

DSP 1400/1550/1700/1900/2100 Series High-Performance Airless Sprayer

Owner's Manual • Notice d'utilisation • Manual del Propietario

Quick-start

Easy does it from setup to cleanup:



1 Read all WARNINGS!
Lire toutes les mises en garde!
¡Lea todas las advertencias!

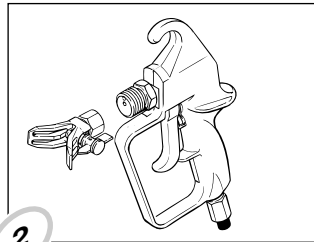

2 Attach the tip.
Attacher la tête de pulvérisation.
Fije la boquilla.

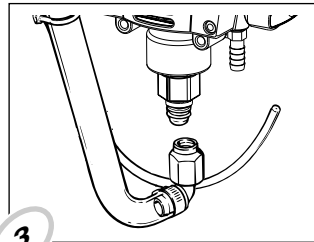

3 Attach the suction set.
Attacher l'ensemble d'aspiration.
Fije el equipo de succión.

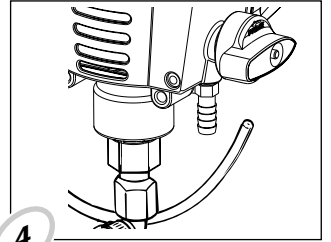

4 Attach the return hose.
Attacher le tuyau de retour.
Fije la manguera de retorno.

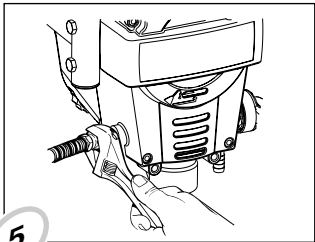

5 Attach the paint hose.
Attacher le tuyau à fluide.
Fije la manguera de fluido.

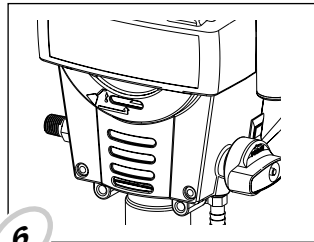

6 Lubricate the packings.
Lubrifier les garnitures.
Lubrique las empaquetaduras.

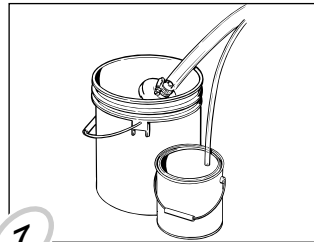

7 Purge and prime the system.
Amorcer la pompe.
Cebe la bomba.

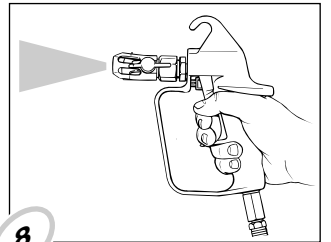

8 Spray
Pulvériser
Atomice.

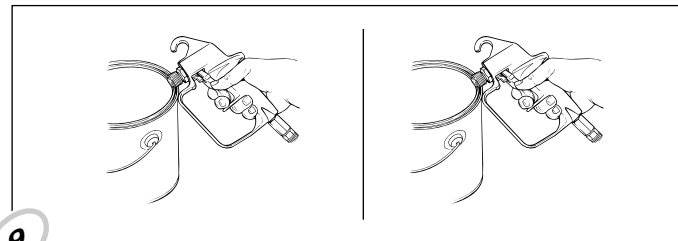

9 Store temporarily
Ranger de façon temporaire
Almacene temporalmente

OR clean up
OU nettoyer.
O limpie.

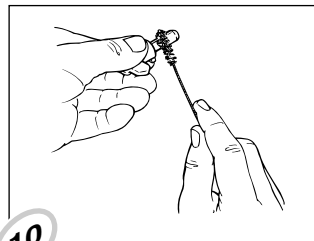

10 Maintain
Faire l'entretien.
Mantenga (De mantenimiento).

Need help? Call us first for answers fast.
Call Wagner Spray Tech toll-free if you have any
comments or problems with this product.

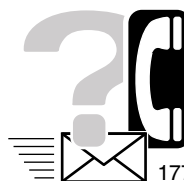

1-800-880-0993

Wagner Technical Service

Visit us on the world wide web!

<http://www.wagnerspraytech.com>

1770 Fernbrook Lane, Minneapolis, MN 55447

TABLE OF CONTENTS

SAFETY	2
SPECIFICATIONS	4
COMPONENTS	4
GENERAL DESCRIPTION	4
Controls and Functions	4
SETUP	5
Attaching the Handle - Cart Model Only	5
Attaching the Pail Bracket - Cart Model Only	5
Locking and Unlocking the Gun	5
Attaching the Tip	5
Attaching the Spray Hose	5
Attaching the Suction Set and Return Tube	5
Plugging in the Unit	6
PRESSURE RELIEF PROCEDURE	6
PRIMING	6
Purging and Priming	6
SPRAYING	7
Spraying Technique	7
Practice	7
ROUTINE CLEANING	8
Cleaning the Spray Gun Filter	8
Unclogging the Spray Tip	8
Cleaning the Spray Tip	8
Cleaning the Suction Set Screen	8
CLEANUP AND STORAGE	9
Short-Term/Overnight Storage	9
Long-Term Storage	9
MAINTENANCE	10
Daily Maintenance	10
Extended Maintenance	10
ACCESSORIES	10
FLUID SECTION	11
PARTS LIST	12
TROUBLESHOOTING	14
WARRANTY	44

SAFETY PRECAUTIONS

This manual contains information which must be read and understood before using the equipment. When you come to an area which has one of the following symbols, pay particular attention and make certain to heed the safeguard.



This symbol indicates a potential hazard which may cause serious injury or loss of life. Important safety information will follow.



This symbol indicates a potential hazard to you or to the equipment. Important information that tells how to prevent damage to the equipment or how to avoid causes of minor injuries will follow.

NOTE: Notes give important information which should be given special attention.



THE DSP 1400 AND 1550 SERIES UNITS ARE PROVIDED WITH A NON-RESETABLE THERMAL OVERLOAD. THE DSP 1700, 1900 AND 2100 SERIES UNITS ARE PROVIDED WITH A REPLACEABLE FUSE.

- Always disconnect the motor from the power supply before working on the equipment.

NOTE: The cause of the overload should be corrected before restarting. Take to Service Center.



HAZARD: Injection injury - A high pressure paint stream produced by this equipment can pierce the skin and underlying tissues, leading to serious injury and possible amputation. SEE A PHYSICIAN IMMEDIATELY.

DO NOT TREAT AN INJECTION INJURY AS A SIMPLE CUT! Injection can lead to amputation. See a physician immediately.

The maximum operating range of the gun is 3000 PSI/207BAR fluid pressure.

PREVENTION:

- NEVER aim the gun at any part of the body.
- NEVER allow any part of the body to touch the fluid stream. DO NOT allow body to touch a leak in the fluid hose.
- NEVER put your hand in front of the gun. Gloves will not provide protection against an injection injury.
- ALWAYS lock the gun trigger, shut the pump off, and release all pressure before servicing, cleaning the tip or guard, changing tip, or leaving unattended. Pressure will not be released by turning off the motor. The PRIME/SPRAY knob must be turned to PRIME to relieve the pressure. Refer to the PRESSURE RELIEF PROCEDURE described in the pump manual.
- ALWAYS keep the tip guard in place while spraying. The tip guard provides some protection but is mainly a warning device.
- ALWAYS remove the spray tip before flushing or cleaning the system.
- Paint hose can develop leaks from wear, kinking and abuse. A leak can inject material into the skin. Inspect the hose before each use.
- NEVER use a spray gun without a trigger lock and trigger guard in place.
- All accessories must be rated at or above 3000 PSI/207 BAR. This includes spray tips, guns, extensions, and hose.

NOTE TO PHYSICIAN:

Injection into the skin is a traumatic injury. It is important to treat the injury as soon as possible. DO NOT delay treatment to research toxicity. Toxicity is a concern with some coatings injected directly into the blood stream. Consultation with a plastic surgeon or reconstructive hand surgeon may be advisable.

HAZARD: EXPLOSION OR FIRE - Solvent and paint fumes can explode or ignite. Property damage and/or severe injury can occur.

PREVENTION:

- Provide extensive exhaust and fresh air introduction to keep the air within the spray area free from accumulation of flammable vapors.
- Avoid all ignition sources such as static electric sparks, open flames, pilot lights, and hot objects. Connecting or disconnecting power cords or working light switches can make sparks.
- Do not smoke in spray area.
- Fire extinguisher must be present and in good working order.
- Place paint pump at a minimum of 3 feet (preferably more) into a separate, well ventilated room from the spray object or at least 20 feet from the spray object in a well ventilated area (add more hose if necessary). Flammable vapors are often heavier than air. Floor area must be extremely well ventilated. The paint pump contains arcing parts that emit spark and can ignite vapors.
- The equipment and objects in and around the spray area must be properly grounded to prevent static sparks.
- Use only conductive or grounded high pressure fluid hose.

- Gun must be grounded through hose connections.
- Power cord must be connected to a grounded circuit.
- Always flush unit into a separate metal container, at low pump pressure, with spray tip removed. Hold gun firmly against side of container to ground container and prevent static sparks.
- Follow the material and solvent manufacturer's warnings and instructions.
- Use extreme caution when using materials with a flashpoint below 70° F (21° C). Flashpoint is the temperature that a fluid can produce enough vapors to ignite.
- Plastic can cause static sparks. Never hang plastic to enclose a spray area. Do not use plastic drop cloths when spraying flammable materials.
- Use lowest possible pressure to flush equipment.

GAS ENGINE (WHERE APPLICABLE)

Always place pump outside of structure in fresh air. Keep all solvents away from the engine exhaust. Never fill fuel tank with a running or hot engine. Hot surface can ignite spilled fuel. Always attach ground wire from pump unit to a grounded object, such as a metal water pipe. Refer to engine owner's manual for complete safety information.

HAZARD: EXPLOSION HAZARD DUE TO INCOMPATIBLE MATERIALS - Will cause property damage or severe injury.

PREVENTION:

- Do not use materials containing bleach or chlorine.
- Do not use halogenated hydrocarbon solvents such as bleach, mildewcide, methylene chloride and 1,1,1 - trichloroethane. They are not compatible with aluminum.
- Contact your coating supplier about the compatibility of material with aluminum.

⚠ WARNING

HAZARD: HAZARDOUS VAPORS - Paints, solvents, insecticides, and other materials can be harmful if inhaled or come in contact with the body. Vapors can cause severe nausea, fainting, or poisoning.

PREVENTION:

- Use a respirator or mask if vapors can be inhaled. Read all instructions supplied with the mask to be sure it will provide the necessary protection.
- Wear protective eyewear.
- Wear protective clothing as required by coating manufacturer.

HAZARD: GENERAL - can cause severe injury or property damage.

PREVENTION:

- Read all instructions and safety precautions before operating equipment.
- Follow all appropriate local, state, and national codes governing ventilation, fire prevention, and operation.
- The United States Government Safety Standards have been adopted under the Occupational Safety and Health Act (OSHA). These standards, particularly part 1910 of the General Standards and part 1926 of the Construction Standards should be consulted.
- Use only manufacturer authorized parts. User assumes all risks and liabilities when using parts that do not meet the minimum specifications and safety requirements of the pump manufacturer.
- Before each use, check all hoses for cuts, leaks, abrasion or bulging of cover. Check for damage or movement of couplings. Immediately replace the hose if any of these conditions exist. Never repair a paint hose. Replace it with another grounded high-pressure hose.

- All hoses, swivels, guns, and accessories must be pressure rated at or above 3000PSI/207 BAR.
- Do not spray outdoors on windy days.
- Wear clothing to keep paint off skin and hair.

⚠ CAUTION

Use only a 3-wire extension cord that has a 3-blade grounding plug and a 3-slot receptacle that will accept the plug on the product. Make sure your extension cord is in good condition. When using an extension cord, be sure to use one heavy enough to carry the current your product will draw. An undersized cord will cause a drop in line voltage resulting in loss of power and overheating. A 14 or 12 gauge cord is recommended. If an extension cord is to be used outdoors, it must be marked with the suffix **W-A** after the cord type designation. For example, a designation of **SJTW-A** would indicate that the cord would be appropriate for outdoor use.

NOTE: Do not use more than 50 feet of hose. If you need to paint further than 100 feet from your power source, use more extension cord, not more paint hose.

GROUNDING INSTRUCTIONS

This product must be grounded. In the event of an electrical short circuit, grounding reduces the risk of electric shock by providing an escape wire for the electric current. This product is equipped with a cord having a grounding wire with an appropriate grounding plug. The plug must be plugged into an outlet that is properly installed and grounded in accordance with all local codes and ordinances.

⚠ WARNING

Improper installation of the grounding plug can result in a risk of electric shock.

If repair or replacement of the cord or plug is necessary, do not connect the green grounding wire to either flat blade terminal. The wire with insulation having a green outer surface with or without yellow stripes is the grounding wire and must be connected to the grounding pin.

Check with a qualified electrician or serviceman if the grounding instructions are not completely understood, or if you are in doubt as to whether the product is properly grounded. Do not modify the plug provided. If the plug will not fit the outlet, have the proper outlet installed by a qualified electrician.

This product is for use on a nominal 120 volt circuit and has a grounding plug that looks like the plug illustrated below. A temporary adapter which looks like the adapter illustrated in the figure below may be used to connect this plug to a 2 pole receptacle as shown if a properly grounded outlet is not available.

The temporary adapter should be used only until a properly grounded outlet as shown below can be installed by a qualified electrician. The green colored rigid ear lug or the grounding wire extending from the adapter must be connected to a permanent ground such as a properly grounded outlet box cover. Whenever the adapter is used, it must be held in place by a metal screw.

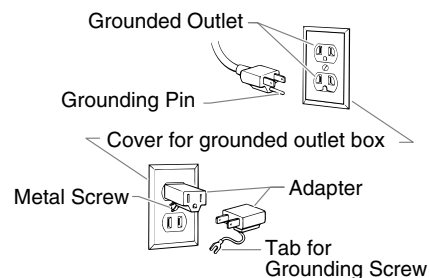

SPECIFICATIONS

NOTE: This pump is available in two models: a stand model and a cart model. The stand model is shown in this manual. All information given for the stand model applies to the cart model except where indicated.

- Weight25 lbs. (1400)
31 lbs. (1550, 1700 and 1900)
40 lbs. (2100)
- CapacityUp to .25 gallon (1 liter) per minute. (DSP 1550 Series)
Up to .33 gallon (1.25 liters) per minute. (cart model DSP 1700 Series)
Up to .42 gallon (1.6 liters) per minute (cart model DSP 1900 Series)
Up to .45 gallon (1.71 liters) per minute. (cart model DSP 2100 Series)
- Power source1/2 Hp universal motor (1550 Series)
5/8 Hp permanent magnet DC motor (1700 series)
3/4 Hp permanent magnet DC motor (1900 Series)
7/8 Hp permanent magnet DC motor (2100 series)
- Power requirement.....15 amp minimum circuit on 115 VAC, 60 Hz current.
- Generator15 amp A/C.
- Spraying pressureUp to 2800 psi.
- Safety featuresSpray gun trigger lock and pressure diffuser; built-in tip safety guard; priming knob for safe pressure release.
- Capability.....Sprays a variety of paints, oil base latex, primers, stains, preservatives and other nonabrasive materials, including pesticides and liquid fertilizers.

Unit Tip Size:	Supplied	Max. Size Supports
1400	.013	.015
1550	.013	.015
1700	.015	.017
1900	.017	.019
2100	.017	.021

COMPONENTS

- The shipping carton for your painting system contains the following:
- Suction set and return tube
 - Spray gun with filter
 - Spray tip assembly
 - 25 foot long, 1/4 inch diameter pressure hose (1550)
 - 50 foot long, 1/4 inch diameter pressure hose (1700/1900/2100)
 - Packing lubricant

GENERAL DESCRIPTION

This high performance piston pump is a precision power tool used for spraying many types of materials. Read and follow this instruction manual carefully for proper operating instructions, maintenance and safety information.

Controls and Functions

- ON/OFF SwitchThe ON/OFF switch turns the unit on and off.
- Suction Set.....Fluid is drawn through the suction set into the pump.
- Fluid SectionA piston in the fluid section moves up

and down to create the suction that draws fluid through the suction set.

- Spray Gun.....The spray gun controls the delivery of the fluid being pumped.
- Spray HoseThe spray hose connects the gun to the pump.
- Return Tube.....Fluid is sent back out through the return tube to the original container.
- PRIME/SPRAY Knob.....The PRIME/SPRAY knob directs fluid to the spray hose when set to SPRAY or the return tube when set to PRIME. The arrows on the PRIME/SPRAY knob shows the rotation directions for PRIME and SPRAY.
- Pressure Control Dial.....The pressure control dial controls the amount of force the pump uses to push the fluid.

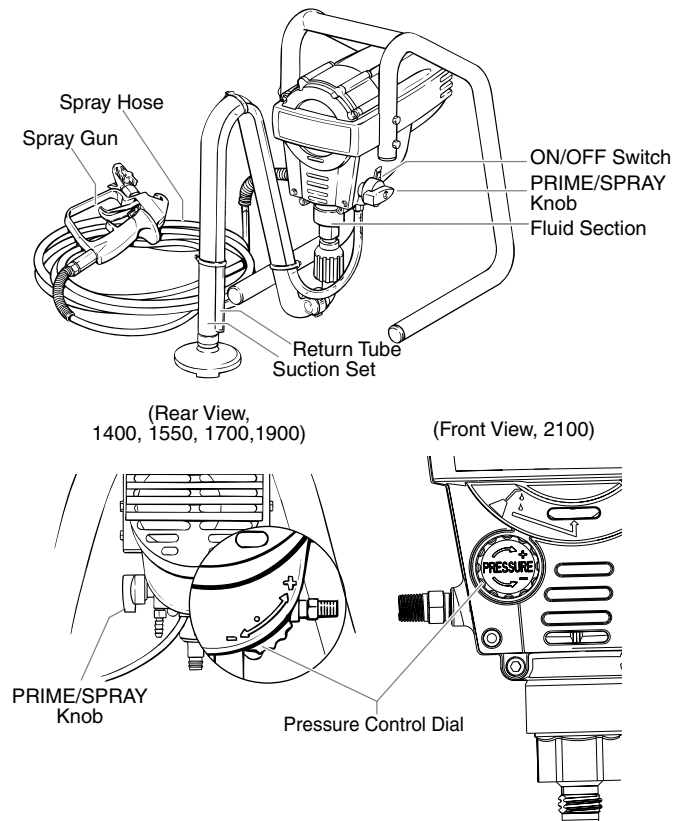

SETUP

WARNING

Do not plug in the unit until setup is complete.

Attaching the Handle--Cart Only

1. Position the handle against the cart so that the holes in the handle line up with the holes in the cart.
2. Insert the bolts through the holes in the handle and cart.
3. Tighten the wing nuts onto the bolts.

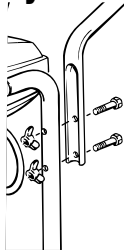

Attaching the Pail Bracket--Cart Only

1. Position the pail bracket against the unit so that the holes in the unit line up with the holes in the bracket.
2. Insert the bolts through the holes in the bracket and the unit.
3. Tighten the bolts.

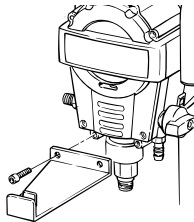

Locking and Unlocking the Gun

CAUTION

Always lock the trigger off when the gun is not in use.

Gun models GX-06 and GX-07

The gun is secured when the trigger lock is at a 90° angle (perpendicular) to the trigger in either direction. To unlock the trigger, turn the trigger lock to be in line with the trigger.

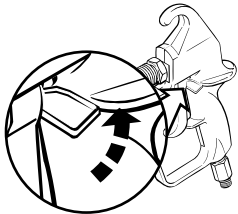

GX-06/07 Gun locked (gun will not spray)

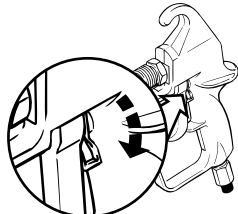

GX-06/07 Gun unlocked (gun will spray)

Gun models G-08 and G-10

To lock the gun, turn the trigger lock toward the gun handle. To unlock the gun, turn the trigger lock so that it is vertical and pointing down.

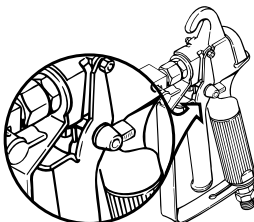

G-08/10 locked off (gun will not spray)

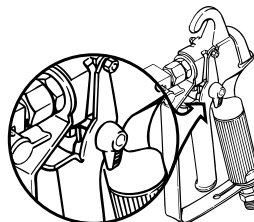

G-08/10 unlocked (gun will spray)

Attaching the Tip to the Gun

WARNING

POSSIBLE INJECTION HAZARD. Do not spray without the tip guard in place. Never trigger the gun unless the tip is in either the spray or the unclog position. Always engage the gun trigger lock before removing, replacing or cleaning tip.

1. Thread the spray tip onto the gun. Tighten the nut first by hand, then tighten more firmly with a wrench.

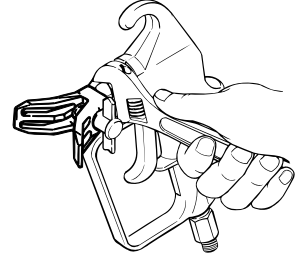

NOTE: When attaching tip to the gun, align the tip guard as shown in figure below, then tighten with a wrench.

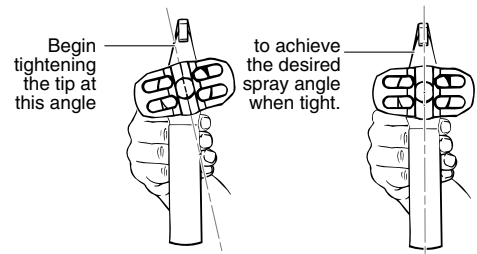

Choosing the Correct Spray Gun Filter

Use the proper gun filter based on the tip size being used.

Part No.	Tip Size	Filter Type	Mesh Number	Color of Filter Body	Qty.
0154918	.011	Extrafine	180 mesh 0.084 mm	red	2 pack
0154675	.013 - .015	Fine	100 mesh 0.140 mm	yellow	2 pack
0154842	.017 - .023	Medium	50 mesh 0.315 mm	white	2 pack
0154919	.023 and up	Coarse	30 mesh 0.560 mm	green	2 pack

Attaching the Paint Hose

1. Be sure that the motor is turned to OFF (o).
2. Attach the high pressure hose to the paint hose port. Use a wrench to tighten the paint hose securely.
3. Attach the gun to the other end of the high pressure hose. Tighten securely with a wrench.

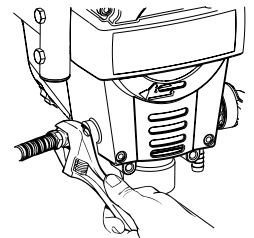

Attaching the Suction Set and Return Hose

1. Attach the suction tube to the inlet valve and tighten firmly by hand. Be sure that the threads are straight so that the fitting turns freely.

2. Press the return tube onto the return tube fitting.

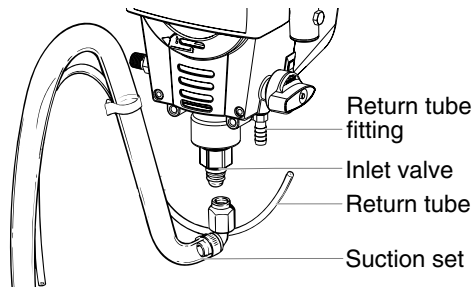

3. Place the suction tube and the return tube into the paint.
4. Place the paint bucket onto the floor or hang on the pail bracket, depending on the model of pump you have.

⚠ WARNING

Always lock the gun off when it is not in use.

Plugging in the Unit

1. Check that the ON/OFF switch is in the OFF position (o).
2. Plug the sprayer into a properly grounded outlet or heavy duty grounded extension cord.

PRESSURE RELIEF PROCEDURE

⚠ WARNING

Be sure to follow the pressure relief procedure when shutting the unit down for any purpose, including servicing or adjusting any part of the spray system, changing or cleaning spray tips, or preparing for cleanup.

1. Lock the spray gun off.
2. Move the ON/OFF switch to the OFF (O) position.

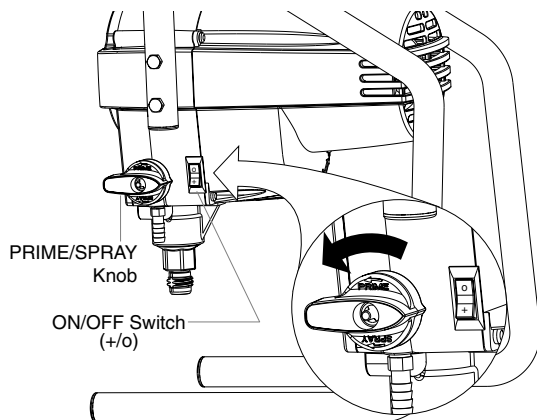

3. Turn the PRIME/SPRAY knob to PRIME.

PRIMING

Preparing to Prime

1. Before priming, squirt some hydraulic oil (P/N 0154908 included with unit) into the indicated area. Light household oil can be substituted if necessary. This will prolong seal life of the unit.

NOTE: Apply only a teaspoon amount at a time. Too much oil may cause the oil to drip into the paint.

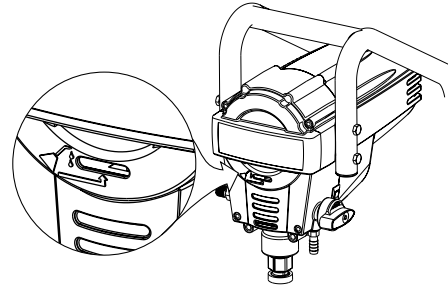

Purging and Priming

If this unit is new, it is shipped with test fluid in the fluid section to prevent corrosion during shipment and storage. If you are going to spray latex paint, this fluid must be purged and thoroughly cleaned out of the system. If you are going to spray with solvent-based paint, this fluid must be purged from the system, but thorough cleaning is not necessary.

If the pump has already been used you will need to purge the water or solvent used in cleanup and storage.

⚠ WARNING

Always keep the spray gun locked off when purging the pump.

Purging and Priming the Pump for Latex Paint

1. Secure the return tube into a waste container.
2. Place a full container of paint underneath the suction tube.
3. Turn the pressure control dial to minimum pressure (-).

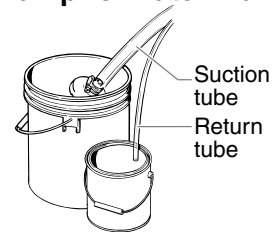

(Rear View, 1400, 1550, 1700, 1900)

(Front View, 2100)

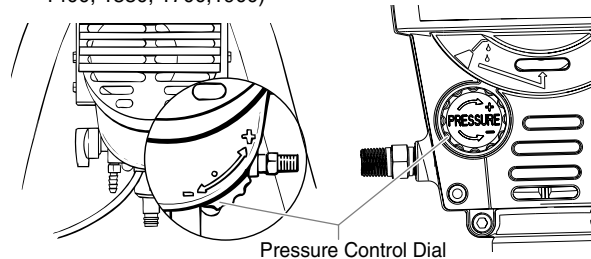

Pressure Control Dial

4. Turn the PRIME/SPRAY knob to PRIME.
5. Move the ON/OFF switch to the ON position. If unit does not start, turn pressure control dial one to two turns until unit turns on.
6. The unit will begin to draw paint up the suction tube, into the pump, and out the return tube. Let the unit cycle long enough to remove test fluid from the pump, or until paint is coming from the return tube.
7. Remove the return tube from the waste container and place it in its operating position above the container of paint.
8. Keep circulating the paint through the system until the paint coming out of the return tube is free of air bubbles.
9. Move the ON/OFF switch to the OFF position.

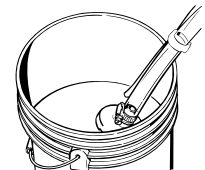

The pump is now purged. Skip to **Purging and Priming the Spray Hose.**

Purging and Priming the Spray Hose

After the pump is purged and primed, you must do the same for the spray hose.

1. Lock the spray gun off.

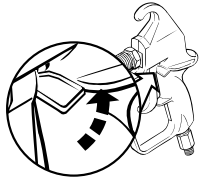

GX-06/07 Gun locked
(gun will not spray)

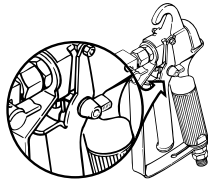

G-08/10 locked off
(gun will not spray)

2. Remove the spray tip from the gun.
3. Turn the PRIME/SPRAY knob to SPRAY.
4. Be certain that the spray gun is unlocked and trigger it into a waste container. Hold the trigger until all air, water, or solvent is purged from the spray hose and paint is flowing freely.



Keep hands clear of the stream of fluid coming from the spray gun.



Using a metal container, ground the gun by holding it against the edge of the container while flushing. Failure to do so may lead to a static electric discharge which may cause a fire.

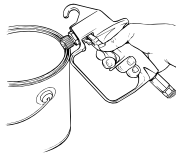

If the PRIME/SPRAY knob is still on SPRAY, there will be high pressure in the hose and spray gun until the PRIME/SPRAY knob is turned to PRIME.

5. Turn the PRIME/SPRAY knob to PRIME.
6. Be certain that the spray gun is unlocked and trigger it into the waste container to be sure that no pressure is left in the hose.
7. Lock the spray gun off.
8. Attach the spray tip.

SPRAYING

Spraying Technique

The key to a good paint job is an even coating over the entire surface. This is done by using even strokes. Keep your arm moving at a constant speed and keep the spray gun at a constant distance from the surface. The best spraying distance is 10 to 12 inches between the spray tip and the surface.

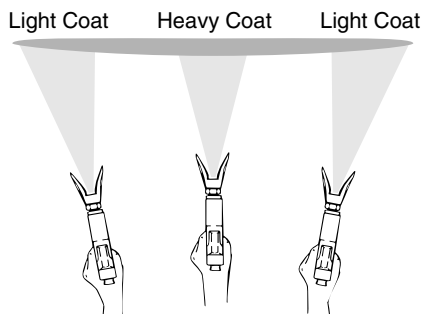

Do not flex wrist while spraying.

Keep the spray gun at right angles to the surface. This means

moving your entire arm back and forth rather than just flexing your wrist.

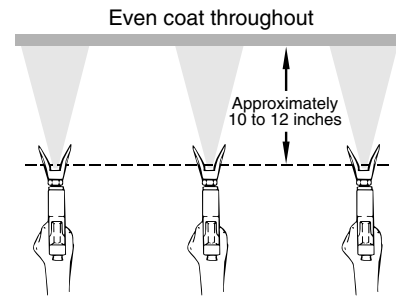

Keep stroke smooth and at an even speed.

Keep the spray gun perpendicular to the surface, otherwise one end of the pattern will be thicker than the other.

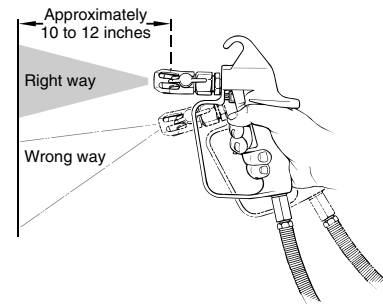

The spray gun should be triggered by turning it on and off with each stroke. This will save paint and avoid paint buildup at the end of the stroke. Do not trigger the gun during the middle of a stroke. This will result in an uneven spray and splotchy coverage.

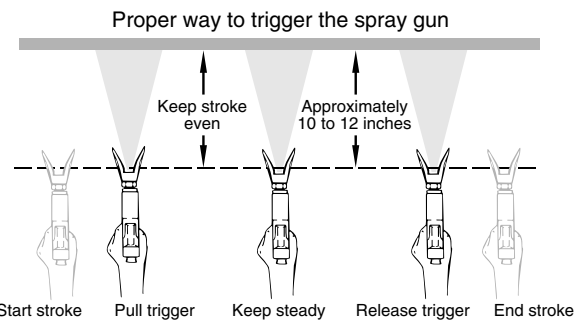

Overlap each stroke by about 30%. This will ensure an even coating. When you stop painting, lock the gun trigger lock, and set the priming knob to PRIME. Turn the motor switch to OFF and unplug the sprayer.

If you expect to be gone more than 1 hour, follow the short term clean up procedure described in the CLEANUP section of this manual.

Practice



Be sure that the paint hose is free of kinks and clear of objects with sharp cutting edges.

1. Turn the PRIME/SPRAY knob to SPRAY.
2. Turn the pressure control dial to its highest setting (+). The spray hose should stiffen as paint begins to flow through it.
3. When paint reaches the spray tip, spray a test area to check the spray pattern.

NOTE: The pressure control dial should be set at the maximum setting (+) in most cases when using thicker viscosity materials such as latex paints. You may have to lower the pressure setting (-) when using thinner viscosity materials such as stains. If the pressure is set too high, you will over atomize and waste paint. If the pressure is set too low, tailing will appear or the paint will spatter out in gobs rather than a fine spray.



Good spray pattern



Paint tailing pattern

CLEAN UP

Cleaning the Spray Gun Filter

The spray gun includes a filter to catch dirt particles before they reach the spray tip. If this filter becomes clogged or obstructed it will reduce the flow of paint, changing the spray pattern and possibly damaging the filter.

Clean the filter with a brush. Never poke the filter with a sharp instrument.

This filter must be cleaned daily. If the material being used is old or contains hardened particles, then the filter should be cleaned approximately every 4 hours.

If the filter is not cleaned at the proper time, it will plug from the top down. When there is about 1 inch of filter that isn't plugged, the heavy flow of paint will blow pin holes in the filter. Holes in the filter will allow unwanted particles to get into the spray tip, causing the spray tip to clog.

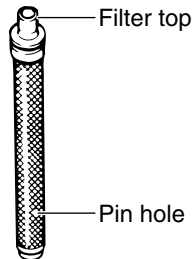

Changing the Filter

1. Unscrew fitting #6 from the gun, making sure not to lose the spring #5. Remove the old filter.
2. Slide the new filter, tapered end first, into the gun housing.

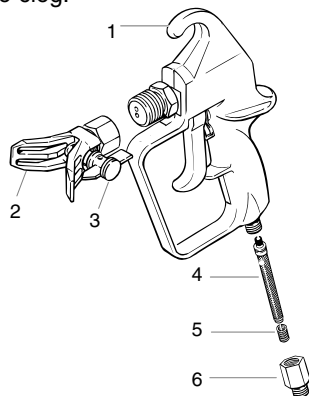

NOTE: The tapered end of the filter must be loaded properly into the gun. Improper assembly will result in a plugged tip.

3. Replace the spring #5 and the fitting #6. Tighten with a wrench.

Unclogging the Spray Tip

WARNING

Do not attempt to unclog or clean the tip with your finger.

CAUTION

Do not use a needle or other sharp pointed instrument to clean the tip. The hard tungsten carbide is brittle and can be chipped.

The spray gun is equipped with a reversible tip which allows you to blow out any particles of old paint or other contaminants that may obstruct the paint flow through the tip. If the spray pattern becomes distorted or stops completely while the gun is triggered, follow these steps:

1. Release the trigger and lock the gun off.
2. Rotate the reversible tip cylinder arrow 180° so that the point of the arrow is toward the rear of the gun.
3. Unlock the gun and squeeze the trigger, pointing the gun at a scrap piece of wood or cardboard. This allows pressure in the spray hose to blow out the obstruction. When the nozzle is clean, paint will come out in a straight, high pressure stream.

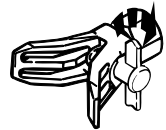

NOTE: If the spray tip remains clogged, follow the Cleaning the Spray Tip procedure.

4. Release the trigger and lock the gun off.
5. Reverse the tip so the arrow points forward again.
6. Unlock the gun and resume spraying.

NOTE: It is sometimes necessary to relieve pump pressure by turning the PRIME/SPRAY knob to PRIME before rotating the reversible tip.

Cleaning the Spray Tip

1. Turn the PRIME/SPRAY knob to PRIME. This will bleed off the pressure in the spray hose and filter. Trigger the gun to be sure that the pressure is gone. Refer to the PRESSURE RELIEF PROCEDURE section.
2. Lock the spray gun off.
3. Remove the spray tip assembly from the gun with a wrench.
4. Turn the spray tip so that the arrow tab is perpendicular to the spray guard and pull the tip out.
5. Push the seal and washer out the back end of the tip guard.
6. Wash all the tip assembly parts with soapy water or an appropriate solvent.

NOTE: If spraying with latex paint, use warm soapy water for cleaning. If using oil or alkyd-based paints, use mineral spirits or paint thinner. Refer to the paint manufacturer's instructions for specific recommendations.

Cleaning the Suction Set Screen

The screen at the bottom of the suction set may also need cleaning. Check it every time you change paint buckets. Remove the screen by pulling it out of the retainer with a plier. Clean the screen with water or solvent and a soft-bristle brush.



Short Term Storage (up to 16 hours)

NOTE: Follow these steps when using latex paints only. If using materials that are oil-based, follow the long-term storage steps.

Shutdown

1. Lock the spray gun off.
2. Turn the PRIME/SPRAY knob to PRIME.
3. Turn the motor switch to OFF (O) and unplug the sprayer.
4. For latex materials only, pour 1/2 cup water slowly on the top of the paint to prevent the paint from drying.
5. Wrap the spray gun assembly in a damp cloth and place it in a plastic bag. Seal the bag shut.
6. Place the sprayer in a safe place out of the sun for short-term storage.

Startup

1. Remove the gun from the plastic bag.
2. Stir the water into the paint for latex materials. Remove the seal from the paint bucket and stir the paint for all other materials.
3. Check to be sure that the PRIME/SPRAY knob is set to PRIME.
4. Plug sprayer in and turn the motor switch to ON.
5. Turn the PRIME/SPRAY knob to SPRAY.
6. Test the sprayer on a practice piece and begin spraying.

Long-term Storage (16 + hours)



Special clean up instructions for use with flammable solvents:

IMPORTANT

- **ALWAYS FLUSH SPRAY GUN AT LEAST ONE (1) HOSE LENGTH AWAY FROM SPRAY PUMP.**
- **If collecting flushed solvents in one (1) gallon metal container, place it into an empty five (5) gallon metal container, then flush.**
- **Area must be free of vapors.**
- **Follow all cleanup instructions.**

Cleaning the Suction Tube

1. Lock the spray gun off.
2. Turn the PRIME/SPRAY knob to PRIME
3. Turn the motor switch to OFF and unplug the sprayer.
4. Remove the suction tube from the paint and hold it above a bucket of water or solvent. Leave the return tube in the paint bucket.

NOTE: If spraying with latex paint, use warm soapy water for cleaning. If using oil or alkyd-based paints, use mineral spirits or paint thinner.



Do not use mineral spirits or paint thinner on latex paint, or the mixture will turn into a jelly-like substance which is difficult to remove.

5. Plug the sprayer in and turn the motor switch to ON.
6. Trigger the gun to relieve pressure and lock the gun.
7. Remove the spray tip assembly and place it into a container of water or appropriate solvent for the type of material with which you are spraying.
8. Place the attached suction tube and return tube into a container of water or appropriate solvent for the type of material with which you are spraying.
9. Let the water or solvent circulate for 2-3 minutes to flush paint out of the pump, the suction tube and the return tube.

Cleaning the Paint Hose

1. To save paint left in the hose, release the gun trigger lock, place the gun body with the spray tip removed against the paint container, and carefully trigger the gun into the container.
2. Turn the PRIME/SPRAY knob to SPRAY.
3. As soon as the water or solvent starts to come into the bucket, release the trigger.
4. Change to clean water or solvent and continue circulating for another 5 minutes to thoroughly clean the hose, pump and spray gun.
5. Turn the PRIME/SPRAY knob to PRIME.
6. Trigger the gun to remove any pressure which may still be in the hose.
7. Lock the spray gun off.
8. Turn the motor switch to OFF.
9. Cover the paint container and set it aside.

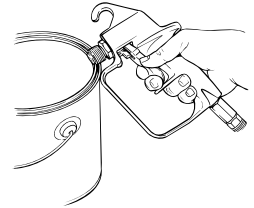

Cleaning the Gun

1. Remove the spray gun from paint hose using a wrench.
2. Remove the filter housing from the gun. Place the gun and the filter assembly into a container of water or solvent to soak.
3. Clean the spray tip and gun filter with a soft brush. Assemble the spray tip in the cleaning position with the arrow pointing to the back of the gun.

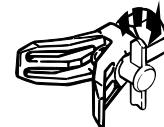
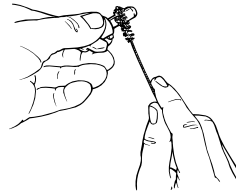

4. Attach the paint hose to the gun and tighten using a wrench.
5. Turn the motor switch to ON.
6. Unlock the gun.
7. Turn the PRIME/SPRAY knob to SPRAY and point the gun to the side of the cleaning bucket.

8. Continue to trigger the gun for approximately 30 seconds.
9. Turn the PRIME/SPRAY knob to PRIME.
10. Trigger the gun to remove any pressure which may still be in the hose.
11. Lock the spray gun off.
12. Turn the motor switch to OFF.

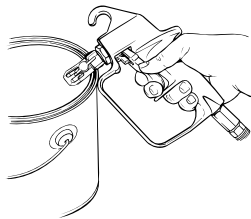

Preparing the Sprayer for Long-term Storage

1. Remove the tip assembly and raise the suction set above the cleaning solution.
2. Turn the motor to ON.
3. Turn the PRIME/SPRAY knob to SPRAY.
4. Remove the large suction tube from the inlet valve and point the gun into the cleaning bucket.
5. Unlock the gun and trigger it into the cleaning bucket until the hose is pumped dry.
6. Turn the PRIME/SPRAY knob to PRIME.

7. Clean the threads of the inlet valve with a damp cloth.
8. Fill the inlet valve with a light household oil. Slowly increase the pressure to distribute the oil through the pump. Also add oil to top bushing of unit in order to prolong seal life.

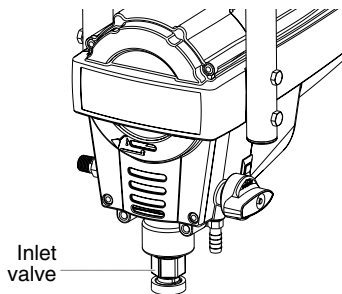

9. Turn the PRIME/SPRAY knob to SPRAY to distribute the oil.
10. Replace the large suction tube onto the inlet valve.
11. Turn the PRIME/SPRAY knob to PRIME.
12. Trigger the gun to remove any pressure which may still be in the hose.
13. Lock the spray gun off.
14. Turn the motor switch to OFF.
15. Remove and clean the suction set filter in clean water or the appropriate solvent. Use a soft brush. Return the suction set filter to its original position.
16. Wipe the entire unit, hose and gun with a damp cloth to remove accumulated paint.

NOTE: Thorough cleaning and lubrication of the sprayer is the most important step you can take to ensure proper operation after storage.

NOTE: If you spray oil-or solvent-based material, the following cleaning steps must be followed in addition to the steps in the owner's manual to properly clean and lubricate the pump before storage.

1. Flush the pump with the appropriate solvent as recommended on the paint manufacturer's label. Follow the steps in the owner's manual.
2. After flushing with solvent, run warm, soapy water through the pump to remove the solvent material. The solvent must be removed to allow proper lubrication of the pump prior to storage.
3. Lubricate the pump using a light household oil as described in the owner's manual.

MAINTENANCE

Daily Maintenance

The only daily maintenance necessary is thorough cleaning.

Follow the cleaning procedures in this manual.

Extended Maintenance

Some pump parts eventually wear out from use and must be replaced. The following list indicates the available repair kits for the parts replaced by each kit. However, pump performance is the only reliable indicator of when to replace wear parts. Refer to the Troubleshooting section for more information on when to use these kits.

Kit Part #	Description
0512221	Fluid Section Seal Kit (1400 and 1550 Series)
0512222	Valve Replacement Kit (1400 and 1550 Series)
0512223	Fluid Section Seal Kit (1700,1900, 2100 Series)
0512224	Valve Replacement Kit (1700,1900, 2100 Series)

ACCESSORIES

Part #	Description
0154908	Separating Oil
0154830	Hose, Whip End, 5' x 3/16"
0270192	Hose, Wireless, 25' x 1/4"
0270118	Hose, Wireless, 50' x 1/4"
0093896	Hose Connector, 1/4" x 1/4"M
0088154	Pressure Gauge
0512130	Tip Extension, 12"
0512131	Tip Extension, 24"
0152001	Power Roller Gun Attachment
0155206	9" Roller Cover, 3/8" Nap
0152307	9" Roller Cover, 1/2" Nap
0155208	9" Roller Cover, 3/4" Nap
0152310	9" Roller Cover, 1-1/4" Nap
0501002	GX-08 Four Finger Metal Airless Spray Gun
0501004	GX-07 Two Finger Metal Airless Spray Gun
0501026	GX-06 Two Finger Plastic Airless Spray Gun
0501029	GX-10 Two Finger Metal Airless Spray Gun w/Swivel
0501010	Guard Assembly, F-Thread
0501011	Guard Assembly, G-Thread
0512132	3 Foot Pole Extension w/Swivel
0512133	6 Foot Pole Extension w/Swivel
0154839	All Guard Pump Protector
0512134	180 Degree Swivel
0512135	F- to G-Thread Adapter
0154832	Suction Tube Filter (2 Pack)
0501411	411 Trade Spray Tip
0501413	413 Trade Spray Tip
0501415	415 Trade Spray Tip
0501417	417 Trade Spray Tip
0501419	419 Trade Spray Tip
0501515	515 Trade Spray Tip
0501517	517 Trade Spray Tip
0501519	519 Trade Spray Tip
0093930	Anti-Seize Compound
0156113	TR-10 Telescoping Roller, 9", 3/8" Nap

Choosing the Correct Spray Gun Filter

Use the proper gun filter based on the type of material being applied as shown below.

Part No.	Tip Size	Filter Type	Mesh Number	Color of Filter Body	Qty.
0154918	.011	Extrafine	180 mesh 0.084 mm	red	2 pack
0154675	.013 - .015	Fine	100 mesh 0.140 mm	yellow	2 pack
0154842	.017 - .023	Medium	50 mesh 0.315 mm	white	2 pack
0154919	.023 and up	Coarse	30 mesh 0.560 mm	green	2 pack

FLUID SECTION SEAL REPLACEMENT INSTRUCTIONS

KIT 0512221 (Models 1400/1550) -- KIT 0512223 (Models 1700/1900/2100)

⚠ WARNING

Always wear protective eye wear while servicing the pump. Be sure to follow the PRESSURE RELIEF PROCEDURE when shutting the unit down for any purpose, including servicing or adjusting. After performing the pressure relief procedure, be sure to unplug the unit before servicing or adjusting. Area must be free of solvents and paint fumes.

Disassembly of the Fluid Section

1. Remove the suction set.
2. Remove the front cover and the four screws that secure it using a T20 Torx head driver.
3. Remove the yoke screw and washer that secures the dowel pin. The dowel pin connects the yoke to the piston.
4. Using the pliers, pull the dowel pin out.
- 5a. For model 1400 and 1550, rotate the pump shaft so the piston is in the top dead center position. This can be done by pushing on the yoke. This is required to disassemble all the parts.
- 5b. For models 1700/1900/2100, inspect the yoke assembly and piston. In order to remove all the necessary parts, the piston must not be in the bottom dead center position. If the piston is at the bottom of the stroke, install the front cover and screws, turn the pump on briefly to index the piston, unplug the unit, and repeat step 2.
6. Unscrew and remove the inlet valve assembly using an adjustable wrench.
7. Remove the piston assembly by pushing down on the piston near the yoke.
8. Unscrew and remove the top nut using an adjustable wrench.
9. Remove the worn seals using a flat head screwdriver or punch. Remove the top seal from the top and the bottom seal from the bottom by pressing against the side of the seal and popping it out. Be sure not to scratch the housing where the seals are located.
10. Clean the area where the new seals are to be installed.

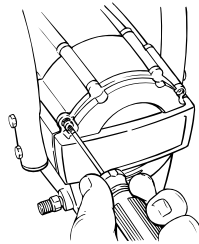

8. Turn pump right side up and apply a few drops of Amspray Separating Oil or light household oil between the top nut and piston. This will prolong the seal life.
9. Install front cover and four (4) screws.
10. Install the suction set.

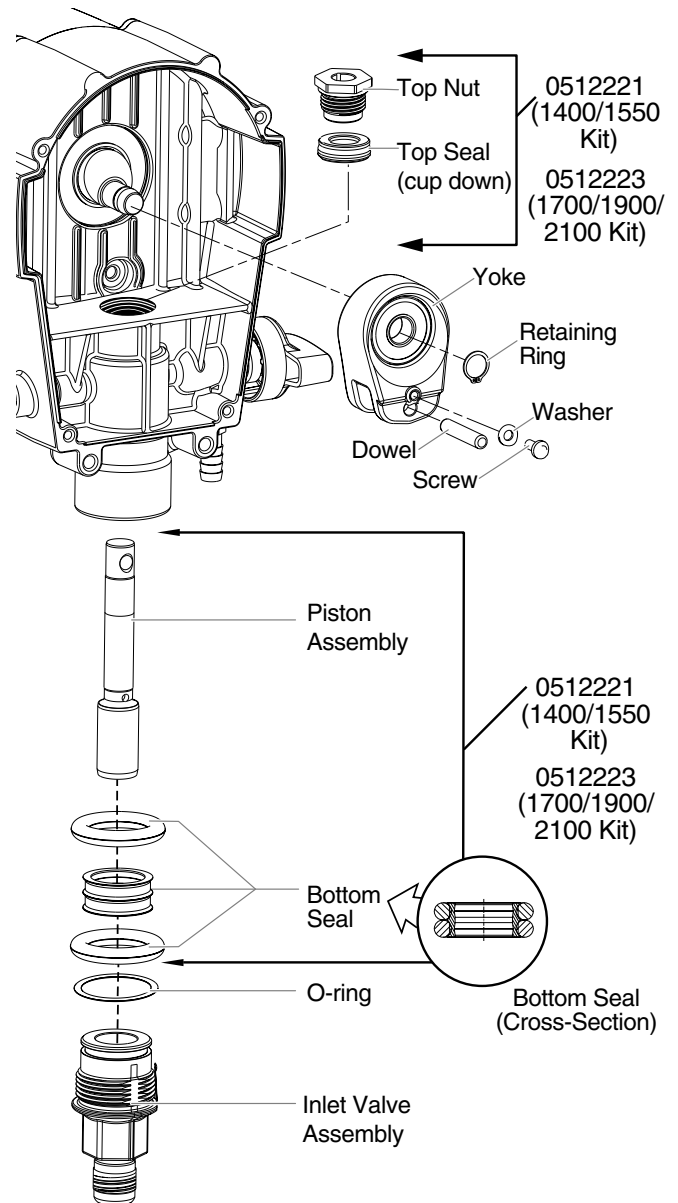

Assembly of the Fluid Section

1. Lubricate the new top seal with Amspray Separating Oil (P/N 0154908) or light household oil and by hand place the seal (cup side of seal down) into the top port of the housing.
2. Place the top nut into the top of the housing and tighten with an adjustable wrench. This will drive the top seal into the correct position.
3. Turn the pump upside down. Place the two (2) large O-rings over the new plastic bottom seal, lubricate similar to the top seal, and place the bottom seal with O-rings into the bottom (inlet) of housing by hand. Insert the inlet valve and thread into position to properly seat the seal. Remove inlet and go to step four (4).
4. Push the new piston into the bottom (inlet) of the housing and align with the yoke. A rubber mallet may be used. Be careful not to damage the piston.
5. Install the dowel pin to connect the yoke to the piston. The piston may have to be moved up or down to do this.
6. Install the yoke screw and washer to secure the dowel pin.
7. Install the new O-ring on the inlet assembly, lubricate, thread into the bottom (inlet) of the housing, and tighten with an adjustable wrench. This will drive the bottom seal

PARTS LIST

GX-06/07 Spray Gun (1550/1700)

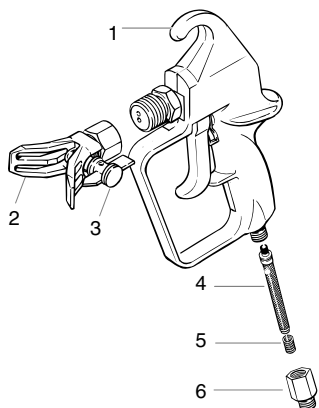

Item	Part #	Description	Quantity
1	0512120	Plastic gun assembly.....	1
	0512121	Metal gun assembly.....	1
2	0501011	Guard Assembly	1
3	0501413	Tip*	1
4	0154675	Filter assembly, 100 mesh.....	1
5	0043590	Spring, filter.....	1
6	0278357	Cap, filter housing.....	1

*See listing in Accessories

G-08 Spray Gun (1900)

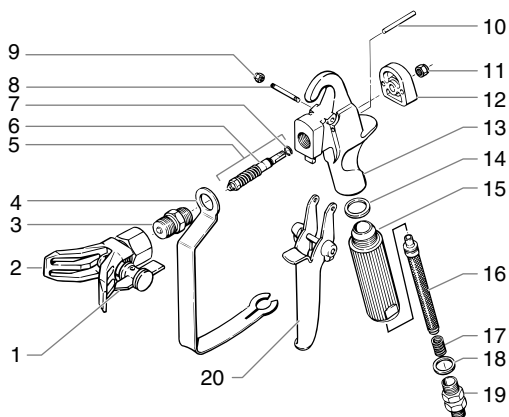

Item	Part #	Description	Quantity
1		Refer to Accessories, page 10	
2	0501011	Holder assembly.....	1
3	0149342	Diffuser, 7/8".....	1
4	0149366	Trigger guard	1
5	0149700	Valve spring unit	1
6	0043211	Packing	1
7	9922703	Snap ring	1
8	0149377	Pin M-4	1
9	9910403	Nut, cap M-4	2
10	9930818	Sliding pin	2
11	9910201	Hex nut	1
12	0149367	Retainer block.....	1
13	0149362	Gun housing	1
14	0043303	Washer.....	1
15	0149369	Handle	1
16		Filter	1*
17	0043590	Spring	1
18	9970123	Sealing ring.....	1
19	0071321	Fitting	1
20	0149210	Trigger assembly	1

G-10 Spray Gun (2100)

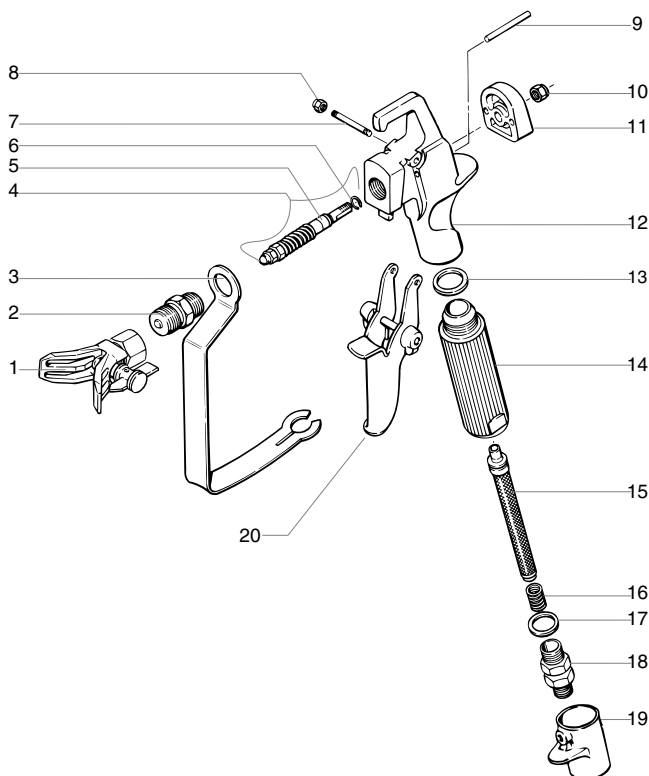

Item	Part #	Description	Quantity
1		Tip (Refer to Accessories, page 10)	
2	0149342	Diffuser	1
3	0149366	Trigger guard	1
4	0149700	Valve union assembly.....	1
5	0043211	Packing	1
6	9922703	Snap ring	1
7	0149377	Pin M-4	1
8	9910403	Nut, cap	2
9	9930818	Sliding pin	2
10	9910201	Hex nut	1
11	0149368	Retainer block.....	1
12	0149361	Gun housing	1
13	0043303	Washer.....	1
14	0149370	Handle	1
15		Filter	1*
16	0043590	Spring	1
17	9970123	Sealing ring.....	1
18	0071321	Fitting	1
19	0279185	Collar assembly	1
20	0149211	Trigger assembly	1

*See page 10 for additional filter sizes.

Suction Set (1550, 1700, 1900, 2100)

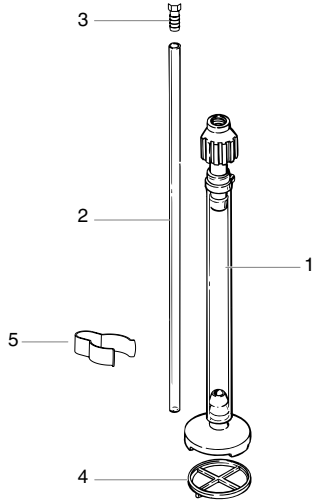

Item	Part #	Description	Quantity
1	0512220	Suction set assembly.....	1
2	0512389	Return tube.....	1
3	9885553	Return tube fitting.....	1
4	0154832	Filter.....	1
5	0512390	Clip.....	3

Suction Set (1400)

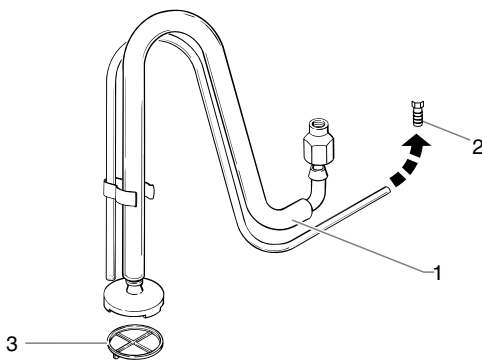

Item	Part #	Description	Quantity
1	0512215	Suction set assembly.....	1
2	9885553	Return tube fitting.....	1
3	0154832	Filter.....	1

Paint Hose

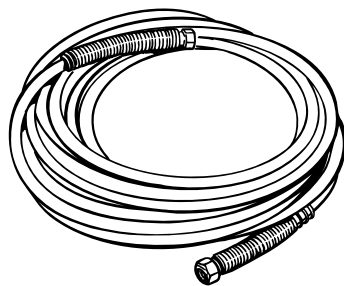

Part #	Description
0270192	1/4" x 25' Hose (1550)
0270118	1/4" x 50' Hose (1700,1900, and 2100)

Cart Assembly (1550/1700/1900/2100)

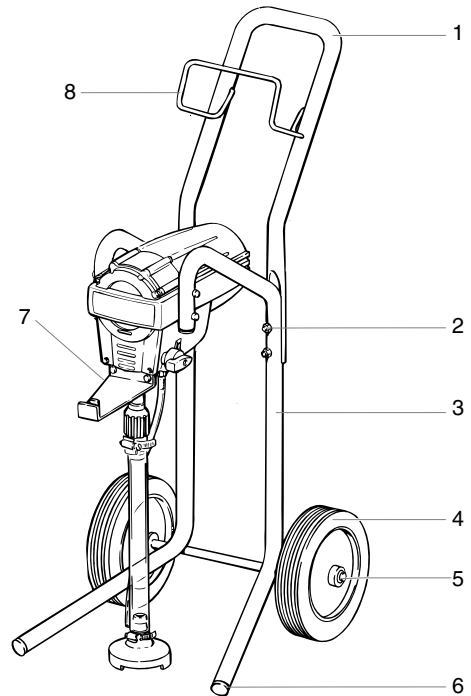

Item	Part #	Description	Quantity
1	0512369	Handle (1550, 1700, 1900).....	1
	0512426	Handle (2100).....	1
2	9800108	Bolt (1550, 1700, 1900).....	4
	9802518	Bolt (2100).....	4
	9821503	Washer (1550, 1700, 1900).....	4
	9810111	Nut (1550, 1700, 1900).....	4
3	0288661	Knob Handle (2100).....	4
	0512336	Stand (1400).....	1
	0512383	Cart (1550).....	1
	0512368	Cart (1700).....	1
4	0512385	Cart (1900).....	1
	0512425	Cart (2100).....	1
	0512383	Wheel (1550).....	2
	0512397	Wheel (1700).....	2
5	0278373	Wheel (1900, 2100).....	2
	0275728	Cap (1550, 1700).....	2
	9890104	Cap (1900, 2100).....	2
6	9885546	Plug.....	1
	0294635	Plug (2100).....	1
7	0512355	Pail Bracket.....	1
8	0512384	Hose Bracket (1550, 1700, 1900).....	1

TROUBLESHOOTING

Problem

Cause

Solution

- | | | |
|---|--|--|
| A. The sprayer does not start. | <ol style="list-style-type: none"> 1. The sprayer is not plugged in. 2. The ON/OFF switch is set to OFF. 3. A fuse is blown in the sprayer. | <ol style="list-style-type: none"> 1. Plug the sprayer in. 2. Turn the ON/OFF switch to ON. 3. Take sprayer to Wagner Authorized Service Center |
| <hr/> | | |
| B. The sprayer starts but does not draw in paint when the PRIME/SPRAY knob is set to PRIME. | <ol style="list-style-type: none"> 4. No voltage is coming from the wall plug. 5. The sprayer was turned off while still under pressure. 6. The extension cord is damaged or has too low a capacity. 7. There is a problem with the motor. | <ol style="list-style-type: none"> 4. Properly test the power supply voltage. 5. Turn pressure control knob to maximum setting (+). 6. Replace the extension cord. 7. Take the sprayer to a Wagner Authorized Service Center. |
| <hr/> | | |
| C. The sprayer draws up paint but the pressure drops when the gun is triggered. | <ol style="list-style-type: none"> 1. The unit will not prime properly or has lost prime. 2. The paint bucket is empty or the suction tube is not totally immersed in the paint. 3. The suction set is clogged. 4. The suction tube is loose at the inlet valve. 5. The inlet or outlet valve is stuck. | <ol style="list-style-type: none"> 1. Try to prime the unit again. 2. Refill the bucket or immerse the suction tube in paint. 3. Clean the suction set. 4. Clean the tube connection and tighten it securely. 5. Clean the inlet and outlet valves and replace any worn parts.* Inlet may be stuck from old paint. Insert allen wrench to release (see figure 1 below). 6. Take sprayer to Wagner Authorized Service Center. 7. Replace the inlet valve.* |
| <hr/> | | |
| D. The PRIME/SPRAY valve is on SPRAY and there is flow through the return tube. | <ol style="list-style-type: none"> 6. The PRIME/SPRAY valve is plugged. 7. The inlet valve is worn or damaged. | <ol style="list-style-type: none"> 1. Replace the spray tip with a new tip.** 2. Clean the suction set screen. 3. Clean or replace the proper filter. Always keep extra filters on hand. 4. Thin or strain the paint. 5. Clean or replace the outlet valve assembly.* 6. Replace the inlet valve.* |
| <hr/> | | |
| E. The spray gun leaks. | <ol style="list-style-type: none"> 1. The spray tip is worn. 2. The suction set screen is clogged. 3. The gun or spray tip filter is plugged. | <ol style="list-style-type: none"> 1. Take sprayer to Wagner Authorized Service Center. |
| <hr/> | | |
| F. The tip assembly leaks. | <ol style="list-style-type: none"> 4. The paint is too heavy or coarse. 5. The outlet valve assembly is dirty or worn. 6. The inlet valve assembly is damaged or worn. | <ol style="list-style-type: none"> 1. Take the sprayer to a Wagner Authorized Service Center. |
| <hr/> | | |
| G. The spray gun will not spray. | <ol style="list-style-type: none"> 1. The PRIME/SPRAY valve is dirty or worn. | <ol style="list-style-type: none"> 1. Check the tip assembly and assemble properly. 2. Replace the seal.* |
| <hr/> | | |
| H. The paint pattern is tailing. | <ol style="list-style-type: none"> 1. Internal parts of the gun are worn or dirty. | <ol style="list-style-type: none"> 1. Clean the spray tip, gun filter or tip filter. 2. Put the tip in the SPRAY position. |
| <hr/> | | |
| | <ol style="list-style-type: none"> 1. The spray tip, the gun filter or the tip filter is plugged. 2. The spray tip is in the CLEAN position. | <ol style="list-style-type: none"> 1. Increase the pressure. 2. Clean the filters. |
| <hr/> | | |
| | <ol style="list-style-type: none"> 1. The pressure is set too low. 2. The gun, the tip, or the suction filter is plugged. 3. The suction tube is loose at the inlet valve. 4. The tip is worn. 5. The paint is too thick. 6. Pressure loss. | <ol style="list-style-type: none"> 3. Tighten the suction tube fitting. 4. Replace the spray tip. 5. Thin the paint. 6. Refer to Causes and Solutions for problem B. |

NOTE: The electric motor should always be kept clean and dry. Paint acts as an insulator. Too much paint on the motor will cause the motor to overheat.

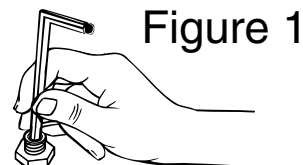

* Special repair kits with instructions are available for these procedures. Refer to the Maintenance section of this manual for a list of the kits and their part numbers.

** Additional parts are available for this procedure. Refer to the Accessories section of this manual for a list of the parts and their part numbers.

TABLE DES MATIÈRES

SÉCURITÉ	15
SPECIFICATION	17
COMPOSANTS	17
DESCRIPTION GÉNÉRALE	17
Commandes et fonctions	17
MONTAGE	18
Fixation de la poignée-Modèle sur chariot seulement ..	18
Fixation de la patte de fixation du seau-Modèle sur chariot seulement	18
Verrouillage et déverrouillage du pistolet	18
Comment attacher la tête	18
Fixation du tuyau de pulvérisation	19
Fixation de l'ensemble d'aspiration et du tube de retour	18
Branchement de l'appareil	18
LIMITATION DE LA PRESSION PROCÉDURE	18
AMORÇAGE	18
Purge et amorçage	18
PULVÉRISATION	20
Technique de pulvérisation	20
Practique	21
NETTOYAGE D'ENTRETIEN	21
Nettoyage du filtre du pistolet	21
Débouchage de la tête du pulvérisateur	21
Nettoyage de la tête du pulvérisateur	22
Nettoyage de l'écran de l'ensemble d'aspiration	22
NETTOYAGE APRÈS PULVÉRISATION ET ENTREPOSAGE	22
Entreposage à court terme / de nuit	22
Rangement à long terme	23
MAINTENANCE	24
Entretien quotidien	24
Entretien prolongé	24
ACCESSOIRES	24
COMPARTIMENT LIQUIDE	25
LISTE DE PIÈCES	27
EN CAS DE PROBLÈME	28
GARANTIE LIMITÉE	44

MESURES DE SÉCURITÉ

Le présent manuel comprend des renseignements devant être lus attentivement avant toute utilisation de l'appareil. Lorsque l'un des symboles suivants apparaît, il est recommandé d'être particulièrement attentif et de tenir compte des mesures de sécurité indiquées.

MISE EN GARDE

Ce symbole indique un danger potentiel pouvant causer des blessures graves ou même mortelles. Des renseignements importants sur la sécurité sont également indiqués.

AVERTISSEMENT

Ce symbole indique un danger potentiel pouvant causer des blessures corporelles ou des dommages à l'équipement. Des renseignements importants sur la façon de prévenir tout dommage à l'équipement ou toute blessure corporelle mineure sont également indiqués.

NOTA : Les remarques donnent des renseignements importants requérant une attention particulière.

AVERTISSEMENT

LES APPAREILS DSP SÉRIE 1400 ET 1550 COMPRENNENT UN DISPOSITIF DE SURCHARGE THERMIQUE À REGLAGE UNIQUE, TANDIS QUE LES APPAREILS DSP SÉRIE 1700, 1900 ET 2100 SONT MUNIS D'UN FUSIBLE REMPLAÇABLE.

- Il faut toujours débrancher le moteur du bloc d'alimentation avant de travailler sur le matériel.

NOTA: Il faut remédier à la cause de la surcharge avant de replacer l'appareil. Emporter l'appareil à un centre de service autorisé de Wagner.

MISE EN GARDE

DANGER: BLESSURES PAR PERFORATION - Le jet de peinture à haute pression produit par cet appareil peut perforer la peau et les tissus sous-jacents et entraîner de sévères blessures pouvant nécessiter une amputation. **CONSULTEZ IMMÉDIATEMENT UN MÉDECIN.**

NE PAS TRAITER UNE BLESSURE PAR PERFORATION COMME UNE SIMPLE COUPURE! Une perforation peut entraîner des risques d'amputation. Consultez immédiatement un médecin.

Le plus haut niveau de fonctionnement du pistolet est une pression du fluide de 3000 PSI / 207 BAR.

PRÉVENTION:

- **NE JAMAIS** diriger le pistolet vers une quelconque partie du corps.
- **NE JAMAIS** mettre une quelconque partie du corps en contact avec le jet de liquide. **NE JAMAIS** se mettre au contact d'un jet de liquide provenant d'une fuite du flexible d'alimentation en liquide.
- **NE JAMAIS** placer votre main devant le pistolet. Des gants ne vous protégeront pas contre les risques de blessures par perforation.
- **TOUJOURS** verrouiller la gâchette du pistolet, fermer la pompe à liquide et décompresser l'appareil lorsque vous travaillez sur celui-ci, nettoyez le protecteur de tête, remplacez la tête de pulvérisation ou vous éloignez de l'appareil. Couper le moteur ne décompresse pas l'appareil. Vous devez, pour le décompresser, placer le bouton **AMORÇAGE/PULVÉRISATION** en position **AMORÇAGE**. Reportez-vous, pour cela, à la **PROCÉDURE DE DÉCOMPRESSION** décrite dans de ce manuel.
- **TOUJOURS** s'assurer que le protecteur de tête est en place lorsque vous pulvérisiez. Le protecteur de tête offre une certaine protection contre les blessures par perforation mais sa principale fonction est d'ordre préventif.
- **TOUJOURS** ôter la tête de pulvérisation avant de purger ou nettoyer l'appareil.
- Le flexible d'alimentation en peinture peut fuir à la suite d'une usure, de chocs ou de mauvais traitements. Une fuite peut entraîner une perforation de la peau. Inspecter le flexible avant chaque utilisation.
- **NE JAMAIS** utiliser un pistolet dont la gâchette n'est pas munie d'un loquet ou un cran de sécurité qui soit.
- Tous les accessoires doivent être homologués pour une pression égale ou supérieure à 3000 PSI / 207 BAR. Cela s'applique, entre autres, aux têtes de pulvérisation, aux accessoires du pistolet et aux flexibles.

AVERTISSEMENT AUX MÉDECINS :

Une perforation sous-cutanée constitue un traumatisme. Il est important de traiter la blessure de façon chirurgicale aussitôt que possible. NE RETARDEZ PAS ce traitement pour des recherches de toxicité. La toxicité n'est un risque que dans les cas où certains produits de revêtement pénètrent dans le flux sanguin. Il peut être nécessaire de faire appel à des soins de chirurgie plastique ou de reconstruction de la main.

DANGER: RISQUES D'EXPLOSION OU D'INCENDIE - Les vapeurs dégagées par le solvant ou la peinture sont explosives et inflammables et peuvent causer des dommages matériels ou corporels sérieux.

PREVENTION:

- Offrir énormément d'espace pour l'évacuation d'air et l'introduction d'air frais afin de garder l'air dans la zone d'épandage libre de

toute accumulation de vapeurs inflammables.

- Éviter toute source d'ignition, telle que des étincelles d'électricité statique, des flammes nues, des veilleuses, des objets chauds, ou des étincelles produites lors du branchement ou du débranchement des cordons d'alimentation ou du déclenchement des interrupteurs d'éclairage.
- Ne pas fumer dans les zones de vaporisation.
- Des appareils d'extinction d'incendie doivent être en place
- Placer la pompe à peinture à une distance d'au moins un mètre (ou plus préférablement) de l'objet qui doit être vaporisé dans une pièce séparée bien aérée ou à une distance d'au moins six mètres de celui-ci dans une zone bien aérée (ajouter d'autres tuyaux si nécessaires). Les vapeurs inflammables sont souvent plus pesantes que l'air. Le plancher doit être extrêmement bien aéré. La pompe à peinture contient des pièces à formation d'étincelles qui émettent des étincelles et qui peuvent enflammer des vapeurs.
- Les équipements et les objets qui se trouvent autour et dans la zone d'épandage doivent être mis à la terre adéquatement pour empêcher l'émission d'étincelles d'électricité statique.
- N'utiliser que des tuyaux à peinture à haute pression mis à la terre ou des tuyaux conducteurs. Le pistolet doit être mis à la terre par l'entremise de raccords de boyaux.
- Le cordon d'alimentation doit être relié à un circuit mis à la terre.
- Toujours purger l'appareil dans un contenant métallique séparé, à basse pression de pompe, tout en retirant le chapeau. Tenir le pistolet fermement contre la paroi du contenant pour mettre celui-ci à la terre et empêcher l'émission d'étincelles d'électricité statique.
- Respecter les mesures de sécurité et les avertissements du fabricant des solutions et des produits.
- S'entourer de toutes les précautions possibles lorsqu'on utilise des produits ayant un point d'éclair inférieur à 21 °C (70 °F). Le point d'éclair d'un fluide est la température à laquelle les vapeurs émanant du fluide peuvent s'enflammer au contact d'une flamme ou d'une étincelle.
- Le plastique peut causer des étincelles d'électricité statique. Ne jamais accrocher du plastique dans une zone d'épandage fermée. Ne pas utiliser de toiles de protection en plastique lors de la pulvérisation de matériaux inflammables.
- Lors du lavage du matériel, utiliser la plus basse pression possible.

MOTEUR À ESSENCE (DANS LES CAS OÙ CELA S'APPLIQUE)

Toujours placer la pompe à l'extérieur de la structure à l'air frais. Garder tous les solvants loin de l'échappement du moteur. Ne jamais remplir le réservoir à carburant lorsque le moteur est en marche ou lorsqu'il est chaud. Les surfaces chaudes peuvent enflammer le carburant déversé accidentellement. Toujours fixer un fil de mise à la terre entre la pompe et un objet mis à la terre, telle qu'une conduite d'eau métallique. Se reporter au mode d'emploi du moteur pour obtenir tous les renseignements sur la sécurité.

DANGER : EXPLOSION CAUSÉE PAR L'INCOMPATIBILITÉ DES MATÉRIAUX - Peut causer des dommages matériels ou des blessures graves.

PRÉVENTION:

- Ne pas utiliser de matériaux contenant des agents de blanchiment ou du chlore.
- Ne pas utiliser des solvants à base d'hydrocarbure halogéné tels que l'agent anticryptogamique, blanchiment, le chlorure de méthylène et le trichloro-éthane-1,1,1 car ils ne sont pas compatibles à l'aluminium.
- Communiquer avec votre fournisseur de revêtement pour connaître la compatibilité du matériau avec l'aluminium.

⚠ MISE EN GARDE

DANGER: VAPEURS DANGEREUSES - Les peintures, les solutions, les insecticides et autres produits peuvent être dangereux en cas d'inhalation,

provoquant des nausées graves, des évanouissements ou un empoisonnement.

- Utiliser un respirateur ou un masque dans toute situation où il y a risque d'inhalation de vapeurs. Lire toute la documentation accompagnant le produit de pulvérisation et le masque, afin de s'assurer qu'une protection adéquate est offerte contre l'inhalation de vapeurs dangereuses.
- Porter des lunettes de sécurité.
- Porter des vêtements protecteurs tels que requis par le fabricant du revêtement.

DANGER : GÉNÉRALITÉS - Peut causer des dommages matériels ou des blessures graves.

PRÉVENTION:

- Lire toutes les directives et toutes les mesures de sécurité portant sur l'équipement et sur le produit de pulvérisation avant l'emploi de tout équipement.
- Se conformer aux règlements locaux, provinciaux et nationaux appropriés régissant la ventilation, la prévention des incendies et l'exécution des opérations.
- Les normes de sécurité du gouvernement des États-Unis ont été adoptées en application de la Occupational Safety and Health Act (OSHA) (Loi sur la santé et la sécurité au travail). Il convient de prendre connaissance de ces normes, et surtout de l'article 1910 des Normes générales et de l'article 1926 des Normes de construction.
- N'utiliser que les pièces autorisées par le fabricant. Lorsqu'il utilise cette pompe avec des pièces qui ne sont pas conformes aux spécifications et aux exigences de sécurité minimales du fabricant, l'utilisateur assume tous les risques et responsabilités.
- Avant chaque utilisation, vérifier tous les tuyaux pour repérer éventuellement des coupures, des fuites, des zones d'abrasion et le renflement du revêtement ainsi que des dommages aux raccords ou leur déplacement. Si un de ces problèmes est constaté, il faut remplacer le tuyau immédiatement. Ne jamais réparer un tuyau à peinture; il faut le remplacer avec un autre tuyau mis à la terre.
- Tous les tuyaux, pivots, pistolets et accessoires utilisés avec ce matériel doivent avoir une valeur nominale d'au moins 3000 PSI 207 bar.
- Ne pas vaporiser à l'extérieur lors de journées de grand vent.
- Porter des vêtements pour protéger la peau et les cheveux de la peinture.

⚠ AVERTISSEMENT

N'utiliser qu'une rallonge trifilaire munie d'une fiche à trois lames mise à la terre et d'une prise de courant à trois fentes qui s'adapte à la fiche du produit. S'assurer que la rallonge employée soit en bon état et qu'elle soit d'un calibre suffisant pour porter le courant nécessaire à l'outil. Une rallonge de calibre inférieur entraînera une chute de tension se traduisant par une perte de puissance et une surchauffe. On recommande l'utilisation d'un cordon de calibre 14 ou 12. Si vous devez utiliser une rallonge en extérieur, la mention W-A doit suivre la désignation du type de rallonge. Par exemple, SJTW-A représente une rallonge appropriée pour une utilisation en extérieur.

NOTA: Ne pas utiliser de flexible d'une longueur supérieure à 15m (50 pieds). Lorsque'on doit pulvériser une surface située à une distance supérieure à 30m (100 pieds) de la source d'alimentation électrique, on doit allonger le parcours de la rallonge, et non du flexible.

DIRECTIVES SUR LA MISE À LA TERRE

Ce dispositif doit être mis à la terre. En cas de court-circuit, ce procédé permet de réduire le risque d'un choc électrique en

fournissant un fil d'évacuation pour le courant. Ce produit est équipé d'un cordon comportant un fil de mise à la terre muni d'une fiche appropriée. Cette fiche doit être connectée sur une prise adéquatement installée et mise à la terre selon les codes et règlements locaux en vigueur.

⚠ MISE EN GARDE

Danger! Une installation inadéquate de la fiche de mise à la terre risque de provoquer un choc électrique.

S'il est nécessaire de réparer ou de remplacer le cordon ou la fiche, ne pas connecter le fil de mise à la terre vert à aucune des bornes à broches plates. Le fil comportant un isolant de couleur verte, avec ou sans lignes jaunes, est le fil de mise à la terre devant être connecté à la broche de mise à la terre.

Il est recommandé de consulter un électricien qualifié ou un technicien si les directives sur la mise à la terre ne sont pas entièrement comprises, ou si l'on n'est pas sûr que le produit soit correctement mis à la terre. Ne pas modifier la fiche. Si la fiche ne peut être insérée dans la prise, demander à un électricien qualifié d'installer la prise appropriée.

Ce produit doit être utilisé sur un circuit d'une tension nominale de 120 volts et comporte une fiche de mise à la terre semblable à celle illustrée ci-dessous. Un adaptateur temporaire ressemblant à celui présenté à la figure ci-dessous peut être utilisé pour connecter cette fiche à une prise à deux pôles, comme il est illustré, en l'absence d'une prise mise à la terre de façon appropriée.

L'adaptateur temporaire ne doit être utilisé qu'en attendant l'installation d'une prise appropriée (voir la figure ci-dessous) par un électricien qualifié. La languette rigide verte ou le fil de mise à la terre provenant de l'adaptateur doit être connecté de façon permanente à une mise à la terre comme, par exemple, le couvercle de la boîte de sortie mis à la terre correctement. L'adaptateur, le cas échéant, doit être maintenu en place au moyen d'une visse métallique.

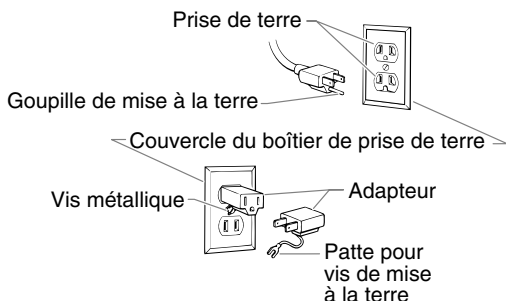

SPÉCIFICATIONS

NOTA: Cette pompe est offerte en deux modèles : le modèle sur support et le modèle sur chariot. Le modèle sur support est illustré dans le présent manuel. Toutes les données fournies pour le modèle sur support s'appliquent au modèle sur chariot, sauf indication contraire.

Poids	11.33 kg. (1400)
	14 kg. (1550, 1700, 1900)
	18.14 kg. (2100)
Débit	Jusqu'à 1 l/min (0,25 gal/min)
	(DSP 1550 Series)
	Jusqu'à 1,25 l/min (0,33 gal/min)
	(Modèle du chariot DSP 1700 Series)
	Jusqu'à 1,6 l/min (0,42 gal/min)
	(Modèle du chariot 1900)
	Jusqu'à 1,7 l/min (0,45 gal/min)
	(Modèle du chariot 2100)
Source de puissance.....	Motor universel de 1/2 Hp (1550)
	Moteur c.c. à aimant permanent de 5/8 HP (1700)

Moteur c.c. à aimant permanent de 3/4 HP (1900)

Moteur c.c. à aimant permanent de 7/8 HP (2100)

Exigences électriques Circuit d'une intensité minimale de 15 A, sous tension de 115 V c.a., à fréquence de 60 Hz.

Alternateur..... 15 A.

Pression Jusqu'à 3 000 lb/po2 (207 bar).

Dispositifs de sécurité Verrou de détente du pistolet et diffuseur de pression; protecteur de tête intégré; bouton d'amorçage pour détente sécuritaire de la pression.

Capability..... Le pistolet sert à pulvériser une grande variété de peintures à huile ou au latex, d'apprêts, de teintures, d'agents de conservation et d'atûres produits non abrasifs, y compris les pesticides et let engrais liquide.

Embout	Dimension fournie	Dimension maximale
1400	.013	.015
1550	.013	.015
1700	.015	.017
1900	.017	.019
2100	.017	.021

COMPOSANTS

Le carton d'expédition pour votre système de peinture contient les composants suivants :

- Ensemble d'aspiration et tube de retour
- Pulvérisateur avec filtre
- Tête du pulvérisateur
- Tuyau haute pression de 25 pi de long, 1/4 po de diamètre (1550)
- Tuyau haute pression de 50 pi de long, 1/4 po de diamètre (1700, 1900, 2100)
- Lubrifiant pour garniture

DESCRIPTION GÉNÉRALE

Ce pistolet de pulvérisation sans air à haut rendement est un outil mécanique de grande précision dont on peut se servir pour pulvériser une grande diversité de matériaux. Il faut lire et suivre ce manuel d'instructions avec soin, afin de profiter de bonnes consignes en matière d'exploitation, de maintenance et de sécurité.

Commandes et fonctions

Interrupteur (commutateur ON/OFF) ...	L'interrupteur sert de commande MARCHE-ARRÊT de l'appareil.
Ensemble d'aspiration.....	Le fluide est aspiré dans la pompe à travers l'ensemble d'aspiration.
Section fluide.....	Un piston dans la section fluide est animé d'un mouvement alternatif vertical qui crée un appel d'air pour aspirer le fluide à travers l'ensemble d'aspiration.
Pistolet.....	Le pistolet commande la distribution du fluide pompé.
Tuyau de pulvérisation.....	Le tuyau de pulvérisation raccorde le pistolet à la pompe.
Tube de retour.....	Le fluide est renvoyé dans le contenant d'origine à travers le tube de retour.
Bouton PRIME/SPRAY.....	Le bouton PRIME/SPRAY dirige le fluide vers le tuyau de pulvérisation lorsqu'il est réglé à la position SPRAY (pulvérisation) ou vers le tube de

retour lorsqu'il est réglé à la position PRIME (amorçage). Les flèches apparaissant sur le bouton APPRÊT/PULVÉRISATION indiquent dans quel sens le tourner pour obtenir les positions PRIME ou SPRAY.

Bouton de réglage

de pression.....Le bouton de commande de pression de la pompe permet de choisir la puissance de pulvérisation du fluide.

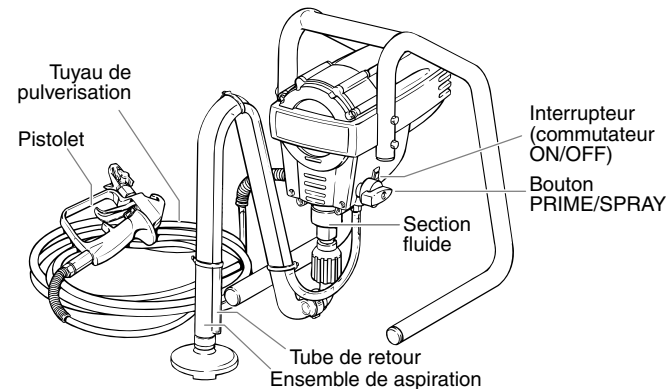

(Vue arrière, 1400, 1550, 1700, 1900)

(Vue de face, 2100)

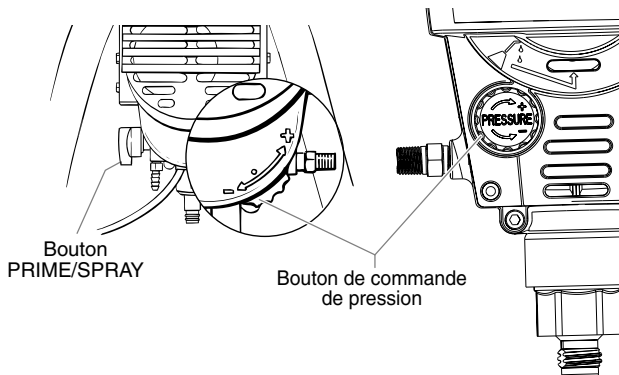

MONTAGE

⚠ MISE EN GARDE

Ne pas brancher l'appareil avant d'avoir terminé le montage.

Fixation de la poignée-- Modèle sur chariot seulement

1. Placer la poignée contre le chariot de manière que les trous dans la poignée s'alignent avec les trous dans le chariot.
2. Introduire les boulons à travers les trous dans la poignée et le chariot.
3. Serrer les écrous à oreilles sur les boulons.

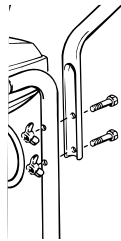

Fixation de la patte de fixation du seau--Modèle sur chariot seulement

1. Placer la patte de fixation contre l'appareil de façon à ce que leurs trous s'alignent.
2. Insérer les boulons dans les trous de la patte de fixation et de l'appareil.
3. Serrer les boulons.

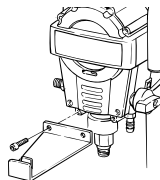

Verrouillage et déverrouillage de pistolet

⚠ AVERTISSEMENT

Toujours verrouiller la gâchette en position d'arrêt lorsque le pistolet n'est pas utilisé.

Modèle du pistolet GX-06 et GX-07

Le pistolet est verrouillé lorsque le verrou de la gâchette est perpendiculaire à cette dernière (90°) dans un sens ou dans l'autre. Pour déverrouiller la gâchette, tourner le verrou de façon à ce qu'il s'aligne avec celle-ci.

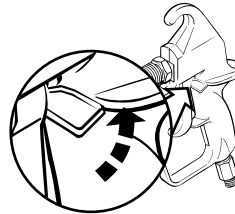

GX-06/07 pistolet bloqué
(le pistolet ne peut pas pulvériser)

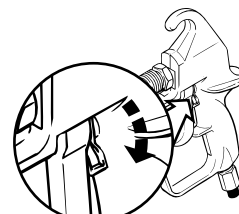

GX-06/07 déverrouillé
(le pistolet peut pulvériser)

Modèle du pistolet G-08 et G-10

Pour verrouiller le pistolet, tourner le verrou de détente vers la poignée du pistolet. Pour déverrouiller le pistolet, tourner le verrou de détente de manière qu'il soit vertical et pointe vers le bas.

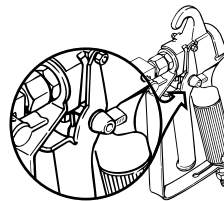

G-08/10 pistolet bloqué
(le pistolet ne peut pas pulvériser)

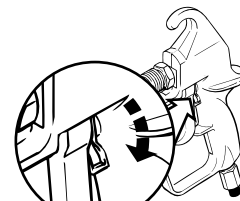

GX-06/07 déverrouillé
(le pistolet peut pulvériser)

Comment Attacher la Tête au Pistolet

⚠ MISE EN GARDE

DANGER D'INJECTION ÉVENTUEL. Ne pas faire de la pulvérisation sans que le protecteur de la tête de pulvérisation ne soit en place. Ne jamais déclencher le pistolet si la tête de pulvérisation n'est pas en position de pulvérisation ou de décolmatage. Toujours mettre le cran de sûreté avant d'enlever, de remplacer ou de nettoyer la tête.

1. Fileter l'embout sur le pistolet. Serrer d'abord l'écrou manuellement, puis plus fermement au moyen d'une clé.

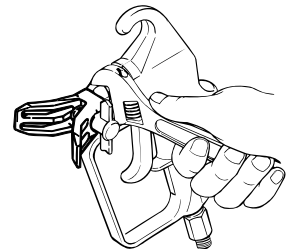

NOTA: lorsqu'on fixe l'embout au pistolet, il faut en aligner le dispositif de protection tel qu'illustré à la figure ci-dessous, puis le serrer au moyen d'une clé.

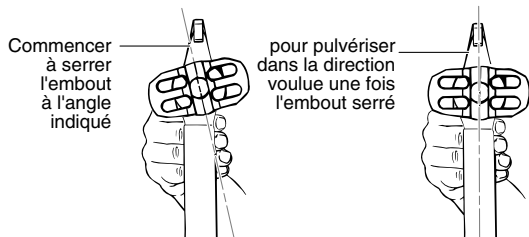

Choix du filtre approprié pour le pistolet de pulvérisation

Choisissez le filtre approprié en fonction du type de produit utilisé en vous reportant au tableau ci-dessous.

No de pièce	Dimension de la tête	Type de filtre	No de maille	Couleur du corps du filtre	Qty.
0154918	.011	Extra-fin	180 maille 0,084 mm	rouge	2 pack
0154675	.013 - .015	Fin	100 maille 0,140 mm	jaune	2 pack
0154842	.017 - .023	Moyen	50 maille 0,315 mm	blanc	2 pack
0154919	.023 +	Grossier	30 maille 0,560 mm	vert	2 pack

Comment Attacher le Tuyau à Peinture

1. Vérifier que le commutateur du moteur est mis à la position ARRÊT (0).
2. Attacher le tuyau à haute pression au port du tuyau à peinture. Utiliser une clé à molette pour bloquer le tuyau à peinture solidement en place.
3. Fixer le pistolet à l'autre bout du flexible à haute pression; serrer fermement au moyen d'une clé.

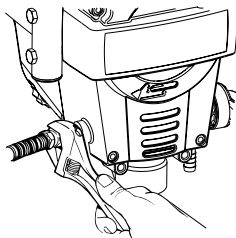

Fixation de l'ensemble d'aspiration et du tuyau de retour

1. Fixer l'ensemble d'aspiration au robinet d'entrée et serrer fermement à la main. S'assurer que les filets sont droits pour que le raccord pivote librement.
2. Poser par pression le tube de retour sur le raccord de tube de retour.

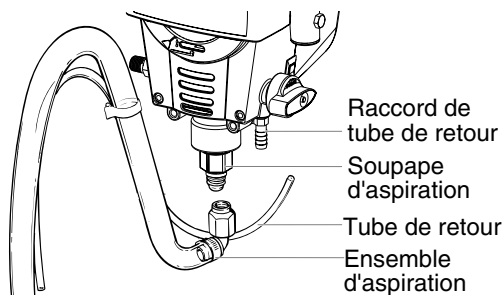

3. Mettre le tube de d'aspiration et le tube de retour dans la peinture.
4. Selon le modèle de la pompe, placer le bidon de peinture sur le sol ou le suspendre au crochet prévu à cet effet.

⚠ MISE EN GARDE

Toujours verrouiller le pistolet lorsqu'il ne sert pas.

Branchement de l'appareil

1. Vérifier que le commutateur du moteur est mis à la position ARRÊT (0).
2. Brancher le pulvérisateur dans une prise mise à la terre ou dans une rallonge pour service sévère mise à la terre.

LIMITATION DE LA PRESSION PROCÉDURE

⚠ MISE EN GARDE

Veiller à suivre les directives de décharge lorsqu'on ferme l'appareil pour quelque motif que ce soit, y compris l'entretien courant ou le réglage de toute partie du circuit de pulvérisation, le remplacement ou le nettoyage de la tête du pulvérisateur, ou la préparation en vue du nettoyage après pulvérisation.

1. Verrouiller le pistolet.
2. Mettre l'interrupteur à la position OFF (arrêt).

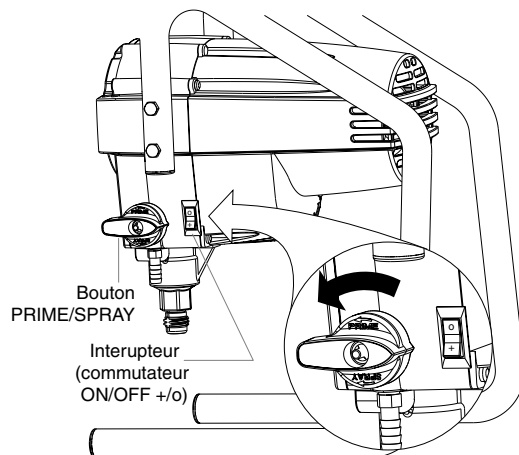

3. Tourner le bouton AMORCER/PULVÉRISER à la position AMORCER.

AMORÇAGE

Préparation à l'amorçage

1. Avant d'appliquer l'apprêt, injecter un peu d'huile hydraulique (no de pièce 0154908, compris avec l'appareil) aux endroits indiqués ou, le cas échéant, de l'huile domestique légère, afin de prolonger la durée de vie du dispositif d'étanchéité de l'appareil.

NOTA: n'appliquer qu'une cuillère à thé d'huile à la fois, car une quantité excessive pourrait déborder dans la peinture.

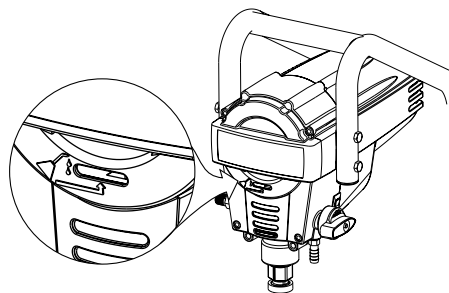

Purge et amorçage

Si l'appareil est neuf, il est livré avec un fluide d'essai dans la section fluide pour prévenir la corrosion durant l'expédition et l'entreposage. Pour la pulvérisation de peinture au latex, ce fluide doit être purgé et complètement extirpé du circuit. Pour la pulvérisation de peinture à base de solvant, ce fluide doit être purgé du circuit, mais le nettoyage à fond n'est pas nécessaire. Si la pompe a déjà été utilisée, on doit en purger l'eau ou le solvant utilisé pour le nettoyage après pulvérisation et l'entreposage.

⚠ MISE EN GARDE

Toujours maintenir le pistolet verrouillé au cours de l'opération de purge de la pompe

Purge et amorçage de la pompe pour peinture au latex

1. Fixer le tube de retour dans un récipient à rebuts.
2. Placer un plein contenant de peinture sous le tube d'aspiration.
3. Tourner le bouton de commande de pression jusqu'au réglage le plus bas (-).

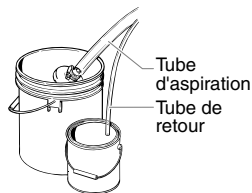

(Vue arrière, 1400, 1550, 1700, 1900)

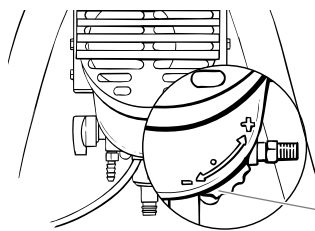

(Vue de face, 2100)

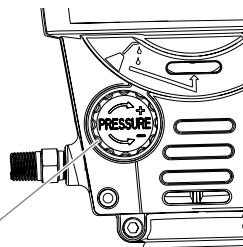

Bouton de commande de pression

4. Tourner le robinet PRIME/SPRAY à la position PRIME (amorçage).
5. Mettre l'interrupteur à la position ON (marche). Si l'appareil ne démarre pas, tourner complètement le bouton de commande de pression à une ou deux reprises jusqu'à ce qu'il se mette en marche.
6. L'appareil commencera à tirer la peinture dans le tube d'aspiration, puis dans la pompe, jusqu'au tube de retour. Laisser l'appareil fonctionner assez longtemps pour permettre au fluide d'essai d'être évacué hors de la pompe, ou jusqu'à ce que la peinture s'écoule hors du tube de retour.
7. Sortir le tube de retour du récipient à rebuts et le placer en position de fonctionnement au-dessus du contenant de peinture.
8. Laisser circuler la peinture dans la pompe jusqu'à ce que la peinture qui sort du tube de retour soit libre de bulles d'air.
9. Mettre l'interrupteur à la position OFF (arrêt).

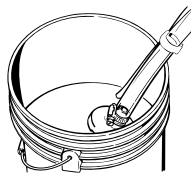

La pompe est maintenant purgée. Passer à l'étape Purge et amorçage du tuyau de pulvérisation.

Purge et amorçage du tuyau de pulvérisation

Après la purge et l'amorçage de la pompe, il faut faire de même pour le tuyau de pulvérisation.

1. Verrouiller le pistolet.

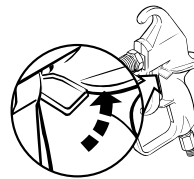

GX-06/07 pistolet bloqué
(le pistolet ne peut pas pulvériser)

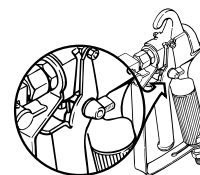

G-08/10 pistolet bloqué
(le pistolet ne peut pas pulvériser)

2. Retirer l'embout de pulvérisation du pistolet.
3. Tourner le bouton de PRIME/SPRAY à la position SPRAY (pulvérisation).
4. S'assurer que le pulvérisateur soit déverrouillé, puis appuyer sur la gâchette en s'assurant de diriger le jet vers un récipient à déchets. Tenir la gâchette jusqu'à ce que l'air, l'eau ou le solvant soit complètement purgé du flexible et que la peinture circule librement.

⚠ MISE EN GARDE

Garder les mains éloignées du jet de fluide émanant du pistolet.

⚠ MISE EN GARDE

Si vous utilisez un récipient métallique, maintenez le pistolet contre la paroi du récipient pour créer une mise à la terre durant la purge. Si vous ne faites pas cela, vous risquez que se produisent des décharges d'électricité statique qui pourraient entraîner un incendie.

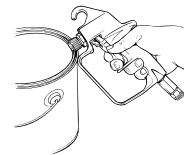

Si le bouton APPRÊT / PULVÉRISATION se trouve toujours à la position « SPRAY », la pression dans le flexible et dans le pistolet demeurera élevée jusqu'à ce qu'il soit réglé à la position « PRIME ».

5. Tourner le robinet PRIME/SPRAY à la position PRIME (amorçage).
6. Vérifier que le pistolet est déverrouillé, puis appuyer sur la détente pour pulvériser le produit dans un récipient à rebut.
7. Verrouiller le pistolet.
8. Fixer la tête du pulvérisateur.

PULVÉRISATION

Technique de pulvérisation

Pour obtenir une peinture d'un fini impeccable il est essentiel que le produit soit également réparti sur toute la surface. Il faut pour cela que vous appliquez la peinture de façon régulière en déplaçant votre bras à vitesse constante et en gardant le pistolet de pulvérisation à une distance constante de la surface. La meilleure distance de pulvérisation est de 25 à 30 cm (10 à 12 po) entre le pistolet et la surface traitée.

Revêtement Revêtement épais Revêtement fin

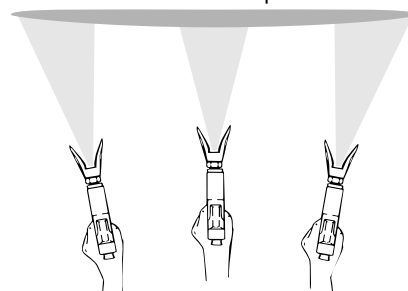

Ne pas fléchir le poignet durant la pulvérisation.

Gardez le pistolet perpendiculaire à la surface traitée. Il vous faut pour cela déplacer tout votre bras de haut en bas et non

pas seulement fléchir votre poignet.

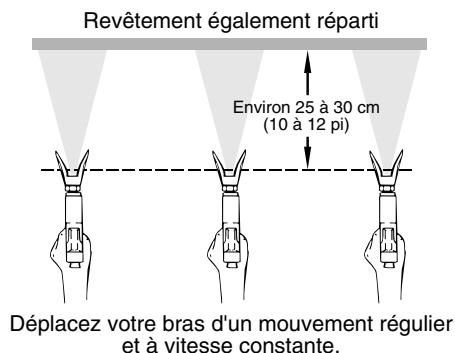

Veillez à garder le pistolet perpendiculaire à la surface traitée afin d'éviter qu'une extrémité de chaque passage soit plus épaisse que l'autre.

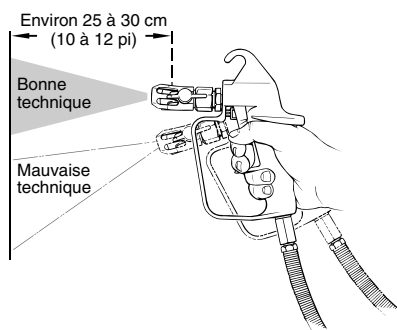

Appuyez sur la gâchette au début et à la fin de chaque passage. Vous éviterez ainsi de gaspiller de la peinture ou d'avoir une accumulation de peinture à l'extrémité du passage. Ne jouez pas avec la gâchette durant le passage afin d'éviter un fini irrégulier ou des éclaboussures.

Comment bien utiliser la gâchette du pistolet

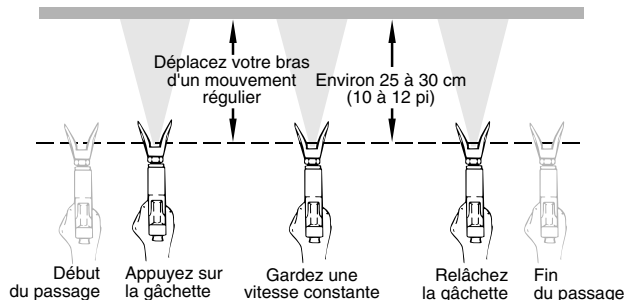

Chevauchez chaque passage d'environ 30% afin d'obtenir un fini régulier. Lorsqu'on arrête la peinture, il faut bloquer le cran de sûreté, tourner le bouton de réglage de la pression dans le sens inverse des aiguilles d'une montre jusqu'à ce qu'il atteigne sa valeur minimum, puis régler le bouton d'amorçage à la position AMORCER. Tourner le commutateur du moteur à ARRÊT et débrancher le pulvérisateur.

Si l'on s'attend à être absent pendant plus d'une heure, il faut suivre la courte procédure de nettoyage qui est décrite dans la section NETTOYAGE du présent manuel.

Pratique

⚠ AVERTISSEMENT

Vérifier que le tuyau à peinture n'a pas de faux pils et ne touche pas à des objets ayant des rebords tranchants.

1. Tourner le bouton AMORCER/PULVÉRISER à la position PULVÉRISER.
2. Tourner le bouton de commande de pression jusqu'au réglage le plus élevé (+). Le flexible de pulvérisation devrait se raidir à mesure que la peinture commence à

s'écouler à l'intérieur de celui-ci.

3. Lorsque la peinture arrive à la tête de pulvérisation, il faut peindre une zone d'essai au pistolet, puis vérifier la forme du jet de pulvérisation.

NOTA: dans la majorité des cas, le bouton de commande de pression doit être tourné au réglage le plus élevé (+) en présence de matériaux à viscosité plus élevée, comme les peintures au latex, et au réglage plus bas (-) en présence de matériaux moins visqueux, comme les teintures. Si la pression est trop élevée, la pulvérisation sera excessive, entraînant ainsi le gaspillage de peinture. Si la pression est trop basse, des résidus de peinture ou des éclaboussures apparaîtront sous forme de grumeaux plutôt que de petites gouttelettes.

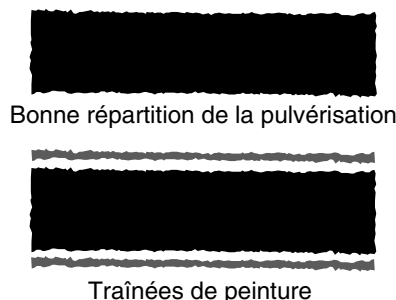

NETTOYAGE

Nettoyage du Filtre du Pistolet

Le pistolet a un filtre pour capter des particules avant qu'elles n'arrivent à la tête de pulvérisation. Si ce filtre devient bloqué ou colmaté, il réduira l'écoulement de la peinture, altérera la forme du jet de pulvérisation et pourra lui-même subir des dégâts.

Nettoyer le filtre au moyen d'une brosse; ne jamais le poinçonner au moyen d'un instrument pointu.

Il faut nettoyer ce filtre tous les jours. Si le matériau dont on se sert est vieux ou contient des particules durcies, on devrait nettoyer le filtre à peu près toutes les quatre heures.

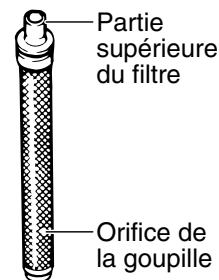

Si le filtre n'est pas nettoyé en temps opportun, un colmatage s'y produira, en commençant par le haut. Lorsqu'il ne reste qu'environ un pouce du filtre qui ne soit pas colmaté, le lourd écoulement de la peinture y produira des trous d'épingle. Ces trous permettront à des particules indésirables de pénétrer dans la tête de pulvérisation et de la bloquer.

Remplacement du filtre

1. Dévisser le raccord no 6 du pistolet, en s'assurant de ne pas perdre le ressort no 5. Retirer l'ancien filtre.
2. Glisser le nouveau filtre, l'extrémité conique en premier, dans le logement du pistolet.

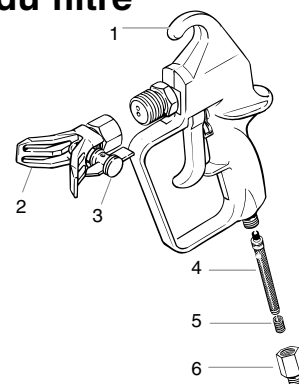

NOTA: il est important de bien insérer l'extrémité conique du filtre dans le pistolet afin d'éviter de bloquer l'embout.

3. Remettre le ressort no 5 et le raccord no 6; serrer au moyen d'une clé.

Débouche de la tête du pulvérisateur

MISE EN GARDE

Ne pas essayer de déboucher au nettoyer la tête du pulvérisateur avec le doigt.

AVERTISSEMENT

Ne pas utiliser une aiguille ou tout autre objet pointu pour nettoyer le tête du pulvérisateur. Le carbure de tungstène est dur et cassant; il peut s'écailler.

Le pistolet est doté d'une tête de pulvérisation réversible, qui permet de souffler des particules d'ancienne peinture ou d'autres contaminants qui risquent de bloquer l'écoulement de la peinture à travers la tête de pulvérisation. Si la forme du jet de pulvérisation est déformée ou arrêtée complètement lorsqu'on déclenche le pistolet, prendre les mesures suivantes.

1. Relâcher la détente et verrouiller le pistolet.
2. Tourner la flèche du cylindre de la tête de pulvérisation sur un angle de 180° C, de sorte que l'extrémité de la flèche soit orientée vers l'arrière du pistolet.
3. Déverrouiller le pistolet et serrer la détente, orientant le pistolet vers une pièce de bois ou de carton de rebut. Ceci permet à la pression dans le tuyau de pulvérisation d'expulser le bouchon. Lorsque la buse est propre, la peinture sort en un jet rectiligne de haute pression.

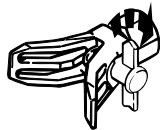

NOTA: Si la tête du pulvérisateur demeure bouchée, suivre les directives intitulées Nettoyage de la tête du pulvérisateur.

4. Lâcher la détente, puis le bloquer à nouveau.
5. Renverser la tête de pulvérisation pour que la flèche soit à nouveau orienté vers l'avant.
6. Débloquer la détente et recommencer la pulvérisation.

NOTA: il est parfois nécessaire de réduire la pression de la pompe en tournant le bouton APPRÊT / PULVÉRISATION à la position « PRIME » avant de tourner l'embout réversible..

Nettoyage de la tête du pulvérisateur

1. Tourner le bouton APPRÊT / PULVÉRISATION à la position « PRIME » afin d'éliminer la pression dans le flexible de pulvérisation et dans le filtre. Appuyer sur la gâchette pour s'assurer qu'il n'y a plus aucune pression. Se reporter à la section « Procédure de décompression » du présent manuel..
2. Verrouiller le pistolet.
3. Démontez la tête du pulvérisateur du pistolet à l'aide d'une clé.
4. Tourner la tête du pulvérisateur de manière que la patte à flèche soit perpendiculaire au protecteur de tête, puis retirer la tête.
5. Pousser le dispositif d'étanchéité et la rondelle hors de la section arrière du dispositif de protection de l'embout de

pulvérisation..

6. Laver toutes les pièces de la tête du pulvérisateur à l'eau savonneuse ou à l'aide du solvant indiqué.

NOTA: Pour la pulvérisation de peinture au latex, nettoyer à l'eau chaude savonneuse. Lorsqu'on utilise des peintures à base d'huile ou d'alkyd, se servir d'une essence minérale ou d'un diluant. On trouvera des recommandations pertinentes dans les directives du fabricant de peinture.

Nettoyage de l'écran de l'ensemble d'aspiration

L'écran qui se trouve sur le bas de l'ensemble d'aspiration peut aussi avoir besoin d'un nettoyage. Vérifier cet écran chaque fois que le seau à peinture est changé. Enlever l'écran en le retirant de son cadre à l'aide d'une pince. Nettoyer l'écran en utilisant de l'eau ou un solvant et une brosse à crins souples.



Rangement à court terme (jusqu'à 16 heures)

NOTA: suivre les étapes de cette section pour les peintures au latex seulement; en présence de peintures à base d'huile, se conformer plutôt à celles de la section «Rangement à long terme».

Préparation pour le rangement

1. Verrouiller le pistolet.
2. Tourner le bouton AMORCER/PULVÉRISER à la position AMORCER.
3. Mettre le commutateur du moteur à la position ARRÊT, puis débrancher le pulvérisateur.
4. Pour des matériaux au latex seulement, verser une demi-tasse d'eau doucement sur la surface de la peinture, pour l'empêcher de sécher. Pour d'autres produits, sceller le récipient de peinture avec un morceau de plastique, en laissant le tube d'aspiration dans la peinture.
5. Enrouler l'ensemble du pistolet dans un chiffon humide et le mettre dans un sac en plastique. Sceller le sac.
6. Pour le rangement à court terme, mettre le pulvérisateur dans un endroit sûr, à l'abri des rayons du soleil.

Préparer pour la réutilisation

1. Enlever le pistolet du sac en plastique.
2. Dans le cas de matériaux au latex, agiter la peinture pour incorporer l'eau sur la surface.
3. Vérifier que le bouton AMORCER/PULVÉRISER est réglé à la position AMORCER et que la pression est complètement dissipée.
4. Brancher le pulvérisateur et mettre le commutateur du moteur à MARCHE.
5. Tourner le bouton AMORCER/PULVÉRISER à la position PULVÉRISER, puis tourner le bouton de réglage de la pression peu à peu dans les sens des aiguilles d'une montre, pour augmenter la pression.
6. Vérifier le fonctionnement du pulvérisateur sur un morceau d'essai, puis commencer la pulvérisation.

Rangement à long terme (plus de 16 heures)

MISE EN GARDE

IMPORTANT

Directives particulières concernant le nettoyage au moyen de solvants inflammables :

- **TOUJOURS PURGER LE PISTOLET À PULVÉRISATION À UNE DISTANCE ÉGALE À LA LONGUEUR D'UN FLEXIBLE DE LA POMPE DE PULVÉRISATION.**
- **Lorsqu'on recueille les solvants purgés dans un contenant métallique de 4,45 l (1 gallon), mettre ce dernier dans un contenant métallique de 22,7 l (5 gallons) avant de purger.**
- **S'assurer qu'il n'y ait aucune émanation dans la zone de travail.**
- **Suivre à la lettre les directives concernant le nettoyage.**

Nettoyage du tube d'aspiration

1. Verrouiller le pistolet.
2. Tourner le bouton AMORCER/PULVÉRISER à la position AMORCER.
3. Mettre le commutateur du moteur à la position ARRÊT, puis débrancher le pulvérisateur.
4. Enlever le tube d'aspiration de la peinture et le tenir au-dessus d'un seau rempli d'eau ou de solvant. Laisser le tube de retour dans le seau à peinture.

NOTA : Si la pulvérisation se fait avec une peinture au latex, utiliser de l'eau savonneuse tiède pour le nettoyage. S'il s'agit de peintures alkydes ou à huile, utiliser de l'essence minérale ou un solvant.

AVERTISSEMENT

Ne pas utiliser de l'essence minérale ni de solvant pour une peinture au latex, car le mélange deviendra une substance gélatineuse, difficile à enlever.

5. Brancher le pulvérisateur et mettre le commutateur du moteur à la position MARCHÉ.
6. Déclencher le pistolet pour réduire la pression et pour bloquer le pistolet.
7. Retirer l'embout de pulvérisation et le mettre dans un seau contenant de l'eau ou un solvant qui convient au type de matériau utilisé.
8. Placer le tube d'aspiration attaché et le tube de retour dans un récipient qui contient de l'eau ou le solvant qui convient au type de peinture utilisée.
9. Laisser circuler l'eau ou le solvant pendant deux ou trois minutes, pour purger la peinture de la pompe, du tube d'aspiration et du tube de retour.

Nettoyage du tuyau à peinture

1. Pour garder la peinture qui est restée dans le tuyau, défaire le cran de sûreté et actionner la détente du pistolet doucement, avec la tête de pulvérisation enlevée et placée contre le côté intérieur du récipient de la peinture.

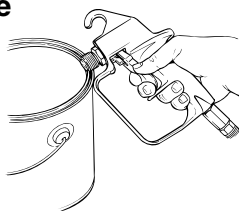

2. Tourner le bouton AMORCER/PULVÉRISER à la position PULVÉRISER.
3. Dès que l'eau ou le solvant commence à s'écouler dans le seau, relâcher la gâchette.
4. Changer l'eau ou le solvant et continuer la circulation pendant cinq minutes de plus, pour bien nettoyer le tuyau, la pompe et le pistolet.
5. Tourner le bouton AMORCER/PULVÉRISER à la position AMORCER.
6. Déclencher le pistolet pour enlever toute pression qui puissent encore exister dans le tuyau.
7. Verrouiller le pistolet.
8. Mettre le commutateur du moteur à la position ARRÊT.
9. Couvrir le seau de peinture et le mettre de côté.

Nettoyage du pistolet

1. Retirer le pistolet de pulvérisation du flexible à peinture au moyen d'une clé.
2. Enlever le boîtier du filtre du pistolet. Mettre le pistolet et l'ensemble du filtre dans un récipient qui contient de l'eau ou du solvant, pour les tremper.
3. Nettoyer la tête de pulvérisation et le filtre du pistolet à l'aide d'une brosse souple. Mettre la tête de pulvérisation en position de nettoyage, avec la flèche orientée vers l'arrière du pistolet.

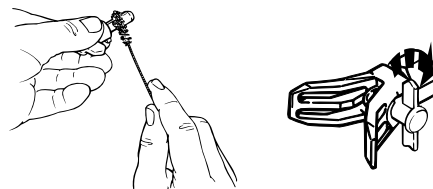

4. Fixer le flexible à peinture au pistolet et le serrer au moyen d'une clé.
5. Mettre le commutateur du moteur à la position MARCHÉ.
6. Déverrouiller le pistolet de pulvérisation.
7. Tourner le bouton AMORCER/PULVÉRISER à la position PULVÉRISER, puis braquer le pistolet sur le côté du seau de nettoyage.
8. Continuer à appuyer sur la gâchette pendant environ 30 secondes.
9. Tourner le bouton AMORCER/PULVÉRISER à la position AMORCER.
10. Déclencher le pistolet pour décharger toute pression qui reste dans le tuyau.
11. Verrouiller le pistolet.
12. Mettre le commutateur du moteur à la position ARRÊT.

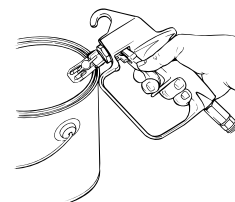

Comment préparer le pulvérisateur pour le rangement à long terme

1. Enlever l'ensemble de la tête de pulvérisation, puis élever l'ensemble d'aspiration au-dessus de la solution de lavage.
2. Mettre le moteur à MARCHÉ.
3. Tourner le bouton AMORCER/PULVÉRISER à la position PULVÉRISER.
4. Enlever le grand tube d'aspiration de la soupape d'admission, puis braquer le pistolet sur le seau de nettoyage.
5. Débloquer le pistolet et le déclencher pour qu'il se vide dans le seau de nettoyage, jusqu'à ce que le tuyau soit complètement dégagé.
6. Tourner le bouton AMORCER/PULVÉRISER à la position

AMORCER.

7. Nettoyer le filetage de la soupape d'admission à l'aide d'un chiffon humide.
8. Remplir la soupape d'aspiration d'huile domestique légère et augmenter lentement la pression afin de la faire circuler dans la pompe.
9. Tourner le bouton AMORCER/PULVÉRISER à la position PULVÉRISER, pour distribuer l'huile.
10. Remettre le grand tube d'aspiration à sa place, sur la soupape d'admission.

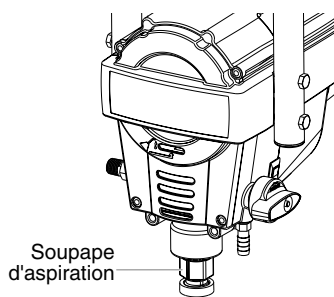

NOTA: Le nettoyage et le graissage à l'huile de la pompe après utilisation constituent les étapes les plus importantes pour assurer un bon fonctionnement après l'entreposage.

NOTA: lorsqu'on pulvérise un matériau à base d'huile ou de solvant, on doit suivre les étapes de nettoyage indiquées ci-dessous en plus des étapes de nettoyage et de lubrification contenues dans le manuel de l'utilisateur en vue du rangement de la pompe.

1. Purger la pompe au moyen du solvant approprié, conformément aux recommandations indiquées sur l'étiquette du fabricant de peinture. Suivre les étapes apparaissant dans le manuel de l'utilisateur.
 2. Une fois la pompe ainsi purgée, y faire circuler de l'eau tiède et savonneuse pour éliminer toute trace de solvant afin de pouvoir en effectuer une lubrification complète avant de la ranger.
 3. Lubrifier la pompe d'huile domestique légère, tel que décrit dans le manuel de l'utilisateur.
11. Tourner le bouton AMORCER/PULVÉRISER à la position PULVÉRISER, pour distribuer l'huile.
 12. Remettre le grand tube d'aspiration à sa place, sur la soupape d'admission.
 13. Tourner le bouton AMORCER/PULVÉRISER à la position AMORCER.
 14. Déclencher le pistolet pour éliminer toute pression qui reste dans le tuyau.
 15. Verrouiller le pistolet.
 16. Tourner le commutateur du moteur à la position ARRÊT.
 17. Enlever le filtre de l'ensemble d'aspiration et le nettoyer à l'eau propre ou au solvant approprié. Utiliser une brosse souple. Remettre le filtre de l'ensemble d'aspiration à sa place.
 18. Essuyer tout l'ensemble, y compris le tuyau et le pistolet, à l'aide d'un chiffon humide afin d'enlever la peinture accumulée.

MAINTENANCE

Entretien quotidien

Le seul entretien quotidien qui s'impose est un nettoyage à fond. Suivre les directives de nettoyage que se trouvent dans le présent manuel.

Entretien prolongé

Certaines pièces de pompe finissent par s'user après un service prolongé et doivent être remplacées. La liste qui suit indique les trousse de réparation offertes et donne les temps d'usure approximatifs (en heures de service) pour les pièces remplacées par chaque trousse. Toutefois, le fonctionnement de la pompe est le seul indicateur fiable du moment où il convient de remplacer les pièces d'usure. On trouvera dans la

section Dépannage plus de détails sur le calendrier d'utilisation de ces trousse.

No de pièce Description

0512221	Trousse de joints de section fluide (1400, 1550)
0512222	Trousse de remplacement de la soupape (1400, 1550)
0512223	Trousse de joints de section fluide (1700, 1900, 2100)
0512224	Trousse de remplacement de la soupape (1700, 1900, 2100)

ACCESSOIRES

Part # Description

0154908	Huile de séparation
0154830	Flexible, bout libre, 1,52m (5pi) x 0,48cm (3/16po)
0270192	Flexible, sans fil, 7,6m (25pi) x 0,64cm (1/4po)
0270118	Flexible, sans fil, 15,2m (50pi) x 0,64cm (1/4po)
0093896	Raccord de flexible, 0,64cm x 0,64cm
0088154	Manomètre
0512130	Rallonge, embout, 30cm (12po)
0512131	Rallonge, embout, 60cm (24po)
0152001	Accessoire de pistolet, rouleau électrique
0155206	Manchon, 23 cm (9po), 0,95 cm (3/8 po) Grain
0152307	Manchon, 23 cm (9po), 1,27 cm (1/2 po) Grain
0155208	Manchon, 23 cm (9po), 1,91cm (3/4 po) Grain
0152310	Manchon, 23 cm (9po), 3,18 cm (1-1/4 po) Grain
0501002	Pistolé à dépression GX-08 de type à quatre doigts
0501004	Pistolé à dépression GX-07 de type à deux doigts
0501026	Pistolé à dépression GX-06 de type à deux doigts
0501029	Pistolet-pulvérisateur métallique sans air comprimé à deux doigts avec pivot GX-10
0501010	Montage du protecteur, filet F
0501011	Montage du protecteur, filet G
0512132	Rallonge de 90 cm avec pivot
0512133	Rallonge de 180 cm avec pivot
0154839	Protecteur de pompe tout usage
0512134	Pivot de 180 degrés
0512135	Adaptateur de filet F à G
0154832	Filtre de tube d'aspiration
0501411	411 Chapeau de métier
0501413	413 Chapeau de métier
0501415	415 Chapeau de métier
0501417	417 Chapeau de métier
0501419	419 Chapeau de métier
0501515	515 Chapeau de métier
0501517	517 Chapeau de métier
0501519	519 Chapeau de métier
0093930	Antigrippant
0156113	Rouleau télescopique TR-10 23 cm (9 po), 0,95 cm (3/8 po) Grain

Choix du filtre approprié pour le pistolet de pulvérisation

Choisissez le filtre approprié en fonction du type de produit utilisé en vous reportant au tableau ci-dessous.

No de pièce	Dimension de la tête	Type de filtre	No de maille	Couleur du corps du filtre	Qty.
0154918	.011	Extra-fin	180 maille 0,084 mm	rouge	2 pack
0154675	.013 - .015	Fin	100 maille 0,140 mm	jaune	2 pack
0154842	.017 - .023	Moyen	50 maille 0,315 mm	blanc	2 pack
0154919	.023 +	Grossier	30 maille 0,560 mm	vert	2 pack

DIRECTIVES CONCERNANT LE REMPLACEMENT DU DISPOSITIF D'ÉTANCHÉITÉ DE LA SECTION DE FLUIDE

TROUSSE 0512221 (modèles 1400, 1550) - TROUSSE 0512223 (modèles 1700, 1900, 2100)

⚠ MISE EN GARDE

Toujours porter des lunettes de protection pour effectuer l'entretien de la pompe. S'assurer de bien suivre la procédure de décompression du présent manuel avant d'arrêter l'appareil pour quelque raison que ce soit, y compris pour en effectuer l'entretien ou les réglages. Une fois la décompression terminée, s'assurer de débrancher l'appareil avant de procéder à ces opérations. La zone pulvérisée doit être exempte de solvants et d'émanations de peinture.

Démontage de la section de fluide

1. Retirer le dispositif d'aspiration.
2. Enlever le couvercle avant et les quatre vis qui le retiennent au moyen d'un tournevis T20 à tête étoilée.
3. Retirer la vis de la chape et la rondelle qui retient la cheville (celle-ci rattache la chape au piston).
4. Retirer la cheville au moyen de pinces.
- 5a. Pour les modèles 1400 et 1550, pousser sur la chape pour faire pivoter l'axe de la pompe de manière à orienter le piston à la position centrale supérieure (point mort haut). On doit réaliser cette étape avant de procéder au démontage des pièces.
- 5b. Pour les modèles 1700, 1900, et 2100 inspecter la chape et le piston. Afin de pouvoir démonter les pièces requises, il faut s'assurer que le piston ne soit pas orienté à la position centrale inférieure (point mort bas). Si le piston est au point mort bas, installer le couvercle avant et les vis, démarrer brièvement la pompe pour amorcer le mouvement du piston, débrancher l'appareil et reprendre l'étape 2.
6. Dévisser et retirer la soupape d'aspiration au moyen d'une clé à ouverture variable.
7. Retirer le piston en le poussant vers le bas, près de la chape.
8. Dévisser et retirer l'écrou supérieur au moyen d'une clé à ouverture variable.
9. Éjecter les dispositifs d'étanchéité usés au moyen d'un tournevis à lame plate ou d'un poinçon qu'il suffit d'insérer latéralement en prenant soin de ne pas endommager le logement (le dispositif supérieur doit sortir par le haut, et le dispositif inférieur, vers le bas).
10. Nettoyer la zone où les nouveaux dispositifs doivent être installés.

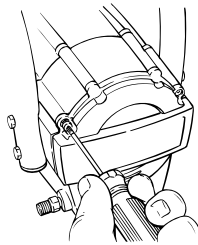

4. Pousser le nouveau piston dans le fond (l'entrée) du logement et l'aligner avec la chape en utilisant, le cas échéant, un maillet en caoutchouc, en prenant soin de ne pas endommager le piston.
5. Installer la cheville rattachant la chape au piston. Pour ce faire, il pourrait s'avérer nécessaire de déplacer le piston verticalement pour pouvoir installer la cheville.
6. Installer la vis et la rondelle de la chape afin de fixer la cheville.
7. Installer le joint torique neuf dans l'entrée, puis le lubrifier et le fileter dans le fond (l'entrée) du logement. Le serrer au moyen d'une clé à ouverture variable afin d'enfoncer le dispositif d'étanchéité inférieur dans la position voulue.
8. Retourner la pompe dans sa position initiale et appliquer quelques gouttes d'huile Amspray ou d'huile domestique légère entre l'écrou supérieur et le piston afin de prolonger la durée de vie du dispositif d'étanchéité.
9. Installer le couvercle avant et les quatre vis.
10. Installer le dispositif d'aspiration.

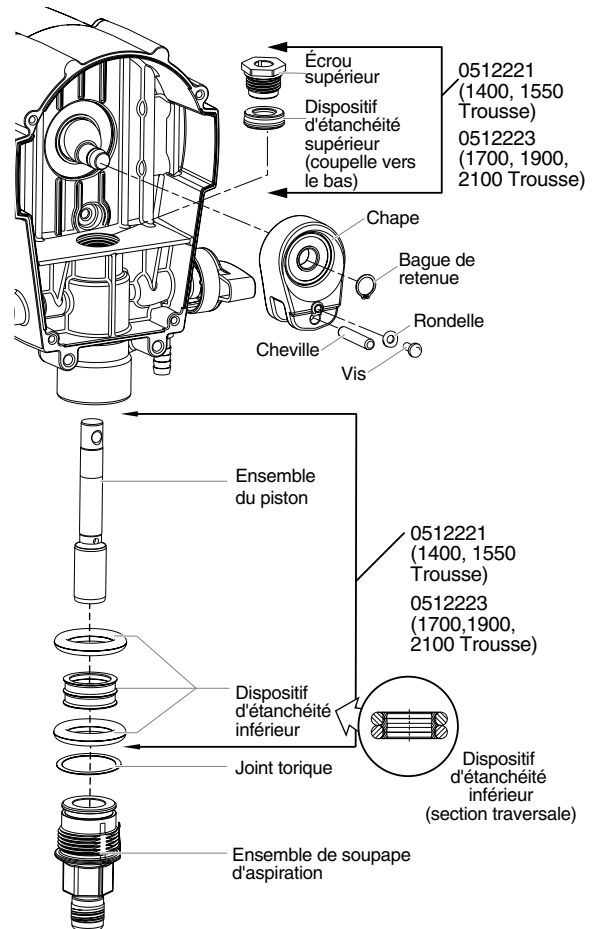

Assemblage de la section de fluide

1. Lubrifier le nouveau dispositif d'étanchéité supérieur au moyen d'huile Amspray (no de pièce 0154908) ou d'huile domestique légère et insérer manuellement le dispositif d'étanchéité (coupelle vers le bas) par l'ouverture supérieure du logement.
2. Introduire l'écrou supérieur par le haut du logement et le serrer au moyen d'une clé à ouverture variable afin d'enfoncer le dispositif d'étanchéité supérieur jusqu'à la position voulue.
3. Mettre le piston à l'envers et déposer les deux gros joints toriques sur le nouveau dispositif d'étanchéité inférieur en plastique. Lubrifier ce dernier de la même manière que le dispositif supérieur, puis installer manuellement le dispositif inférieur et les joints toriques par le fond (l'entrée) du logement. Insérer la soupape d'aspiration et la fileter de manière à bien positionner le dispositif d'étanchéité. Retirer l'entrée et passer à l'étape 4.

LISTE DE PIÈCES

Modèle du pistolet GX-07 et GX-08 (1550/1700)

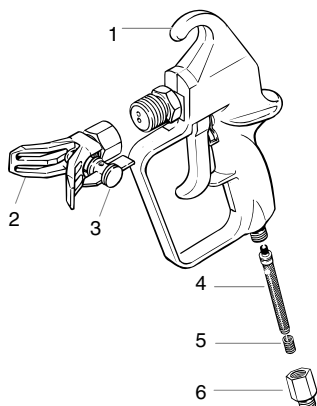

Article	N° de pièce	Description	Quantité
1	0512120	Pistolet en plastique	1
	0512121	Pistolet en métal	1
2	0501011	Dispositif de protection	1
3	0501413	Embout*	1
4	0154675	Ensemble de filtre, 100 maille	1
5	0043590	Ressort du filtre	1
6	0278357	Capuchon du boîtier du filtre	1

*Voir la liste dans la section «Accessoires»

Modèle du pistolet G-08 (1900)

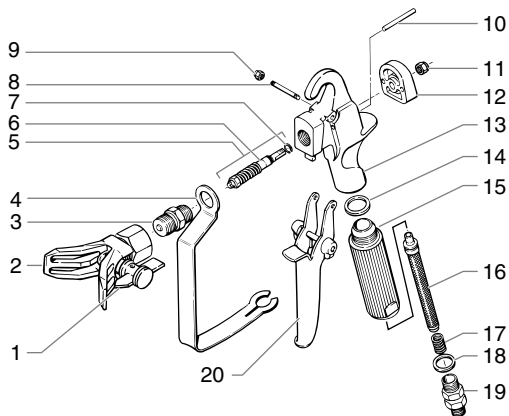

Article	N° de pièce	Description	Quantité
1	0501115	Ensemble de fixation	1
2	0501011	Tête de pulvérisation	1
3	0149342	Diffuseur, 7/8"	1
4	0149366	Protection de la gâchette	1
5	0149700	Ensemble de joints	1
6	0043211	Joint	1
7	9922703	Jonc	1
8	0149377	Goupille M4	1
9	9910403	Écrou, capuchon M4	2
10	9930818	Écrou hexagonal	2
11	9910201	Cale de retenue	1
12	0149367	Retainer block1	1
13	0149362	Boîtier du pistolet	1
14	0043303	Rondelle	1
15	0149369	Poignée	1
16	0034377	Filtre	1*
17	0043590	Ressort	1
18	9970123	Bague d'étanchéité	1
19	0071321	Raccord orientable	1
20	0149210	Gâchette	1

Modèle du pistolet G-10 (2100)

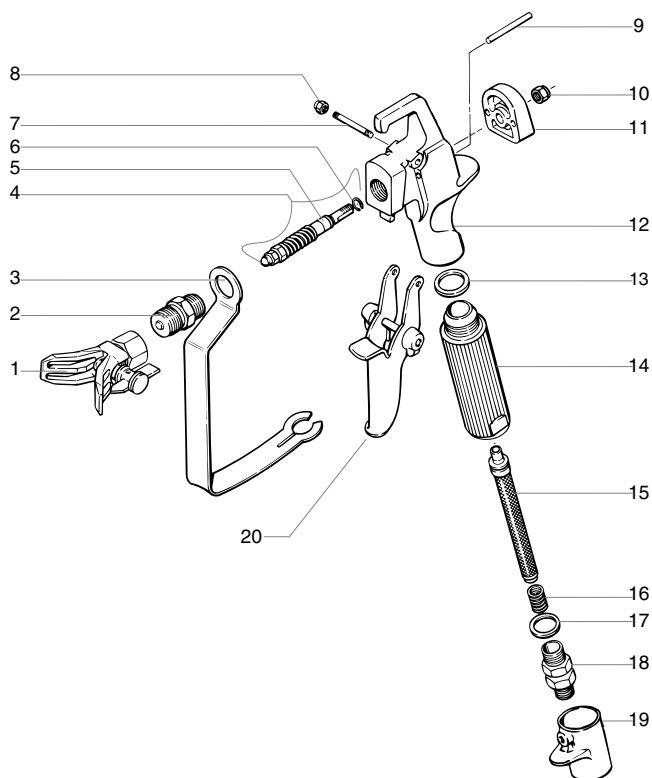

Article	N° de pièce	Description	Quantity
1		Ensemble de fixation (Vérifier au Accessoires, page 24)	
2	0149342	Diffuseur	1
3	0149366	Protection de la gâchette	1
4	0149700	Montage du raccord de soupape	1
5	0043211	Joint	1
6	9922703	Jonc	1
7	0149377	Goupille M4	1
8	9910403	Écrou, capuchon	2
9	9930818	Cale de retenue	2
10	9910201	Écrou hexagonal	1
11	0149368	Dispositif de retenue	1
12	0149361	Boîtier du pistolet	1
13	0043303	Rondelle	1
14	0149370	Poignée	1
15		Filtre	1*
16	0043590	Ressort	1
17	9970123	Bague d'étanchéité	1
18	0071321	Raccord orientable	1
19	0279185	Collier	1
20	0149210	Gâchette	1

*Voir la page 24 pour des tailles supplémentaires de filtre

Ensemble d'aspiration (1550/1700/ 1900/2100)

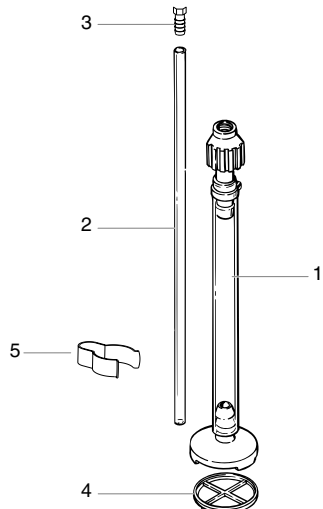

Article	N° de piece	Description	Quantité
1	0512220	Ensemble d'aspiration	1
2	0512389	Tube de retour	1
3	9885553	Raccord de tube de retour	1
4	0154832	Filtre	1
5	0512390	Pince	3

Ensemble d'aspiration (1400)

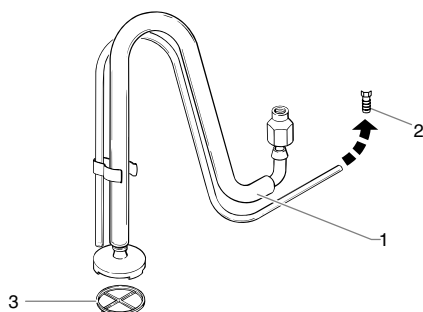

Article	N° de piece	Description	Quantité
1	0512215	Ensemble d'aspiration	1
2	9885553	Raccord de tube de retour	1
3	0154832	Filtre	1

Tuyau de peinture

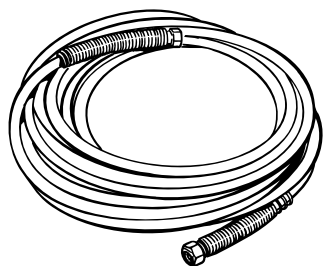

N° de piece	Description
0270192	1/4" x 25' tuyau (1550)
0270118	1/4" x 50' tuyau (1700, 1900, 2100)

Ensemble du chariot (1550/1700/1900/2100)

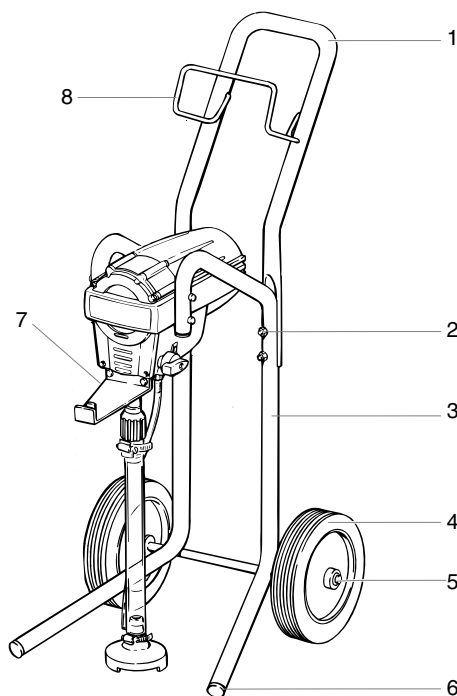

Article	N° de piece	Description	Quantité
1	0512369	Poignée (1550, 1700, 1900)	1
	0512426	Poignée (2100)	1
2	9800108	Boulon (1550, 1700, 1900)	4
	9802518	Boulon (2100)	4
	9821503	Rondelle (1550, 1700, 1900)	4
	9810111	Écrou (1550, 1700, 1900)	4
	0288661	Traitement de molette (2100)	4
3	0512336	Support (1400)	1
	0512383	Chariot (1550)	1
	0512368	Chariot (1700)	1
	0512385	Chariot (1900)	1
	0512425	Chariot (2100)	1
4	0512396	Roue (1550)	2
	0512397	Roue (1700)	2
	0278373	Roue (1900, 2100)	2
5	0275728	Capuchon (1550, 1700)	2
	9890104	Capuchon (1900, 2100)	2
6	9885546	Bouchon	1
	294635	Bouchon (2100)	1
7	0512355	Patte de fixation du seau	1
8	0512384	Patte de fixation du flexible	1

EN CAS DE PROBLÈME

Problème

A. Le pulvérisateur ne démarre pas.

Cause

1. Le pulvérisateur n'est pas branché.
2. Le commutateur MARCHE/ARRÊT se trouve en position ARRÊT.
3. Un fusible du pulvérisateur a sauté.
4. La prise murale n'est pas sous tension.
5. On a fermé le pulvérisateur pendant qu'il était toujours sous pression.
6. La rallonge est endommagée ou a une capacité trop faible.
7. Il y a un problème concernant le moteur.

Solution

1. Brancher le pulvérisateur.
2. Mettre le commutateur MARCHE/ARRÊT en position MARCHE.
3. Emporter le pulvérisateur à un centre de service autorisé de Wagner.
4. Effectuer les essais de la tension du bloc d'alimentation qui s'imposent.
5. Tourner le bouton de commande de pression jusqu'au réglage maximal (+).
6. Remplacer la rallonge.
7. Apporter le pulvérisateur à un centre d'entretien autorisé pour les produits Wagner.

B. Le pulvérisateur démarre, mais n'aspire pas de peinture lorsque le bouton AMORCER/PULVÉRISER est réglé à AMORCER.

1. L'appareil n'amorce pas correctement ou a perdu de l'amorçage.
2. Le seau à peinture est vide, ou le tube d'aspiration n'est pas tout à fait plongé dans la peinture.
3. Le filtre d'aspiration est colmaté.
4. Le tube d'aspiration a pris du jeu à la soupape d'admission.
5. Le robinet d'entrée ou de sortie est coincé.
6. La soupape AMORCER/PULVÉRISER est colmatée.
7. La soupape d'admission est usée ou endommagée.

1. Essayer de nouveau à amorcer l'appareil.
2. Remplir le seau ou tremper le tube d'aspiration dans la peinture.
3. Nettoyer le filtre de l'ensemble d'aspiration.
4. Nettoyer le raccord du tube et le serrer solidement.
5. Nettoyer les robinets d'entrée et de sortie et remplacer toutes les pièces usées.* L'entrée peut être bloquée par une accumulation de peinture. Si tel est le cas, y insérer une clé Allen pour la débloquer (voir l'illustration 1 ci-dessous).
6. Apporter le pulvérisateur à un centre d'entretien autorisé pour les produits Wagner.
7. Remplacer la soupape d'admission.*

C. Le pulvérisateur aspire de la peinture, mais la pression chute lorsque le pistolet est déclenché.

1. La tête de pulvérisation est usée.
2. Le filtre de l'ensemble d'aspiration est colmaté.
3. The gun or spray tip filter is plugged.
4. La peinture est trop lourde ou trop épaisse.
5. L'ensemble de la soupape de sortie est encrassé ou usé.
6. L'ensemble de la soupape d'admission est usé ou endommagé.

1. Remplacer la tête de pulvérisation avec une nouvelle tête.**
2. Nettoyer le filtre de l'ensemble d'aspiration.
3. Nettoyer le filtre ou le remplacer avec un filtre convenable. Garder toujours un stock de filtres de rechange.
4. Diluer la peinture ou la passer par un tamis.
5. Nettoyer ou remplacer l'ensemble de la soupape de sortie.*
6. Remplacer la soupape d'admission.*

D. Le robinet sélecteur PRIME/SPRAY est en position SPRAY (pulvérisation) et il n'y a aucun écoulement dans le tube de retour.

1. Le robinet sélecteur PRIME/SPRAY est sale ou usé.

1. Apporter le pulvérisateur à un centre d'entretien autorisé pour les produits Wagner.

E. Le pistolet a des fuites.

1. Des pièces internes du pistolet sont encrassées ou usées.

1. Apporter le pulvérisateur à un centre d'entretien autorisé pour les produits Wagner.

F. L'ensemble de la tête de pulvérisation a des fuites.

1. La tête de pulvérisation a été mal montée.
2. Un joint d'étanchéité est usé.

1. Vérifier l'ensemble de la tête de pulvérisation et la monter correctement.
2. Remplacer le joint d'étanchéité.*

G. Le pistolet ne pulvérise pas.

1. La tête de pulvérisation, le filtre du pistolet ou le filtre de la tête de pulvérisation est colmaté.
2. La tête de pulvérisation se trouve à la position NETTOYER.

1. Nettoyer la tête de pulvérisation le filtre du pistolet ou le filtre de la tête de pulvérisation.
2. Mettre la tête de pulvérisation en position PULVÉRISER.

H. Un filage se produit dans la forme du jet de pulvérisation.

1. La pression est réglée à une valeur trop basse.
2. Le pistolet, la tête de pulvérisation ou le filtre d'aspiration est colmaté.
3. Le tube d'aspiration a pris du jeu à la soupape d'admission.
4. La tête de pulvérisation est usée.
5. La peinture est trop épaisse.
6. Perte de charge.

1. Augmenter la pression.
2. Nettoyer les filtres.
3. Serrer le raccord du tube d'aspiration.
4. Remplacer la tête de pulvérisation.
5. Diluer la peinture.
6. Se reporter aux rubriques Causes et Solutions pour le problème B.

NOTA: Le moteur électrique devrait propre et sec en tout temps. La peinture a un effet d'isolement, et par conséquent, une accumulation de peinture sur le moteur peut provoquer la surchauffe.

* Des trousse de réparation contenant des directives sont offertes pour ces opérations. On trouvera dans la section Entretien du présent manuel la liste des trousse et de leur numéro de pièce.

** Des pièces additionnelles sont offertes pour cette opération. On trouvera dans la section Accessoires du présent manuel la liste des pièces et de leur numéro de pièce.

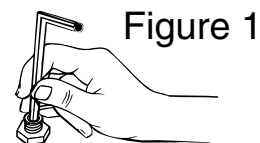

ÍNDICE

SEGURIDAD	29
ESPECIFICACIONES	31
COMPONENTES	31
DESCRIPCIÓN GENERAL	31
Controles y funciones	31
DISPOSICIÓN	32
Cómo acoplar el mango - Sólo en el modelo de carrito	32
Cómo acoplar el soporte de cubeta - Sólo en el modelo de carrito	32
Bloqueando y desbloqueando la pistola	32
Para fijar la boquilla	33
Cómo conectar la manguera de pulverización	33
Cómo colocar la unidad de aspiración y el tubo de retorno	33
Cómo enchufar la unidad	33
PARA LIBERAR LA PRESIÓN PROCEDIMIENTO	33
CEBADO	34
Cómo purgar y cebar la unidad	34
PARA ATOMIZAR	35
Técnica para atomizar	35
Práctica	35
LIMPIEZA DE RUTINA	36
Para limpiar el filtro de pistola de atomización	36
Cómo descongestionar la punta del pulverizador	36
Cómo limpiar la punta del pulverizador	36
Para limpiar la pantalla del equipo de succión	36
LIMPIEZA Y ALMACENAMIENTO	37
A corto plazo/De un día para otro	37
Almacenamiento de largo plazo	37
MANTENIMIENTO	38
Mantenimiento diario	38
Mantenimiento a largo plazo	38
ACCESORIOS	38
CONJUNTO DE LA SECCIÓN DE FLUIDO	40
LISTA DE PIEZAS	41
DETECCIÓN DE PROBLEMAS	43
GARANTÍA LIMITADA	44

SEGURIDAD

Este manual contiene información que debe leer y comprender antes de usar el equipo. Cuando se encuentre con uno de los siguientes símbolos, asegúrese de observar sus indicaciones de seguridad.

ADVERTENCIA

Este símbolo indica la existencia de un peligro potencial que puede causar lesiones graves o la muerte. Después del mismo se incluye información de seguridad importante.

PRECAUCION

Este símbolo indica la existencia de un peligro potencial para usted o el equipo. Después del mismo se incluye información importante que indica la forma de evitar daños al equipo o la forma de prevenir lesiones menores.

NOTA: Los avisos contienen información importante, présteles especial atención.

PRECAUCION

LAS UNIDADES DE LA SERIE DSP 1400 y 1550 SE SUMINISTRAN CON UNA SOBRECARGA TÉRMICA NO REFUJABLE. LAS UNIDADES DE LA SERIE DSP 1700,1900, 2100. SE SUMINISTRAN CON UN FUSIBLE REEMPLAZABLE.

- Desconecte siempre el motor del suministro de energía antes de empezar a trabajar con el equipo.

NOTA: La causa de la sobrecarga debe corregirse antes de arrancar de nuevo. Llevar a un Centro de Servicio Técnico.

ADVERTENCIA

PELIGRO: Lesión de perforación - Este equipo produce un chorro de pintura a alta presión que puede perforar la piel y los tejidos que se encuentran abajo, ocasionando lesiones graves y la posible amputación. Véase inmediatamente a un médico.

¡NO SE TRATE COMO UNA SIMPLE CORTADURA! La perforación de la piel puede llevar a la amputación. Véase inmediatamente a un médico.

El valor máximo de operación de la pistola corresponde a una presión de fluido de 3000 PSI/207BAR.

PREVENCIÓN:

- JAMAS apunte la pistola hacia cualquier parte de su cuerpo.
- JAMAS permita que alguna parte de su cuerpo entre en contacto con el chorro. EVITE TENER CONTACTO con el fluido que salga de fugas que haya en la manguera de fluido.
- JAMAS ponga su mano delante de la pistola. Los guantes no proporcionan protección adecuada contra lesiones de perforación.
- Bloquee SIEMPRE el gatillo de la pistola, apague la bomba de fluido y libere toda la presión antes de dar mantenimiento, limpiar el protector de la boquilla, cambiar las boquillas o dejar desatendido el sistema. La presión no se liberará al apagar el motor. Para liberar la presión debe girarse la perilla PRIME/SPRAY hasta la posición PRIME. Consulte el PROCEDIMIENTO DE LIBERACIÓN DE PRESIÓN que se describe en este manual.
- SIEMPRE desenchufe la pistola de pulverización antes de dar servicio, limpiar el protector de la punta, cambiar las boquillas o dejar la pistola sin supervisión.
- Quite SIEMPRE la boquilla del atomizador antes de enjuagar o limpiar el sistema.
- Pueden desarrollarse fugas en la manguera de pintura por causa del desgaste, retorcimientos o el abuso. Una fuga es capaz de inyectar el material en la piel. Inspeccione antes la manguera de pintura cada vez que la use.
- No use NUNCA una pistola de atomización que no tenga un bloqueador o un protector de gatillo puesto.
- Todos los accesorios deben tener una capacidad de 3000 PSI/207 BAR o mayor. Esto incluye las boquillas de atomización, las pistolas, las extensiones ya la manguera.

NOTA PARA EL MÉDICO:

Il a perforación de la piel constituye un serio traumatismo. Es importante tratar quirúrgicamente la herida lo más pronto posible. NO RETRASE el tratamiento para poder estudiar la toxicidad. La toxicidad es importante cuando determinadas resinas exóticas penetran directamente en el torrente sanguíneo. Se recomienda consultar con un cirujano plástico o un cirujano especializado en la reconstrucción de las manos.

PELIGRO: EXPLOSION O FUEGO - Los vapores emitidos por solventes ya pinturas pueden explotar o incendiarse, causando daños a la propiedad y/o severas lesiones personales.

PREVENCIÓN:

- Proporcione buena ventilación y circulación de aire fresco para evitar la acumulación de gases inflamables en el área que se va a tratar.
- Evite cualquier fuente de encendido como las chispas de electricidad estática, llamas, luces piloto, objetos calientes, cigarrillos y chispas producidas por la conexión o desconexión de cables de alimentación eléctrica o conmutadores de luces.
- No fume en el área de trabajo.
- Mantenga equipo de extinción cerca y en buenas condiciones.
- Coloque la bomba para pintar a un mínimo de 1 m (de preferencia más) en una habitación separada, bien ventilada, alejada del objeto que va a pintar o a por lo menos 6 m de dicho objeto, en una zona bien ventilada (utilice una manguera más larga, si es necesario). Los gases inflamables a menudo son más pesado que el aire. La zona del piso debe estar extremadamente bien ventilada. La bomba para pintar contiene piezas que forman arcos que emiten chispas y pueden encender los gases.
- El equipo y los objetos que se encuentran en y alrededor del área en la que va a pintar tienen que estar conectados correctamente a tierra para prevenir chispas.
- Use únicamente una manguera conductiva o de alta presión puesta a tierra. La pistola debe estar puesta a tierra a través de conexiones de la manguera.
- El cable eléctrico se debe enchufar en un circuito puesto a tierra.
- Siempre enjuague la unidad en un recipiente de metal separado, con la presión de la bomba baja y sin la boquilla de rocío. Sostenga la pistola firmemente contra el recipiente para ponerlo a tierra y evitar chispas estáticas.
- Observe las precauciones y advertencias de seguridad del fabricante con respecto al uso de sustancias y solventes.
- Tenga muchísimo cuidado al usar materiales cuyo punto de ignición sea inferior a 70°F (21°C). El punto de ignición es la temperatura a la cual pueden encenderse los vapores emanados por un fluido al exponerlos a llamas o chispas.
- El plástico puede causar chispas estáticas. Nunca cuelgue plástico en las ventanas o puertas del área donde va a pintar. No utilice plástico para proteger el piso cuando pinte materiales inflamables.
- Cuando enjuague el equipo utilice la presión más baja posible.

MOTOR DE GAS (SEGÚN CORRESPONDA)

Siempre coloque la bomba fuera del edificio, al aire libre. Mantenga todo solvente alejado del escape del motor. Nunca llene el tanque de combustible si el motor está encendido o caliente. La superficie caliente puede encender el combustible derramado. Siempre conecte un conductor de tierra desde la unidad de la bomba a un objeto puesto a tierra, por ejemplo una tubería de agua metálica. Consulte el manual del motor para obtener información completa de seguridad.

PELIGRO: EXPLOSIONES OCASIONADAS POR SUBSTANCIAS INCOMPATIBLES - Pueden causar daños a la propiedad o lesiones graves.

PREVENCIÓN:

- No utilice materiales que contengan blanqueador o cloro.
- No use solventes con hidrocarburos halogenados, tales como productos para eliminar el moho, blanqueador, cloruro de metileno y 1, 1, 1-tricloroetano. No son compatibles con aluminio.
- Comuníquese con el proveedor del producto para obtener información de compatibilidad con materiales de aluminio.

ADVERTENCIA

PELIGRO: VAPORES PELIGROSOS - Las pinturas, los solventes, los insecticidas y otras sustancias pueden ser dañinos al inhalarse y causar severas náuseas, desmayos o envenenamiento.

PREVENCIÓN:

- Use un respirador o una mascarilla cuando exista la posibilidad de inhalación de vapores. Léanse todas las instrucciones incluidas con las sustancias que se vayan a rociar y con la mascarilla para asegurar la protección necesaria contra la inhalación de vapores dañinos.
- Use lentes de protección.
- Use ropa protectora, según lo requiera el fabricante del producto.

PELIGRO: GENERAL - Puede causar lesiones graves o daño a la propiedad.

PREVENCIÓN:

- Antes de operar cualquier equipo, lea todas las instrucciones y los avisos de seguridad del equipo y de las sustancias que se vayan a rociar.
- Observe todas las normas locales, estatales y nacionales relativas a la ventilación, prevención y operación.
- Los Estándares de Seguridad del Gobierno de los Estados Unidos se han adoptado bajo el Acta de Seguridad y Salud Ocupacionales (OSHA por sus siglas en inglés). Deben consultarse estos estándares, particularmente la parte 1910 de los Estándares Generales y la parte 1926 de los Estándares de la Construcción.
- Use sólo piezas autorizadas por el fabricante. El usuario asume todos los riesgos y responsabilidades cuando utiliza partes que no cumplen con las especificaciones mínimas y los requisitos de seguridad del fabricante de la bomba.
- Antes de usarlo cada vez, revise todas las mangueras para ver que no tengan cortadas, fugas, una cubierta desgastada por abrasión o con abolladuras, así como uniones dañadas o que se hayan movido. Si existiera cualquiera de estas condiciones, reemplace la manguera de pintura. Reemplácela con otra manguera conectada a tierra.
- Todas las mangueras, soportes giratorios, pistolas y accesorios que se usen con esta unidad deben tener una capacidad de presión de 3000PSI/207 BAR o mayor.
- No pinte en el exterior cuando hace mucho viento.
- Use ropa que evite el contacto de la pintura con la piel y el cabello.

PRECAUCION

Use sólo un cable de extensión de 3 alambres que tenga un enchufe de 3 paletas con conexión a tierra y un receptáculo de 3 ranuras que acepte el enchufe en el producto. Asegúrese de que su cable de extensión esté en buenas condiciones. Cuando use un cable de extensión, asegúrese de usar uno suficientemente pesado para que pueda pasar la corriente que consumirá su producto. Un cable de menor capacidad producirá una caída en el voltaje de la línea, lo cual puede producir una pérdida de energía y sobrecalentamiento. Se recomienda utilizar un cable de alimentación calibre 14 ó 12. Si la extensión se va a usar en el exterior, debe tener entonces marcado el sifijo W-A en seguida de la designación de tipo de cable. Por ejemplo, SJTW-A, para indicar que se podrá usar en el exterior.

NOTA: No use más de 50 pies de manguera. Si necesita pintar a más de 100 pies de la fuente de alimentación, use más cable de extensión, no más manguera de pintura.

INSTRUCCIONES PARA LA PUESTA A TIERRA

Este producto debe aterrarse. En el caso de producirse algún cortocircuito, la conexión a tierra reduce el riesgo de electrocución al proveer un alambre de escape de la corriente eléctrica. Este producto incluye un cable que contiene un hilo de puesta a tierra que se une a un enchufe de puesta a tierra. El enchufe debe insertarse en un tomacorriente que esté instalado en forma adecuada y aterrado de acuerdo a todas las normas y los reglamentos locales.

⚠️ ADVERTENCIA

La instalación incorrecta del enchufe de tierra puede resultar en electrocución.

Si tiene que reparar o reemplazar el cable o el enchufe, no conecte el hilo verde de puesta a tierra a ninguno de los dos conectores planos del enchufe. El hilo recubierto con material aislante verde (con o sin líneas amarillas), es el hilo de puesta a tierra y debe conectarse al terminal de tierra.

Si no comprende bien las instrucciones de puesta a tierra, o si tiene dudas acerca de la puesta a tierra del producto, consulte con un electricista calificado o un especialista en reparaciones. No modifique el enchufe incluido. Si el enchufe no entra en el tomacorriente, haga que un electricista calificado instale un tomacorriente adecuado.

Este producto tiene un enchufe de puesta a tierra, similar al de la ilustración de abajo, y debe conectarse a un circuito nominal de 120 voltios. Si no hay un tomacorriente adecuado disponible, se puede usar un adaptador temporal, similar al de la ilustración de abajo, para conectar el enchufe a un tomacorriente de 2 polos según se indica.

El adaptador temporal sólo debe usarse hasta que un electricista calificado instale un tomacorriente aterrado, similar al de la ilustración de abajo. La lengüeta rígida de color verde, o el hilo de puesta a tierra que sale del adaptador, debe conectarse a un elemento aterrado de forma permanente, como la tapa de la caja de un tomacorriente conectado a tierra. Cuando use el adaptador, debe sostenerlo en posición con un tornillo metálico.

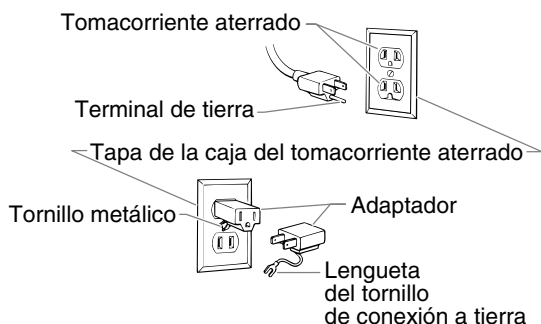

ESPECIFICACIONES

NOTA: Esta bomba se encuentra disponible en dos modelos: un modelo de banco y un modelo con ruedas. Este manual describe el modelo de banco. Toda la información suministrada para el modelo de banco aplica también al de carrito, a menos que se indique lo contrario.

Peso	11.33 kg. (1400) 14 kg (1550, 1700, 1900) 18.14 kg (2100)
Capacidad	Hasta .25 galones (1litro) por minuto. (DSP 1550 Series) Hasta .33 galones (1.25 litros) por minuto. (Modelo de carrito DSP 1700) Hasta .42 galones (1.6 litros) por minuto (Modelo de carrito DSP 1900) Hasta .45 galones (1.71 litros) por minuto (Modelo de carrito DSP 2100)
Suministro eléctrico.....	Motor universal de 1/2 Hp o cc (1550) Motor de 5/8 Hp y CC con imán permanente (1700) Motor de 3/4 Hp y CC con imán permanente (1900) Motor de 7/8 Hp y CC con imán permanente (2100)
Requisitos eléctrico.....	Circuito de 15 amp mínimo y corriente de 115 VAC, 60 Hz.
Generador	15 amp A/C.
Presión de pulverización ..	Hasta 2800 psi.
Características de seguridad.....	Bloqueador de gatillo de la pistola de pulverización y difusor de presión; protector de la punta; perilla de cebado para liberar la presión con seguridad.
Capacidad	Atomiza una variedad de pinturas, a base de aceite, de látex, imprimadores, tintes, agentes de preservación y otros materiales no abrasivos, entre los que se incluyen pesticidas y fertilizantes líquidos.

Tamaño de la boquilla:	Suministrado	Tamaño máx. de soportes
1400	.013	.015
1550	.013	.015
1700	.015	.017
1900	.017	.019
2100	.017	.021

COMPONENTES

El envase de cartón de su sistema para aplicación de pintura contiene lo siguiente:

- Unidad de aspiración y tubo de retorno
- Pistola de atomización con filtro
- Ensamblaje de la punta de pulverización
- Manguera presurizada de 1/4 pulgada de diámetro y 25 pies de largo (1550)
- Manguera presurizada de 1/4 pulgada de diámetro y 50 pies de largo (1700, 1900, 2100)
- Lubricante de las empaquetaduras.

DESCRIPCIÓN GENERAL

Este atomizador de alta calidad sin aire es una herramienta eléctrica de precisión que se usa para atomizar muchos tipos de material. Lea y siga con atención el contenido de este manual de instrucción para conocer las instrucciones de operación apropiadas y la información sobre mantenimiento y seguridad.

Controles y funciones

Interruptor principal (ON/OFF) El interruptor principal (ON/OFF) enciende y apaga la unidad.

La unidad de aspiración... El fluido entra por la unidad de

aspiración y pasa a la bomba.

Sección de fluidosEl émbolo que está ubicado en la sección de fluidos, sube y baja para crear un vacío que mueve los fluidos a través la unidad de aspiración.

Pistola de pulverización ...La pistola de pulverización controla la cantidad de fluido que se bombea.

Manguera de pulverizaciónLa manguera de pulverización conecta la pistola a la bomba.

Tubo de retorno.....El fluido se devuelve al recipiente original a través del tubo de retorno.

Perilla de cebado/pulverización (PRIME/SPRAY)Cuando se coloca en la posición de pulverización (PRIME), la perilla de cebado/pulverización dirige el fluido hacia la manguera de pulverización, o hacia tubo de retorno cuando se coloca en la posición de cebado (PRIME). Las flechas en la perilla de cebado/pulverización (PRIME/SPRAY) muestran las direcciones de rotación para el cebado y la pulverización.

Dial de control de presión...La dial de control de presión controla la fuerza con la que la bomba empuja el fluido.

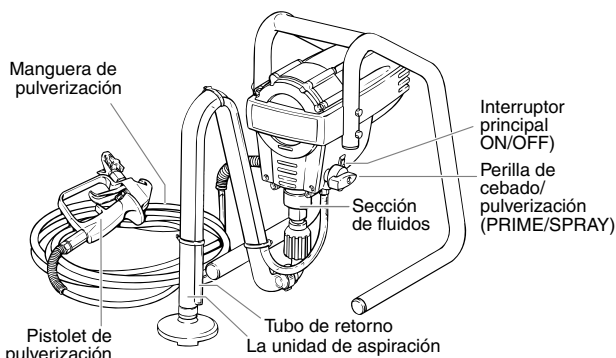

(Vista posterior, 1400, 1550, 1700, 1900)

(Vista delantera, 2100)

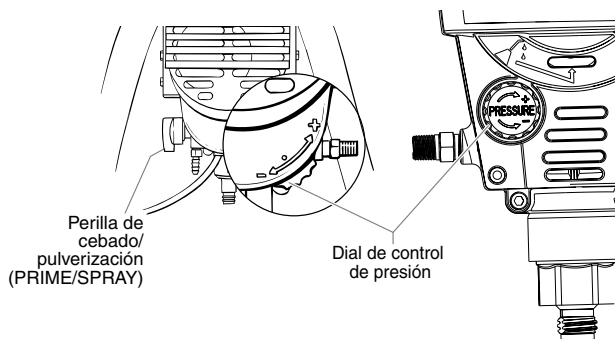

DISPOSICIÓN

⚠ ADVERTENCIA

No enchufe la unidad antes de concluir la preparación inicial de la misma.

Cómo acoplar el mango - Sólo en el modelo de carrito

1. Coloque el manubrio sobre el carrito de modo que los agujeros del mismo se alineen con los agujeros del carrito.
2. Pase los pernos a través los agujeros del manubrio y el carrito.
3. Coloque y apriete las tuercas en los pernos.

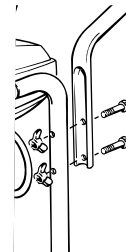

Cómo acoplar el soporte de cubeta--Sólo en el modelo de carrito

1. Coloque el soporte de cubeta contra la unidad, de manera que los agujeros en la unidad se alineen con los agujeros en el soporte.
2. Inserte los pernos en los agujeros en el soporte y en la unidad.
3. Apriete los pernos.

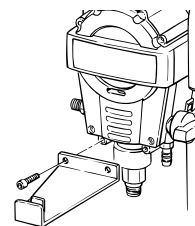

Bloqueando y desbloqueando la pistola

⚠ PRECAUCION

Siempre bloquee el gatillo cuando la pistola no está en uso.

Modelo de pistola GX-06 en GX-07

La pistola está asegurada cuando el gatillo está a un ángulo de 90° (perpendicular) al gatillo en cualquier dirección. Para desbloquear la pistola, gire el seguro para que quede en línea con el gatillo.

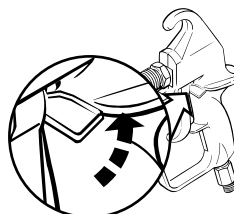

GX-06/07 pistola cerrada (pistola no pintará)

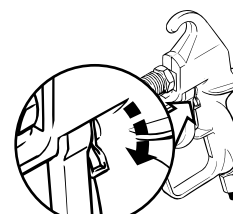

GX-06/07 desbloqueada (La pistola pulveriza)

Modelo de pistola GX-06 en GX-07

Para bloquear la pistola, gire el bloqueador del gatillo hacia el mango. Para desbloquear la pistola, gire el bloqueador del gatillo de modo que quede vertical y apuntando hacia abajo.

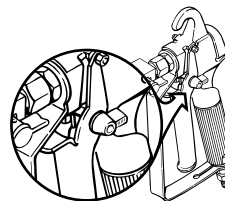

G-08/10 pistola cerrada (pistola no pintará)

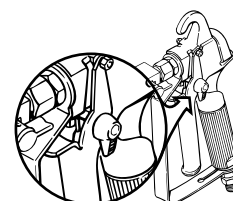

G-08/10 desbloqueada (La pistola pulveriza)

Para fijar la boquilla en la pistola

⚠️ ADVERTENCIA

PELIGRO DE INYECCIÓN PROBABLE. No atome sin que el protector de la boquilla esté puesto. No dispare nunca la pistola a menos que la boquilla esté en la posición de atomización o en la de desobstrucción. Trabe siempre el interruptor de seguridad de la pistola antes de que quite, reemplace o limpie la boquilla.

1. Enrosque la boquilla en la pistola. Apriete la tuerca primero, luego apriete más firme con una llave para tuercas.

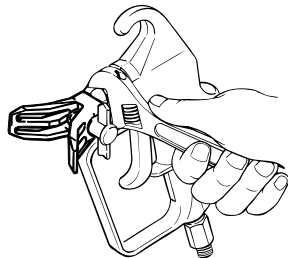

NOTA: Cuando acople la boquilla a la pistola, alinee el protector de la boquilla como se muestra en la figura de abajo, luego apriete con una llave.



Para escoger el filtro de pistola de atomización correcto

Use el filtro de pistola de atomización basándose en el tipo de material que se vaya a aplicar, como se muestra a continuación.

No. de pieza	Tamaño de punta	Tipo de filtro	Número de malla	Color del cuerpo del filtro	Cantidad
0154918	.011	Extrafino	180 malla 0.084 mm	rojo	2 pack
0154675	.013 - .015	Fino	100 malla 0.140 mm	amarillo	2 pack
0154842	.017 - .023	Mediano	50 malla 0.315 mm	blanco	2 pack
0154919	.023 +	Grueso	30 malla 0.560 mm	verde	2 pack

Cómo conectar la manguera de pulverización

1. Asegúrese que el interruptor principal esté en la posición apagada (o).
2. Conecte la manguera de pulverización a alta presión a la conexión de la manguera. Usa una llave para apretar bien la manguera de pulverización.
3. Acople la pistola a otro

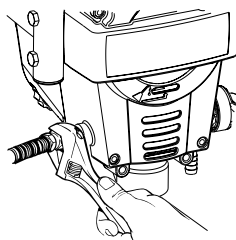

extremo de la manguera de alta presión. Apriete firmemente con una llave.

Cómo colocar la unidad de aspiración y el tubo de retorno

1. Conecte la unidad de aspiración a la válvula de admisión y apriete bien. Asegúrese de alinear bien las rocas para que la conexión gire con facilidad.
2. Presione el tubo de retorno sobre la conexión correspondiente.

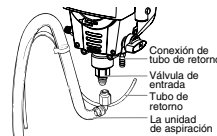

3. Introduzca el extremo del tubo de succión y del tubo de retorno dentro de la pintura.
4. Coloque el recipiente de pintura en el piso o cuélguelo del soporte según sea el modelo de la bomba.

⚠️ ADVERTENCIA

Bloquee siempre el gatillo de la pistola cuando no la esté usando.

Cómo enchufar la unidad

1. Asegúrese que el interruptor principal esté en la posición apagada (o).
2. Enchufe el pulverizador en un tomacorriente que tenga buena conexión a tierra o a un cable de alimentación grueso con conexión a tierra.

PARA LIBERAR LA PRESIÓN PROCEDIMIENTO

⚠️ ADVERTENCIA

Asegúrese de observar el procedimiento de alivio de presión cuando apague la unidad por cualquier motivo, incluyendo para darle servicio o ajustar cualquier parte del sistema de pulverización, cambiar o limpiar las boquillas, o para limpiarla.

1. Bloquee el gatillo de la pistola
2. Coloque el interruptor principal en la posición apagada (o).

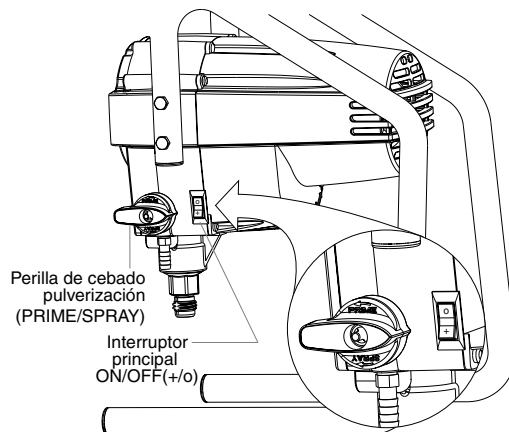

3. Gire la perilla de cebado/pulverización (PRIME/SPRAY) a la posición de cebado (PRIME).

CEBADO

Para preparar para cebar

1. Antes de cebar, rocíe un poco de aceite hidráulico (P/N 0154908 incluido en la unidad) en el área indicada. Si es necesario, se puede sustituir por aceite doméstico ligero. Esto prolongará la duración de la unidad.

NOTA: Aplicar sólo una cucharadita a la vez. Si pone demasiado aceite, éste podría escurrirse a la pintura.

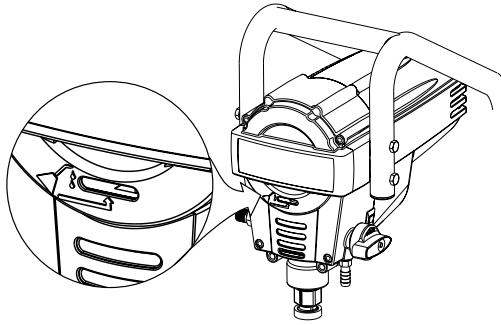

Cómo purgar y cebar la unidad

Si esta unidad es nueva, viene con un fluido de prueba dentro de la sección de fluidos para evitar que se forme óxido durante el envío y almacenaje del mismo. Si piensa pulverizar pintura vinílica, debe purgar este fluido y limpiar a fondo el sistema. Si piensa pulverizar pinturas a base de solventes, debe purgar el fluido del sistema, pero no será necesario limpiarlo a fondo.

Si la bomba ya ha sido usada, necesitará purgar el agua o solvente utilizado para la limpieza y el almacenamiento.

⚠ ADVERTENCIA

Bloquee el gatillo de la pistola cada vez que purgue la bomba.

Cómo purgar y cebar la bomba cuando use pinturas vinílicas

1. Introduzca el tubo de retorno dentro un recipiente de basura.
2. Coloque un recipiente lleno de pintura bajo el tubo de aspiración.
3. Girar el dial de control de presión a la presión mínima (-).

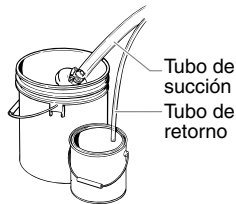

(Vista posterior, 1400, 1550, 1700, 1900)

(Vista delantera, 2100)

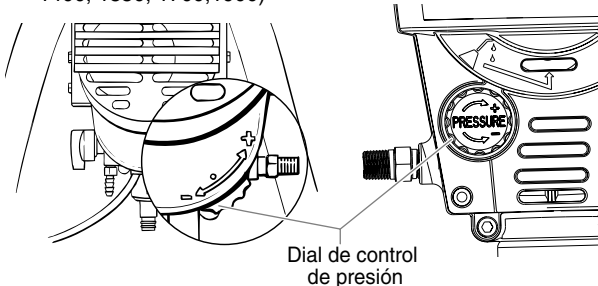

4. Gira la válvula de cebado/pulverización (PRIME/SPRAY) a la posición de cebado (PRIME).

5. Coloque el interruptor principal en la posición ON. Si la unidad no arranca, gire el dial de control de presión una o dos vueltas hasta que la unidad arranque.
6. La unidad empezará a aspirar pintura por el tubo de succión, hasta la bomba, y la hace salir por el tubo de retorno. Deje que la unidad lleve a cabo un ciclo largo para eliminar el fluido de prueba de la bomba, o hasta que empiece a salir pintura por el tubo de retorno.
7. Retire el tubo de retorno del recipiente de basura y colóquelo en su posición operativa, encima del recipiente de pintura.
8. Permita que la pintura circule a través del sistema hasta que salga por el tubo de retorno sin burbujas de aire.
9. Coloque el interruptor principal en la posición apagada (o). La bomba ya está purgada. Vaya a la sección "Cómo purgar y cebar la manguera de pulverización".

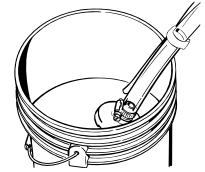

Cómo purgar y cebar la manguera de pulverización

Cuando termine de purgar y cebar la bomba, debe hacer lo mismo con la manguera de pulverización.

1. Bloquee el gatillo de la pistola.

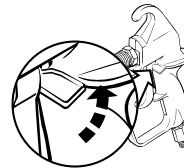

GX-06/07 pistola cerrada (pistola no pintará)

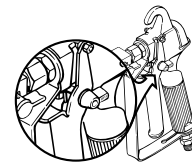

G-08/10 pistola cerrada (pistola no pintará)

2. Saque la boquilla pulverizadora de la pistola.
3. Gire la perilla PRIME/SPRAY hasta la posición SPRAY.
4. Asegúrese de que la pistola esté desbloqueada y apúntela a un recipiente de desechos. Apriete el gatillo hasta que todo el aire, agua o solvente se purgue de la manguera y empiece a salir pintura libremente.

⚠ ADVERTENCIA

No acerque las manos el chorro que sale de la pistola de pulverización.

⚠ ADVERTENCIA

Utilizando un recipiente metálico, ponga la pistola a tierra sujetándola contra el borde del recipiente mientras descarga el fluido. Si no hace esto, se podrían producir descargas eléctricas que podrían causar un incendio. Si la perilla de cebado/pulverización (PRIME/SPRAY) aún está en pulverización (SPRAY), habrá alta presión en la manguera y en la pistola hasta que la perilla se gire a cebado (PRIME).

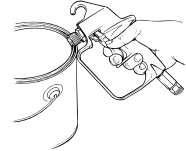

5. Gira la válvula de cebado/pulverización (PRIME/SPRAY) a la posición de cebado (PRIME).
6. Para liberar completamente la presión que pueda quedar en la manguera, desbloquee la pistola, apúntela hacia un recipiente y apriete el gatillo.
7. Bloquee el gatillo de la pistola.
8. Coloque la punta del pulverizador.

PARA ATOMIZAR

Técnica para atomizar

La clave para lograr un buen trabajo de pintura consiste en aplicar un revestimiento uniforme a través de toda la superficie. Esto se logra empleando descargas uniformes. Mantenga el brazo moviéndose a una velocidad constante y la pistola de atomización a una distancia de la superficie también constante. La mejor distancia para atomizar es de 10 a 12 pulgadas, entre la boquilla del atomizador y la superficie.

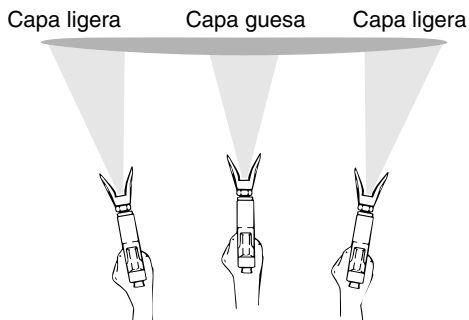

No flexione la muñeca mientras atomice.

Mantenga la pistola de atomización en ángulo recto con la superficie. Esto significa que debe mover todo el brazo de un lado para otro en lugar de flexionar sólo la muñeca.

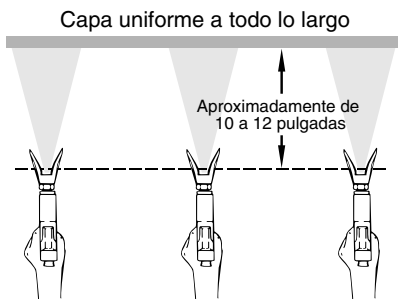

Mantenga una descarga que sea suave y a una velocidad uniforme.

Mantenga la pistola de atomización perpendicular a la superficie; de lo contrario un extremo del patrón quedará más grueso que el otro.

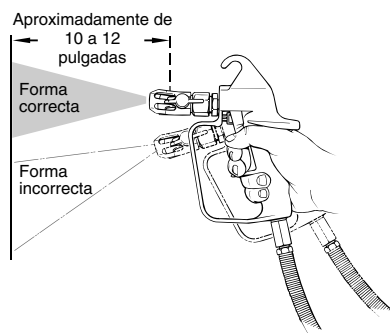

La pistola de atomización debe dispararse encendiéndola y apagándola cada vez que se haga una descarga. Con esto se ahorrará pintura y se evitará una acumulación de pintura al final de cada descarga. No dispare la pistola en medio de una descarga. Esto traería como consecuencia que la atomización no fuera uniforme y el recubrimiento tuviera salpicaduras.

Forma apropiada de disparar la pistola de atomización

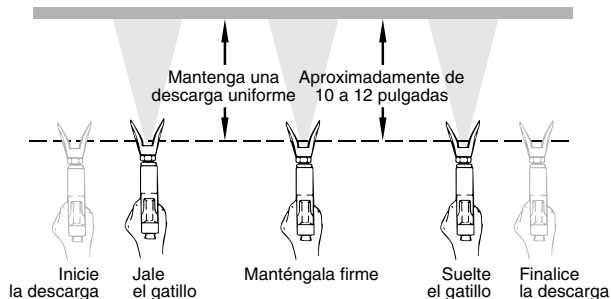

Al efectuar las descargas haga que las capas se traslapen aproximadamente un 30%. Con esto se asegurará un revestimiento uniforme.

Cuando deje de pintar, bloquee el interruptor de seguridad de la pistola. Gire la perilla de control de la presión en dirección opuesta a las manecillas del reloj hasta la posición más baja y fije la perilla de cebadura en la posición PRIME. Gire el interruptor del motor hasta la posición OFF y desconecte el atomizador.

Si piensa alejarse de la unidad durante más de una hora, siga el procedimiento de limpieza para periodos cortos, el cual se describe en la sección "Limpieza y almacenamiento" de este manual.

Práctica

PRECAUCION

Asegúrese de que la manguera de pintura no esté retorcida ni cerca de objetos con orillas contantes filosas.

1. Gire la perilla PRIME/SPRAY hasta la posición SPRAY (pulverización)
2. Gire el dial de control de presión a su ajuste máximo (+). La manguera de pulverización debe endurecerse a medida que la pintura empieza a fluir por ella.
3. Cuando la pintura llegue a la boquilla del atomizador, atomice un área de prueba para comprobar el patrón de atomización.

NOTA: El dial de control de presión debe fijarse en el ajuste máximo (+) en la mayoría de los casos que se use materiales de alta viscosidad, tales como pinturas de látex. Es probable que tenga que bajar el ajuste de la presión (-) al usar materiales de menos viscosidad, tales como tinturas. Si la presión se fija demasiado alta, la atomización será excesiva y perderá pintura. Si la presión se fija demasiado baja, dejará una cola en el patrón de pintura o la pintura chorreará en vez de salir pulverizada fina.



Patrón de atomización correcto



Patrón de desvanecimiento de pintura

LIMPIEZA

Para limpiar el filtro de la pistola de atomización

La pistola de atomización incluye un filtro que atrapa las partículas antes de que lleguen a la boquilla del atomizador. Si este filtro llegara a taponarse u obstruirse el flujo de pintura se reduciría, lo que cambiaría el patrón de atomización y posiblemente dañara el filtro.

Limpie el filtro con una brocha. Nunca perforo el filtro con un instrumento filoso.

Este filtro debe limpiarse a diario. Si el material que se está usando es viejo o contiene partículas endurecidas, entonces el filtro debe limpiarse cada cuatro horas aproximadamente.

Si el filtro no se limpia en el momento apropiado, se tapaná desde la parte superior hacia abajo. Cuando haya alrededor de 1 pulgada de filtro que no esté tapado, el pesado flujo de pintura perforará agujeros diminutos en el filtro. Los agujeros del filtro permitirán que penetren partículas no deseadas en la boquilla del atomizador, ocasionando que está se tapone.

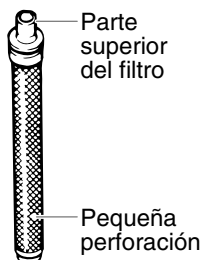

Cambio de filtro

1. Desenrosque el conector #6 de la pistola, asegurándose de no perder el resorte #5. Retire el filtro viejo.
2. Deslice el filtro nuevo, el lado ahusado primero, en la caja de la pistola.

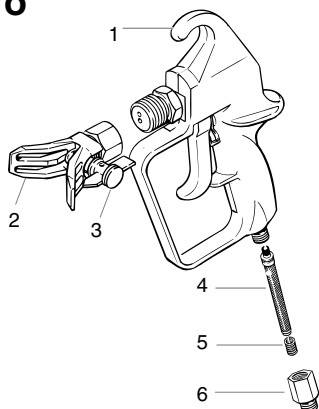

NOTA: El lado ahusado del filtro debe cargarse correctamente en la pistola. El montaje incorrecto producirá el taponamiento de la boquilla.

3. Reemplace el resorte #5 y el conector #6. Apriete con una llave para tuercas.

Cómo descongestionar la punta del pulverizador

⚠ ADVERTENCIA

No intente descongestionar o limpiar la boquilla con su dedo.

⚠ PRECAUCIÓN

No use una aguja o algún otro instrumento puntiagudo para limpiar la boquilla. El material de carburo de tungsteno es quebradizo y podría romperse.

La pistola de atomización está equipada con una boquilla reversible que le permite expeler cualquier partícula de pintura

vieja u otros contaminantes que pudieran obstruir el flujo de pintura que atraviesa por la boquilla. Si el patrón de atomización llegara a distorsionarse o se detuviera por completo mientras se dispara la pistola, siga estos pasos:

1. Suelte el gatillo y bloquéelo.
2. Rote la flecha del cilindro de la boquilla reversible 180° de manera que la punta de la flecha quede apuntando hacia la parte posterior de la pistola.
3. Desbloquee la pistola y apriete el gatillo mientras apunta la pistola hacia un retazo de madera o cartón. Esto permite que la presión de la manguera expela la obstrucción. Cuando la boquilla esté limpia, la pintura saldrá formando un chorro derecho a alta presión.

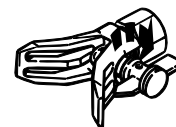

NOTA: Si la punta del pulverizador sigue obstruida, efectúe los procedimientos de la sección "Cómo limpiar la punta del pulverizador".

4. Suelte el gatillo y vuélvale a poner el seguro.
5. Voltee la boquilla de manera que la flecha apunte de nuevo hacia el frente.
6. Qúitele el seguro al gatillo y siga atomizando.

NOTA: Algunas veces es necesario aliviar la presión de la bomba girando la perilla de cebado/pulverización (PRIME/SPRAY) a cebado (PRIME) antes de rotar la boquilla reversible.

Cómo limpiar la punta del pulverizador

1. Gire la perilla de cebado/pulverización a cebado (PRIME). Esto purgará la presión en la manguera de pulverización y en el filtro. Apriete el gatillo de la pistola para asegurarse de que no queda presión. Refiérase a la sección PROCEDIMIENTO DE ALIVIO DE PRESIÓN.
2. Bloquee el gatillo de la pistola.
3. Usando una llave, retire de la pistola el ensamblaje de la punta del pulverizador.
4. Gire la punta del pulverizador de modo que la lengüeta que tiene la flecha quede perpendicular al protector del pulverizador y tire de la punta para sacarla.
5. Usando la punta del pulverizador, empuje el sello, el resorte y la arandela hasta sacarlos por el extremo posterior del protector.
6. Lave todas las piezas del ensamblaje de la punta con agua y jabón o con un disolvente adecuado.

NOTA: Si pulveriza pintura vinílica, limpie con agua jabonosa tibia. Si usa pinturas alquídicas o a base de aceite, use alcoholes minerales o disolventes de pinturas. Para obtener recomendaciones específicas, consulte con las instrucciones de los fabricantes de las pinturas.

Para limpiar la pantalla del equipo de succión

También podría ser necesario limpiar la pantalla que está en el fondo del equipo de succión. Revísela cada vez que cambie la cubeta de pintura. Quite la pantalla sacándola del accesorio retenedor con unos alicates. Limpie la pantalla con agua o un solvente y un cepillo de cerdas suaves.



Almacenamiento de corto plazo (hasta 16 horas)

NOTA: Siga estos pasos cuando use pinturas de látex solamente. Si usa materiales con base de aceite, siga los pasos dados para el almacenamiento de largo plazo.

Paro

1. Bloquee el gatillo de la pistola.
2. Gire la perilla PRIME/SPRAY hasta la posición PRIME.
3. Mueva el interruptor principal a la posición OFF y desenchufe el pulverizador.
4. Para los materiales de látex solamente, vacíe 1/2 taza de agua lentamente sobre la parte superior de la pintura para prevenir que la pintura se seque. Para los demás materiales, selle el recipiente de la pintura con un pedazo de plástico mientras el tubo de succión esté todavía en la pintura.
5. Envuelva el conjunto de la pistola de atomización con una tela húmeda y póngalo en una bolsa de plástico. Selle la bolsa para cerrarla.
6. Ponga el atomizador en un lugar seguro, fuera del alcance del sol, para almacenarlo a corto plazo.

Arranque

1. Sasque la pistola de la bolsa de plástico.
2. Para los materiales de látex, agite el agua que está en la pintura.
3. Gire la perilla PRIME/SPRAY hasta la posición PRIME.
4. Conecte el atomizador y gire el interruptor del motor hasta la posición ON.
5. Gire la perilla PRIME/SPRAY hasta la posición SPRAY. (pulverización).
6. Pruebe el atomizador en un pieza práctica y comience a atomizar.

Almacenamiento de largo plazo (más de 16 horas)

ADVERTENCIA

Instrucciones especiales de limpieza para uso con solventes inflamables:

IMPORTANTE

- **SIEMPRE DESCARGUE LA PISTOLA POR LO MENOS A UN (1) LARGO DE MANGUERA DE LA BOMBA.**
- **Si va a recolectar los solventes descargados en un recipiente metálico de (1) galón, colóquelo dentro de otro recipiente metálico de (5) galones, luego descargue la pistola.**
- **El área debe estar libre de vapores.**
- **Siga todas las instrucciones de limpieza.**

Cómo limpiar el tubo de aspiración

1. Bloquee el gatillo de la pistola.
2. Gire la perilla PRIME/SPRAY hasta la posición PRIME.
3. Mueva el interruptor principal a la posición OFF y desenchufe el pulverizador.
4. Sasque el tubo de succión de la pintura y manténgalo sobre una cubeta de agua o solvente. Deje el tubo de retorno en la cubeta de pintura.

NOTA: Si atomiza con una pintura de látex, use agua jabonosa tibia para limpiar. Si usa pinturas de aceite o con base alquídica, use solventes derivados del petróleo o diluyentes de pintura.

PRECAUCION

No use solventes derivados del petróleo ni diluyentes de pintura para las pinturas de látex, pues la mezcla se transformará en una sustancia gelatinosa que es difícil de quitar.

5. Conecte el atomizador y gire el interruptor del motor hasta la posición ON.
6. Dispare la pistola para liberar la presión y bloquee la pistola.
7. Saque la boquilla atomizadora y colóquela en un recipiente con agua o con un solvente apropiado para el tipo de material que está usando.
8. Ponga el tubo de succión y el tubo de retorno fijos en un recipiente con agua o un solvente que sea apropiado para el tipo de material con el que está pintando.
9. Aumente la presión hasta la mitad de la presión máxima. Deje que el agua o solvente circule de 2 a 3 minutos para eliminar la pintura de la bomba, del tubo de succión y del tubo de retorno.

Cómo limpiar la manguera de pintura

1. Para recuperar la pintura que queda en la manguera, libere el interruptor de seguridad de la pistola y dispare con cuidado la pistola, sin la boquilla de atomización puesta, dentro del contenido del recipiente de pintura.
2. Gire la perilla PRIME/SPRAY hasta la posición SPRAY.
3. Tan pronto el agua o solvente empiece a vaciarse en la cubeta, suelte el gatillo.
4. Cambie a agua limpia o solvente y continúe efectuando la circulación durante otros 5 minutos hasta que la manguera, la bomba y la pistola de atomización se limpien perfectamente.
5. Gire la perilla PRIME/SPRAY hasta la posición PRIME.
6. Dispare la pistola para extraer cualquier presión que pudiera haber todavía en la manguera.
7. Bloquee el gatillo de la pistola.
8. Coloque el interruptor principal en la posición OFF.
9. Cubra el recipiente de pintura y póngalo a un lado.

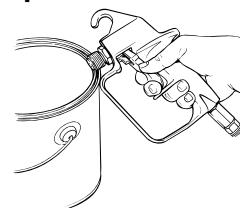

Cómo limpiar la pistola

1. Saque la pistola de la manguera de pintura usando una llave.
2. Quite la caja del filtro de la pistola. Ponga a remojar la pistola y el conjunto del filtro en un recipiente con agua o solvente.
3. Limpie la boquilla del atomizador y el filtro de la pistola con un cepillo suave. Ensamble la boquilla del atomizador en la posición para limpiar, con la flecha apuntando hacia la parte posterior de la pistola.

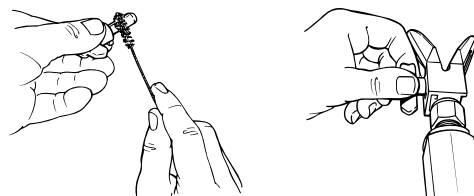

4. Acoplar la manguera de pintura a la pistola y apretarla

con una llave para tuercas.

- Coloque el interruptor principal en la posición ON..
- Desbloquee la pistola.
- Gire la perilla PRIME/SPRAY hasta la posición SPRAY y apunte la pistola hacia el lado de la cubeta para limpiar.
- Continúe gatillando la pistola por aproximadamente 30 segundos.
- Gire la perilla PRIME/SPRAY hasta la posición PRIME.
- Dispare la pistola para extraer cualquier presión que pudiera haber todavía en la manguera.
- Bloquee el gatillo de la pistola.
- Coloque el interruptor principal en la posición OFF.

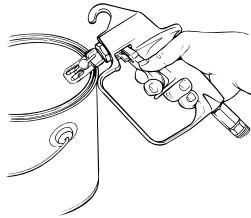

Para preparar el atomizador para un almacenamiento de largo plazo

- Quite el conjunto de la boquilla y levante el equipo de succión hasta que quede encima de la solución para limpiar.
- Coloque el interruptor principal en la posición ON.
- Gire la perilla PRIME/SPRAY hasta la posición SPRAY. (pulverización).
- Quite el tubo de succión grande de la válvula de entrada y apunte la pistola hacia dentro de la cubeta para limpiar.
- Desbloquee la pistola y dispárela dentro de la cubeta para limpiar hasta que por medio del bombeo, la manguera se vacíe.
- Gire la perilla PRIME/SPRAY hasta la posición PRIME.

- Limpie la rosca de la válvula de entrada con una tela húmeda.
- Liene la válvula de entrada con un aceite doméstico ligero. Lentamente aumente la presión para distribuir el aceite a través de la bomba. También agregue aceite al buje superior de la unidad para prolongar la duración del sello.
- Gira la perilla PRIME/SPRAY hasta la posición SPRAY para distribuir el aceite.
- Vuelva a poner el tubo de succión grande en la válvula de entrada.

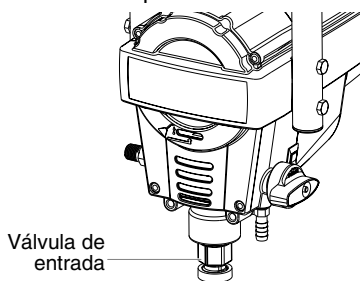

NOTA: La limpieza y aceitada apropiadas de la bomba después de usarse son los pasos más importantes que puede llevar a cabo para tener la seguridad de que la bomba funcionará apropiadamente después de haber estado almacenada.

NOTA: Si pulveriza material con base de aceite o solvente, se deben seguir los siguientes pasos de limpieza, además de los pasos que aparecen en el manual del propietario, para limpiar y lubricar apropiadamente la bomba antes de almacenarla.

- Lave la bomba con el solvente apropiado, según lo recomendado en la etiqueta del fabricante. Siga los pasos del manual del propietario.
- Después de lavar con solvente, hacer correr agua jabonosa por la bomba para eliminar el material solvente. Se debe eliminar el solvente para lograr una lubricación adecuada de la bomba antes de almacenarla.
- Lubrique la bomba usando un aceite doméstico ligero como se describe en el manual del propietario.

- Gire la perilla PRIME/SPRAY hasta la posición PRIME.
- Dispare la pistola para extraer cualquier presión que pudiera haber todavía en la manguera.
- Bloquee el gatillo de la pistola.
- Gire el interruptor del motor hasta la posición OFF.
- Quite y limpie el filtro del equipo de succión con agua limpia o el solvente apropiado. Use un cepillo suave. Regrese el filtro del equipo de succión a su posición original.
- Limpie la unidad entera, la manguera y la pistola con una tela húmeda para quitarles la pintura acumulada.

MANTENIMIENTO

Mantenimiento diario

El único mantenimiento necesario consiste en una limpieza diaria a fondo. Siga los procedimientos de limpieza indicados en este manual.

Mantenimiento a largo plazo

Con el tiempo, algunas piezas de la bomba se desgastan y deben ser reemplazadas. La siguiente lista indica los juegos de reparación disponibles y el tiempo estimado de desgaste (en horas de operación) de las piezas que reemplazan dichos juegos. Sin embargo, el rendimiento de la bomba es el único indicador confiable para el cambio de las piezas desgastadas. Para obtener más información acerca del uso de dichos juegos de reparación, véase la sección "Detección y solución de problemas".

No. del juego Descripción

0512221	Juego de sellos de la sección de fluidos (Serie 1400, 1550)
0512222	Juego de repuesto de válvula (Serie 1400, 1550)
0512223	Juego de sellos de la sección de fluidos (Serie 1700, 1900, 2100)
0512224	Juego de repuesto de válvula (Serie 1700, 1900, 2100)

ACCESORIOS

Pieza #	Descripción
0154908	Aceite separador
0154830	Manguera, extremo de conexión flexible, 5' x 3/16"
0270192	Manguera, extremo de conexión flexible, 25' x 1/4"
0270118	Manguera, inalámbrica, 50' x 1/4"
0093896	Conector de manguera 1/4" x 1/4" M
0088154	Manómetro
0512130	Extensión de boquilla, 12"
0512131	Extensión de boquilla, 24"
0152001	Accesorio para pistola de rodillo eléctrico
0155206	Cubierta de rodillo de 9", felpa de 3/8"
0152307	Cubierta de rodillo de 9", felpa de 1/2"
0155208	Cubierta de rodillo de 9", felpa de 3/4"
0152310	Cubierta de rodillo de 9", felpa de 1-1/4"
0501002	Pistola de atomización sin aire de activación manual GX-08
0501004	Pistola de atomización sin aire de activación manual GX-07
0501026	Pistola de atomización sin aire de activación manual GX-06
0501029	Pistola de metal para pulverización sin aire con dos dedos y articulación giratoria, GX-10
0501010	Conjunto de resguardo, rosca F
0501011	Conjunto de resguardo, rosca G
0512132	Tubo de extensión de 91 cm con articulación giratoria
0512133	Tubo de extensión de 180 cm con articulación giratoria
0154839	Protector para la bomba
0512134	Gira 180°
0512135	Adaptador de rosca F a G
0154832	Filtro para el tubo de succión (paquete de 2)
0501411	411 Boquilla
0501413	413 Boquilla
0501415	415 Boquilla
0501417	417 Boquilla
0501419	419 Boquilla
0501515	515 Boquilla
0501517	517 Boquilla
0501519	519 Boquilla
0093930	Compuesto antiatascamiento
0156113	Rodillo de contracción TR-10, 9", felpa de 3/8"

Para escoger el filtro de pistola de atomización correcto

Use el filtro de pistola de atomización basándose en el tipo de material que se vaya a aplicar, como se muestra a continuación.

No. de pieza	Tamaño de punta	Tipo de filtro	Número de malla	Color del cuerpo del filtro	Cantidad
0154918	.011	Extrafino	180 malla 0.084 mm	rojo	2 pack
0154675	.013 - .015	Fino	100 malla 0.140 mm	amarillo	2 pack
0154842	.017 - .023	Mediano	50 malla 0.315 mm	blanco	2 pack
0154919	.023 +	Grueso	30 malla 0.560 mm	verde	2 pack

INSTRUCCIONES PARA EL REEMPLAZO DEL SELLO DE LA SECCIÓN DE FLUIDO

JUEGO 0512221 (modelos 1400, 1550) – JUEGO 0512223 (modelos 1700,1900, 2100)

ADVERTENCIA

Siempre use gafas de seguridad para dar mantenimiento a la bomba. Asegúrese de seguir el **PROCEDIMIENTO DE ALIVIO DE PRESIÓN** cuando apague la unidad por cualquier motivo, incluyendo las instancias de mantenimiento y ajuste. Después de realizar el procedimiento de alivio de presión, asegúrese de desconectar la unidad antes del mantenimiento o de los ajustes. El área debe estar libre de solventes y de vapores de pintura.

Desmontaje de la sección de fluido

1. Saque el juego de succión.
2. Quite la cubierta frontal y los cuatro tornillos que la aseguran con un desarmador T20 Torx.
3. Saque el tornillo de la horquilla y la arandela que aseguran la clavija. La clavija conecta la horquilla con el pistón.
4. Usando unas pinzas, saque la clavija.
- 5a. En los modelos 1400 y 1550, gire el eje de la bomba de manera que el pistón esté en la posición de punto muerto superior. Esto se puede realizar empujando la horquilla. Esto es necesario para desarmar todas las piezas.
- 5b. En los modelos 1700, 1900 y 2100, inspeccione el conjunto de la horquilla y el pistón. Para retirar todas las piezas necesarias, el pistón no puede estar en la posición de punto muerto inferior. Si el pistón se encuentra en la parte inferior de la carrera, instale la tapa delantera y los tornillos, encienda la bomba brevemente para graduar el pistón, desenchufe la unidad y repita el paso 2.
6. Desenrosque y quite el conjunto de la válvula de entrada usando una llave ajustable.
7. Saque el pistón oprimiendo sobre el mismo cerca de la horquilla.
8. Desenrosque y quite la tuerca superior usando una llave ajustable.
9. Quite los sellos desgastados usando un desarmador de punta plana o un punzón. Saque el sello superior y el sello inferior oprimiendo contra el lado del sello y levantándolo hasta sacarlo. Asegúrese de no rayar la caja donde se ubican los sellos.
10. Limpie el área donde se instalarán los sellos nuevos.

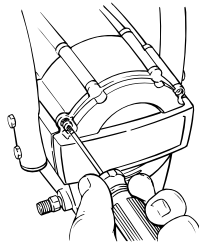

5. Instale la clavija para conectar la horquilla al pistón. Para esto, es posible que tenga que mover el pistón hacia arriba o hacia abajo.
6. Instale el tornillo de la horquilla y la arandela para asegurar la clavija.
7. Instale el sello "O" nuevo en el conjunto de entrada, lubrique, enrosque hasta el fondo (entrada) de la caja, y apriete con una llave ajustable. Esto colocará el sello en la posición correcta.
8. Voltee la bomba de modo que el lado derecho quede hacia arriba, y aplique unas gotas de Aceite de separación Amspray o aceite doméstico ligero entre la tuerca superior y el pistón. Esto prolongará la duración del sello.
9. Instale la cubierta frontal y los cuatro (4) tornillos.
10. Instale el juego de succión.

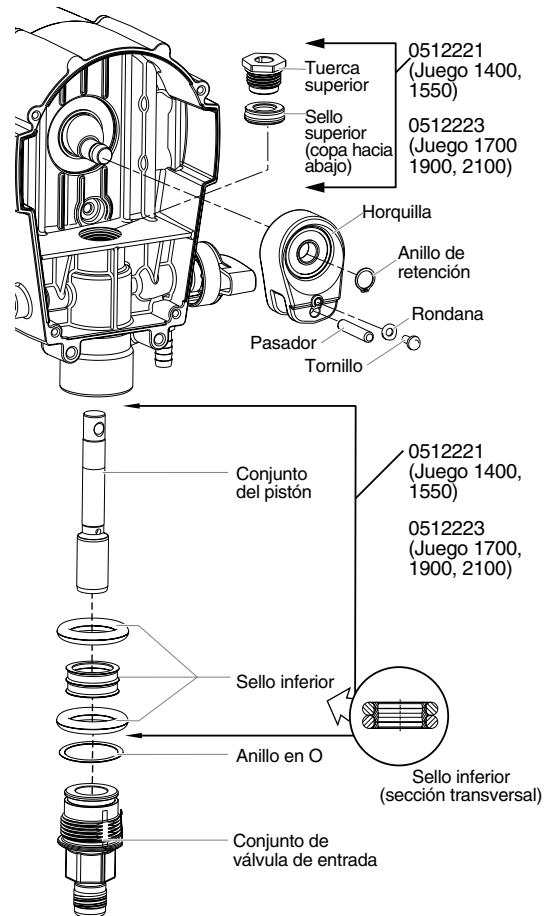

Montaje de la sección de fluido

1. Lubrique el nuevo sello superior con Aceite de separación Amspray (P/N 0154908) o aceite doméstico ligero y con la mano coloque el sello (el lado acopado del sello hacia abajo) en el orificio superior de la caja.
2. Coloque la tuerca superior en la parte superior de la caja y apriete con una llave ajustable. Esto colocará al sello superior en su posición correcta.
3. Voltee la bomba. Coloque los dos (2) anillos "O" grandes sobre el sello inferior nuevo, lubríquelo de manera similar al sello superior, y coloque a mano el sello inferior en la parte inferior (entrada) de la caja. Inserte la válvula de entrada y enrósquela en su posición para asentar apropiadamente el sello. Sacar la entrada y continuar con el paso cuatro (4).
4. Empujar el pistón nuevo hasta el fondo (entrada) de la

LISTA DE PIEZAS

Modelo de pistola GX-06 y GX-07 (1550, 1700)

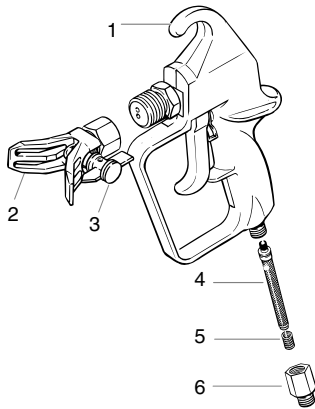

Artículo	Pieza#	Descripción	Cantidad
1	0512120	Conjunto de pistola de plástico	1
	0512121	Conjunto de pistola de metal	1
2	0501011	Conjunto de resguardo	1
3	0501413	Boquilla*	1
4	0154675	Conjunto del filtro, 100 malla	1
5	0043590	Resorte, filtro	1
6	0278357	Tapa, caja de filtro	1

*Ver lista en Accesorios

Modelo de pistola G-08 (1900)

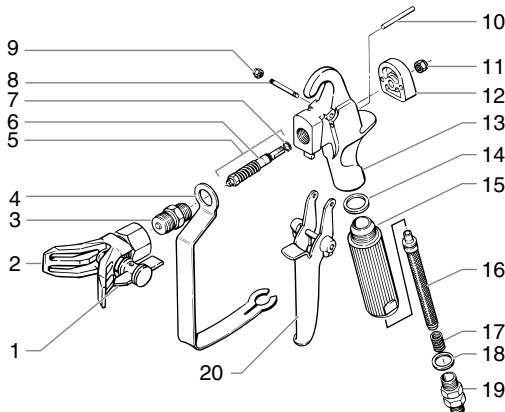

Artículo	Pieza #	Descripción	Cantidad
1	0501115	Boquilla	1
2	0501011	Conjunto de Boquilla	1
3	0149342	Difusor, 7/8"	1
4	0149366	Protector del gatillo	1
5	0149700	Conjunto de empaquetadura	1
6	0043211	Empaquetadura	1
7	9922703	Argolla de retención	1
8	0149377	Pasador M4	1
9	9910403	Tuerca, Anillo M4	1
10	9930818	Pasador deslizante	1
11	9910201	Tuerca hexagonal	1
12	0149367	Bloque retenedor	1
13	0149362	Caja, pistola	1
14	0043303	Rondana	1
15	0149369	Manubrio	1
16		Filtro	1*
17	0043590	Resorte	1
18	9970123	Anillo de selladura	1
19	0071321	Pivote	1
20	0149210	Conjunto del gatillo	1

Modelo de pistola G-10 (2100)

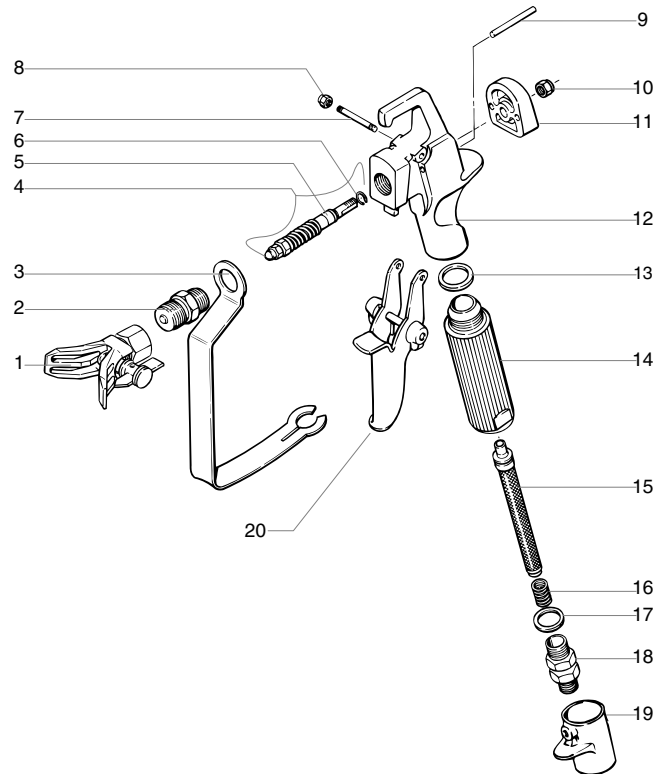

Artículo	Pieza #	Descripción	Cantidad
1		Conjunto de boquilla (Refiera a los Accesorios, paginación 38)	1
2	0149342	Difusor	1
3	0149366	Protector del gatillo	1
4	0149700	Conjunto de la válvula	1
5	0043211	Empaquetadura	1
6	9922703	Argolla de retención	1
7	0149377	Pasador M-4	1
8	9910403	Tuerca Anillo	2
9	9930818	Pasador deslizante	2
10	9910201	Tuerca hexagonal	1
11	0149368	Bloque retenedor	1
12	0149361	Caja, pistola	1
13	0043303	Rondana	1
14	0149370	Manubrio	1
15		Filtro	1*
16	0043590	Resorte	1
17	9970123	Arnillo de selladura	1
18	0347706	Palanca giratoria	1
19	0279185	Conjunto del collarín	1
20	0149211	Conjunto del gatillo	1

*Vea la paginación 39 para las tallas adicionales del filtro

Conjunto del equipo de succión (1550/1700/1900/2100)

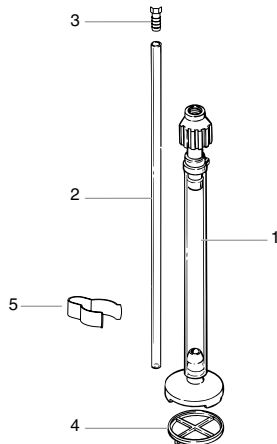

Artículo	Pieza#	Descripción	Cantidad
1	0512220	Conjunto del equipo de succión	1
2	0512389	Tubo de retorno	1
3	9885553	Conexión de tubo de retorno.....	1
4	0154832	Filtro.....	1
5	0512390	Abrazadera	3

Conjunto del equipo de succión (1400)

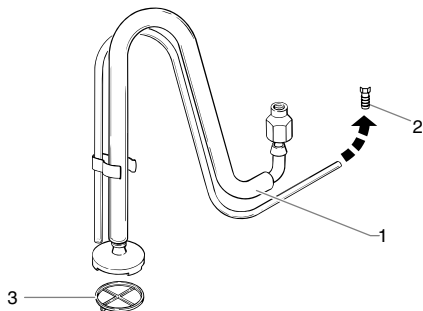

Artículo	Pieza#	Descripción	Cantidad
1	0512215	Conjunto del equipo de succión	1
2	9885553	Conexión de tubo de retorno.....	1
3	0154832	Filtro.....	1

Manguera de pulverización

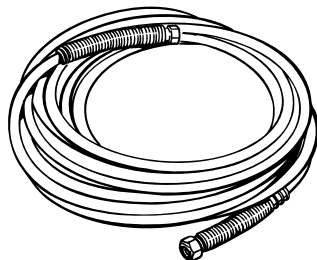

Pieza #	Descripción
0270192	1/4" x 25' manguera (1550)
0270118	1/4" x 50' manguera (1700, 1900, 2100)

Conjunto del carrito (1550/1700/ 1900 /2100)

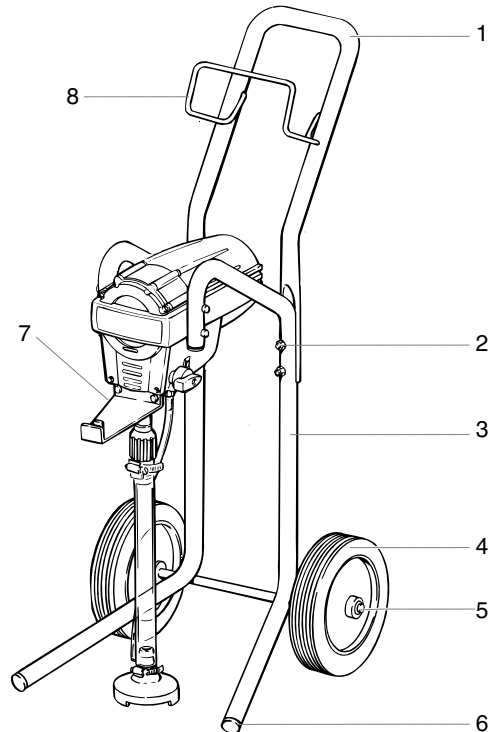

Artículo	Pieza#	Descripción	Cantidad
1	0512369	Manubrio (1550, 1700, 1900)	1
	0512426	Manubrio (2100).....	1
2	9800108	Perno (1550, 1700, 1900).....	4
	9802518	Perno (2100)	1
	9821503	Rondana (1550, 1700, 1900)	4
	9810111	Tuerca (1550, 1700, 1900).....	4
	0288661	Manija de la perilla (2100)	4
3	0512336	Banco (1400).....	1
	0512383	Carrito (1550).....	1
	0512368	Carrito (1700).....	1
	0512385	Carrito (1900).....	1
	0512425	Carrito (2100).....	1
4	0512396	Rueda (1550).....	2
	0512397	Rueda (1700).....	2
	0278373	Rueda (1900, 2100).....	2
5	0275728	Tuerca anillo (1550, 1700)	2
	9890104	Tuerca anillo (1900, 2100)	2
6	9885546	Tapón.....	1
7	0512355	Soporte de cubeta	1
8	0512384	Soporte de manguera.....	1

DETECCIÓN DE PROBLEMAS

Problema

Causa

Solución

A. El atomizador no arranca.

1. El atomizador no está conectado.
2. El interruptor ON/OFF (encendido/apagado) está en la posición OFF (apagado).
3. Un fusible del atomizador está quemado.
4. No hay paso de corriente del tomacorriente de la muralla.
5. El atomizador se apagó mientras estaba todavía bajo presión.
6. La extensión está dañada o tiene una capacidad demasiado baja.
7. Hay un problema con el motor.

1. Conecte el atomizador.
2. Gire el interruptor ON/OFF (encendido/apagado) hasta la posición ON (encendido).
3. Lleve el atomizador a un Centro de Servicio Técnico Autorizado de Wagner.
4. Pruebe debidamente el voltaje del suministro de energía.
5. Gire la perilla de control de presión a la presión máxima (+)
6. Reemplace la extensión.
7. Lleve el atomizador al Centro de Servicio Autorizado de Wagner.

B. El atomizador arranca pero no succiona pintura cuando la perilla PRIME/SPRAY se fija en la posición PRIME.

1. La unidad no ceba de manera apropiada o pierde líquido cebador.
2. La cubeta de pintura está vacía o el extremo del tubo de succión no está completamente sumergido en la pintura.
3. El filtro de succión está taponado.
4. El tubo de succión no está bien ajustado en la válvula de entrada.
5. La válvula de admisión o salida está atascada.
6. La válvula PRIME/SPRAY está tapada.
7. La válvula de entrada está desgastada o dañada.

1. Trate de cebar la unidad una vez más.
2. Vuelva a llenar el balde o sumerja el tubo de aspiración en la pintura.
3. Limpie el filtro del equipo de succión.
4. Limpie la conexión del tubo y apriétela firmemente.
5. Limpie las válvulas de admisión y salida y reemplace las piezas desgastadas.* La entrada puede estar pegada con pintura vieja. Inserte una llave allen para aflojarla (vea la figura 1 de abajo).
7. Reemplace la válvula de entrada.*

C. El atomizador succiona pintura pero la presión decae cuando se dispara la pistola.

1. La boquilla de atomización está desgastada.
2. El filtro del equipo de succión está taponado.
3. La pistola o el filtro de la boquilla de atomización está tapado.
4. La pintura es demasiado pesada o gruesa.
5. El conjunto de la válvula de salida está sucio o desgastado.
6. El conjunto de la válvula de entrada está dañado o desgastado.

1. Reemplace la boquilla de atomización con una boquilla nueva.**
2. Limpie el filtro del equipo de succión.
3. Limpie o reemplace el filtro apropiado. Tenga siempre a mano más filtros.
4. Adelgace o filtre la pintura.
5. Limpie o reemplace el conjunto de la válvula de salida*
6. Reemplace la válvula de entrada.*

D. La válvula de cebado/pulverización está en la posición de pulverización (SPRAY) pero hay flujo a través del tubo de retorno.

1. La válvula de cebado/pulverización está sucia o desgastada.

1. Lleve el atomizador a un Centro de Servicio Técnico Autorizado de Wagner.

E. La pistola de atomización tiene fugas.

1. Las piezas internas de la pistola están desgastadas o sucias.

1. Lleve el atomizador al Centro de Servicio Autorizado de Wagner.

F. El conjunto de la boquilla tiene fugas.

1. La boquilla se ensambló incorrectamente.
2. Uno de los sellos está desgastado.

1. Revise el conjunto de la boquilla y ensamble correctamente.
2. Reemplace el sello.*

G. La pistola de atomización no atomiza.

1. La boquilla de atomización, el filtro de la pistola o el filtro de la boquilla está tapado.
2. La boquilla de atomización está en la posición CLEAN (limpiar).

1. Limpie la boquilla de atomización, el filtro de la pistola o el filtro de la boquilla.
2. Ponga la boquilla en la posición SPRAY (atomizar).

H. El patrón de pintura se desvanece gradualmente.

1. La presión se fijó demasiado baja.
2. El filtro de succión, la pistola o la boquilla está tapado.
3. El tubo de succión no está bien sujeto en la válvula de entrada.
4. La boquilla está desgastada.
5. La pintura es demasiado espesa.
6. Hay pérdida de la presión.

1. Aumente la presión.
2. Limpie los filtros.
3. Apriete el adaptador del tubo de succión.
4. Reemplace la boquilla de atomización.
5. Adelgace la pintura.
6. Refiérase a las causas y soluciones para el problema B.

NOTA: El motor eléctrico debe mantenerse siempre limpio y seco. La pintura actúa como un aislante. Demasiada pintura en el motor ocasionará que el motor se sobrecaliente.

* Pueden obtenerse juegos de reparación especiales con instrucciones que explican estos procedimientos. Para obtener una lista de estos juegos y los números de sus piezas, refiérase a la sección de mantenimiento de este manual.

** Existen piezas adicionales para este procedimiento. Para obtener una lista de estas piezas y sus números, refiérase a la sección de accesorios de este manual.

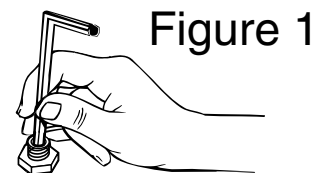

LIMITED WARRANTY
AIRLESS PAINT SPRAY EQUIPMENT

This product, manufactured by Wagner Spray Tech Corporation (Wagner), is warranted to the original retail purchaser against defects in material and workmanship for one year from date of purchase.

This warranty does not cover damage resulting from improper use, accidents, user's negligence or normal wear. This warranty does not cover any defects or damages caused by service or repair performed by anyone other than a Wagner Authorized Service Center. This warranty does not apply to accessories.

ANY IMPLIED WARRANTY OF MERCHANTABILITY OR FITNESS FOR A PARTICULAR PURPOSE IS LIMITED TO ONE YEAR FROM DATE OF PURCHASE.

WAGNER SHALL NOT IN ANY EVENT BE LIABLE FOR ANY INCIDENTAL OR CONSEQUENTIAL DAMAGES OF ANY KIND, WHETHER FROM BREACH OF THIS WARRANTY OR ANY OTHER REASON.

If any product is defective in material and/or workmanship during the applicable warranty period, return it with proof of purchase, transportation prepaid to any Wagner Authorized Service Center. (Service Center listing is enclosed with this product.) Wagner's Authorized Service Center will either repair or replace the product (at Wagner's option) and return it to you, postage prepaid.

SOME STATES DO NOT ALLOW LIMITATIONS ON HOW LONG AN IMPLIED WARRANTY LASTS OR THE EXCLUSION OF INCIDENTAL OR CONSEQUENTIAL DAMAGES, SO THE ABOVE LIMITATION AND EXCLUSION MAY NOT APPLY TO YOU.

THIS WARRANTY GIVES YOU SPECIFIC LEGAL RIGHTS, AND YOU MAY ALSO HAVE OTHER RIGHTS WHICH VARY FROM STATE TO STATE.

GARANTIE LIMITÉE
MATÉRIEL DE PULVÉRISATION DE PEINTURE SANS AIR

Ce produit, fabriqué par Wagner Spray Tech Corporation (Wagner), est garanti, au bénéfice de l'acheteur au détail d'origine, contre tout vice de matières et toute malfaçon pour un an à compter de la date d'achat.

La présente garantie ne s'applique pas aux dégâts entraînés par une utilisation incorrecte, par la négligence de l'utilisateur ou par l'usure normale. La présente garantie ne s'applique pas non plus aux défauts ou dommages résultant de l'entretien ou de la réparation que fait une personne quelconque qui ne soit pas membre d'un centre d'entretien autorisé pour les produits Wagner. La présente garantie ne s'applique pas aux accessoires.

TOUTE GARANTIE IMPLICITE DE QUALITÉ MARCHANDE OU D'ADAPTATION À UN USAGE PARTICULIER EST LIMITÉE À UNE PÉRIODE DE 30 JOURS POUR UNE UTILISATION PROFESSIONNELLE OU DE LOCATION ET D'UNE ANNÉE POUR L'UTILISATION DOMESTIQUE, À COMPTER DE LA DATE D'ACHAT.

TOUTE GARANTIE IMPLICITE DE VENDABILITÉ OU DE CONVENANCE À UNE DESTINATION PARTICULIÈRE EST LIMITÉE À UN AN À COMPTER DE LA DATE D'ACHAT.

Si un produit est défectueux en ce qui concerne les matériaux ou l'exécution pendant la période de garantie applicable, vous devez le retourner, avec une preuve d'achat et frais de port payés, à n'importe quel centre d'entretien autorisé pour les produits Wagner. (Une liste de centres d'entretien est jointe à ce produit.) Le centre d'entretien autorisé pour les produits Wagner réparera ou remplacera le produit (à la discrétion de Wagner) et vous le retournera par la poste, avec frais de port payés.

CERTAINES PROVINCES INTERDISENT LES RESTRICTIONS SUR LA DURÉE D'UNE GARANTIE IMPLICITE OU L'EXCLUSION DES DOMMAGES ACCESSOIRES OU INDIRECTS. IL SE PEUT DONC QUE LA RESTRICTION ET L'EXCLUSION ÉNONCÉES CI-DESSUS NE S'APPLIQUENT PAS À VOUS. LE PRÉSENTE GARANTIE VOUS ACCORDE DES DROITS JURIDIQUES SPÉCIFIQUES, ET VOUS AVEZ PEUT-ÊTRE D'AUTRES DROITS, QUI PEUVENT VARIER D'UNE PROVINCE À L'AUTRE.

GARANTÍA LIMITADA
EQUIPO DE ATOMIZACIÓN DE PINTURA SIN AIRE

Este producto, fabricado por Wagner Spray Tech Corporation (Wagner), está garantizado ante el comprador original contra defectos de materiales y mano de obra durante un año contado a partir de la fecha de compra.

Esta garantía no cubre los daños que sean resultado de un uso inapropiado, accidentes, negligencia del usuario o un desgaste normal. Esta garantía no cubre ningún defecto o daño que haya sido causado por los servicios o reparaciones llevadas a cabo por alguien que no sea un técnico del Centro de Servicio Autorizado de Wagner. Esta garantía no es válida para ningún accesorio.

CUALQUIER GARANTIA IMPLICITA DE COMERCIALIZACION O IDONEIDAD PARA CUALQUIER PROPOSITO EN PARTICULAR QUEDA LIMITADA A UN AÑO A PARTIR DE LA FECHA DE COMPRA.

WAGNER NO SERÁ EN NINGÚN CASO RESPONSABLE DE NINGÚN DAÑO INCIDENTAL O DE CONSECUENCIA DE NINGUNA CLASE, QUE RESULTE DE VIOLAR ESTA GARANTÍA O POR CUALQUIER OTRA RAZÓN.

Si algún producto llegara a tener defectos de material y/o mano de obra durante el período de validez de la garantía, devuélvalo junto con el comprobante de compra y flete previamente pagado, a cualquier Centro de Servicio Autorizado de Wagner. (La lista de Centros de Servicio viene adjunta con este producto.) El Centro de Servicio Autorizado de Wagner reparará o reemplazará el producto (según la opción de Wagner) y se lo devolverá, con porte previamente pagado.

ALGUNOS ESTADOS NO PERMITEN LIMITACIONES EN CUANTO A LA DURACIÓN DE UNA GARANTÍA IMPLÍCITA O LA EXCLUSIÓN DE DAÑOS INCIDENTALES O DE CONSECUENCIA, DE MANERA QUE LA LIMITACIÓN Y EXCLUSIÓN ANTERIORES PODRÍAN NO SER VÁLIDAS PARA USTED. ESTA GARANTÍA LE CONCEDE DERECHOS LEGALES ESPECÍFICOS, PERO USTED PODRÍA TENER DERECHO A OTROS, LOS CUALES VARIAN DE UN ESTADO A OTRO.