

# ***EP2400 Piston Pump***

**Owner's Manual · Notice d'utilisation · Manual del Proprietario**

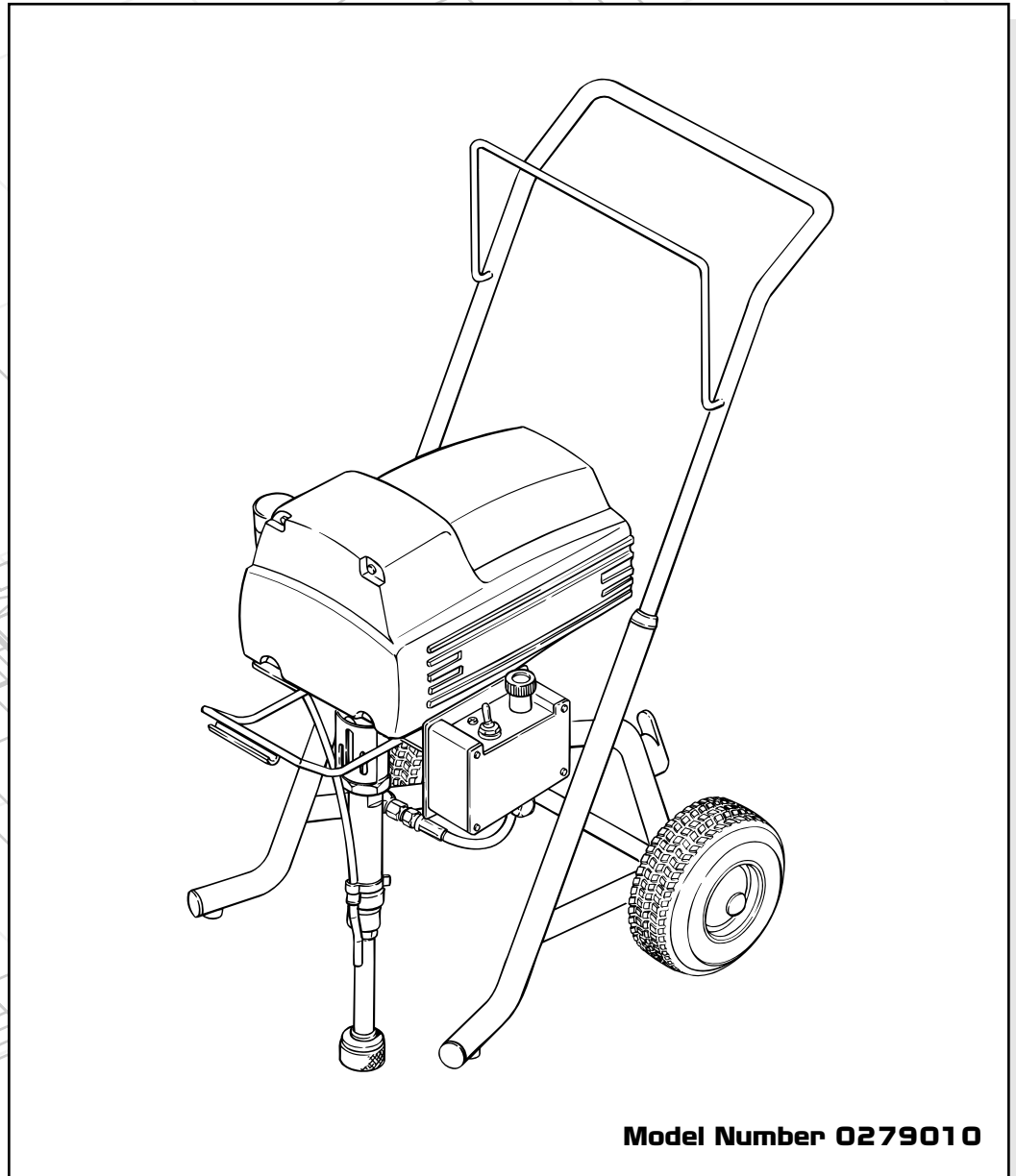

***SprayTECH***<sup>®</sup>  
**THE DEPENDABLE CHOICE™**

**SprayTECH**  
✉ 1770 Fernbrook Lane  
Minneapolis, MN 55447

Technical Assistance: 1-800-292-4637

Order Entry: 1-800-443-4500

Fax: 1-800-525-9501

[www.spraytechinc.com](http://www.spraytechinc.com)

Printed in the U. S. A.

0600 © 2000 SprayTECH Corporation. All rights reserved. Form No. 0508860B

**Español** **Français** **English**

## Table of Contents

<b>Specifications</b> .....	2
<b>Safety Precautions</b> .....	2-4
Grounding instructions .....	4
Extension Cord Selection .....	4
<b>Initial Setup</b> .....	4-5
Purging the sprayer .....	4-5
<b>Operating the Sprayer</b> .....	6
Setting the pressure .....	6
Using the spray gun .....	6
Pressure relief procedure .....	6
Priming the sprayer .....	6
<b>Spraying</b> .....	7
Spraying techniques .....	7
Practice .....	7
<b>Cleanup</b> .....	8
<b>Maintenance</b> .....	8-11
Daily maintenance .....	8-9
Additional maintenance .....	9-10
Repacking the fluid section .....	9-10
Replacing the motor brushes .....	10
<b>Troubleshooting</b> .....	11
<b>Parts Listings</b> .....	32-42
Final assembly .....	32
Drive assembly .....	34
Motor assembly .....	36
Fluid section assembly .....	37
Pressure control assembly .....	38
PRIME/SPRAY valve assembly .....	39
Filter/Valve assembly .....	40
Optional suction set assembly .....	41
Transducer assembly .....	41
Cart assembly .....	42
<b>Accessories</b> .....	42-43
<b>Warranty</b> .....	44
<b>Français</b> .....	12
<b>Español</b> .....	22

## Specifications

### Model EP2400

Gallons per minute (GPM) .....	0.75
Maximum pressure .....	3000 PSI
Motor electric (universal) .....	1.25 HP
Maximum tip size @ 2000 PSI .....	0.027 inch
Hose lengths* .....	300 feet
Weight .....	81lbs.
Dimensions .....	26" L x 39" H x 24" W

\*Varies with material viscosity.

## Safety Precautions

This manual contains information which must be read and understood before using the equipment. When you come to an area which has one of the following symbols, pay particular attention and make certain to heed the safeguard.



This symbol indicates a potential hazard which may cause serious injury or loss of life. Important safety information will follow.



This symbol indicates a potential hazard to you or to the equipment. Important information that tells how to prevent damage to the equipment or how to avoid causes of minor injuries will follow.

**NOTE: Notes give important information which should be given special attention.**

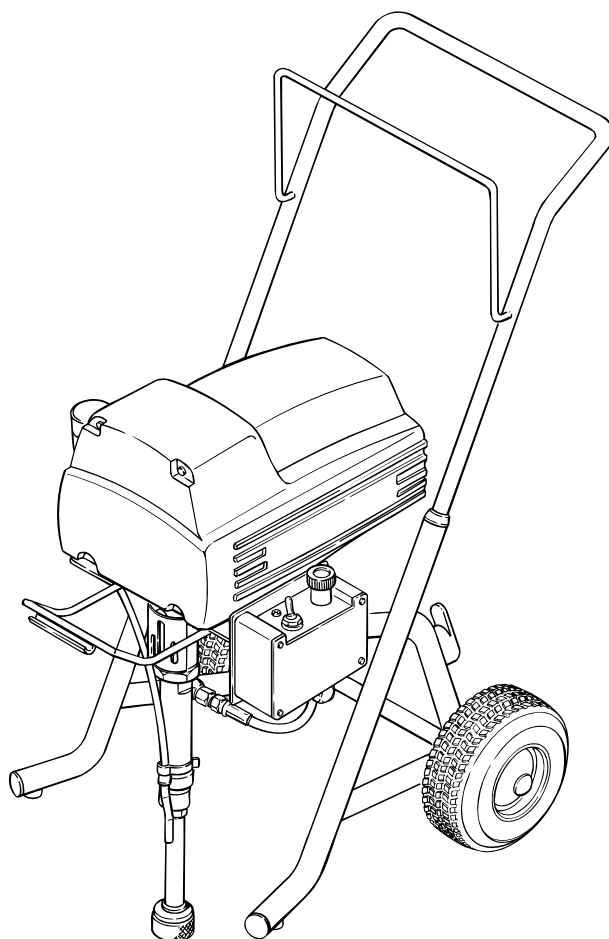

## **WARNING**

**HAZARD: INJECTION INJURY - A high pressure stream of paint produced by this equipment can pierce the skin and underlying tissues, leading to serious injury and possible amputation.**

**DO NOT TREAT AN INJECTION INJURY AS A SIMPLE CUT! Injection can lead to amputation. See a physician immediately.**

### **PREVENTION:**

- The maximum operating range of the unit is 2750 PSI fluid pressure.
- NEVER aim the gun at any part of the body.
- NEVER allow any part of the body to come in contact with the fluid stream. DO NOT come in contact with a fluid stream created by a leak in the fluid hose.
- NEVER put your hand in front of the gun. Gloves will not provide protection against an injection injury.
- ALWAYS lock the gun trigger, shut the fluid pump off and release all pressure before servicing, cleaning the tip guard, changing tips, or leaving unattended. Pressure will not be released by turning off the motor. The PRIME/SPRAY knob must be turned to PRIME to relieve the pressure. Refer to the PRESSURE RELIEF PROCEDURE described in this manual.
- ALWAYS have the tip guard in place while spraying. The tip guard provides some protection against injection injuries but is mainly a warning device.
- ALWAYS remove the spray tip before flushing or cleaning the system.
- The paint hose can develop leaks from wear, kinking and abuse. A leak is capable of injecting material into the skin. Inspect the paint hose before each use.
- NEVER use a spray gun which does not have a trigger lock or trigger guard in place and in working order.
- All accessories must be rated at or above 2750 PSI. This includes spray tips, guns, extensions, and hose.
- In case of a skin injection, see a physician immediately.

### **NOTE TO PHYSICIAN:**

**Injection into the skin is a traumatic injury. It is important to treat the injury surgically as soon as possible. DO NOT delay treatment to research toxicity. Toxicity is a concern with some coatings injected directly into the blood stream. Consultation with a plastic surgeon or reconstructive hand surgeon may be advisable.**

**HAZARD: EXPLOSION OR FIRE - Solvent and paint fumes can explode or ignite, causing property damage and/or severe injury.**

### **PREVENTION:**

- Exhaust and fresh air introduction must be provided to keep the air within the spray area free from accumulation of flammable vapors.
- Avoid all ignition sources such as static electricity sparks, open flames, pilot lights, hot objects, cigarettes, and sparks from connecting and disconnecting power cords or working light switches.
- Fire extinguishing equipment must be present and in good working order.
- Keep the unit in a well ventilated location away from the spray area to avoid solvent and paint fumes. The pump contains arcing parts which emit sparks.

- High velocity flow of material through equipment may develop static electricity. The equipment being used, as well as objects in and around the spray area, must be properly grounded to prevent static discharge and sparks.
- Use only conductive or grounded high pressure fluid hoses for airless applications. Be sure that the gun is grounded properly through hose connections.
- The power cord must be connected to a grounded circuit.
- Use extreme caution when using materials with a flashpoint below 70° F (21° C). A fluid's flashpoint is the temperature at which vapors from the fluid could ignite if exposed to a flame or spark.
- Follow the material and solvent manufacturer's safety precautions and warnings.
- When flushing equipment use the lowest possible pressure.

**HAZARD: EXPLOSION HAZARD DUE TO INCOMPATIBLE MATERIALS- May cause property damage or severe injury.**

### **PREVENTION:**

- Do not use bleach.
- Do not use halogenated hydrocarbon solvents such as methylene chloride and 1,1,1 - trichloroethane. They are not compatible with aluminum and may cause an explosion. If you are unsure of a material's compatibility with aluminum, contact your coating's supplier.

**HAZARD: HAZARDOUS VAPORS - Paints, solvents, insecticides, and other materials may be harmful if inhaled, causing severe nausea, fainting, or poisoning.**

### **PREVENTION:**

- Use a respirator or mask whenever there is a chance that vapors may be inhaled. Read all instructions with the mask to ensure that it will provide the necessary protection against the inhalation of harmful vapors.

**HAZARD: GENERAL - May cause property damage or severe injury.**

### **PREVENTION:**

- Read all instructions and safety precautions before operating any equipment.
- Comply with all appropriate local, state, and national codes governing ventilation, fire prevention, and operation.
- The United States Government Safety Standards have been adopted under the Occupational Safety and Health Act (OSHA). These standards, particularly part 1910 of the General Standards and part 1926 of the Construction Standards should be consulted.
- This high pressure airless pump is designed to be used with manufacturer authorized parts only. When using this pump with parts that do not comply with the minimum specifications and safety devices of the pump manufacturer, the user assumes all risks and liabilities.
- Before each use, check all hoses for cuts, leaks, abrasion or bulging of cover, as well as damage or movement of couplings. If any of these conditions exist, replace the hose immediately. Never repair a paint hose. Replace it with another grounded hose.
- All hoses, swivels, guns, and accessories used with this unit must be pressure rated at or above 2750 PSI.
- Do not spray on windy days.
- Wear protective eyewear.

## ⚠ CAUTION

Use only a 3-wire extension cord that has a 3-blade grounding plug and a 3-slot receptacle that will accept the plug on the product. Make sure your extension cord is in good condition. When using an extension cord, be sure to use one heavy enough to carry the current your product will draw. An undersized cord will cause a drop in line voltage resulting in loss of power and overheating. A 14 or 12 gauge cord is recommended.

## Grounding instructions

This product must be grounded. In the event of an electrical short circuit, grounding reduces the risk of electric shock by providing an escape wire for the electric current. This product is equipped with a cord having a grounding wire with an appropriate grounding plug. The plug must be plugged into an outlet that is properly installed and grounded in accordance with all local codes and ordinances.

This product is for use on a nominal 120 volt circuit and has a grounding plug that looks like the plug illustrated in sketch A. If a properly grounded outlet is not available, a temporary adapter which looks like the adapter illustrated in sketch B and C may be used. The temporary adapter should be used only until a properly grounded outlet can be installed by a qualified electrician. The green colored rigid ear lug or the grounding wire extending from the adapter must be connected to a permanent ground such as a properly grounded outlet box cover. Whenever the adapter is used, it must be held in place by a metal screw.

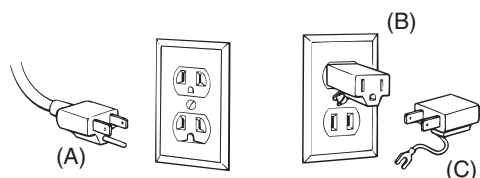

## ⚠ WARNING

Improper installation of the grounding plug can result in a risk of electric shock.

If repair or replacement of the cord or plug is necessary, do not connect the green grounding wire to either flat blade terminal. The wire with insulation having a green outer surface with or without yellow stripes is the grounding wire and must be connected to the grounding pin.

Check with a qualified electrician or serviceman if the grounding instructions are not completely understood, or if you are in doubt as to whether the product is properly grounded. Do not modify the plug provided. If the plug will not fit the outlet, have the proper outlet installed by a qualified electrician.

## Extension Cord Selection

If an extension cord is used, make sure that it is of the 3-conductor type with NEMA connectors so a continuous grounding circuit is provided from the tool to the power circuit receptacle. Also, be sure that the conductor size is large enough to prevent excessive voltage drop which will cause loss of power and possible motor damage to the unit. A table of recommended extension cord sizes is shown below.

For nameplate ampere ratings which are between those given, use the extension cord recommended for the next higher ampere rating.

If an extension cord is to be used outdoors, it must be marked with the suffix W-A following the cord type designation. For example, SJTW-A to indicate that it is acceptable for outdoor use.

	Extension Cord Length					
	25 ft.	50 ft.	75 ft.	100 ft.	125 ft.	150 ft.
0 to 5	18	18	18	18	18	18
6	18	18	18	18	18	16
7	18	18	18	18	16	16
8	18	18	18	16	16	16
9	18	18	18	16	16	14
10	18	18	18	16	14	14
11	16	16	16	16	14	14
12	16	16	16	16	14	14
13	16	16	16	14	14	14
14	14	14	14	14	14	12
15	14	14	14	14	14	12
16	14	14	14	14	12	12
17	14	14	14	14	12	12
18	14	14	14	14	12	12
19	12	12	12	12	12	12
20	12	12	12	12	12	12

## Initial Setup

The Piston Pump unit is fully assembled upon delivery. Follow these simple steps for setup:

1. Pull up on the handle until the button locks snap into place.

## Purging the sprayer

This unit is shipped with test fluid in the fluid section to prevent corrosion during shipment and storage.

If you are going to spray with latex paint, the test fluid must be purged and then thoroughly cleaned out of the system.

If you are going to spray with solvent-based paint, all you need to do is purge the fluid. Thorough cleaning is not necessary.

## ⚠ CAUTION

**Keep the spray gun locked and in the OFF position during these steps.**

## Purging the system for latex paint

1. Place a container of soapy water under the paint suction tube. Have a waste container ready to catch the purged fluid.
2. Detach the return tube from the fluid section and place it in the waste container.

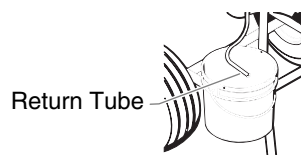

## ⚠ WARNING

If a metal container is used, it is necessary to ground the spray gun and container. To do this, hold a metal portion of the gun against the edge of the metal container. Failure to do so may lead to static electric discharge, which may cause a fire.

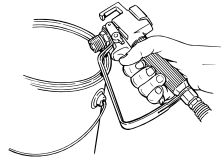

3. Turn the pressure control knob counterclockwise to the lowest setting.

Pressure Control Knob

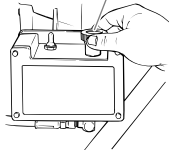

4. Set the PRIME/SPRAY valve to the PRIME.

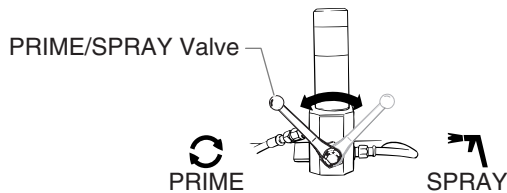

5. Turn the ON/OFF switch to ON.
6. Turn the pressure control knob clockwise slowly until fluid starts coming through the return tube. Use the least amount of pressure necessary to keep the fluid flowing. When all of the test fluid has been cleaned out of the system, soapy water will flow through the return tube.
7. Turn the pressure control knob to its lowest setting and replace the container of soapy water with a container of clear water.
8. Turn the pressure control knob clockwise slowly until water running through the return tube is clear.
9. Turn the pressure control knob counterclockwise to the lowest setting. Replace the container of clean water with a container of latex paint.
10. Turn the pressure control knob clockwise slowly until paint comes through the return tube.
11. Place the return tube into the operating position above the paint container. Keep recirculating paint through the system until the paint coming through the return tube is free of air bubbles.
12. Turn the pressure control knob counterclockwise to the lowest setting. The unit is now ready to use.

## ⚠ CAUTION

Keep the spray gun locked and in the OFF position during these steps.

## Purging the system for solvent-based paint

1. Place a container of paint under the paint suction tube. Have a waste container ready to catch the purged fluid.
2. Detach the return tube from the fluid section and secure it in the waste container so that it will not come out.

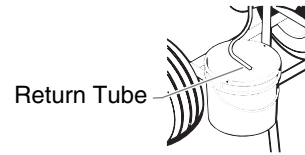

## ⚠ WARNING

If a metal container is used, it is necessary to ground the spray gun and container. To do this, hold a metal portion of the gun against the edge of the metal container. Failure to do so may lead to static electric discharge, which may cause a fire.

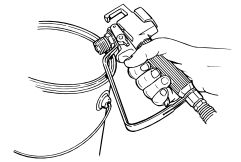

3. Turn the pressure control knob counterclockwise to the lowest setting.

Pressure Control Knob

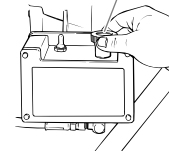

4. Set the PRIME/SPRAY valve to the PRIME.

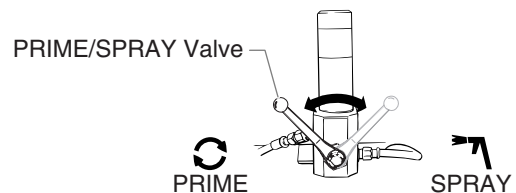

5. Turn the ON/OFF switch to ON.
6. Turn the pressure control knob clockwise slowly until fluid starts coming through the return tube. Use the least amount of pressure necessary to keep the fluid flowing. When all of the test fluid has been cleaned out of the system, paint will flow through the return tube.
7. Turn the pressure control knob to its lowest setting.
8. Place the return tube into the operating position above the paint container. Keep recirculating paint through the system until the paint coming through the return tube is free of air bubbles.
9. The unit is now ready to use.



## Operating the Sprayer

Before starting spraying each day, squirt upper packing lubricant (Part No. 9992504) into the slots in the upper pump housing.

**NOTE: Do not apply so much that it overflows and drips into the paint.**

This lubricant keeps the piston seals pliant, minimizing paint bypass and piston wear. If the unit is operated several hours a day, lubricate approximately every 4 hours.

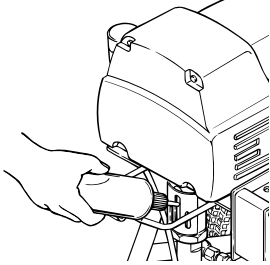

For a new unit, follow the purging steps above. For units already in service, purge water or solvent from the system as described above, depending on the type of paint being used. After the pump is ready to spray, it may also be necessary to purge the hoses of water or solvent.

1. Make certain that the current limit switch is on the desired setting.
2. Turn the pressure control knob counterclockwise to the lowest setting.
3. Set the PRIME/SPRAY valve to SPRAY.
4. Be sure that the spray gun does not have a tip installed.
5. Turn the gun safety switch to unlock the gun.
6. Turn the pressure control knob clockwise to the halfway point to increase the pressure.
7. Trigger the gun into a waste container until solvent or water is purged from the hose.

### **WARNING**

**If a metal container is used, it is necessary to ground the spray gun and container. To do this, hold a metal portion of the gun against the edge of the metal container. Failure to do so may lead to static electric discharge, which may cause a fire.**

8. Turn the pressure control knob counterclockwise to its lowest setting.
9. Turn the PRIME/SPRAY knob to PRIME.
10. Trigger the gun to be sure no pressure is left in the hose.
11. Turn the gun safety switch to lock the gun off.
12. Install the spray tip appropriate for the material being sprayed. The thicker the paint, the larger the spray tip required.
13. Set the PRIME/SPRAY valve to SPRAY.
14. Turn the pressure control knob clockwise to its highest setting.
15. Turn the gun safety switch to unlock the gun.
16. Trigger the gun to test the spray pattern. Spray against a scrap piece of cardboard or other test surface.
17. Adjust the unit to the proper pressure setting.

## Setting the pressure

The best pressure setting will vary with the type of paint and the size and type of spray tip being used. The thicker the paint, the higher the pressure will need to be.

To find the optimum pressure setting:

1. Turn the pressure control knob clockwise to its highest setting.
2. Trigger the gun and slowly turn the pressure control knob counterclockwise. Stop when you reach the lowest pressure necessary to keep the desired spray pattern and atomization.

**NOTE: Until you are satisfied with the spray pattern, spray on a test surface rather than on the surface to be painted.**

## Using the spray gun

Follow the instructions that came with your spray gun.

### Pressure relief procedure

1. Turn the gun safety switch to lock the gun closed.
2. Turn the motor ON/OFF switch to OFF.
3. Place the return line into a container and hold it securely in place.
4. Turn the PRIME/SPRAY valve to the PRIME. The pressure will be relieved and fluid will dump through the return tube.
5. Relieve any pressure remaining in the hose by turning the gun safety switch to unlock the gun and triggering the gun into a container.

### **WARNING**

**Always ground the container, including the handle. Failure to do so may result in a static electric discharge, which may cause an explosion or fire.**

6. Turn the gun safety switch to lock the gun closed.

**NOTE: Leave the PRIME/SPRAY valve on PRIME until you are ready to operate the sprayer again.**

## Priming the sprayer

1. Turn the PRIME/SPRAY valve to the PRIME.
2. Put the suction tube into the paint container.
3. Turn the pressure control knob counterclockwise to the lowest setting.
4. Turn the ON/OFF switch to ON.
5. Slowly turn the pressure control knob clockwise until the paint begins to flow through the return tube.
6. Turn the pressure control knob counterclockwise to the lowest setting.
7. Set the PRIME/SPRAY valve to SPRAY.
8. Turn the gun safety switch to unlock the gun.

### **WARNING**

**If a metal container is used, it is necessary to ground the spray gun and container. To do this, hold a metal portion of the gun against the edge of the metal container. Failure to do so may lead to static electric discharge, which may cause a fire.**

9. Trigger the gun into a waste container. Hold it open while slowly turning the pressure control knob clockwise until paint sprays from the gun tip. Keep the gun triggered until all the air is forced out of the system and paint is flowing freely.
10. Release the trigger and turn the gun safety switch to lock the gun closed.
11. Check all fluid connections for leaks. If any are found, follow the pressure relief procedure before tightening the connection.

# Spraying

## Spraying Technique

The key to a good paint job is an even coating over the entire surface. This is done by using even strokes. Keep your arm moving at a constant speed and keep the spray gun at a constant distance from the surface. The best spraying distance is 10 to 12 inches between the spray tip and the surface.

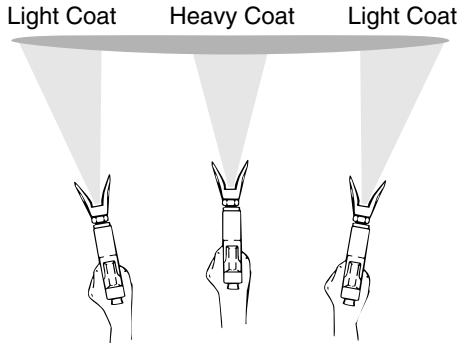

Do not flex wrist while spraying.

Keep the spray gun at right angles to the surface. This means moving your entire arm back and forth rather than just flexing your wrist.

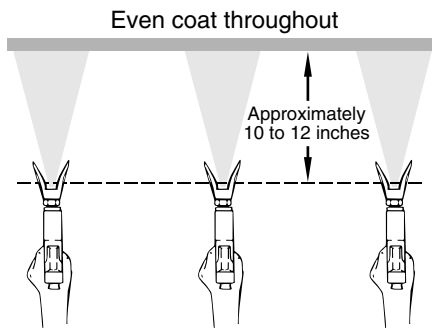

Keep stroke smooth and at an even speed.

Keep the spray gun perpendicular to the surface, otherwise one end of the pattern will be thicker than the other.

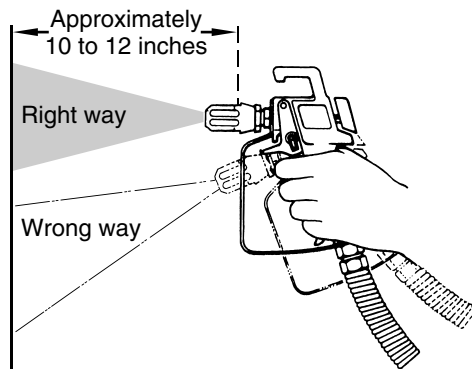

The spray gun should be triggered by turning it on and off with each stroke. This will save paint and avoid paint buildup at the end of the stroke. Do not trigger the gun during the middle of a stroke. This will result in an uneven spray and splotchy coverage.

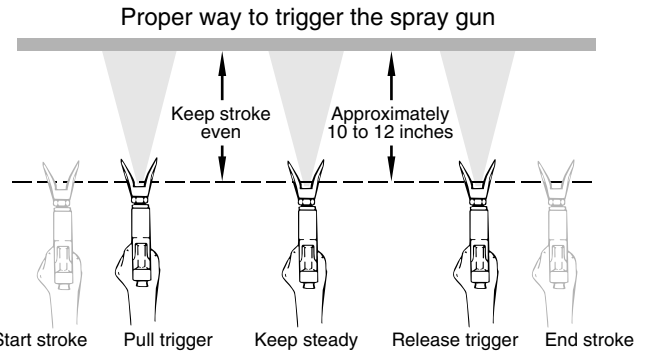

Overlap each stroke by about 30%. This will ensure an even coating.

When you stop painting, lock the gun safety switch, turn the pressure control knob counterclockwise to its lowest setting and set the PRIME/SPRAY valve to PRIME. Turn the ON/OFF switch to OFF and unplug the sprayer.

## Practice

1. Be sure that the paint hose is free of kinks and clear of objects with sharp cutting edges.
2. Turn the pressure control knob counterclockwise to its lowest setting.
3. Turn the PRIME/SPRAY valve to SPRAY.
4. Turn the pressure control knob clockwise to its highest setting. The paint hose should stiffen as paint begins to flow through it.
5. Unlock the gun safety switch by turning the switch so that it is parallel to the handle.
6. Trigger the spray gun to bleed air out of the hose.
7. When paint reaches the spray tip, spray a test area to check the spray pattern.
8. Use the lowest pressure setting necessary to get a good spray pattern. If the pressure is set too high, the spray pattern will be too light. If the pressure is set too low, tailing will appear or the paint will spatter out in gobs rather than in a fine spray.

Most latex paints and stains will require very high pressure, which is why the sprayer is built to deliver up to 2750 PSI when needed.



Good spray pattern



Paint tailing pattern

**NOTE: When spraying block filler, mastics or high solid coatings, leave out the gun filter and high pressure filter screens.**

# Cleanup

## ⚠ WARNING

Special cleanup instructions for use with flammable solvents:

- Always flush spray gun at least one hose length from spray pump.
- If collecting flushed solvents in a one gallon metal container, place it into an empty five gallon metal container, then flush solvents.
- Area must be free of flammable vapors.
- Follow all cleanup instructions.

## ⚠ CAUTION

The pump, hose and gun should be cleaned thoroughly after daily use. Failure to do so permits material to cake, seriously affecting the performance of the unit.

After daily use, paint should be flushed from the unit with solvent compatible with the material applied, and then refushed with mineral spirits.

## ⚠ WARNING

When cleaning the pump, hose and gun with mineral spirits or any other solvent, always spray at minimum pressure with the gun spray tip removed. Static electricity buildup may result in fire or explosion in the presence of flammable vapors.

## ⚠ WARNING

Be sure to follow the pressure relief procedure when shutting the unit down for any purpose including servicing or adjusting any part of the spray system, changing or cleaning the spray tips, or preparing for cleanup.

1. Turn the ON/OFF switch to OFF.
2. Bleed off any remaining pressure in the pump by turning the PRIME/SPRAY knob to PRIME.
3. Remove the gun tip and clean it using an appropriate solvent.
4. Remove the paint container from below the suction tube.
5. Place a container of appropriate solvent below the suction tube.
6. Turn the pressure control knob counterclockwise to the lowest setting.
7. Turn the ON/OFF switch to ON.
8. Trigger the spray gun into a waste container to flush the pump, hose and gun clean.
9. Turn the ON/OFF switch to OFF.
10. Follow the pressure relief procedure detailed in this manual.
11. Unplug the unit and store it in a clean and dry area.

**NOTE:** For long-term storage, be sure to flush the unit with an appropriate oil before storing.

# Maintenance

## Daily maintenance

Three daily procedures are required for routine operator maintenance on this unit:

1. Lubricating the upper packings.
2. Cleaning the high pressure filter screen.
3. Cleaning the intake screen.

## Lubricating the upper packings

1. Clean out the paint that has seeped past the upper packings into the extension housing.

**NOTE:** You may need to loosen the screws on the front cover and remove the finger guard to thoroughly clean the extension housing. Excess paint in the extension housing will adversely affect the performance of the unit.

## ⚠ WARNING

Do not run the pump without the finger guard and the front cover in place. Moving parts are a tissue crushing hazard.

2. Squirt upper housing lubricant (Part No. 9992504) into the slots in the upper pump housing. If the unit is operated several hours a day, lubricate approximately every 4 hours.

**NOTE:** Do not apply so much lubricant that it overflows and drips into the paint.

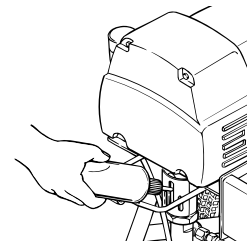

## Cleaning the high pressure filter screen

The high pressure filter will clog and must be cleaned as needed.

1. Turn the filter housing counterclockwise to remove it from the filter head.
2. Take out the filter element and wash it thoroughly with the appropriate solvent. Scrub the filter with a fiber-bristled brush if necessary.

## ⚠ WARNING

Do not use a wire brush. Damage to the filter element could result.

**NOTE:** The filter should be cleaned at least once a day. If you are using block fillers, mastics or other similar materials, leave the filter out.

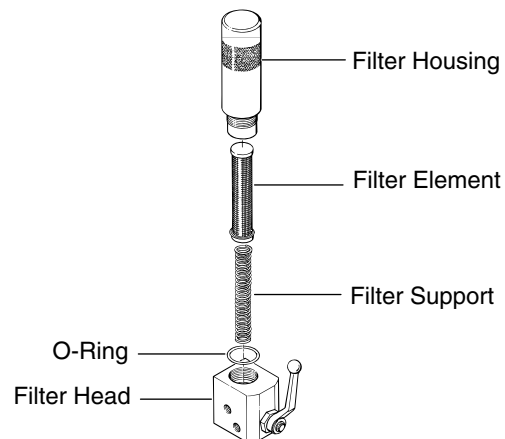



## Cleaning the intake screen

1. The intake screen will clog and must be cleaned at least once a day.
2. Turn the intake screen counterclockwise to remove it from the bottom of the suction tube.
3. Clean thoroughly with the appropriate solvent.

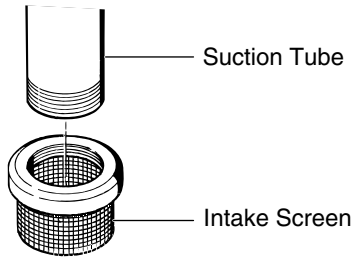

## Additional maintenance

### Repacking the fluid section

A small amount of paint bypassing the piston and coming out of the slots in the upper piston housing is normal. If it becomes excessive, or if paint pressure drops, the piston packings need to be replaced.



**ALWAYS follow the PRESSURE RELIEF PROCEDURE found in your manual before starting any troubleshooting, servicing or cleaning.**



**ELECTRICAL SHOCK HAZARD. Make certain that the unit is turned off and unplugged before attempting any disassembly.**

### Removing the fluid section

1. Loosen and remove the suction tube assembly by turning it counterclockwise.
2. Remove the shroud.
3. Remove the finger guard.
4. Loosen the screw clamp and remove the return line.
5. Remove the cotter pin from the connecting pin.
6. Remove the connecting pin by pushing it through the slide block and piston rod.
7. Loosen and remove the fluid hose.
8. Loosen the large locknut (item 7 in the illustration, next page) on the upper end of the fluid section.
9. Unscrew the entire fluid section assembly by turning it counterclockwise.

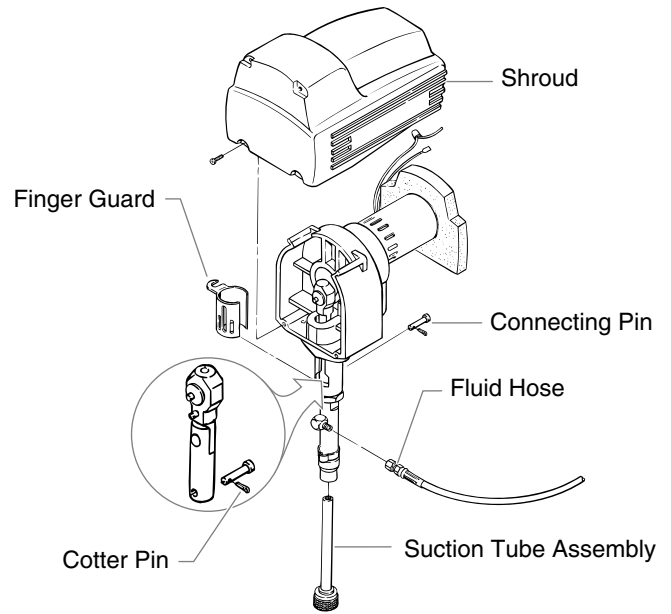

**Do not run the motor with the fluid assembly removed.**

### Removing the piston rod assembly

Refer to the parts listing for the fluid section assembly.

1. Position the inlet valve housing (28) in a vise so that the fluid section is vertical. Tighten the vise.
2. Position a large adjustable wrench on the wrench flats of the cylinder (8). Turn the cylinder counterclockwise until the cylinder is removed from the inlet valve housing.
3. Remove the inlet valve housing from the vise. Remove the inlet ball stop disk (23) and tap out the inlet ball cage (25).

**NOTE: If any parts are difficult to disassemble, soak them in an appropriate solvent until the paint softens.**

4. Remove the inlet valve carbide seat (26). Inspect the inlet valve ball and the inlet ball seat for damage. If the seat is worn or damaged, it can be flipped to the unused side. If you flip or replace the seat, the ball must be replaced.

**NOTE: If the carbide valve seat requires replacement, use valve kit P/N 0294689.**

5. Remove the inlet valve seat O-ring (27) from the inlet valve housing.
6. Position the wrench flats of the cylinder (8) in a vise and tighten the vise.



**Do not over tighten or you might damage the cylinder.**

7. Remove the packing nut (1).



**Hold a hand under the piston rod (10). The piston rod may be damaged if it falls. The lower packings may also fall out.**

8. Gently tap down the piston assembly with a rubber mallet until the piston assembly comes out.

## Cleaning the piston rod

1. Remove the cylinder from the vise.
2. Position the piston rod assembly in the vise and tighten.



The piston rod may be damaged if you are using a vise with steel jaws. Use a vise with aluminum jaws or take precautions to protect the piston rod.

3. Remove the jam nut (21).
4. Remove the retaining nut (20).
5. Remove the outlet valve seat (18), the outlet ball (17), the seal washer (19) and the outlet ball cage (16). Inspect the outlet valve ball and the outlet valve ball seat for damage. If the seat is worn or damaged, it can be flipped to the unused side. If you flip or replace the seat, the ball must be replaced.
6. Remove the lower packings (12, 13), the pressure ring (11), and the wave washer (9).
7. Soak the new leather packings in linseed oil for 5 minutes. Do not over-soak.
8. Clean the disassembled parts in an appropriate solvent.
9. Install the outlet ball cage (16), the outlet ball (17), the outlet valve seat (18) and the seal washer (19), in that order into the piston rod.
10. Apply removable threadlocking compound to the retaining nut threads (20) and screw the retaining nut into the piston rod. Torque the retaining nut to 250 in./lbs.
11. Apply removable threadlocking compound to the jam nut threads (21) and screw the jam nut onto the retaining nut. Torque the jam nut to 200 in./lbs. Remove the piston assembly from the vise.

## Replacing the packings

1. Position the wrench flats of the cylinder (8) into the vise and tighten the vise.
2. Insert the wave spring (6), pressure ring (5), upper packings (3, 4) and adapter (2) into the cylinder (8).

**NOTE: Make certain to alternate the UHMWPE and leather packings as shown in the illustration.**

3. Loosely thread the packing nut (1) into the cylinder.
4. Remove the cylinder from the vise, rotate it and replace it in the vise so that the bottom of the cylinder is facing up.
5. Insert the wave spring (9), the lower pressure ring (11), lower packings (12, 13), the lower ring support (14) and the O-ring (22) into the cylinder.

## Inserting the piston rod

1. Insert the piston rod assembly into the cylinder.
2. Insert the O-ring (27) into the inlet valve housing (28).
3. Insert the inlet ball seat (26) and the inlet ball (24) into the inlet valve housing.
4. Insert the stop disk (23) into the inlet ball cage (25) and place them into the inlet valve housing (28).
5. Thread the inlet valve housing assembly onto the bottom of the cylinder assembly. Torque to 40 ft./lbs.
6. Install the large locknut (7) onto the cylinder and turn it until the nut bottoms out on the threaded section of the cylinder.

## Attaching the fluid section

1. Remove the assembled fluid section from the vise. Apply anti-seize compound on the upper cylinder threads and thread it into the pump housing. The piston rod (10) will align itself with the slide block.
2. Rotate the fluid section so that the hole in the slide block is aligned with the hole in the piston assembly.
3. Slide the connecting pin through the holes in the slide block and the piston assembly.
4. Replace the cotter pin to hold the connecting pin securely. Refer to the illustration on the previous page.
5. Screw the fluid section into the pump housing as far as it will go. Then unscrew it slightly so that the outlet elbow will align with the fluid hose.
6. Firmly tighten the locknut (7) by turning it clockwise until it is secured tightly against the drive housing.

## Repair kits

Item	Part No.	Description	Qty.
1	0279910	Packing kit (Includes those items marked with an *)	1
2	0294689	Inlet valve kit (Includes those items marked with a +)	1

## Replacing the motor brushes

Brushes should be inspected periodically for wear. If one of the brushes measures less than 1/2", is worn or is chipped, then replace both of the motor brushes. It is recommended that the brushes be replaced when the packings are replaced.



**ALWAYS follow the PRESSURE RELIEF PROCEDURE found in your manual before starting any troubleshooting, servicing or cleaning.**

## Removing the motor cord

1. Disconnect the power cord from the electrical supply.
2. Loosen the 4 hex socket head allen screws along the sides of the motor cover and remove the cover.
3. Unscrew and remove the brush caps holding the brushes in place.
4. Pry the brushes out gently with a screwdriver.
5. Install the new brushes, P/N 01694.

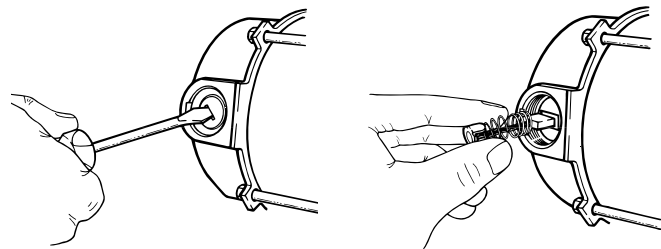

6. Install the brush caps. If the old brush caps are damaged, replace them with P/N 01686.
7. Replace the motor cover and hex socket head allen screws.

# Troubleshooting

## Problem

## Cause

## Solution

The unit will not run

1. A breaker is tripped on the unit or at the plug in.
2. The unit is not plugged in.
3. The pressure control knob is set too low.
4. There is faulty wiring or a faulty circuit.
5. The motor brushes are worn.
6. The ON/OFF switch is faulty.

1. Check the breakers and reset if necessary.
2. Plug the unit in.
3. Increase the pressure.
4. Take the unit to an Authorized Service Center.
5. Check the brushes and replace if necessary
6. Take the unit to an Authorized Service Center.

The unit will not prime.

1. The piston packings are dried out.
2. The inlet valve is leaking.
3. The pump inlet screen is plugged.
4. There is air in the pump or the paint hose.
5. The piston packings are worn.
6. The paint is too thick.

1. Remove the suction tube and feel the lower check ball to be sure that it is free. Place a full cup of paint thinner over the end of the fluid section and turn on the pump.
2. Replace the inlet valve with the kit P/N 0294689.
3. Remove the inlet screen and clean.
4. Hold the gun trigger in the open position and run the unit for about 10 seconds until the air is purged. Check the suction tube for leaks.
5. Replace the packings with kit P/N 0279910.
6. Prime the pump with compatible solvent. Bring the pump up to pressure. Carefully remove the pump from the solvent container and immerse the inlet tube in the thick fluid to be sprayed. With the spray tip removed, trigger the gun until the thick fluid appears at the gun. Replace the spray tip.
7. Remove and clean the suction tube.
8. Check the suction tube and seal any leaks found.
9. Relieve the pressure; remove and clean the tip.

The unit will not build or maintain pressure.

1. The pressure adjustment knob is not properly set.
2. The pump inlet strainer is dirty.
3. The valve balls or valve seals are worn or dirty.
4. There is air in the pump or paint hose.
5. The piston packings are worn.
6. The spray tip is worn.
7. The unit is leaking internally.
8. The inlet or outlet valve is leaking.
9. The external fittings are leaking.
10. The paint is too thick.
11. The spray tip is too large.
12. Paint has built up on the slide block in the extension housing.
13. The PRIME/SPRAY valve is leaking.

1. Increase the pressure.
2. Clean the pump inlet strainer.
3. Replace or clean the valve balls and seats.
4. Hold the gun trigger in the open position and run the unit for about 10 seconds until the air is purged.
5. Replace the packings with kit P/N 0279910.
6. Replace the spray tip by following the directions supplied with your spray gun.
7. With the gun trigger closed, allow the unit to come up to pressure and then shut it off when the pump momentarily starts. Look to see where the internal leak is occurring and rebuild the fluid section.
8. Replace the valves by using kit P/N 0294689.
9. Check all hose fittings and connections for external leaks.
10. Check the fluid manufacturer's recommendations listed on the fluid container label.
11. Change the spray tip.
12. Clean the slide block.
13. Check the PRIME/SPRAY valve and clean if necessary. Put in spray position firmly.

Fluid leaks from the upper end of the fluid section.

1. The upper packing is worn.
2. The piston rod is worn.

1. Relieve the pressure and replace the packings.
2. Replace the piston rod.

The spray pattern is bad.

1. The tip is too large.
2. The pressure is set incorrectly.
3. Not enough fluid is reaching the spray gun.
4. The fluid is too thick.

1. Change to a smaller spray tip.
2. Reset the pressure.
3. Clean all the strainers and filters.
4. Add solvent or water according to the fluid manufacturer's recommendations.

The pressure is low.

1. The pressure is set too low.
2. The power supply is the wrong voltage.
3. The extension cord is too long.

1. Increase the pressure.
2. Connect the unit to a 120 volt AC connection.
3. Use a 12 gauge extension cord that does not exceed 100 ft. (31 meters) in length.

The fuse at the pump circuit breaker is blown.

1. Pressure build up at the pump is too great.
2. There is a malfunction in the gear box or linkages.

1. Take the unit to a factory Authorized Service Center.
2. Repair or replace the malfunctioning parts.

Low performance/circuit breaker tripping.

1. Loose motor shunt wires or worn brushes.
2. Loose connections in pressure control box.
3. Safety shutoff pressure incorrect.
4. Missing circuit breaker switch boot/dirty switch.
5. The current limit switch position is incorrect.
6. The slide block or extension housing is clogged.
7. Filter is clogged.

1. Replace brushes and wires as necessary.
2. Tighten connections or scrape residue off of connectors.
3. Recalibrate the safety shutoff pressure to 2650 +100/-0 psi.
4. If the circuit breaker switch is clogged with contaminates, replace switch.
5. The unit should be placed in the 15 amp mode only when the wall circuit breaker is tripping. When the unit is in the 15 amp mode, it is normal for it to slow down.
6. Clean.
7. Clean the filter. If spraying heavier materials such as block filler or mastics, remove the filter.

## Table des matières

Spécifications .....	12
Mises en garde .....	12-14
Directives sur la mise à la terre .....	14
Choix d'une rallonge .....	14
Installation initiale .....	14-15
Purge du pistolet .....	14-15
Fonctionnement du pistolet .....	16-17
Réglage de la pression .....	16
Utilisation du pistolet .....	16
Procédure relative à l'élimination de la pression .....	16
Amorçage du pistolet .....	16-17
Pulvérisation .....	17-18
Techniques de pulvérisation .....	17
Exercice .....	17-18
Nettoyage .....	18
Entretien .....	18-20
Entretien quotidien .....	18-19
Entretien supplémentaire .....	19-20
Regarnissage de la section pour fluide .....	19-20
Remplacement des balais du moteur .....	20
Dépannage .....	21
Liste des pièces .....	32-42
Assemblage final .....	32-33
Assemblage du mécanisme d'entraînement .....	34-35
Assemblage du moteur .....	36
Assemblage de la section pour fluide .....	37
Assemblage du dispositif de réglage de la pression .....	38-39
Assemblage de la soupape AMORÇAGE-VAPORISATION .....	39
Assemblage de filtre/soupape .....	40
Assemblage du flexible de succion .....	41
Assemblage du transducteur .....	41
Assemblage du chariot .....	42
Accessoires .....	43-44
Garantie .....	45

## Spécifications

### Modèle EP2400

Gallons par minute (GPM) .....	0.75
Pression maximale .....	3000 lb/po2 (210,9 Kg/cm2)
Courant pour le moteur (universel) ..	1,25 HP
Taille maximale de l'embout	
@ 2000 lb/po2 .....	0,69 mm (0,027 po)
Longueur des flexibles* .....	91 m
Poids .....	37 kg
Dimensions .....	66 cm L x 99 cm H x 61 cm L

\*Varie avec la viscosité de l'étoffe.

## Mises en garde

Le présent manuel comprend des renseignements devant être lus attentivement avant toute utilisation de l'appareil. Lorsque l'un des symboles suivants apparaît, il est recommandé d'être particulièrement attentif et de tenir compte des mesures de sécurité indiquées.

### ⚠ AVERTISSEMENT

Ce symbole indique un danger potentiel pouvant causer des blessures graves ou même mortelles. Des renseignements importants sur la sécurité sont également présentés.

### ⚠ ATTENTION

Ce symbole indique un danger potentiel pouvant causer des blessures graves ou même mortelles. Des renseignements importants sur la sécurité sont également présentés..

**NOTA: Les remarques donnent des renseignements importants requérant une attention particulière.**

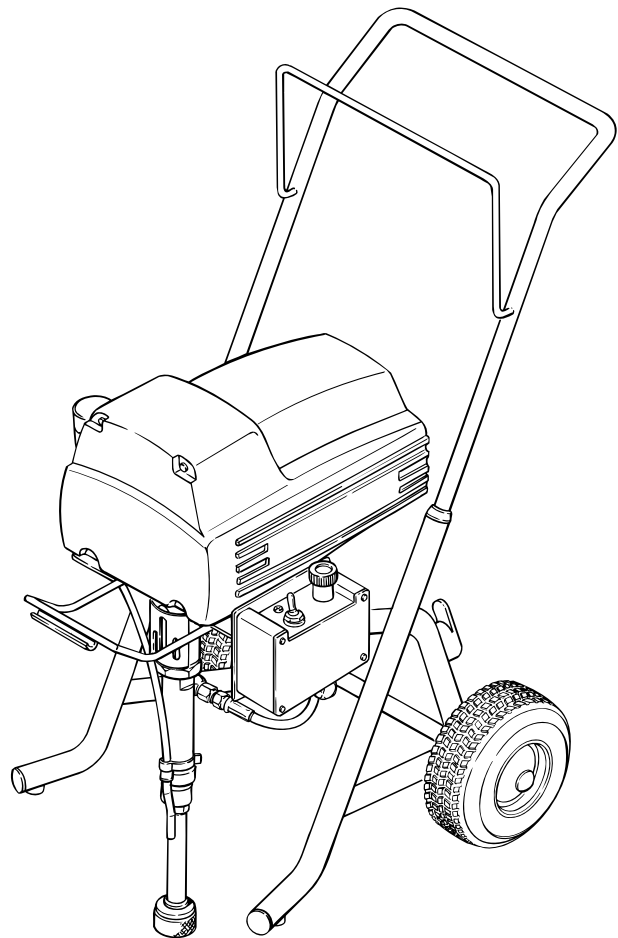

## **AVERTISSEMENT**

**DANGER: BLESSURES PAR PERFORATION - Le jet de peinture à haute pression produit par cet appareil peut perforer la peau et les tissus sous-jacents et entraîner de sévères blessures pouvant nécessiter une amputation.**

**NE PAS TRAITER UNE BLESSURE PAR PERFORATION COMME UNE SIMPLE COUPURE! Une perforation peut entraîner des risques d'amputation. Consultez immédiatement un médecin.**

### **MESURES PRÉVENTIVES:**

- Pression de service maximale du fluide dans l'appareil : 2750 lb/po2.
- NE JAMAIS diriger le pistolet vers une quelconque partie du corps.
- NE JAMAIS mettre une quelconque partie du corps en contact avec le jet de liquide. NE JAMAIS se mettre au contact d'un jet de liquide provenant d'une fuite du flexible d'alimentation en liquide.
- NE JAMAIS placer votre main devant le pistolet. Des gants ne vous protégeront pas contre les risques de blessures par perforation.
- TOUJOURS verrouiller la gâchette du pistolet, fermer la pompe à liquide et décompresser l'appareil lorsque vous travaillez sur celui-ci, nettoyez le protecteur de tête, remplacez la tête de pulvérisation ou vous éloignez de l'appareil. Couper le moteur ne décompresse pas l'appareil. Vous devez, pour le décompresser, placer le bouton AMORÇAGE/PULVÉRISATION en position AMORÇAGE. Reportez-vous, pour cela, à la PROCÉDURE DE DÉCOMPRESSION décrite dans de ce manuel.
- TOUJOURS s'assurer que le protecteur de tête est en place lorsque vous pulvérisez. Le protecteur de tête offre une certaine protection contre les blessures par perforation mais sa principale fonction est d'ordre préventif.
- TOUJOURS ôter la tête de pulvérisation avant de purger ou nettoyer l'appareil.
- Le flexible d'alimentation en peinture peut fuir à la suite d'une usure, de chocs ou de mauvais traitements. Une fuite peut entraîner une perforation de la peau. Inspecter le flexible avant chaque utilisation.
- NE JAMAIS utiliser un pistolet dont la gâchette n'est pas munie d'un loquet ou un cran de sécurité qui soit en état de fonctionner.
- Tous les accessoires doivent être homologués pour une pression égale ou supérieure à 2 750 lb/po2. Cela s'applique, entre autres, aux têtes de pulvérisation, aux accessoires du pistolet et aux flexibles.
- En cas d'injection dans la peau, consulter un médecin immédiatement.

### **AVERTISSEMENT AUX MÉDECINS :**

**Une perforation sous-cutanée constitue un traumatisme. Il est important de traiter la blessure de façon chirurgicale aussitôt que possible. NE RETARDEZ PAS ce traitement pour des recherches de toxicité. La toxicité n'est un risque que dans les cas où certains produits de revêtement pénètrent dans le flux sanguin. Il peut être nécessaire de faire appel à des soins de chirurgie plastique ou de reconstruction de la main.**

**DANGER: RISQUES D'EXPLOSION OU D'INCENDIE - Les vapeurs dégagées par le solvant ou la peinture sont explosives et inflammables et peuvent causer des dommages matériels ou corporels sérieux.**

### **MESURES PRÉVENTIVES:**

- Veiller à éviter toute accumulation de vapeurs inflammables en vous assurant que la zone où la pulvérisation a lieu est suffisamment ventilée.
- Veiller à éviter la présence de toute source incandescente telle qu'étincelle électrostatique, flamme nue, flamme-pilote, objet brûlant, cigarette et étincelle provenant du branchement ou du débranchement d'un cordon d'alimentation électrique ou d'un commutateur.
- Toujours avoir un extincteur en état de fonctionner à portée de la main.

- Garder l'appareil dans un endroit bien aéré, à l'écart de la zone de pulvérisation, afin d'éloigner les vapeurs de solvant et de peinture. La pompe contient des pièces produisant des arcs et émettant des étincelles.
- La vitesse élevée du produit dans l'appareil peut causer l'accumulation d'électricité statique. Le matériel utilisé, ainsi que les objets se trouvant à proximité de la zone de pulvérisation, doivent être convenablement reliés à la terre afin d'éviter toute étincelle ou toute décharge électrostatique.
- N'utiliser que des flexibles d'alimentation en liquide à haute pression conducteurs ou reliés à la terre dans les cas d'utilisation sans air comprimé. S'assurer que le pistolet est convenablement relié à la terre par l'intermédiaire du flexible.
- Le cordon d'alimentation doit être raccordé à un circuit mis à la terre.
- S'entourer de toutes les précautions possibles lorsqu'on utilise des produits ayant un point d'éclair inférieur à 21 °C (70 °F). Le point d'éclair d'un fluide est la température à laquelle les vapeurs émanant du fluide peuvent s'enflammer au contact d'une flamme ou d'une étincelle.
- Se conformer aux consignes et recommandations de sécurité du fabricant du solvant ou du produit.
- Lorsque vous purgez l'appareil, veillez à utiliser à la pression minimale.

**DANGER: RISQUES D'EXPLOSION PAR INCOMPATIBILITÉ DES MATÉRIAUX - Peuvent être à l'origine de dommages matériels ou corporels sérieux.**

### **MESURES PRÉVENTIVES:**

- Ne pas utiliser d'eau de Javel.
- Ne pas se servir de solvants aux hydrocarbures halogénés comme le chlorure de méthylène et le trichloroéthane-1,1,1. Ces produits ne sont pas compatibles avec l'aluminium et peuvent causer une explosion. En cas de doute sur la compatibilité d'un produit avec l'aluminium, communiquer avec son fournisseur de revêtement.

**DANGER: VAPEURS TOXIQUES - La peinture, les solvants, les insecticides et d'autres produits peuvent être toxiques s'ils sont inhalés et provoquer des nausées graves, des évanouissements ou des empoisonnements.**

### **MESURES PRÉVENTIVES:**

- Utiliser un respirateur ou un masque chaque fois qu'il y a des risques d'inhalation de vapeurs. Lire attentivement toutes les instructions se rapportant au masque pour vérifier que celui-ci vous assure une protection suffisante contre les vapeurs toxiques.

**DANGER: GÉNÉRALITÉS - Peut causer des dommages matériels ou corporels sérieux.**

### **MESURES PRÉVENTIVES:**

- Avant d'utiliser tout équipement, lire attentivement toutes les instructions et les consignes de sécurité
- Se conformer à la législation locale, provinciale ou fédérale pour tout ce qui concerne la ventilation, la prévention des incendies et les conditions générales d'utilisation.
- Les normes de sécurité du Gouvernement américain sont régies par le Occupational Safety and Health Act (OSHA). Il est important de consulter ces normes, en particulier la section 1910 sur les normes générales et la section 1926 sur les des normes de la construction.
- Cette pompe à haute pression sans air comprimé est conçue pour être utilisée uniquement avec des pièces agréées par le fabricant. Toute utilisation de l'appareil avec des pièces non conformes aux exigences techniques de base et de sécurité du fabricant est aux risques et périls de l'utilisateur.
- Vérifier, avant toute utilisation, que les flexibles ne présentent pas d'entaille ou de fuite, que le couvercle ne soit pas gonflé et que les raccords ne soient pas endommagés. Si le flexible a subi l'un des dommages précités, remplacez-le immédiatement. Ne jamais réparer un flexible d'alimentation en peinture. Le remplacer par un autre flexible mis à la terre.
- Tout flexible, raccord orientable, pistolet et accessoire utilisé avec cet appareil doit pouvoir fonctionner à une pression égale ou supérieure à 2 750 lb/po2.
- Ne jamais pulvériser lorsqu'il vente.
- Porter des lunettes de protection.



## ATTENTION

Utiliser uniquement une rallonge trifilère dotée d'une fiche de mise à la terre à trois broches et d'une prise à trois fentes pouvant accepter la fiche sur le produit. S'assurer que la rallonge est en bon état. S'assurer également que cette dernière convient au courant consommé par l'appareil. Une rallonge de section inférieure produira une perte de tension, entraînant une perte de puissance et la surchauffe. Une rallonge de calibre de 12 ou 14 est recommandée.

## Directives sur la mise à la terre

Ce dispositif doit être mise à la terre. En cas de court-circuit, ce procédé permet de réduire le risque d'un choc électrique en fournissant un fil d'évacuation pour le courant. Ce produit est équipé d'un cordon comportant un fil de mise à la terre muni d'une fiche appropriée. Cette fiche doit être branchée sur une prise adéquatement installée et mise à la terre selon les codes et règlements locaux en vigueur.

Ce produit peut être utilisé sur un circuit minimal de 120 volts. Il comporte une fiche mise à la terre semblable à celle illustrée dans le schéma A. En l'absence d'une prise adéquatement mise à la terre, un adaptateur temporaire ressemblant à celui présenté dans les schémas B et C peut être utilisé. L'adaptateur temporaire ne doit être utilisé qu'en attendant l'installation d'une prise appropriée par un électricien qualifié. La languette rigide verte, ou le fil de mise à la terre provenant de l'adaptateur, doit être connecté à une base permanente correctement mise à la terre, tel le couvercle de la boîte de sortie. Lors de son utilisation, l'adaptateur doit être maintenu en place au moyen d'une vis métallique.

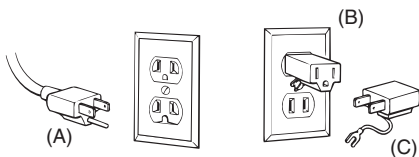

## AVERTISSEMENT

**Une installation inadéquate de la fiche de mise à la terre risque de provoquer un choc électrique.**

S'il est nécessaire de réparer ou de remplacer le cordon ou la fiche, ne pas connecter le fil de mise à la terre vert à aucune des bornes à broches plates. Le fil comportant un isolant de couleur verte, avec ou sans lignes jaunes, est le fil de mise à la terre devant être connecté à la broche de mise à la terre.

Il est recommandé de consulter un électricien qualifié ou un technicien, lorsque les directives portant sur la mise à la terre ne sont pas entièrement comprises, ou lorsque l'on n'est pas sûr que le produit soit correctement mis à la terre. Ne pas modifier la fiche fournie. Si la fiche ne peut être insérée dans la prise, demander à un électricien qualifié d'installer la prise appropriée.

## Choix d'une rallonge

Si une rallonge est utilisée, s'assurer qu'il s'agit d'une rallonge trifilère dotée de connecteurs NEMA, de façon qu'un circuit de mise à la terre soit constamment fourni entre l'appareil et la prise du circuit d'alimentation. S'assurer également que le fil conducteur est suffisamment long, afin de prévenir toute perte excessive de tension; un fil de section inférieure entraînerait une perte de puissance et pourrait éventuellement causer des dommages au moteur de l'appareil. Les longueurs recommandées sont présentées dans le tableau ci-dessous.

Pour une intensité nominale (plaque signalétique) comprise entre celles indiquées, utiliser la rallonge recommandée pour la prochaine intensité nominale supérieure.

Une rallonge ne peut être utilisée à l'extérieur, que si le terme désignant son type est précédé des lettres W-A. Par exemple, SJTW-A indique que la rallonge en question peut être utilisée à l'extérieur.

	Longueur de la rallonge					
	7,6 m (25 pi)	15,2 m (50 pi)	22,9 m (75 pi)	30,5 m (100 pi)	38,1 m (125 pi)	45,7 m (150 pi)
0 à 5	18	18	18	18	18	18
6	18	18	18	18	18	16
7	18	18	18	18	16	16
8	18	18	18	16	16	16
9	18	18	18	16	16	14
10	18	18	18	16	14	14
11	16	16	16	16	14	14
12	16	16	16	16	14	14
13	16	16	16	14	14	14
14	14	14	14	14	14	12
15	14	14	14	14	14	12
16	14	14	14	14	12	12
17	14	14	14	14	12	12
18	14	14	14	14	12	12
19	12	12	12	12	12	12
20	12	12	12	12	12	12

## Installation initiale

La pompe à piston est livrée entièrement assemblée. Il suffit donc, pour l'installer, d'effectuer les opérations indiquées ci-dessous.

1. Tirer sur le manche jusqu'à ce que les dispositifs de verrouillage du bouton s'enclenchent en place.

## Purge du pistolet

Lors de sa livraison, la section pour fluide de l'appareil contient un fluide d'essais, empêchant qu'une corrosion ne se produise durant le transport et l'entreposage.

Si l'appareil est utilisé pour vaporiser une peinture au latex, ce fluide doit être évacué du système et ce dernier entièrement nettoyé.

Si par contre le système est utilisé pour vaporiser une peinture à base de solvant, il suffit d'évacuer le fluide d'essais. Un nettoyage à fond n'est pas requis.

## ATTENTION

**S'assurer que le pistolet est verrouillé et réglé à la position ARRÊT lors de l'exécution des opérations suivantes.**

## Purge du système pour les peintures au latex

1. Placer un contenant d'eau savonneuse sous le tube de succion pour peinture. Se munir d'un contenant à déchets destiné à recevoir le fluide de décharge.

- Détacher le tube de renvoi de la section pour fluide et le placer dans le contenant à déchets.



## ⚠ AVERTISSEMENT

**Si un contenant en métal est utilisé, il est nécessaire de mettre à la terre le pistolet et le contenant. Pour ce faire, mettre en contact une partie métallique du pistolet avec le bord du contenant. Le défaut d'effectuer cette opération peut entraîner une décharge d'électricité statique et provoquer un incendie.**

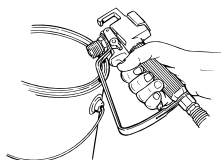

- Tourner le bouton de réglage de la pression dans le sens anti-horaire, jusqu'au minimum.



- Régler la soupape AMORÇAGE-VAPORISATION à AMORÇAGE.

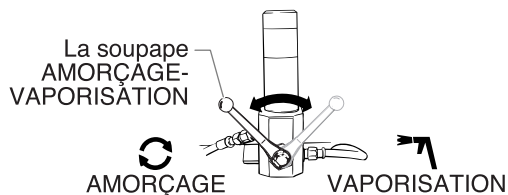

- Régler l'interrupteur MARCHÉ-ARRÊT à ARRÊT.
- Tourner lentement le bouton de réglage de la pression dans le sens horaire jusqu'à ce que le fluide émerge du tube de renvoi. Utiliser une quantité de pression suffisante pour que le fluide continue de s'écouler. Une fois que tout le fluide d'essais a été évacué du système, l'eau savonneuse commencera à s'écouler du tube de renvoi.
- Régler le bouton de réglage de la pression au niveau le plus bas et remplacer le contenant d'eau savonneuse par un contenant d'eau claire.
- Tourner lentement le bouton de réglage de la pression dans le sens horaire jusqu'à ce que l'eau s'écoulant du tube de renvoi soit claire.
- Tourner le bouton de réglage de la pression dans le sens anti-horaire, jusqu'au minimum. Remplacer le contenant d'eau par un contenant de peinture au latex.
- Tourner lentement le bouton de réglage de la pression dans le sens horaire jusqu'à ce que la peinture s'écoule du tube de renvoi.
- Placer le tube de renvoi en position de fonctionnement au-dessus du contenant de peinture. Continuer à faire circuler la peinture à travers le système jusqu'à ce que la peinture s'écoulant du tube de renvoi ne comporte aucune bulle d'air.

- Tourner le bouton de réglage de la pression dans le sens anti-horaire, jusqu'au minimum. L'appareil est maintenant prêt à être utilisé.

## ⚠ ATTENTION

**S'assurer que le pistolet est verrouillé et réglé à la position ARRÊT lors de l'exécution des opérations suivantes.**

### Purge du système pour une peinture à base de solvant

- Placez un contenant de peinture sous le tube de succion de peinture. Se munir d'un contenant à déchets destiné à recevoir le fluide de décharge.
- Détacher le tube de renvoi de la section pour fluide et le placer dans le contenant à déchets de façon à ce qu'il se maintienne bien en place.

## ⚠ AVERTISSEMENT

**Si un contenant en métal est utilisé, il est nécessaire de mettre à la terre le pistolet et le contenant. Pour ce faire, mettre en contact une partie métallique du pistolet avec le bord du contenant. Le défaut d'effectuer cette opération peut entraîner une décharge d'électricité statique et provoquer un incendie.**

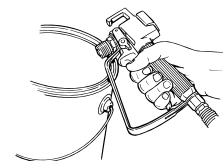

- Tourner le bouton de réglage de la pression dans le sens anti-horaire, jusqu'au minimum.

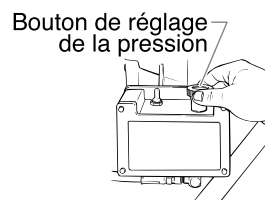

- Régler la soupape AMORÇAGE-VAPORISATION à AMORÇAGE.

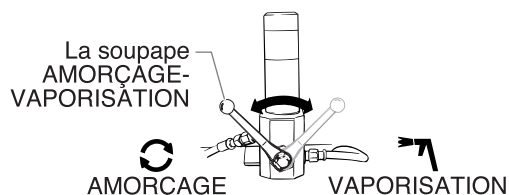

- Régler l'interrupteur MARCHÉ-ARRÊT à ARRÊT.
- Tourner lentement le bouton de réglage de la pression dans le sens horaire jusqu'à ce que le fluide émerge du tube de renvoi. Utiliser une quantité de pression suffisante pour que le fluide continue de s'écouler. Une fois que tout le fluide d'essais a été évacué du système, la peinture commencera à s'écouler du tube de renvoi.
- Régler le bouton de réglage de la pression au niveau le plus bas.
- Placer le tube de renvoi en position de fonctionnement au-dessus du contenant de peinture. Continuer à faire circuler la peinture à travers le système jusqu'à ce que la peinture s'écoulant du tube de renvoi ne comporte aucune bulle d'air.
- L'appareil est maintenant prêt à être utilisé.

## Fonctionnement du pistolet

Avant de commencer toute opération de pulvérisation, injecter le lubrifiant de la garniture supérieure (no de pièce 9992504) dans les fentes du corps de la pompe supérieur.

**NOTA: S'assurer de ne pas appliquer une trop grande quantité de lubrifiant, afin d'éviter que ce dernier ne s'écoule dans la peinture.**

Ce lubrifiant permet aux joints du piston de conserver toute leur souplesse, minimisant ainsi un débordement de peinture et une usure du piston. Si l'appareil est utilisé quotidiennement pendant plusieurs heures, lubrifier celui-ci approximativement toutes les 4 heures.

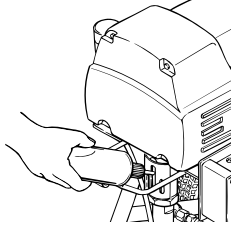

S'il s'agit d'un nouvel appareil, suivre les étapes relatives à la purge du système indiquées ci-dessus. Si, par contre, l'appareil a déjà été utilisé, faire évacuer l'eau ou le solvant comme il est indiqué ci-dessus, en fonction du type de peinture utilisé.

Une fois la pompe prête à être utilisée, il peut aussi être nécessaire d'évacuer l'eau ou le solvant des flexibles.

1. S'assurer que l'interrupteur de limite du courant est réglé correctement.
2. Tourner le bouton de réglage de la pression dans le sens anti-horaire, jusqu'au minimum.
3. Régler la soupape AMORÇAGE-VAPORISATION à VAPORISATION.
4. S'assurer que le pistolet n'est pas muni d'un embout.
5. Tourner l'interrupteur de sûreté du pistolet afin de déverrouiller ce dernier.
6. Tourner le bouton de réglage de la pression dans le sens horaire jusqu'à mi-chemin, afin d'augmenter la pression.
7. Appuyez sur la détente et pulvériser dans un contenant à déchets jusqu'à ce que l'eau ou le solvant soit évacué des flexibles.

### **⚠ AVERTISSEMENT**

**Si un contenant en métal est utilisé, il est nécessaire de mettre à la terre le pistolet et le contenant. Pour ce faire, mettre en contact une partie métallique du pistolet avec le bord du contenant. Le défaut d'effectuer cette opération peut entraîner une décharge d'électricité statique et provoquer un incendie.**

8. Tourner le bouton de réglage de la pression dans le sens anti-horaire, jusqu'au minimum.
9. Régler le bouton AMORÇAGE-VAPORISATION à AMORÇAGE.
10. Appuyer sur la détente du pistolet, afin de s'assurer qu'aucune pression n'existe dans le flexible.
11. Tourner l'interrupteur de sûreté du pistolet pour le verrouiller.
12. Installer l'embout approprié au produit utilisé. Plus la peinture est épaisse, plus l'embout doit être large.
13. Régler la soupape AMORÇAGE-VAPORISATION à VAPORISATION.
14. Tourner le bouton de réglage de la pression dans le sens horaire, jusqu'au maximum.
15. Tourner l'interrupteur de sûreté du pistolet, afin de déverrouiller ce dernier.

16. Appuyer sur la détente du pistolet et vérifier le jet de pulvérisation sur un vieux morceau de carton ou sur tout autre type de surface.

17. Régler l'appareil à la pression appropriée.

## Réglage de la pression

Le réglage du niveau de pression est fonction du type de peinture, ainsi que de la taille et du type d'embout utilisés. Plus la peinture est épaisse, plus la pression doit être élevée. Pour obtenir un niveau de pression appropriée, il suffit d'effectuer les opérations suivantes :

1. Tourner le bouton de réglage de la pression dans le sens horaire, jusqu'au maximum.
2. Appuyer sur la détente du pistolet et tourner lentement le bouton de réglage de la pression dans le sens anti-horaire, jusqu'à ce que la pression minimale nécessaire à l'obtention du jet de pulvérisation désiré ait été atteinte.

**NOTA : Vérifier le jet de pulvérisation sur une surface autre que celle devant être peinte, jusqu'à ce que le résultat obtenu soit satisfaisant.**

## Utilisation du pistolet

Suivre les directives accompagnant le pistolet.

## Procédure relative à l'élimination de la pression

1. Tourner l'interrupteur de sûreté du pistolet pour le verrouiller.
2. Régler l'interrupteur MARCHE-ARRÊT à ARRÊT.
3. Placer le tube de renvoi dans un contenant et le maintenir fermement en place.
4. Tourner la soupape AMORÇAGE-VAPORISATION à AMORÇAGE. La pression sera libérée et le fluide s'écoulera à travers le tube de renvoi.
5. Libérer toute pression présente dans le flexible en tournant l'interrupteur de sûreté du pistolet, afin de déverrouiller ce dernier, et en pulvérisant dans un contenant.

### **⚠ AVERTISSEMENT**

**Le contenant, y compris les poignées, doivent toujours être mis à la terre. Le défaut d'effectuer cette opération peut entraîner une décharge d'électricité statique et provoquer une explosion ou un incendie.**

6. Tourner l'interrupteur de sûreté du pistolet afin de le verrouiller.

**NOTA : Laisser la soupape AMORÇAGE-VAPORISATION réglée à AMORÇAGE, jusqu'au prochain emploi de l'appareil.**

## Amorçage du pistolet

1. Régler la soupape AMORÇAGE-VAPORISATION à AMORÇAGE.
2. Placer le tuyau de succion dans le contenant de peinture.
3. Tourner le bouton de réglage de la pression dans le sens anti-horaire, jusqu'au minimum.
4. Régler l'interrupteur MARCHE-ARRÊT à MARCHE.
5. Tourner lentement le bouton de réglage de la pression dans le sens horaire, jusqu'à ce que la peinture commence à s'écouler du tuyau de renvoi.
6. Tourner le bouton de réglage de la pression dans le sens anti-horaire, jusqu'au minimum.
7. Régler la soupape AMORÇAGE-VAPORISATION à VAPORISATION.

8. Tourner l'interrupteur de sûreté du pistolet pour le déverrouiller.

## ⚠ AVERTISSEMENT

**Si un contenant en métal est utilisé, il est nécessaire de mettre à la terre le pistolet et le contenant. Pour ce faire, mettre en contact une partie métallique du pistolet avec le bord du contenant en métal. Le défaut d'effectuer cette opération peut entraîner une décharge d'électricité statique et provoquer un incendie.**

9. Appuyer sur la détente du pistolet et pulvériser dans un contenant à déchets. Continuer d'appuyer sur la détente tout en tournant lentement le bouton de réglage de la pression dans le sens horaire jusqu'à ce que de la peinture s'écoule de l'embout. Continuer de pulvériser jusqu'à ce que tout l'air ait été évacué du système et que la peinture s'écoule librement.
10. Relâcher la détente et tourner l'interrupteur de sûreté du pistolet pour le verrouiller.
11. Vérifier que les raccords pour fluide ne contiennent aucune fuite. Le cas échéant, suivre la procédure relative à la libération de la pression avant de serrer les raccords en question.

## Pulvérisation

### Technique de pulvérisation

Pour qu'un travail soit bien fait, il est essentiel d'obtenir un revêtement uniforme sur toute la surface. Pour ce faire, il est nécessaire d'effectuer des mouvements de bras réguliers. Déplacer le bras à une vitesse constante en maintenant toujours le pistolet à une même distance de la surface. La meilleure distance à maintenir entre l'embout du pistolet et la surface est de 25 à 30 cm.

Revêtement    Revêtement épais    Revêtement fin

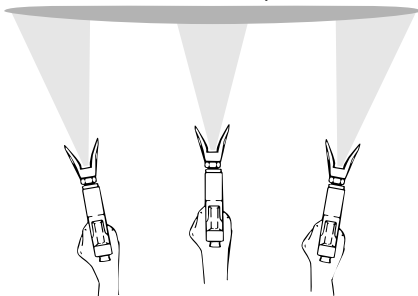

Ne pas fléchir le poignet durant la pulvérisation.

Maintenir le pistolet à angle droit avec la surface. Pour ce faire, il est essentiel d'effectuer le mouvement de gauche à droite en déplaçant tout le bras, et non pas uniquement le poignet.

Revêtement également réparti

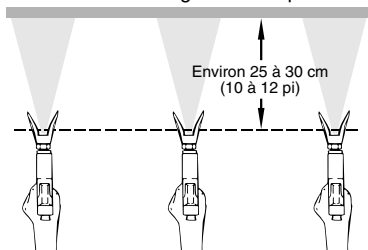

Déplacez votre bras d'un mouvement régulier et à vitesse constante.

Maintenir le pistolet perpendiculaire à la surface, sinon une partie du jet sera plus épaisse que l'autre.

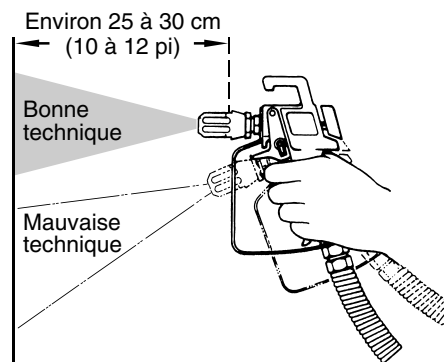

Le pistolet doit être déclenché en l'arrêtant et en le redémarrant avec chaque mouvement. Ce procédé permet d'économiser de la peinture et d'éviter une accumulation de produit à la fin de chaque mouvement. Ne pas déclencher le pistolet à mi-chemin du mouvement; cela produirait un jet irrégulier et créerait des taches sur la surface.

Comment bien utiliser la gâchette du pistolet

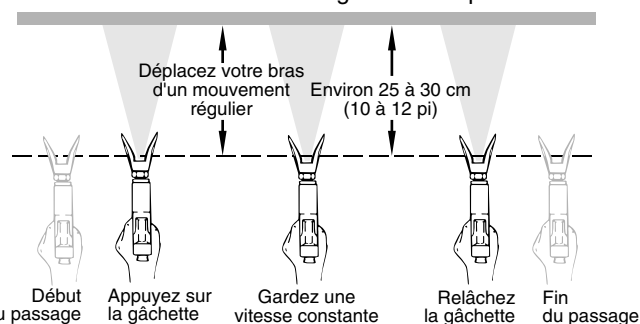

Chaque mouvement doit recouvrir 30 % de la surface ayant été couverte lors du mouvement précédent; cette technique permet d'assurer un revêtement uniforme.

Une fois l'opération terminée, verrouiller l'interrupteur de sûreté du pistolet, tourner le bouton de réglage de la pression dans le sens anti-horaire jusqu'au minimum, et régler la soupape AMORÇAGE-VAPORISATION à AMORÇAGE. Régler ensuite l'interrupteur MARCHE-ARRÊT à ARRÊT, puis débrancher le pistolet.

## Exercice

1. S'assurer que le flexible pour peinture n'est pas entortillé et qu'il ne se trouve pas à proximité d'objets tranchants.
2. Tourner le bouton de réglage de la pression dans le sens anti-horaire, jusqu'au minimum.
3. Régler la soupape AMORÇAGE-VAPORISATION à VAPORISATION.
4. Tourner le bouton de réglage de la pression dans le sens horaire, jusqu'au maximum. Le flexible pour peinture devrait se raidir au moment où la peinture commence à s'en écouler.
5. Déverrouiller l'interrupteur de sûreté du pistolet en le tournant de façon à ce qu'il soit parallèle au manche.
6. Appuyer sur la détente du pistolet, afin d'évacuer l'air du flexible.
7. Lorsque la peinture arrive au niveau de l'embout, pulvériser sur une surface, telle qu'un vieux morceau de carton, afin de vérifier le type de jet obtenu.
8. Utiliser le minimum de pression nécessaire à l'obtention d'un jet adéquat. Si la pression est trop élevée, le jet sera trop mince. Si, par contre, la pression est trop basse, des dégoulinades apparaîtront sur la surface, ou la peinture se répandra sous forme de taches plutôt que de manière uniforme.



La plupart des peintures ou teintures au latex requièrent une pression très élevée. C'est pourquoi le pistolet a été conçu de façon à pouvoir accepter une pression liquide de 2750 lb/po2.

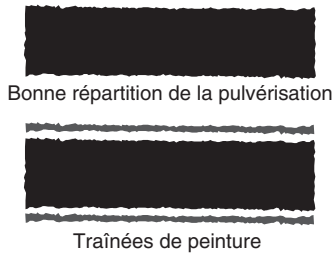

**NOTA : Pour la pulvérisation de bouche-pores, de mastics ou de peintures à haut extrait sec, ne pas utiliser le filtre du pistolet, ni les filtres haute pression.**

## Nettoyage

### ⚠ AVERTISSEMENT

Instructions de nettoyage spéciales si des solvants inflammables sont utilisés :

- Toujours rincer le pistolet pulvérisateur avec au moins une longueur de tubulure partit de la pompe de pulvérisation.
- Si l'on prévoit récolter les solvants issus du rinçage dans un récipient en métal de 4 litres (1 gallon US), placer ce dernier dans un récipient vide de 20 litres (5 gallons US) avant d'effectuer le rinçage des solvants.
- Il ne doit y avoir aucune vapeur de produits inflammables proximité.
- Suivre toutes les instructions de nettoyage.

### ⚠ ATTENTION

La pompe, le flexible et le pistolet doivent être entièrement nettoyés après chaque utilisation. Le défaut d'effectuer un nettoyage complet de ces éléments, permet au produit de sécher et de se durcir, affectant considérablement la performance de l'appareil.

Après chaque utilisation, toute la peinture doit être évacuée de du système au moyen d'un solvant compatible avec le produit utilisé; le système doit être ensuite nettoyé à fond à l'aide d'une essence minérale.

### ⚠ AVERTISSEMENT

Lors du nettoyage de la pompe, du flexible et du pistolet à l'aide d'une essence minérale ou de tout autre solvant, toujours pulvériser en utilisant un minimum de pression, après avoir retiré l'embout du pistolet. Une accumulation d'électricité statique peut, en présence de vapeurs inflammables, causer un incendie ou une explosion.

### ⚠ AVERTISSEMENT

S'assurer de bien suivre la procédure relative à l'élimination de la pression lorsque l'on arrête l'appareil pour quelle que raison que ce soit, y compris lorsqu'il s'agit d'effectuer les opérations d'entretien ou de nettoyage requises ou d'ajuster toute pièce du système, ou encore, de remplacer ou de nettoyer les embouts du pistolet.

1. Régler le bouton MARCHE-ARRÊT à ARRÊT.
2. Éliminer toute pression résiduelle de la pompe en réglant le bouton AMORÇAGE-VAPORISATION à AMORÇAGE.
3. Retirer l'embout et le nettoyer à l'aide d'un solvant approprié.

4. Retirer le contenant de peinture se trouvant sous le tube de succion.
5. Placer un contenant de solvant approprié sous le tube de succion.
6. Tourner le bouton de réglage de la pression dans le sens anti-horaire, jusqu'au minimum.
7. Régler l'interrupteur MARCHE-ARRÊT à MARCHE.
8. Appuyez sur le détente et pulvériser dans un contenant à déchets, afin de faire circuler le solvant utilisé à travers la pompe, le flexible et le pistolet.
9. Régler l'interrupteur MARCHE-ARRÊT à ARRÊT.
10. Suivre la procédure relative à l'élimination de la pression présentée dans ce manuel.
11. Débrancher l'appareil et l'entreposer dans un endroit propre est sec.

**NOTA : Pour un entreposage à long terme, s'assurer de nettoyer à fond l'appareil au moyen d'une huile appropriée.**

## Entretien

### Entretien quotidien

L'entretien quotidien de l'appareil comporte trois étapes, qui sont les suivantes :

1. Lubrification des garnitures supérieures.
2. Nettoyage du filtre haute pression.
3. Nettoyage de filtre d'entrée.

### Lubrification des garnitures supérieures

1. Nettoyer la peinture qui s'est écoulée au-delà des garnitures supérieures dans le boîtier de rallonge.

**NOTA : Il peut s'avérer nécessaire de desserrer les vis du couvercle avant et de retirer le protecteur de doigts, afin de pouvoir nettoyer entièrement le boîtier de rallonge. Une quantité excessive de peinture dans le boîtier nuira au bon fonctionnement de l'appareil.**

### ⚠ AVERTISSEMENT

**Ne pas opérer la pompe sans que celle-ci soit munie du protecteur de doigts ou du couvercle avant. Les pièces en mouvement peuvent être la source de blessures.**

2. Injecter le lubrifiant du boîtier supérieur (no de pièce 9992504) dans les fentes du boîtier supérieur de la pompe. Si l'appareil est utilisé pendant plusieurs heures, lubrifier environ toutes les 4 heures.

**NOTA : S'assurer de ne pas appliquer une trop grande quantité de lubrifiant, afin d'éviter que ce dernier ne s'écoule dans la peinture.**

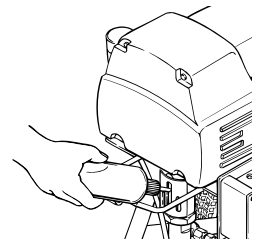

### Nettoyage du filtre haute pression

Le filtre haute pression a tendance à se boucher; on doit donc le nettoyer au besoin.

1. Tourner le boîtier du filtre dans le sens anti-horaire jusqu'à ce qu'il puisse être retiré de la tête du filtre.
2. Retirer le tamis et le nettoyer à fond à l'aide d'un solvant approprié. Brosser le filtre à l'aide d'une brosse en fibres de soie, s'il y a lieu.



## ⚠ ATTENTION

Ne pas utiliser de brosse métallique afin de ne pas endommager le tamis.

**NOTA : Le filtre doit être nettoyé au moins une fois par jour.**  
**Ne pas remplacer le filtre lorsqu'on utilise des bouche-pores, des mastics ou tout autre produit semblable.**

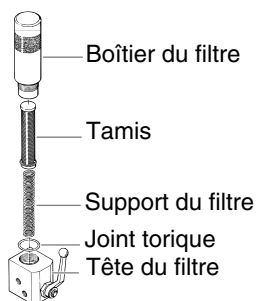

### Nettoyage du filtre d'entrée

1. Le filtre d'entrée a tendance à se boucher; on doit donc le nettoyer au moins une fois par jour.
2. Tourner le filtre d'entrée dans le sens anti-horaire jusqu'à ce qu'il puisse être retiré de la base du tube de succion.
3. Nettoyer le filtre à fond à l'aide du solvant approprié.

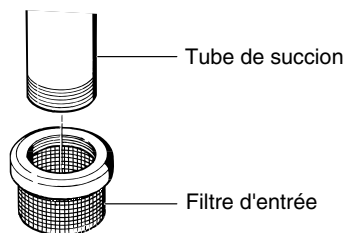

## Entretien supplémentaire

### Regarnissage de la section pour fluide

Il est normal qu'une petite quantité de peinture se répande au-delà du piston et s'écoule des fentes du boîtier du piston supérieur. Toutefois, si l'écoulement est excessif, ou si la pression baisse, cela signifie que les garnitures du piston doivent être remplacées.

## ⚠ AVERTISSEMENT

**TOUJOURS suivre la procédure relative à l'élimination de la pression présentée dans ce manuel, avant d'entreprendre toute opération d'entretien, de nettoyage ou de dépannage.**

## ⚠ AVERTISSEMENT

**RISQUE DE CHOC ÉLECTRIQUE. S'assurer que l'appareil est éteint et débranché avant d'entreprendre le désassemblage de celui-ci.**

### Retrait de la section pour fluide

1. Desserrer et retirer le tube de succion en le tournant dans le sens anti-horaire.
2. Retirer le boîtier.
3. Retirer le protecteur de doigts.
4. Desserrer la pince de la vis et retirer le tube de renvoi.
5. Retirer la goupille à clavette de la goupille de raccord.
6. Retirer la goupille de raccord en la faisant passer à travers le coulisseau et la tige du piston.
7. Desserrer et retirer le flexible pour fluide.
8. Desserrer le gros écrou de blocage (article 7, dans l'illustration présentée à la page suivante), situé dans la partie supérieure de la section pour fluide.

9. Dévisser toute la section pour fluide en la tournant dans le sens anti-horaire.

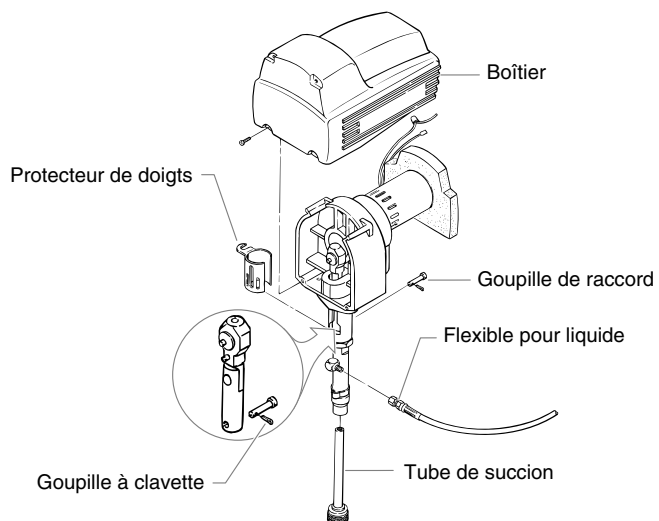

## ⚠ ATTENTION

**Ne pas mettre le moteur en marche une fois la section pour fluide retirée.**

### Retrait de la tige du piston

Se reporter à la schémas des pièces pour la assemblage de la section pour fluide.

1. Placer le boîtier de la soupape d'aspiration (28) dans un étau de façon que la section pour fluide soit à la verticale. Serrer l'étau.
2. Positionner une large clé réglable sur les pans de manoeuvre du cylindre (8). Tourner le cylindre dans le sens anti-horaire jusqu'à ce que ce dernier puisse être retiré du boîtier de la soupape d'aspiration.
3. Retirer le boîtier de la soupape d'aspiration de l'étau. Retirer le disque d'arrêt de la bille d'entrée (23) et faire glisser la cage de la bille d'entrée (25).

**NOTA : S'il est difficile de désassembler certaines pièces, les faire tremper dans un solvant approprié jusqu'à ce que la peinture ramollisse.**

4. Retirer le siège de carbure de la soupape d'entrée (26). Vérifier que la bille de la soupape d'entrée et le siège de la bille d'entrée ne comportent aucun dommage. Si le siège est usé ou endommagé, il peut être retourné du côté n'ayant pas été utilisé. Si le siège est retourné ou remplacé, il faut également remplacer la bille.

**NOTA : Si le siège de la soupape de carbure doit être remplacé, utiliser la trousse de soupapes portant le numéro de pièce 0294689.**

5. Retirer le joint torique du siège de la soupape d'entrée (27) du boîtier de la soupape d'entrée.
6. Positionner les pans de manoeuvre du cylindre (8) dans un étau et serrer ce dernier.

## ⚠ ATTENTION

**Ne pas trop serrer car cela pourrait endommager le cylindre.**

7. Retirer l'écrou de garniture.

## ATTENTION

Placer une main sous la tige du piston (10) pour empêcher cette dernière de tomber, ce qui pourrait l'endommager. Les garnitures inférieures pourraient aussi tomber.

8. Taper doucement sur le piston à l'aide d'un marteau en caoutchouc jusqu'à ce que celui-ci se détache entièrement.

### Nettoyage de la tige du piston

1. Retirer le cylindre de l'étau.
2. Placer la tige du piston dans l'étau et serrer ce dernier.

## ATTENTION

L'utilisation d'un étau comportant des dents en acier peut endommager la tige du piston. Utiliser un étau muni de dents en aluminium ou prendre soin de bien protéger la tige.

3. Retirer le contre-écrou (21).
4. Retirer l'écrou de retenue (20).
5. Retirer le siège de la soupape de sortie (18), la bille de sortie (17), la rondelle de scellement (19), ainsi que la cage de la bille de sortie (16). Vérifiez que la bille de la soupape de sortie, ainsi que le siège de la bille de la soupape de sortie, ne comportent aucun dommage. Si le siège est usé ou endommagé, il peut être retourné du côté n'ayant pas été utilisé. Si le siège est retourné ou remplacé, il faut également remplacer la bille.
6. Retirer les garnitures inférieures (12, 13), la bague de pression, ainsi que la rondelle ondulée (9).
7. Faire tremper les nouvelles garnitures en cuir dans de l'huile de lin pour 5 minutes. Ne pas les faire tremper trop longtemps.
8. Nettoyer les pièces désassemblées à l'aide d'un solvant approprié.
9. Installer la cage de la bille de sortie (16), la bille de sortie (17), le siège de la soupape de sortie (18) et la rondelle de scellement, dans cette ordre, sur la tige du piston.
10. Appliquer une pâte serre-joint extirpable sur les filets de l'écrou de retenue (20) et visser ce dernier à l'intérieur de la tige du piston. Serrer l'écrou de retenue jusqu'à un couple de 250 po/lb.
11. Appliquer une pâte serre-joint extirpable aux filets du contre-écrou (21) et le visser sur l'écrou de retenue. Serrer le contre-écrou jusqu'à un couple de 200 po/lb. Retirer le piston de l'étau.

### Remplacement des garnitures

1. Positionner les pans de manoeuvre du cylindre (8) dans l'étau et serrer ce dernier.
2. Insérer le ressort ondulé (6), la bague de pression (5), les garnitures supérieures (3, 4) et l'adaptateur (2) dans le cylindre (8).

**NOTA : S'assurer d'alterner les garnitures UHMWPE et les garnitures en cuir comme il est indiqué dans l'illustration.**

3. Visser légèrement l'écrou de garniture (1) dans le cylindre.
4. Retirer le cylindre de l'étau, le retourner et le replacer dans l'étau de façon que la partie inférieure du cylindre soit dirigée vers le haut.
5. Insérer le ressort ondulé (9), la bague de pression inférieure (11), les garnitures inférieures (12, 13), le support de la bague inférieure (14) et le joint torique (22) dans le cylindre.

### Insertion de la tige du piston

1. Insérer la tige du piston dans le cylindre.
2. Insérer le joint torique (27) dans le boîtier de la soupape d'entrée (28).
3. Insérer le siège de la bille d'entrée (26) et la bille d'entrée (24) dans le boîtier la soupape d'entrée (24).

4. Insérer le disque d'arrêt (23) dans la cage de la bille d'entrée (25), puis les placer dans le boîtier de la soupape d'entrée (28).
5. Visser le boîtier de la soupape d'entrée sur la partie inférieure du cylindre. Visser jusqu'à un couple de 40 pi/lb.
6. Installer le gros écrou de blocage (7) sur le cylindre et le tourner jusqu'à ce qu'il atteigne la partie inférieure du filetage du cylindre.

### Installation de la section pour fluide

1. Retirer la section pour fluide assemblée de l'étau. Appliquer un anti-grippant sur les filets supérieurs du cylindre et le viser dans le boîtier de la pompe. La tige du piston (10) s'alignera d'elle-même sur le coulisseau.
2. Faire tourner la section pour fluide de façon que l'orifice du coulisseau soit vis-à-vis celui du piston.
3. Glisser la goupille de raccord à travers les orifices du coulisseau et du piston.
4. Replacer la goupille à clavette pour maintenir la goupille de raccord fermement en place. Se reporter à l'illustration présentée à la page précédente.
5. Visser la section pour fluide sur la pompe aussi loin que cela est possible. Puis dévisser-la légèrement de façon que le coude de sortie soit aligné sur la flexible pour fluide.
6. Serrer solidement l'écrou de blocage (7) en le tournant dans le sens horaire jusqu'à ce qu'il soit fermement positionné contre le boîtier d'entraînement.

### Trousse de réparation

Article	No de pièce	Description	Quantité
1	0279910	Trousse de garnitures (comprend les articles marqués d'un *)....1	
2	0294689	Trousse de soupapes d'entrée (comprend les articles marqués d'un signe +)....1	

### Remplacement des balais du moteur

Les balais doivent être régulièrement vérifiés pour tout signe d'usure. Si l'un des balais mesure moins de 1,27 cm, est usé ou endommagé, les deux balais du moteur doivent être remplacés. Il est recommandé de remplacer les balais lorsque l'on remplace les garnitures.

## AVERTISSEMENT

**TOUJOURS suivre la procédure relative à l'élimination de la pression présentée dans ce manuel avant d'entreprendre toute opération d'entretien, de nettoyage ou de dépannage.**

### Retrait du cordon d'alimentation du moteur

1. Déconnecter le cordon d'alimentation de la prise de courant.
2. Desserrer les vis Allen à tête hexagonale situées sur les côtés du couvercle du moteur et retirer le couvercle.
3. Dévisser et retirer les chapeaux maintenant les balais en place.
4. Retirer soigneusement les balais à l'aide d'un tournevis.
5. Installer les nouveaux balais (no de pièce 01694).

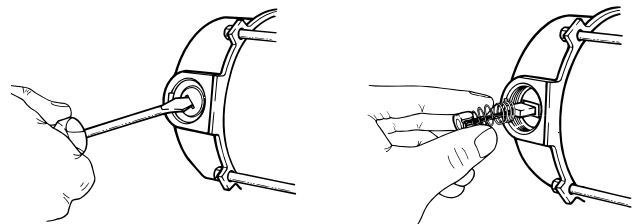

6. Installer les chapeaux. Si les anciens chapeaux sont endommagés, les remplacer par de nouveaux (no de pièce 01686).
7. Replacer le couvercle du moteur et les vis Allen à tête hexagonale.

# Dépannage

Problème	Cause	Solution
L'appareil ne fonctionne pas.	<ol style="list-style-type: none"> <li>1. Un disjoncteur de l'appareil ou de la source d'alimentation a sauté.</li> <li>2. L'appareil n'est pas branché.</li> <li>3. La pression a été réglée à un niveau trop bas.</li> <li>4. Le câblage ou le circuit électrique est défectueux.</li> <li>5. Les balais du moteur sont usés.</li> <li>6. L'interrupteur MARCHÉ-ARRÊT est défectueux.</li> </ol>	<ol style="list-style-type: none"> <li>1. Vérifier le disjoncteur et l'enclencher de nouveau s'il y a lieu.</li> <li>2. Brancher l'appareil.</li> <li>3. Augmenter la pression.</li> <li>4. Apporter l'appareil à un Centre de service autorisé.</li> <li>5. Vérifier les balais et les remplacer s'il y a lieu.</li> <li>6. Apporter l'appareil à un Centre de service autorisé.</li> </ol>
L'appareil ne peut être amorcé.	<ol style="list-style-type: none"> <li>1. Les garnitures du piston sont sèches.</li> <li>2. La soupape d'entrée comporte une fuite.</li> <li>3. Le filtre d'entrée de la pompe est bouché.</li> <li>4. La pompe ou le flexible pour peinture contient de l'air.</li> <li>5. Les garnitures du piston sont usées.</li> <li>6. La peinture est trop épaisse.</li> </ol>	<ol style="list-style-type: none"> <li>1. Retirer le tube de succion et vérifier si la bille de contrôle inférieure peut se déplacer librement. Placer une tasse pleine de solvant de peinture sous la section pour fluide et mettre la pompe en marche.</li> <li>2. Remplacer la soupape d'entrée avec une soupape contenue dans la trousse portant le numéro 0294689.</li> <li>3. Retirer le filtre d'entrée et le nettoyer.</li> <li>4. Maintenir la détente du pistolet en position ouverte et faire fonctionner l'appareil pendant environ 10 secondes, jusqu'à ce que l'air soit entièrement évacué. Vérifier que le tuyau de succion ne comporte aucune fuite.</li> <li>5. Remplacer les garnitures avec celles se trouvant dans la trousse portant le numéro 0279910.</li> <li>6. Amorcer la pompe en utilisant un solvant compatible. Pressuriser la pompe. Retirer soigneusement la pompe du contenant de solvant et plonger le tube d'entrée dans le produit épais à pulvériser. Retirer l'embout de pulvérisation, puis appuyer sur la détente du pistolet jusqu'à ce que le produit commence à s'écouler. Replacer l'embout.</li> <li>7. Retirer et nettoyer le tube de succion.</li> <li>8. Vérifier le tube de succion et réparer toute fuite.</li> <li>9. Libérer la pression; retirer et nettoyer l'embout.</li> </ol>
L'appareil ne produit pas de pression ou ne la maintient pas.	<ol style="list-style-type: none"> <li>1. Le niveau de pression précisé est incorrect.</li> <li>2. Le filtre d'entrée de la pompe est encrassé.</li> <li>3. Les billes ou les joints de soupape sont usés ou encrassés.</li> <li>4. La pompe ou le flexible pour peinture contient de l'air.</li> <li>5. Les garnitures du piston sont usées.</li> <li>6. L'embout du pistolet est usé.</li> <li>7. L'appareil comporte une fuite interne.</li> <li>8. la soupape d'entrée ou de sortie comporte une fuite.</li> <li>9. Les garnitures externes comportent une fuite.</li> <li>10. La peinture est trop épaisse.</li> <li>11. L'embout du pistolet est trop grand.</li> <li>12. De la peinture s'est accumulée sur le coulisseau du boîtier de rallonge.</li> <li>13. La soupape AMORÇAGE-VAPORISATION comporte une fuite.</li> </ol>	<ol style="list-style-type: none"> <li>1. Augmenter la pression.</li> <li>2. Nettoyer le filtre d'entrée de la pompe.</li> <li>3. Remplacer ou nettoyer les billes et les sièges de soupape.</li> <li>4. Appuyer sur la détente du pistolet et faire fonctionner l'appareil pendant environ 10 secondes, jusqu'à ce que l'air soit entièrement évacué.</li> <li>5. Remplacer les garnitures avec celles de la trousse no 0279910.</li> <li>6. Remplacer l'embout de pulvérisation en suivant les directives fournies avec le pistolet.</li> <li>7. Placer la détente du pistolet en position fermée; permettre à l'appareil d'atteindre le niveau de pression requis, puis arrêter l'appareil lorsque la pompe démarre momentanément. Examiner l'appareil afin de découvrir l'origine de la fuite interne et reconstruire la section pour fluide.</li> <li>8. Remplacer les soupapes avec celles de la trousse no 0294689.</li> <li>9. Vérifier que les raccords et les connexions pour flexible ne comportent aucune fuite extérieure.</li> <li>10. Examiner les recommandations du fabricant du produit indiquées sur l'étiquette du contenant.</li> <li>11. Remplacer l'embout du pistolet.</li> <li>12. Nettoyer le coulisseau.</li> <li>13. Vérifier la soupape AMORÇAGE-VAPORISATION et la nettoyer s'il y a lieu. Bien régler cette dernière à la position VAPORISATION.</li> </ol>
Du produit s'écoule de la partie supérieure de la section pour fluide.	<ol style="list-style-type: none"> <li>1. La garniture supérieure est usée.</li> <li>2. La tige du piston est usée.</li> </ol>	<ol style="list-style-type: none"> <li>1. Libérer la pression et remplacer les garnitures.</li> <li>2. Remplacer la tige du piston.</li> </ol>
Le jet de pulvérisation est inadéquat.	<ol style="list-style-type: none"> <li>1. L'embout est trop grand.</li> <li>2. Le niveau de pression est incorrect.</li> <li>3. Une quantité insuffisante de produit s'écoule du pistolet.</li> <li>4. Le produit est trop épais.</li> </ol>	<ol style="list-style-type: none"> <li>1. Utiliser un embout plus petit.</li> <li>2. Régler de nouveau la pression.</li> <li>3. Nettoyer tous les tamis et tous les filtres.</li> <li>4. Ajouter du solvant ou de l'eau, selon les recommandations du fabricant.</li> </ol>
La pression est basse.	<ol style="list-style-type: none"> <li>1. La pression est réglée à un niveau trop bas.</li> <li>2. Le voltage de la source d'alimentation est incorrect.</li> <li>3. La rallonge est trop longue.</li> </ol>	<ol style="list-style-type: none"> <li>1. Augmenter la pression.</li> <li>2. Connecter l'appareil à une prise de 120 volts c.a.</li> <li>3. Utiliser une rallonge de 12 de calibre n'excédant pas une longueur de 31 mètres.</li> </ol>
Le fusible du disjoncteur de la pompe a sauté.	<ol style="list-style-type: none"> <li>1. Une trop grande pression s'est accumulée au niveau de la pompe.</li> <li>2. La boîte d'engrenages ou les accouplements sont défectueux.</li> </ol>	<ol style="list-style-type: none"> <li>1. Apporter l'appareil à un Centre de service autorisé.</li> <li>2. Réparer ou remplacer les pièces défectueuses.</li> </ol>
Faible performance. Le disjoncteur a sauté.	<ol style="list-style-type: none"> <li>1. Les fils du shunt du moteur sont desserrés ou les balais sont usés.</li> <li>2. Les raccords de la boîte de réglage de la pression sont desserrés.</li> <li>3. La pression de coupure du sûreté est incorrecte.</li> <li>4. L'interrupteur du disjoncteur est manquant ou encrassé.</li> <li>5. Le réglage de l'interrupteur de limite du courant est incorrect.</li> <li>6. Le coulisseau ou le boîtier de rallonge est bouché.</li> <li>7. Le filtre est bouché.</li> </ol>	<ol style="list-style-type: none"> <li>1. Remplacer les balais et les fils au besoin.</li> <li>2. Serrer les raccords ou enlever les résidus des raccords.</li> <li>3. Recalibrer la pression de coupure de sûreté à 2650 +100/*0 lb/po2.</li> <li>4. Si l'interrupteur du disjoncteur est encrassé, le remplacer.</li> <li>5. L'appareil doit être mis en mode de 15 ampères uniquement lorsque le disjoncteur de la prise murale a sauté. Lorsque l'appareil est en mode de 15 ampères, il est normal que celui-ci ralentisse.</li> <li>6. Nettoyer.</li> <li>7. Nettoyer le filtre. Retirer ce dernier si l'appareil est utilisé pour pulvériser un produit épais, tel que des bouche-pores ou des mastics.</li> </ol>

# Índice

<b>Especificaciones</b> .....	<b>22</b>
<b>Advertencias de seguridad</b> .....	<b>22-24</b>
Instrucciones para conectar a tierra .....	24
Selección de la extensión .....	24
<b>Disposición inicial</b> .....	<b>24-25</b>
Para purgar el atomizador .....	24-25
<b>Para Hacer Funcionar el Atomizador</b> .....	<b>26-27</b>
Para determinar la presión .....	26
Para usar la pistola de atomización .....	26
Procedimiento para liberar la presión .....	26
Para cebar el atomizador .....	26-27
<b>Atomización</b> .....	<b>27</b>
Técnicas de atomización .....	27
Práctica .....	27
<b>Limpieza</b> .....	<b>28</b>
<b>Mantenimiento</b> .....	<b>28-30</b>
Mantenimiento diario .....	28-29
Mantenimiento adicional .....	29-30
Para empacar de nuevo la sección del fluido ..	29-30
Para reemplazar las escobillas del motor .....	30
<b>Detección de problemas</b> .....	<b>31</b>
<b>Diagramas de las piezas</b> .....	<b>32-42</b>
Conjunto final .....	32-33
Conjunto del impulsor .....	34-35
Conjunto del motor .....	36
Conjunto de la sección del fluido .....	37
Conjunto del control de la presión .....	38-39
Conjunto de la válvula PRIME/SPRAY (cebar/atomizar)	39
Conjunto del filtro/válvula .....	40
Conjunto del equipo de succión opcional .....	41
Conjunto del transductor .....	41
Conjunto del carro .....	42
<b>Accesorios</b> .....	<b>43</b>
<b>Garantía arantía</b> .....	<b>46</b>

## Especificaciones

### Modelo EP2400

Galones por minuto (gpm) .....	0.75
Presión máxima .....	3000 lb/pulg <sup>2</sup>
Motor eléctrico (universal) .....	1.25 HP
Tamaño máximo de boquilla @ 2000 lb/pulg <sup>2</sup> .....	0.0257 pulg
Longitud de manguera* .....	300 pies
Peso .....	81 lb
Dimensiones .....	26 pulg, longitud x 39 pulg, altura x 24 pulg, ancho

\*Varía con la viscosidad de la material.

## Advertencias de Seguridad

La información que contiene este manual debe leerse y entenderse antes de usar el equipo. Cuando llegue a una parte que tenga uno de los símbolos siguientes, préstele particular atención y cerciórese de que se haga caso a la medida de protección.

### ⚠ ADVERTENCIA

Este símbolo indica un peligro potencial que podría causar lesiones serias o la pérdida de la vida. Habrá en seguida información importante de seguridad.

### ⚠ PRECAUCIÓN

Este símbolo indica un peligro potencial para usted o para el equipo. Habrá en seguida información importante que le indicará cómo prevenirle daños al equipo o cómo evitar las causas de lesiones menores.

**NOTA:** Las notas le proporcionan información importante a la que debe dársele una atención especial.

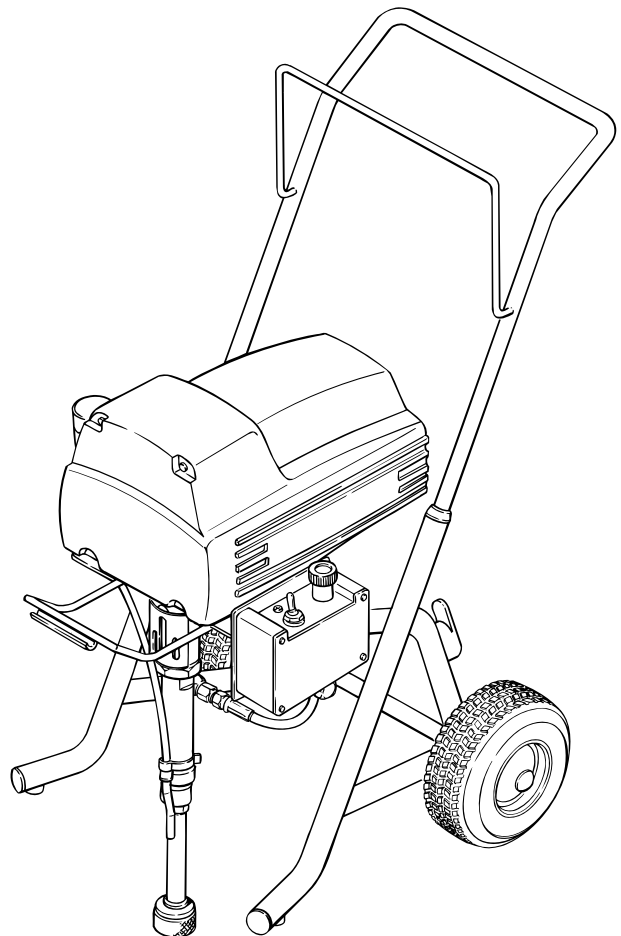



## **ADVERTENCIA**

**PELIGRO: LESIÓN POR INYECCIÓN - La corriente de pintura de alta presión que produce este equipo puede perforar la piel y tejidos subyacentes, lo que conduciría a lesiones serias y una posible amputación.**

**¡NO TRATE LAS LESIONES POR INYECCIÓN COMO SI FUERAN SIMPLES CORTADAS! Una inyección puede conducir a una amputación. Consulte de inmediato a un médico.**

### **PARA PREVENIR:**

- El rango de operación máximo de la unidad es 2750 PSI de presión de fluidos.
- El valor máximo de operación de la pistola corresponde a una presión de fluido de 2750 lb/pie2.
- NO dirija NUNCA la punta de la pistola hacia alguna parte del cuerpo.
- NO permita NUNCA que alguna parte del cuerpo tenga contacto con la corriente del fluido. EVITE tener contacto con corrientes de fluido que salgan de fugas que haya en la manguera.
- NO ponga NUNCA la mano enfrente de la manguera. Los guantes no ofrecen ninguna protección contra lesiones por inyección.
- Bloquee SIEMPRE el gatillo de la pistola, apague la bomba de fluido y libere toda la presión antes de dar mantenimiento, limpiar el protector de la boquilla, cambiar la boquilla o dejar desatendido el equipo. La presión no se liberará al apagar el motor. Para liberar la presión debe girarse la perilla PRIME/SPRAY (cebar/atomizar) hasta la posición PRIME. Consulte el procedimiento para liberar la presión que se describe en este manual.
- Mantenga puesto SIEMPRE el protector de la boquilla mientras atomice. El protector de la boquilla ofrece cierta protección contra lesiones por inyección pero es principalmente un dispositivo de advertencia.
- Quite SIEMPRE la boquilla del atomizador antes de enjuagar o limpiar el sistema.
- Pueden desarrollarse fugas en la manguera de pintura por causa del desgaste, retorcimientos o el abuso. Una fuga es capaz de inyectar el material en la piel. Cada vez que use la manguera de pintura, inspecciónela antes.
- NO use nunca una pistola de atomización que no tenga un bloqueador o un protector de gatillo puesto y que funcione.
- Todos los accesorios deben tener una capacidad de 2750 lb/pulg2 o mayor. Esto incluye las boquillas de atomizador, pistolas, extensiones y mangueras.
- Si se inyecta en la piel, obtenga inmediata atención médica.

### **NOTA PARA EL MÉDICO:**

**La inyección dentro de la piel es una lesión traumática. Es importante que la lesión se trate quirúrgicamente tan pronto como sea posible. NO retrase el tratamiento por investigar la toxicidad. La toxicidad es motivo de preocupación con algunos revestimientos que se inyectan directamente en la corriente sanguínea. Es recomendable consultar a un cirujano plástico o reconstructor de manos.**

**PELIGRO: EXPLOSIÓN O INCENDIO - Los vapores de solventes y pintura pueden explotar o incendiarse, causando con esto daños en la propiedad y/o lesiones severas.**

### **PARA PREVENIR:**

- Debe proveerse un escape y aire fresco para hacer que el aire que está dentro del área de atomización se mantenga libre de acumulaciones de vapores inflamables.
- Evite todas las fuentes de ignición como son las chispas electrostáticas, llamas abiertas, flamas de piloto, objetos calientes, cigarros, y chispas que se generan al conectar y desconectar las extensiones o de apagadores de luz que estén funcionando.
- Debe haber un equipo para extinguir incendios permanentemente y en buenas condiciones.

- Para evitar las emanaciones de solventes y pinturas, mantenga esta unidad en un lugar bien ventilado, alejado del área de pulverización. La bomba contienen piezas que forman arcos y producen chispas.
- Un flujo de material con una velocidad elevada que atraviese el equipo puede generar electricidad estática. El equipo que se utilice, así como los objetos que estén dentro y alrededor del área de atomización, deben conectarse a tierra de manera apropiada para prevenir las descargas eléctricas y las chispas.
- Use solamente mangueras para fluidos de alta presión, conductoras o conectadas a tierra, para aplicaciones sin aire. Asegúrese de que la pistola esté conectada a tierra de manera apropiada, mediante conexiones de manguera.
- El cable de alimentación debe enchufarse a un circuito aterrado.
- Tenga muchísimo cuidado al usar materiales cuyo punto de ignición sea inferior a 70° F (21° C). El punto de ignición es la temperatura a la cual pueden encenderse los vapores emanados por un fluido al exponerlos a llamas o chispas.
- Siga las advertencias y avisos de seguridad del fabricante de los materiales y solventes.
- Cuando enjuague el equipo utilice la presión más baja posible.

**PELIGRO: PELIGRO DE EXPLOSIÓN DEBIDO A MATERIALES INCOMPATIBLES - Podría causar daños en la propiedad o lesiones severas.**

### **PARA PREVENIR:**

- No use blanqueadores.
- No use solventes que contengan hidrocarburos halogenados, tales como cloruro de metileno y 1,1,1 - tricloroetano. Estos no son compatibles con el aluminio y pueden ocasionar explosiones. Si tiene dudas acerca de la compatibilidad de alguna sustancia con el aluminio, comuníquese con su proveedor de revestimientos.

**PELIGRO: VAPORES PELIGROSOS - Las pinturas, solventes, insecticidas y otros materiales pueden ser dañinos si se inhalan; pueden causar náuseas, desmayos o envenenamientos severos.**

### **PARA PREVENIR:**

- Use una mascarilla respiratoria o careta siempre que exista la posibilidad de que se puedan inhalar vapores. Lea todas las instrucciones que vengan con la careta para estar seguro de que se tendrá la protección necesaria contra la inhalación de vapores dañinos.

**PELIGRO: GENERAL - Puede causar daños en la propiedad o lesiones severas.**

### **PARA PREVENIR:**

- Lea todas las instrucciones y advertencias de seguridad antes de hacer funcionar cualquier equipo.
- Observe todos los códigos locales, estatales y nacionales apropiados que rigen las medidas de ventilación, prevención de incendios y operación.
- Los Estándares de Seguridad del Gobierno de los Estados Unidos se han adoptado bajo el Acta de Seguridad y Salud Ocupacionales (OSHA por sus siglas en inglés). Deben consultarse estos estándares, particularmente la parte 1910 de los Estándares Generales y la parte 1926 de los Estándares de la Construcción.
- La bomba de alta presión sin aire está diseñada para usarse solamente con piezas autorizadas por el fabricante. Cuando se use esta bomba con piezas que no cumplan con las especificaciones mínimas ni con los dispositivos de seguridad del fabricante de la bomba, el usuario asumirá todos los riesgos y responsabilidades legales.
- Antes de usarla cada vez, revise todas las mangueras para ver que no tengan cortadas, fugas, una cubierta desgastada por abrasión o con abolladuras, así como uniones dañadas o que se hayan movido. Si existiera cualquiera de estas condiciones, reemplace la manguera inmediatamente. No repare nunca una manguera de pintura. Reemplácela con otra manguera conectada a tierra.
- Todas las mangueras, soportes giratorios, pistolas y accesorios que se usen con esta unidad deben tener una capacidad de presión de 2750 lb/pulg2 o mayor.
- No atomice en días con viento.
- Use gafas protectoras.



## ⚠ PRECAUCION

Use solamente extensiones de 3 alambres que tengan una clavija de 3 patas con conexión a tierra y un enchufe de tres ranuras que acepte la clavija del aparato. Asegúrese de la extensión esté en buenas condiciones. Cuando use una extensión, asegúrese de utilizar una que sea lo suficientemente resistente como para transportar la corriente que emplee su producto. Una extensión de una capacidad menor ocasionará una caída de voltaje en la línea. Esto traerá como consecuencia que se pierda energía y que se sobrecaliente. Se recomienda una extensión de calibre 14 ó 12.

## Instrucciones para conectar a tierra

Este producto se debe conectar a tierra. En caso de que ocurra un corto circuito, la conexión a tierra reduce el riesgo de choque eléctrico por proporcionar un alambre de escape para la corriente eléctrica. Este producto viene equipado con una extensión que tiene un alambre de conexión a tierra y una clavija apropiada de conexión a tierra. La clavija se debe enchufar en una toma de corriente que esté debidamente instalada y conectada a tierra, de acuerdo con todos los códigos y normas locales.

Este producto se debe usar en un circuito de 120 voltios nominales y tiene una clavija de conexión a tierra que se parece a la que se ilustra en el dibujo A. Si no se contara con una toma de corriente debidamente conectada a tierra, se puede usar un adaptador temporario que se parezca al ilustrado en los dibujos B y C. El adaptador temporario se debe usar solamente hasta que un electricista calificado pueda instalar una toma de corriente debidamente conectada a tierra. La orejeta rígida de color verde o el alambre de conexión a tierra que se extiende desde el adaptador se debe conectar a una conexión a tierra permanente como una cubierta de caja de la toma de corriente que esté debidamente conectada a tierra. Siempre que se use el adaptador, se le debe fijar en su lugar con un tornillo de metal.

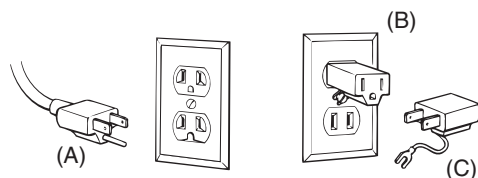

## ⚠ ADVERTENCIA

Una instalación inapropiada de la clavija de conexión a tierra puede resultar un riesgo de choque eléctrico.

Si es necesario reparar o reemplazar la extensión o la clavija, no conecte el alambre verde de conexión a tierra en ninguno de los terminales de pata plana. El alambre con aislador que tiene una superficie exterior verde con franjas amarillas o sin ellas es el alambre de conexión a tierra que debe conectarse en el terminal de conexión a tierra.

Verifique con un electricista calificado o técnico de servicio si no ha entendido por completo las instrucciones de conexión a tierra, o si tiene dudas sobre si el producto quedó debidamente conectado a tierra. No modifique la clavija que se proporciona. Si la clavija no cabe en la toma de corriente, pida a un electricista calificado que instale la toma de corriente apropiada.

## Selección de la extensión

Si se usa una extensión, asegúrese de que sea del tipo de 3 conductores con conectores de la Asociación de Fabricantes de Productos Electrotécnicos (NEMA por sus siglas en inglés) para que haya un circuito de conexión a tierra continuo, entre la herramienta y el receptáculo del circuito de energía.

Además, asegúrese de que el tamaño del conductor sea lo suficientemente grande como para prevenir una caída excesiva del voltaje, que causaría que se perdiera energía y que posiblemente se dañara el motor de la unidad. A continuación aparece una tabla de tamaños de extensión recomendados.

Para potencias nominales en amperios que estén entre las dadas, use la extensión que se recomiende para la potencia en amperios inmediata superior.

Si una extensión se va a usar en el exterior deberá marcarse con el sufijo W-A en seguida de la designación del tipo de extensión. Por ejemplo, SJTW-A para indicar que es aceptable para usarse en el exterior.

	Longitud de la extensión					
	25 pies	50 pies	75 pies	100 pies	125 pies	150 pies
De 0 a 5	18	18	18	18	18	18
6	18	18	18	18	18	16
7	18	18	18	18	16	16
8	18	18	18	16	16	16
9	18	18	18	16	16	14
10	18	18	18	16	14	14
11	16	16	16	16	14	14
12	16	16	16	16	14	14
13	16	16	16	14	14	14
14	14	14	14	14	14	12
15	14	14	14	14	14	12
16	14	14	14	14	12	12
17	14	14	14	14	12	12
18	14	14	14	14	12	12
19	12	12	12	12	12	12
20	12	12	12	12	12	12

## Disposición inicial

La unidad de la bomba de pistón viene completamente ensamblada al entregarse. Siga estos sencillos pasos para prepararla.

1. Jale la manija hasta que el botón se bloquee instantáneamente en su lugar.

## Para purgar el atomizador

Esta unidad se embarca con un fluido de prueba dentro de la sección del fluido para prevenir la corrosión que pudiera haber durante el embarque y almacenamiento.

Si va a atomizar con pintura de látex, el sistema se debe purgar para sacar el fluido de prueba y después limpiarse a fondo.

Si va a atomizar con pintura a base de solvente, todo lo que necesita es purgar el sistema para extraer el fluido. Una limpieza a fondo no es necesaria.

## ⚠ PRECAUCION

Mantenga la pistola de atomización bloqueada y en la posición OFF durante estos pasos.

## Para purgar el sistema de pintura de látex

1. Coloque un recipiente de agua jabonosa debajo del tubo de succión de pintura. Tenga listo un recipiente para desperdicios para recolectar el fluido purgado.

- Desprenda el tubo de retorno de la sección del fluido y colóquelo en el recipiente para desperdicios.



## ADVERTENCIA

**Si se usa un recipiente de metal, será necesario conectar a tierra la pistola de atomización y el recipiente. Para hacer esto, mantenga apoyada una parte de metal de la pistola contra la orilla del recipiente de metal. El no hacerlo podría dar lugar a una descarga de electricidad estática, que podría ocasionar un incendio.**

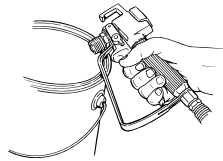

- Gire la perilla de control de la presión en dirección opuesta a las manecillas del reloj hasta la posición más baja.

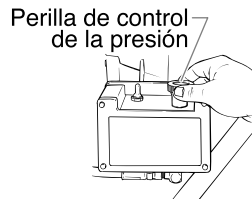

- Fije la válvula PRIME/SPRAY en la posición PRIME.

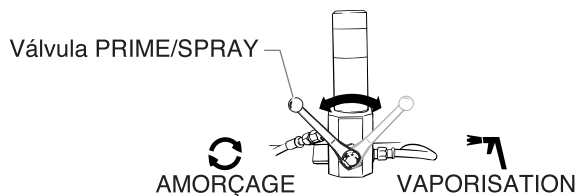

- Gire el interruptor ON/OFF (encendido/apagado) hasta la posición ON (encendido).
- Gire lentamente la perilla de control de la presión en dirección de las manecillas del reloj hasta que el fluido empiece a salir por el tubo de retorno. Use la menor cantidad de presión que sea necesaria para que mantener el flujo de fluido. Cuando se haya extraído todo el fluido de prueba del sistema, fluirá el agua jabonosa a través del tubo de retorno.
- Gire la perilla de control de la presión hasta la posición más baja y reemplace el recipiente de agua jabonosa por un recipiente de agua limpia.
- Gire lentamente la perilla de control de la presión en dirección de las manecillas del reloj hasta que el agua que corra a través del tubo de retorno esté limpia.
- Gire la perilla de control de la presión en dirección opuesta a las manecillas del reloj hasta la posición más baja. Reemplace el recipiente de agua limpia por un recipiente de pintura de látex.
- Gire lentamente la perilla de control de la presión en dirección de las manecillas del reloj hasta que la pintura salga por el tubo de retorno.
- Coloque el tubo de retorno en la posición para que funcione, por encima del recipiente de pintura. Mantenga la pintura circulando a través del sistema hasta que la pintura que salga por el tubo de retorno no tenga burbujas de aire.

- Gire la perilla de control de la presión en dirección opuesta a las manecillas del reloj hasta la posición más baja. La unidad ha quedado lista para usarse.

## PRECAUCION

**Mantenga la pistola de atomización bloqueada y en la posición OFF durante estos pasos.**

**Para purgar el sistema de pintura a base de solvente**

- Coloque un recipiente de agua jabonosa debajo del tubo de succión de pintura. Tenga listo un recipiente para desperdicios para recolectar el fluido purgado.
- Desprenda el tubo de retorno de la sección del fluido y asegúrelo en el recipiente para desperdicios para que no se suelte.



## ADVERTENCIA

**Si se usa un recipiente de metal, será necesario conectar a tierra la pistola de atomización y el recipiente. Para hacer esto, mantenga apoyada una parte de metal de la pistola contra la orilla del recipiente de metal. El no hacerlo podría dar lugar a una descarga de electricidad estática, que podría ocasionar un incendio.**

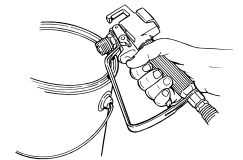

- Gire la perilla de control de la presión en dirección opuesta a las manecillas del reloj hasta la posición más baja.

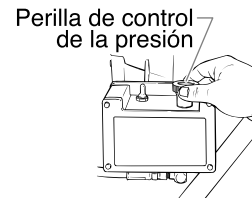

- Fije la válvula PRIME/SPRAY en la posición PRIME.

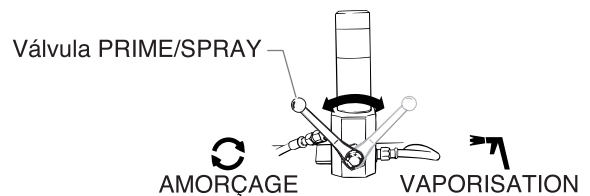

- Gire el interruptor ON/OFF hasta la posición ON.
- Gire lentamente la perilla de control de la presión en dirección de las manecillas del reloj hasta que el fluido empiece a salir por el tubo de retorno. Use la menor cantidad de presión que sea necesaria para que se mantenga el flujo de fluido. Cuando se haya extraído todo el fluido de prueba del sistema, fluirá pintura a través del tubo de retorno.
- Gire la perilla de control de la presión hasta la posición más baja.
- Coloque el tubo de retorno en la posición para que funcione, por encima del recipiente de pintura. Mantenga la pintura circulando a través del sistema hasta que la pintura que salga por el tubo de retorno no tenga burbujas de aire.
- La unidad ha quedado lista para usarse.

## Para hacer funcionar el atomizador

Todos los días, antes de empezar a atomizar, inyecte lubricante para la empaquetadura superior (No. de pieza 9992504) en las ranuras de la caja superior de la bomba.

**NOTA: No aplique demasiado para que no se derrame ni gotee dentro de la pintura.**

El lubricante mantiene flexibles los sellos del pistón, minimizando con esto la desviación de pintura y el desgaste del pistón. Si la unidad se utiliza durante varias horas al día, lubríquela aproximadamente cada 4 horas.

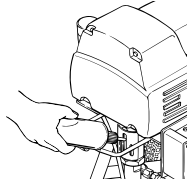

En el caso de una unidad nueva, siga los pasos para purgar anteriores. En el de unidades que ya estén en servicio, extraiga el agua o solvente del sistema como se describe anteriormente, dependiendo del tipo de pintura que se use.

Después de que la bomba esté lista para pintar, probablemente sea necesario purgar las mangueras para extraerles el agua o solvente.

1. Cerciórese de que el interruptor limitador de corriente esté en la posición deseada.
2. Gire la perilla de control de la presión en dirección opuesta a las manecillas del reloj hasta la posición más baja.
3. Fije la válvula PRIME/SPRAY en la posición SPRAY.
4. Asegúrese de que la pistola de atomización no tenga instalada una boquilla.
5. Gire el interruptor de seguridad de la pistola para desbloquear la pistola.
6. Gire la perilla de control de la presión en dirección de las manecillas del reloj hasta el punto que está en medio para aumentar la presión.
7. Dispare la pistola dentro de un recipiente para desperdicios hasta extraer el solvente o agua de la manguera.

### **⚠ ADVERTENCIA**

**Si se usa un recipiente de metal, será necesario conectar a tierra la pistola de atomización y el recipiente. Para hacer esto, mantenga apoyada una parte de metal de la pistola contra la orilla del recipiente de metal. El no hacerlo podría dar lugar a una descarga de electricidad estática, que podría ocasionar un incendio.**

8. Gire la perilla de control de la presión en dirección opuesta a las manecillas del reloj hasta la posición más baja.
9. Gire la perilla PRIME/SPRAY hasta la posición PRIME.
10. Dispare la pistola para asegurarse de que la manguera quede sin presión alguna.
11. Gire el interruptor de seguridad de la pistola para bloquear la pistola.
12. Instale la boquilla de atomización que sea apropiada para el material que se vaya a atomizar. Mientras más espesa es la pintura, más grande será la boquilla de atomización que se requiera.
13. Fije la válvula PRIME/SPRAY en la posición SPRAY.
14. Gire la perilla de control de la presión en dirección de las manecillas del reloj hasta la posición más alta.
15. Gire el interruptor de seguridad de la pistola para desbloquear la pistola.
16. Dispare la pistola para probar el patrón de atomización. Atomice contra una pieza de cartón de desecho u otra superficie de prueba.
17. Ajuste la unidad a la posición de presión apropiada.

## Para determinar la presión

La determinación de la mejor posición de presión variará dependiendo del tipo de pintura y del tamaño y tipo de boquilla que se utilice. Mientras más espesa sea la pintura, más alta necesitará ser la presión.

Para encontrar la posición de presión óptima:

1. Gire la perilla de control de la presión en dirección de las manecillas del reloj hasta la posición más alta.
2. Dispare la pistola y gire lentamente la perilla de control de la presión en dirección opuesta a las manecillas del reloj. Deténgala cuando llegue a la presión más baja que se necesite para mantener el patrón y flujo de atomización deseados.

**NOTA: Hasta que no esté satisfecho con el patrón de atomización, atomice sobre una superficie de prueba en lugar de hacerlo sobre la superficie que se va a pintar.**

## Para usar la pistola de atomización

Siga las instrucciones que vienen con la pistola de atomización.

### Procedimiento para liberar la presión.

1. Gire el interruptor de seguridad de la pistola para cerrar la pistola.
2. Gire el interruptor ON/OFF del motor hasta la posición OFF.
3. Ponga el conducto de retorno dentro de un recipiente y sujételo firmemente en su lugar.
4. Gire la válvula PRIME/SPRAY hasta la posición PRIME. La presión se liberará y el fluido se descargará a través del tubo de retorno.
5. Libere la presión que quede en la manguera girando el interruptor de seguridad de la pistola para desbloquear la pistola y disparando la pistola dentro del recipiente.

### **⚠ ADVERTENCIA**

**Conecte a tierra siempre el recipiente, incluyendo el manubrio. El no hacerlo podría dar lugar a una descarga de electricidad estática, que podría ocasionar una explosión o un incendio.**

6. Gire el interruptor de seguridad de la pistola para cerrar la pistola.

**NOTA: Deje la válvula PRIME/SPRAY en la posición PRIME hasta que esté listo para hacer funcionar el atomizador otra vez.**

## Para cebar el atomizador

1. Gire la válvula PRIME/SPRAY hasta la posición PRIME.
2. Ponga el tubo de succión dentro del recipiente de pintura.
3. Gire la perilla de control de la presión en dirección opuesta a las manecillas del reloj hasta la posición más baja.
4. Gire el interruptor ON/OFF hasta la posición ON.
5. Gire lentamente la perilla de control de la presión en dirección de las manecillas del reloj hasta que la pintura empiece a fluir a través del tubo de retorno.
6. Gire la perilla de control de la presión en dirección opuesta a las manecillas del reloj hasta la posición más baja.
7. Fije la válvula PRIME/SPRAY en la posición SPRAY.
8. Gire el interruptor de seguridad de la pistola para desbloquear la pistola.

### **⚠ ADVERTENCIA**

**Si se usa un recipiente de metal, será necesario conectar a tierra la pistola de atomización y el recipiente. Para hacer esto, mantenga apoyada una parte de metal de la pistola contra la orilla del recipiente de metal. El no hacerlo podría dar lugar a una descarga de electricidad estática, que podría ocasionar un incendio.**

9. Dispare la pistola dentro de un recipiente para desperdicios. Manténgala abierta mientras gira lentamente la perilla de control de la presión en dirección de las manecillas del reloj hasta que se atomice pintura de la boquilla. Siga disparando la pistola hasta que se saque todo el aire del sistema y la pintura fluya libremente.
10. Suelte el gatillo y gire el interruptor de seguridad de la pistola para cerrar la pistola.
11. Revise todas las conexiones del fluido para asegurarse de que no haya fugas. Si se encuentran algunas, siga el procedimiento para liberar la presión antes de apretar la conexión.

## Atomización

### Técnicas de atomización

La clave de un buen trabajo de pintura es lograr un recubrimiento uniforme en toda la superficie. Esto se obtiene por medio de descargas uniformes. Mantenga el brazo moviéndose con una velocidad constante y la pistola de atomización a una distancia constante de la superficie. La mejor distancia para atomizar es de 10 a 12 pulgadas entre la boquilla de atomización y la superficie.

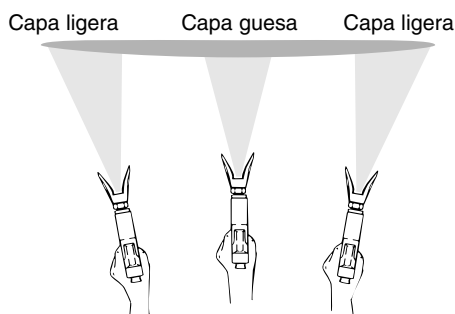

No flexione la muñeca mientras atomice.

Mantenga la pistola de atomización en ángulo recto con la superficie. Es decir, moviendo el brazo completo de un lado para otro en lugar de flexionar la muñeca.

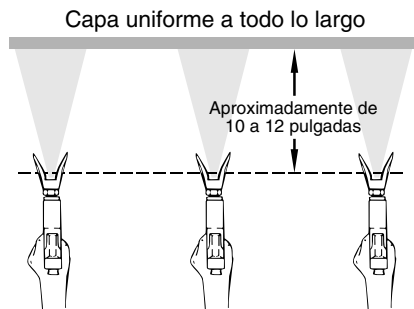

Mantenga una descarga que sea suave y a una velocidad uniforme.

Mantenga la pistola de atomización perpendicular a la superficie, pues de lo contrario un extremo del patrón quedará más grueso que el otro.

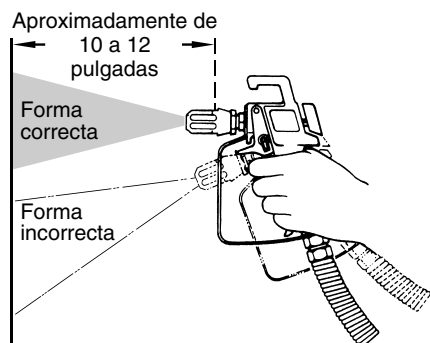

La pistola de atomización se debe disparar encendiéndola y apagándola cada vez que se haga una descarga. Esto ahorrará pintura y evitará que la pintura se acumule al final de la descarga. No dispare la pistola a la mitad de una descarga. Esto traería como consecuencia que la atomización no fuera uniforme y que el recubrimiento tuviera salpicaduras.

### Forma apropiada de disparar la pistola de atomización

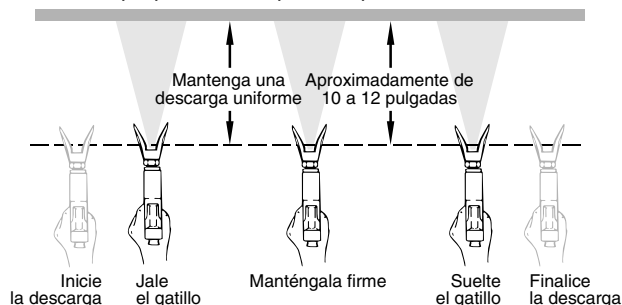

Traslape la pintura de las descargas aproximadamente un 30%. Esto asegurará que el recubrimiento sea uniforme.

Cuando deje de pintar, bloquee el interruptor de seguridad de la pistola, gire la perilla de control de la presión en dirección opuesta a las manecillas del reloj hasta la posición más baja y fije la válvula PRIME/SPRAY en la posición PRIME. Gire el interruptor ON/OFF hasta la posición OFF y desenchufe el atomizador.

### Práctica

1. Asegúrese de que la manguera de pintura no esté retorcida ni cerca de objetos con orillas cortantes filosas.
2. Gire la perilla de control de la presión en dirección opuesta a las manecillas del reloj hasta su posición más baja.
3. Gire la válvula PRIME/SPRAY hasta la posición SPRAY.
4. Gire la perilla de control de la presión en dirección de las manecillas del reloj hasta su posición más alta. La rigidez de la manguera de pintura debe aumentar a medida que la pintura empiece a fluir a través de ella.
5. Desbloquee el interruptor de seguridad de la pistola dándole vuelta al interruptor hasta que quede paralelo al manubrio.
6. Dispare la pistola de atomización para dejar escapar aire de la manguera.
7. Cuando la pintura llegue a la boquilla del atomizador, atomice un área de prueba para comprobar el patrón de atomización.
8. Use la posición de presión más baja que sea necesaria para obtener un buen patrón de atomización. Si se fija una presión demasiado alta, el patrón de atomización será muy ligero. Si se fija una presión demasiado baja, aparecerá un patrón de pintura que se desvanece gradualmente o la pintura salpicará como gotas grandes en lugar de una atomización fina.

La mayoría de las pinturas de látex y tintes requieren una presión muy alta, motivo por el cual el atomizador está diseñado para poder trabajar hasta con 2750 lb/pulg<sup>2</sup> cuando sea necesario.



Patrón de atomización correcto



Patrón de desvanecimiento de pintura

**NOTA:** Cuando atomice relleno para bloques, mástiques o recubrimientos de alto contenido de sólidos, no ponga el filtro de la pistola ni pantallas de filtro de alta presión.



# Limpieza

## ⚠️ ADVERTENCIA

Instrucciones especiales de limpieza para usarse con solventes inflamables:

- Enjuague siempre la pistola atomizadora por lo menos a un largo de manguera de distancia de la bomba atomizadora.
- Si está colectando solventes enjuagados en un recipiente metálico de 1 galón (3.875 lts), colóquelos en un recipiente vacío de 5 galones (19.375 lts), luego enjuague los solventes.
- El área debe estar libre de vapores inflamables.
- Siga todas las instrucciones de limpieza.

## ⚠️ PRECAUCION

La bomba, la manguera y la pistola se deben limpiar perfectamente a diario después de usarse. El no hacerlo permitirá que el material se endurezca, lo que afectará seriamente el funcionamiento de la unidad.

La pintura se debe extraer a diario de la unidad después de usarse utilizando un solvente que sea compatible con el material que se haya aplicado, y después la unidad debe volverse a enjuagar con un solvente derivado del petróleo.

## ⚠️ ADVERTENCIA

Cuando se limpie la bomba, la manguera y la pistola con un solvente derivado del petróleo o algún otro, atomice siempre a la presión mínima, sin la boquilla puesta. Una acumulación de electricidad estática podría ocasionar un incendio o explosión al haber presentes vapores inflamables.

## ⚠️ ADVERTENCIA

Asegúrese de seguir el procedimiento para liberar la presión cuando apague la unidad por cualquier motivo, incluyendo cuando de mantenimiento a alguna pieza del sistema de atomización o la ajuste, le cambie o limpie las boquillas, o la prepare para limpiarla.

1. Gire el interruptor ON/OFF hasta la posición OFF.
2. Libere la presión que permanece en la bomba girando la perilla PRIME/SPRAY hasta la posición PRIME.
3. Quite la boquilla de la pistola y límpiela utilizando un solvente apropiado.
4. Quite el recipiente de pintura que está debajo del tubo de succión.
5. Ponga un recipiente con solvente apropiado debajo del tubo de succión.
6. Gire la perilla de control de la presión en dirección opuesta a las manecillas del reloj hasta la posición más baja.
7. Gire el interruptor ON/OFF hasta la posición ON.
8. Dispare la pistola de atomización dentro de un recipiente para desperdicios para limpiar la bomba, la manguera y la pistola.
9. Gire el interruptor ON/OFF hasta la posición OFF.
10. Siga el procedimiento para liberar la presión que se describe en este manual.
11. Desenchufe la unidad y guárdela en un lugar limpio y seco.

**NOTA:** Para almacenar la unidad por un tiempo prolongado, asegúrese de enjuagarla con un aceite apropiado antes de guardarla.

# Mantenimiento

## Mantenimiento diario

Se requiere que el operador de mantenimiento rutinario lleve a cabo tres procedimientos diarios en la unidad:

1. Lubricación de las empaquetaduras superiores.
2. Limpieza de la pantalla del filtro de alta presión.
3. Limpieza de la pantalla de entrada.

## Lubricación de las empaquetaduras superiores

1. Limpie la pintura que se haya escurrido de las empaquetaduras superiores hacia dentro de la caja de la extensión.

**NOTA:** Probablemente necesita aflojar los tornillos de la cubierta del frente y quitar el protector para los dedos para limpiar a fondo la caja de la extensión. La pintura en exceso que haya en la caja de la extensión afectará adversamente el funcionamiento de la unidad.

## ⚠️ ADVERTENCIA

No ponga a funcionar la bomba sin que estén puestos el protector para los dedos y la cubierta del frente. Las piezas que se mueven representan un riesgo porque pueden triturar los tejidos.

2. Inyecte lubricante para la caja superior (No. de pieza 9992504) en la ranuras de la caja superior de la bomba. Si la unidad se utiliza durante varias horas al día, lubríquela aproximadamente cada 4 horas.

**NOTA:** No aplique demasiado lubricante para que no se derrame ni gotee dentro de la pintura.

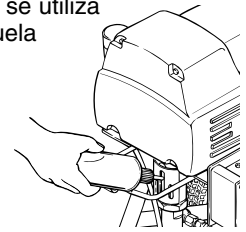

## Limpieza de la pantalla del filtro de alta presión

El filtro de alta presión se taponará y se tendrá que limpiar cuando sea necesario.

1. Gire el cuerpo del filtro en dirección opuesta a las manecillas del reloj para quitarlo de la cabeza del filtro.
2. Saque el elemento del filtro y lávelo perfectamente con el solvente apropiado. Restriegue el filtro con un cepillo de cerdas de fibra si es necesario.

## ⚠️ PRECAUCION

No use un cepillo de alambre. El elemento del filtro se podría dañar.

**NOTA:** El filtro se debe limpiar cuando menos una vez al día. Si utiliza productos de relleno para bloques, mástiques o materiales similares, no ponga el filtro.

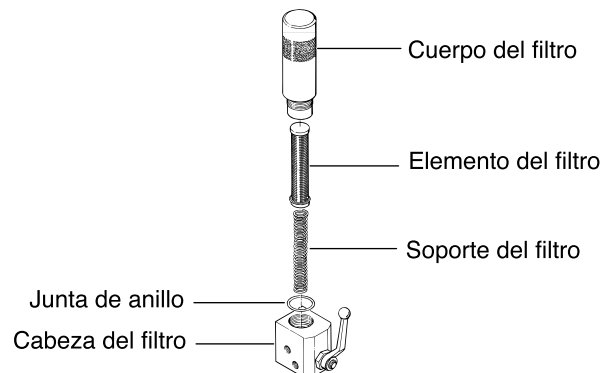



## Limpeza de la pantalla de entrada

1. La pantalla de entrada se taponará y se tendrá que limpiar por lo menos una vez al día.
2. Gire la pantalla de entrada en dirección opuesta a las manecillas del reloj para quitarla de la parte inferior del tubo de succión.
3. Límpiela perfectamente con el solvente apropiado.

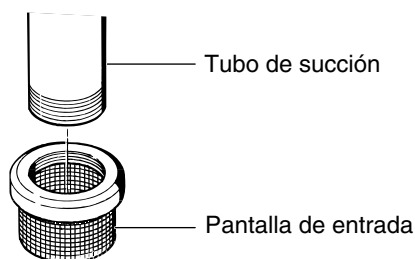

## Mantenimiento adicional

### Para empacar de nuevo la sección del fluido

Es normal que una pequeña cantidad de pintura pase desviando el pistón y salga por las ranuras de la caja superior del pistón. Si se convierte en una cantidad excesiva, o si la presión de la pintura decrece, será necesario reemplazar las empaquetaduras del pistón.

### **ADVERTENCIA**

Siga SIEMPRE el PROCEDIMIENTO PARA LIBERAR LA PRESIÓN que se encuentra en el manual antes de empezar a detectar un problema, dar mantenimiento o limpiar.

### **ADVERTENCIA**

**RIESGO DE CHOQUE ELÉCTRICO.** Asegúrese de que la unidad se apague y desenchufe antes de intentar desensamblarla.

### Para quitar la sección del fluido

1. Afloje y quite el conjunto del tubo de succión girándolo en dirección opuesta a las manecillas del reloj.
2. Quite la cubierta.
3. Quite el protector para los dedos.
4. Afloje la abrazadera de tornillo y quite el conducto de retorno.
5. Quite el pasador de chaveta del pasador conector.
6. Quite el pasador conector empujándolo para que pase a través del bloque desplazable y del vástago del pistón.
7. Afloje y quite la manguera del fluido.
8. Afloje la tuerca de seguridad grande (artículo 7 de la ilustración, página siguiente) que está en el extremo superior de la sección del fluido.

9. Desenrosque el conjunto completo de la sección del fluido girándolo en dirección opuesta a las manecillas del reloj.

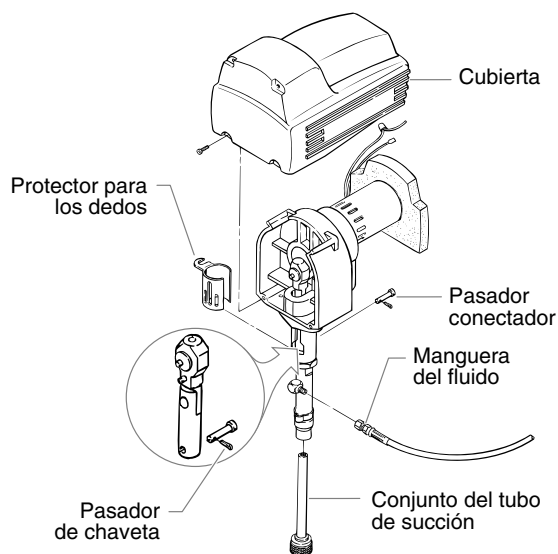

### **PRECAUCION**

No ponga a funcionar el motor sin que tenga el conjunto del fluido.

### Para quitar el conjunto del vástago del pistón

Consulte los diagramas de las piezas por el conjunto de la sección del fluido.

1. Coloque la cámara de la válvula de entrada (28) en un tornillo de banco para que la sección del fluido quede vertical. Apriete el tornillo de banco.
2. Coloque una llave de tuercas ajustable grande en las partes planas del cilindro que permiten la entrada de la llave de tuercas (8). Gire el cilindro en dirección opuesta a las manecillas del reloj hasta que el cilindro salga de la cámara de la válvula de entrada.
3. Quite la cámara de la válvula de entrada del tornillo de banco. Quite el disco de tope de la bola de entrada (23) y destape la celda de la bola de entrada (25).

**NOTA:** Si se dificulta desensamblar alguna parte, remoje ésta en el solvente apropiado hasta que la pintura se suavice.

4. Quite el asiento de carburo (26) de la válvula de entrada. Inspeccione la bola y el asiento de la bola de la válvula de entrada para ver si están dañados. Si el asiento está desgastado o dañado, se puede voltear del lado que no esté usado. Debe reemplazar la bola si voltea o reemplaza el asiento.

**NOTA:** Si se requiere reemplazar el asiento de la válvula de carburo, use el juego de válvula P/N 0294689.

5. Quite la junta de anillo del asiento de la válvula de entrada (27) de la cámara de la válvula de entrada.
6. Coloque las partes planas del cilindro que permiten la entrada de la llave de tuercas (8) en un tornillo de banco y apriete el tornillo de banco.

### **PRECAUCION**

No apriete demasiado pues podría dañar el cilindro.

7. Quite la tuerca de la empaquetadura (1).

## PRECAUCION

Mantenga puesta una mano debajo del vástago del pistón (10). El vástago del pistón se puede dañar si se cae. Las empaquetaduras inferiores se podrían caer también.

8. Golpee ligeramente el conjunto del pistón con un martillo de hule hasta que salga.

### Para limpiar el vástago del pistón

1. Quite el cilindro del tornillo de banco.
2. Coloque el conjunto del vástago del pistón en el tornillo de banco y apriete el tornillo.

## PRECAUCION

El vástago del pistón se podría dañar si usa un tornillo de banco con mordazas de acero. Use un tornillo de banco que tenga mordazas de aluminio o tome las medidas de precaución necesarias para proteger el vástago del pistón.

3. Quite la contratuerca (21).
4. Quite la tuerca de retención (20).
5. Quite el asiento de la válvula de salida (18), la bola de salida (17), la rondana de sello (19) y la celda de la bola de salida (16). Inspeccione la bola de la válvula de salida y el asiento de la bola para ver si están dañados. Si el asiento está desgastado o dañado, se puede voltear y poner del lado que no se ha usado. Si volteo o reemplaza el asiento, la bola se debe reemplazar.
6. Quite las empaquetaduras inferiores (12, 13), el anillo de presión (11), y la rondana ondulada (9).
7. Remoje las empaquetaduras de piel nuevas en aceite de linaza durante 5 minutos. No las remoje demasiado.
8. Limpie las piezas desensambladas con un solvente apropiado.
9. Instale la celda de la bola de salida (16), la bola de salida (17), el asiento de la válvula de salida (18) y la rondana de sello (19), en ese orden, en el vástago del pistón.
10. Aplique un compuesto bloqueador de rosca que pueda quitarse en la rosca de la tuerca de retención (20) y enrosque la tuerca en el vástago del pistón. Aplique un par de torsión de 250 pulg. - lb en la tuerca de retención.
11. Aplique un compuesto bloqueador de rosca que pueda quitarse en la rosca de la contratuerca (21) y enrosque la contratuerca en la tuerca de retención. Aplique un par de torsión de 200 pulg. - lb en la contratuerca. Quite el conjunto del pistón del tornillo de banco.

### Para reemplazar las empaquetaduras

1. Coloque las partes planas del cilindro que permiten la entrada de la llave de tuercas (8) en un tornillo de banco y apriete el tornillo de banco.
2. Inserte el resorte ondulado (6), el anillo de presión (5), las empaquetaduras superiores (3, 4) y el adaptador (2) en el cilindro (8).

**NOTA: Cerciórese de alternar las empaquetaduras UHMWPE y las de piel como se muestra en la ilustración.**

3. Enrosque holgadamente la tuerca de la empaquetadura (1) en el cilindro.
4. Quite el cilindro del tornillo de banco, rótelo y vuélvalo a colocar en el tornillo de banco de manera que el fondo del cilindro quede boca arriba.
5. Inserte el resorte ondulado (9), el anillo de presión inferior (11), las empaquetaduras inferiores (12, 13), el soporte del anillo inferior (14) y la junta de anillo (22) en el cilindro.

### Para insertar el vástago del pistón

1. Inserte el conjunto del vástago del pistón en el cilindro.
2. Inserte la junta de anillo (27) en la cámara de la válvula de entrada (28).

3. Inserte el asiento de la bola de entrada (26) y la bola de entrada (24) en la cámara de la válvula de entrada.
4. Inserte el disco de tope (23) en la celda de la bola de entrada (25) y colóquelos en la cámara de la válvula de entrada (28).
5. Enrosque el conjunto de la cámara de la válvula de entrada en el fondo del conjunto del cilindro. Aplique un par de torsión de 40 pies - lb.
6. Instale la tuerca de seguridad grande (7) en el cilindro y gire éste hasta que la tuerca se asiente sobre la sección roscada del cilindro.

### Para fijar la sección del fluido

1. Quite la sección del fluido ensamblada del tornillo de banco. Aplique un compuesto antiatascamiento en la rosca superior del cilindro y enrosque éste en la caja de la bomba. El vástago del pistón (10) se alineará solo con el bloque desplazable.
2. Rote la sección del fluido de manera que el orificio del bloque desplazable quede alineado con el orificio del conjunto del pistón.
3. Deslice el pasador conectador a través de los orificios del bloque desplazable y del conjunto del pistón.
4. Vuelva a colocar el pasador de chaveta para retener el pasador conectador con seguridad. Consulte la ilustración de la página anterior.
5. Enrosque la sección del fluido en la caja de la bomba tanto como sea posible. Desenrosque la después ligeramente para que el codo de la salida se alinee con la manguera del fluido.
6. Apriete con firmeza la tuerca de seguridad (7) girándola en dirección de las manecillas del reloj hasta que quede fuertemente asegurada contra la caja del impulsor.

### Juegos de reparación

Artículo	No. de pieza	Descripción	Qty.
1	0279910	Juego de empaquetadura (incluye los artículos marcados con un *)....1	
2	0294689	Juego de válvula de entrada (incluye los artículos marcados con una +)....1	

### Para reemplazar las escobillas del motor

Las escobillas se deben inspeccionar periódicamente para ver si están desgastadas. Si una de las escobillas mide menos de 1/2 pulgada, está desgastada o rota, entonces reemplace las dos escobillas del motor. Se recomienda reemplazar las escobillas cuando se reemplacen las empaquetaduras.

## ADVERTENCIA

**Siga SIEMPRE el PROCEDIMIENTO PARA LIBERAR LA PRESIÓN que se encuentra en el manual antes de empezar a detectar un problema, dar mantenimiento o limpiar.**

### Para quitar el cordón del motor

1. Desconecte el cordón eléctrico del suministro eléctrico.
2. Afloje los cuatro tornillos prisioneros con cavidad hexagonal que están a los lados de la cubierta del motor y quite la cubierta.
3. Desenrosque y quite los tapones de las escobillas dejando las escobillas en su lugar.
4. Desprenda con delicadeza las escobillas usando un destornillador.
5. Instale las escobillas nuevas, P/N 01694.

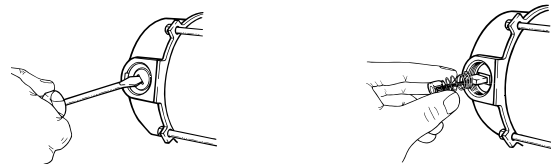

6. Instale los tapones de las escobillas. Si los tapones existentes están dañados, reemplácelos con unos P/N 01686.
7. Vuelva a poner la cubierta del motor y los tornillos prisioneros con cavidad hexagonal.

# Detección de problemas

Problema	Causa	Solución
La unidad no puede funcionar	<ol style="list-style-type: none"> <li>Un interruptor de la unidad se desconectó al enchufar.</li> <li>La unidad no está enchufada.</li> <li>La perilla de control de la presión se fijó en una posición demasiado baja.</li> <li>Hay un defecto en el cableado o un circuito defectuoso.</li> <li>Las escobillas del motor están desgastadas.</li> <li>El interruptor ON/OFF está defectuoso.</li> </ol>	<ol style="list-style-type: none"> <li>Revise los interruptores automáticos y restablézcalos si es necesario.</li> <li>Enchufe la unidad.</li> <li>Aumente la presión.</li> </ol>
La unidad no se puede cebar	<ol style="list-style-type: none"> <li>Las empaquetaduras del pistón están secas.</li> <li>La válvula de entrada tiene fugas.</li> <li>La pantalla de entrada de la bomba está tapada.</li> <li>Hay aire en la bomba o en la manguera de pintura.</li> <li>Las empaquetaduras del pistón están desgastadas.</li> <li>La pintura es demasiado espesa.</li> <li>El tubo del sifón está taponado.</li> <li>El tubo del sifón tiene una fuga.</li> <li>La boquilla está taponada.</li> </ol>	<ol style="list-style-type: none"> <li>Quite el tubo de succión y toque la bola de retención para asegurarse de que se mueva libremente. Coloque una taza llena de adelgazador de pintura sobre el extremo de la sección de fluido y encienda la bomba.</li> <li>Reemplace la válvula de entrada con el juego P/N 0294689.</li> <li>Quite la pantalla de entrada y límpiela.</li> <li>Retenga el gatillo de la pistola en la posición "abierto" y ponga a funcionar la unidad 10 segundos hasta que le extraiga el aire. Revise si el tubo de succión tiene fugas.</li> <li>Reemplace las empaquetaduras con el juego P/N 0279910.</li> <li>Cebe la bomba con un solvente compatible. Deje la bomba sin presión. Saque con cuidado la bomba del recipiente con solvente y sumerja el tubo de entrada en el líquido espeso que se vaya a atomizar. Dispare la pistola, sin que tenga puesta la boquilla, hasta que aparezca el fluido espeso en la pistola. Vuelva a colocar la boquilla de atomización.</li> <li>Quite y limpie el tubo de succión.</li> <li>Revise el tubo de succión y selle cualquier fuga que encuentre.</li> <li>Libere la presión; quite y limpie la boquilla.</li> </ol>
La unidad no genera ni mantiene presión.	<ol style="list-style-type: none"> <li>La perilla de ajuste de la presión no está fija de manera apropiada.</li> <li>El colador de entrada de la bomba está sucio.</li> <li>Las bolas o los asientos de la válvula están desgastados o sucios.</li> <li>Hay aire en la bomba o en la manguera de pintura.</li> <li>Las empaquetaduras del pistón están desgastadas.</li> <li>La boquilla de atomización está desgastada.</li> <li>La unidad tiene fugas internas.</li> <li>La válvula de entrada o la de salida tiene fugas.</li> <li>Las conexiones externas tienen fugas.</li> <li>La pintura es demasiado espesa.</li> <li>La boquilla de atomización es demasiado grande.</li> <li>La pintura se ha acumulado en el bloque desplazable de la caja de la extensión.</li> <li>La válvula PRIME/SPRAY tiene fugas.</li> </ol>	<ol style="list-style-type: none"> <li>Aumente la presión.</li> <li>Limpie el colador de la entrada de la bomba.</li> <li>Reemplace o limpie las bolas y asientos de la válvula.</li> <li>Retenga el gatillo de la pistola en la posición "abierto" y haga funcionar la unidad aproximadamente 10 segundos hasta que le extraiga el aire.</li> <li>Reemplace las empaquetaduras con el juego P/N 0279910.</li> <li>Reemplace la boquilla siguiendo las instrucciones que se proporcionan con la pistola de atomización.</li> <li>Cierre el gatillo de la pistola y deje que la unidad adquiera presión; apáguela cuando la bomba arranque momentáneamente. Fijese en dónde ocurre la fuga interna y reconstruya la sección del fluido.</li> <li>Reemplace las válvulas usando el juego P/N 0294689.</li> <li>Revise todos los adaptadores y conexiones para asegurarse de que no tengan fugas externas.</li> <li>Revise las recomendaciones del fabricante del fluido que aparecen en la etiqueta del recipiente del fluido.</li> <li>Cambie la boquilla.</li> <li>Limpie el bloque desplazable.</li> <li>Revise la válvula PRIME/SPRAY y límpiela si es necesario. Asegúrela firmemente en la posición SPRAY.</li> </ol>
El fluido se fuga del extremo superior de la sección del fluido.	<ol style="list-style-type: none"> <li>La empaquetadura superior tiene fugas.</li> <li>El vástago del pistón está desgastado.</li> </ol>	<ol style="list-style-type: none"> <li>Libere la presión y reemplace las empaquetaduras.</li> <li>Reemplace el vástago del pistón.</li> </ol>
El patrón de atomización es deficiente.	<ol style="list-style-type: none"> <li>La boquilla es demasiado grande.</li> <li>La presión se fijó incorrectamente.</li> <li>No llega suficiente fluido a la pistola de atomización.</li> <li>El fluido es demasiado espeso.</li> </ol>	<ol style="list-style-type: none"> <li>Cámbiela por una boquilla más pequeña.</li> <li>Vuelva a fijar la presión.</li> <li>Limpie todos los coladores y filtros.</li> <li>Añada solvente o agua de acuerdo con las recomendaciones del fabricante.</li> </ol>
La presión es baja.	<ol style="list-style-type: none"> <li>La presión fijada es demasiado baja.</li> <li>El voltaje del suministro de energía es incorrecto.</li> <li>La extensión es demasiado larga.</li> </ol>	<ol style="list-style-type: none"> <li>Aumente la presión.</li> <li>Conecte la unidad a una conexión de 120 voltios de CA.</li> <li>Use una extensión de calibre 12 que no exceda de 100 pies (31 metros) de longitud.</li> </ol>
El fusible del disyuntor de la bomba está quemado.	<ol style="list-style-type: none"> <li>La presión acumulada en la bomba es demasiado grande.</li> <li>Hay una falla de funcionamiento en la caja de engranajes o en los enlaces.</li> </ol>	<ol style="list-style-type: none"> <li>Lleve la unidad a un Centro de Servicio Autorizado de Wagner.</li> <li>Repare o reemplace las piezas que funcionan mal.</li> </ol>
Bajo rendimiento/desconexión del disyuntor.	<ol style="list-style-type: none"> <li>Alambres de derivación del motor flojos o escobillas desgastadas.</li> <li>Conexiones flojas en la caja de control de la presión.</li> <li>Presión de cierre de seguridad incorrecta.</li> <li>Pestillo del interruptor del disyuntor extraviado/interruptor sucio.</li> <li>La posición del interruptor limitador de corriente es incorrecta.</li> <li>El bloque desplazable o la caja de la extensión está taponada.</li> <li>El filtro está taponado.</li> </ol>	<ol style="list-style-type: none"> <li>Reemplace las escobillas y los alambres como sea necesario.</li> <li>Apriete las conexiones o raspe los conectores para quitar los residuos.</li> <li>Vuelva a calibrar la presión de cierre de seguridad para que sea de 2650 +100/-0 lb/pulg<sup>2</sup>.</li> <li>Si el interruptor del disyuntor se tapona con contaminantes, reemplace el interruptor.</li> <li>La unidad se debe poner en el modo de 15 amperios cuando el disyuntor de la pared se desconecte. Cuando la unidad esté en modo de 15 amperios, será normal que funcione más despacio.</li> <li>Límpielo.</li> <li>Limpie el filtro. Si se atomizan materiales más pesados como relleno para bloques o mástique, quite el filtro.</li> </ol>

# Parts Listing • Schémas des pièces • Diagramas de las piezas

## Final Assembly • Assemblage final • Conjunto final

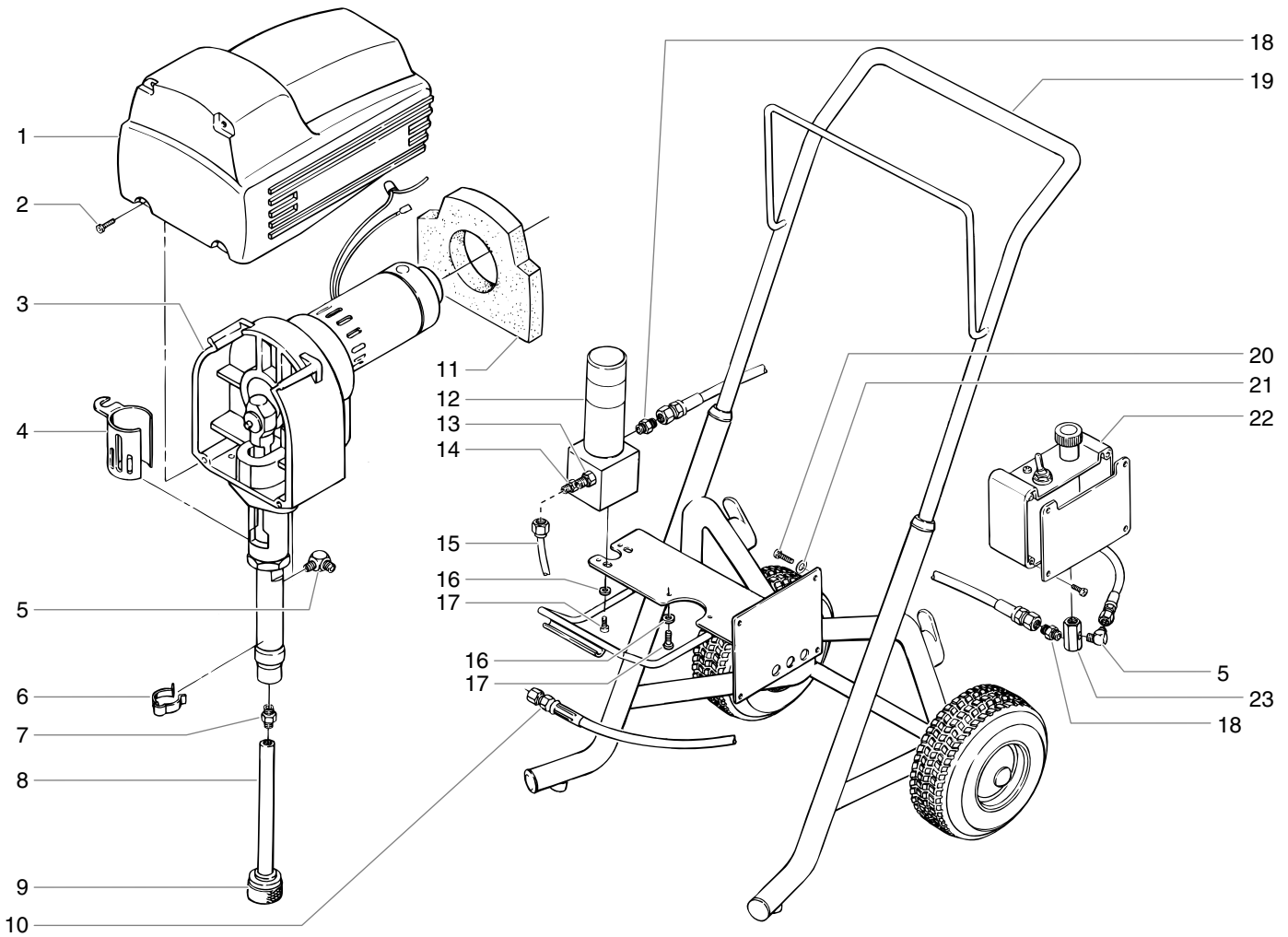

### English

Item	Part No.	Description	Qty.	Item	Part No.	Description	Qty.
1	0279317	Motor shroud .....	1	15	0294280	Return tube.....	1
2	9802537	Screw .....	4	16	51357	Lock washer .....	4
3	-----	Drive assembly (see separate listing) .....	1	17	52183	Bolt .....	4
4	0294644	Guard .....	1	18	-----	Cart assembly (see separate listing).....	1
5	12440	Elbow 90° .....	2	19	9802252	Screw .....	4
6	0294584	Return tube clamp.....	1	20	9822101	Washer .....	4
7	17647	Adapter.....	1	21	-----	Pressure control assembly (see separate listing) .....	1
8	0507389	Suction tube .....	1	22	9885547	Elbow, 45°, 1/4" NPT Male .....	1
9	02975	Intake screen.....	1	23	02429	Manifold.....	1
10	0294609	Fluid hose.....	1	24	05045	Nipple .....	1
11	0294620	Baffle .....	1	25	54204	Strain relief (not shown) .....	1
12	0294220	FILTER/VALVE Assembly (see separate listing).....	1	26	02491	Cordset assembly (not shown).....	1
13	02518	Outlet fitting .....	1	27	02208	Transducer assembly (not shown, see separate listing) .....	1
14	9885563	Return tube fitting.....	1				

## Français

Article	No de pièce	Description	Qté
1	0279317	Boîtier du moteur.....	1
2	9802537	vis .....	4
3	-----	Assemblage du mécanisme d'entraînement (voir liste distincte) .....	1
4	0294644	Protecteur.....	1
5	12440	Coude 90° .....	2
6	0294584	Collier du tube de renvoi .....	1
7	17647	Adapteur.....	1
8	0507389	Tube de succion .....	1
9	02975	Filtre d'entrée .....	1
10	0294609	Flexible pour fluide .....	1
11	0294620	Chicane .....	1
12	0294220	Assemblage FILTRE-SOUPAPE (voir liste distincte) .....	1
13	02518	Raccord .....	1
14	9885563	Raccord du tube .....	1
15	0294280	Tube de renvoi .....	1
16	51357	Rondelle de blocage .....	4
17	52183	Boulon .....	4
18	-----	Assemblage du chariot (voir liste distincte) ..	1
19	9802252	Vis .....	4
20	9822101	Rondelle .....	4
21	-----	Assemblage du dispositif de réglage de la pression (voir liste distincte).....	1
22	9885547	Coude 45° .....	1
23	02429	Collecteur .....	1
24	05045	Mamelon.....	1
25	54204	Dispositif de détente de contrainte (non illustré).....	1
26	02491	Cordon (non illustré).....	1
27	02208	Assemblage du transducteur (non illustré, voir liste distincte .....	1

## Español

Artículo	No. de pieza	Descripción	Cantidad
1	0279317	Cubierta del motor .....	1
2	9802537	Tornillo .....	4
3	-----	Conjunto del impulsor (vea la lista separada).....	1
4	0294644	Protector.....	1
5	12440	Codo de 90° .....	2
6	0294584	Abrazadera del tubo de retorno .....	1
7	17647	Adaptador.....	1
8	0507389	Tube de succión .....	1
9	02975	Pantalla de entrada.....	1
10	0294609	Manguera del fluido .....	1
11	0294620	Placa amortiguadora.....	1
12	0294220	Conjunto de FILTRO/VÁLVULA (vea la lista separada).....	1
13	02518	Adaptador.....	1
14	9885563	Adaptador de tubo .....	1
15	0294280	Tubo de retorno.....	1
16	51357	Rondana de seguridad.....	4
17	52183	Perno.....	4
18	-----	Conjunto del carro (vea la lista separada).....	1
19	9802252	Tornillo .....	4
20	9822101	Rondana.....	4
21	-----	Conjunto del control de la presión (vea la lista separada).....	1
22	9885547	Codo de 45° .....	1
23	02429	Distribuidor .....	1
24	05045	Acoplador .....	1
25	54204	Desbloqueador (no se muestra) .....	1
26	02491	Conjunto del cordón (no se muestra).....	1
27	02208	Conjunto del transductor (no se muestra, vea la lista separada) ..	1



# Drive Assembly • Assemblage du mecanisme d'entraînement • Conjunto del impulsor

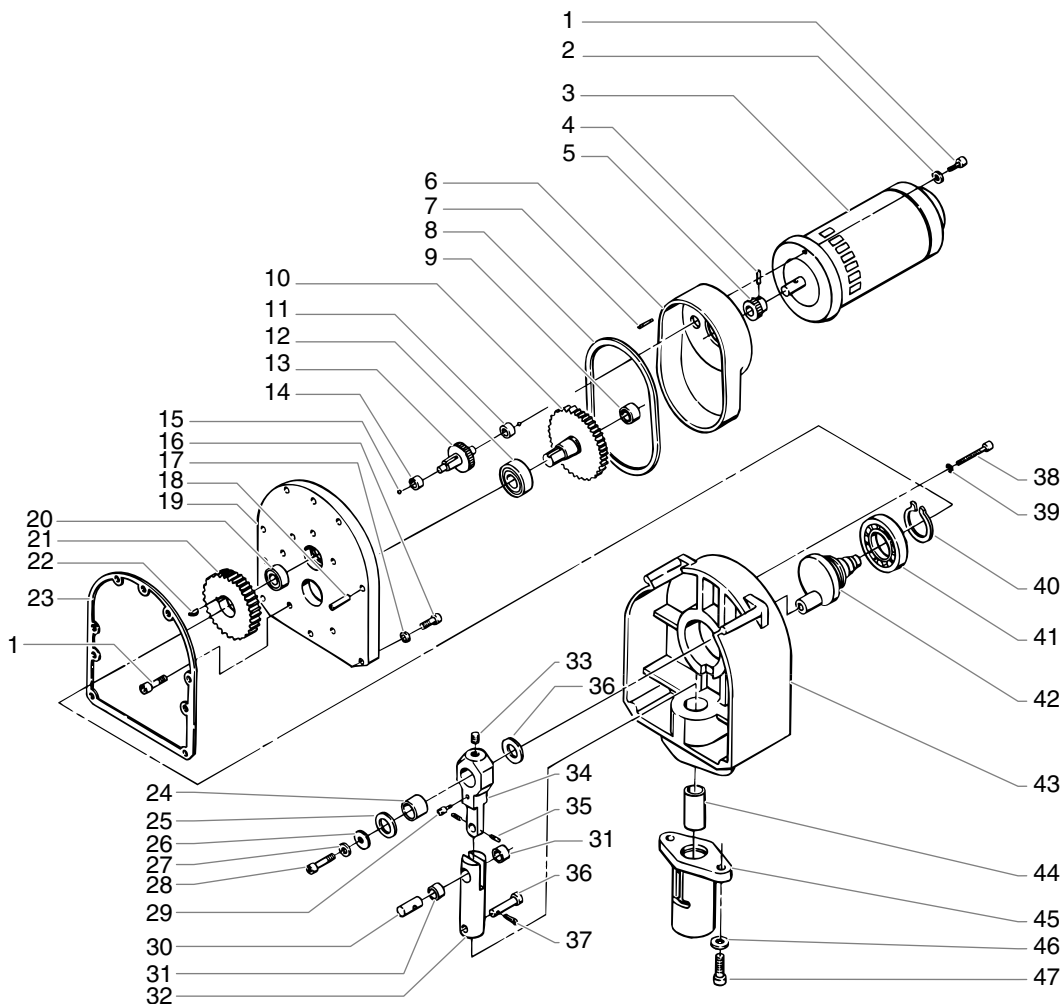

## English

Item	Part No.	Description	Qty.	Item	Part No.	Description	Qty.
1	50318	Screw .....	13	25	53996	Washer, Flat .....	1
2	50113	Washer, Lock.....	13	26	08672	Washer, Thrust .....	2
3	19496	Motor .....	1	27	9821506	Washer, Lock.....	1
4	50717	Pin, Spring.....	1	28	54186	Screw .....	1
5	05207	Pinion .....	1	29	9885543	Fitting, Grease.....	1
6	0508905	Case, Gear.....	1	30	19054	Pin, Connecting, Upper.....	1
7	52027	Pin, Dowel.....	2	31	19097	Bushing .....	2
8	17183	Gasket.....	1	32	19089	Slide Block.....	1
9	50962	Bearing.....	1	33	53244	Plug, Pipe .....	1
10	05274	Gear .....	1	34	19062	Rod, Connecting.....	1
11	50989	Bearing.....	1	35	51691	Screw, Set .....	2
12	50954	Bearing.....	1	36	19194	Pin, Connecting, Lower.....	1
13	05231	High Speed Cluster.....	1	37	51831	Pin, Cotter .....	1
14	0293364	Bearing.....	1	38	53082	Screw .....	2
15	50008	Ball .....	2	39	11843	Washer .....	2
16	54190	Screw .....	7	40	53821	Ring, Retainer .....	1
17	9821514	Washer, Lock.....	7	41	9860416	Bearing.....	1
18	53031	Pin, Dowel.....	3	42	19046	Crankshaft.....	1
19	19040	Plate, Adapter.....	1	43	0294565	Housing .....	1
20	50547	Bearing.....	1	44	19119	Guide, Bushing.....	1
21	05282	Gear .....	1	45	19002	Extension, Housing .....	1
22	05304	Key .....	1	46	52256	Washer, Lock.....	2
23	19216	Gasket.....	1	47	52396	Screw .....	2
24	50555	Bearing.....	1				

## Français

Article	No de pièce	Description	Qté
1	50318	Vis .....	13
2	50113	Rondelle de blocage .....	13
3	19496	Moteur .....	1
4	50517	Ressort de la goupille.....	1
5	05207	Pignon .....	1
6	0508905	Boîtier d'engrenage .....	1
7	52027	Goujon.....	2
8	17183	Garniture .....	1
9	50962	Coussinet .....	1
10	05274	Engrenage.....	1
11	50989	Coussinet .....	1
12	50954	Coussinet .....	1
13	05231	Train haute vitesse.....	1
14	0293364	Coussinet .....	1
15	50008	Bille.....	2
16	54190	Vis .....	7
17	9821514	Rondelle de blocage .....	7
18	53031	Goujon.....	3
19	19040	Plaque de l'adaptateur .....	1
20	50547	Coussinet .....	1
21	05282	Engrenage.....	1
22	05304	Clé.....	1
23	19216	Garniture .....	1
24	50555	Coussinet .....	1
25	53996	Rondelle plate .....	1
26	08672	Rondelle de butée.....	2
27	9821506	Rondelle de blocage .....	1
28	54186	Vis .....	1
29	9885543	Raccord de graissage .....	1
30	19054	Goupille de raccord supérieure.....	1
31	19097	Manchon.....	2
32	19089	Coulisseau.....	1
33	53244	Bouchon du tuyau .....	1
34	19062	Bielle.....	1
35	51691	Vis de réglage .....	2
36	19194	Goupille de raccord inférieure.....	1
37	51831	Goupille à clavette.....	1
38	53082	Vis .....	2
39	11843	Rondelle .....	2
40	53821	Bague de retenue.....	1
41	9860416	Coussinet .....	1
42	19046	Vilebrequin .....	1
43	0294565	Boîtier .....	1
44	19119	Guide du manchon.....	1
45	19002	Rallonge du boîtier .....	1
46	52256	Rondelle de blocage .....	2
47	52396	Vis .....	2

## Español

Artículo	No. de pieza	Descripción	Cantidad
1	50318	Tornillo.....	13
2	50113	Rondana, seguridad.....	13
3	19496	Motor .....	1
4	50717	Pasador, resorte.....	1
5	05207	Piñón .....	1
6	0508905	Caja, engranaje.....	1
7	52027	Pasador, espiga .....	2
8	17183	Empaque.....	1
9	50962	Balero.....	1
10	05274	Engranaje.....	1
11	50989	Balero.....	1
12	50954	Balero.....	1
13	05231	Tren de engranaje de alta velocidad..	1
14	0293364	Balero.....	1
15	50008	Bola .....	2
16	54190	Tornillo.....	7
17	9821514	Rondana, seguridad.....	7
18	53031	Pasador, espiga .....	3
19	19040	Placa, adaptador.....	1
20	50547	Balero.....	1
21	05282	Engranaje.....	1
22	05304	Llave.....	1
23	19216	Empaque.....	1
24	50555	Balero.....	1
25	53996	Rondana, plana.....	1
26	08672	Rondana, empuje.....	2
27	9821506	Rondana, seguridad.....	1
28	54186	Tornillo.....	1
29	9885543	Adaptador, grasa.....	1
30	19054	Pasador, conector, superior .....	1
31	19097	Casquillo .....	2
32	19089	Bloque desplazable.....	1
33	53244	Tapón, tubería .....	1
34	19062	Vástago, conector .....	1
35	51691	Tornillo, juego.....	2
36	19194	Pasador, conector, inferior .....	1
37	51831	Pasador, chaveta .....	1
38	53082	Tornillo.....	2
39	11843	Rondana.....	2
40	53821	Anillo, retenedor.....	1
41	9860416	Balero.....	1
42	19046	Cigüeñal .....	1
43	0294565	Caja.....	1
44	19119	Guía, casquillo .....	1
45	19002	Extensión, caja.....	1
46	52256	Rondana, seguridad.....	2
47	52396	Tornillo.....	2

# Motor Assembly • Assemblage du moteur • Conjunto del motor

## English

Item	Part No.	Description	Qty.
1	01686	Brush Cap .....	2
2	01694	Motor Brush.....	2
3	01678	Brush Holder .....	2
4	01783	Stud .....	2
5	19498	Stator Assy. ....	1
6	50148	#10 Lockwasher .....	4
7	50865	10-32 Nut.....	4
8	01791	Belleville Washer.....	4
9	50962	Bearing-Commutator End.....	2
10	19497	Armature w/Bearings (Includes #50962 Bearing).....	1
11	-----	End Plate Assy. ....	1

## Français

Article	No de pièce	Description	Qté
1	01686	Chapeau du balai .....	2
2	01694	Balai du moteur .....	2
3	01678	Support du balai .....	2
4	01783	Boulon fileté.....	2
5	19498	Stator.....	1
6	50148	Rondelle de blocage no 10 .....	4
7	50865	écrou 10-32 .....	4
8	01791	Rondelle Belleville .....	4
9	50962	Extrémité du coussinet commutateur.....	2
10	19497	Armature avec coussinets (inclus le coussinet no 50962).....	1
11	-----	Plaque de fond .....	1

## Español

Artículo	No. de pieza	Descripción	Cantidad
1	01686	Tapón de escobilla .....	2
2	01694	Escobilla de motor .....	2
3	01678	Portaescobilla.....	2
4	01783	Espárrago roscado.....	2
5	19498	Conjunto del estator.....	1
6	50148	Rondana de seguridad # 10 .....	4
7	50865	Tuerca 10-32.....	4
8	01791	Rondana Bellville .....	4
9	50962	Extremo del balero y conmutador.....	2
10	19497	Inducido con baleros (Incluye el balero # 50962).....	1
11	-----	Conjunto de la placa del extremo .....	1

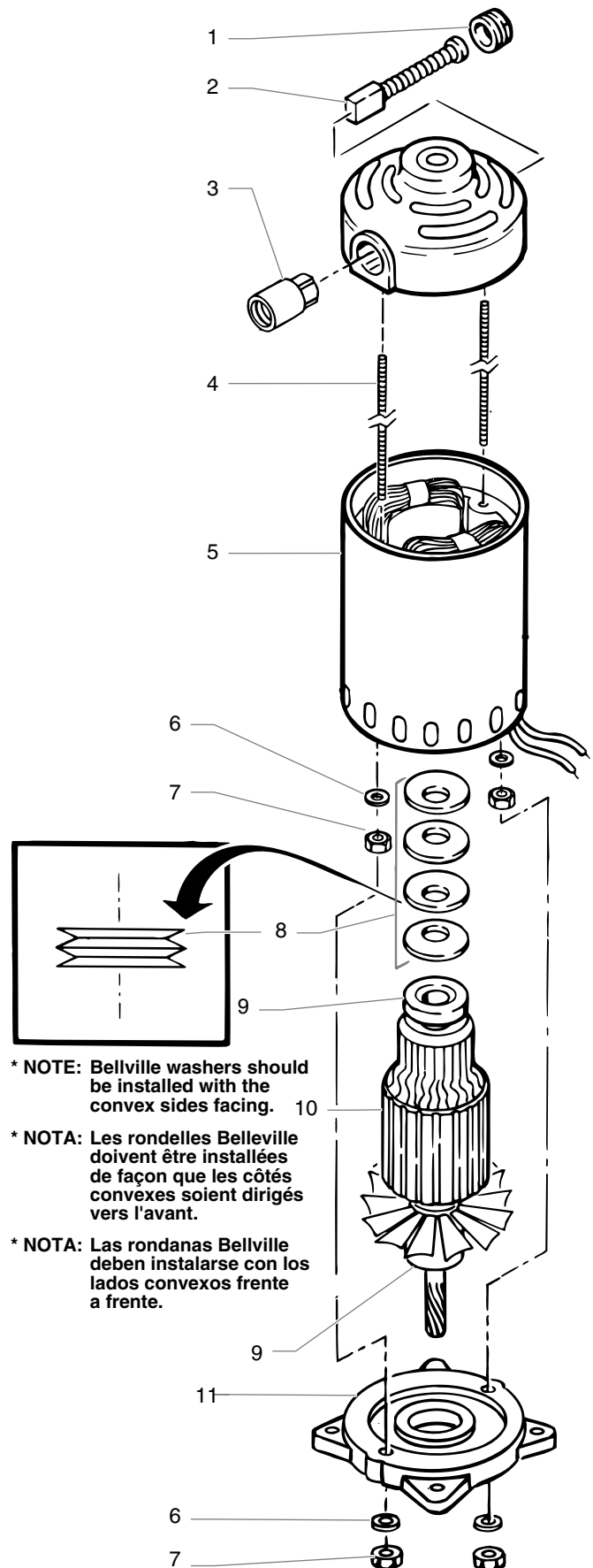

# Fluid Section Assembly • Assemblage de la section pour fluide • Conjunto de la sección del fluido

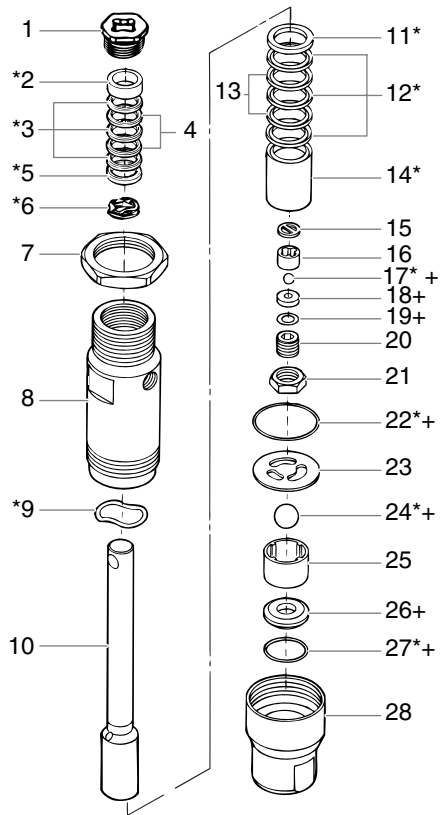

## Français

Article	No de pièce	Description	Qté
1	0294319	Écrou de garniture.....	1
2	0294377	Adaptateur.....	1
3	08180	Garnitures UHMWPE.....	3
4	00078	Garnitures en cuir.....	2
5	0294376	Bague de pression.....	1
6	0294379	Ressort ondulé.....	1
7	00302	Écrou de blocage.....	1
8	0294478	Cylindre.....	1
9	13364	Ressort ondulé.....	1
10	0294485	Tige du piston.....	1
11	0294326	Bague de pression.....	1
12	08070	Garnitures inférieures UHMWPE.....	3
13	09091	Garnitures inférieures en cuir.....	2
14	0294484	Adaptateur femelle inférieur.....	1
15	13458	Disque d'arrêt de la bille de sortie.....	1
16	13357	Cage de la bille de sortie.....	1
17	50164	Bille de sortie.....	1
18	13359	Siège de la bille de sortie.....	1
19	09446	Rondelle.....	1
20	13481	Écrou de retenue (couple jusqu'à 250 po/lb).....	1
21	13482	Contre-écrou ((couple jusqu'à 200 po/lb).....	1
22	13381	Joint torique.....	1
23	13380	Disque d'arrêt de la bille d'entrée.....	1
24	51519	Bille d'entrée.....	1
25	00311	Cage de la bille d'entrée.....	1
26	00310	Siège de la bille d'entrée.....	1
27	00203	Joint torique.....	1
28	13403	Boîtier de la soupape d'aspiration (couple jusqu'à 40 pi/lb).....	1

NOTA: L'ensemble de remplacement des joints P/N 0279910 contient les articles marqués d'un \*.  
L'ensemble de remplacement de la valve P/N 0294689 contient les articles marqués d'une +.

## Español

Artículo	No. de pieza	Descripción	Cantidad
1	0294319	Tuerca de empaquetadura.....	1
2	0294377	Adaptador.....	1
3	08180	Empaquetaduras, UHMWPE.....	3
4	00078	Empaquetaduras, piel.....	2
5	0294376	Anillo de presión.....	1
6	0294379	Resorte ondulado.....	1
7	00302	Tuerca de seguridad.....	1
8	0294486	Cilindro.....	1
9	13364	Resorte ondulado.....	1
10	0294485	Vástago del pistón.....	1
11	0294326	Anillo de presión.....	1
12	08070	Empaquetaduras inferiores, UHMWPE.....	3
13	09091	Empaquetaduras inferiores, piel.....	2
14	0294484	Adaptador hembra inferior.....	1
15	13458	Disco de tope de la bola de salida.....	1
16	13357	Caja de la bola de salida.....	1
17	50164	Bola de salida.....	1
18	13359	Asiento de la bola de salida.....	1
19	09446	Rondana.....	1
20	13481	Tuerca de retención (par de torsión hasta de 250 pulg - lb).....	1
21	13482	Contratuerca (par de torsión hasta de 200 pulg - lb).....	1
22	13381	Junta de anillo.....	1
23	13380	Disco de tope de la bola de entrada.....	1
24	51519	Bola de entrada.....	1
25	00311	Caja de la bola de entrada.....	1
26	00310	Asiento de la bola de entrada.....	1
27	00203	Junta de anillo.....	1
28	13403	Cámara de la válvula de entrada (par de torsión hasta de 40 pies - lb).....	1

Juegos de reparación opcionales:  
0279910 Juego de empaquetadura (incluye los artículos marcados con un \*)  
0294689 Juego de válvula (incluye los artículos marcados con una +)

## English

Item	Part No.	Description	Qty.
1	0294319	Packing nut.....	1
2	0294377	Adapter.....	1
3	08180	Packings, UHMWPE.....	3
4	00078	Packings, leather.....	2
5	0294376	Pressure ring.....	1
6	0294379	Wave spring.....	1
7	00302	Locknut.....	1
8	0294486	Cylinder.....	1
9	13364	Wave spring.....	1
10	0294485	Piston rod.....	1
11	0294326	Pressure ring.....	1
12	08070	Lower packings, UHMWPE.....	3
13	09091	Lower packings, leather.....	2
14	0294484	Lower female adapter.....	1
15	13458	Outlet ball stop disc.....	1
16	13357	Outlet ball cage.....	1
17	50164	Outlet ball.....	1
18	13359	Outlet ball seat.....	1
19	09446	Washer.....	1
20	13481	Retaining nut (torque to 250 in./lbs.).....	1
21	13482	Jam nut (torque to 200 in./lbs.).....	1
22	13381	O-ring.....	1
23	13380	Inlet ball stop disc.....	1
24	51519	Inlet ball.....	1
25	00311	Inlet ball cage.....	1
26	00310	Inlet ball seat.....	1
27	00203	O-ring.....	1
28	13403	Inlet valve housing (torque to 40 ft./lbs.)..1	

Optional repair kits:  
0279910 Packing kit (includes items with an \*)  
0294689 Valve Kit (includes items with a +)

**Pressure Control Assembly • Assemblage du dispositif de réglage de pression •  
 Conjunto del control de la presión**

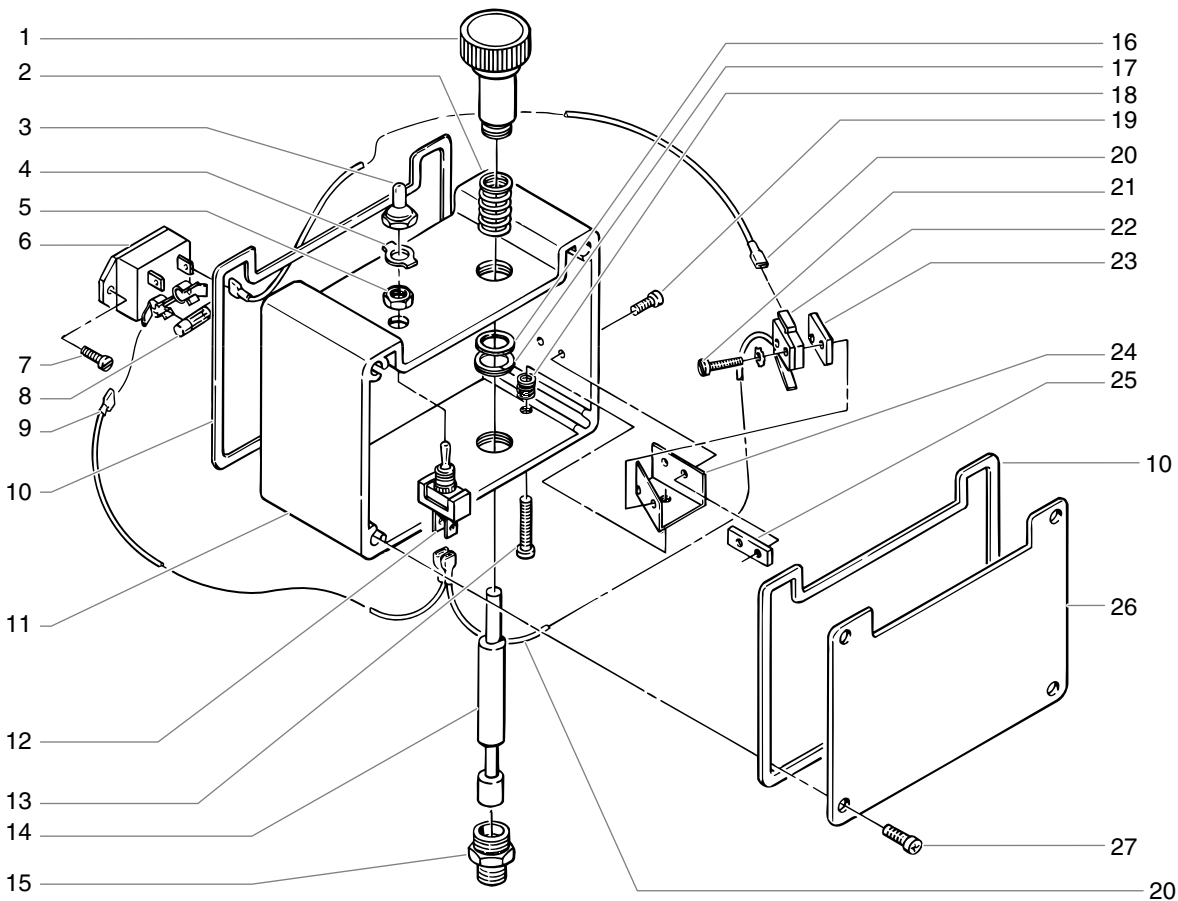

**English**

<u>Item</u>	<u>Part No.</u>	<u>Description</u>	<u>Qty.</u>	<u>Item</u>	<u>Part No.</u>	<u>Description</u>	<u>Qty.</u>
1	0295426	Knob .....	1	15	02208	Transducer assembly .....	1
2	02712	Spring .....	1			(see separate listing)	
3	02585	Boot, Toggle .....	1	16	9820320	Spacer, control knob .....	1
4	0089986	Plate, ON/OFF .....	1	17	9822522	Ring, Retaining .....	1
5	-----	Nut .....	1	18	9894230	Spring .....	1
6	19045	Relay .....	1	19	9800331	Screw .....	2
7	9804928	Screw .....	3	20	0508313	Lead Wire .....	2
8	0275710	Fuse, 15A .....	1	21	9800604	Screw .....	2
9	0294170	Lead Wire .....	1	22	0508302	Pressure Switch .....	1
10	0291442	Gasket .....	2	23	03662	Spacer .....	1
11	0294622	Housing .....	1	24	0294332	Bracket .....	1
12	53280	Switch, ON/OFF .....	1	25	0294336	Plate .....	1
13	9803102	Screw .....	1	26	0291438	Cover .....	1
14	0294331	Plunger .....	1	27	9802250	Screw .....	4



## Français

Article	No de pièce	Description	Qté
1	0295426	Bouton .....	1
2	02712	Ressort .....	1
3	02585	Protecteur à bascule.....	1
4	0089986	Plaque MARCHE-ARRÊT.....	1
5	-----	Écrou .....	1
6	19045	Relais.....	1
7	9804928	Vis.....	3
8	0275710	Fusible, 15 A.....	1
9	0294170	Fil de plomb.....	1
10	0291442	Garniture.....	2
11	0294622	Boîtier .....	1
12	53280	Interrupteur MARCHE-ARRÊT .....	1
13	9803102	Vis.....	1
14	0294331	Plongeur .....	1
15	02208	Assemblage du transducteur (voir liste distincte) .....	1
16	9820320	Cale, bouton .....	1
17	9822522	Bague de retenue .....	1
18	9894230	Ressort .....	1
19	9800331	Vis.....	2
20	0508313	Fil de plomb.....	2
21	9800604	Vis.....	2
22	0508302	Interrupteur de pression .....	1
23	03662	Cale .....	1
24	0294332	Patte d'attache.....	1
25	0294336	Plaque.....	1
26	0291438	Couvercle.....	1
27	9802250	Vis.....	4

## Español

Artículo	No. de pieza	Descripción	Cantidad
1	0295426	Perilla.....	1
2	02712	Resorte .....	1
3	02585	Pestillo, palanca.....	1
4	0089986	Placa, ON/OFF .....	1
5	-----	Tuerca.....	1
6	19045	Relé .....	1
7	9804928	Tornillo .....	3
8	0275710	Fusible, 15 amperios .....	1
9	0294170	Alambre de plomo .....	1
10	0291442	Empaque .....	2
11	0294622	Caja .....	1
12	53280	Interruptor, ON/OFF.....	1
13	9803102	Tornillo .....	1
14	0294331	Émbolo.....	1
15	02208	Conjunto del transductor (vea la lista separada).....	1
16	9820320	Espaciador, perilla .....	1
17	9822522	Anillo, retención .....	1
18	9894230	Resorte .....	1
19	9800331	Tornillo .....	2
20	0508313	Alambre de plomo .....	2
21	9800604	Tornillo .....	2
22	0508302	Interruptor de la presión .....	1
23	03662	Espaciador.....	1
24	0294332	Soporte .....	1
25	0294336	Placa.....	1
26	0291438	Cubierta .....	1
27	9802250	Tornillo .....	4

## PRIME/SPRAY Valve Assembly • Assemblage de la soupape AMORÇAGE-VAPORISATION • Conjunto de la válvula PRIME/SPRAY

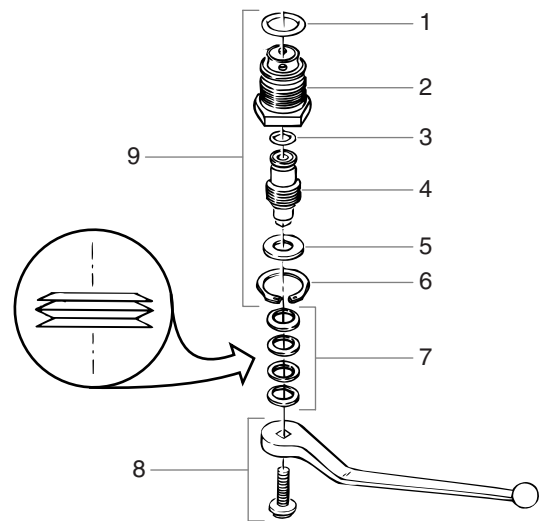

## English

Item	Part No.	Description	Qty.
1	9871046	O-Ring.....	1
2	0294498	Body, Dump Valve .....	1
3	9871045	O-Ring.....	1
4	0294500	Stem, Dump Valve .....	1
5	0294501	Washer, Dump Valve .....	1
6	9822516	Ring, Retainer .....	1
7	0294788	Belleville washer.....	4
8	0294711	Handle, Dump Valve .....	1
9	0508110	PRIME/SPRAY valve cartridge.....	1

## Français

Article	No de pièce	Description	Qté
1	9871046	Joint torique.....	1
2	0294498	Corps de la soupape de décharge.....	1
3	9871045	Joint torique.....	1
4	0294500	Tige de la soupape de décharge .....	1
5	0294501	Rondelle de la soupape de décharge .....	1
6	9822516	Bague de retenue.....	1
7	0294788	Rondelle Belleville.....	4
8	0294711	Bras de la soupape de décharge.....	1
9	0508110	Cartouche de la soupape AMORÇAGE-VAPORISATION .....	1

## Español

Artículo	No. de pieza	Descripción	Cantidad
1	9871046	Junta de anillo.....	1
2	0294498	Cuerpo, válvula de descarga .....	1
3	9871045	Junta de anillo.....	1
4	0294500	Tallo, válvula de descarga.....	1
5	0294501	Rondana, válvula de descarga .....	1
6	9822516	Anillo, retenedor .....	1
7	0294788	Rondana Belleville .....	4
8	0294711	Manubrio, válvula de descarga .....	1
9	0508110	Cartucho de la válvula PRIME/SPRAY .....	1

# Filter/Valve Assembly • Filtre/soupape • Conjunto del filtro/válvula (P/N 0294220)

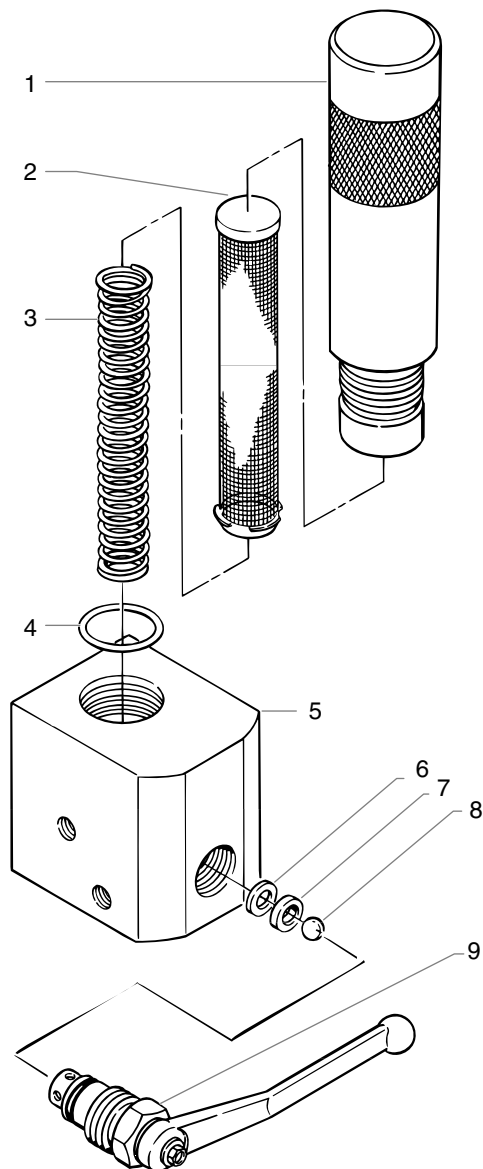

## English

Item	Part No.	Description	Qty.
1	0294194	Filter body Assembly .....	1
2	14069	Filter sieve (50 Mesh).....	1
	14068	Filter sieve (100 Mesh) - optional	
3	9894245	Filter support .....	1
4	14072	O-ring .....	1
5	0294555	Prime/Spray valve head .....	1
6	0294499	Valve seal .....	1
7	0294516	Valve seat .....	1
8	9841502	Ball, 10mm .....	1
9	0294214	Prime/Spray valve cartridge .....	1

**NOTE:** Tabs on filter sieve should always go into the filter head. Avoid forcing tabs into filter body. Do not use halogenated hydrocarbons. 3000 PSI maximum.

## Français

Article	No de pièce	Description	Qté
1	0294194	Corps du filtre.....	1
2	14069	Tamis du filtre (50 mailles) .....	1
	14068	Tamis du filtre (100 mailles) - Facultatif ...	
3	9894245	Support du filtre .....	1
4	14072	Joint torique.....	1
5	0294555	Tête de la soupape AMORÇAGE-VAPORISATION .....	1
6	0294499	Scellement de la soupape.....	1
7	0294516	Scellement de la soupape.....	1
8	9841502	Bille, 10 mm .....	1
9	0294214	Cartouche de la soupape AMORÇAGE-VAPORISATION .....	1

**NOTA:** Les pattes du tamis du filtre doivent toujours être insérées dans la tête du filtre. Éviter de forcer les pattes dans le corps du filtre. Ne pas utiliser de solutions halocarbonées. Pression maximale de 3000 lb/po2 (210,9 Kg/cm2).

## Español

Artículo	No. de pieza	Descripción	Cantidad
1	0294194	Conjunto del cuerpo del filtro .....	1
2	14069	Criba del filtro (malla 50).....	1
	14068	Criba del filtro (malla 100) - opcional	
3	9894245	Soporte del filtro .....	1
4	14072	Junta de anillo.....	1
5	0294555	Cabeza de la válvula PRIME/SPRAY .....	1
6	0294499	Sello de la válvula .....	1
7	0294516	Sello de la válvula .....	1
8	9841502	Bola, 10 mm .....	1
9	0294214	Cartucho de la válvula PRIME/SPRAY .....	1

**NOTA:** Las lengüetas de la criba del filtro deben ir siempre dentro de la cabeza del filtro. No meta a la fuerza las lengüetas en el cuerpo del filtro. No use hidrocarburos halogenados. 3000 lb/pulg2 como máximo.

**Optional Suction Set Assembly •  
Assemblage du flexible de succion •  
Conjunto del equipo de succión opcional**

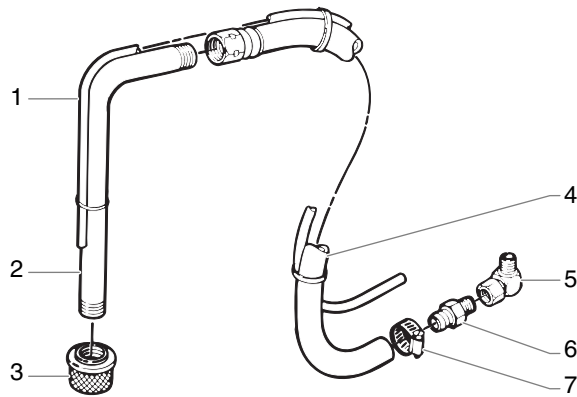

**English**

Item	Part No.	Description	Qty.
1	9881915	Hose, Return .....	1
2	13463	Tube, Siphon .....	1
3	02975	Strainer .....	1
4	0294426	Hose, Siphon.....	1
5	0090447	Elbow.....	1
6	13455	Fitting, Hose .....	1
7	53635	Clamp, Hose.....	1

**Français**

Article	No de pièce	Description	Qté
1	9881915	Flexible de retour.....	1
2	13463	Tube du siphon.....	1
3	02975	Filtre.....	1
4	0294426	Flexible du siphon.....	1
5	0090447	Coude .....	1
6	13455	Raccord du flexible .....	1
7	53635	Collier du flexible .....	1

**Español**

Artículo	No. de pieza	Descripción	Cantidad
1	9881915	Manguera, retorno.....	1
2	13463	tubo, sifón .....	1
3	02975	Colador.....	1
4	0294426	Manguera, sifón .....	1
5	0090447	Codo.....	1
6	13455	Adaptador, manguera.....	1
7	53635	Abrazadera, manguera .....	1

**Transducer Assembly •  
Assemblage du transducteur •  
Conjunto del transductor**

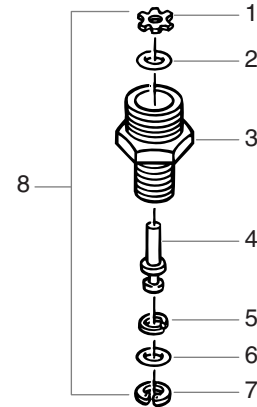

**English**

Item	Part No.	Description	Qty.
1	50431	Retainer ring.....	1
2	50504	O-ring .....	1
3	02216	Transducer body .....	1
4	02232	Piston .....	1
5	50512	Backup ring .....	1
6	50482	O-ring, standard material .....	1
	02305	O-ring, lacquer based material (Optional - for lacquer based material) ....	1
7	50423	Retainer ring.....	1
8	02283	Transducer packing kit (includes items 1, 2 and 4 through 7)	

**Français**

Article	No de pièce	Description	Qté
1	50431	Bague de retenue.....	1
2	50504	Joint torique.....	1
3	02216	Corps du transducteur.....	1
4	02232	Piston .....	1
5	50512	Bague d'appui .....	1
6	50482	Joint torique (matériel standard) .....	1
	02305	Joint torique (matériel à base de laque) (Facultatif - pour matériel à base de laque .....	1
7	50423	Bague de retenue.....	1
8	02283	Trousse de garnitures du transducteur (inclus les articles 1 et 2 et de 4 à 7)	

**Español**

Artículo	No. de pieza	Descripción	Cantidad
1	50431	Anillo retenedor .....	1
2	50504	Junta de anillo .....	1
3	02216	Cuerpo del transductor.....	1
4	02232	Pistón .....	1
5	50512	Anillo de apoyo.....	1
6	50482	Junta de anillo, material estándar .....	1
	02305	Junta de anillo, material a base de laca (Opcional - para material a base de laca).....	1
7	50423	Anillo retenedor .....	1
8	02283	Juego de empaquetadura del transductor (incluye los artículos 1, 2 y del 4 al 7)	

**Cart Assembly • Assemblage du chariot •  
Conjunto del carro**

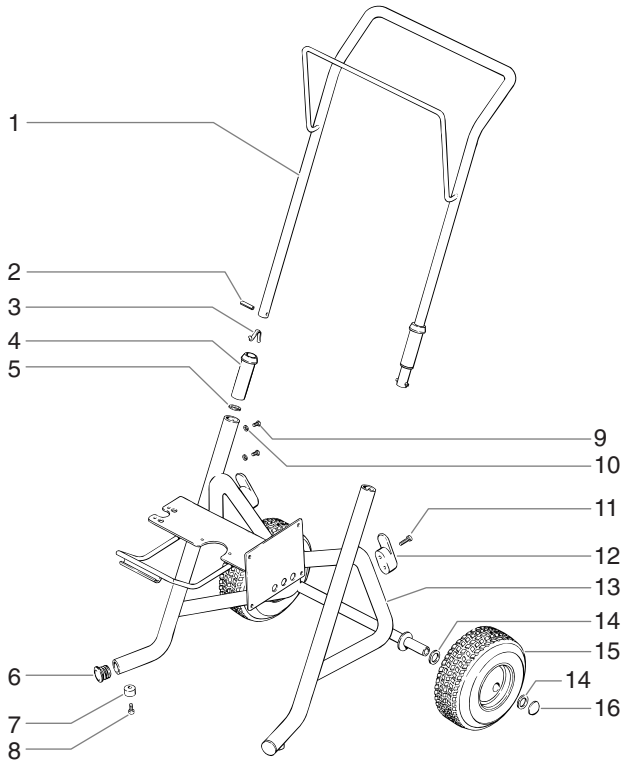

**English**

Item	Part #	Description	Quantity
1	0507152	Handle .....	1
2	0295610	Pin, roll.....	2
3	9841504	Button, snap.....	2
4	0295607	Sleeve, handle.....	2
5	0295609	Flat washer .....	2
6	9885571	Plug.....	4
7	13538	Foot.....	2
8	54458	Screw.....	2
9	0295608	Screw.....	4
10	0295606	Lock washer.....	4
11	0293357	Screw.....	4
12	0279437	Cord wrap .....	2
13	0507151	Cart .....	1
14	0294534	Spacer .....	4
15	0507379	Wheel.....	2
16	9890104	Cap .....	2

**Français**

Article	Nº de pièce	Description	Quantité
1	0507152	Poignée.....	1
2	0295610	Goupille rouleau.....	2
3	9841504	Bouton d'enclenchement.....	2
4	0295607	Manche de poignée.....	2
5	0295609	Rondelle plate.....	2
6	9885571	Prise.....	4
7	13538	Pied.....	2
8	54458	Vis.....	2
9	0295608	Vis.....	4
10	0295606	Rondelle de sécurité.....	4
11	0293357	Vis.....	4
12	0279437	Attache de cordon .....	2
13	0507151	Chariot.....	1
14	0294534	Rondelle d'espacement.....	4
15	0507379	Roue.....	2
16	9890104	Chapeau.....	2

**Español**

Artículo	Pieza #	Descripción	Cantidad
1	0507152	Mango.....	1
2	0295610	Pasador de rollo.....	2
3	9841504	Botón, a presión.....	2
4	0295607	Manga de asa.....	2
5	0295609	Rondana, plana.....	2
6	9885571	Tapón.....	4
7	13538	Pata.....	2
8	54458	Tornillo.....	2
9	0295608	Tornillo.....	4
10	0295606	Rondana de seguridad.....	4
11	0293357	Tornillo.....	4
12	0279437	Amarra.....	2
13	0507151	Carro.....	1
14	0294534	Espaciador.....	4
15	0507379	Rueda.....	2
16	9890104	Tapa.....	2

**Accessories**

**English**

Part No.	Description
0153—	Tungsten carbide flat tips
0153003	Tip guard, flat tip
0291004	Hose, whip end, 3' x 3/16"
0291003	Hose, whip end, 5' x 3/16"
0291002	Hose, wireless, 25' x 1/4"
0291000	Hose, wireless, 50' x 1/4"
0291006	Hose, wireless, 50' x 3/8"
0093896	Hose connector, 1/4" x 1/4" M
0088160	Hose connector, 3/8" x 3/8" M
0088161	Hose connector, 1/4" F x 3/8" M
0088162	Hose connector, 3/8" M x 1/4" M
0088156	Tee, two gun, 1/4"
0088157	Tee, two gun, 3/8"
0088154	Pressure gauge
0153043	Tip extension, 6"
0153042	Tip extension, 12"
0152001	Power roller
0152308	Roller cover, 3/8" Nap
0152307	Roller cover, 1/2" Nap
0152309	Roller cover, 3/4" Nap
0152310	Roller cover, 1-1/4" Nap
0152700	Adapter, power roller extension
0149018	G-09N Airless Spray Gun
0149017	G-10N Airless Spray Gun
0093930	Anti-seize compound
0152900	R-10 Telescoping Power Roller
13552	Flexible suction set, 55 gal./5 gal. convertible

## Accessoires

### Français

#### No de pièce Description

0153---	Embouts plats en carbure de tungstène
0153003	Protecteur de tête, embout plat
0291004	Flexible, extrémité fouet, 91 cm x 4,7 mm
0291003	Flexible, extrémité fouet, 1,52 m x 4,7 mm
0291002	Flexible, sans fil, 7,6 m x 6,3 mm
0291000	Flexible, sans fil, 15,2 mm x 6,3 mm
0201006	Flexible, sans fil, 15,2 mm x 9,5 mm
0093896	Raccord de flexible, 6,3 mm x 6,3 mm M
0088160	Raccord de flexible, 9,5 mm x 9,5 mm M
0088161	Raccord de flexible, 6,3 mm F x 9,5 mm M
0088162	Raccord de flexible, 9,5 mm M x 6,3 mm M
0088156	Deux pistolets en T, 6,3 mm
0088157	Deux pistolets en T, 9,5 mm
0088154	Jauge de pression
0153043	Rallonge d'embout, 15,2 cm
0153042	Rallonge d'embout, 30,4 cm
0152001	Rouleau motorisé
0152308	Couvercle de rouleau, 9,5 mm Nap
0152307	Couvercle de rouleau, 12,7 mm Nap
0152309	Couvercle de rouleau, 19 mm Nap
0152310	Couvercle de rouleau, 32,2 mm Nap
0152700	Adapteur, rallonge de rouleau motorisé
0149018	Pistolet à pulvérisation sans air comprimé G-09N
0149017	Pistolet à pulvérisation sans air comprimé G-10N
0093930	Anti-grippant
0152900	Rouleau motorisé télescopique
13552	Flexible de succion, 55 gal./5 gal. convertible

#### Accesorios

### Español

#### No. de pieza Descripción

0153---	Boquillas planas de carburo de tungsteno
0153003	Protector de boquilla, boquilla plana
0291004	Manguera, extremo de conexión flexible, 3' x 3/16"
0291003	Manguera, extremo de conexión flexible, 5' x 3/16"
0291002	Manguera, inálámbtrica, 25' x 1/4"
0291000	Manguera, inálámbtrica, 50' x 1/4"
0291006	Manguera, inálámbtrica, 50' x 3/8"
0093896	Conector de manguera, 1/4" x 1/4"M
0088160	Conector de manguera, 3/8" x 3/8"M
0088161	Conector de manguera, 1/4"H x 3/8"M
0088162	Conector de manguera, 3/8"H x 1/4"M
0088156	Conexión en "T", dos pistolas, 1/4"
0088154	Manómetro
0153043	Extensión de boquilla, 6"
0153042	Extensión de boquilla, 12"
0152001	Rodillo eléctrico
0152308	Cubierta de rodillo, felpa de 3/8"
0152307	Cubierta de rodillo, felpa de 1/2"
0152309	Cubierta de rodillo, felpa de 3/4"
0152310	Cubierta de rodillo, felpa de 1-1/4"
0152700	Adaptador, extensión de rodillo eléctrico
0149018	Pistola de atomización sin aire de activación manual G-09N
0149017	Pistola de atomización sin aire de activación manual G-10N
0093930	Compuesto antiatascamiento
0152900	Rodillo de contracción R-10
13552	Equipo de succión flexible, convertible de 55 galones/5 galones

## Gun Filters • Filtres du pistolet • Filtros para pistola

### English

Part no.	Application	Filter type	Mesh number	Color of Filter body
0089960	Synthetic resin, enamels, clean varnishes, stains azures	Extrafine	0.084 mm	red
0089959	Base coat enamels, primer enamels, fillers, marking paints, textured enamels	Fine	0.140 mm	yellow
0089958	Emulsions, latex paints, acrylic paints	Medium	0.315 mm	white
0089957	Filler paints, large area surfaces	Coarse	0.560 mm	green

### Français

No de pièce	Utilisation	Type de filtre	No de maille	Couleur du corps du filtre
0089960	Résine synthétique, émail, vernis clair, teintures, azurs.	Extra-fin	0,084 mm	rouge
0089959	Émail de base, émail primaire, bouche-pores, peintures à marquer, émail texturé.	Fin	0,140 mm	jaune
0089958	Émulsions, peintures au latex, peintures acryliques	Moyen	0,315 mm	blanc
0089957	Peintures garnissantes, grandes surfaces	Grossier	0,560 mm	vert

### Español

No. de pieza	Aplicación	Tipo de filtro	Número de malla	Color del cuerpo del filtro
0089960	Resina sintética, esmaltes, barnices claros, tintes, pinturas azures	Extrafino	0.084 mm	rojo
0089959	Esmaltes de revestimiento, esmaltes imprimadores, blancos de carga, pinturas para marcar, esmaltes de textura	Fino	0.140 mm	amarillo
0089958	Emulsiones, pinturas de látex, pinturas acrílicas	Mediano	0.315 mm	blanco
0089957	Pinturas de fondo, superficies de área extensa	Grueso	0.560 mm	verde



# Limited Warranty

## Commercial Airless Spray Equipment

### Two Year Warranty

Spray Tech, a division of Wagner Spray Tech Corporation ("Spray Tech"), warrants this product against defects in material and workmanship for a period of two years following the date of purchase by the original purchaser. During that period, Spray Tech will repair or replace any defective or worn-out component or, at Spray Tech's option, refund to the original purchaser the full purchase price for the product in exchange for the return of that product. However, Spray Tech will not replace or repair any fluid pump component on account of wear more than twice during the two year warranty period. This warranty does not cover consumable products such as filters and tips.

### Lifetime Warranty on Gear Trains, Electric Motors, and Gas Engines

Spray Tech warrants any gear train, electric motor (excluding brushes) and gas engine (excluding the clutch) in this product against defects in material and workmanship for the lifetime of the original purchaser. If Spray Tech determines that the foregoing warranty has been breached, Spray Tech will repair or replace the defective components without charge or, at Spray Tech's option, refund to the original purchaser the full purchase price for the product in exchange for the return of that product.

### Warranty Claims

Any request for repair or replacement pursuant to the warranties above must be accompanied by the return of the applicable parts, with transportation charges prepaid, to a service center authorized by Spray Tech or to Wagner Spray Tech Corporation, 1770 Fernbrook Lane, Minneapolis, MN 55447.

### Limitation of Remedies

THE REMEDIES SET FORTH ABOVE ARE THE EXCLUSIVE REMEDIES AVAILABLE FOR BREACH OF EXPRESS AND IMPLIED WARRANTIES. These remedies shall not be deemed to have failed of their essential purpose so long as Spray Tech is willing to repair or replace parts, or to refund the purchase price, as set forth above.

### What Is Not Covered By This Warranty

This warranty does not cover defects or damages caused by:

- the use or installation of repair or replacement parts or accessories not manufactured by Spray Tech;
- repair performed by anyone other than a Spray Tech Authorized Service Center; or
- abuse, misuse, negligence, accident, faulty installation or tampering in a manner which impairs normal operation.

This warranty also does not cover equipment and accessories supplied to Spray Tech from an original equipment manufacturer, including but not limited to hoses, tips, and accessories. Spray Tech will provide the purchaser with copies of the original equipment manufacturer's express warranties provided to Spray Tech along with the name and address of the appropriate manufacturer.

### Limitation of Remedies

IN NO CASE SHALL SPRAY TECH BE LIABLE FOR ANY INCIDENTAL, SPECIAL OR CONSEQUENTIAL DAMAGES OR LOSS, INCLUDING TRANSPORTATION COSTS, WHETHER SUCH DAMAGES ARE BASED UPON A BREACH OF EXPRESS OR IMPLIED WARRANTIES, BREACH OF CONTRACT, NEGLIGENCE, STRICT TORT, OR ANY OTHER LEGAL THEORY.

### Disclaimer of Implied Warranties

THE FOREGOING WARRANTIES ARE IN LIEU OF ALL OTHER WARRANTIES, EXPRESS OR IMPLIED, INCLUDING BUT NOT LIMITED TO THE IMPLIED WARRANTIES OF MERCHANTABILITY AND FITNESS FOR A PARTICULAR PURPOSE.

### No Ability To Transfer

This warranty is extended to the original purchaser only and is not transferable.

### SprayTECH 30-Day Satisfaction Guarantee

If, within a 30-day period from the date of purchase, you are not totally satisfied with a SprayTECH/CAPSpray unit, you may return it for full credit toward another SprayTECH or CAPSpray product of equal or greater value.

## Patents

These products are covered by one or more of the following U.S. patents:

5,234,592	D344,832	5,318,314	5,252,210	5,228,842	5,192,425	5,099,183
5,346,037	5,494,199	5,472,318	5,435,697	5,211,611	5,671,656	D384,676
5,282,722	4,992,633	5,725,364	5,769,321	5,848,566	6,031,352	D376,637
D387,414	D382,938	3,963,180	4,025,045	D405,159	D412,965	5,505,381
5,765,753	5,887,793	5,893,522				

### SprayTECH®

1770 Fernbrook Lane  
Minneapolis, Minnesota 55447  
Telephone 1-800-292-4637

# Garantie limitée

## Équipement commercial de pulvérisation sans air

### Garantie de deux ans

Spray Tech, une division de Wagner Spray Tech Corporation ("Spray Tech") garantit ce produit contre les défauts de matière et de main-d'oeuvre pour une période de deux ans suivant la date d'achat par le premier acheteur. Pendant cette période, Spray Tech s'engage à réparer ou à remplacer tout composant défectueux ou usé ou, selon décision de Spray Tech, à rembourser au premier acheteur le prix d'achat entier du produit en échange du retour de ce produit. Cependant, Spray Tech ne remplacera pas ni ne réparera tout composant de la pompe pour cause d'usure, plus de deux fois pendant la période de garantie de deux ans. Cette garantie ne couvre pas les produits d'usure normale tels que les filtres et les buses.

### Garantie à vie pour les trains d'engrenage, les moteurs électriques et les moteurs à gaz.

Spray Tech garantit tout train d'engrenage, tout moteur électrique (à l'exclusion des balais) et tout moteur à gaz (à l'exclusion de l'embrayage) contenu dans ce produit contre les défauts de matière et de main-d'oeuvre pour toute la durée de vie de l'achat par l'acheteur original. Au cas où Spray Tech constate que la garantie ci-dessus a été transgressée, Spray Tech s'engage à réparer ou à remplacer le composant défectueux sans frais ou, selon décision de Spray Tech, à rembourser au premier acheteur le prix d'achat entier du produit en échange du retour de ce produit.

### Réclamations sous garantie

Toute demande de réparation ou de remplacement en application des garanties ci-dessus doit être accompagnée du retour des pièces incriminées, avec frais de transport prépayés, à un centre de service agréé par Spray Tech ou à Wagner Spray Tech Corporation, 1770 Fernbrook Lane, Minneapolis, MN 55447.

### Limitation des recours

LES RECOURS INDIQUÉS CI-DESSUS SONT LES RECOURS EXCLUSIFS EN CAS D'INEXÉCUTION DES GARANTIES EXPRESSES ET IMPLICITES. Ces recours ne seront pas réputés comme ayant transgressé leur objet essentiel aussi longtemps que Spray Tech accepte de réparer ou de remplacer les pièces ou de rembourser le prix d'achat, tel qu'indiqué ci-dessus.

### Ce qui n'est pas couvert par cette garantie

Cette garantie ne couvre pas les défauts ou les dommages provoqués par :

- l'utilisation ou le montage de pièces réparées ou de pièces de remplacement ou d'accessoires non fabriqués par Spray Tech ;
- toute réparation non effectuée par un Centre de Service agréé par Spray Tech; ou
- tout abus, mauvaise utilisation, négligence, accident, montage défectueux ou tentative d'altération portant atteinte au fonctionnement normal.

De même, cette garantie ne couvre pas les équipements et les accessoires fournis à Spray Tech par un fabricant d'équipements originaux, y compris mais non limité aux flexibles, buses et accessoires. Spray Tech fournira à l'acheteur des copies des garanties expresses du fabricant d'équipements originaux remises à Spray Tech, ainsi que le nom et l'adresse du fabricant approprié.

### Limitation des recours

EN AUCUN CAS SPRAY TECH NE SERA TENU POUR RESPONSABLE DES DOMMAGES OU PERTES FORTUITS, PARTICULIERS OU CONSÉCUTIFS, Y COMPRIS LES FRAIS DE TRANSPORT, QUE DE TELS DOMMAGES SOIENT BASÉS SUR L'INEXÉCUTION DES GARANTIES EXPRESSES OU IMPLICITES, L'INEXÉCUTION DU CONTRAT, UNE NÉGLIGENCE, UNE RESPONSABILITÉ DÉLICTEUELLE STRICTE OU TOUT AUTRE PRINCIPE DE DROIT.

### Renonciation aux garanties implicites

LES GARANTIES CI-DESSUS REMPLACENT TOUTE AUTRE GARANTIE EXPRESSE OU IMPLICITE, Y COMPRIS MAIS NON LIMITÉ AUX GARANTIES IMPLICITES DE COMMERCIALITÉ ET DE CONFORMITÉ A UN USAGE PARTICULIER.

### Interdiction de transmission

Cette garantie est accordée uniquement à l'acheteur original et elle n'est pas transmissible.

### Garantie de satisfaction 30 jours de SprayTECH

Si, au cours des 30 jours suivant l'achat, vous n'êtes pas totalement satisfait d'un appareil SprayTECH/CAPSpray, vous pouvez le renvoyer et obtenir un crédit complet contre un autre produit SprayTECH ou CAPSpray de valeur égale ou supérieure.

## Brevets

Ces produits sont protégés par un ou plusieurs des brevets (U.S.A.) suivants :

5,234,592	D344,832	5,318,314	5,252,210	5,228,842	5,192,425	5,099,183
5,346,037	5,494,199	5,472,318	5,435,697	5,211,611	5,671,656	D384,676
5,282,722	4,992,633	5,725,364	5,769,321	5,848,566	6,031,352	D376,637
D387,414	D382,938	3,963,180	4,025,045	D405,159	D412,965	5,505,381
5,765,753	5,887,793	5,893,522				

### SprayTECH®

1770 Fernbrook Lane  
Minneapolis, Minnesota 55447  
Telephone 1-800-292-4637

# Garantía Limitada

## Equipo Rociador Comercial Sin Aire

### Garantía de Dos Años

Spray Tech, una división de Wagner Spray Tech Corporation ("Spray Tech"), garantiza este producto contra defectos de materiales y de fabricación por un período de dos años a contar de la fecha de adquisición por el comprador original. Durante este período, Spray Tech reparará o reemplazará cualquier componente defectuosa o desgastada o, por decisión de Spray Tech, devolverá el total del precio pagado por el producto a su comprador original, a cambio de la devolución del producto. Sin embargo, Spray Tech no reemplazará o reparará ningún componente de la bomba de fluido a causa del desgaste más de dos veces durante el período de garantía de dos años. Esta garantía no cubre productos de consumo tales como filtros y puntas.

### Garantía de por vida en trenes de engranajes, motores eléctricos y motores a gas

Spray Tech garantiza de por vida, al comprador original, los trenes de engranaje, motores eléctricos (excluyendo las escobillas) y motores a gas (excluyendo el embrague) de este producto contra defectos de material y fabricación. Si Spray Tech determina que la garantía mencionada ha sido quebrantada, reparará o reemplazará sin costo las componentes defectuosas o, en su defecto podrá decidir devolver al comprador original el total del precio de compra del producto a cambio de la devolución de él.

### Reclamos de garantía

Cualquier solicitud de reparación o reemplazo de acuerdo con la garantía precedente deberá ser acompañada por el envío de las piezas defectuosas correspondientes, incluyendo el pago previo de los costos de transporte, a un centro de servicio autorizado por Spray Tech o a Wagner Spray Tech Corporation, 1770 Fernbrook Lane, Minneapolis, MN 55447.

### Limites de recursos

LOS RECURSOS INDICADOS ANTERIORMENTE SON LOS UNICOS RECURSOS DISPONIBLES ANTE EL INCUMPLIMIENTO DE GARANTIAS EXPRESAS E IMPLICITAS. Estos recursos no deberán considerarse como faltantes a su propósito esencial mientras Spray Tech esté dispuesta a reparar o reemplazar las partes, o a devolver el precio de compra, como se indica más arriba.

### Qué no está Cubierto por esta Garantía

Esta garantía no cubre defectos o daños causados por:

- El empleo o instalación de partes de repuesto o reemplazo o accesorios no fabricados por Spray Tech;
- reparaciones realizadas por cualquier servicio distinto al Centro de Servicio Autorizado por Spray Tech; o
- abuso, mal uso, negligencia, accidente, instalación defectuosa, o manipulación de manera que deteriora la operación normal.

Esta garantía tampoco cubre los equipos y accesorios suministrados a Spray Tech por otro fabricante de equipos originales, incluyendo pero no limitadas a las mangueras, puntas y accesorios. Spray Tech proveerá al comprador de copias de las garantías entregadas a Spray Tech por el fabricante de equipos originales, junto con el nombre y dirección del fabricante correspondiente.

### Limites de recursos

EN NINGUN CASO SERA SPRAY TECH RESPONSABLE POR NINGUN DAÑO O PERDIDA ACCIDENTAL, ESPECIAL O CONSECUENCIAL, INCLUYENDO LOS COSTOS DE TRANSPORTE, SI TALES DAÑOS SE BASAN EN UN INCUMPLIMIENTO

DE GARANTIAS EXPRESAS O IMPLICITAS, INCUMPLIMIENTO DE CONTRATOS, NEGLIGENCIA, AGRAVIO Estricto, O CUALQUIER OTRA VERSION LEGAL.

### Renuncia de Garantías Implícitas

LAS GARANTIAS ANTERIORES SUBSTITUYEN A TODAS LAS OTRAS GARANTIAS, EXPRESAS O IMPLICITAS, INCLUYENDO PERO NO LIMITADAS A LAS GARANTIAS IMPLICITAS DE COMERCIALIZACION E INTERPRETACION PARA UN PROPOSITO PARTICULAR.

### Garantía Intransferible

Esta garantía se extiende sólo al comprador original y no es transferible.

#### Garantía de Satisfacción SprayTECH por 30-Días

Si, dentro de un período de 30-días de la fecha de compra, usted no está totalmente satisfecho con una unidad SprayTECH/CAPSpray, puede regresarla y recibir un crédito total hacia otro producto SprayTECH o CAPSpray de igual o mayor valor.

## Patentes

Estos productos están protegidos por una de las siguientes patentes (U.S.A.):

5,234,592	D344,832	5,318,314	5,252,210	5,228,842	5,192,425	5,099,183
5,346,037	5,494,199	5,472,318	5,435,697	5,211,611	5,671,656	D384,676
5,282,722	4,992,633	5,725,364	5,769,321	5,848,566	6,031,352	D376,637
D387,414	D382,938	3,963,180	4,025,045	D405,159	D412,965	5,505,381
5,765,753	5,887,793	5,893,522				

### SprayTECH®

1770 Fernbrook Lane  
Minneapolis, Minnesota 55447  
Telephone 1-800-292-4637

SprayTECH®

Español

46

© SprayTECH Corporation. Todos los derechos reservados.



**SprayTECH**



1770 Fernbrook Lane  
Minneapolis, MN 55447

Technical Assistance: 1-800-292-4637  
Order Entry: 1-800-443-4500  
Fax: 1-800-525-9501

**[www.spraytechinc.com](http://www.spraytechinc.com)**

---