



300 Series



310 Series



320 Series

EN

Gravity flush toilet

Instruction manual

ES

Inodoro con descarga por gravedad

Manual de instrucciones

FR

Toilette à évacuation gravitaire

Mode d'emploi

EN

IMPORTANT INFORMATION



IF SERVICE OF THIS TOILET IS EVER REQUIRED, READ THIS BEFORE SERVICING PROCEEDS.

DO NOT REMOVE TOILET FROM VEHICLE.
DO NOT SEPARATE CERAMIC BOWL FROM PLASTIC BASE.
DO NOT REMOVE FOOT PEDAL FROM BASE.
DISASSEMBLY OF COMPONENTS MAY VOID WARRANTY.
SEE MANUAL AND REPLACEMENT KITS FOR SERVICE INFORMATION.

Dometic Corporation
Sanitation Division

Call Customer Service: 1-800-321-9886 (8 a.m. – 5 p.m. EST)

TOILET DOES NOT NEED TO BE REMOVED FROM VEHICLE FOR BASIC REPAIRS.

Flush ball seal – Dometic's ball seal allows future replacement of worn or damaged ball seals without requiring tools or toilet disassembly. The ball seal can be changed in just a few minutes without removing the toilet from the floor. Detailed replacement instructions are included with replacement ball seal kits.

Snap-in water valve cartridge – Allows easy replacement of worn or damaged water valves. In cold climates, be sure to follow winterizing procedure in owner's manual to help avoid water valve failure. Refer to replacement instructions in new water valve kit prior to Removal or installation of water valve assembly.

Factory assembled bowl and base – Dometic toilet bowl and base are factory assembled and 3200 series toilets do not need to be removed from the vehicle for any reason.

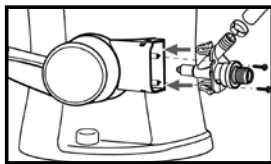
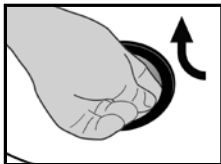

INFORMATION

R REQUIRED, ODUCT.

E.

FORMATION.

5 p.m. ET)

AIRS (if necessary)

-sealed bowl-to-base

ly – Unlike other
foot-pedal toilets, the
d base of 300, 310,
series toilets should
eparated for any

Each Dometic toilet is factory-tested to assure a watertight seal in toilet bowl before it is shipped. After installation at the RV or other vehicle factory, the entire toilet system is tested for leaks. This process requires holding the flush ball open with a device which may temporarily distort the ball seal from its original shape and, as a result, cause the seal to leak water into the waste tank during normal use. The ball seal may need to be reconditioned to its original shape.

IF NEW TOILET DOES NOT HOLD WATER IN BOWL...

Please follow the procedures below before attempting to replace the seal.

1. Hold flush ball open by pressing on pedal.
2. Using finger, apply moderate downward pressure around edge of ball seal.
3. Close flush ball.
4. Keeping flush ball closed, pour one quart of hot tap water into toilet bowl.
5. Let water cool completely.
6. Check for leak.

If leak still persists, flush ball seal should be replaced. Follow instructions provided with replacement seal kit.



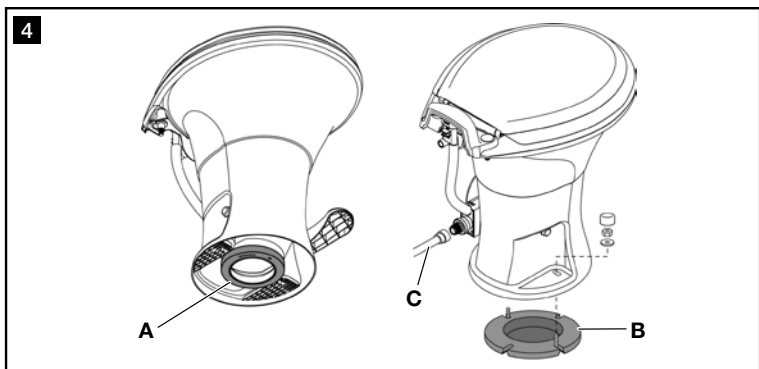
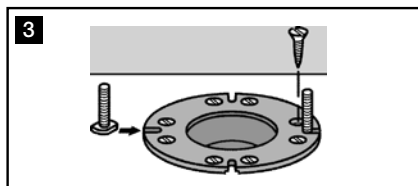
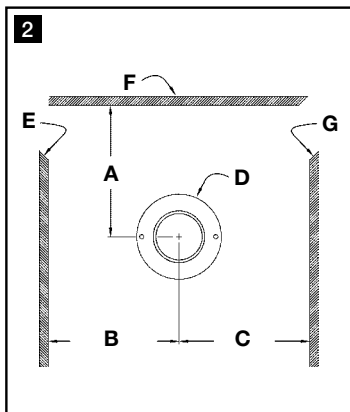
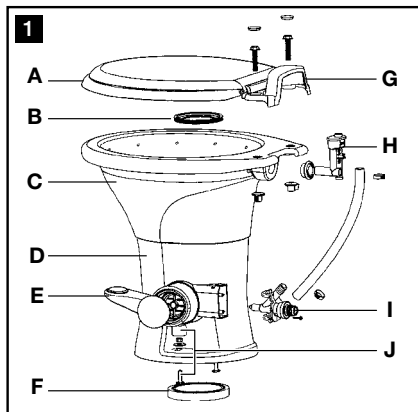

1 Notes on using the manual



Caution!

Safety Instruction: Failure to observe this instruction can cause material damage and impair the function of the device.



Note

Supplementary information for operating the device.

fig. **1** A : This refers to an element in an illustration. In this example, item A in figure 1.

2 General safety instructions

The manufacturer will not be held liable for claims for damage resulting from the following:

- Faulty installation or connection
- Damage to the unit from mechanical influences, misuse or abuse
- Alterations to the unit without express written permission from the manufacturer
- Use for purposes other than those described in this manual

2.1 Warnings

The following statements must be read and understood before installing, servicing and/or operating this product. Modification of this product may result in property damage.

1. Do not use chlorine or caustic chemicals, such as laundry bleach or drain-opening types, in the system. These products damage the seals in toilets and other plumbing valves.
2. Do not permit foreign objects (paper towels, paper cups, diapers, sanitary napkins, etc.) to be flushed through the toilet.
3. Mechanical seal toilets are designed to only discharge directly into a holding tank. Horizontal pipe runs as found in conventional residential or commercial plumbing systems cannot be accommodated.

4. Toilet bowl must be regularly cleaned and winterized according to “Cleaning” and “Winterization and storage” procedures or your warranty coverage may be voided.

3 Intended use

Dometic 300, 310 and 320 series toilets provide lightweight, residential-size toilets for installation directly above a holding tank.

3.1 Benefits

PowerFlush technology. Improved pressurized rim flow creates high-speed vortex of water for full bowl rinsing.

Premium user comfort. Full-size seat and deep bowl result in greater homelike performance.

Easy installation. Two-bolt design fits most existing toilet floor flanges – great for new or replacement installations. Just place on floor flange, tighten bolts, connect water, and it’s ready.

Ergonomically enhanced pedal operation. Lower pedal height for easier use; “one-direction” action to add water and flush.

4 Specifications

4.1 Materials

Materials

Toilet bowl: vitreous ceramic (models 310, 311, 320, 321); polypropylene (models 300, 301)

Toilet seat: polypropylene (models 300, 301, 310,311); enameled wood (models 320, 321)

Flush ball seal: nitrile butyl rubber

Toilet base and foot pedal: polypropylene

Water valve: polypropylene

Vacuum breaker: ABS/polypropylene

Floor seal: nitrile rubber, foam

4.2 Minimum installation requirements

Water Supply	Fitting	1/2 in. NPT
	Flow rate	3.0-5.0* gpm / 11.4-18.9 lpm recommended 2.0 gpm / 9.5 lpm minimum
	Static pressure	30-100 PSI / 206.8-689.5 kPa
Discharge	Floor flange	3 in./76 mm ID, 1/4-7/16 in. (6-11 mm) thick

* Water supply that exceeds 5.0 gpm / 18.9 lpm may require a flow restrictor at toilet inlet. Specifications subject to change without notice.

4.3 Rough-in dimensions (fig. 2)

Ref.	Dimensions/Description			
	Model 300	Model 301	Models 310, 311	Models 320, 321
A	8.5 in. / 216 mm	8.75 in. / 222 mm	10 in. / 254 mm	11 in. / 279 mm
B		11 in. / 279 mm		
C		11 in. / 279 mm		
D		Floor flange		
E		Left wall		
F		Back wall		
G		Right wall		

5 Components (fig. 1)

Ref.	Description	Ref.	Description
A	Toilet seat	G	Vacuum breaker cover (310, 311 only)
B	Flush ball seal	H	Vacuum breaker
C	Toilet bowl	I	Water valve
D	Toilet base	J	Floor mounting hardware kit
E	Flush pedal		
F	Floor flange seal		

Refer to complete parts list (available online at www.dometic.com) for additional information.

6 Installation



Note

Be sure foot pedal, when pressed, touches same flat surface on which toilet is installed.



Note

Be sure to follow recommended installation requirements in section 4.2 of this manual.

6.1 Tools required

- pliers or adjustable wrench
- 7/16-in. / 11 mm wrench

6.2 Toilet installation

1. **To replace an older toilet**, turn off water supply to toilet. Remove and drain water supply line. Remove toilet hold-down bolts/screws. Remove toilet from floor. Remove and discard old floor flange seal and hold-down bolts. Verify center of floor flange is at least the recommended rough-in distance from back wall (fig. **2 A**) for your toilet model (see Rough-in dimensions chart). Make sure top surface of floor flange is clean and free of any debris or sealant.
2. If installing a new floor flange, make certain that toilet mounting holes are located at the correct angle (fig. **2 D**). Floor flange must be secured to floor with a minimum of four screws (8 are preferred). Insert two supplied T-bolts into slots in floor flange (fig. **3**).
3. Verify that floor flange seal is installed on base of toilet (fig. **4 A**). Carefully set toilet over floor flange. Align holes in toilet base with T-bolts as toilet is lowered onto floor flange. Toilet must be aligned so that outlet of base fits inside of floor flange outlet hole.



Note

Entire toilet base does not rest completely on floor yet. Floor seal must be compressed in following steps.

4. Install floor mounting nuts and washers onto T-bolts. Carefully torque nuts to 30-40 inch-pounds. **DO NOT OVERTIGHTEN**. Alternate between sides when tightening to prevent distortion of base. When tight, base should be securely attached and flat against floor. Attach bolt covers onto nuts. (Fig. **4 B**)
5. If toilet is being installed in a shower stall, apply a bead of caulk around base of toilet to prevent water seepage under base.
6. Connect water supply line and torque connection to 30-40 inch-pounds. **DO NOT OVERTIGHTEN**. (Fig. **4 C**)
7. Turn on water supply line. Flush toilet several times and check for leaks.

7 Operation

7.1 Add water to bowl

To add water to the toilet, press the flush pedal part way down. Water flows into the bowl while flush ball remains closed. If the flush ball moves, let up on the pedal slightly. Adding water to an empty bowl helps prevent holding tank odors from entering the living space.

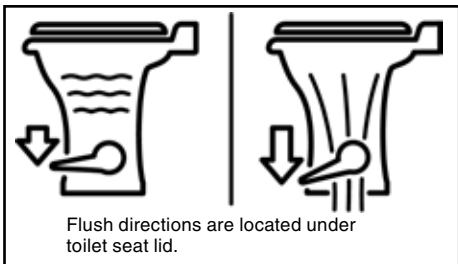

Adding water is recommended prior to flushing solids and toilet paper.

7.2 Flush toilet

To flush, press pedal down until it contacts the floor. Release pedal after complete flush.

- When flushing liquids, press the pedal for 1-2 seconds.
- When flushing solids, press pedal until contents are rinsed from bowl. Flushing longer than necessary will cause holding tank to fill too quickly.

A small amount of water will collect in the bowl after a flush to create an airtight seal.



Note

Residual water trickle in ceramic bowls: Due to integrated rim of models 310, 311, 320 and 321 toilets, water may continue to trickle into toilet bowl for up to 20 minutes after flushing. If water trickle continues after 30 minutes, replace water valve.



Note

To ensure holding tank odors do not enter the living space, make sure 1 inch (24 mm) of water remains in the toilet bowl. Depending on variations in plumbing systems and user operation, the “add water” function may be required to achieve the 1-inch water depth.

8 Cleaning

8.1 Routine toilet cleaning

For routine cleaning, use Dometic® Toilet Bowl Cleaner. If this cleaner cannot be found in your area, contact Dometic for your nearest dealer. If the cleaner is not available, use most any non-abrasive bathroom and toilet bowl cleaner. Please follow label instructions.

For stubborn stains on model 300 and 301 toilet bowls, carefully use rubbing alcohol to remove them.

8.2 Flush ball/seal cleaning

After a period of time, mineral deposits from hard water may build up on the flush ball or seal, resulting in a slow water leak. To prevent this, periodically clean the flush ball and seal.



1. Remove minor debris from the flush ball and seal by slowly pressing and releasing the flush pedal several times. This will loosen and rinse debris from the surfaces. Repeat several times for stubborn buildup.
2. If step 1 does not fully clean the ball and seal, clean with a soft bristle brush and SeaLand toilet bowl cleaner. Fully clean the top of the flush ball and under the seal where it contacts the flush ball.
3. After cleaning, lightly press down around seal to assure it will properly seal against flush ball.
4. If this does not correct a leaking seal, it may require replacement.

9 Winterization and storage

When a Dometic toilet is stored for long periods of time or may be exposed to temperatures below freezing, the toilet must be winterized or stored according to one of the following procedures.



Caution

This toilet is not intended for use when exposed to temperatures below freezing.



Caution

Never use automotive-type antifreeze (ethylene glycol) in freshwater systems.



Note

Use nontoxic antifreeze (propylene glycol) designated for potable water systems. (See vehicle owner's manual.)

Storage options

Non-toxic Antifreeze Winterization (recommended method)

1. Pour antifreeze in potable water tank according to instructions from anti-freeze manufacturer.
2. Flush toilet several times until antifreeze has flowed completely through toilet. For toilets with hand sprayer, the hand sprayer must be turned on to assure antifreeze is cycled through the sprayer.

Drain Water from Toilet

1. Turn off water supply to toilet.
2. Remove water supply line from water valve.
3. Place a small container under water valve inlet to catch draining water.
4. Press flush pedal and allow water to completely drain from water valve and vacuum breaker.
5. Leave water line disconnected until threat of freezing temperature is past.



Note

Never leave vehicle or premises unoccupied for extended periods of time with municipal water supply or onboard water pump turned on when there is a possibility of freezing temperature.

IMPORTANT:

Toilet warranty does not cover freeze-damaged water valve

The Dometic 300, 310 and 320 series toilet warranty expressly excludes coverage for any damages to the toilet or vehicle that may occur as a result of improper winterization of the toilet. **An indicator of improper winterization is freeze damage to the water valve which results in leaks.**

Dometic water valves exceed maximum water pressure as defined by North American plumbing code agencies. However, if trapped water freezes in piping that supplies water to the toilet, it expands and creates extremely high pressure that can damage the valve (see photo). To avoid this, winterize the toilet as described in this manual. If freeze-damage occurs as a result of improper winteriza-

tion, replace the water valve with a 300/310/320 toilet water valve kit, part number 385311641. **IF WATER VALVE IS RETURNED FOR WARRANTY CLAIM, DOMETIC RESERVES THE RIGHT TO DENY CLAIM IF PROBLEM IS CAUSED BY FREEZE DAMAGE.**

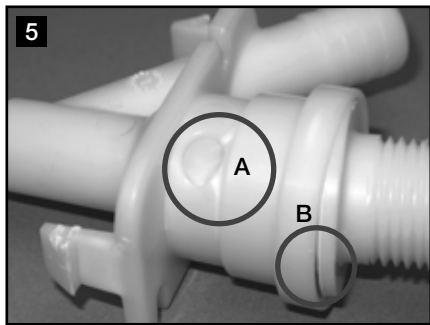

Fig. 5 A – White stress marks indicate freeze damage

B – Water valve damage due to severe exposure to below-freezing temperature

10 Troubleshooting

Problem	Possible Cause	Service Instruction
1. Water will not stay in bowl.	a. Ball seal is not properly positioned. b. Flush ball or seal is dirty. c. Worn or damaged flush ball seal.	a. Press pedal to hold flush ball open, then lightly press down around edge of ball seal with finger to conform to flush ball. b. Clean flush ball and seal. c. Replace seal.
2. Odor emits from toilet when flush ball is open.	a. Plugged holding tank vent. b. Odor from holding tank contents.	a. Clear obstruction from vent. b. Add deodorant to holding tank.
3. Odor emits from toilet when flush ball is closed.	a. No water in bowl. b. Damaged flush ball seal. c. Damaged floor flange seal.	a. Add water to bowl. b. Replace seal. c. Replace floor seal.
4. Flush ball will not close completely.	a. Too much friction between flush ball and seal.	a. Clean and lubricate flush ball and seal with silicone spray or furniture polish.
5. Water flow into toilet will not stop.	a. Worn or defective water valve.	a. Replace water valve.
6. Water does not enter toilet bowl properly.	a. Insufficient water flow rate at toilet inlet. b. Screen at water valve inlet is clogged. c. Water valve is worn or damaged. d. Plugged rim wash holes or rim jet (300 series only) in toilet.	a. Make sure flow rate at toilet inlet is 3.0-5.0 gpm / 11.4-18.9 lpm (recommended rate). b. Clean screen. c. Replace water valve. d. Clean rim wash holes.

Problem	Possible Cause	Service Instruction
7. Hand sprayer leaks (hand sprayer is not provided with all models).	a. Hand sprayer is defective.	a. Replace hand sprayer.
8. Water is leaking from water valve.	a. Water line connection is loose or not seated properly. b. Water valve is damaged or defective.	a. Insure that threads are not cross-threaded and tighten connection. b. Replace water valve.
9. Water is leaking from toilet base.	a. Toilet is not secure to floor. b. Worn or defective floor flange seal.	a. Tighten toilet mounting bolts. b. Replace floor flange seal.
10. Water is leaking from rear of toilet.	a. Loose vacuum breaker. b. Damaged or defective vacuum breaker. c. Cracked or defective toilet bowl.	a. Make sure vacuum breaker stem is pushed fully into sealing grommet in back of bowl (310 and 320 series), or securely connected to rim jet (300 series). b. Replace vacuum breaker. c. Replace toilet.

THE SELLER NAMED BELOW MAKES THE FOLLOWING WARRANTY FOR DOMETIC TOILETS, MODEL NO. 300, 301, 310, 311, 312

1. TWO-YEAR LIMITED WARRANTY

- 1A. This Limited Warranty will be in effect for two years from the date of purchase.
- 1B. This Limited Warranty is made only to the First Purchaser (hereinafter called the "Original Purchaser") for household use. The Original Purchaser should retain a copy of the sales receipt or invoice for warranty service.
- 1C. If this product is placed in commercial or business use, it will be warranted, to the Original Purchaser, for a period of 90 days from the date of purchase.
- 1D. This warranty covers all parts of the Dometic toilet which is warranted to be free of defects. This warranty does not cover conditions unrelated to the material and workmanship of the product, including: (a) faulty installation and any damage resulting from such; (b) the need for normal maintenance; (c) failure to follow Seller's instructions for use of this product, including fuel procedures; (d) any accident that results in damage to this product; (e) scratching or staining or misuse of any part of this product and any alteration by anyone other than the Seller.
- 1E. For Original Purchaser (ONLY) to obtain the benefits of this Warranty during the 2-year period, the following shall apply:
- (a) Original Purchaser shall contact the local dealer from whom the product was purchased, 1-800-321-9886 (8 a.m.-5 p.m. ET, USA) and provide the local dealer or Seller Customer Service with the product model and serial number from product. The product model identification label is located on the inside of the toilet tank.
 - (b) If product, while still under warranty, is returned to local dealer where purchased, the Seller will provide necessary replacement parts or product free of charge. Original Purchaser will pay direct labor charges for such repair or replacement.
 - (c) Under no circumstances will Seller pay or be liable for any of Original Purchaser's costs to transport the vehicle to the dealer for repair, for providing dealer with access to the product or vehicle.
 - (d) Original Purchaser may be required to return defective product or parts when requested. In such event, Seller will pay related freight costs.

2. THE SELLER DOES NOT AUTHORIZE ANY PERSON OR COMPANY TO CREATE OR ALTER THIS WARRANTY.

3. REPAIR OR REPLACEMENT OF, OR REFUND FOR, DEFECTIVE PRODUCT, AT SELLER'S OPTION, IS THE ONLY REMEDY PROVIDED UNDER THIS LIMITED WARRANTY. IN NO EVENT SHALL SELLER BE LIABLE FOR PURCHASE PRICE OR THE EXCLUSION OR LIMITATION OF INCIDENTAL OR CONSEQUENTIAL DAMAGES.

4. SELLER DISCLAIMS ALL OTHER WARRANTIES WITH RESPECT TO THE PRODUCT, INCLUDING ANY IMPLIED WARRANTIES OF MERCHANTABILITY AND FITNESS FOR A PARTICULAR PURPOSE. SELLER MAKES NO REPRESENTATION AS TO HOW LONG AN IMPLIED WARRANTY LASTS, SO THE ABOVE LIMITATION MAY NOT APPLY.

5. THIS WARRANTY GIVES YOU SPECIFIC LEGAL RIGHTS, AND YOU MAY ALSO HAVE OTHER RIGHTS WHICH VARY FROM STATE TO STATE.

SELLER:

Dometic Corporation - Sanitation Division

13128 SR

Warranty

WARRANTY WITH RESPECT TO DOMETIC GRAVITY-FLUSH MODELS 320, AND 321 ONLY

Original Purchaser") who acquired the product for Original Purchaser's personal, family, or household use as evidence of the date of purchase because proof of purchase is required to obtain

Warranty only, to be free of defects in material and workmanship

defects in material and workmanship under normal use. This warranty does not cover product abuse or misuse. Such unrelated conditions include, but are not limited to, improper installation, maintenance and any damage resulting from failure to provide such maintenance, or failure which may result from not following winterization instructions, or failure of any ceramic or plastic component; and (f) acts of God,

90-day period (for personal use) or 90-day period (for commercial use),

contact the Seller Customer Service Department at 1-800-368-5678 or contact the Seller Customer Service Department at 1-800-368-5678 with sales receipt or invoice, product label attached to the toilet base under the foot pedal and water valve (see illustration). The local dealer will repair, replace or refund the product per this Warranty and as authorized by the Seller to Original Purchaser, including freight on such replacement parts or product, and Seller will

cover the dealer's travel charges or other expenses associated with bringing the product or recreation vehicle, or for downtime of the product or vehicle. This warranty is not voided if the product is used as intended by Seller;

SELLER DOES NOT EXTEND ANY WARRANTY OBLIGATIONS OR LIABILITY ON ITS BEHALF.

SELLER'S REMEDY, AT SELLER'S OPTION, SHALL BE THE ORIGINAL PURCHASER'S SOLE REMEDY UNDER THIS WARRANTY. SELLER DOES NOT COVER INCIDENTAL OR CONSEQUENTIAL DAMAGES. SOME STATES DO NOT ALLOW LIMITATIONS ON REMEDY, SO THE ABOVE LIMITATION OR EXCLUSION MAY NOT APPLY TO YOU.

SELLER DISCLAIMS ALL WARRANTIES, EXPRESS OR IMPLIED, INCLUDING BUT NOT LIMITED TO THE IMPLIED WARRANTY OF MERCHANTABILITY, WHETHER EXPRESS OR IMPLIED, AND SPECIFICALLY DISCLAIMS THE IMPLIED WARRANTY OF FITNESS FOR A PARTICULAR PURPOSE. SOME STATES DO NOT ALLOW LIMITATIONS ON IMPLIED WARRANTIES OR EXCLUSIONS OF REMEDY, SO THE ABOVE LIMITATION OR EXCLUSION MAY NOT APPLY TO YOU.

SEE OTHER RIGHTS WHICH VARY FROM STATE TO STATE.

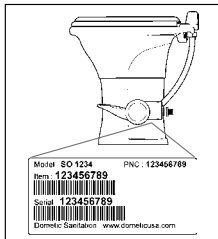

Location of product ID label

11 Customer service

11.1 Toilet model identification

The toilet model identification label is located on the toilet base under the water valve. Please have this information ready if contacting Dometic for customer service.

11.2 Contact information

There is a strong, worldwide network to assist in servicing and maintaining your toilet system. For the Authorized Service Center near you, please call from 8:00 a.m. to 5:00 p.m. (ET) Monday through Friday.

You may also contact or have your local dealer contact the Parts Distributor nearest you for quick response to your replacement parts needs. They carry a complete inventory for the Dometic product line.

Telephone: 1 800-321-9886 U.S.A. and Canada
330-439-5550 International

Fax: 330-496-3097 U.S.A. and Canada
330-439-5567 International

Web site: <http://www.Dometic.com>

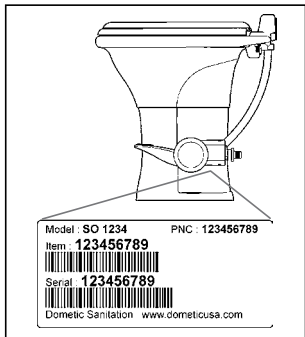

 **Dometic**®

ES

INFORMACIÓN

ATENCIÓN

SI ALGUNA VEZ SE REQUIERE SERVICIO TÉCNICO, NO RETIRE EL INODORO DEL VEHÍCULO. NO SEPRE LA TAZA DE CERÁMICA DE LA BASE DE PLÁSTICO. NO RETIRE EL PEDAL DE LA BASE. EL DESMONTAJE DE LOS COMPONENTES PUEDE ANULAR LA GARANTÍA LEGAL. PARA INFORMACIÓN SOBRE MANTENIMIENTO CONSULTE LOS MANUALES DE LOS JUEGOS DE RECAMBIO.

Dometic Corporation
Sanitation Division

Llame al servicio de atención al cliente: 1-800-321-9886 (8 líneas)

PARA EFECTUAR REPARACIONES BÁSICAS NO ES NECESARIO RETIRAR EL INODORO DEL VEHÍCULO (si fuera necesario efectuarlas)

Junta de la válvula de descarga –

La junta de la válvula de descarga Dometic permite la futura sustitución de juntas dañadas sin necesidad de herramientas ni de desmontar el inodoro. La junta de la válvula se puede sustituir en tan solo unos minutos sin retirar el inodoro del suelo. Las instrucciones detalladas de sustitución están incluidas en los juegos de reparación de las juntas de válvulas.

Cartucho a presión de válvula de agua – Permite sustituir con facilidad válvulas de agua desgastadas o dañadas. En climas fríos, asegúrese de seguir el procedimiento de invierno del manual de usuario para ayudar a evitar fallos en la válvula. Consulte las instrucciones de sustitución incluidas en el nuevo juego de válvulas antes de retirar o instalar la válvula de agua.

Montaje de la
junta en
diferenci
de peda
base de
series 30
deben s
concepto

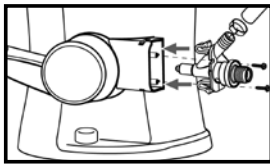
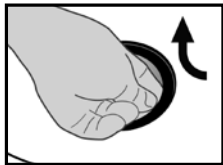

N ADICIONAL

ÉCNICO PARA
CITARLO.

STICO.

R LA GARANTÍA

E EL MANUAL Y LOS

3 a.m. – 5 p.m. ET)

L INODORO DEL

e de fábrica de
ntre taza y base – A
ia de otros inodoros
l Dometic, la taza y la
los inodoros de las
00, 310 y 320 no se
eparar bajo ningún
D.



Cada inodoro Dometic está comprobado al 100% antes de salir de la fábrica para garantizar un sellado hermético en la taza del inodoro. Después de su instalación en la fábrica del vehículo de recreo o de otro vehículo, el inodoro en su totalidad y el depósito de residuos se someten a pruebas de agua para verificar la estanqueidad, llenando el sistema con agua hasta el borde de la taza del inodoro. Este proceso requiere mantener abierta la válvula de descarga con un dispositivo, lo que puede deformar temporalmente la junta y, como resultado, provocar fugas de agua en el depósito de residuos durante su uso normal. Puede que sea necesario reacondicionar la junta a su forma original.

SI EL NUEVO INODORO NO MANTIENE EL AGUA EN LA TAZA:

Siga los procedimientos descritos a continuación antes de intentar sustituir la junta.

1. Mantenga la válvula de descarga en posición completamente abierta presionando el pedal.
2. Usando los dedos, aplique una presión moderada hacia abajo alrededor del borde de la junta de la válvula.
3. Cierre la válvula de descarga.
4. Manteniendo la válvula de descarga cerrada, vierta un litro de agua del grifo caliente en la taza del inodoro.
5. Deje que el agua se enfríe por completo.
6. Compruebe si hay fugas.

Si continua habiendo fugas, entonces es necesario sustituir la junta. Siga las instrucciones incluidas en el juego de juntas de recambio.



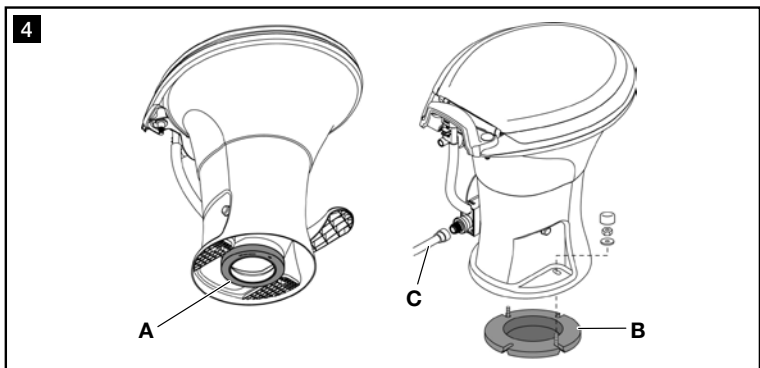
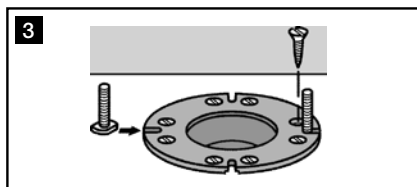
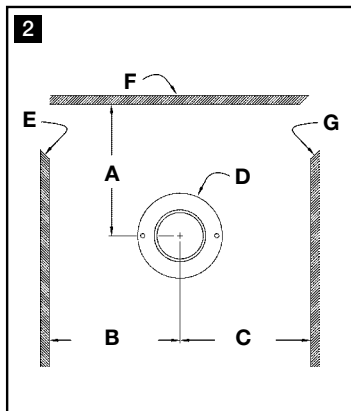
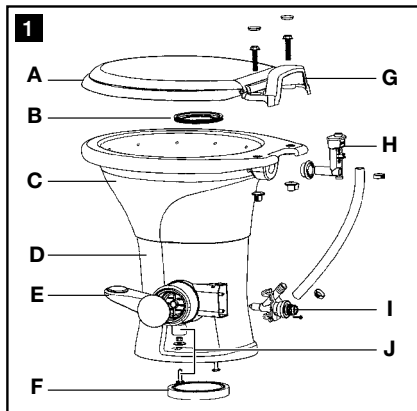

1 Notas relativas al uso de este manual



¡Precaución!

Indicación de seguridad: si no respeta esta indicación, se pueden producir daños materiales y perjudicar el funcionamiento del dispositivo.



Nota

Información suplementaria relativa al manejo del dispositivo.

fig. **1** A : se refiere a un elemento de un dibujo. En este ejemplo, elemento A en la figura 1.

2 Instrucciones generales de seguridad

El fabricante no se hará responsable de las reclamaciones por daños resultantes de alguno de los siguientes casos:

- Montaje o conexión incorrectos
- Daños producidos por influencias mecánicas
- Modificaciones efectuadas sin la autorización expresa por escrito del fabricante
- Uso para fines distintos de los descritos en el manual de funcionamiento

2.1 Advertencias

Antes de proceder a la instalación, mantenimiento o funcionamiento de este producto se deben leer y comprender las siguientes instrucciones. La modificación del producto podría conllevar daños materiales.

1. No utilice en el sistema cloro ni sustancias químicas cáusticas, como lejía o desatascadores, pues tales sustancias dañan las juntas de los inodoros y otras válvulas de las tuberías.
2. No deseché en el inodoro ningún objeto que no corresponda (toallas de papel, vasos de papel, pañales, compresas, etc.).
3. Los inodoros con juntas mecánicas están concebidos únicamente para descargar directamente a un depósito de retención. La tubería no se puede tender en horizontal, tal y como se hace en los sistemas de tuberías convencionales del ámbito doméstico o comercial.

4. La taza del inodoro se debe limpiar regularmente y acondicionar para el invierno conforme a lo indicado en los apartados “Limpieza” y “Acondicionamiento para el invierno y almacenamiento”. En caso de no hacerlo así, la garantía podría perder su validez.

3 Uso previsto

Los inodoros de las series Dometic 300, 310 y 320 son muy ligeros, del mismo tamaño que los de cualquier hogar y se instalan directamente encima de un depósito de residuos.

3.1 Ventajas

Tecnología PowerFlush. La salida de agua optimizada y presurizada por el borde interno de la taza crea un torbellino de agua a alta velocidad que garantiza el enjuagado de toda la taza.

Confort Premium para el usuario. El asiento de tamaño normal con una altura de 18 pulgadas (457 mm) y la taza profunda le permiten sentirse como en casa.

Instalación fácil. El diseño de dos pernos es adecuado para la mayoría de las bridas de suelo para inodoros, lo cual resulta muy práctico cuando se cambia el inodoro. Únicamente se ha de colocar la brida en el suelo, apretar los pernos, conectar el agua y ya queda dispuesto para el uso.

Ergonómicamente mejorado con operación por pedal. Pedal de altura reducida para facilitar el uso; acción “en una dirección” para añadir agua y activar la cisterna.

4 Especificaciones

4.1 Materiales

Taza del inodoro: cerámica esmaltada (modelos 310, 311, 320, 321); polipropileno (modelos 300, 301)

Asiento del inodoro: polipropileno (modelos 300, 301, 310,311); madera esmaltada (modelos 320, 321)

Junta de válvula de descarga: goma de butilo/nitrilo

Base del inodoro y pedal: polipropileno

Válvula de agua: polipropileno

Disyuntor de vacío: ABS/polipropileno

Junta del suelo: caucho de nitrilo, espuma

4.2 Requisitos mínimos para la instalación

Alimentación de agua	Racor	NPT de 0,5 pulgadas
	Tasa de caudal	3,0-5,0* gpm/11,4-18,9 lpm recomendada 2,0 gpm/9,5 lpm mínima
	Presión estática	30-100 PSI/206,8-689,5 kPa
Descarga	Brida del suelo	3 pulg./76 mm Di; ¼-7/16 pulg. (6-11 mm) de grueso

* Si la alimentación de agua supera 5,0 los gpm, puede ser necesario montar un restrictor de caudal en la entrada del inodoro. Queda reservado el derecho a modificar los datos sin previo aviso.

4.3 Distancia mínima entre la pared trasera y el centro de la abertura de descarga del inodoro (fig. 2)

Ref.	Medidas/descripción			
	Modelo 300	Modelo 301	Modelos 310, 311	Modelos 320, 321
A	8.5 pulg. / 216 mm	8.75 pulg. / 222 mm	10 pulg. / 254 mm	11 pulg. / 279 mm
B		11 pulg. / 279 mm		
C		11 pulg. / 279 mm		
D		Brida del suelo		
E		Pared izquierda		
F		Pared trasera		
G		Pared derecha		

5 Componentes (fig. 1)

Ref.	Descripción
A	Asiento del inodoro
B	Junta de la válvula de flotador
C	Taza del inodoro
D	Base del inodoro
E	Pedal de la cisterna
F	Junta de la brida del suelo

Ref.	Descripción
G	Cubierta del disyuntor de vacío (solo en la serie 310, 311)
H	Disyuntor de vacío
I	Válvula de agua
J	Juego de fijación al suelo

Para obtener más información, consulte a completar la lista de piezas (disponible en www.dometic.com)

6 Instalación



Nota

Asegúrese de que, al ser presionado, el pedal toque la misma superficie plana sobre la cual se haya instalado el inodoro.



Nota

Asegúrese de seguir los requisitos de instalación recomendados en el apartado 4.2 de este manual.

6.1 Herramientas necesarias

- alicates o llave inglesa ajustable
- llave inglesa de 7/16 pulgadas/11 mm

6.2 Instalación de inodoro

1. **Para cambiar el inodoro**, cierre la alimentación de agua al inodoro. Extraiga y drene la línea de alimentación de agua. Retire los pernos o tornillos de sujeción del inodoro. Separe el inodoro del suelo. Retire y deseche la antigua junta de la brida del suelo y los pernos de sujeción. Verifique que la brida de suelo se encuentra al menos a la distancia aproximada recomendada de la pared posterior (fig. **2 A**) para su modelo de inodoro (ver cuadro de dimensiones aproximadas). Asegúrese de que la superficie superior de la brida del suelo esté limpia y exenta de residuos o sellante.
2. Al instalar una nueva brida de suelo, asegúrese de que los agujeros para montar el inodoro estén colocados en el ángulo correcto (fig. **2 D**). La brida del suelo debe estar asegurada al suelo con, por lo menos, cuatro tornillos (preferiblemente 8). Introduzca los dos pernos en T suministrados en las ranuras de la brida del suelo (fig. **3**).
3. Compruebe que la junta de la brida del suelo esté instalada en la base del inodoro (fig. **4 A**). Coloque cuidadosamente el inodoro por encima de la brida del suelo. Alinee los agujeros en la base del inodoro con pernos en T mientras se desciende el inodoro sobre dicha brida. El inodoro debe estar alineado de tal modo que la salida de la base quede se ajuste dentro del agujero de salida de la brida.



Nota

Ahora la base del inodoro todavía no está totalmente en contacto con el suelo. En pasos subsiguientes se debe presionar la junta del suelo.

4. Monte las tuercas de montaje y las arandelas en los pernos en T. Apriete cuidadosamente las tuercas con un par de 30-40 libras por pulgadas. **NO APRIETE EXCESIVAMENTE**. Apriete de forma alternante cada lado para evitar que se distorsione la base. Una vez apretadas las tuercas, la base se debe fijar al suelo de forma que quede plana. Fije las cubiertas de los pernos en las tuercas. (Fig. **4 B**)
5. Si el inodoro se instala en una cabina de ducha, coloque un cordón de calafateado alrededor de la base del inodoro a fin de evitar filtraciones de agua por debajo de la base.
6. Conecte la línea de alimentación de agua y apriete la conexión con un par de 30-40 libras por pulgadas. **NO APRIETE EXCESIVAMENTE**. (Fig. **4 C**)
7. Abra la línea de alimentación de agua. Active varias veces la cisterna y compruebe si hay fugas.

7 Funcionamiento

7.1 Añadir agua a la taza

Para añadir agua al inodoro, pise suavemente el pedal de la cisterna. Sale agua a la taza, al tiempo que la válvula de flotador permanece cerrada. Si la válvula se mueve, ejerza menos presión sobre el pedal. Añadir agua a una taza vacía ayuda a prevenir que el olor del depósito de retención llegue al habitáculo.



Se recomienda añadir agua antes de activar la cisterna para eliminar desechos sólidos y papel higiénico.

7.2 Activar la cisterna del inodoro

Para activar la cisterna pise el pedal hasta tocar el suelo. Suelte el pedal cuando se haya descargado completamente la cisterna.

- Para eliminar líquidos, pise el pedal durante 1-2 segundos.
- En el caso de desechos sólidos, pise el pedal hasta que se hayan eliminado de la taza. Si se activa la cisterna más tiempo del necesario, el depósito se llena con demasiada rapidez.

Después de haber activado la cisterna, queda una pequeña cantidad de agua en la taza para crear una estanqueidad al aire.



Nota

Chorrito de agua residual en la taza del inodoro : Debido al borde integrado de número de modelo 310, 311, 320 y 321 inodoros, agua pueden continuar a llegar a la taza del inodoro para hasta 20 minutos después del lavado. Si chorrito de agua continúa después de 30 minutos, vuelva a colocar la válvula de agua.



Nota

Para asegurarse de que la celebración de los olores del tanque no entran en el espacio de vida, asegúrese de 1 pulgada (24 mm) de agua permanece en la taza del inodoro. Debido a las variaciones en los sistemas de plomería y operación del usuario, puede que sea necesario "añadir agua" para lograr la profundidad del agua de 1 pulgada.

8 Limpieza

8.1 Limpieza rutinaria del inodoro

Para la limpieza rutinaria, utilice el limpiador de inodoros Dometic®. Si no lo encuentra en su localidad, infórmese en Dometic sobre su distribuidor más próximo. Si el agente limpiador no está disponible, utilice cualquier producto no abrasivo para limpiar tazas de inodoros. Siga las instrucciones dadas en la etiqueta.

Para quitar manchas difíciles en las tazas de los modelos 300 y 301, frote suavemente con alcohol.

8.2 Limpiar la válvula de flotador/junta de la cisterna

Después de cierto tiempo los sedimentos minerales del agua dura se pueden concentrar en la válvula de flotador o en la junta de la cisterna teniendo como consecuencia un lento goteo de agua. Para evitar esto, limpie con regularidad la válvula de flotador y la junta.

1. Elimine los residuos pequeños de la válvula de flotador y de la junta pisando lentamente y soltando varias veces el pedal de la cisterna. Con ello se soltarán y eliminarán los residuos de las superficies. En caso de sedimentos especialmente persistentes, repita varias veces este proceso.
2. Si el paso 1 no limpia completamente la válvula de flotador y la junta, límpielas usando un cepillo suave y el limpiador de inodoros Dometic. Limpie completamente la parte superior de la válvula de flotador y por debajo de la junta donde la misma entra en contacto con el flotador.
3. Después de limpiar, presione suavemente hacia abajo alrededor de la junta para asegurarse de que se ajusta correctamente a la válvula de descarga.
4. Si estos pasos no corrigen las fugas a través de la junta, es posible que deba reemplazarla.



9 Acondicionamiento para el invierno y almacenamiento

Si se guarda un inodoro Dometic durante un tiempo prolongado o si queda expuesto a temperaturas por debajo del punto de congelación, el inodoro se debe acondicionar para el invierno o guardar siguiendo uno de los dos procedimientos que se detallan a continuación.



Precaución

Este inodoro no fue diseñado para ser expuesto a temperaturas por debajo de los 32°F/0°C.



Precaución

Nunca utilice anticongelante automotor (etilenglicol) en sistemas de agua fresca.



Nota

Utilice anticongelante no tóxico (propilenglicol) diseñado para sistemas de agua potable. (Consulte el manual del propietario del vehículo).

Opciones de almacenamiento

Acondicionamiento anticongelante no tóxico para el invierno (método recomendado)

1. Vierta anticongelante en el depósito de agua potable siguiendo las instrucciones dadas por el fabricante del anticongelante.
2. Active varias veces la cisterna hasta que el anticongelante haya fluido por todo el inodoro. En el caso de inodoros con ducha de mano, ésta debe estar activada para garantizar que el anticongelante circule por ella.

Drenar el agua del inodoro

1. Cierre la alimentación de agua al inodoro.
2. Desconecte la línea de alimentación de agua de la válvula de agua.
3. Coloque un pequeño recipiente debajo de la entrada de la válvula de agua para recoger el agua que gotea.
4. Pise el pedal de la cisterna y deje que salga todo el agua de la válvula de agua y del disyuntor de vacío.
5. La manguera de agua debe permanecer desconectada hasta que la amenaza de congelación temperature es pasado.



Nota

Nunca deje el vehículo o las instalaciones desocupadas durante largos períodos de tiempo con el suministro municipal de agua abierto o la bomba de agua encendida cuando exista la posibilidad de que la temperatura caiga por debajo del punto de congelación.

IMPORTANTE:

La garantía del inodoro no cubre los daños causados a la válvula de agua por congelación

La garantía legal de los inodoros Dometic 300, 310 y 320 excluye expresamente la cobertura por cualquier daño en el inodoro o vehículo que pueda ocurrir como resultado de un invierno inadecuado del inodoro. **Una indicación de que no se realizó correctamente el acondicionamiento para el invierno es el daño por congelación de la válvula de agua, lo que causa fugas.**

Las válvulas de agua del inodoro Dometic exceden el valor máximo de presión según lo definen las agencias normativas norteamericanas de plomería. Sin embargo, si el agua atrapada se congela en las tuberías que suministran agua al inodoro, se expandirán y crearán presiones extremadamente altas que podrían dañar la válvula (vea la fotografía).

Para evitar esta situación, acondicione el inodoro para el invierno como lo indica este manual. Si ocurren daños por congelación a causa de un acondicionamiento para el invierno mal realizado, reemplace la válvula de agua con un kit de válvula de agua para inodoros 300/310/320, número de pieza 385311641.

SI DEVUELVE LA VÁLVULA BAJO RECLAMO DE GARANTÍA, DOMETIC SE RESERVA EL DERECHO DE RECHAZAR EL RECLAMO SI EL PROBLEMA FUE CAUSADO POR CONGELACIÓN.

Fig. **5** A – Ventanilla indicadora de daños por congelación: las marcas blancas de tensión indican daños causados por congelación
B – Daños a la válvula de agua causados por la exposición severa a temperaturas bajo 32°F/0°C

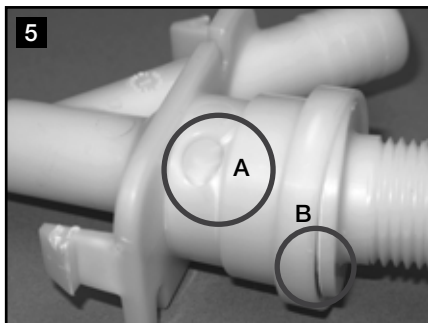

10 Solución de averías

Problema	Posible causa	Medida
1. El agua no permanece en la taza.	<ul style="list-style-type: none">a. La junta de la válvula de flotador no está colocada correctamente.b. La válvula de flotador o la junta están sucias.c. Junta de la válvula de flotador gastada o dañada.	<ul style="list-style-type: none">a. Presione el pedal para mantener la válvula de flotador abierta y presione levemente hacia abajo alrededor de la junta de la válvula de flotador para alinearla correctamenteb. Limpie la válvula de flotador y la junta.c. Cambie la junta.
2. El inodoro emite olor cuando la válvula de descarga está abierta.	<ul style="list-style-type: none">a. Ventilación del depósito de ventilación obstruida.b. El contenido del depósito de retención desprende olor.	<ul style="list-style-type: none">a. Desobstruya la ventilación.b. Añada desodorante al depósito de retención.
3. El inodoro emite olor cuando la válvula de descarga está cerrada.	<ul style="list-style-type: none">a. No hay agua en la taza.b. Junta de la válvula de flotador dañada.c. Junta de la brida del suelo dañada.	<ul style="list-style-type: none">a. Añada agua a la taza.b. Cambie la junta.c. Cambie la junta del suelo.
4. La válvula de flotador no cierra del todo.	<ul style="list-style-type: none">a. Demasiada fricción entre la válvula de flotador y la junta.	<ul style="list-style-type: none">a. Limpie y lubrique la válvula de flotador y la junta con spray de silicona o con abrillantador para muebles.
5. No deja de correr agua en la taza.	<ul style="list-style-type: none">a. Válvula de agua gastada o defectuosa.	<ul style="list-style-type: none">a. Cambie la válvula de agua.
6. El agua no descarga correctamente en la taza del inodoro.	<ul style="list-style-type: none">a. Insuficiente caudal de agua en la entrada del inodoro.b. El filtro de la entrada de la válvula de agua está atascado.c. La válvula de agua está gastada o dañada.d. Los orificios de salida de agua del inodoro están obstruidos.	<ul style="list-style-type: none">a. Asegúrese de que el caudal de entrada en el inodoro es de 3,0 – 5,0 gpm/11,4 – 18,9 lpm (caudal recomendado).b. Limpie la malla de admisión de la válvula de agua.c. Cambie la válvula de agua.d. Limpie los orificios del borde del inodoro.

Problema	Posible causa	Medida
7. La ducha de mano gotea (La ducha de mano no está equipado con todos los inodoros).	a. La ducha de mano está averiada.	a. Cambie la ducha de mano.
8. Gotea agua de la válvula de agua.	a. La conexión de la línea de agua está suelta o no está correctamente colocada. b. La válvula de agua está dañada o averiada.	a. Asegúrese de que las roscas estén bien enroscadas y apriete la conexión. b. Cambie la válvula de agua.
9. Gotea agua de la base del inodoro.	a. El inodoro no está asegurado al suelo. b. Junta de la brida del suelo gastada o defectuosa.	a. Apriete los pernos de montaje del inodoro. b. Cambie la junta de la brida del suelo.
10. Gotea agua de la parte trasera del inodoro.	a. Suelte el disyuntor de vacío. b. Disyuntor de vacío defectuoso o dañado. c. Taza del inodoro agrietada o defectuosa.	a. Asegúrese de que el vástago del disyuntor de vacío esté totalmente inserto en el manguito de obturación situado en la parte trasera de la taza. b. Cambie el disyuntor de vacío. c. Cambie el inodoro.

EL VENDEDOR ABAJO MENCIONADO EXTIENDE LA SIGUIENTE GARANTÍA LEGAL LIMITADA PARA LOS MODELOS 300, 301, 310, 311, 312, 313, 314, 315, 316, 317, 318, 319, 320, 321, 322, 323, 324, 325, 326, 327, 328, 329, 330, 331, 332, 333, 334, 335, 336, 337, 338, 339, 340, 341, 342, 343, 344, 345, 346, 347, 348, 349, 350, 351, 352, 353, 354, 355, 356, 357, 358, 359, 360, 361, 362, 363, 364, 365, 366, 367, 368, 369, 370, 371, 372, 373, 374, 375, 376, 377, 378, 379, 380, 381, 382, 383, 384, 385, 386, 387, 388, 389, 390, 391, 392, 393, 394, 395, 396, 397, 398, 399, 400, 401, 402, 403, 404, 405, 406, 407, 408, 409, 410, 411, 412, 413, 414, 415, 416, 417, 418, 419, 420, 421, 422, 423, 424, 425, 426, 427, 428, 429, 430, 431, 432, 433, 434, 435, 436, 437, 438, 439, 440, 441, 442, 443, 444, 445, 446, 447, 448, 449, 450, 451, 452, 453, 454, 455, 456, 457, 458, 459, 460, 461, 462, 463, 464, 465, 466, 467, 468, 469, 470, 471, 472, 473, 474, 475, 476, 477, 478, 479, 480, 481, 482, 483, 484, 485, 486, 487, 488, 489, 490, 491, 492, 493, 494, 495, 496, 497, 498, 499, 500, 501, 502, 503, 504, 505, 506, 507, 508, 509, 510, 511, 512, 513, 514, 515, 516, 517, 518, 519, 520, 521, 522, 523, 524, 525, 526, 527, 528, 529, 530, 531, 532, 533, 534, 535, 536, 537, 538, 539, 540, 541, 542, 543, 544, 545, 546, 547, 548, 549, 550, 551, 552, 553, 554, 555, 556, 557, 558, 559, 560, 561, 562, 563, 564, 565, 566, 567, 568, 569, 570, 571, 572, 573, 574, 575, 576, 577, 578, 579, 580, 581, 582, 583, 584, 585, 586, 587, 588, 589, 590, 591, 592, 593, 594, 595, 596, 597, 598, 599, 600, 601, 602, 603, 604, 605, 606, 607, 608, 609, 610, 611, 612, 613, 614, 615, 616, 617, 618, 619, 620, 621, 622, 623, 624, 625, 626, 627, 628, 629, 630, 631, 632, 633, 634, 635, 636, 637, 638, 639, 640, 641, 642, 643, 644, 645, 646, 647, 648, 649, 650, 651, 652, 653, 654, 655, 656, 657, 658, 659, 660, 661, 662, 663, 664, 665, 666, 667, 668, 669, 670, 671, 672, 673, 674, 675, 676, 677, 678, 679, 680, 681, 682, 683, 684, 685, 686, 687, 688, 689, 690, 691, 692, 693, 694, 695, 696, 697, 698, 699, 700, 701, 702, 703, 704, 705, 706, 707, 708, 709, 710, 711, 712, 713, 714, 715, 716, 717, 718, 719, 720, 721, 722, 723, 724, 725, 726, 727, 728, 729, 730, 731, 732, 733, 734, 735, 736, 737, 738, 739, 740, 741, 742, 743, 744, 745, 746, 747, 748, 749, 750, 751, 752, 753, 754, 755, 756, 757, 758, 759, 760, 761, 762, 763, 764, 765, 766, 767, 768, 769, 770, 771, 772, 773, 774, 775, 776, 777, 778, 779, 780, 781, 782, 783, 784, 785, 786, 787, 788, 789, 790, 791, 792, 793, 794, 795, 796, 797, 798, 799, 800, 801, 802, 803, 804, 805, 806, 807, 808, 809, 810, 811, 812, 813, 814, 815, 816, 817, 818, 819, 820, 821, 822, 823, 824, 825, 826, 827, 828, 829, 830, 831, 832, 833, 834, 835, 836, 837, 838, 839, 840, 841, 842, 843, 844, 845, 846, 847, 848, 849, 850, 851, 852, 853, 854, 855, 856, 857, 858, 859, 860, 861, 862, 863, 864, 865, 866, 867, 868, 869, 870, 871, 872, 873, 874, 875, 876, 877, 878, 879, 880, 881, 882, 883, 884, 885, 886, 887, 888, 889, 890, 891, 892, 893, 894, 895, 896, 897, 898, 899, 900, 901, 902, 903, 904, 905, 906, 907, 908, 909, 910, 911, 912, 913, 914, 915, 916, 917, 918, 919, 920, 921, 922, 923, 924, 925, 926, 927, 928, 929, 930, 931, 932, 933, 934, 935, 936, 937, 938, 939, 940, 941, 942, 943, 944, 945, 946, 947, 948, 949, 950, 951, 952, 953, 954, 955, 956, 957, 958, 959, 960, 961, 962, 963, 964, 965, 966, 967, 968, 969, 970, 971, 972, 973, 974, 975, 976, 977, 978, 979, 980, 981, 982, 983, 984, 985, 986, 987, 988, 989, 990, 991, 992, 993, 994, 995, 996, 997, 998, 999, 1000**1. DOS AÑOS DE GARANTÍA LEGAL LIMITADA**

- 1A. Esta garantía legal limitada entra en vigor por dos años a partir de la fecha de compra.
- 1B. Esta garantía legal limitada se ofrece únicamente al primer comprador (en adelante llamado comprador original). El comprador original debe conservar una copia del recibo de compra o factura como prueba de la compra.
- 1C. Si este producto se destina a usos comerciales, únicamente se garantizará al comprador original un período de 90 días a partir de la fecha de compra.
- 1D. Esta garantía legal cubre todas las partes del inodoro Dometic, y garantiza que no tiene defectos de fábrica. Esta garantía legal no cubre condiciones no relacionadas con el material y la fabricación, pero no se limitan a, (a) instalación defectuosa y cualquier daño resultante de esta; (b) la falta de haber realizado dicho mantenimiento; (c) incumplimiento de las instrucciones del propietario; (d) daños resultantes del incumplimiento de los procedimientos de invernaje; (e) cualquier accidente o daño de cualquier componente cerámico o plástico; y (f) sucesos de fuerza mayor, o uso indebido del producto por parte de cualquier entidad que no sea el vendedor.
- 1E. Para que el comprador original (ÚNICAMENTE) pueda beneficiarse de esta garantía legal limitada (para uso comercial), se aplicará lo siguiente:
 - (a) El comprador original debe contactar con el distribuidor local al que fue adquirido el producto o con el vendedor en el número 1-800-321-9886 (8 a.m.-5 p.m. ET, USA) y aportar al distribuidor o al vendedor el recibo de compra o factura, modelo y número de serie del producto. La etiqueta de identificación del inodoro bajo el pedal y la válvula (ver imagen).
 - (b) Si se entrega el producto todavía en garantía al distribuidor local donde fue adquirido, el distribuidor local proporcionará la garantía legal y según la autorización del vendedor. El vendedor suministrará al comprador los gastos de envío de dichas piezas de recambio o dicho producto. Además, el vendedor no será responsable de los gastos de envío de dicho producto.
 - (c) El vendedor no abonará ni se hará responsable bajo ninguna circunstancia de gastos de envío de dicho producto con el hecho de llevar el producto o el vehículo de recreo al distribuidor para su reparación o para el envío del producto o vehículo.
 - (d) Al comprador original se le puede solicitar que devuelva el producto o piezas defectuosas.

2. EL VENDEDOR NO AUTORIZA A NINGUNA PERSONA O EMPRESA A CREAR O AMPLIAR LA GARANTÍA LEGAL LIMITADA.**3. LA REPARACIÓN O SUSTITUCIÓN DE, O EL REEMBOLSO POR UN PRODUCTO DEFECTUOSO, NO SE REALIZARÁN AL COMPRADOR ORIGINAL BAJO ESTA GARANTÍA LEGAL LIMITADA. EL VENDEDOR NO SERÁ RESPONSABLE DE LOS GASTOS DE ENVÍO DE LAS PIEZAS DE RECAMBIO O DEL PRODUCTO. ALGUNOS ESTADOS NO PERMITEN LA EXCLUSIÓN O LIMITACIÓN DE DAÑOS DERIVADOS. ALGUNOS ESTADOS NO PERMITEN LA EXCLUSIÓN O LIMITACIÓN DE DAÑOS DERIVADOS. LA EXCLUSIÓN O LIMITACIÓN DE DAÑOS DERIVADOS O EXCLUSIÓN NO SEA DE APLICACIÓN EN SU ESTADO.****4. EL VENDEDOR RECHAZA CUALQUIER OTRA GARANTÍA LEGAL RELACIONADA CON ESTE PRODUCTO, INCLUIDAS LAS GARANTÍAS LEGALES IMPLÍCITAS DE COMERCIALIZACIÓN Y ADECUACIÓN PARA UN PRODUCTO DE USO DOMESTICO, LAS GARANTÍAS LEGALES IMPLÍCITAS O DE LA DURACIÓN DE LAS MISMAS. POR LO TANTO, ES POSIBLE QUE UN PRODUCTO QUE SE ADQUIERE CON ESTA GARANTÍA LEGAL LIMITADA, TAMBIÉN SE ADQUIERE CON OTRAS GARANTÍAS LEGALES IMPLÍCITAS DE COMERCIALIZACIÓN Y ADECUACIÓN PARA UN PRODUCTO DE USO DOMESTICO.****5. ESTA GARANTÍA LE OTORGA DERECHOS LEGALES ESPECÍFICOS, ES POSIBLE QUE UN PRODUCTO QUE SE ADQUIERE CON ESTA GARANTÍA LEGAL LIMITADA, TAMBIÉN SE ADQUIERE CON OTRAS GARANTÍAS LEGALES ESPECÍFICAS.**

VENDEDOR:

Dometic Corporation - Sanitation Div.

13128 SR 22

gal limitada

AL ÚNICAMENTE CON RESPECTO A LOS MODELOS DOMETIC GRAVITY-FLUSH
311, 320, Y 321

comprador original") que adquiera el producto para su uso personal, familiar o doméstico.
prueba de la fecha de compra, ya que esta es necesaria para recibir servicio de garantía legal.
comprador original que el producto no tiene defectos materiales ni de fabricación por un período

defectos materiales ni de fabricación en condiciones de uso nor-
ación del producto. Dichas condiciones no relacionadas incluyen,
a necesidad de mantenimiento normal y cualquier daño resultante
vendedor para el uso de este producto, incluyendo los fallos
ante que resulte en daños a este producto; (e) el rayado o manchado
bido de cualquier parte de este producto y cualquier alteración por

gal durante el periodo de 2 años (para uso personal) o de 90 días

producto; o bien contactar con el servicio de atención al cliente
tribuidor local o al servicio de atención al cliente del vendedor un
ntificadora del modelo del producto se encuentra en la base del

o, el distribuidor local se encargará de repararlo, reemplazarlo o reembolsarlo conforme a esta
prador original las piezas de de recambio necesarias o el producto sin coste alguno, incluyendo
vendedor abonará directamente los gastos de mano de obra para dicha reparación o sustitución.
os de desplazamiento del comprador original o del distribuidor, ni de otros gastos asociados
aración, de facilitar al distribuidor el acceso al producto o vehículo, o por el tiempo de inactivi-

osos si el vendedor lo estima necesario; en ese caso, el vendedor abonará los gastos de envío.

AR NINGUNA OBLIGACIÓN DE GARANTÍA LEGAL O RESPONSABILIDAD EN SU NOMBRE.

ETUOSO, A CRITERIO DEL VENDEDOR, SERÁ LA ÚNICA COMPENSACIÓN AL COM-
Á RESPONSABLE EN NINGÚN CASO DE DAÑOS AL COMPRADOR, ACCIDENTALES O
AÑOS ACCIDENTALES O DERIVADOS. POR LO TANTO, ES POSIBLE QUE ESTA LIM-

EL PRODUCTO, TANTO EXPRESA COMO IMPLÍCITA, Y RECHAZA ESPECÍFICAMENTE LAS
U USO PARTICULAR. ALGUNOS ESTADOS NO PERMITEN LIMITACIONES DE GARANTÍAS
BLE QUE ESTA LIMITACIÓN NO SEA DE APLICACIÓN EN SU ESTADO.

USTED TENGA OTROS DERECHOS, QUE VARÍAN SEGÚN LOS ESTADOS.

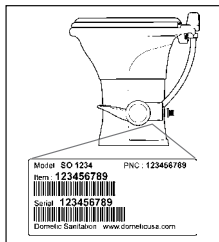

*Ubicación de la etiqueta de
producto*

11 Servicio de atención al cliente

11.1 Identificación del modelo de inodoro

La etiqueta de identificación del modelo del inodoro está situado en la base del inodoro, debajo de la válvula de agua. Tenga a mano esta información si contacta con el Servicio de Atención al Cliente de Dometic.

11.2 Información de contacto

Hay una sólida red mundial de mantenimiento y servicio para asistirle en lo referente a su sistema de inodoro. Para informarse sobre el Centro de Servicio Autorizado más cercano, llame por teléfono al número indicado más abajo entre las 8:00 h y las 17:00 h (hora del Este) de lunes a viernes.

También puede ponerse en contacto con el proveedor de piezas más cercano, directamente o a través de su distribuidor local, para obtener rápidamente las piezas de repuesto que necesite. Ellos tienen un inventario completo de la gama de productos Dometic.

Teléfono:	1-800-321-9886 330-439-5550	EEUU y Canadá Internacional
Fax:	330-496-3097 330-439-5567	EEUU y Canadá Internacional
Sitio web:	http://www.Dometic.com	

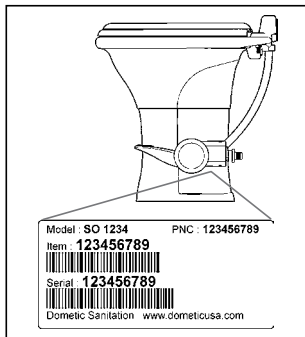

 **Dometic**[®]

FR

INFORMATIONS



ARRÊTEZ

SI LA MAINTENANCE DE CETTE TOILETTE EST NÉCESSAIRE, LIRE CECI AVANT DE PROCÉDER. NE PAS DÉMONTER LA TOILETTE DU VÉHICULE. NE PAS SÉPARER LA CUVETTE EN CÉRAMIQUE DU SOCLE. NE PAS RETIRER LA PÉDALE DU SOCLE. LE DÉMONTAGE DES COMPOSANTS PEUT ANNULER LA GARANTIE. POUR TOUTES INFORMATIONS CONCERNANT LA MAINTENANCE, CONSULTER LE MANUEL ET LES KITS DE REMPLACEMENT.

Dometic Corporation
Section Sanitaire

Appeler le service après-vente : 1-800-321-9886 (8 h)

IL N'EST PAS NÉCESSAIRE DE RETIRER LA TOILETTE DU VÉHICULE POUR LES RÉPARATIONS LES PLUS SIMPLLES (si nécessaire)

Joint de capuchon de fermeture

– En cas d'usure ou d'endommagement, le joint de capuchon Dometic peut être remplacé sans outil et sans avoir à démonter la toilette. Le joint de capuchon peut être changé en quelques minutes sans avoir à séparer la toilette du sol. Des instructions détaillées sont incluses dans les kits de remplacement de joint de capuchon.

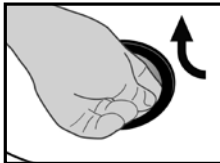

La cartouche de vanne d'eau encastrable – permet le remplacement facile d'une vanne d'eau usée ou endommagée. Dans les climats froids, assurez-vous de suivre la procédure d'hivernage indiquée dans le manuel du propriétaire pour éviter le dysfonctionnement de la vanne d'eau. Reportez-vous aux instructions de remplacement du kit de vanne d'eau neuve avant le retrait ou l'installation de la vanne d'eau.

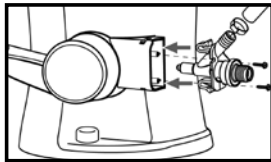

Ensemble de pédale scellé – permet le remplacement de la pédale sans avoir à démonter le socle de la toilette. Le kit de remplacement et 320 ml de graisse sont inclus et séparés de la pédale. Pour plus d'informations, consultez ce site web.



S IMPORTANTES

**TE S'AVÉRAIT
OCÉDER.**

EN PLASTIQUE.

**GARANTIE.
ENANCE, VOIR LE**

n – 17 h HNE)

LES RÉPARATIONS

**ble cuvette et socle
n usine** – Contrairement aux autres toilettes à Dometic, la cuvette et des séries 300, 310 ne doivent jamais être pour quelque raison soit.



Chaque toilette Dometic a été intégralement testée en usine pour assurer une étanchéité de la cuvette de la toilette avant d'être expédiée.

Après l'installation à l'usine de véhicule ou autre VR, l'étanchéité de la toilette et du système de réservoir d'eau noire est intégralement testée en remplissant le système d'eau jusqu'au bord de la cuvette. Ce processus nécessite de maintenir ouvert le capuchon de fermeture avec un dispositif qui peut temporairement déformer le capuchon et, par conséquent, provoquer une fuite d'eau dans le réservoir d'eau noire en une utilisation normale. Il peut être nécessaire de ramener le joint de capuchon dans sa forme originale.

SI L'EAU DE LA TOILETTE NEUVE NE RESTE PAS DANS LA CUVETTE :

Veuillez suivre les instructions ci-dessous avant d'essayer de remplacer le joint.

1. Maintenir le capuchon de fermeture en position complètement ouverte en appuyant sur la pédale.
2. Appuyer modérément avec le doigt sur les bords du joint de capuchon.
3. Fermer le capuchon de fermeture.
4. Laisser le capuchon de fermeture fermé et verser un litre d'eau chaude du robinet dans la cuvette.
5. Laisser l'eau refroidir complètement.
6. Contrôler l'étanchéité.

Si la fuite d'eau persiste, le joint de capuchon de fermeture doit être remplacé. Suivre les instructions fournies avec le kit de remplacement.



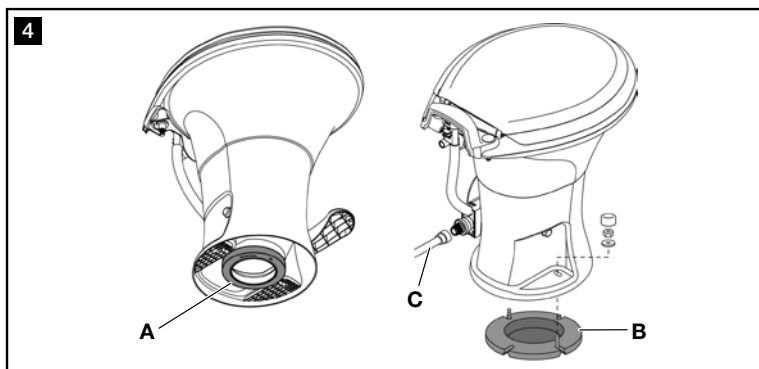
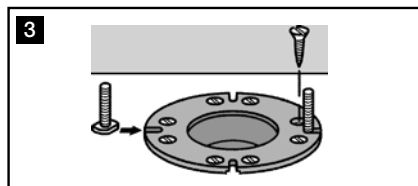
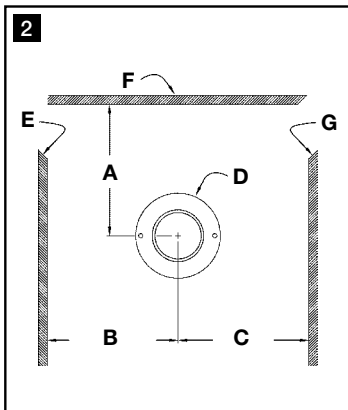
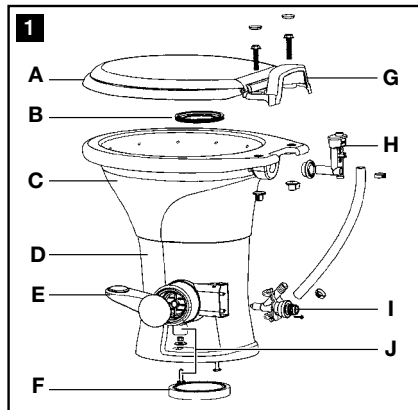

1 Remarques concernant ce mode d'emploi



Caution!

Consigne de sécurité : Le non-respect de cette consigne peut entraîner des dégâts matériels et entraver le fonctionnement de l'appareil.



Remarque

Informations supplémentaires relatives à l'utilisation de l'appareil.

fig. **1** A : Ceci désigne un élément d'un schéma. Dans cet exemple, l'item A du schéma 1.

2 Consignes générales de sécurité

Le fabricant ne saurait être tenu responsable dans les cas suivants :

- Assemblage ou connections incorrects
- Appareil endommagé par des influences mécaniques
- Modification de l'appareil sans l'autorisation écrite expresse du fabricant
- Utilisations autres que celles décrites dans le mode d'emploi

2.1 Avertissements

Veuillez bien lire et comprendre les instructions suivantes avant d'installer, de réparer et/ou d'utiliser ce produit. Des dommages matériels peuvent survenir en cas de modification de ce produit.

1. N'introduisez pas de chlore ou de produits chimiques caustiques, tels que de l'eau de javel ou des produits déboucheurs, dans le système. Ces produits risquent d'endommager les joints des toilettes ou d'autres vannes de tuyauterie.
2. Ne tirez pas la chasse d'eau sur des corps étrangers (serviettes en papier, gobelets en papier, couches, serviettes hygiéniques, etc.).
3. Les toilettes à joint mécanique sont conçues uniquement pour être directement évacuées dans un réservoir d'eaux noires. Les circuits de tuyauterie horizontaux conventionnels que l'on trouve dans les habitations ou dans le commerce ne sont pas adaptés.

4. La cuvette de la toilette doit être nettoyée régulièrement et hivernée conformément aux procédures « Nettoyage » et « Hivernage et stockage » .
Sinon, cela risque d'annuler la garantie.

3 Usage conforme

Les toilettes des séries Dometic 300, 310 et 320 sont des toilettes légères, de taille normale, destinées à être installées directement au-dessus d'un réservoir à eau noire.

3.1 Avantages

Technologie PowerFlush. Le flux pressurisé de rebord amélioré génère un tourbillon d'eau à grande vitesse pour un rinçage complet de la cuvette.

Confort de l'utilisateur de première qualité. Grâce au siège large d'une hauteur de 18 pouces (457 mm) et à la cuvette profonde, on a davantage l'impression d'être chez soi.

Installation simple. Le modèle à deux boulons convient pour la plupart des embases de toilettes. Idéal pour les nouvelles installations ou pour les remplacements d'installations. Il vous suffit de placer la toilette sur l'embase, de serrer les boulons, de connecter l'alimentation en eau et c'est terminé.

Fonctionnement à pédale plus ergonomique. Pédale plus basse pour plus grande facilité d'utilisation ; actionnement unidirectionnel pour ajouter de l'eau et rincer.

4 Spécifications

4.1 Matériaux

Cuvette : céramique vitreuse (modèles 310, 311, 320, 321); polypropylène (modèles 300, 301)

Siège : polypropylène (modèles 300, 301, 310, 311); bois laqué (modèles 320, 321)

Joint de la bille d'évacuation : caoutchouc nitrile butyle

Base et la pédale de la toilette : polypropylène

Vanne hydraulique : polypropylène

Vanne casse-vidé : ABS/polypropylène

Joint de sol : caoutchouc nitrile, mousse

4.2 Configuration minimum requise

Alimentation en eau	Raccord	NPT de 0,5 pouces
	Débit	recommandé : 3,0-5,0* gpm/11,4-18,9 lpm minimum : 2,0 gpm/9,5 lpm
	Pression statique	30-100 PSI / 206,8-689,5 kPa
Evacuation	Embase	3 pouces/76 mm de diamètre : 1/4-7/16 po (6-11 mm) d'épaisseur

* Une alimentation en eau supérieure à 5,0 gpm peut nécessiter un restricteur de débit à l'entrée de la toilette. Spécifications sous réserve de modifications sans préavis.

4.3 Dimensions de la robinetterie brute (fig. 2)

Ref.	Dimensions/Description			
	Modèle 300	Modèle 301	Les modèles 310, 311	Les modèles 320, 321
A	216 mm / 8.5 pouces	222 mm / 8.75 pouces	254 mm / 10 pouces	279 mm / 11 pouces
B		279 mm / 11 pouces		
C		279 mm / 11 pouces		
D		Bride de sol		
E		Paroi gauche		
F		Paroi arrière		
G		Paroi de droite		

5 Composants (fig. 1)

Réf.	Description
A	Siège de la toilette
B	Joint de la bille d'évacuation
C	Cuvette de la toilette
D	Base de la toilette
E	Pédale d'évacuation
F	Joint de l'embase

Réf.	Description
G	Couvercle de la vanne casse-vidé (310, 311 uniquement)
H	Vanne casse-vidé
I	Vanne hydraulique
J	Kit de matériel de montage au sol

Pour plus d'informations, reportez-vous à compléter la liste des pièces (disponible à www.dometic.com)

6 Installation



Remarque

Veillez à ce que la pédale, lorsque vous appuyez dessus, touche la surface plane sur laquelle la toilette est installée.



Remarque

Veillez à bien respecter la configuration requise recommandée dans la section 4.2 de ce mode d'emploi.

6.1 Outils requis

- pince ou clé ajustable
- clé 7/16 pouces/11 mm

6.2 Installation de inodoro

1. Pour remplacer une ancienne toilette, coupez l'alimentation en eau de la toilette. Retirez la ligne d'alimentation en eau et purgez-la. Retirez les boulons/vis de maintien de la toilette. Séparez la toilette du sol. Retirez et jetez l'ancien joint d'embase et les anciens boulons de maintien. S'assurer que le centre de la bride de sol est au moins à la distance de montage provisoire recommandée de la cloison arrière (fig. **2** A) pour votre modèle de toilette (voit le tableau dimensionnel de montage). Vérifiez que la surface de l'embase est propre et dégagée de tout débris ou produit d'étanchéité.
2. Si vous installez une nouvelle embase, assurez-vous que les trous de montage de la toilette sont situés selon le bon angle (fig. **2** D). L'embase doit être bien fixée au sol, à l'aide de quatre vis minimum (8 de préférence). Insérez deux des boulons en T fournis aux emplacements dans l'embase (fig. **3**).
3. Vérifiez que le joint de l'embase est placé à la base de la toilette (fig. **4** A). Installez soigneusement la toilette sur l'embase. Alignez les trous situés à la base de la toilette avec les boulons en T, tout en enfonçant la toilette dans l'embase. La toilette doit être alignée de façon à ce que la sortie de la base corresponde avec le trou de sortie de l'embase.



Remarque

La base ne repose pas sur le sol à ce stade de l'installation. Comprimez le joint de sol en suivant les étapes suivantes.

4. Placez les écrous et les rondelles de montage au sol sur les boulons en T. Serrez les écrous à 30-40 pouces-livres. **NE SERREZ PAS EXCESSIVEMENT.** Serrez en alternant entre les deux côtés pour éviter que la base ne se torde. Lorsque vous serrez les écrous, veillez à ce que la base soit bien à plat et solidement fixée au sol. Fixez les cache-écrous sur les écrous. (Fig. **4** B)
5. Si vous installez la toilette dans une cabine de douche, appliquez un filet de pâte de colmatage autour de la base de la toilette pour éviter que l'eau ne s'infilte sous la base.
6. Connectez la ligne d'alimentation en eau avec un couple de 30-40 pouces-livres. **NE SERREZ PAS EXCESSIVEMENT.** (Fig. **4** C)
7. Ouvrez la ligne d'alimentation en eau. Rincez la toilette plusieurs fois et contrôlez qu'il n'y a pas de fuites.

7 Fonctionnement

7.1 Ajouter de l'eau dans la cuvette

Pour ajouter de l'eau dans la toilette, abaissez partiellement la pédale d'évacuation. L'eau afflue dans la cuvette tandis que la vanne à bille de l'évacuation reste fermée. Si la vanne à bille de l'évacuation bouge, relevez légèrement la pédale. L'ajout d'eau dans une cuvette vide permet d'éviter que les odeurs du réservoir d'eaux noires ne se dégagent dans l'espace de vie.

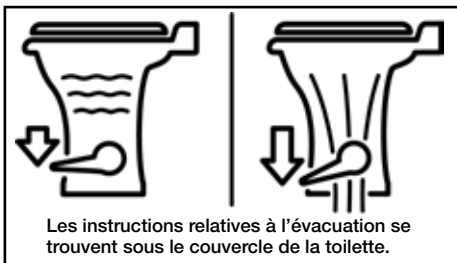

Il est recommandé d'ajouter de l'eau avant d'évacuer les matières solides et le papier hygiénique.

7.2 Chasse d'eau

Pour tirer la chasse d'eau, appuyez sur la pédale jusqu'à ce qu'elle touche le sol. Relâchez la pédale lorsque le rinçage est terminé.

- Lors de l'évacuation de liquides, appuyez sur la pédale pendant 1 ou 2 secondes.
- Lors de l'évacuation de matières solides, appuyez sur la pédale jusqu'à ce que la cuvette soit propre. Si vous activez la chasse d'eau plus longtemps que nécessaire, le réservoir d'eaux noires se remplira trop vite.

Un peu d'eau s'accumulera dans la cuvette après l'évacuation, formant un joint étanche à l'air.



Remarque

Mince filet d'eau résiduelle dans le bol de toilette : En raison de la jante intégrée du numéro de modèle 310, 311, 320 et 321 toilettes, l'eau peut continuer à couler dans la cuvette des toilettes jusqu'à 20 minutes après le rinçage. Si le filet d'eau se poursuit après 30 minutes, remplacer la vanne d'eau.



Remarque

Pour se assurer que la tenue odeurs de chars ne entrent pas dans l'espace de vie, assurez-vous que 1 pouce (24 mm) d'eau reste dans la cuvette des toilettes. En raison de variations dans les systèmes de plomberie et du fonctionnement de l'utilisateur, il peut être nécessaire de "ajouter de l'eau" pour atteindre la profondeur d'eau de 1 pouce.

8 Nettoyage

8.1 Nettoyage régulier de la toilette

Pour le nettoyage régulier, utilisez le produit détergent Dometic®. Si vous ne pouvez pas vous le procurer sur place, contactez Dometic pour connaître le revendeur le plus proche de chez vous. Si le détergent n'est pas disponible, vous pouvez utiliser la plupart des détergents non abrasifs pour cuvettes de toilettes et salle de bain. Veuillez vous conformer aux instructions sur l'étiquette.

Utiliser avec précaution de l'alcool dénaturé pour supprimer les taches tenaces sur les cuvettes des modèles 300 et 301.

8.2 Nettoyage du joint/ de la bille d'évacuation

1. Retirez les petits débris présents sur la vanne à bille d'évacuation et sur le joint, puis appuyez et relâchez lentement la pédale d'évacuation plusieurs fois de suite. Cela permettra de détacher et d'éliminer les débris présents sur les surfaces. Si les dépôts persistent, répétez plusieurs fois l'opération.
2. Si l'étape 1 ne permet pas de nettoyer complètement la bille et le joint, nettoyez-les à l'aide d'une brosse en soie douce et du détergent pour cuvettes de toilettes Dometic. Nettoyez complètement la partie supérieure de la bille d'évacuation et le dessous du joint en contact avec la bille d'évacuation.
3. Après le nettoyage, appuyez doucement autour du joint pour s'assurer qu'il se place correctement contre le capuchon de fermeture.
4. Si cela ne permet pas d'éliminer la fuite, il peut s'avérer nécessaire de remplacer le joint.



9 Hivernage et stockage

Si vous entreposez une toilette Dometic pendant une longue période ou que vous l'exposez à des températures en dessous de zéro, elle doit être hivernée ou entreposée dans le respect des procédures suivantes.



Attention

Cette toilette n'est pas destinée à une utilisation à une température inférieure à 0°C.



Attention

N'utilisez jamais d'antigel pour automobiles (éthylèneglycol) dans un système d'eau potable.



Remarque

Utilisez un antigel non toxique (propylèneglycol) conçu pour des systèmes d'eau potable. (Consultez le manuel d'utilisation du véhicule.)

9.1 Options de stockage

Hivernation avec antigel non toxique (méthode recommandée)

1. Versez de l'antigel dans le réservoir d'eau potable en suivant les instructions du fabricant d'antigel.
2. Tirez plusieurs fois la chasse d'eau des toilettes jusqu'à ce que l'antigel ait été complètement évacué par la toilette. Pour les toilettes avec vaporisateur manuel, le vaporisateur manuel doit être ouvert pour que l'antigel circule dans le vaporisateur.

Evacuation de l'eau de la toilette

1. Ouvrez l'alimentation en eau de la toilette.
2. Retirez la ligne d'alimentation de l'eau de la vanne hydraulique.
3. Placez un petit récipient sous l'entrée de la vanne hydraulique pour recueillir l'eau qui s'écoule.
4. Appuyez sur la pédale d'évacuation et laissez toute l'eau s'écouler de la vanne hydraulique et de la vanne casse-vidé.
5. Tuyau d'eau doit rester déconnectée jusqu'à ce que la menace de gel temporaire est passé.



Remarque

Ne laissez jamais le véhicule ou ne quittez jamais les lieux pendant une période prolongée lorsque l'alimentation en eau ou la pompe à eau à bord sont ouvertes et qu'il y a un risque de gel.

IMPORTANT : La garantie de la toilette ne couvre pas le robinet d'eau contre les dommages liés au gel

La garantie des toilettes des séries Dometic 300, 310 et 320 exclut expressément la couverture des dommages à la toilette ou au véhicule pouvant se produire à la suite d'un mauvais hivernage de la toilette. Les dommages liés au gel subis par le robinet d'eau et entraînant des fuites sont révélateurs d'un hivernage inapproprié.

Les robinets d'eau des toilettes Dometic 310 surpassent les exigences de pression d'eau maximale définies par les agences du code de plomberie nord-américain. Cependant, si de l'eau piégée gèle dans les canalisations qui alimentent la toilette en eau, elle se dilate et crée une pression extrêmement élevée qui endommagera le robinet (reportez-vous à la photo). Pour éviter cela, procédez à l'hivernage de la toilette comme décrit dans ce manuel. Si des dommages liés au gel surviennent en raison d'un hivernage inapproprié, remplacez le robinet d'eau avec un ensemble de robinet d'eau pour toilette 300/310/320 (numéro de pièce 385311641). **SI UN ROBINET EST RENVOYÉ DANS LE CADRE D'UNE RÉCLAMATION AU TITRE DE LA GARANTIE, DOMETIC SE RÉSERVE LE DROIT DE REJETER LA RÉCLAMATION SI LE PROBLÈME EST DÛ À DES DOMMAGES LIÉS AU GEL.**

- Fig. 5 A – Fenêtre indicatrice de dommages dus au gel : des marques de contrainte blanches indiquent des dommages liés au gel
B – Dommages subis par le robinet d'eau en raison d'une grave exposition à une température inférieure à 0 °C

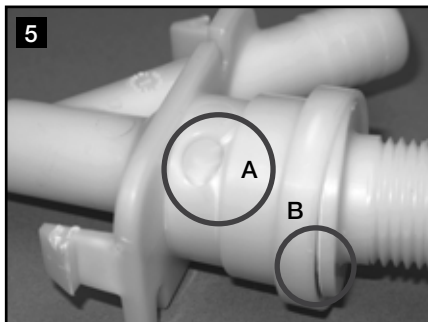

10 Recherche des pannes

Problème	Cause possible	Instructions pour la réparation
1. L'eau ne reste pas dans la cuvette.	<ul style="list-style-type: none">a. Le joint de la bille d'évacuation n'est pas bien positionné.b. La bille d'évacuation ou le joint est encrassé.c. Le joint de la bille d'évacuation est usé ou endommagé.	<ul style="list-style-type: none">a. Appuyez sur la pédale pour maintenir la bille d'évacuation ouverte, puis appuyez légèrement sur le tour du joint de la bille avec votre doigt pour qu'il se moule sur la bille d'évacuation.b. Nettoyez la bille d'évacuation et le joint.c. Changez le joint.
2. Odeur provenant de la toilette quand le capuchon de fermeture est ouvert.	<ul style="list-style-type: none">a. Événement du réservoir d'eaux noires bouché.b. Odeurs provenant du contenu du réservoir d'eaux noires.	<ul style="list-style-type: none">a. Débouchez l'événement.b. Ajoutez du déodorant au réservoir d'eaux noires.
3. Odeur provenant de la toilette quand le capuchon de fermeture est fermé.	<ul style="list-style-type: none">a. Il n'y a pas d'eau dans la cuvette.b. Le joint de la bille d'évacuation est endommagé.c. Le joint de l'embase est endommagé.	<ul style="list-style-type: none">a. Ajoutez de l'eau dans la cuvette.b. Changez le joint.c. Changez le joint de l'embase.
4. La bille d'évacuation ne se ferme pas complètement.	<ul style="list-style-type: none">a. Demasiada fricción entre la válvula de flotador y la junta.	<ul style="list-style-type: none">a. Nettoyez et lubrifiez la bille d'évacuation et le joint avec un spray de silicone ou de la cire pour meubles.
5. L'écoulement d'eau dans la toilette ne s'arrête pas.	<ul style="list-style-type: none">a. Vanne hydraulique usée ou défectueuse.	<ul style="list-style-type: none">a. Remplacez la vanne hydraulique.
6. L'eau ne pénètre pas correctement dans la cuvette.	<ul style="list-style-type: none">a. Débit d'eau insuffisant à l'entrée de la toilette.b. L'écran à l'entrée de la vanne hydraulique est bouché.c. La vanne hydraulique est usée ou endommagée.d. Trous de rinçage ou rebord à jet de la cuvette bouchés (série 300 uniquement).	<ul style="list-style-type: none">a. Vérifiez que le débit d'eau à l'entrée de la toilette est de 3,0-5,0 gpm/11,4-18,9 lpm (débit recommandé).b. Nettoyez le filtre d'arrivée du robinet d'eau.c. Remplacez la vanne hydraulique.d. Nettoyez les orifices de rinçage du rebord.

Problème	Cause possible	Instructions pour la réparation
7. Fuites du vaporisateur manuel (le vaporisateur manuel ne est pas fourni avec toutes les toilettes).	a. Le vaporisateur manuel est défectueux.	a. Remplacez le vaporisateur manuel.
8. De l'eau fuit de la vanne hydraulique.	a. La ligne d'eau est déconnectée ou n'est pas connectée correctement. b. La vanne hydraulique est endommagée ou défectueuse.	a. Vérifiez que les filetages ne sont pas endommagés et serrez le raccord. b. Remplacez la vanne hydraulique.
9. De l'eau fuit de la base de la toilette.	a. La toilette n'est pas fixée au sol. b. Joint d'embase usé ou défectueux.	a. Serrez les boulons de montage de la toilette. b. Changez le joint de l'embase.
10. De l'eau fuit de l'arrière de la toilette.	a. Vanne casse-vidé déconnectée. b. Casse-vidé endommagé ou défectueux. c. Cuvette fendue ou défectueuse.	a. Assurez-vous que la tige de casse-vidé est poussée à fond dans le caoutchouc d'étanchéité à l'arrière de la cuvette (séries 310 et 320), ou bien fixée au rebord à jet (série 300). b. Changez la vanne casse-vidé déconnectée. c. Remplacez la toilette.

**LES TOILETTES DES SÉRIES DOMETIC 300, 310 ET 320 SONT DES TOILETTES LEVANTES
AU-DESSUS D'UN RÉSERVOIR****1. DEUX ANS DE GARANTIE LIMITÉE**

- 1A. Cette garantie limitée sera en vigueur pendant deux ans à compter de la date d'achat.
- 1B. Cette garantie limitée ne concerne que le premier acquéreur (ci-après dénommé l'« acquéreur ») de type ménager. L'acquéreur d'origine doit conserver une copie du ticket de caisse ou de la facture et en bénéficier du service de garantie.
- 1C. Si ce produit est utilisé commercialement ou professionnellement, il est garanti à l'acquéreur pour la main-d'œuvre et de main-d'œuvre pour une période de 90 jours à partir de la date d'achat.
- 1D. Cette garantie couvre toutes les pièces de la toilette Dometic qui est garantie exempte de défaut de fabrication. Cette garantie ne couvre pas les conditions sans rapport avec le matériel et la main-d'œuvre, mais ne sont pas limitées à, (a) une installation défectueuse et tout dommage résultant de l'absence d'une telle maintenance; (c) le non-respect des instructions; (d) les défauts pouvant résulter du non-respect des procédures d'hivernage; (d) tout accident, choc ou vibration; (e) la coloration d'un composant en céramique ou en plastique; et (f) les cas de force majeure. Toute modification par quiconque autre que le Vendeur.
- 1E. Pour que l'acquéreur d'origine (UNIQUEMENT) bénéficie des avantages de cette garantie limitée de 90 jours (pour un usage commercial), les dispositions suivantes s'appliquent :
- (a) L'acquéreur d'origine doit contacter le revendeur local auprès duquel le produit a été acheté au 1-800-321-9886 (8 h -17 h HNE, USA) et fournir au revendeur local ou au service après-vente le numéro de série du produit. L'étiquette d'identification du modèle de produit est située sur le couvercle.
 - (b) Si le produit sous garantie est retourné au revendeur local où il a été acheté, le revendeur local est autorisé à réparer le produit et comme il en est autorisé par le Vendeur. Le Vendeur fournira gratuitement les pièces d'origine, et le Vendeur paiera les frais de main-d'œuvre directe pour la réparation.
 - (c) En aucun cas, le Vendeur ne paiera ou ne sera tenu responsable des frais de déplacement du produit ou du véhicule de loisirs chez le revendeur pour les réparations.
 - (d) Le Vendeur peut demander à l'acquéreur d'origine de retourner le produit ou les pièces.

2. LE VENDEUR N'AUTORISE AUCUNE PERSONNE OU SOCIÉTÉ À CRÉER OU PROLONGER LA GARANTIE**3. LA RÉPARATION, LE REMPLACEMENT OU LE REMBOURSEMENT DU PRODUIT DÉFECTUEUX DE FABRICATION D'ORIGINE AUX TERMES DE LA PRÉSENTE GARANTIE LIMITÉE. EN AUCUN CAS, LE Vendeur NE COUVRE PAS LES ACCESSOIRES DE L'ACHETEUR. CERTAINS ÉTATS N'AUTORISENT PAS L'EXCLUSION DE LA GARANTIE. CONSÉQUENT, LES RESTRICTIONS OU EXCLUSIONS PRÉCÉDENTES PEUVENT NE PAS S'APPLIQUER.****4. LE VENDEUR DÉCLINE TOUTE AUTRE GARANTIE EN CE QUI CONCERNE LE PRODUIT, Y COMPRIS LES GARANTIES IMPLICITES DE COMMERCIALISATION ET D'ADAPTATION À UN USAGE PARTICULIER. LA DURÉE DE LONGUEUR DE GARANTIES IMPLICITES, DANS CE CAS LA LIMITATION MENTIONNÉE CI-DESSUS.****5. CETTE GARANTIE VOUS DONNE DES DROITS LÉGAUX SPÉCIFIQUES, ET IL EST POSSIBLE QU'IL Y AIT DES DIFFÉRENCES ENTRE LES DROITS LÉGAUX EN VIGUEUR DANS VOTRE PAYS ET CEUX EN VIGUEUR DANS D'AUTRES PAYS.**

VENDEUR:

Dometic Corporation - Section sanitaire

13128 SR 2

e limitée

ÉGÈRES, DE TAILLE NORMALE, DESTINÉES À ÊTRE INSTALLÉES DIRECTEMENT SERVOIR À EAU NOIRE

« acquéreur d'origine ») qui achète le produit à des fins d'utilisation personnelle, familiale ou de la facture comme preuve de la date d'achat, car une preuve d'achat est nécessaire pour

« acquéreur d'origine » uniquement comme étant exempt de défauts matériels

de défauts matériels et de main-d'œuvre, en utilisation normale. main-d'œuvre du produit. De telles conditions non apparentées comme (a) la nécessité d'une maintenance normale et (b) la nécessité d'une maintenance normale et (c) les instructions du Vendeur pour l'utilisation de ce produit, y compris (d) tout événement qui entraîne des dommages à ce produit; (e) les rayures ou (f) l'usure, ou la mauvaise utilisation de toute partie de ce produit ainsi

garantie pendant la période de 2 ans (pour usage personnel) ou

si le produit a été acheté; ou contacter le service après-vente du Vendeur au service après-vente le ticket de caisse ou la facture, le modèle et le

numéro de série inscrit sur la base de la toilette, sous la pédale et la vanne d'eau (voir illustration).

Le Vendeur local s'engage à réparer, remplacer ou rembourser le produit selon les termes de cette garantie et sans frais de transport les pièces de rechange nécessaires ou le produit à l'acquéreur d'origine ou le remplacement.

Cette garantie ne couvre pas les dommages causés par l'installation incorrecte, l'absence de l'acquéreur d'origine ou du revendeur ou d'autres frais associés à la mise à disposition du produit, ou à l'accès du revendeur au produit ou au véhicule, ou pour les temps d'immobilisation

du produit défectueux; dans ce cas, le Vendeur paiera les frais de transport associés.

LE VENDEUR NE GARANTIT PAS LES OBLIGATIONS OU LA RESPONSABILITÉ DE GARANTIE EN SON NOM.

LE VENDEUR, AU CHOIX DU VENDEUR, SERA LE SEUL RECOURS DE L'ACQUÉREUR D'ORIGINE. LE VENDEUR NE POURRA ÊTRE TENU RESPONSABLE DES DOMMAGES INDIRECTS OU DE LA RESTRICTION DES DOMMAGES INDIRECTS OU ACCESSOIRES, PAR LA GARANTIE. CE S'APPLIQUERA SEULEMENT SI LA GARANTIE NE PEUT PAS S'APPLIQUER.

LA GARANTIE NE COUVRE PAS LES DOMMAGES CAUSÉS PAR L'INSTALLATION INCORRECTE, L'ABSENCE DE L'ACQUÉREUR D'ORIGINE OU DU REVendeur, OU D'AUTRES FRAIS ASSOCIÉS À LA MISE À DISPOSITION DU PRODUIT, OU À L'ACCÈS DU REVendeur AU PRODUIT OU AU VÉHICULE, OU POUR LES TEMPS D'IMMOBILISATION DU PRODUIT DÉFECTUEUX.

LA GARANTIE NE COUVRE PAS LES DOMMAGES CAUSÉS PAR L'INSTALLATION INCORRECTE, L'ABSENCE DE L'ACQUÉREUR D'ORIGINE OU DU REVendeur, OU D'AUTRES FRAIS ASSOCIÉS À LA MISE À DISPOSITION DU PRODUIT, OU À L'ACCÈS DU REVendeur AU PRODUIT OU AU VÉHICULE, OU POUR LES TEMPS D'IMMOBILISATION DU PRODUIT DÉFECTUEUX.

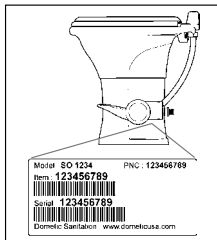

Emplacement de l'étiquette produit.

11 Service après-vente

11.1 Identification modèle toilette

L'étiquette d'identification du modèle de la toilette se trouve à la base de la toilette sous la vanne hydraulique. Munissez-vous de ces informations lorsque vous contactez le service après-vente Dometic.

11.2 Nous contacter

Un réseau mondial conséquent est à votre disposition pour vous assister dans l'entretien et la maintenance de votre système hygiénique. Pour connaître le centre habilité le plus proche de chez vous, contactez-nous du lundi au vendredi de 8 h à 17 h. Vous ou votre revendeur local pouvez également contacter le fournisseur de pièces le plus proche de chez vous. Vous obtiendrez ainsi une réponse rapide lorsque vous avez besoin de pièces de rechange. Ils détiennent la liste complète de la ligne de produits Dometic.

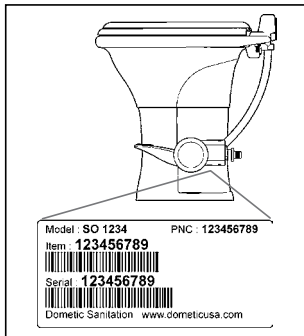

Téléphone :	1 800-321-9886 330-439-5550	Etats-Unis et Canada International
Fax:	330-496-3097 330-439-5567	Etats-Unis et Canada International
Site web:	http://www.Dometic.com	

 **Dometic**[®]