



Lotus™ DX Sit-Stand Workstation



PLEASE READ INSTRUCTIONS BEFORE USE.
DO NOT DISCARD.

LIRE LES INSTRUCTIONS AVANT UTILISATION.
NE PAS JETER.

LEA LAS INSTRUCCIONES ANTES DEL USO.
NO TIRAR.

BITTE LESEN SIE DIE ANLEITUNGEN SORGFÄLTIG DURCH,
BEVOR SIE DAS GERÄT BENUTZEN.
BITTE GUT AUFBEWAHREN.

LEGGERE LE ISTRUZIONI PRIMA DELL'USO.
NON GETTARE.

LEES DE INSTRUCTIES VOOR GEBRUIK.
NIET WEGWERPEN.

LÄS DESSA INSTRUKTIONER FÖRE ANVÄNDNING.
KASSERA EJ.

PRZED UŻYCIEM PROSZĘ PRZECZYTAĆ NINIEJSZĄ INSTRUKCJĘ.
NIE WYRZUCAĆ.

ПЕРЕД ИСПОЛЬЗОВАНИЕМ ПРОСЬБА ОЗНАКОМИТЬСЯ С
ИНСТРУКЦИЯМИ.
НЕ ВЫБРАСЫВАТЬ.

LEIA AS INSTRUÇÕES ANTES DA UTILIZAÇÃO.
NÃO AS ELIMINE.

SAFETY INSTRUCTIONS/WARNING

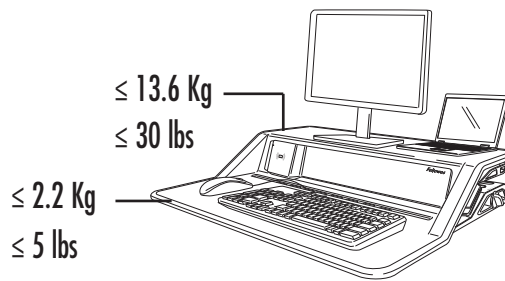

Read and follow all instructions and warnings before use.



- **WARNING: PINCH POINT! KEEP HANDS CLEAR OF SUPPORT BARS DURING OPERATION. SERIOUS INJURY MAY OCCUR.**
- **DO NOT EXCEED MAXIMUM STATED WEIGHT CAPACITY. SERIOUS INJURY OR PROPERTY DAMAGE MAY OCCUR.**
- **CAUTION: Lift hazard! Two people are required to move workstation. Serious injury may occur.**
- Keep cables clear of support bars during operation, follow the cable routing instruction in this manual. Failure to follow these instructions may result in equipment damage or personal injury.
- **DO NOT** lean on the keyboard platform.
- **DO NOT** adjust counter balance until all equipment and accessories have been placed on the workstation.
- This product is spring assisted and should never be used with less than 10 lbs. (4.5kg) of weight. With caution, use both hands to push down slightly and engage both levers. Failure to do so may result in injury or property damage.
- Only compatible with Fellowes Monitor Arm Kit for Lotus.
- Make sure the desk or mounting surface is level and can support the combined weight of the workstation and accessories.
- Remove all equipment and accessories from the workstation before moving.
- Manufacturer certifies that product meets or exceeds applicable ANSI/BIFMA standards.
- Use Velcro if not using monitor arms. Velcro is single use.
- The Lotus is for charging Qi™ compatible smartphone only.
- Only use the power cable and transformer that was supplied with this product.
- It is normal for the wireless charging surface to get warm during charging. If there is an issue while charging, the indicator lights will flash.
- Keep flammable materials away from charging surface.
- Only use the wireless charger for its intended purpose. Improper use, or use of incompatible devices may result in a risk of fire, explosion, or other hazard.
- **DO NOT** attempt to charge a device that is damaged or an open battery case or a device that is not Qi™ compatible.
- **DO NOT** disassemble the wireless charger and USB device.
- **DO NOT** use if power cord or transformer is damaged.
- Keep the wireless charging surface clean and dry.
- Use a soft, clean, dry cloth to clean the surface of the wireless charger.

CONTENTS

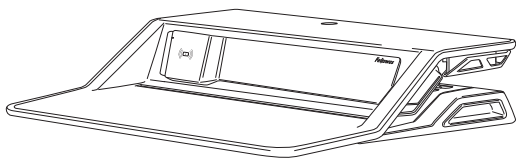

Workstation

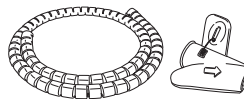

Cable zip/tool



Cord Funnel



Velcro

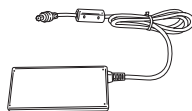

Power supply

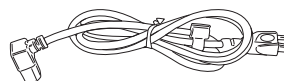

Power cord



USB cord

Only compatible with Fellowes Monitor Arm Kit for Lotus. Visit www.Fellowes.com for more information.

CAPABILITIES

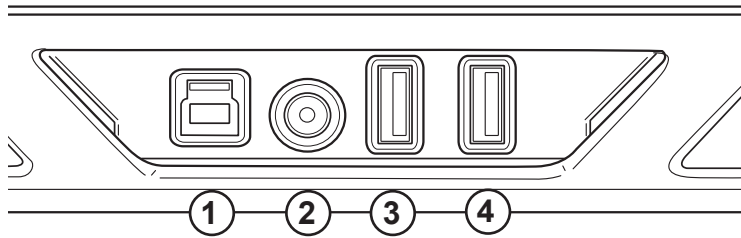

	Port	Description	Specifications
Rear USB Hub	1	Type B Connector	Data Transfer (to computer)
	2	Barrel Connector	Power (8A)
	3	USB Port (Data Transfer)	USB 3.0, 900mA
	4	USB Port (Data Transfer)	USB 3.0, 900mA
Front Panel	5	USB Port (Charging Only)	USB 3.0, 2.1A
	6	USB Port (Charging Only)	USB 3.0, 2.1A
	7	Wireless Charging Pad	1A

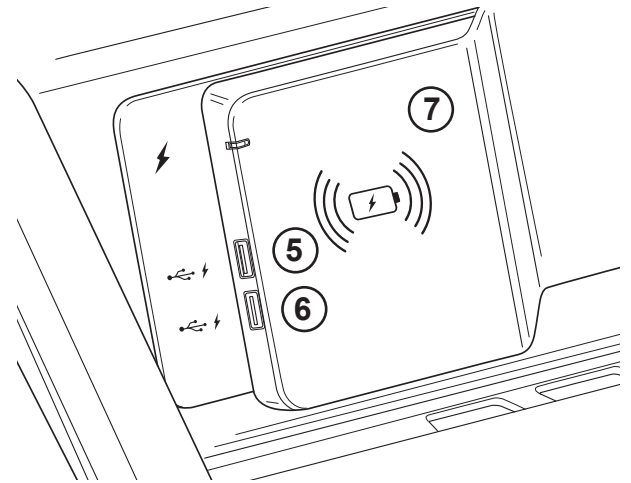

SET-UP

STEP 1

Use 2 people to place the sit stand on your desk. Be sure that the front edge of the keyboard platform aligns with the desk edge.

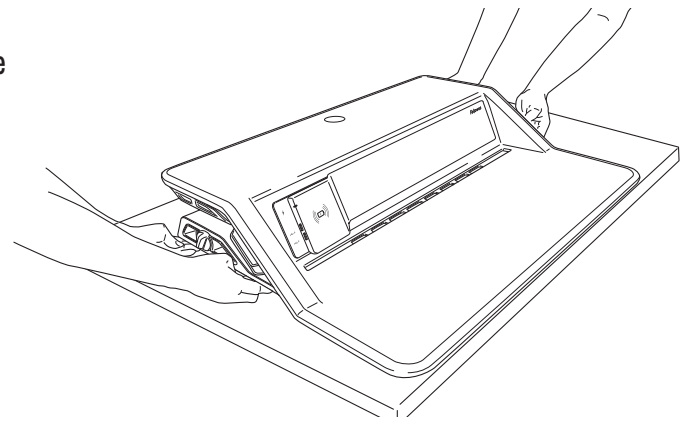
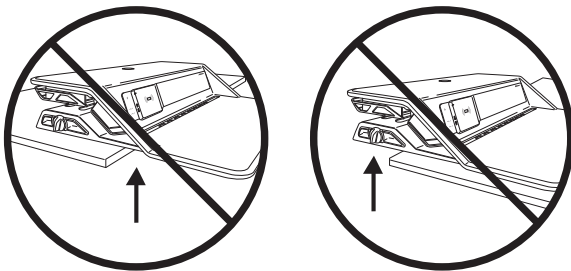

STEP 2

Place your monitor, keyboard and mouse on the workstation. Use the enclosed Velcro to secure the monitor(s) to the workstation. Leave the monitor cover plate in place unless using the Fellowes Monitor Arm Kit for Lotus.

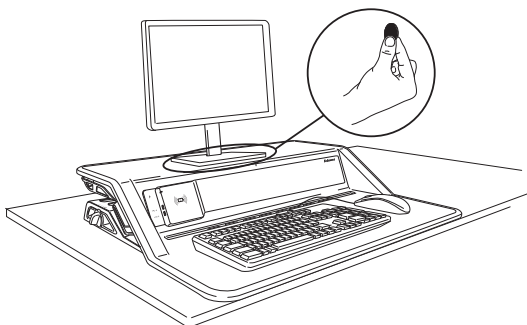

STEP 3

Using both hands, push down slightly and engage both levers to raise the workstation to the highest position.

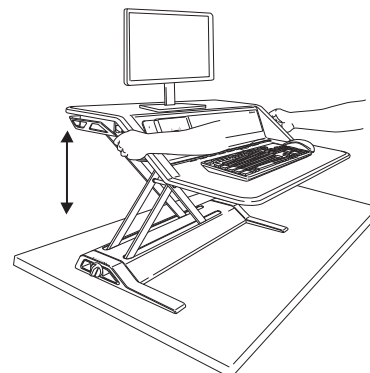

CORD MANAGEMENT

Ensure the workstation is at the highest position. Follow all cord routing instructions to ensure cables are not pinched by the support bars. Make sure the cables are long enough to accommodate the full range of motion (17"/432mm).

STEP 1

Setup the charging stations by connecting the power cord to the power supply and the power supply to the rear USB hub port 2. Plug the power cord into the nearest outlet. In order to use USB ports 3 and 4 for your mouse and keyboard, you will need to plug the provided Type B/USB cord into port 1 and the USB end into your computer, docking station or monitor*.

*Monitor needs to be connected to computer via additional Type B/USB cord (not included).

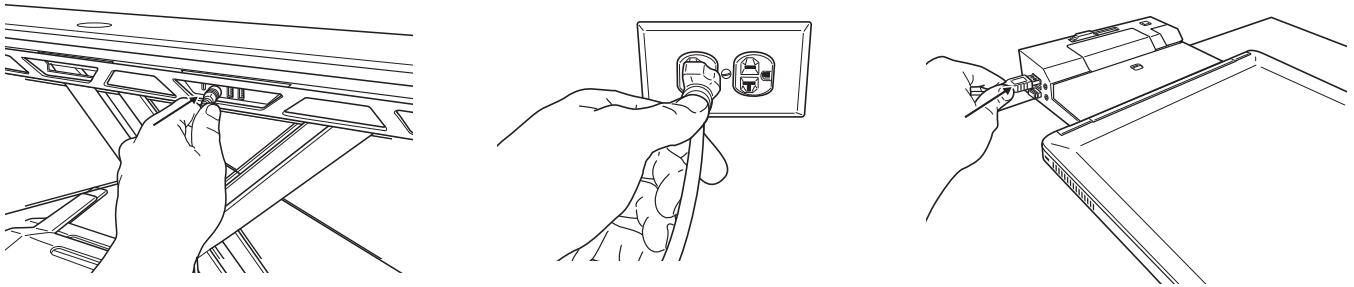

STEP 2A

Route the keyboard and mouse cords through the opening in the keyboard platform. Be sure to anchor the cords with the clip on the underside of the platform. Failure to follow these instructions may result in equipment damage or personal injury.

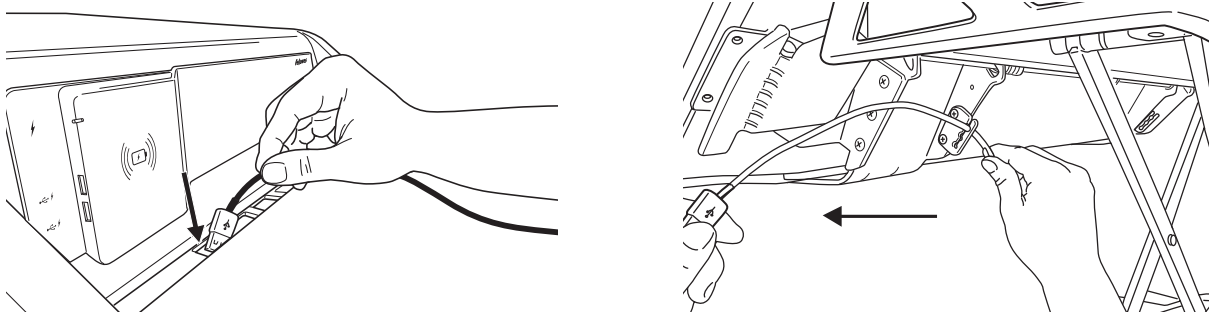

STEP 2B

Continue routing the cords around the workstation through the cord channel to the rear. Insert the cord funnel in 1 of 2 locations on the cord channel. Choose the location that will best accommodate your setup.

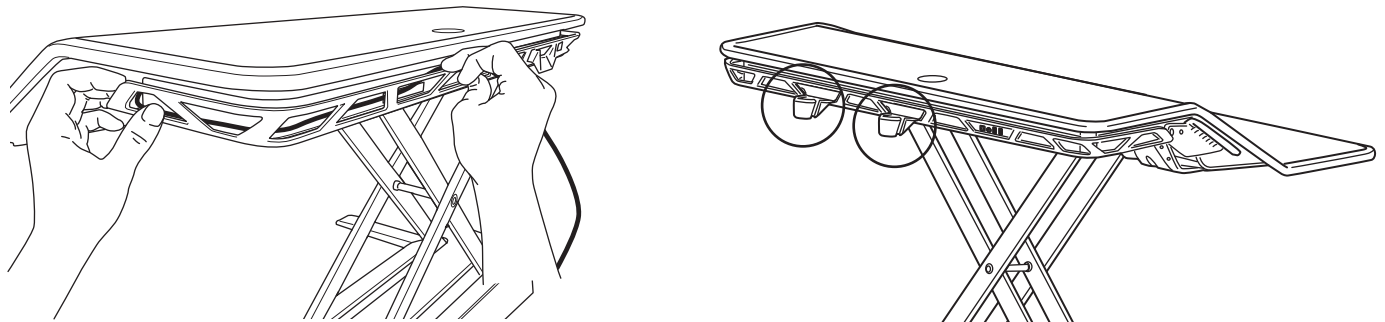

STEP 2C

The rear USB ports are meant for data transfer devices. Plug your mouse and keyboard into the rear USB hub and route the remaining cords through the cord funnel.

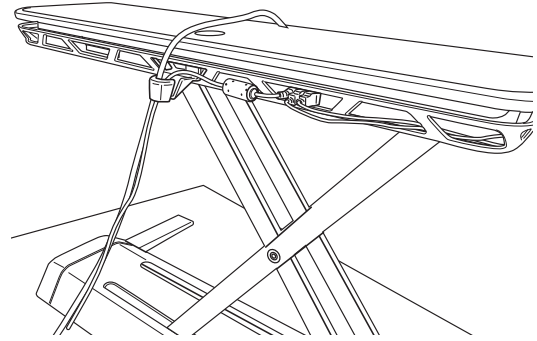

STEP 3

Gather all cords, including the monitor cords. Apply the cable zip using the provided tool.

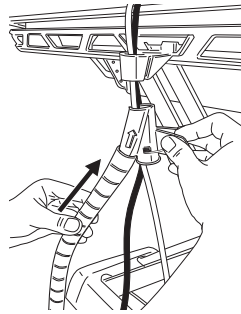
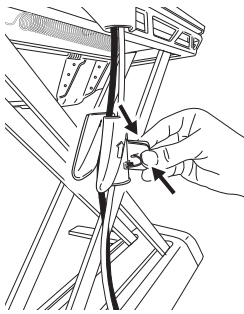

Push the Cable Zip upward into the Cable Zip Tool.

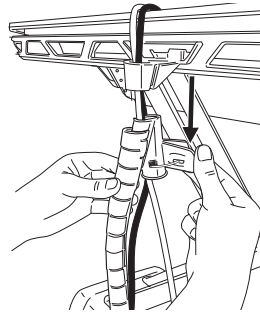

Pull down on the Cable Zip tool while holding the top of the Cable Zip.

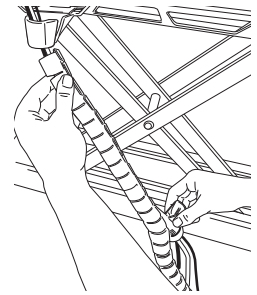

STEP 4

Slide the end of the cable zip into the cord funnel to lock into place.

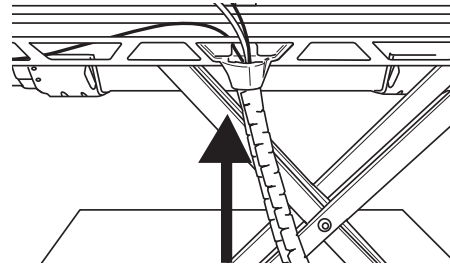

TENSION ADJUSTMENT

Patent pending Smooth Lift Technology™ makes it effortless to raise and lower your sit-stand. Place items onto the workstation and raise up to the highest position. Lotus is shipped at the lowest setting which will help offset 10lbs/4.5kg. Turn the knob clockwise to offset heavier weights, up to 29 full rotations to offset 35lbs/15.8kg. As a guideline, approximately 10 full rotations are needed to offset a dual monitor setup. The exact number of rotations depends on your personal comfort. Once you have properly adjusted the Lotus, it should feel effortless to raise and lower.

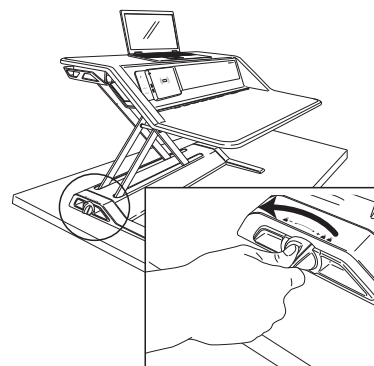
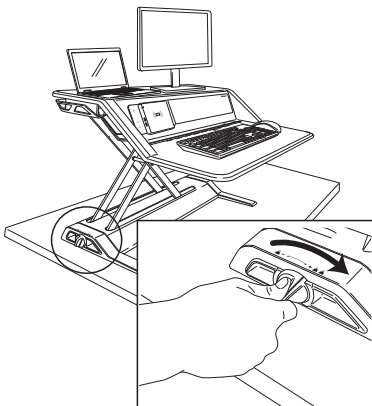

DEVICE STAND/CHARGING SLOT

Place your Qi-enabled device onto the charging pad (image 1) or use USB ports 5 and 6 (image 2) to charge your device. Review your devices manual to see if it's Qi-enabled.

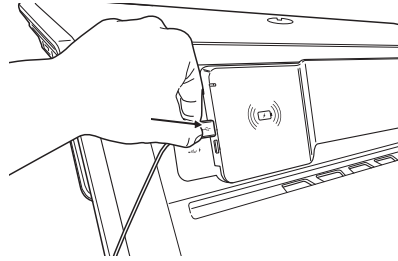
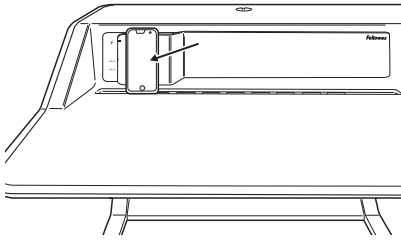

	White LED
Standby	Off
Charging	On
Device not compatible	Flash

USAGE GUIDELINES

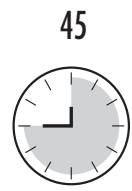
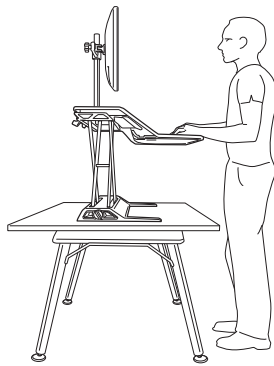

FELLOWES LOTUS™ DX SIT-STAND LIMITED WARRANTY

Fellowes, Inc. ("Fellowes") warrants the Lotus™ DX ("Product") to be free from defects in material and workmanship for the time period as set forth below.

- All of the USB and wireless charging components for a period of one (1) year from the date of original purchase of the product.
- All other parts for a period of three (3) years from the date of original purchase of the product.

This warranty applies only to the initial retail purchaser and does not cover claims resulting from misuse, failure to follow instructions on installation and use, neglect, use of unauthorized attachments, commercial use, use on a current or voltage other than specified on the product, or unauthorized service during the warranty period on conditions otherwise covered by warranty.

THE DURATION OF ANY IMPLIED WARRANTIES, INCLUDING BUT NOT LIMITED TO ANY IMPLIED WARRANTIES OF MERCHANTABILITY OR FITNESS FOR A PARTICULAR PURPOSE, IS EXPRESSLY LIMITED TO THE DURATION OF THIS LIMITED WARRANTY.

UNLESS REQUIRED BY APPLICABLE LAW, THE CUSTOMER'S EXCLUSIVE REMEDY FOR BREACH OF THIS WARRANTY OR ANY IMPLIED WARRANTY OR OF ANY OTHER OBLIGATION ARISING BY OPERATION OF LAW OR OTHERWISE SHALL BE LIMITED AS SPECIFIED HEREIN TO REPAIR, REPLACEMENT OR A REFUND OF THE PURCHASE PRICE, AT THE COMPANY'S SOLE OPTION.

UNDER NO CIRCUMSTANCE WILL THE COMPANY, ITS AFFILIATES, SUBSIDIARIES, RELATED ENTITIES, RESELLERS OR THEIR RESPECTIVE OFFICERS, DIRECTORS OR EMPLOYEES OR THOSE PERSONS FOR WHOM THEY ARE BY LAW RESPONSIBLE, BE LIABLE FOR CONSEQUENTIAL OR INCIDENTAL DAMAGES SUBSTAINED IN CONNECTION WITH THE PRODUCT. THE COMPANY AND THESE OTHER PARTIES DO NOT ASSUME OR AUTHORIZE ANY REPRESENTATIVE OR OTHER PERSON TO ASSUME FOR ANY OF THEM ANY OBLIGATION OR LIABILITY OTHER THAN AS IS EXPRESSLY SET FORTH HEREIN.

The duration, terms and conditions of this warranty are valid worldwide, except where different limitations, restrictions or conditions may be required by local law.

Fellowes Lotus™ DX contain built in biocidal products for the protection against the growth of bacteria which cause stains and product deterioration.

The treated article contains the following biocide:

- Glass, oxide, silver phosphate

Australia Residents Only:

Our goods come with guarantees that cannot be excluded under the Australian Consumer Law. You are entitled to a replacement or refund for a major failure and for compensation for any other reasonably foreseeable loss or damage. You are also entitled to have the goods repaired or replaced if the goods fail to be of acceptable quality and the failure does not amount to a major failure. The benefits under Fellowes' Warranty are in addition to other rights and remedies under a law in relation to the product.

CONSIGNES DE SÉCURITÉ / AVERTISSEMENT

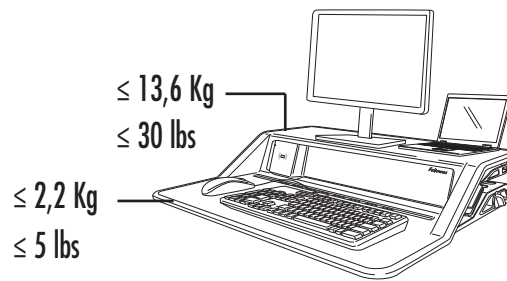

Lire et suivre tous avertissements et instructions avant d'utiliser l'appareil.



- **AVERTISSEMENT : RISQUE DE PINCEMENT ! GARDER LES MAINS À L'ÉCART DES BARRES DE SUPPORT PENDANT L'OPÉRATION. IL EXISTE UN RISQUE DE BLESSURE GRAVE.**
- **NE PAS DÉPASSER LA CAPACITÉ MAXIMALE DE POIDS INDIQUÉE. CELA POURRAIT PROVOQUER UNE BLESSURE GRAVE OU ENDOMMAGER LE MATÉRIEL.**
- **ATTENTION : Risque lors du levage ! Deux personnes sont nécessaires pour déplacer la station de travail. Il existe un risque de blessure grave.**
- Tenir les câbles à l'écart des barres de support pendant l'opération. Suivre les instructions de ce manuel en matière d'acheminement des câbles. Le non-respect de ces instructions pourrait provoquer des dommages de l'équipement ou des blessures.
- **NE PAS s'appuyer sur le support de clavier.**
- **NE PAS régler le contrepoids tant que tout l'équipement et les accessoires n'ont pas été placés sur la station de travail.**
- Ce produit est muni de ressorts, et ne doit jamais être utilisé avec un poids inférieur à 4,5 kg (10 lbs). En prenant les précautions nécessaires, utiliser les deux mains pour pousser délicatement vers le bas et enclencher les deux leviers. Tout manquement pourrait entraîner des blessures ou des dommages matériels.
- Uniquement compatible avec le kit de bras de moniteur Fellowes pour Lotus.
- S'assurer que la surface de montage ou le bureau sont plats et peuvent supporter le poids combiné de la station de travail et des accessoires.
- Retirer tout l'équipement et les accessoires de la station de travail avant de la déplacer.
- Le fabricant atteste que ce produit répond ou dépasse les normes ANSI/BIFMA applicables.
- Utiliser du Velcro si vous n'utilisez pas de bras de moniteur. Le Velcro est à usage unique.
- Le Lotus est uniquement destiné à recharger les téléphones compatibles avec Qi™.
- Utiliser exclusivement le câble d'alimentation et l'adaptateur fournis avec ce produit.
- Il est normal que la surface de chargement sans fil chauffe pendant le chargement. S'il y a un problème pendant le chargement, les témoins lumineux clignoteront.
- Tenir tout matériau inflammable éloigné de la surface de chargement.
- Employer uniquement le chargeur sans fil pour l'utilisation prévue. Toute utilisation incorrecte ou d'appareils incompatibles peut entraîner un risque d'incendie, d'explosion ou d'autres dangers.
- **NE PAS essayer de charger un appareil endommagé ou dont le compartiment de batterie est ouvert, ou un appareil non compatible avec Qi™.**
- **NE PAS démonter le chargeur sans fil ni l'appareil USB.**
- **NE PAS utiliser le câble d'alimentation ou l'adaptateur s'il est endommagé.**
- Maintenir la surface de chargement sans fil propre et sèche.
- Utiliser un chiffon doux, propre et sec pour nettoyer la surface du chargeur sans fil.

CONTENU

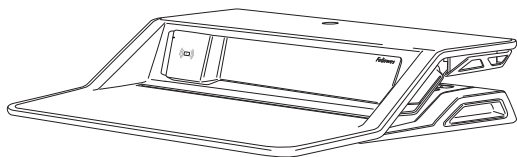

Station de travail

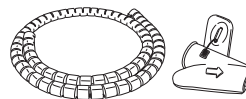

Gaine zippée/outil pour câbles



Manchon pour câbles



Attache Velcro

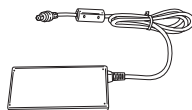

Alimentation électrique

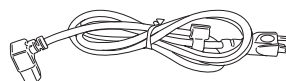

Câble d'alimentation

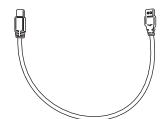

Câble USB

Uniquement compatible avec le kit de bras de moniteur Fellowes pour Lotus. Pour plus d'informations, consulter www.Fellowes.com.

CARACTÉRISTIQUES

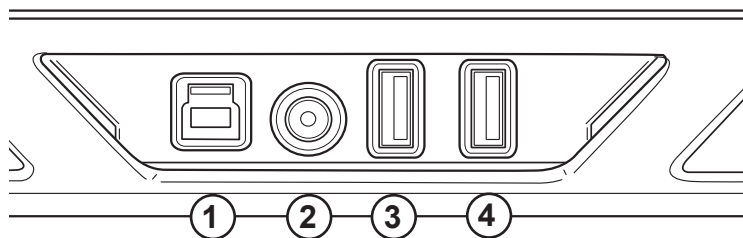

	Port	Description	Caractéristiques techniques
Hub USB arrière	1	Connecteur de type B	Transfert de données (vers l'ordinateur)
	2	Connecteur cylindrique	Alimentation (8A)
	3	Port USB (transfert de données)	USB 3.0, 900 mA
	4	Port USB (transfert de données)	USB 3.0, 900 mA
Panneau avant	5	Port USB (chargement uniquement)	USB 3.0, 2.1A
	6	Port USB (chargement uniquement)	USB 3.0, 2.1A
	7	Station de chargement sans fil	1A

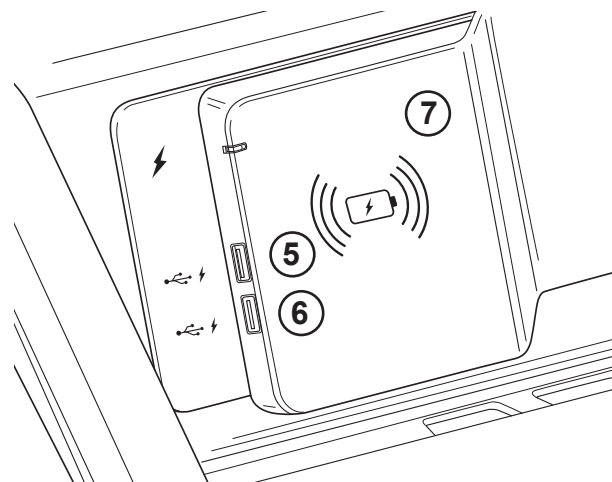

INSTALLATION

ÉTAPE 1

Utiliser 2 personnes pour mettre en place le support assis-debout sur votre bureau. S'assurer que le bord avant du support de clavier s'aligne sur le bord du bureau.

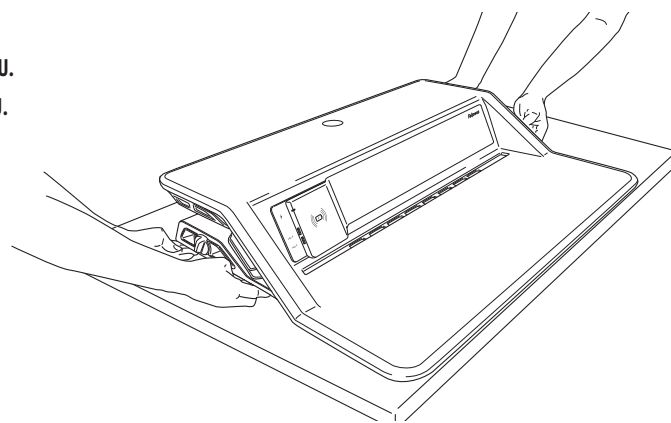
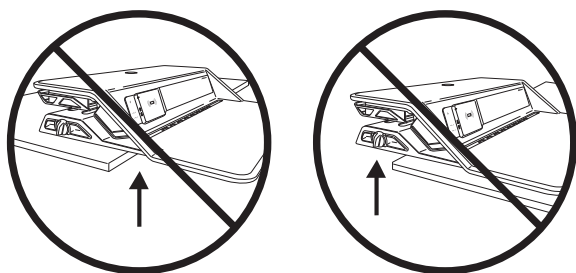

ÉTAPE 2

Placer votre moniteur, votre clavier et votre souris sur la station de travail. Utiliser le Velcro intégré pour fixer le(s) moniteur(s) sur la station de travail. Laisser la plaque de couverture du moniteur en place, sauf en cas d'utilisation du kit de bras de moniteur Fellowes pour Lotus.

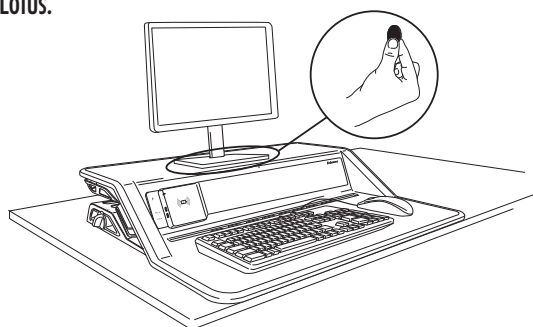

ÉTAPE 3

En utilisant les deux mains, pousser légèrement vers le bas et engager les deux leviers pour lever la station de travail jusqu'à sa position la plus haute.

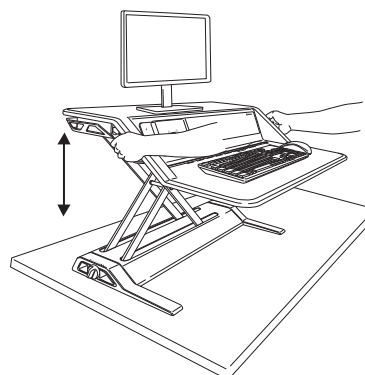

GESTION DES CÂBLES

Assurez-vous que la station de travail est dans sa position la plus haute. Respecter toutes les instructions relatives à l'acheminement des câbles pour s'assurer que ces derniers ne sont pas pincés par les barres de support. Assurez-vous que les câbles sont suffisamment longs pour permettre toute la gamme de mouvements (17"/432 mm).

ÉTAPE 1

Installer les stations de chargement en connectant le câble d'alimentation à l'alimentation électrique et l'alimentation électrique au port 2 du hub USB arrière. Brancher le câble d'alimentation dans la prise la plus proche. Afin d'utiliser les ports USB 3 et 4 pour votre souris et votre clavier, vous devrez raccorder le câble de type B/USB fourni au port 1 et l'embout USB à votre ordinateur, station d'accueil ou écran*.

*L'écran doit être connecté à l'ordinateur par le biais d'un câble de type B/USB supplémentaire (non inclus).

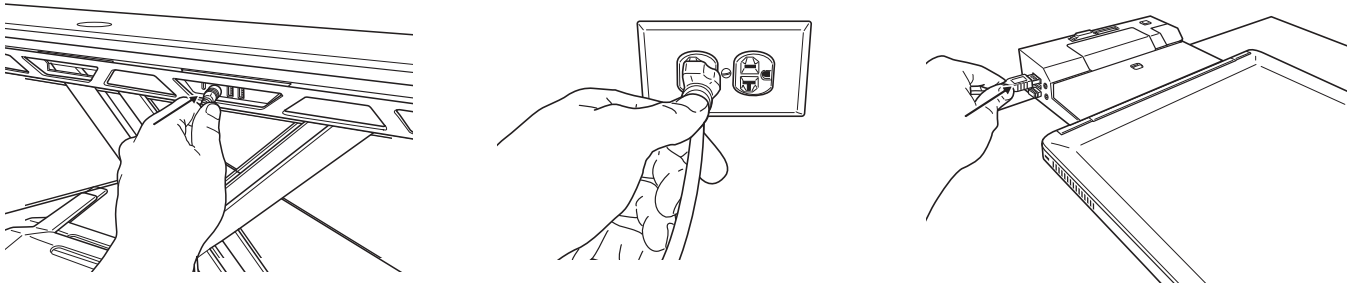

ÉTAPE 2A

Faire passer les câbles du clavier et de la souris à travers l'orifice situé sur le support de clavier. Veiller à fixer les câbles à l'aide de la pince située sous le support. Le non-respect de ces instructions pourrait provoquer des dommages de l'équipement ou des blessures.

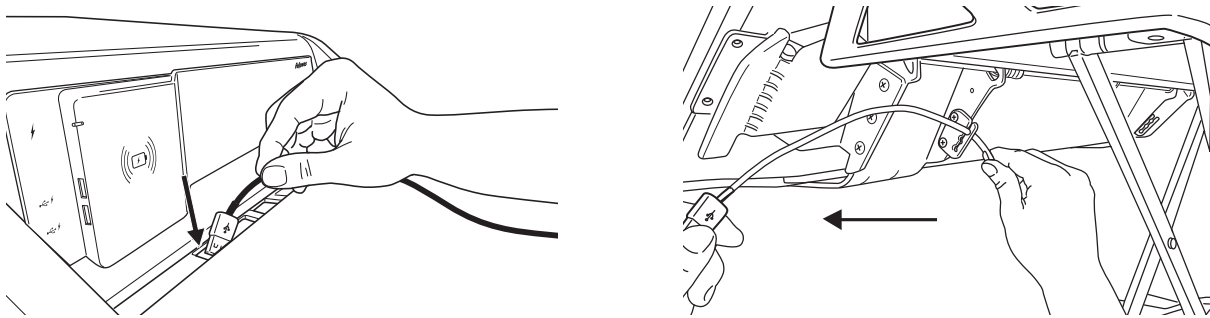

ÉTAPE 2B

Continuer à acheminer les câbles autour de la station de travail en suivant la gouttière destinée aux câbles jusqu'à l'arrière. Insérez le manchon pour câbles dans l'un des deux emplacements situés sur la gouttière destinée aux câbles. Choisissez l'emplacement qui conviendra le mieux à votre configuration.

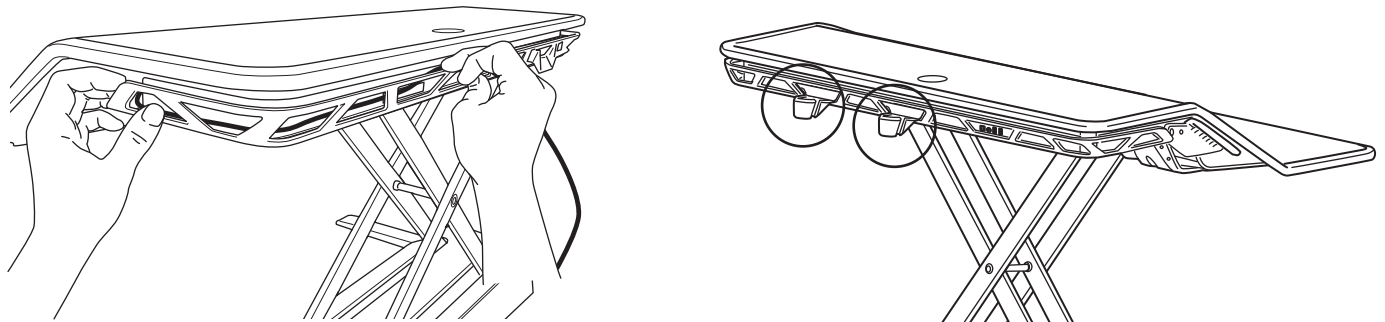

ÉTAPE 2C

Les ports USB arrière sont destinés aux appareils de transfert de données. Branchez votre souris et votre clavier au hub USB arrière et faites passer les câbles restants par le manchon pour câbles.

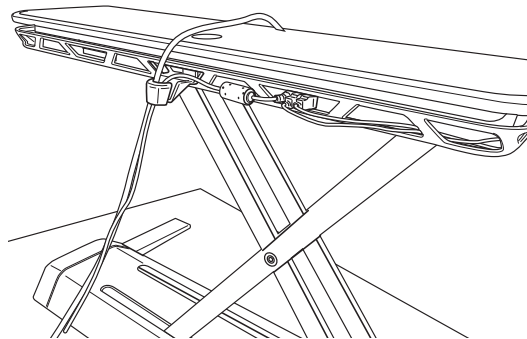

ÉTAPE 3

Rassembler tous les câbles, y compris ceux du moniteur. Appliquer la gaine zippée autour des câbles à l'aide de l'outil fourni.

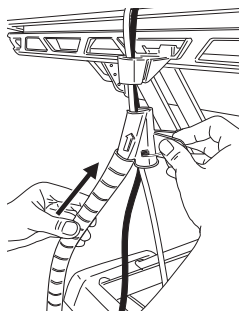
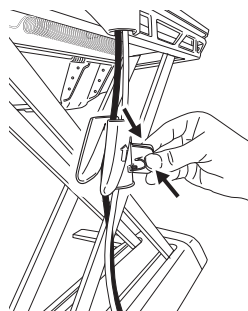

Pousser la gaine zippée vers le haut dans l'outil pour gaine zippée.

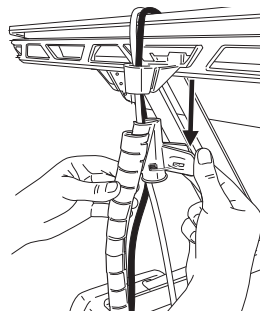

Tirer l'outil pour gaine zippée vers le bas tout en tenant le haut de la gaine zippée.

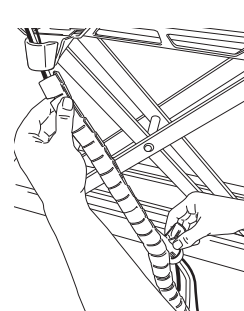

ÉTAPE 4

Faites glisser l'extrémité de la gaine zippée pour câbles dans le manchon pour câbles afin de verrouiller le système.

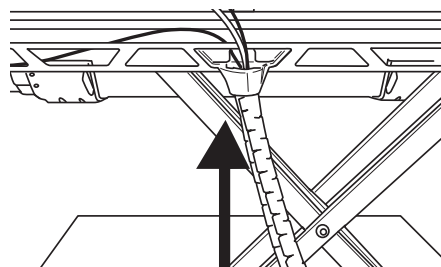

RÉGLAGE DE LA TENSION

La Smooth Lift Technology™ (brevet en instance) permet de lever et de baisser votre station de travail assis/debout sans efforts. Placer les éléments sur la station de travail et la lever jusqu'à la position la plus haute. Le Lotus est fourni avec la configuration la plus basse, qui permettra de compenser 10 lbs/4,5 kg. Tournez le bouton dans le sens horaire pour compenser des poids plus importants, jusqu'à 29 tours complets pour compenser 35 lbs/15,8 kg. Comme repère, souvenez-vous qu'il faut 10 tours complets pour compenser une installation à double écran. Le nombre exact de tours dépend de votre confort personnel. Une fois que vous avez correctement réglé le Lotus, vous devriez pouvoir lever et baisser sans aucun effort.

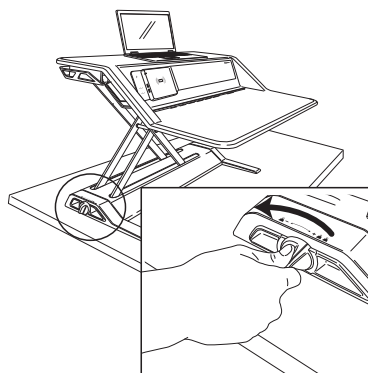
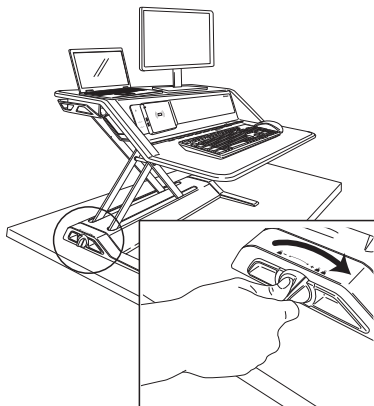

SUPPORT DE PÉRIPHÉRIQUE/LOGEMENT DE CHARGEMENT

Placez votre appareil compatible avec Qi sur la station de chargement (image 1) ou utilisez les ports USB 5 et 6 (image 2) pour recharger votre appareil. Consultez le manuel de votre appareil pour savoir s'il est compatible avec Qi.

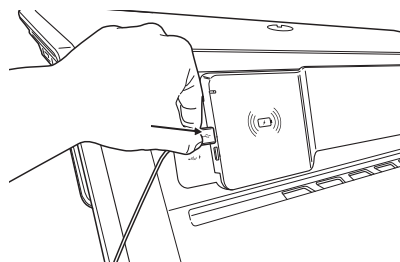
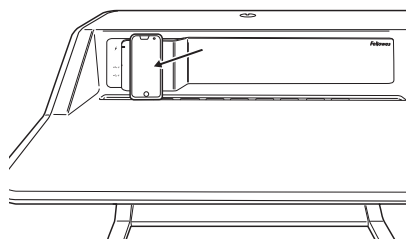

	LED blanche
Veilleuse	Arrêt
En chargement	Marche
Appareil non compatible	Clignote

CONSIGNES D'UTILISATION

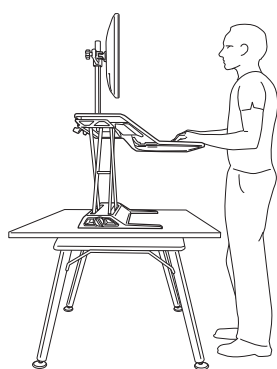

15



45



ASSIS/DEBOUT FELLOWES LOTUS™ DX ÉDITION LIMITÉE

Fellowes, Inc. (« Fellowes ») atteste que le Lotus™ DX (« Produit ») ne présentera aucun défaut matériel ou de conception sur la période indiquée ci-dessous.

- Tous les composants USB et de chargement sans fil pour une période d'un (1) an à partir de la date d'achat initial du Produit.
- Toutes les autres pièces pour une période de trois (3) ans à partir de la date d'achat initial du Produit.

Cette garantie s'applique uniquement à l'acheteur final initial et ne couvre aucun dommage né d'une mauvaise utilisation, d'un non-respect des instructions d'installation et d'utilisation, d'une négligence, de l'utilisation d'accessoires non autorisés, d'une utilisation commerciale, d'une utilisation sur un courant ou une tension différent(e) de celui/celle indiqué(e) sur le produit ou d'une maintenance non autorisée pendant la période de garantie, pour des éléments normalement couverts par la garantie.

LA DURÉE DE TOUTE GARANTIE IMPLICITE, Y COMPRIS MAIS SANS S'Y LIMITER, TOUTE GARANTIE IMPLICITE DE QUALITÉ MARCHANDE OU D'ADAPTATION À DES FINS SPÉCIFIQUES, EST LIMITÉE EXPRESSÉMENT À LA DURÉE DE CETTE GARANTIE LIMITÉE.

SAUF MENTION CONTRAIRE PAR LES LOIS EN VIGUEUR, L'UNIQUE RECOURS DONT DISPOSE LE CLIENT POUR TOUTE VIOLATION DE CETTE GARANTIE OU DE TOUTE GARANTIE IMPLICITE OU DE TOUTE OBLIGATION DÉCOULANT DE LA LOI OU AUTRE SERA LIMITÉ TEL QUE PRÉCISÉ DANS LA PRÉSENTE À LA RÉPARATION, LE REMPLACEMENT OU LE REMBOURSEMENT DU PRIX D'ACHAT, À LA DISCRÉTION DE LA SOCIÉTÉ.

EN AUCUN CAS L'ENTREPRISE, SES SOCIÉTÉS AFFILIÉES, SUCCURSALES, SOCIÉTÉS LIÉES, REVENEURS OU LEUR PERSONNEL, DIRECTEURS OU EMPLOYÉS OU TOUTE PERSONNE POUR LAQUELLE ILS SONT RESPONSABLES SELON LA LOI, NE POURRONT ÊTRE TENUS RESPONSABLES DE TOUT DOMMAGE CONSÉCUTIF ET INDIRECT SURVENU EN LIEN AVEC LE PRODUIT. LA SOCIÉTÉ ET CES AUTRES PARTIES N'ASSUMENT ET N'AUTORISENT AUCUN REPRÉSENTANT OU AUTRE PERSONNE À ASSUMER POUR AUCUN D'ENTRE EUX D'OBLIGATION OU DE RESPONSABILITÉ AUTRE QUE CELLES QUE PRÉVOIT LA PRÉSENTE.

La durée, les conditions générales et les conditions de cette garantie sont valables dans le monde entier, excepté en cas de limites, de restrictions ou de conditions exigibles par les lois locales.

Fellowes Lotus™ DX contient des biocides intégrés pour le protéger contre la multiplication de bactéries provoquant des taches et la détérioration du produit.

L'article traité contient le biocide suivant :

- Verre, oxyde, phosphate d'argent

INSTRUCCIONES/ADVERTENCIAS DE SEGURIDAD

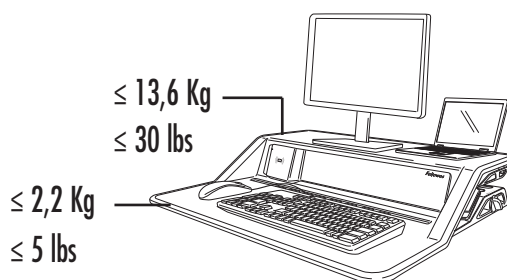

Lea y siga todas las instrucciones y advertencias antes de utilizarlo.



- **AVISO: PUNTO DE ENGANCHE.** MANTENGA LAS MANOS ALEJADAS DE LAS BARRAS DE SOPORTE DURANTE SU FUNCIONAMIENTO. SE PUEDEN PRODUCIR LESIONES GRAVES.
- **NO SUPERE LA CAPACIDAD DE PESO MÁXIMA INDICADA.** SE PUEDEN PRODUCIR DAÑOS MATERIALES O LESIONES GRAVES.
- **PRECAUCIÓN:** Riesgo de levantamiento de carga. Se necesitan dos personas para mover la estación de trabajo. Se pueden producir lesiones graves.
- Mantenga los cables alejados de las barras de soporte durante su funcionamiento. Siga las instrucciones de cableado de este manual. El incumplimiento de estas instrucciones puede dar lugar a daños materiales o personales.
- **NO se apoye sobre la plataforma para teclado.**
- **NO modifique el contrapeso hasta que haya colocado todo el equipamiento y los accesorios en la estación de trabajo.**
- Este producto incluye un sistema de asistencia con muelle y no debería utilizarse con un peso inferior a 10 libras (4,5 kg). Con cuidado, utilice ambas manos para presionar ligeramente hacia abajo y encajar ambas palancas. De lo contrario, se podrían producir daños materiales o lesiones.
- Solo compatible con el kit de brazos para monitores de Fellowes para Lotus.
- Asegúrese de que el escritorio o la superficie de montaje está nivelada y soporta el peso combinado de la estación de trabajo y de los accesorios.
- Retire el equipamiento y los accesorios de la estación de trabajo antes de moverla.
- El fabricante certifica que el producto cumple o supera las normativas ANSI/BIFMA aplicables.
- Utilice velcro si no utiliza brazos para monitores. El velcro es para uso único.
- Lotus sirve para cargar únicamente teléfonos inteligentes Qi™ compatibles.
- Utilice el cable de alimentación y el transformador que se ha distribuido con este producto.
- Es normal que la superficie de carga inalámbrica se caliente durante la carga. Si ocurre algo durante la carga, las luces del indicador parpadean.
- Mantenga los materiales inflamables alejados de la superficie de carga.
- Utilice el cargador inalámbrico únicamente para su fin previsto. El uso inadecuado o el uso de dispositivos incompatibles pueden provocar riesgo de incendio, explosión u otros peligros.
- **NO intente cargar un dispositivo que esté dañado o una caja de batería abierta, o un dispositivo que no sea compatible con Qi™.**
- **NO desmonte el cargador inalámbrico ni el dispositivo USB.**
- **NO lo utilice si el cable de alimentación o el transformador están dañados.**
- Mantenga la superficie de carga inalámbrica limpia y seca.
- Utilice un paño suave, limpio y seco para limpiar la superficie del cargador inalámbrico.

CONTENIDO

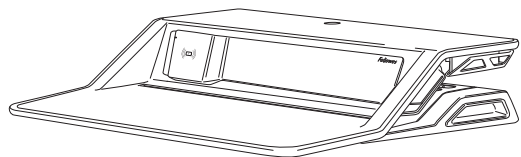

Estación de trabajo

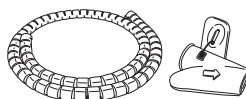

Herramienta/abrazadera para cables

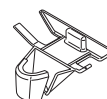

Conducto para cables



Velcro

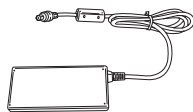

Fuente de alimentación



Cable de alimentación



Cable USB

Solo compatible con el kit de brazos para monitores de Fellowes para Lotus. Visite www.fellowes.com para obtener más información.

CARACTERÍSTICAS GENERALES

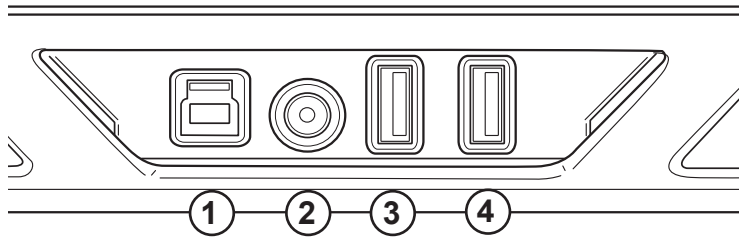

	Puerto	Descripción	Especificaciones
Concentrador USB trasero	1	Conector Tipo B	Transferencia de datos (al ordenador)
	2	Conector cilíndrico	Alimentación (8A)
	3	Puerto USB (Transferencia de datos)	USB 3.0, 900mA
	4	Puerto USB (Transferencia de datos)	USB 3.0, 900mA
Panel delantero	5	Puerto USB (solo de carga)	USB 3.0, 2,1A
	6	Puerto USB (solo de carga)	USB 3.0, 2,1A
	7	Pad de carga inalámbrico	1A

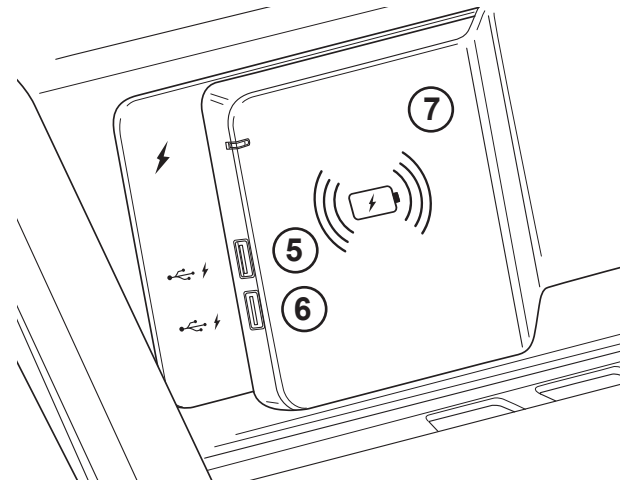

CONFIGURAR

PASO 1

Es necesario contar con dos personas para colocar el escritorio de pie y sentado en el escritorio. Asegúrese de que el borde frontal de la plataforma para teclado esté alineado con el borde del escritorio.

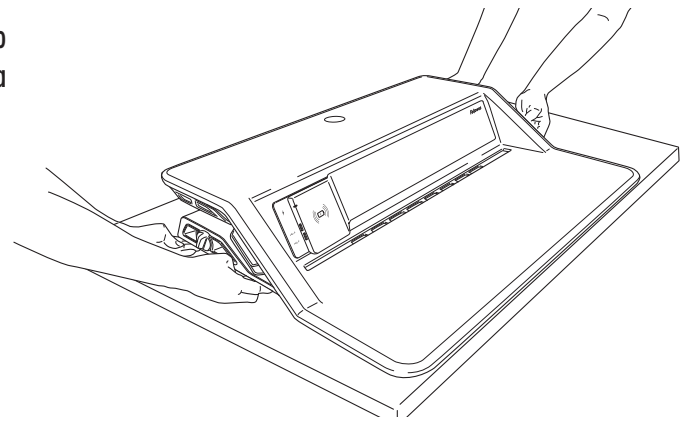
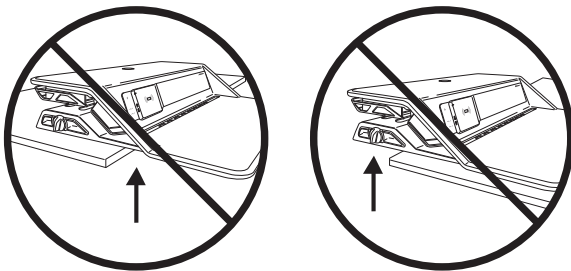

PASO 2

Coloque el monitor, el teclado y el ratón en la estación de trabajo. Utilice el velcro incluido para fijar el monitor o monitores a la estación de trabajo. Deje la placa de protección del monitor en su lugar a menos que utilice el kit de brazos para monitores de Fellowes para Lotus.

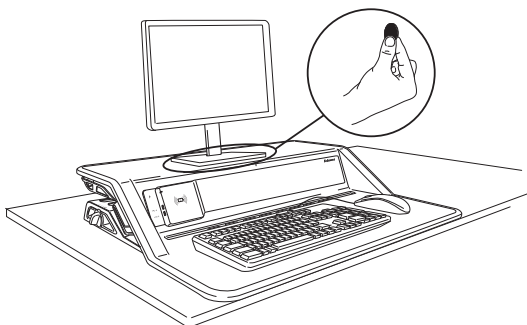

PASO 3

Con las dos manos, presione ligeramente hacia abajo y mueva ambas palancas para subir la estación de trabajo a la posición más alta.

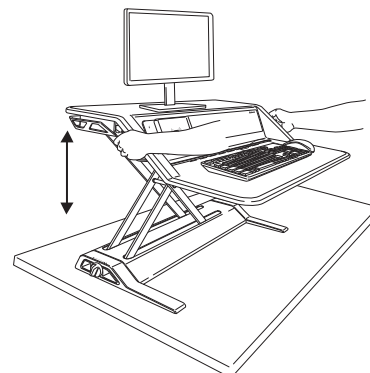

CONTROL DE CABLES

Asegúrese de que la estación de trabajo está en su posición más alta. Siga todas las instrucciones de cableado para asegurarse de que los cables no se enganchan en las barras de soporte. Asegúrese de que los cables son lo suficientemente largos para poder tener una amplitud de movimientos completa (17 pulg./432 mm).

PASO 1

Configure las estaciones de carga conectando el cable de alimentación a la fuente de alimentación y la fuente de alimentación al puerto 2 trasero del concentrador USB. Enchufe el cable eléctrico en la toma de corriente más cercana. Para utilizar los puertos 3 y 4 del USB para su ratón y su teclado, necesitará enchufar el cable Tipo B/USB disponible en el puerto 1 y el extremo del USB en su equipo, estación de acoplamiento o monitor*.

*El monitor necesita conectarse al equipo a través del cable Tipo B/USB adicional (no incluido).

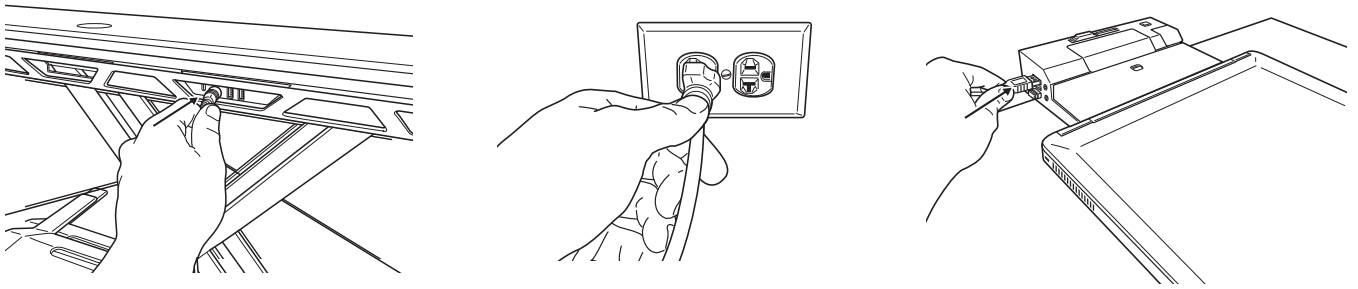

PASO 2A

Pase los cables del teclado y del ratón por la abertura de la plataforma para teclado. Asegúrese de fijar los cables con el clip en la parte inferior de la plataforma. El incumplimiento de estas instrucciones puede dar lugar a daños materiales o personales.

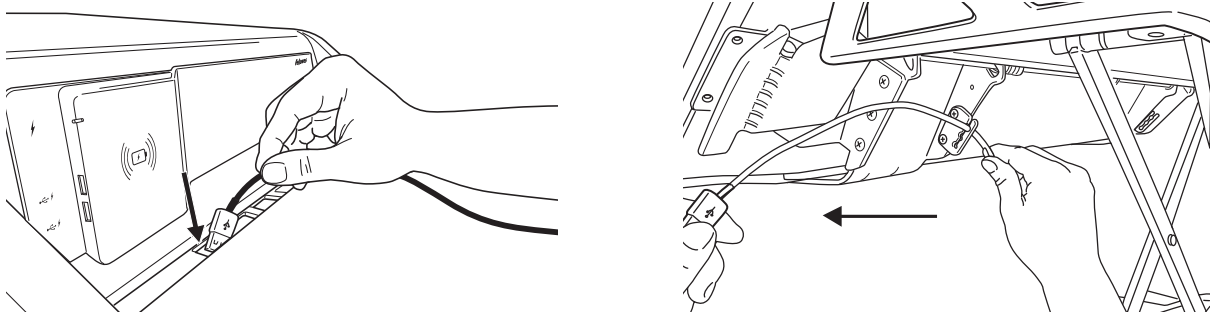

PASO 2B

Continúe realizando el cableado alrededor de la estación de trabajo, a través del canal para cables y hasta la parte posterior. Introduzca el conducto para cables en 1 de los 2 lugares del canal para cables. Escoja el lugar que se adapte mejor a la configuración que tenga.

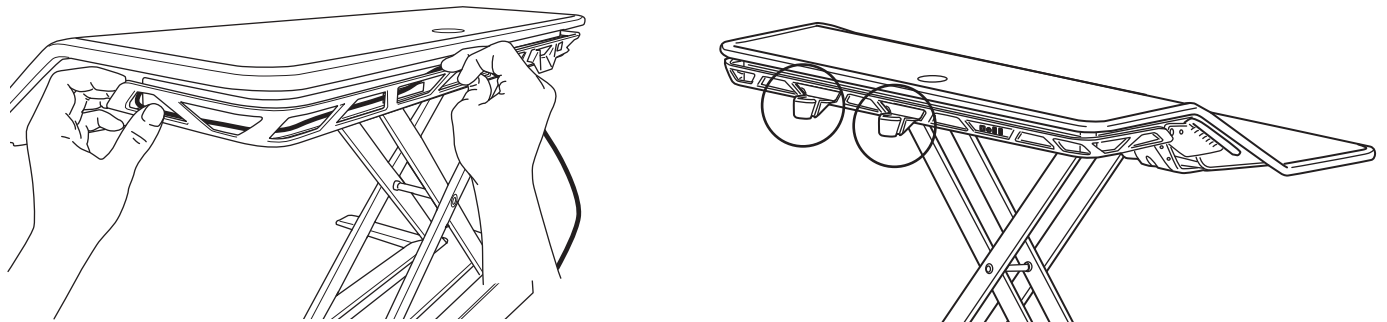

PASO 2C

Los puertos USB traseros están pensados para utilizarse con dispositivos de transferencia de datos. Conecte el ratón y el teclado en el concentrador USB trasero y dirija el resto de los cables por el conducto para cables.

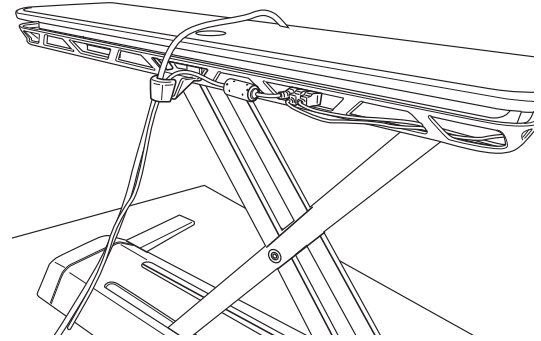

PASO 3

Junte todos los cables, incluidos los del monitor. Instale la abrazadera para cables con la herramienta proporcionada.

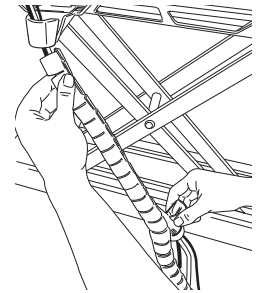
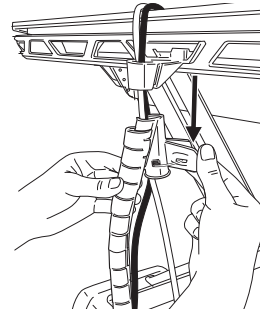
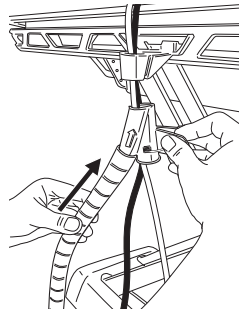
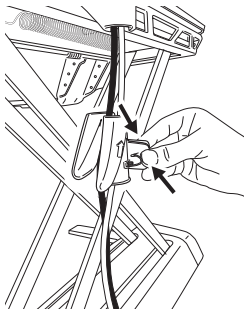

Empuje la abrazadera para cables hacia arriba por la herramienta de la abrazadera para cables.

Tire de la herramienta de la abrazadera para cables hacia abajo, mientras sujeta la parte superior de la abrazadera para cables.

PASO 4

Deslice el extremo de la abrazadera para cables dentro del conducto para cables con el fin de encajarlo en su sitio.

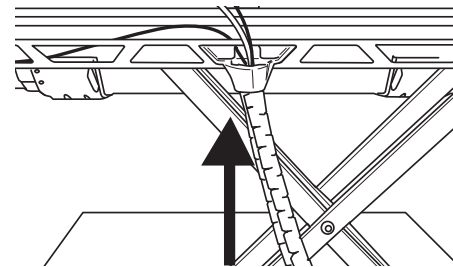

AJUSTE DE TENSIÓN

La tecnología Smooth Lift Technology™ con patente en trámite hace que subir y bajar el escritorio de pie y sentado sea una tarea sencilla. Coloque los elementos en la estación de trabajo y súbala hasta la posición más alta. Lotus se envía en el ajuste más bajo que ayudará a compensar 10 lbs/4,5 kg. Gire la perilla en el sentido de las agujas del reloj para compensar los pesos más pesados, hasta 29 rotaciones completas para compensar 35 lbs/15,8 kg. Como guía, se necesitan 10 rotaciones completas para compensar una configuración de doble monitor. El número exacto de rotaciones dependerá de su comodidad personal. Una vez que haya ajustado correctamente el Lotus, deberá ser fácil subirlo y bajarlo.

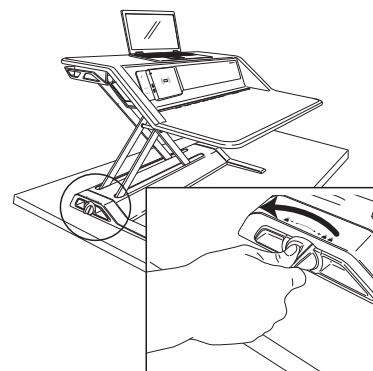
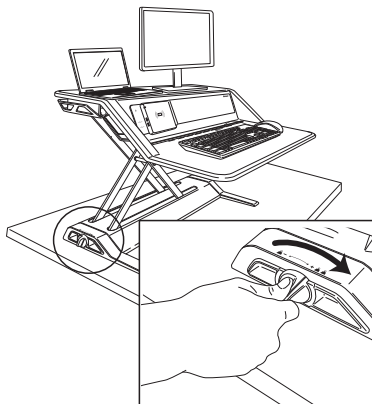

SOPORTE PARA DISPOSITIVOS/RANURA DE CARGA

Coloque el dispositivo habilitado para Qi en el pad de carga (imagen 1) o los puertos 5 y 6 del USB (imagen 2) para cargar su dispositivo. Revise su manual de dispositivos para ver si está habilitado para Qi.

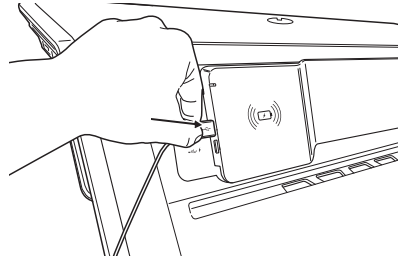
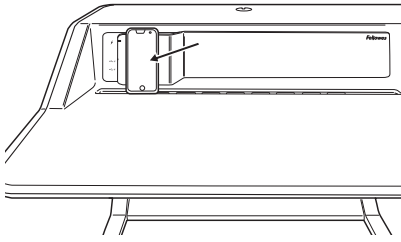

	LED blanco
En espera	Apagado
Cargando	Encendido
Dispositivo no compatible	Parpadeo

INDICACIONES DE USO

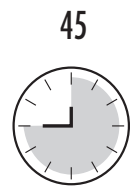
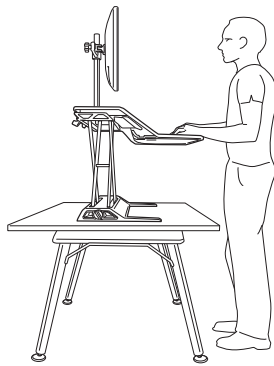

GARANTÍA LIMITADA PARA ESCRITORIO DE PIE O SENTADO DE FELLOWES LOTUS™ DX

Fellowes, Inc. ("Fellowes") garantiza que Lotus™ DX ("Producto") no deberá presentar defectos en materiales ni en la mano de obra durante el periodo de tiempo estipulado a continuación.

- Todos los componentes de carga USB e inalámbricos durante el periodo de un (1) año desde la fecha de la compra original del producto.
- Todas las demás piezas, durante el periodo de tres (3) años desde la fecha de la compra original del producto.

Esta garantía solo se aplica al primer comprador al por menor y no cubre reclamaciones debidas al mal uso, no seguir las instrucciones sobre instalación o uso, negligencia, uso de accesorios no permitidos, uso comercial, uso en un voltaje o una corriente distintos a los especificados en el producto, o reparación no autorizada durante el periodo de garantía en condiciones distintas a las cubiertas por garantía.

LA DURACIÓN DE TODA GARANTÍA IMPLÍCITA, LO QUE INCLUYE, PERO SIN LIMITACIÓN, CUALQUIER GARANTÍA IMPLÍCITA DE COMERCIABILIDAD O IDONEIDAD PARA UN FIN PARTICULAR, QUEDA EXPRESAMENTE LIMITADA A LA DURACIÓN DE ESTA GARANTÍA LIMITADA.

A MENOS QUE LO EXIJA LA LEGISLACIÓN APLICABLE, LA ÚNICA SOLUCIÓN PARA EL CLIENTE POR EL INCUMPLIMIENTO DE ESTA GARANTÍA, CUALQUIER GARANTÍA IMPLÍCITA O CUALQUIER OTRA OBLIGACIÓN QUE SURJA POR MINISTERIO DE LA LEY SE LIMITARÁ A LO ESPECIFICADO EN EL PRESENTE DOCUMENTO A REPARAR, SUSTITUIR O REEMBOLSAR EL PRECIO DE LA COMPRA, SEGÚN ÚNICAMENTE EL CRITERIO DE LA EMPRESA.

EN NINGUNA CIRCUNSTANCIA LA EMPRESA, SUS FILIALES, SUBSIDIARIAS, ENTIDADES RELACIONADAS, DISTRIBUIDORES O SUS CORRESPONDIENTES DIRECTIVOS, ADMINISTRADORES, EMPLEADOS O AQUELLAS PERSONAS DE LOS QUE SEAN RESPONSABLES POR LEY, SERÁN RESPONSABLES DE LOS DAÑOS CONSECUENCIALES O INCIDENTALES RELACIONADOS CON EL PRODUCTO. LA EMPRESA Y ESTAS OTRAS PARTES NO ASUMEN NI AUTORIZAN A NINGÚN REPRESENTANTE U OTRA PERSONA QUE LO ASUMA POR ELLOS NINGUNA OBLIGACIÓN NI RESPONSABILIDAD DISTINTAS A LAS EXPRESAMENTE INDICADAS EN EL PRESENTE DOCUMENTO.

La duración, los términos y las condiciones de esta garantía son válidos en todo el mundo, excepto en los lugares donde la legislación local exija limitaciones, restricciones o condiciones diferentes.

Fellowes Lotus™ DX contiene productos que incorporan biocida para evitar la proliferación de bacterias que pueden provocar manchas y el deterioro del producto.

El artículo tratado contiene los siguientes biocidas:

- Cristal, óxido, fosfato de plata

SICHERHEITSHINWEISE/WARNHINWEIS

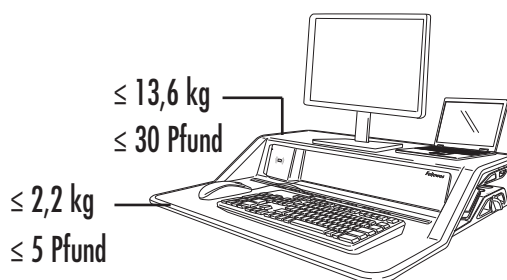

Lesen Sie vor dem Gebrauch sämtliche Anweisungen und Warnhinweise, und beachten Sie diese.



- **WARNUNG: QUETSCHPUNKT!** HALTEN SIE DIE HÄNDE WÄHREND DES BETRIEBS VON DEN SUPPORT-STANGEN FERN. ANDERENFALLS KANN ES ZU SCHWEREN VERLETZUNGEN KOMMEN.
- **ÜBERSCHREITEN SIE DIE AUFGEFÜHRTEN MAXIMALGEWICHTE NICHT.** ANDERENFALLS KANN ES ZU SCHWEREN VERLETZUNGEN ODER SACHSCHÄDEN KOMMEN.
- **VORSICHT: Schwerlast!** Es sind zwei Personen erforderlich, um die Workstation zu verschieben. Anderenfalls kann es zu schweren Verletzungen kommen.
- Halten Sie die Kabel während des Betriebs von den Support-Stangen fern und befolgen Sie die Anweisungen zur Kabelverlegung in diesem Handbuch. Das Nichtbefolgen dieser Anweisungen kann zu Sachschäden oder Verletzungen führen.
- Lehnen Sie sich **NICHT** auf die Tastaturablage.
- Passen Sie das Gegengewicht **ERST DANN** an, wenn alle Geräte und das Zubehör vollständig an der Workstation angebracht sind.
- Dieses Produkt ist mit einer Feder ausgestattet und sollte niemals mit einem Gewicht von weniger als 10 Pfund (4,5 kg) verwendet werden. Gehen Sie umsichtig vor, und nutzen Sie beide Hände, um die Workstation leicht nach unten zu drücken und beide Hebel einrasten zu lassen. Das Nichtbefolgen kann Verletzungen oder Sachschäden zur Folge haben.
- Nur mit dem Fellowes-Monitorarm-Kit für Lotus kompatibel.
- Stellen Sie sicher, dass der Tisch oder die Befestigungsfläche horizontal ist und das Gesamtgewicht der Workstation und des Zubehörs tragen kann.
- Entfernen Sie Geräte und Zubehör vollständig von der Workstation, bevor Sie sie verschieben.
- Der Hersteller bestätigt, dass das Produkt die jeweiligen ANSI/BIFMA-Standards ausreichend oder mehr als ausreichend erfüllt.
- Verwenden Sie Klettband (Velcro), falls Sie keine Monitorarme einsetzen. Klettband ist für den einmaligen Einsatz vorgesehen.
- Der Lotus kann nur zum Laden von Qi™-kompatiblen Smartphones verwendet werden.
- Verwenden Sie ausschließlich das im Lieferumfang des Produkts enthaltene Netzkabel bzw. den Trafo.
- Während des Betriebs heizt sich die Wireless-Ladeoberfläche auf. Dies ist ein normaler Vorgang. Wenn während des Ladevorgangs ein Problem auftritt, beginnen die Anzeigen zu blinken.
- Halten Sie entflammare Materialien von der Ladeoberfläche entfernt.
- Verwenden Sie das Wireless-Ladegerät nur für den bestimmungsgemäßen Zweck. Eine unsachgemäße Verwendung oder die Verwendung mit inkompatiblen Geräten können Feuer, Explosionen oder sonstige Gefahren auslösen.
- **VERSUCHEN SIE NICHT**, ein beschädigtes Gerät, ein Gerät mit einem offenen Akkufach oder ein Gerät zu laden, das nicht Qi™-kompatibel ist.
- **BAUEN SIE** das Wireless-Ladegerät und das USB-Gerät nicht auseinander.
- **VERWENDEN SIE** dieses Gerät **NICHT**, wenn das Netzkabel oder der Trafo beschädigt sind.
- Halten Sie die Oberfläche des Wireless-Ladegeräts sauber und trocken.
- Verwenden Sie zum Reinigen der Oberfläche des Wireless-Ladegeräts ein weiches, sauberes und trockenes Tuch.

LIEFERUMFANG

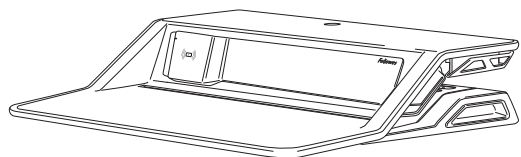

Workstation

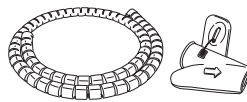

Kabelschlauch/-werkzeug



Kabeltrichter



Klettverschluss

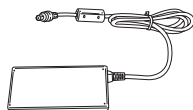

Netzteil

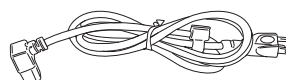

Netzkabel



USB-Kabel

Nur mit dem Fellowes-Monitorarm-Kit für Lotus kompatibel. Weitere Informationen finden Sie auf www.Fellowes.com.

LEISTUNGSMERKMALE

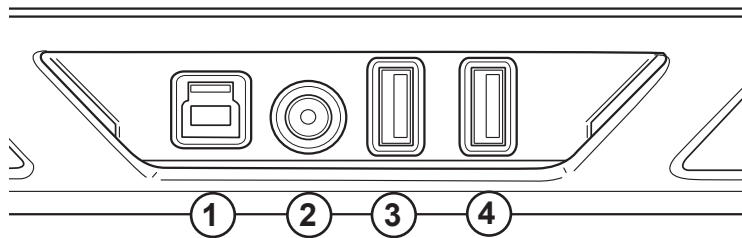

	Port	Bezeichnung	Technische Daten
Rückseite des USB-Hubs	1	Typ-B-Anschluss	Datenübertragung (zum Computer)
	2	Hohlstecker	Stromstärke (8 A)
	3	USB-Port (Datenübertragung)	USB 3.0, 900 mA
	4	USB-Port (Datenübertragung)	USB 3.0, 900 mA
Anschlüsse auf der Vorderseite	5	USB-Port (nur für Ladevorgang)	USB 3.0, 2,1A
	6	USB-Port (nur für Ladevorgang)	USB 3.0, 2,1A
	7	Wireless-Ladegerät-Pad	1A

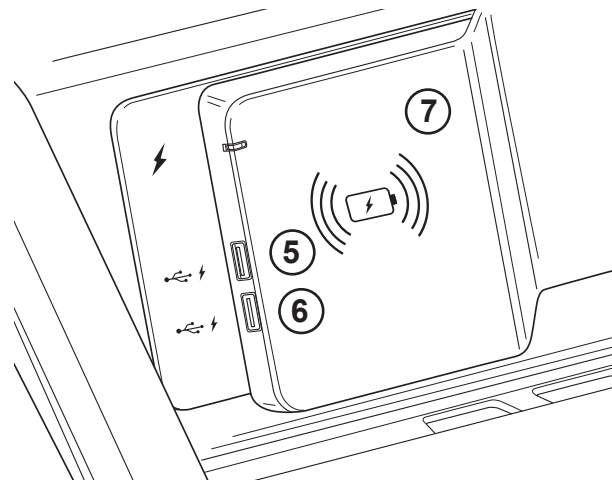

EINRICHTEN

SCHRITT 1

Es sind 2 Personen erforderlich, um die Sitz-/Stehkonsole auf Ihrem Tisch anzubringen. Stellen Sie sicher, dass der vordere Rand der Tastaturablage mit dem Tischrand bündig abschließt.

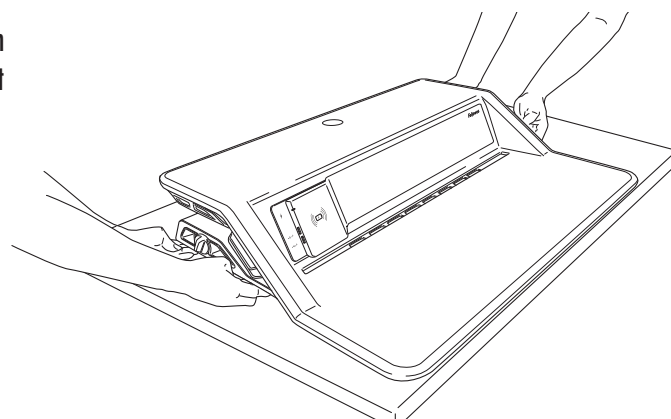
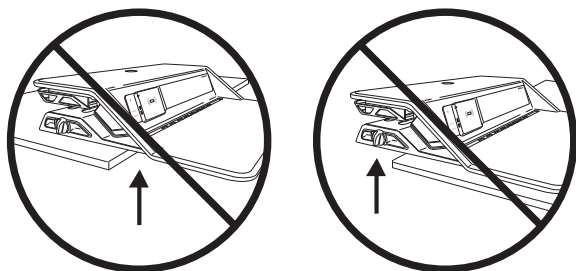

SCHRITT 2

Platzieren Sie Monitor, Tastatur und Maus auf der Workstation. Verwenden Sie das beiliegende Klettband, um den(die) Monitor(e) an der Workstation zu befestigen. Lassen Sie die Deckplatte des Monitors an Ort und Stelle, außer Sie verwenden das Fellowes-Monitorarm-Kit für Lotus.

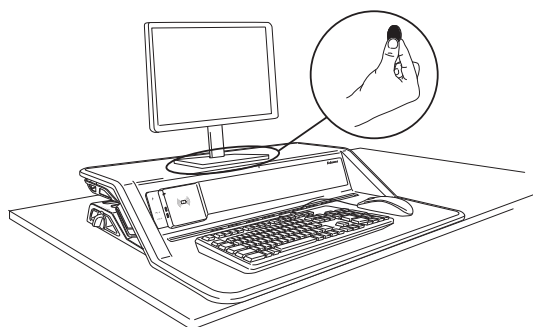

SCHRITT 3

Drücken Sie beide Hebel mit beiden Händen leicht nach unten, um die Workstation auf die höchste Position zu bringen.

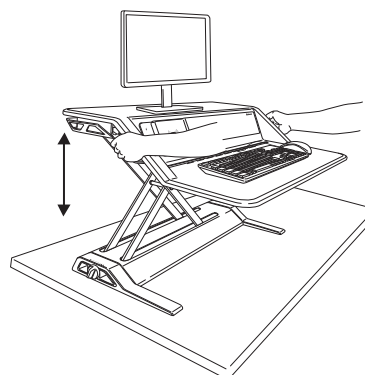

KABELMANAGEMENT

Stellen Sie sicher, dass die Arbeitsstation auf die höchste Stellung eingestellt ist. Befolgen Sie alle Anweisungen zur Verkabelung, um sicherzustellen, dass die Kabel nicht von den Support-Stangen eingeklemmt werden. Stellen Sie sicher, dass die Kabel lang genug sind, um die ganze Reichweite des Geräts (17 Zoll/432 mm) zu unterstützen.

SCHRITT 1

Richten Sie die Ladestation ein, indem Sie das Netzkabel an das Netzteil und das Netzteil an Port 2 auf der Rückseite des USB-Hubs anschließen. Stecken Sie das Netzkabel in die nächst gelegene Steckdose. Stecken Sie das Netzkabel in die nächst gelegene Steckdose. Um die USB-Ports 3 und 4 für Maus und Tastatur verwenden zu können, müssen Sie das mitgelieferte Typ-B/USB-Kabel mit Port 1 und das andere Ende des USB-Kabels mit Ihrem Computer, der Docking Station oder dem Bildschirm verbinden*.

*Der Bildschirm muss über das zusätzliche Typ-B/USB-Kabel (nicht im Lieferumfang enthalten) mit dem Computer verbunden werden.

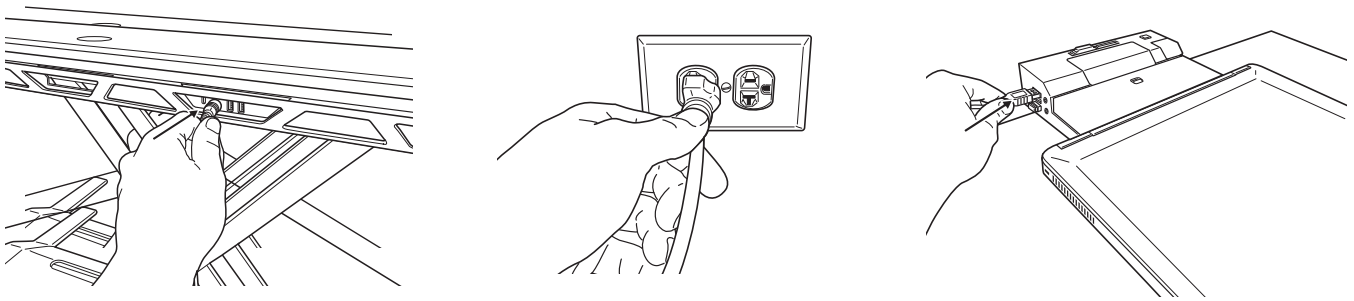

SCHRITT 2A

Führen Sie die Kabel der Tastatur und der Maus durch die Öffnung in der Tastaturablage. Stellen Sie sicher, dass die Kabel mit dem Clip unten an der Ablage befestigt werden. Das Nichtbefolgen dieser Anweisungen kann zu Sachschäden oder Verletzungen führen.

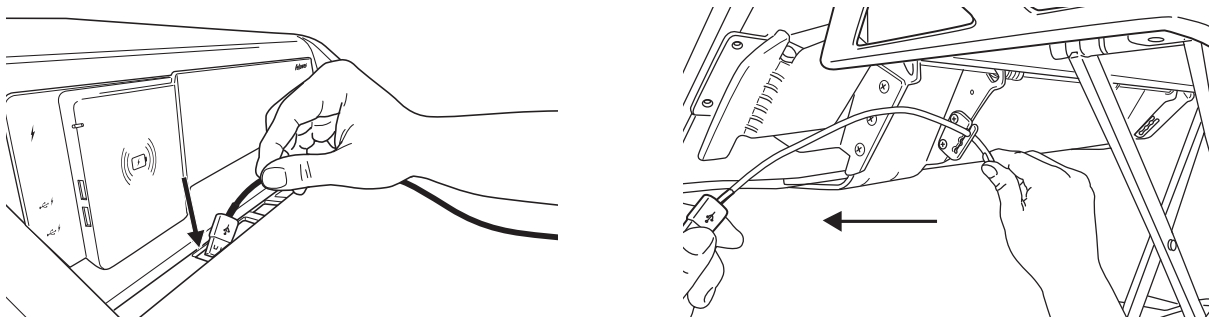

SCHRITT 2B

Führen Sie die Kabel weiter um die Workstation durch den Kabeltrichter nach hinten. Führen Sie den Kabeltrichter in eine der beiden Positionen des Kabelschlauchs ein. Wählen Sie die Position, die für Ihre Konfiguration am besten geeignet ist.

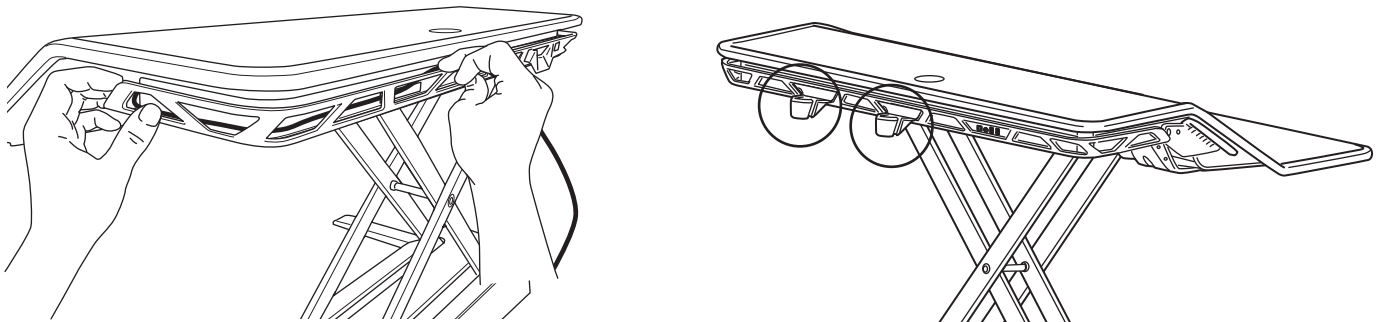

SCHRITT 2C

Die USB-Ports auf der Rückseite sind für Datenübertragungsdienste bestimmt. Schließen Sie Maus und Tastatur an den USB-Hub auf der Rückseite an, und führen Sie die übrigen Kabel durch den Kabelkanal.

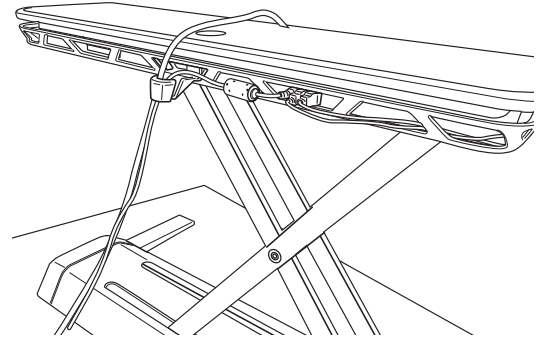

SCHRITT 3

Bringen Sie alle Kabel zusammen, einschließlich der Monitorkabel. Bringen Sie den Kabelbinder mit dem bereitgestellten Werkzeug an.

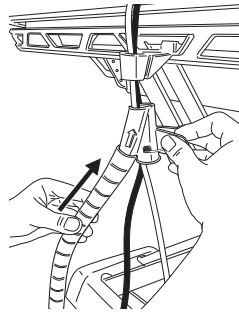
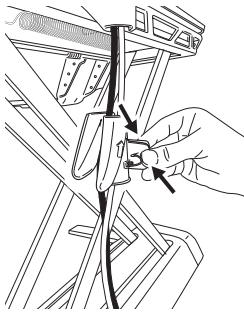

Drücken Sie den Kabelschlauch nach oben in das Kabelschlauchwerkzeug.

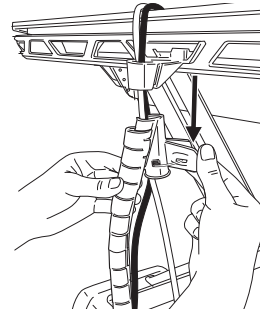

Schieben Sie das Kabelschlauchwerkzeug nach unten, während Sie die Spitze des Kabelschlauchs festhalten.

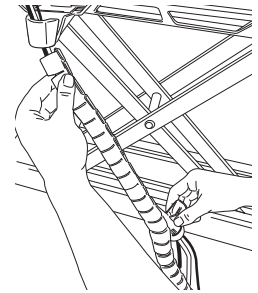

SCHRITT 4

Schieben Sie das Ende des Kabelschlauchs in den Kabeltrichter und rasten Sie es ein.

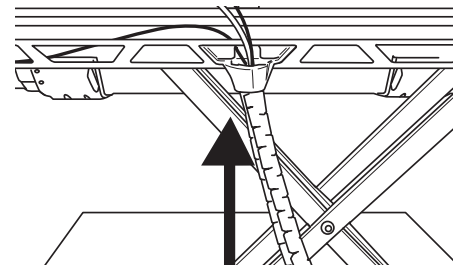

ANPASSUNG DER SPANNUNG

Die zum Patent angemeldete Smooth Lift Technology™ sorgt für müheloses Heben und Senken Ihrer Sitz-Steh-Plattform. Bringen Sie Ihre Geräte an der Workstation an und heben Sie sie auf die höchstmögliche Position. Lotus wird mit der niedrigsten Einstellung für den Ausgleich von 10 Pfund/4,5 kg versandt. Drehen Sie den Knopf im Uhrzeigersinn, um höhere Gewichte auszugleichen, Sie können bis zu 29 volle Umdrehungen vornehmen, um 35 Pfund/15,8 kg auszugleichen. Als Richtlinie gilt, dass etwa 10 volle Umdrehungen notwendig sind, um einen Aufbau mit zwei Monitoren auszugleichen. Die genaue Anzahl der Umdrehungen hängt von Ihrem persönlichen Empfinden ab. Sobald der Lotus richtig angepasst ist, sollte er sich mühelos heben und senken lassen.

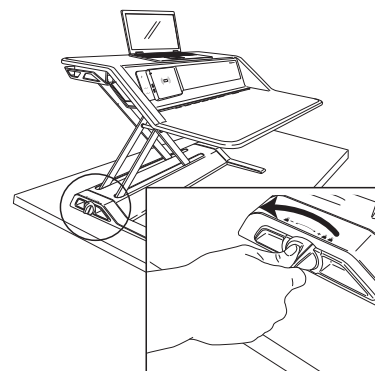
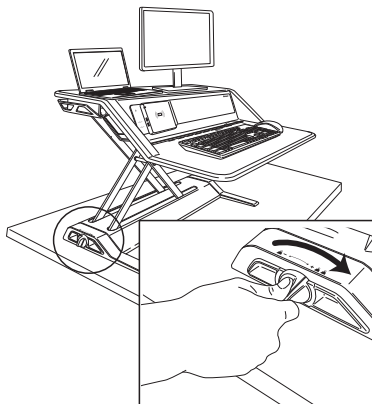

GERÄTESTÄNDER/LADESTECKPLATZ

Legen Sie Ihr Qi-fähiges Gerät auf das Lade-Pad (Abbildung 1), oder verwenden Sie die USB-Ports 5 und 6 (Abbildung 2) zum Laden Ihres Geräts. Schauen Sie im Benutzerhandbuch für Ihr Gerät nach, um zu ermitteln, ob dieses Gerät Qi-fähig ist.

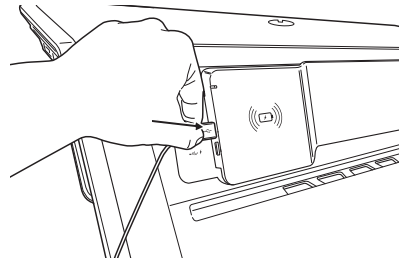
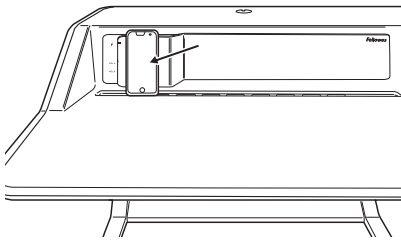

	Weißer LED
Standby	Aus
Ladevorgang läuft	Ein
Geräte nicht kompatibel	Blinken

RICHTLINIEN ZUR NUTZUNG

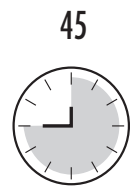
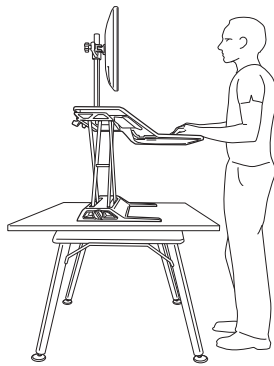

FELLOWES LOTUS™ DX SITZ-STEHWORKSTATION – BESCHRÄNKTE GARANTIE

Fellowes, Inc. („Fellowes“) garantiert für den im Folgenden genannten Zeitraum, dass das Lotus™ DX („Produkt“) frei von Herstellungs- und Materialmängeln ist.

- Alle USB- und Wireless-Ladekomponenten für einen Zeitraum von einem (1) Jahr ab Kaufdatum des jeweiligen Produkts.
- Alle anderen Teile für einen Zeitraum von drei (3) Jahren ab Kaufdatum des jeweiligen Produkts.

Diese Garantie gilt nur für den ersten Käufer, der das Produkt im Einzelhandel erwirbt. Ausgeschlossen von der Garantie sind Forderungen, die auf unsachgemäßem Gebrauch, die Missachtung von Installations- und Gebrauchsanweisungen, Nachlässigkeit, die Verwendung nicht zugelassener Zusatzgeräte, kommerzielle Nutzung, den Betrieb bei Strom- oder Spannungsbedingungen außerhalb der Spezifikation oder unerlaubte Wartung während des Garantiezeitraums, außerhalb der vorliegenden Garantiebedingungen, zurückzuführen sind.

DIE DAUER ETWAIGER STILLSCHWEIGENDER GARANTIE, UNTER ANDEREM DIE DER MARKTÄUFLICHKEIT ODER EIGNUNG FÜR EINEN BESTIMMTEN ZWECK, IST AUSDRÜCKLICH AUF DIE DAUER DER BEGRENZTEN GARANTIE BESCHRÄNKT.

SOWEIT GESETZLICH NICHT ANDERS VORGESCHRIEBEN, BESTEHT DIE EINZIGE ABHILFEMAßNAHME DES KUNDEN BEI EINTRETEN DES GARANTIEFALLS ODER BERÜCKSICHTIGUNG ANDERER STILLSCHWEIGENDER GARANTIE ODER VERPFLICHTUNGEN, DIE SICH GESETZLICH ODER ANDERWEITIG ERGEBEN, WIE IN DIESER GARANTIEERKLÄRUNG BESCHRIEBEN, MAXIMAL IN DER REPARATUR, IM ERSATZ ODER IN DER KAUFPREISERSTATTUNG, WOBEI DIE WAHL DER ABHILFE IM ALLEINGEN ERMESSEN DES UNTERNEHMENS LIEGT.

DAS UNTERNEHMEN, SEINE TOCHTERGESELLSCHAFTEN, NIEDERLASSUNGEN, ZUGEHÖRIGEN ENTITÄTEN, HÄNDLER ODER DEREN JEWEILIGE BEAUFTRAGTE, DIREKTOREN, MITARBEITER ODER DIE PERSONEN, FÜR DIE SIE GESETZLICH VERANTWORTLICH SIND, HAFTEN IN KEINEM FALL FÜR FOLGESCHÄDEN ODER BEILÄUFIGE SCHÄDEN, DIE SICH IM ZUSAMMENHANG MIT DEM PRODUKT ERGEBEN KÖNNTEN. DAS UNTERNEHMEN UND DIE GENANNTEN ANDEREN PARTEIEN ÜBERNEHMEN KEINE VERPFLICHTUNG ODER HAFTUNG AUSSERHALB DER HIERIN GEREGLTEN BESTIMMUNGEN, UND BERECHTIGEN AUCH KEINEN VERTRETER ODER SONSTIGE PERSONEN ZUR ÜBERNAHME EINER SOLCHEN VERPFLICHTUNG ODER HAFTUNG.

Dauer, Bedingungen und Konditionen dieser Garantie gelten weltweit, außer lokale Gesetze schreiben andere Begrenzungen, Einschränkungen oder Konditionen vor.

Fellowes Lotus™ DX wurde mit bioziden Produkten zum Schutz gegen Bakterienwachstum, das hartnäckige Verschmutzungen und Produktverschlechterungen zur Folge haben kann, hergestellt.

Die behandelten Artikel enthalten die folgenden Biozide:

- Glas, Oxid, Silberphosphat

ISTRUZIONI DI SICUREZZA/AVVERTENZE

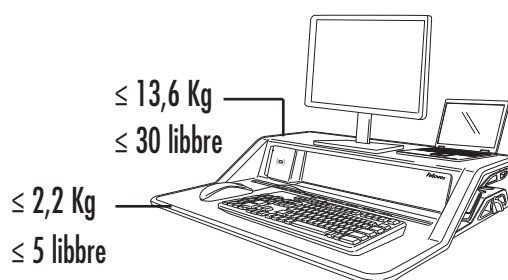

Prima dell'utilizzo, leggere e seguire tutte le istruzioni e avvertenze.



- **AVVERTENZA: PUNTO A RISCHIO! TENERE LE MANI LONTANE DALLE BARRE DI SOSTEGNO DURANTE IL FUNZIONAMENTO, IN QUANTO SI POTREBBERO CAUSARE LESIONI GRAVI.**
- **NON SUPERARE LA CAPACITÀ DI PESO MASSIMA INDICATA, IN QUANTO SI POTREBBERO CAUSARE LESIONI GRAVI O IL DANNEGGIAMENTO DEI PRODOTTI.**
- **ATTENZIONE: rischio di sollevamento!** Sono necessarie due persone per spostare la postazione di lavoro. Si potrebbero causare lesioni gravi.
- Tenere i cavi lontani dalle barre di sostegno durante il funzionamento, attenersi alle istruzioni di instradamento dei cavi nel presente manuale. La mancata osservanza delle istruzioni può causare danni all'attrezzatura o lesioni personali.
- **NON** poggiarsi sulla piattaforma per tastiera.
- **NON** regolare il bilanciamento fino a quando tutta l'attrezzatura e gli accessori non sono stati posizionati sulla postazione di lavoro.
- Questo prodotto è dotato di un meccanismo a molla e non deve mai essere usato con un peso inferiore a 10 libbre (4,5kg). Con cautela, impiegare entrambe le mani per spingere leggermente verso il basso e innestare entrambe le leve. La mancata riuscita della procedura può causare lesioni o il danneggiamento dei prodotti.
- Compatibile solo con il kit per braccio del monitor Fellowes per Lotus.
- Verificare che la scrivania o la superficie di montaggio sia in piano e possa sostenere il peso combinato della postazione di lavoro e degli accessori.
- Rimuovere tutta l'attrezzatura e gli accessori dalla postazione di lavoro prima di spostarla.
- Il produttore certifica che il prodotto rispetta o supera gli standard ANSI/BIFMA applicabili.
- Usare il velcro se non si usano i bracci del monitor. Ricordare che il velcro è monouso.
- La stazione Lotus è destinata soltanto alla ricarica degli smartphone compatibili con la tecnologia Qi™.
- Utilizzare soltanto il cavo di alimentazione e il trasformatore in dotazione con il prodotto.
- È normale che la superficie di ricarica wireless si riscaldi durante la ricarica. Se si verifica un problema durante la ricarica, gli indicatori luminosi lampeggeranno.
- Tenere i materiali infiammabili lontani dalla superficie di ricarica.
- Utilizzare il caricatore wireless solo per lo scopo a cui è destinato. L'uso improprio o l'utilizzo di dispositivi non compatibili può comportare il rischio di incendio, esplosione o altri pericoli.
- **NON** tentare di caricare un dispositivo danneggiato, un alloggiamento batterie aperto o un dispositivo che non sia compatibile con la tecnologia Qi™.
- **NON** disassemblare il caricatore wireless e il dispositivo USB.
- **NON** utilizzare se è danneggiato il cavo di alimentazione o il trasformatore.
- Mantenere la superficie di ricarica wireless pulita e asciutta.
- Utilizzare un panno morbido, pulito e asciutto per pulire la superficie del caricatore wireless.

CONTENUTO

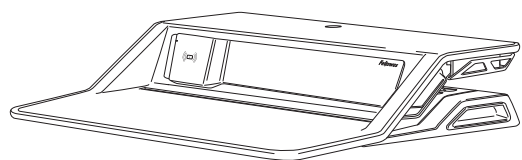

Postazione di lavoro

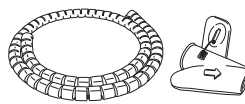

Strumento/zip per cavi

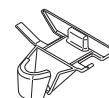

Imbuto di incanalamento cavi



Velcro

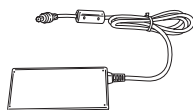

Alimentatore

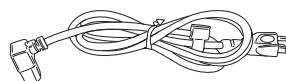

Cavo di alimentazione



Cavo USB

Compatibile solo con il kit per braccio del monitor Fellowes per Lotus. Per maggiori informazioni visitare il sito www.Fellowes.com.

CARATTERISTICHE

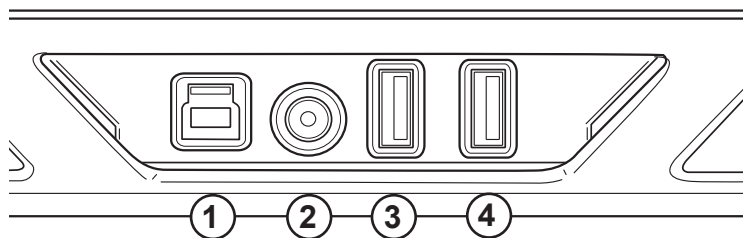

	Porta	Descrizione	Specifiche
Hub USB posteriore	1	Connettore tipo B	Trasferimento dati (al computer)
	2	Connettore per cavo coassiale	Corrente (8A)
	3	Porta USB (trasferimento dati)	USB 3.0, 900 mA
	4	Porta USB (trasferimento dati)	USB 3.0, 900 mA
Pannello anteriore	5	Porta USB (solo ricarica)	USB 3.0, 2,1 A
	6	Porta USB (solo ricarica)	USB 3.0, 2,1 A
	7	Pad di ricarica wireless	1A

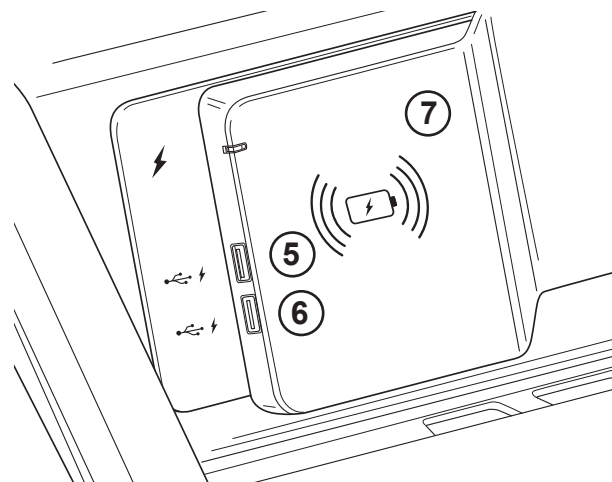

PREPARAZIONE

FASE 1

Impiegare 2 persone per posizionare la postazione sulla scrivania. Assicurarsi che il bordo anteriore della piattaforma per tastiera si allinei con il bordo della scrivania.

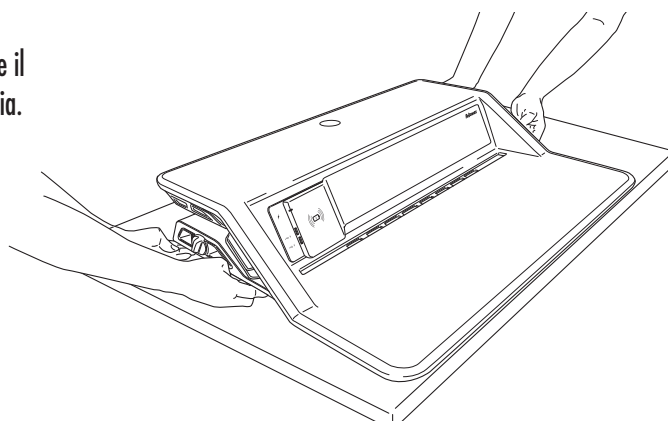
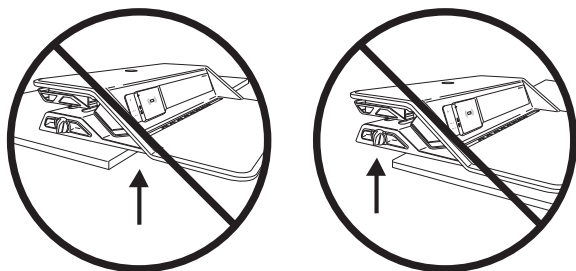

FASE 2

Posizionare il monitor, la tastiera e il mouse sulla postazione di lavoro. Usare il velcro fornito per fissare i monitor alla postazione di lavoro. Lasciare la piastra di copertura del monitor in posizione a meno che non venga utilizzato il kit per braccio del monitor Fellowes per Lotus.

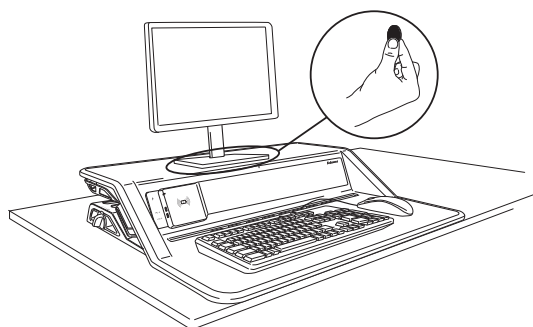

FASE 3

Con entrambe le mani, spingere leggermente verso il basso e innestare entrambe le leve per sollevare la postazione di lavoro fino alla posizione più elevata.

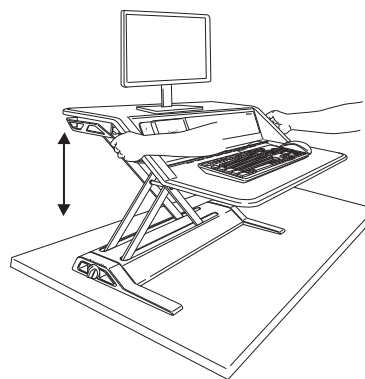

Accertarsi di posizionare la postazione di lavoro nella posizione più elevata. Attenersi a tutte le istruzioni di instradamento dei cavi per assicurarsi che non vengano schiacciati dalle barre di sostegno. Verificare che i cavi siano abbastanza lunghi da consentire il raggio di movimento completo (432 mm/17").

FASE 1

Configurare le stazioni di ricarica connettendo il cavo di alimentazione all'alimentatore e l'alimentatore alla porta 2 dell'hub USB posteriore. Collegare il cavo di alimentazione alla presa di corrente più vicina. Collegare il cavo di alimentazione alla presa di corrente più vicina. Al fine di utilizzare le porte USB 3 e 4 per il mouse e la tastiera, sarà necessario collegare il cavo USB/tipo B in dotazione alla porta 1 e l'estremità USB al computer, alla stazione di aggancio o al monitor*.

*Il monitor deve essere collegato al computer tramite il cavo USB/tipo B (non incluso).

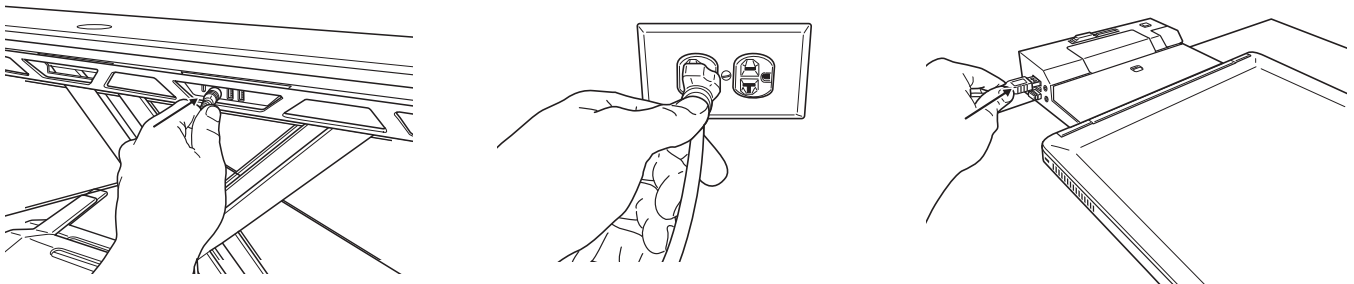

FASE 2A

Instradare i cavi della tastiera e del mouse attraverso l'apertura nella piattaforma della tastiera. Assicurarsi di fissare i cavi con il gancio sul lato inferiore della piattaforma. La mancata osservanza delle istruzioni può causare danni all'attrezzatura o lesioni personali.

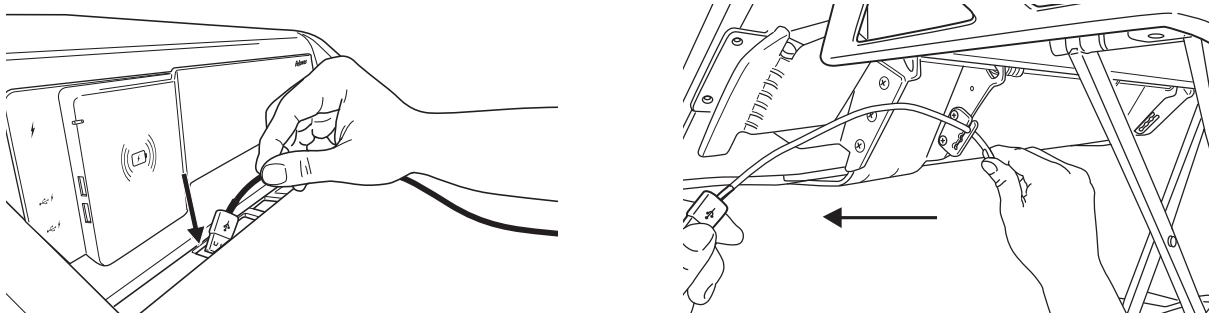

FASE 2B

Proseguire con l'instradamento dei cavi intorno alla postazione di lavoro attraverso la canalina sulla parte posteriore. Inserire l'imbuto di incanalamento cavi in 1 delle 2 posizioni sulla canalina. Scegliere la posizione migliore in base all'installazione desiderata.

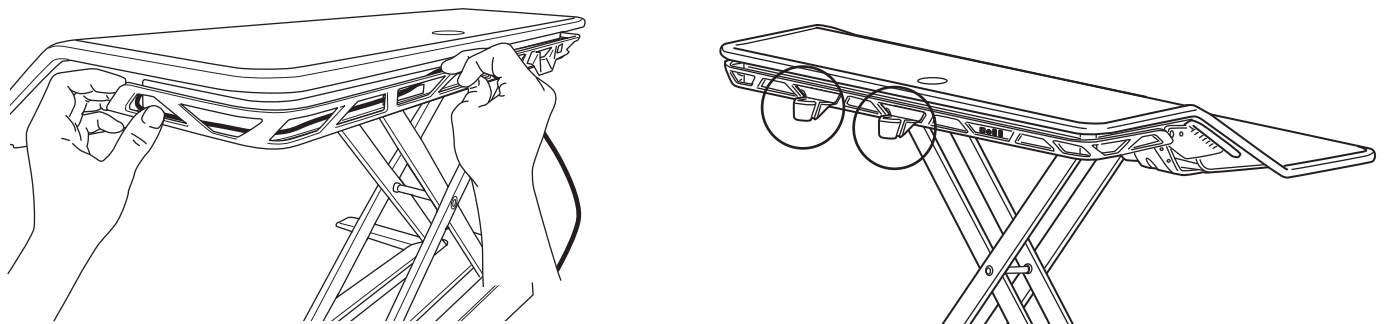

FASE 2C

Le porte USB posteriori sono destinate ai dispositivi per il trasferimento dati. Collegare il mouse e la tastiera all'hub USB posteriore e instradare i cavi restanti attraverso l'imbuto di incanalamento cavi.

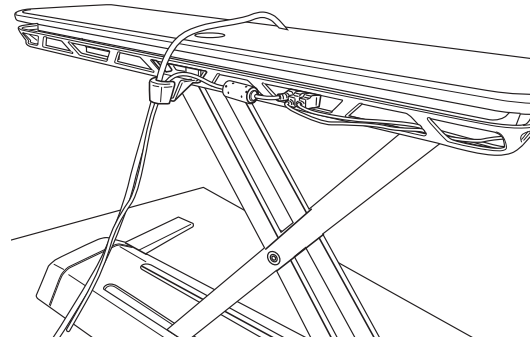

FASE 3

Raccogliere tutti i cavi, compresi quelli del monitor. Applicare la zip per cavi usando lo strumento fornito.

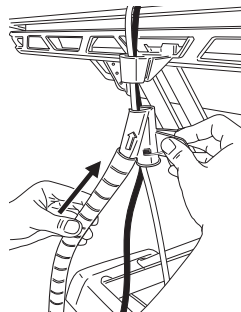
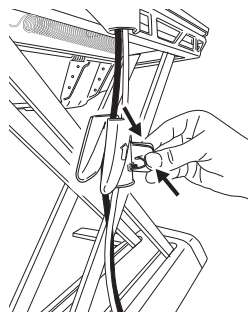

Spingere la zip per cavi verso l'alto nell'apposito strumento.

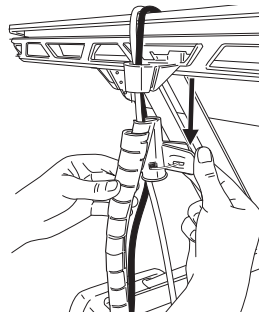

Tirare lo strumento verso il basso tenendo la parte superiore della zip per cavi.

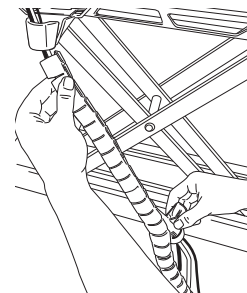

FASE 4

Far scorrere l'estremità della zip per cavi nell'imbuto per bloccarla in posizione.

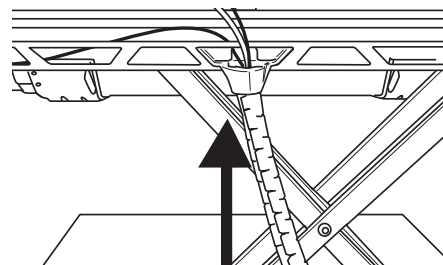

REGOLAZIONE DELLA TENSIONE

La tecnologia Smooth Lift Technology™ in attesa di brevetto rende agevole sollevare e abbassare la postazione. Posizionare gli elementi sulla postazione di lavoro e sollevarla fino alla posizione più elevata. La stazione Lotus viene spedita con la regolazione più bassa che facilita il bilanciamento di 4,5 kg/10 lb. Ruotare la manopola in senso orario per bilanciare pesi maggiori, effettuando fino a 29 rotazioni complete per bilanciare 15,8 kg/35 lb. In linea generale, sono necessarie circa 10 rotazioni complete per bilanciare un'impostazione a due monitor. Il numero esatto di rotazioni dipende dalla disposizione personale desiderata. Una volta regolata la postazione Lotus in maniera adeguata, sarà semplice alzarla e abbassarla senza difficoltà.

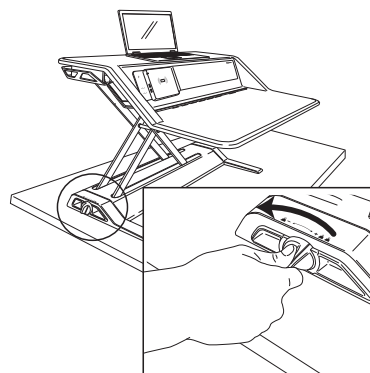
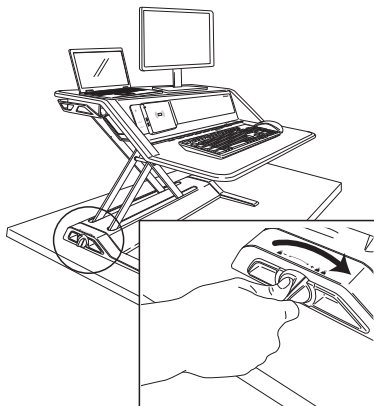

SUPPORTO DISPOSITIVO/SLOT PER CARICAMENTO

Posizionare il dispositivo abilitato alla tecnologia Qi sul pad di ricarica (figura 1) o utilizzare le porte USB 5 e 6 (figura 2) per caricare il dispositivo. Rivedere il manuale del proprio dispositivo per verificare se è abilitato alla tecnologia Qi.

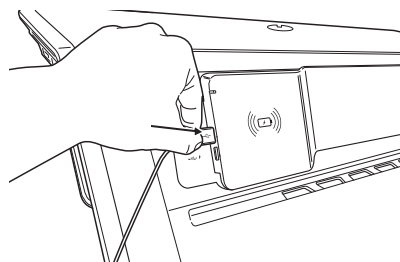
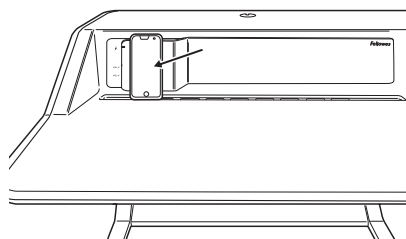

	LED bianco
In standby	Spento
In carica	Acceso
Dispositivo non compatibile	Lampeggiante

LINEE GUIDA DI UTILIZZO

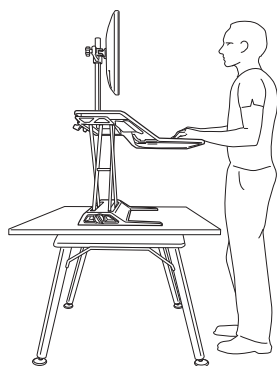

15



45



GARANZIA LIMITATA PER FELLOWES LOTUS™ DX SIT-STAND

Fellowes, Inc. ("Fellowes") garantisce che Lotus™ DX ("il Prodotto") è esente da difetti materiali e di manodopera per il periodo di tempo di seguito stabilito.

- Tutti i componenti USB e di ricarica wireless per un periodo di un (1) anno a decorrere dalla data di acquisto originale del prodotto.
- Tutte le altre parti per un periodo di tre (3) anni a decorrere dalla data di acquisto originale del prodotto.

La presente garanzia si applica esclusivamente all'acquirente originario e non copre le richieste per danni causati da un uso non corretto, inosservanza delle istruzioni di installazione e utilizzo, trascuratezza, utilizzo di accessori non autorizzati, uso commerciale, utilizzo con tensione o corrente diversa da quella specificata sul prodotto o manutenzione non autorizzata durante il periodo di garanzia, in condizioni altrimenti coperte dalla garanzia.

LA DURATA DELLE GARANZIE IMPLICITE, INCLUSE MA NON LIMITATE A GARANZIE IMPLICITE DI COMMERCIALIZZABILITÀ O IDONEITÀ PER UNO SCOPO PARTICOLARE, È ESPRESSAMENTE LIMITATA ALLA DURATA DELLA PRESENTE GARANZIA LIMITATA.

SALVO DISPOSIZIONI DELLA LEGGE IN VIGORE, L'UNICO RIMEDIO PER IL CLIENTE, IN CASO DI VIOLAZIONE DI QUESTA GARANZIA O DI ALTRE GARANZIE IMPLICITE O DI ALTRI OBBLIGHI DERIVANTI A NORMA DI LEGGE O IN ALTRO MODO, SARÀ LIMITATO COME QUI SPECIFICATO ALLA RIPARAZIONE, SOSTITUZIONE O RIMBORSO DEL PREZZO DI ACQUISTO, AD ESCLUSIVA DISCREZIONE DELLA SOCIETÀ.

IN NESSUN CASO L'AZIENDA, LE SUE AZIENDE AFFILIATE, FILIALI, ENTITÀ CORRELATE, RIVENDITORI O I RISPETTIVI COLLABORATORI, DIRETTORI O DIPENDENTI O LE PERSONE PER LE QUALI SONO RESPONSABILI PER LEGGE, POTRANNO ESSERE RITENUTI RESPONSABILI DI QUALSIASI DANNO CONSEGUENZIALE O ACCIDENTALE SUBITO IN RELAZIONE AL PRODOTTO. L'AZIENDA E LE ALTRE PARTI NON SI ASSUMONO O AUTORIZZANO RAPPRESENTANTI O ALTRE PERSONE AD ASSUMERSI PER NESSUNO DI LORO OBBLIGHI O RESPONSABILITÀ DIVERSE DA QUANTO ESPRESSAMENTE INDICATO NEL PRESENTE DOCUMENTO.

La durata, i termini e le condizioni della presente garanzia sono validi a livello mondiale, ad eccezione dei luoghi in cui, in base alla legislazione vigente, siano previste limitazioni, restrizioni o condizioni diverse.

Fellowes Lotus™ DX contiene biocidi integrati per la protezione contro la crescita di batteri che causano macchie e deterioramento del prodotto.

L'articolo trattato contiene i seguenti biocidi:

- Vetro, ossido, fosfato di argento

VEILIGHEIDSINSTRUCTIES / WAARSCHUWINGEN:

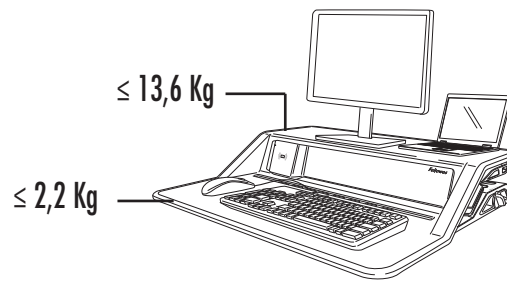

Lees vóór gebruik alle instructies en waarschuwingen en houd u hieraan.



- **WAARSCHUWING: AFKNELRISICO! HOUD BEIDE HANDEN WEG VAN STEUNBALKEN TIJDENS OMHOOG/OMLAAG BEWEGEN WERKSTATION. ER KAN ERNSTIG LETSEL ONTSTAAN.**
- **ZORG ERVOOR DAT HET MAXIMUMGEWICHT NIET WORDT Overschreden. Overschrijding kan ernstig letsel of schade aan eigendommen tot gevolg hebben.**
- **PAS OP: Risico bij tillen!** Er zijn twee mensen nodig om het werkstation te verplaatsen. Er kan ernstig letsel ontstaan.
- Houd kabels uit de buurt van de steunbalken tijdens het omhoog/omlaag bewegen van het werkstation. Volg de kabelgeleidingsinstructies in deze handleiding. Het niet volgen van deze instructies kan schade aan de apparatuur of letsel tot gevolg hebben.
- **LEUN NIET** op het toetsenbordplatform.
- Pas het tegengewicht **NIET** aan tot alle apparatuur en accessoires op het werkstation zijn geplaatst.
- Het product is voorzien van een veer die als tilhulp dient en mag nooit worden gebruikt bij een belasting die lager is dan 4,5 kg. Gebruik beide handen om beide handgrepen voorzichtig naar beneden te duwen. Als u dit niet doet, kan dit in letsel of schade resulteren.
- Alleen compatibel met de Fellowes monitorarm-set voor Lotus.
- Zorg ervoor dat het bureau of het montageoppervlak waterpas is en dat het stevig genoeg is om het gecombineerde gewicht van het werkstation en de accessoires te ondersteunen.
- Verwijder alle apparatuur en accessoires van het werkstation alvorens het te verplaatsen.
- De fabrikant certificeert dat het product voldoet aan de toepasselijke ANSI/BIFMA-normen of deze zelfs overschrijdt.
- Gebruik Velcro als u de monitorarmen niet gebruikt. Velcro is voor eenmalig gebruik.
- De Lotus is uitsluitend bedoeld voor het opladen van smartphones die compatibel zijn met Qi™.
- Gebruik uitsluitend de stroomkabel en transformator die bij dit product zijn meegeleverd.
- Het is normaal als het oppervlak voor draadloos opladen warm wordt tijdens het opladen. Het indicatielampje gaat knipperen als er een probleem is tijdens het opladen.
- Houd brandbare materialen weg van het oplaadoppervlak.
- Gebruik de draadloze oplader alleen voor het bedoelde gebruik. Onjuist gebruik of het gebruik van incompatibele apparaten kan brand, explosie of andere risico's tot gevolg hebben.
- Probeer **IN GEEN GEVAL** een apparaat op te laden dat beschadigd is, waarvan de batterijbehuizing open is of dat niet compatibel is met Qi™.
- Probeer de draadloze oplader en het USB-apparaat **IN GEEN GEVAL** uiteen te halen.
- Gebruik de oplader **IN GEEN GEVAL** als de stroomkabel of transformator beschadigd is.
- Houd het oppervlak voor draadloos opladen schoon en droog.
- Gebruik een zachte, schone, droge doek om het oppervlak van de draadloze oplader schoon te maken.

INHOUD

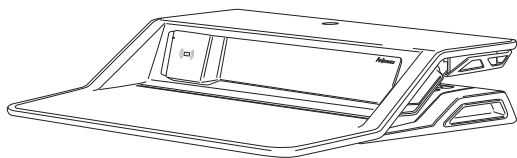

Werkstation

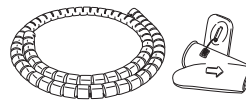

Kabelbinder/-gereedschap



Kabelkoker



Velcro

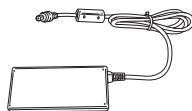

Voeding

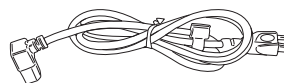

Stroomkabel



USB-kabel

Alleen compatibel met de Fellowes monitorarm-set voor Lotus. Zie www.fellowes.com voor meer informatie.

MOGELIJKHEDEN

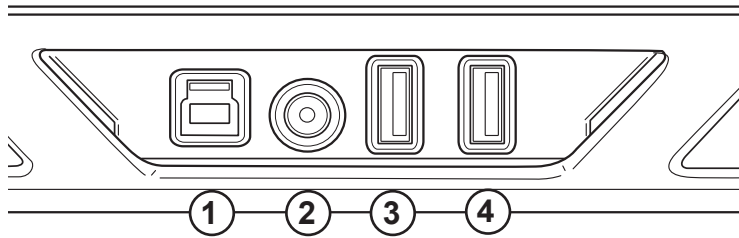

	Poort	Beschrijving	Specificaties
USB-hub achterzijde	1	Type B-aansluiting	Gegevensoverdracht (naar computer)
	2	Coax-aansluiting	Stroom (8A)
	3	USB-poort (gegevensoverdracht)	USB 3.0, 900mA
	4	USB-poort (gegevensoverdracht)	USB 3.0, 900mA
Voorpaneel	5	USB-poort (alleen voor opladen)	USB 3.0, 2,1A
	6	USB-poort (alleen voor opladen)	USB 3.0, 2,1A
	7	Pad voor draadloos opladen	1A

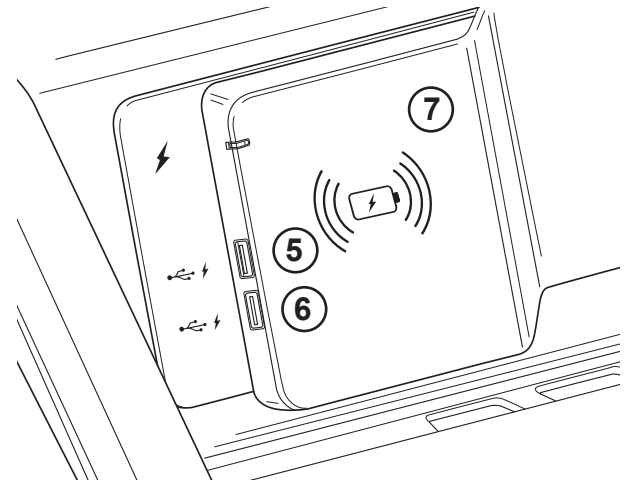

OPBOUWEN

STAP 1

Gebruik 2 mensen om het zit/sta-werkstation op uw bureau te plaatsen. Zorg ervoor dat de voorkant van het toetsenbordplatform is uitgelijnd met de rand van het bureau.

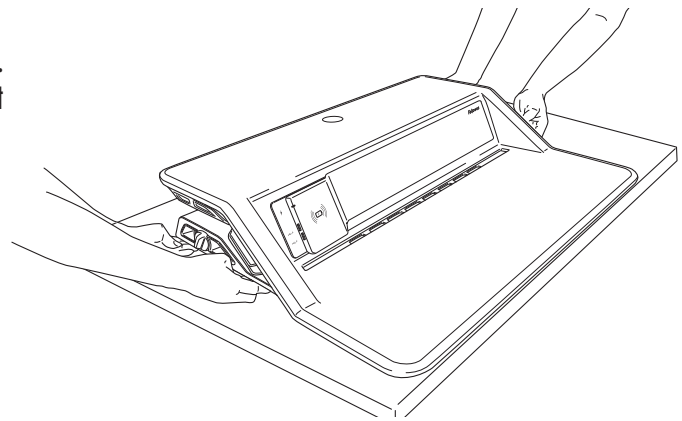
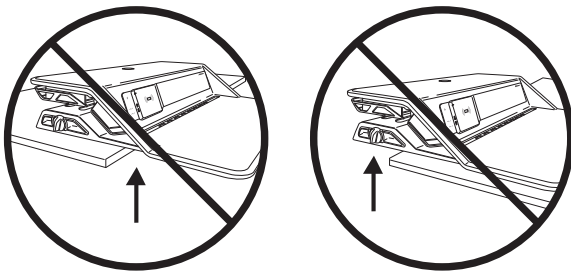

STAP 2

Plaats uw monitor, toetsenbord en muis op het werkstation. Gebruik de bijgesloten Velcro om de monitor(en) aan het werkstation te bevestigen. Laat de dekplaat voor de monitor zitten, tenzij u de monitorarm-set voor Fellowes Lotus wilt gebruiken.

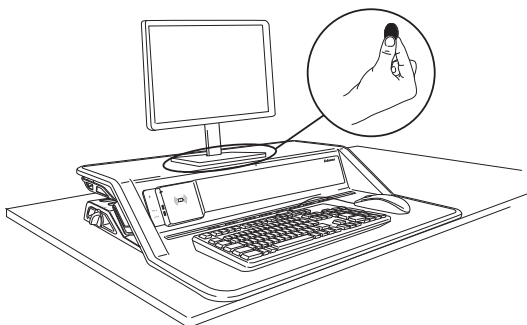

STAP 3

Gebruik beide handen om beide hendels aan weerszijden in te drukken om het werkstation in de hoogste positie te tillen.

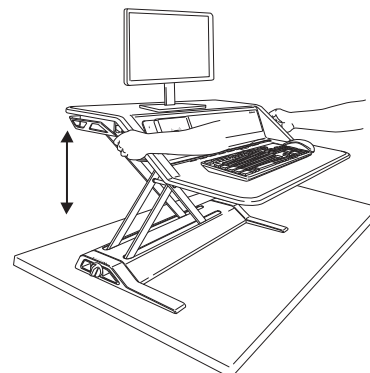

Zorg ervoor dat het werkstation in de hoogste stand staat. Houd u aan alle kabelgeleidingsinstructies om ervoor te zorgen dat de kabels niet worden afgekneld door de steunbalken. Zorg ervoor dat de kabels lang genoeg zijn om het volledige bewegingsbereik mogelijk te maken (432mm).

STAP 1

U installeert de oplaadstations door de stroomkabel op de voeding aan te sluiten en de voeding op haar beurt aan te sluiten op poort 2 van de USB-hub aan de achterzijde. Sluit de stroomkabel aan op het dichtstbijzijnde stopcontact. Sluit de stroomkabel aan op het dichtstbijzijnde stopcontact. Als u USB-poort 3 en 4 voor uw muis en toetsenbord wilt gebruiken, moet u de meegeleverde Type B/USB-kabel op poort 1 aansluiten en moet u het USB-uiteinde aansluiten op uw computer, dockingstation of monitor*.

*De monitor moet op de computer worden aangesloten via een extra Type B/USB-kabel (niet inbegrepen).

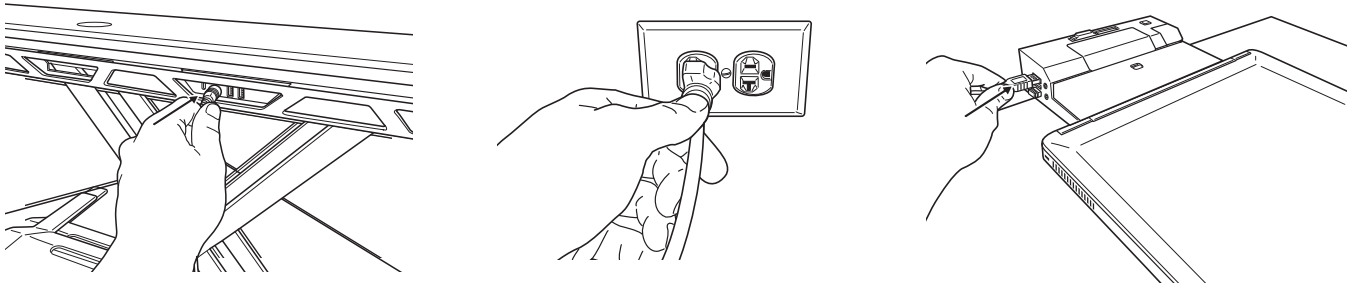

STAP 2A

Leid de kabels voor muis en toetsenbord door de opening in het toetsenbordplatform. Zorg ervoor dat u de kabels verankert met de clip aan de onderkant van het platform. Het niet volgen van deze instructies kan schade aan de apparatuur of letsel tot gevolg hebben.

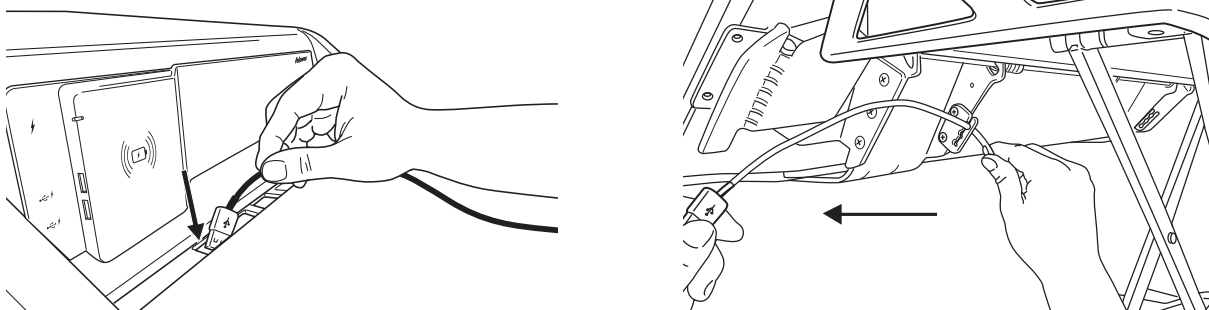

STAP 2B

Leid de kabels rond het werkstation via het kabelkanaal aan de achterzijde. Plaats de kabelkoker in 1 van 2 locaties in het kabelkanaal. Kies de locatie die het beste bij uw gebruikswijze past.

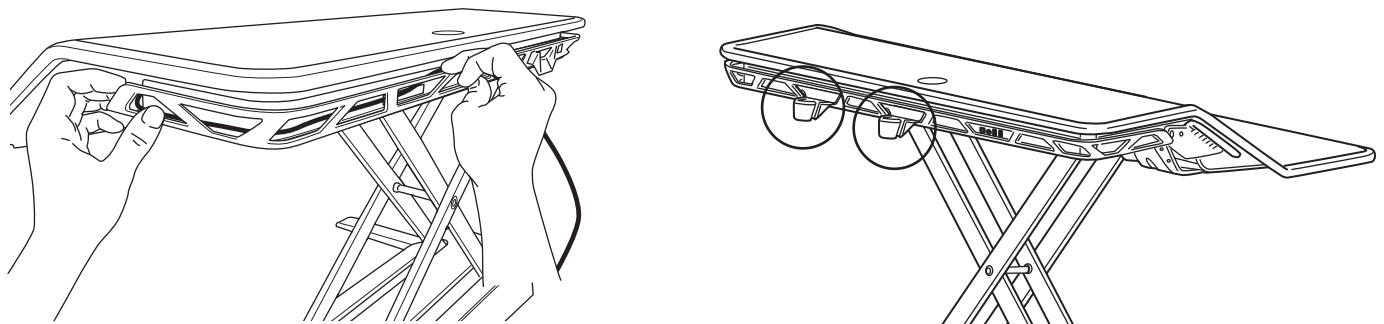

STAP 2C

De USB-poorten aan de achterzijde zijn bedoeld voor gegevensoverdrachtapparaten. Sluit uw muis en toetsenbord aan op de USB-hub aan de achterzijde en leid de kabels door de kabelkoker.

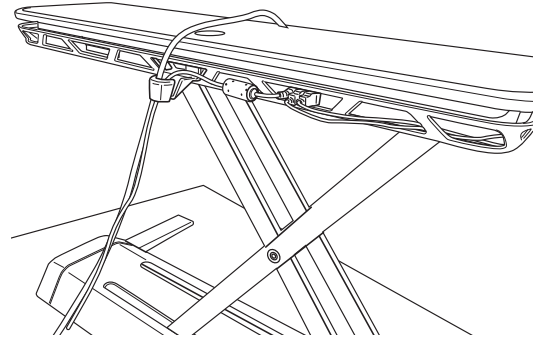

STAP 3

Breng alle kabels samen, inclusief de monitorkabels. Breng de kabelbinder aan met het meegeleverde gereedschap.

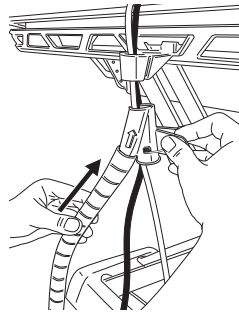
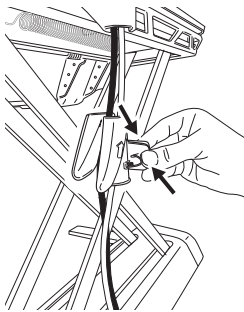

Duw de kabelbinder omhoog, het kabelbindergereedschap in.

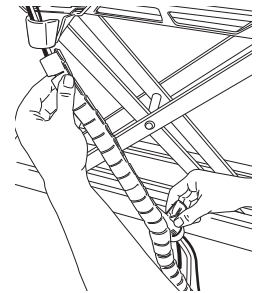
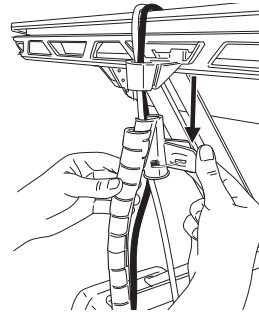

Trek het kabelbindergereedschap omlaag terwijl u de bovenkant van de kabelbinder vasthoudt.

STAP 4

Schuif het uiteinde van de kabelbinder in de kabelkoker om deze vast te zetten.

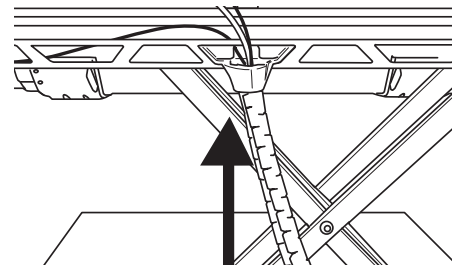

AANPASSEN SPANNING

Smooth Lift Technology™ (octrooi aangevraagd) zorgt ervoor dat er geen inspanning nodig is om uw zit-sta-werkstation hoger of lager te zetten. Plaats items op het werkstation en breng het in de hoogste stand. Lotus wordt verzonden in de laagste stand, die helpt compenseren voor 4,5 kg. Draai de knop met de klok mee voor hogere gewichten, tot maximaal 29 volle draaien, wat compenseert voor een gewicht van 15,8 kg. Doorgaans zijn ongeveer 10 volle draaien nodig om te compenseren voor een setup met twee monitoren. Het exacte aantal draaien is afhankelijk van uw persoonlijke comfort. Zodra u de Lotus goed hebt ingesteld, zou het verhogen en verlagen hiervan zonder enige inspanning moeten verlopen.

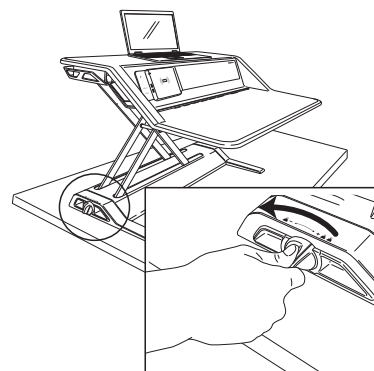
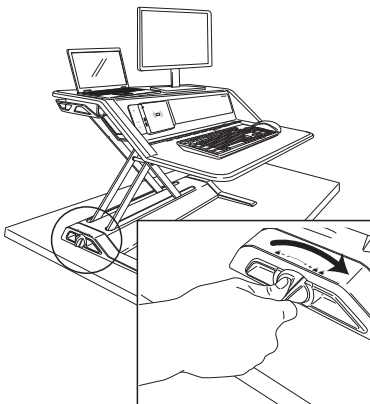

APPARAATSTANDAARD/OPLAADAANSLUITING

Plaats uw voor Qi geschikte apparaat op de laadpad (afbeelding 1) of gebruik USB-poorten 5 en 6 (afbeelding 2) om uw apparaat op te laden. Zie de handleiding bij uw apparaat om te zien of dit geschikt is voor Qi.

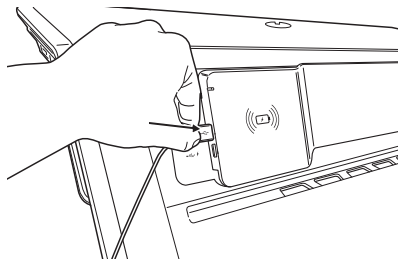
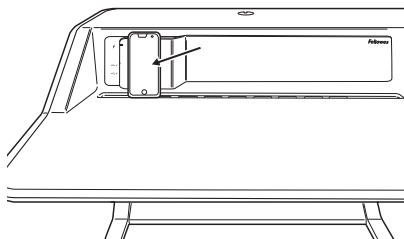

	Witte LED
Stand-by	Uit
Bezig met opladen	Aan
Apparaat niet compatibel	Knippert

GEBRUIKSRICHTLIJNEN

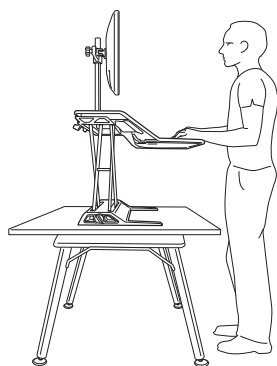

FELLOWES LOTUS™ DX ZIT-STA-WERKSTATION - BEPERKTE GARANTIE

Fellowes, Inc ("Fellowes") garandeert dat de Lotus™ DX ("Product") gedurende de hierna uiteengezette periode vrij blijft van materiaal- en productiefouten.

- Alle USB-onderdelen en onderdelen voor draadloos opladen gedurende een periode van één (1) jaar na de oorspronkelijke aanschafdatum van het product.
- Alle andere onderdelen gedurende een periode van drie (3) jaar na de oorspronkelijke aanschafdatum van het product.

Deze garantie is alleen van toepassing op de consument die het product oorspronkelijk koopt en biedt geen dekking voor claims die voortkomen uit verkeerd gebruik, het niet volgen van instructies over installatie en gebruik, verwaarlozing, gebruik van niet-geautoriseerde accessoires, commercieel gebruik, gebruik bij een stroomsterkte of voltage anders dan vermeld op het product, of ongeautoriseerd onderhoud gedurende de garantieperiode voor problemen die anders onder de garantie vallen.

DE DUUR VAN ALLE IMPLICIETE GARANTIES, INCLUSIEF MAAR NIET BEPERKT TOT ENIGE IMPLICIETE GARANTIES VAN VERKOOPBAARHEID OF GESCHIKTHEID VOOR EEN BEPAALD DOEL, BLIJFT EXPLICIET BEPERKT TOT DE DUUR VAN DEZE BEPERKTE GARANTIE.

TENZIJ ANDERSZINS VEREIST ONDER HET TOEPASSLIJKE RECHT, IS HET EXCLUSIEVE VERHAAL VAN DE KLANT VOOR INBREUK OP DEZE GARANTIE OF ENIGE IMPLICIETE GARANTIE OF VOOR ENIGE ANDERE VERPLICHTING DIE VOORTKOMT UIT DE WERKING VAN HET RECHT OF ANDERSZINS, BEPERKT ZOALS HIER UITEENGEZET TOT REPARATIE, VERVANGING OF RESTITUTIE VAN DE AANKOOPPRIJS, DIT NAAR EIGEN INZICHT VAN HET BEDRIJF.

HET BEDRIJF, AAN HET BEDRIJF GELIEERDE BEDRIJVEN, DOCHTERONDERNEMINGEN, GERELATEERDE ENTITEITEN, WEDERVERKOPERS OF HUN RESPECTIEVE LEIDINGGEVENDEN, DIRECTEUREN OF WERKNEMERS OF DIE PERSONEN WAARVOOR ZIJ WETTELIJK VERANTWOORDELIJK ZIJN, ZIJN IN GEEN GEVAL AANSPRAKELIJK VOOR GEVOLGSCHADE OF INCIDENTELE SCHADE DIE IS GELEDEN IN VERBAND MET HET PRODUCT. HET BEDRIJF EN DEZE ANDERE PARTIJEN AANVAARDEN GEEN VERPLICHTING OF AANSPRAKELIJKHEID ANDERS DAN EXPLICIET HIERIN UITEENGEZET, NOCH AUTORISEREN ZIJ EEN VERTEGENWOORDIGER OF ANDERE PERSOON ERTOE DIT VOOR HEN TE AANVAARDEN.

De duur en voorwaarden van deze garantie zijn wereldwijd van kracht, behalve daar waar de plaatselijke wetgeving andere beperkingen of voorwaarden vereist.

Fellowes Lotus™ DX bevat ingebouwde biocidale producten ter bescherming tegen de aanwas van bacteriën die vlekken en productaantasting veroorzaken.

Het behandelde artikel bevat de volgende biocide:

- Glas, oxide, zilverfosfaat

SÄKERHETSINSTRUKTIONER/VARNING

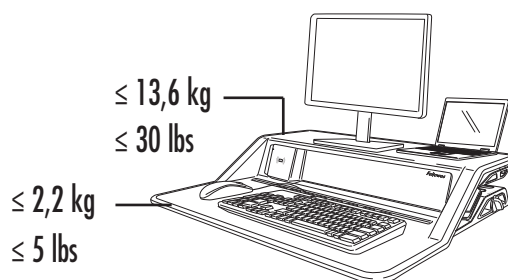

Läs och följ alla instruktioner och varningar före användning.



- **VARNING: KLÄMPUNKT! HÅLL HÄNDER BORTA FRÅN STÖDSTÄNGER UNDER DRIFT. ALLVARLIG SKADA KAN INTRÄFFA.**
- ÖVERSKRID EJ DEN MAXIMALA VIKTKAPACITETEN. ALLVARLIG PERSONSKADA ELLER MATERIALSKADA KAN UPPSTÅ.
- **FÖRSIKTIGHET: Lyftrisk!** Det krävs två personer för att flytta arbetsstationen. Allvarlig skada kan inträffa.
- Håll kablar borta från stödstångerna under drift, följ instruktionerna för kabeldragning i denna bruksanvisning. Underlåtenhet att följa dessa instruktioner kan leda till skada på utrustning eller personskada.
- LUTA DIG INTE mot tangentbordsplattformen.
- JUSTERA EJ motvikten förrän all utrustning och alla tillbehör har placerats på arbetsstationen.
- Denna produkt har fjäderassistans och bör aldrig användas med mindre än 4,5 kg vikt. Använd båda händerna för att försiktigt trycka nedåt en aning och dra i båda spakarna. Annars kan personsador eller materialsador uppstå.
- Kompatibel endast med Fellowes skärmarmpaket för Lotus.
- Se till att skrivbordet eller monteringsytan är jämn och kan stödja den kombinerade vikten av sitt/stå-arbetsstationen och tillbehören.
- Avlägsna all utrustning och alla tillbehör från arbetsstationen innan du flyttar den.
- Tillverkaren garanterar att produkten uppfyller eller överskrider tillämpliga ANSI/BIFMA-standarder.
- Använd kardborrband om du inte använder skärmarmar. Kardborrbandet är avsett för engångsbruk.
- Lotus är endast avsedd för laddning av Qi™-kompatibla smarttelefoner.
- Använd endast strömsladden och transformatorn som medföljer produkten.
- Det är vanligt att den trådlösa laddningsytan blir varm under användning. Om problem uppstår vid laddning kommer indikatorlamporna att börja blinka.
- Håll brandfarliga material borta från laddningsytan.
- Använd endast den trådlösa laddaren för dess avsedda bruk. Olämplig användning eller användning av inkompatibla enheter kan resultera i risk för brand, explosion eller andra faror.
- FÖRSÖK EJ att ladda en skadad enhet, ett batteri med öppet hölje, eller en enhet som ej är Qi™-kompatibel.
- TA INTE isär den trådlösa laddaren och USB-enheten.
- ANVÄND EJ om strömsladden eller transformatorn är skadad.
- Håll den trådlösa laddningsytan ren och torr.
- Använd en mjuk, ren och torr trasa för att rengöra den trådlösa laddarens yta.

INNEHÅLL

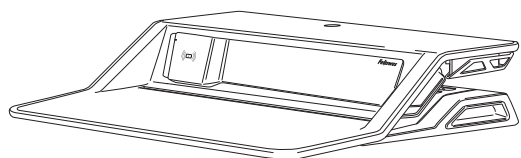

Arbetsplats

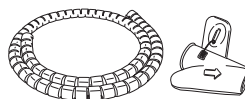

Buntband/verktyg

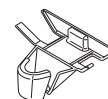

Kabeltratt



Kardborrband

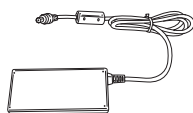

Nättaggregat

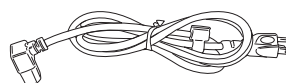

Strömsladd



USB-sladd

Endast kompatibel med Fellowes skärmarmpaket för Lotus. Besök www.Fellowes.com för mer information.

EGENSKAPER

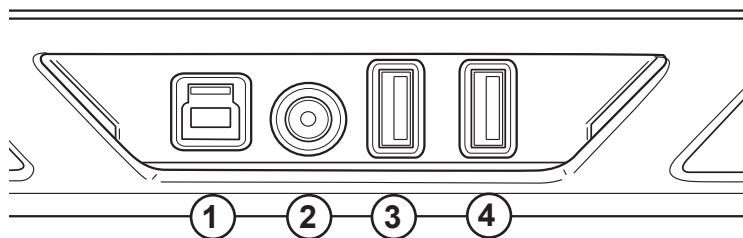

	Port	Beskrivning	Specifikationer
Bakre USB-hubb	1	Typ-b-kontakt	Dataöverföring (till dator)
	2	Centrumstift	Ström (8A)
	3	USB-port (dataöverföring)	USB 3.0, 900mA
	4	USB-port (dataöverföring)	USB 3.0, 900mA
Frontpanel	5	USB-port (endast laddning)	USB 3.0, 2.1A
	6	USB-port (endast laddning)	USB 3.0, 2.1A
	7	Trådlös laddningsplatta	1A

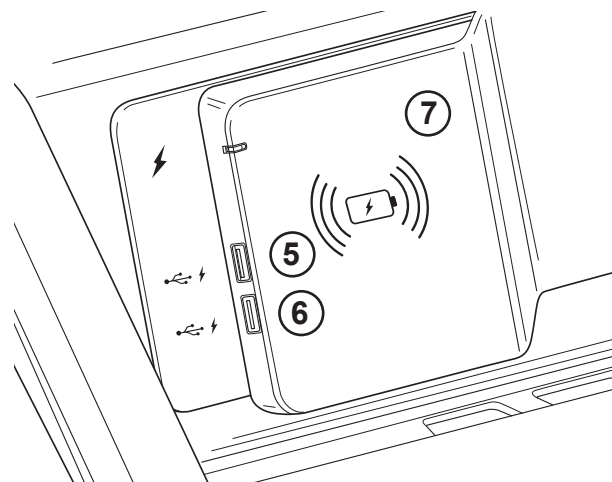

KONFIGURATION

STEG 1

Ni bör vara 2 personer när ni placerar sitt/stå-plattformen på skrivbordet. Se till att tangentbordsplattformens framkant ligger i linje med skrivbordets kant.

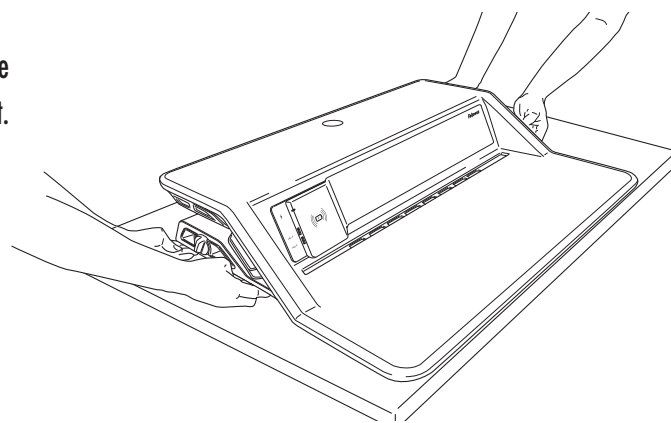
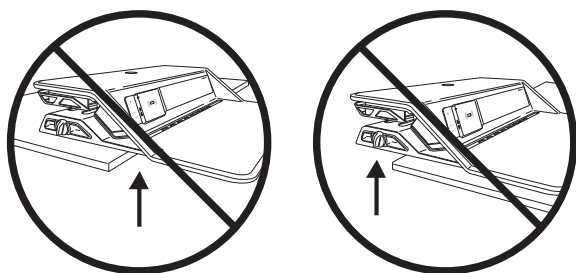

STEG 2

Placera skärmen, tangentbordet och musen på arbetsstationen. Använd det medföljande kardborrebandet för att fästa skärmen(arna) till arbetsstationen. Låt skärmens täckplatta vara kvar på plats såvida du inte använder Fellowes skärmpaket för Lotus.

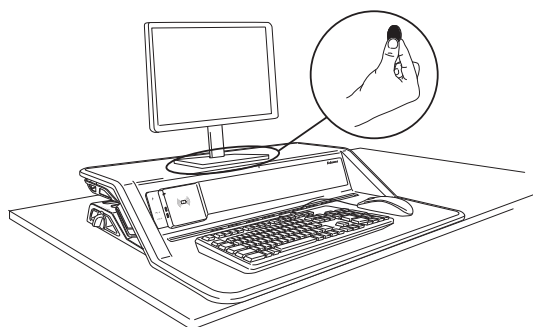

STEG 3

Använd båda händerna, tryck nedåt en aning och dra i båda spakarna för att höja arbetsstationen till det högsta läget.

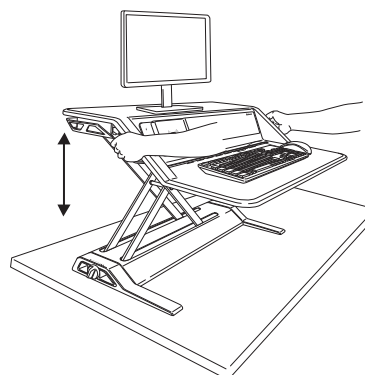

KABELHANTERING

Se till att arbetsstationen är inställd på sitt högsta läge. Följ alla instruktioner för kabeldragning för att se till att kablarna inte kläms av stödstångerna. Se till att kablarna är tillräckligt långa för att rymma hela rörelseområdet (432 mm).

STEG 1

Konfigurera laddningsstationerna genom att ansluta strömsladden till nätaggregatet och nätaggregatet till port 2 hos den bakre USB-hubben. Koppla in strömsladden i det närmaste vägguttaget. Koppla in strömsladden i det närmaste vägguttaget. För att använda USB-portar 3 och 4 för din mus och ditt tangentbord måste du ansluta den medföljande typ B-/USB-sladden till port 1, och USB-änden till din dator, dockningsstation eller bildskärm*.

*Bildskärmen måste vara ansluten till datorn via en ytterligare typ B-/USB-sladd (ingår ej).

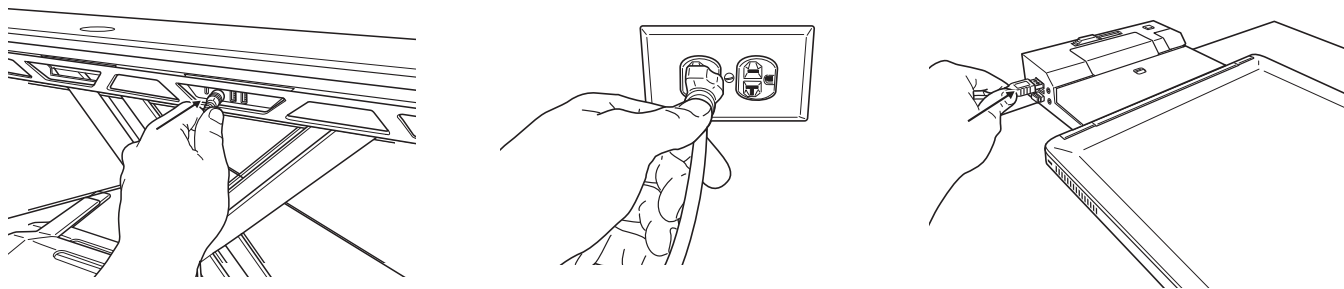

STEG 2A

För in tangentbords- och muskablar genom öppningen i tangentbordsplattformen. Se till att förankra kablarna med klämman på plattformens undersida. Underlåtenhet att följa dessa instruktioner kan leda till skada på utrustning eller personskada.

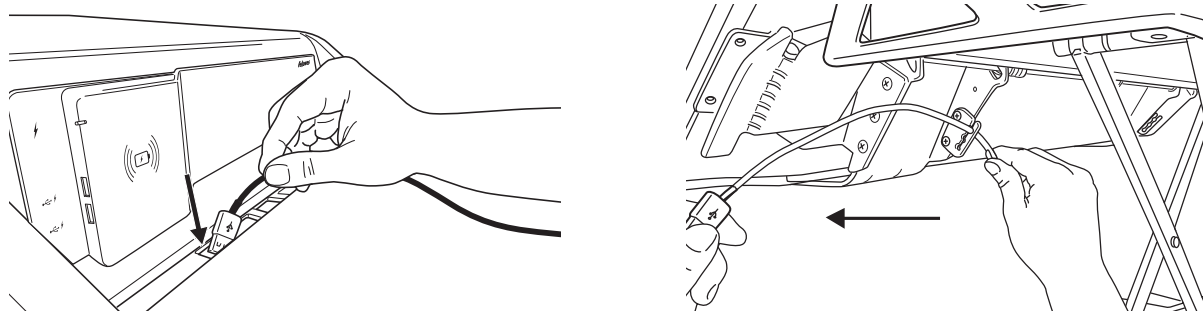

STEG 2B

Fortsätt att dra kablarna runt arbetsstationen genom kabelkanalen till baksidan. Sätt in kabeltratten i 1 av 2 platser på kabelkanalen. Välj den plats som bäst passar din konfiguration.

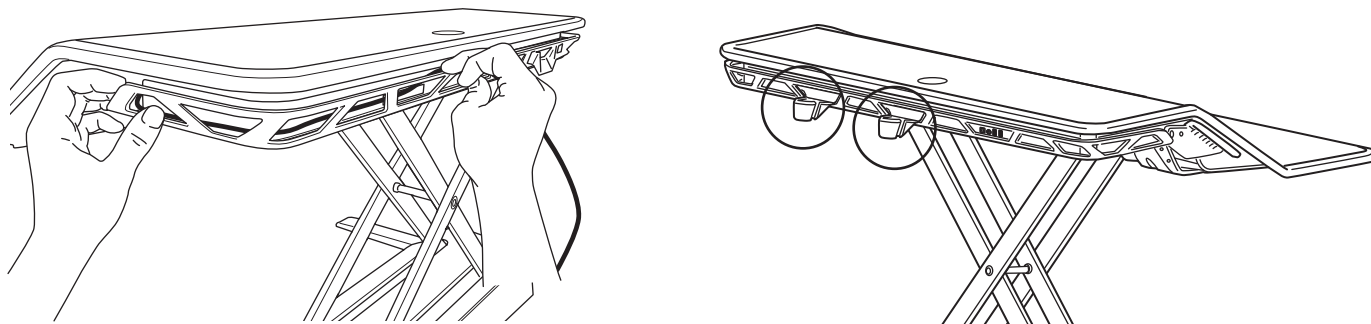

STEG 2C

De bakre USB-portarna är avsedda att användas för dataöverföringstjänster. Anslut din mus och ditt tangentbord till den bakre USB-hubben och led de återstående sladdarna genom kabeltratten.

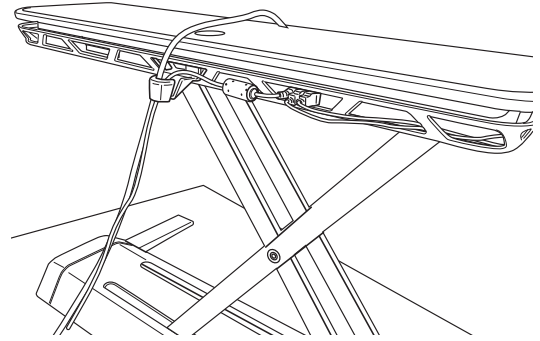

STEG 3

Samla alla kablar, inklusive skärmkablarna. Applicera kabelskyddet med det medföljande verktyget.

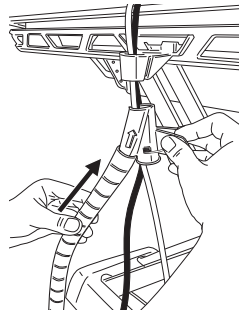
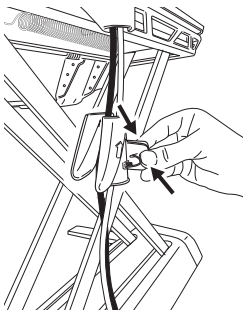

Tryck kabelskyddet uppåt in i kabelskyddsverktyget.

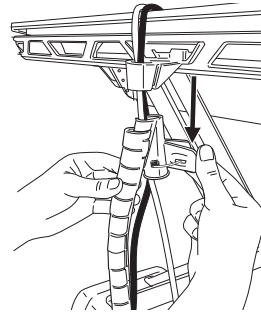

Drag kabelskyddsverktyget nedåt medan du håller toppen av kabelskyddet.

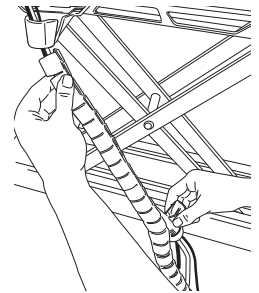

STEG 4

Glid buntbandets ände genom kabeltratten för att låsa den på plats.

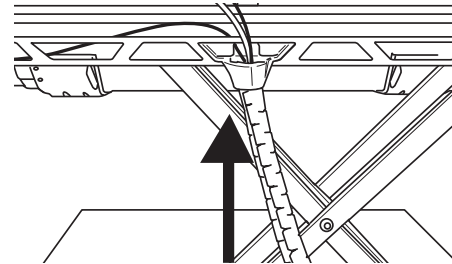

SPÄNNINGSJUSTERING

Patentsökt Smooth Lift Technology™ gör det enkelt att höja och sänka din sitt/stå-arbetsstation. Placera föremål på arbetsstationen och höj den till det högsta läget. Lotus levereras på den lägsta inställningen som hjälper att balansera ut 4,5 kg. Vrid knoppen medsols för att uppväga tyngre vikter; upp till 29 hela varv för att balansera 15,8 kg. Som en tumregel behövs det ungefär 10 hela varv för att balansera en inställning med två skärmar. Det precisa antalet varv beror på din personliga komfort. När du har ställt in Lotusen på rätt nivå så bör du kunna höja och sänka den utan ansträngning.

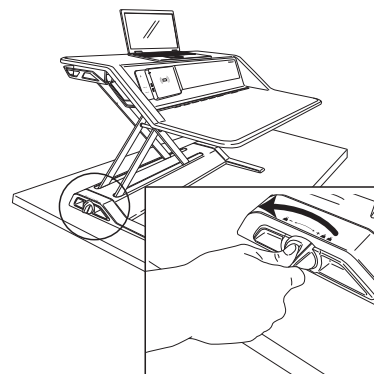
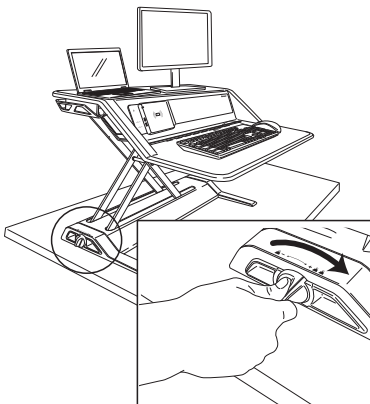

ENHETSSTATIV / LADDNINGSLUCKA

Placera din Qi-kompatibla enhet på laddningsplattan (bild 1) eller använd USB-portar 5 och 6 (bild 2) för att ladda din enhet. Läs bruksanvisningen för din enhet för att se om den är Qi-kompatibel.

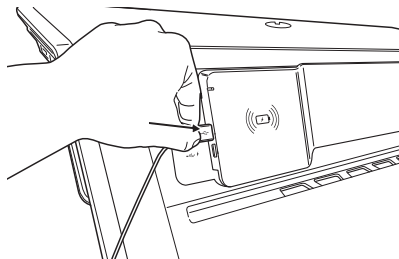
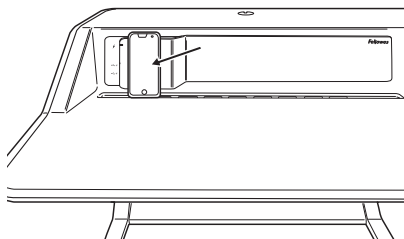

	Vit LED
Standby	Av
Laddar	På
Enheten ej kompatibel	Flash

ANVÄNDNINGSRIKTLINJER

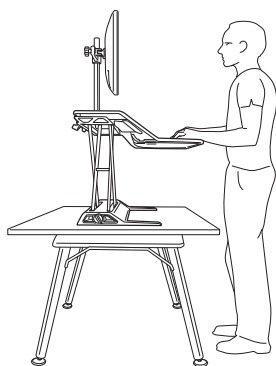

BEGRENSAD GARANTI FÖR FELLOWES LOTUS™ DX SIT/STÅ-ARBETSSTATION

Fellowes, Inc. ("Fellowes") garanterar att Lotus™ DX ("Produkten") är fri från fel med avseende på material och utförande under den tidsperiod som specificeras nedan.

- Alla laddningskomponenter för USB och trådlös laddning garanteras under en period på ett (1) år, räknat från datumet när produkten ursprungligen inhandlades.
- Alla andra delar garanteras under en period på tre (3) år, räknat från datumet när produkten ursprungligen inhandlades.

Garantin gäller endast den ursprungliga inköparen och täcker ej anspråk som uppstår till följd av missbruk, underlåtenhet att följa instruktionerna vid installation och användning, försummelse, användning av ej godkända tillbehör, kommersiell användning, användning vid en strömstyrka eller spänning som ej motsvarar den som specificeras på produkten, eller obehörig service under garantiperioden på villkor som i övrigt täcks av garanti.

LÅNGDEN PÅ EVENTUELLA UNDERFÖRSTÅDDA GARANTIER, DÄRIBLAND EVENTUELLA GARANTIER AVSEENDE MARKNADSFÖRBARHET ELLER LÄMPLIGHET FÖR ETT VISST SYFTE, BEGRÄNSAS UTTRYCKLIGEN TILL VARAKTIGHETEN FÖR DENNA BEGRÄNSADE GARANTI.

SÅVID ANNAT EJ STIPULERAS I TILLÄMPLIG LAG SKA KUNDENS EXKLUSIVA RÄTTSMEDEL FÖR BROTT MOT DENNA GARANTI ELLER ANNAN UNDERFÖRSTÅDD GARANTI, ELLER NÅGON ANNAN SKYLDIGHET SOM HÄRRÖR FRÅN LAG ELLER HAR ANNAN GRUND, BEGRÄNSAS, ENLIGT VAD SOM STIPULERAS HÄRI, TILL REPARATION, ERSÄTTNING ELLER ÅTERBETALNING AV INKÖSPRISET EFTER FÖRETAGETS OMDÖME.

FÖRETAGET, DESS FILIALER, DOTTERBOLAG, NÄRSTÅENDE ENHETER, ÅTERFÖRSÄLJARE, DERAS RESPEKTIVE TJÄNSTEMÄN, DIREKTÖRER ELLER ANSTÄLLDA, ELLER DE PERSONER FÖR VILKA DE ANSVARAR ENLIGT LAG, SKA UNDER INGA OMSTÄNDIGHETER HA ANSVARSSKYLDIGHET FÖR FÖLJDSKADOR ELLER INDIREKTA SKADOR SOM UPPSTÅR I SAMBAND MED PRODUKTEN. FÖRETAGET OCH DESSA ANDRA PARTER ÅTAR SIG EJ, OCH GER INTE HELLER NÅGON REPRESENTANT ELLER ANNAN PERSON BEHÖRIGHET ATT ÅTA SIG, NÅGON SKYLDIGHET ELLER NÅGOT ANSVAR ANNAT ÄN VAD SOM UTTRYCKLIGEN STIPULERAS HÄRI.

Villkoren och varaktigheten för denna garanti gäller överallt utom där lagstiftningen ställer andra begränsningar eller villkor.

Fellowes Lotus™ DX innehåller inbyggda biocidala produkter för skydd mot bakteriell tillväxt, vilket orsakar fläckar och produktförsämring.

Den behandlade produkten innehåller följande biocid:

- Glas, oxid, silverfosfat

INSTRUKCJE BEZPIECZEŃSTWA / OSTRZEŻENIE

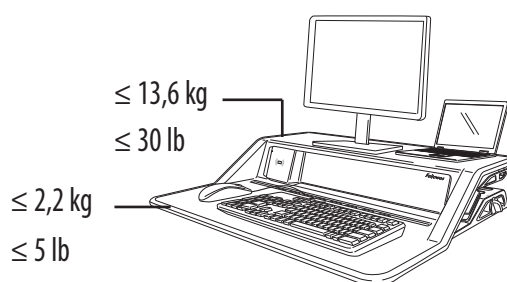

Przed użyciem przeczytać wszystkie instrukcje i ostrzeżenia i przestrzegać ich.



- **OSTRZEŻENIE: RYZYKO ZAKLESZCZENIA! PODCZAS UŻYTKOWANIA TRZYMAĆ RĘCE Z DAŁA OD WSPORNİKÓW. NIEPRZESTRZEGANIE TEGO ZALECENIA MOŻE PROWADZIĆ DO POWAŻNYCH OBRAŻEŃ.**
- **NIE PRZEKRACZAĆ MAKSYMALNEGO OKREŚLONEGO OBCIĄŻENIA. NIEPRZESTRZEGANIE TEGO ZALECENIA MOŻE PROWADZIĆ DO POWAŻNYCH OBRAŻEŃ LUB USZKODZENIA MIENIA.**
- **PRZESTROGA:** ryzyko związane z podnoszeniem! Stanowisko robocze powinny przenosić dwie osoby. Nieprzestrzeganie tego zalecenia może prowadzić do poważnych obrażeń.
- Podczas użytkowania trzymać kable z dala od wsporników; postępować zgodnie z zaleceniami w tej instrukcji dotyczącymi układania kabli. Niezastosowanie się do tych zaleceń może prowadzić do uszkodzenia sprzętu lub obrażeń ciała.
- **NIE opierać się na półce pod klawiaturę.**
- **NIE dostosowywać przeciwwagi, dopóki cały sprzęt i wszystkie akcesoria nie zostaną umieszczone na stanowisku roboczym.**
- Produkt jest wyposażony w sprężynę i nie należy go używać z obciążeniem mniejszym niż 4,5 kg (10 funtów). Aby użyć dźwigni, ostrożnie obiema rękami pchnąć je delikatnie do dołu. W przeciwnym razie może dojść do poważnych obrażeń ciała lub uszkodzenia mienia.
- Stanowisko jest kompatybilne wyłącznie z zestawem ramienia do monitora firmy Fellowes do modelu Lotus.
- Upewnić się, że biurko lub powierzchnia montażowa są równe i utrzymują łączny ciężar stanowiska roboczego i akcesoriów.
- Przed przystąpieniem do przenoszenia stanowiska roboczego usunąć z niego cały sprzęt i wszystkie akcesoria.
- Producent zaświadcza, że produkt spełnia lub przekracza obowiązujące normy ANSI/BIFMA.
- Jeśli nie stosuje się ramion do monitora, należy skorzystać z zapięcia na rzep. Zapięcie na rzep jest przeznaczone do jednorazowego użytku.
- Stanowisko Lotus przeznaczone jest do ładowania wyłącznie smartfonów kompatybilnych ze standardem Qi™.
- Używać wyłącznie przewodu zasilającego i transformatora dostarczonego razem z tym produktem.
- Nagrzewanie się powierzchni ładowarki bezprzewodowej w trakcie ładowania jest normalnym zjawiskiem. Jeśli w trakcie ładowania wystąpi problem, kontrolki zaczną migać.
- Trzymać łatwopalne materiały z dala od powierzchni ładowania.
- Ładowarkę bezprzewodową użytkownik używać wyłącznie zgodnie z jej przeznaczeniem. Niewłaściwe użytkowanie lub zastosowanie niekompatybilnych urządzeń może skutkować wystąpieniem ryzyka pożaru, wybuchu lub innego zagrożenia.
- **NIE próbować ładować urządzeń uszkodzonych lub ze zdjętą kłapką baterii ani urządzeń niekompatybilnych ze standardem Qi™.**
- **NIE demontować ładowarki bezprzewodowej ani urządzenia USB.**
- **NIE używać przewodu zasilającego ani transformatora, jeśli są uszkodzone.**
- Powierzchnia ładowarki bezprzewodowej powinna być zawsze czysta i sucha.
- Do czyszczenia powierzchni ładowarki bezprzewodowej używać miękkiej, czystej i suchej szmatki.

ZAWARTOŚĆ

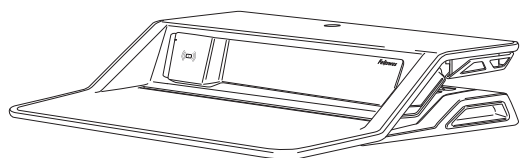

Stanowisko robocze

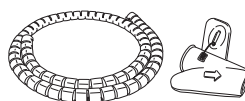

Owijka przewodu/narzędzie

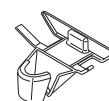

Przepust kablowy



Rzep

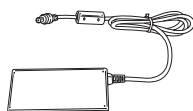

Zasilacz



Przewód zasilania



Przewód USB

Stanowisko jest kompatybilne wyłącznie z zestawem ramienia do monitora firmy Fellowes do modelu Lotus. W celu uzyskania dalszych informacji prosimy odwiedzić witrynę www.Fellowes.com.

MOŻLIWOŚCI

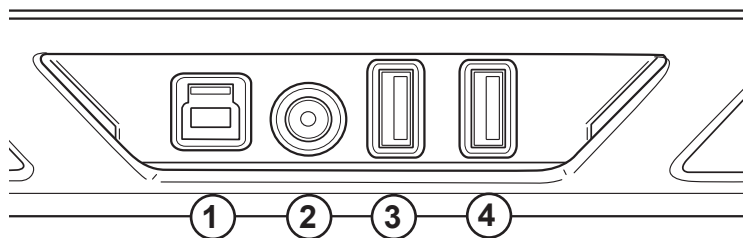

	Port	Opis	Dane techniczne
Tylny koncentrator USB	1	Gniazdo typu B	Transfer danych (do komputera)
	2	Gniazdo koncentryczne	Zasilanie (8 A)
	3	Port USB (transfer danych)	USB 3.0, 900 mA
	4	Port USB (transfer danych)	USB 3.0, 900 mA
Panel przedni	5	Port USB (tylko ładowanie)	USB 3.0, 2,1 A
	6	Port USB (tylko ładowanie)	USB 3.0, 2,1 A
	7	Płytko do bezprzewodowego ładowania	1A

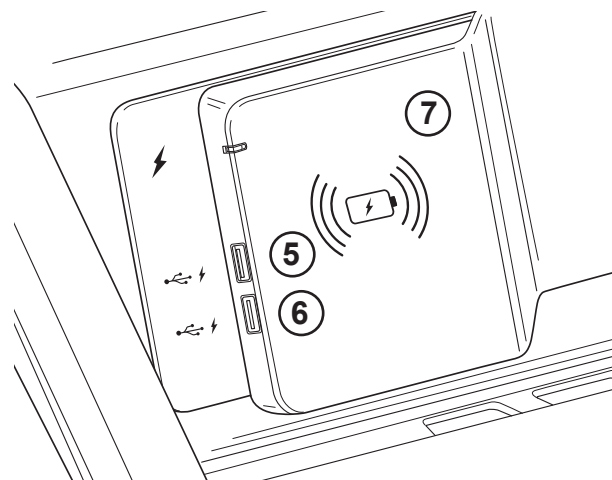

MONTAŻ

KROK 1

Umieszczenie stanowiska na biurku wymaga udziału dwóch osób. Upewnij się, że przednia krawędź półki pod klawiaturę jest wyrównana z krawędzią biurka.

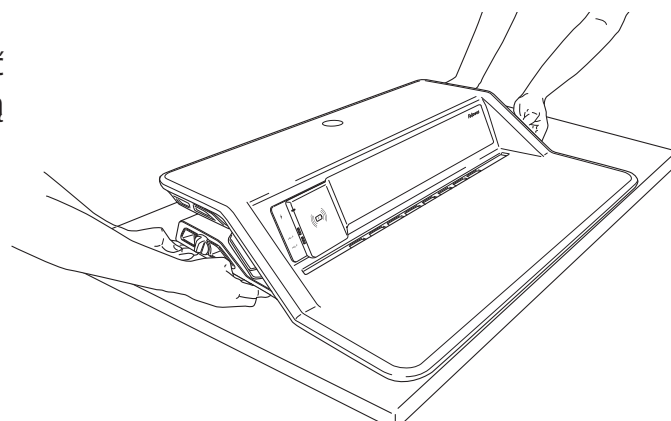
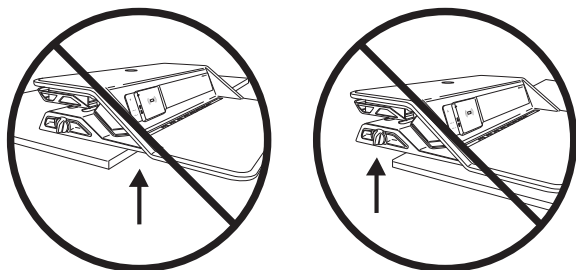

KROK 2

Umieścić monitor, klawiaturę i mysz na stanowisku roboczym. Przymocować monitor (monitory) do stanowiska roboczego za pomocą taśmy z rzepem. Osłonę monitora zdjąć tylko w przypadku zastosowania zestawu ramienia do monitora firmy Fellowes do modelu Lotus.

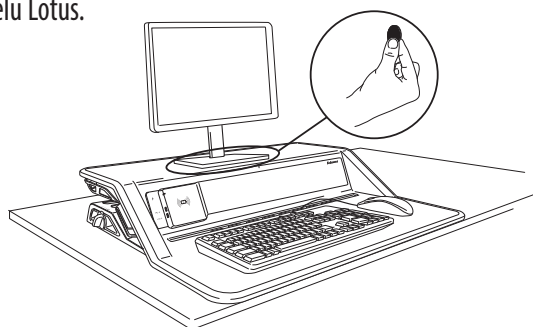

KROK 3

Obiema rękami pchnąć delikatnie do dołu obie dźwignie, a następnie użyć ich do podniesienia stanowiska do najwyższego położenia.

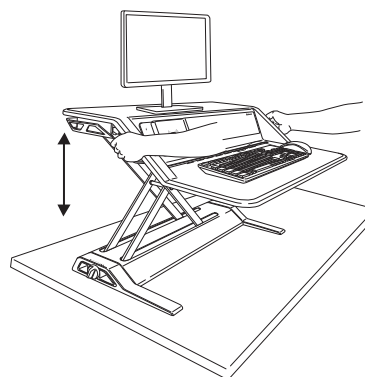

Upewnić się, że stanowisko robocze jest w najwyższym położeniu. Przestrzegać wszystkich zaleceń dotyczących układania kabli, aby mieć pewność, że kable nie zostaną przyciśnięte przez wsporniki. Upewnić się, że przewody mają długość wystarczającą, aby nie ograniczać pełnego zakresu ruchu (17"/432 mm).

KROK 1

Przygotować stację ładowania do pracy, podłączając przewód zasilający do zasilacza, a następnie zasilacz do portu 2 tylnego koncentratora USB. Podłączyć przewód zasilający do najbliższego gniazdka elektrycznego. Aby móc podłączyć mysz i klawiaturę do portów USB 3 i 4, należy włożyć dostarczony przewód USB typu B do portu 1, a wtyk USB do komputera, stacji dokującej lub monitora*.

*Monitor musi być podłączony do komputera dodatkowym przewodem USB – USB typ B (nie znajduje się w zestawie).

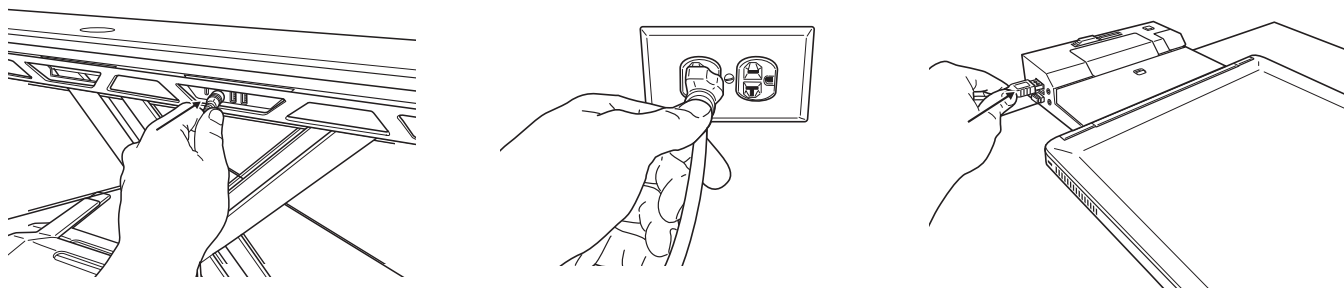

KROK 2A

Przeciągnąć kable klawiatury i myszy przez otwór w półce pod klawiaturę. Pamiętać o przymocowaniu kabli zaczepem znajdującym się w dolnej części półki. Niezastosowanie się do tych zaleceń może prowadzić do uszkodzenia sprzętu lub obrażeń ciała.

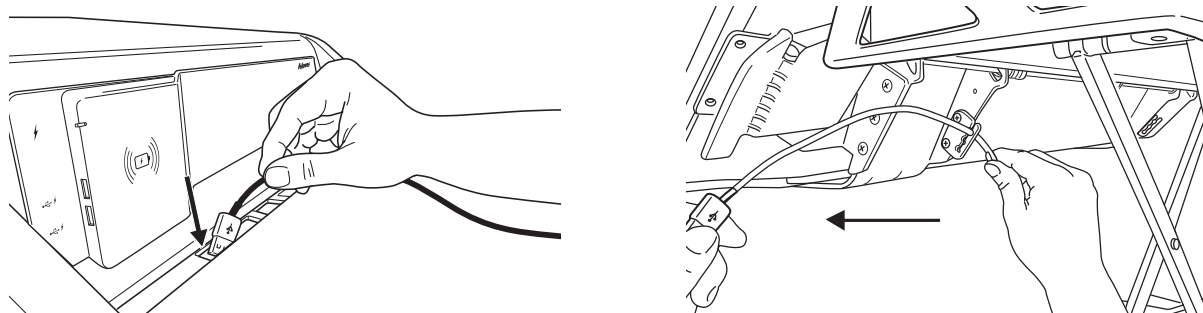

KROK 2B

Dalej układać przewody wokół stanowiska roboczego, przeciągając je przez korytko kablowe do tyłu. Umieścić przepust kablowy w 1 z 2 miejsc w korytku kablowym. Wybrać miejsce, które najlepiej pasuje do danej instalacji.

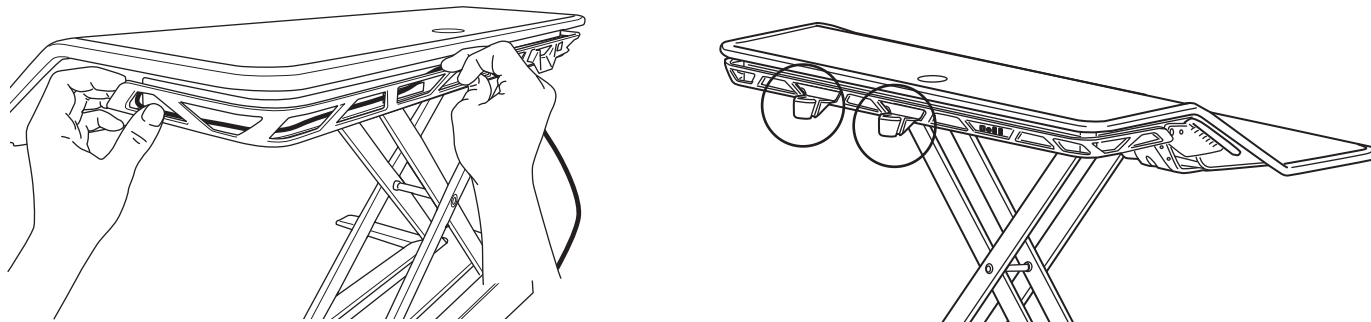

KROK 2C

Tylne porty USB są przeznaczone do podłączenia urządzeń przesyłających dane. Podłączyć mysz i klawiaturę do tylnego koncentratora USB i przeciągnąć pozostałe przewody przez przepust kablowy.

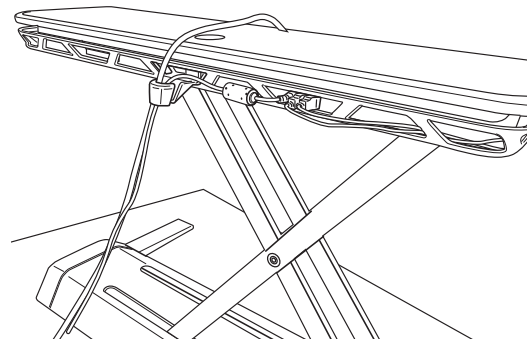

KROK 3

Zebrać wszystkie kable, łącznie z kablami monitora. Nałożyć organizer kabli, korzystając z załączonego narzędzia.

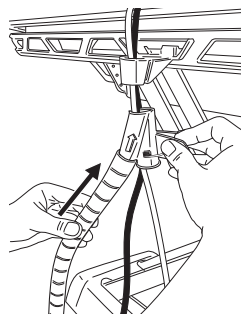
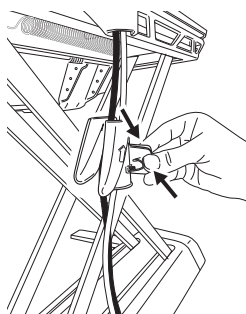

Popchnąć organizer kabli w górę do narzędzia organizera kabli.

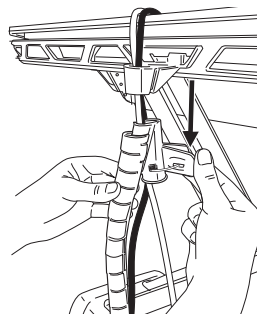

Pociągnąć narzędzie organizera kabli w dół, przytrzymując górną część organizera kabli.

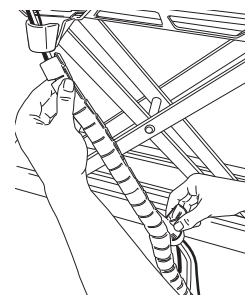

KROK 4

Wsunąć zakończenie owijki przewodu do kanału kablowego, aby zablokować ją w tej pozycji.

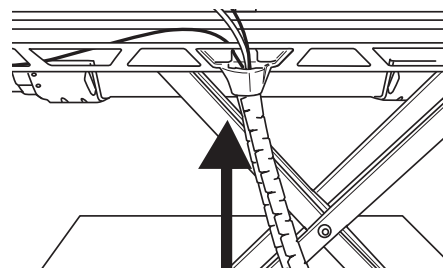

DOSTOSOWANIE NAPRĘŻENIA

Zgłoszona do opatentowania technologia płynnego podnoszenia Smooth Lift Technology™ pozwala bez wysiłku podnosić i obniżać stanowisko. Umieścić przedmioty na stanowisku roboczym i podnieść stanowisko do najwyższego położenia. Stanowisko Lotus jest dostarczane w najniższym ustawieniu, co pomaga zrównoważyć ciężar 10 lbs/4,5 kg. Obracać pokrętkę w prawo, aby zrównoważyć większe ciężary, do osiągnięcia 29 pełnych obrotów, aby zrównoważyć ciężar 35 lbs/15,8 kg. Wskazówka: do zrównoważenia ciężaru podwójnej konfiguracji monitorów potrzeba około 10 pełnych obrotów. Dokładna liczba obrotów zależy od osobistego komfortu. Po odpowiednim ustawieniu stanowiska Lotus, podnoszenie i opuszczanie powinno odbywać się bez wysiłku.

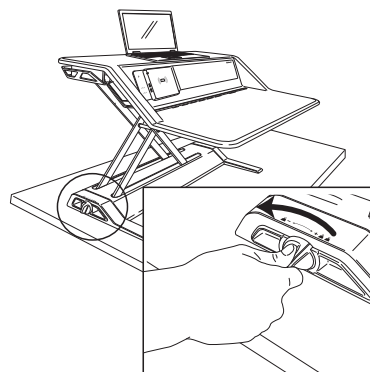
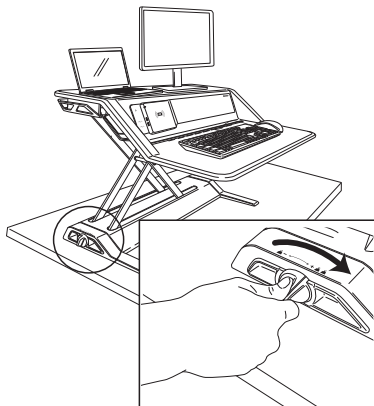

STOJAK NA URZĄDZENIA / STANOWISKO DO ŁADOWANIA

Umieścić kompatybilne ze standardem Qi urządzenie na płytce ładującej (rysunek 1) lub podłączyć je do portów USB 5 i 6 (rysunek 2), aby rozpocząć ładowanie. Informacje na temat kompatybilności urządzeń ze standardem Qi można znaleźć w instrukcjach poszczególnych urządzeń.

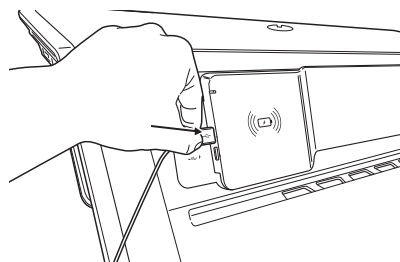
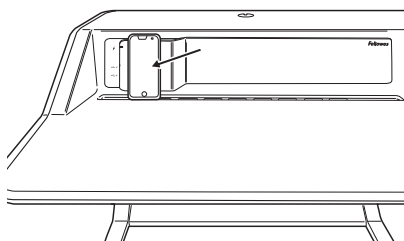

	Biała dioda LED
Rezerwa	Wył.
W trakcie ładowania	Wł.
Urządzenie niekompatybilne	Miga

WYTYCZNE DOTYCZĄCE UŻYTKOWNIA

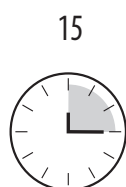
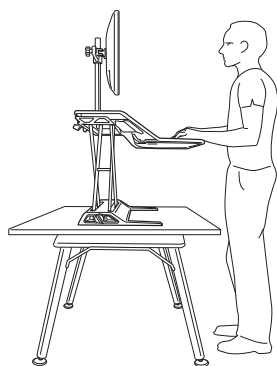

OGRANICZONA GWARANCJA NA STANOWISKO DO PRACY NA SIEDZĄCO LUB STOJĄCO FELLOWES LOTUS™ DX

Fellowes, Inc. (dalej: „Fellowes”) udziela gwarancji dotyczącej stanowiska Lotus™ DX (dalej: „Produkt”) na brak wad materiałowych i wad wykonania na okres określony poniżej.

- Na wszystkie elementy USB i elementy ładowania bezprzewodowego udziela się gwarancji na okres 1 (słownie: jednego) roku od dnia pierwotnego zakupu niniejszego produktu.
- Na wszystkie pozostałe części udziela się gwarancji na okres 3 (słownie: trzech) lat od dnia pierwotnego zakupu niniejszego produktu.

Niniejsza gwarancja obowiązuje przez wyszczególniony okres gwarancji, jedynie w przypadku kupna pierwotnego oraz zgodnie z warunkami określonymi w gwarancji. Gwarancja nie obejmuje wad, które powstały w wyniku nieprawidłowego użytkownika, niezastosowania się do instrukcji instalacji i użytkownika, zaniedbania, wykorzystania niedozwolonych dodatków, użytku komercyjnego, zastosowania niewłaściwego napięcia lub prądu oraz napraw wykonywanych poza autoryzowanym serwisem w okresie gwarancji.

OKRES OBOWIĄZYWANIA WSZEKICH GWARANCJI DOROZUMIANYCH, W TYM MIĘDZY INNYMI DOROZUMIANYCH GWARANCJI PRZYDATNOŚCI HANDLOWEJ I PRZYDATNOŚCI DO OKREŚLONEGO CELU, JEST JEDNOZNACZNIE OGRANICZONY DO OKRESU NINIEJSZEJ GWARANCJI.

O ILE Z PRZEPISÓW OBOWIĄZUJĄCEGO PRAWA NIE WYNIKA INACZEJ, WYŁĄCZNE ŚRODKI NAPRAWCZE PRZYSŁUGUJĄCE KLIENTOWI Z TYTUŁU NARUSZENIA NINIEJSZEJ GWARANCJI LUB JAKIEJKOLWIEK GWARANCJI DOROZUMIANEJ LUB INNEGO ZOBOWIĄZANIA WYNIKAJĄCEGO Z DZIAŁANIA PRAWA LUB W INNY SPOSÓB OGRANICZAJĄ SIĘ DO NAPRAWY, WYMIANY LUB ZWROTU RÓWNOWARTOŚCI CENY ZAKUPU, WEDŁUG WŁASNEGO UZNANIA FIRMY.

W ŻADNYCH OKOLICZNOŚCIACH FIRMA, JEJ PODMIOTY STOWARZYSZONE, PODMIOTY ZALEŻNE, PODMIOTY POWIĄZANE, SPRZEDAWCY ANI ICH ODPOWIEDNI PRZEDSTAWICIELE, DYREKTORZY ANI PRACOWNICY, ANI TEŻ OSOBY, ZA KTÓRE SĄ ONI Z MOCY PRAWA ODPOWIEDZIALNI, NIE PONOSZĄ ODPOWIEDZIALNOŚCI ZA WΤÓRNE ANI UBOCZNE SZKODY PONIESIONE W ZWIĄZKU Z UŻYTKOWANIEM PRODUKTU. FIRMA I TAKIE INNE STRONY NIE PRZYJMĄ ANI NIE UPOWAŻNIAJĄ PRZEDSTAWICIELA LUB INNYCH OSÓB DO PRZYJĘCIA W IMIENIU KTÓREJKOLWIEK Z NICH JAKICHKOLWIEK ZOBOWIĄZAŃ INNYCH NIŻ TE, KTÓRE SĄ WYRAŹNIE OKREŚLONE W NINIEJSZEJ UMOWIE.

Okres obowiązywania i warunki niniejszej gwarancji zachowują ważność na całym świecie z wyjątkiem sytuacji, gdy lokalne prawo nakłada inne ograniczenia lub warunki.

Fellowes Lotus™ DX zawiera wbudowane produkty o działaniu biobójczym mające powstrzymać rozwój bakterii będących przyczyną powstawania plam i pogarszania się stanu produktu.

Zabezpieczony artykuł zawiera następujący biocyd:

- Szkło fosforanowe zawierające srebro

ИНСТРУКЦИИ ПО ТЕХНИКЕ БЕЗОПАСНОСТИ/ПРЕДУПРЕЖДЕНИЕ

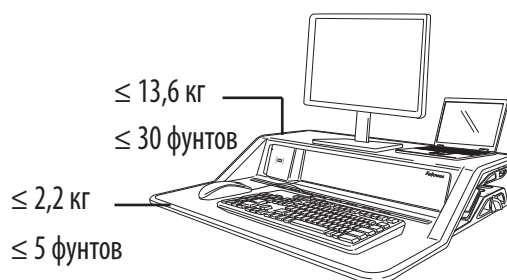

Перед использованием ознакомьтесь и следуйте всем инструкциям.



- **ВНИМАНИЕ! ОПАСНОЕ МЕСТО!** ВО ВРЕМЯ РАБОТЫ НУЖНО ДЕРЖАТЬ РУКИ ПОДАЛЬШЕ ОТ ОПОРНЫХ СТЕРЖНЕЙ. МОЖНО ПОЛУЧИТЬ СЕРЬЕЗНУЮ ТРАВМУ.
- К ПЛАТФОРМЕ ЗАПРЕЩАЕТСЯ ПРИЛАГАТЬ МАКСИМАЛЬНОЕ УКАЗАННОЕ УСИЛИЕ. ЭТО МОЖЕТ ПРИВЕСТИ К ТРАВМЕ ИЛИ ПОВРЕЖДЕНИЮ ИЗДЕЛИЯ.
- **ВНИМАНИЕ!** Опасно поднимать! Для перемещения рабочей станции нужно 2 человека. Можно получить серьезную травму.
- Во время работы держать кабели в стороне от опорных стержней, соблюдать инструкции по прокладке кабелей, приведенные в данном руководстве. Несоблюдение данных инструкций может привести к повреждению оборудования или травмам.
- НЕ опираться на полку для клавиатуры.
- НЕ настраивать противовес, пока все оборудование и принадлежности не будут установлены на рабочее место.
- Работа данного изделия осуществляется с помощью пружины. Его запрещено использовать при массе оборудования менее 10 фунтов (4,5 кг). Осторожно, при помощи обеих рук слегка надавите и нажмите оба рычага. Несоблюдение этих указаний может привести к травмам или повреждению изделия.
- Совместимо только с кронштейном Fellowes Monitor Arm Kit для Lotus.
- Удостовериться, что стол или монтажная поверхность сбалансированы и способны выдержать общий вес рабочего места и принадлежностей.
- Перед перемещением убрать с рабочего места все оборудование и принадлежности.
- Производитель заверяет, что продукт соответствует или превосходит действующие стандарты ANSI/BIFMA.
- Если кронштейн не используется, воспользуйтесь креплениями типа «липучки» Velcro. Крепления Velcro одноразовые.
- Lotus предназначен для зарядки только совместимых с Qi™ смартфонов.
- Используйте только тот кабель питания и трансформатор, которые были поставлены вместе с этим изделием.
- Беспроводная зарядная поверхность может нагреваться во время зарядки - это нормально. Если во время зарядки возникнет проблема, индикаторы начнут мигать.
- Держите легковоспламеняющиеся материалы вдали от зарядной поверхности.
- Используйте беспроводное зарядное устройство только по назначению. Неправильное использование или использование несовместимых устройств может привести к возникновению пожара, угрозе взрыва и прочим опасностям.
- НЕ пытайтесь заряжать поврежденное устройство или открытый аккумуляторный отсек или устройство, не совместимое с Qi™.
- НЕ разбирайте беспроводное зарядное устройство и USB-устройство.
- НЕ используйте, если поврежден шнур питания или трансформатор.
- Следите, чтобы беспроводная зарядная поверхность была чистой и сухой.
- Для чистки поверхности беспроводного зарядного устройства используйте мягкую, чистую сухую ткань.

СОДЕРЖАНИЕ

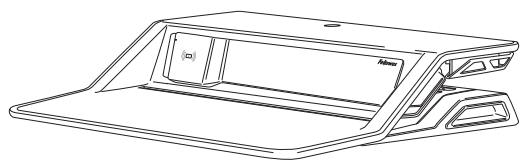

Рабочая станция

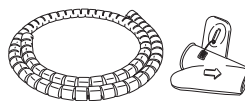

Гибкий кабель-органайзер с инструментом



Воронкообразный фиксатор кабелей



Крепление типа «липучка»

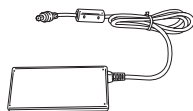

Источник питания

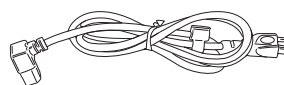

Шнур питания



USB-шнур

Совместимо только с кронштейном Fellowes Monitor Arm Kit для Lotus. Более подробную информацию можно найти на сайте www.Fellowes.com.

ВОЗМОЖНОСТИ

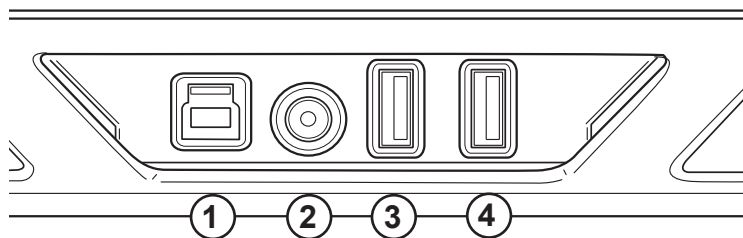

	Порт	Описание	Характеристики
Задний USB-разветвитель	1	Разъем типа B	Передача данных (на компьютер)
	2	Цилиндрический соединитель	Питание (8 A)
	3	USB-порт (передача данных)	USB 3.0, 900 мА
	4	USB-порт (передача данных)	USB 3.0, 900 мА
Передняя панель	5	USB-порт (только зарядка)	USB 3.0, 2,1 A
	6	USB-порт (только зарядка)	USB 3.0, 2,1 A
	7	Беспроводная зарядная панель	1A

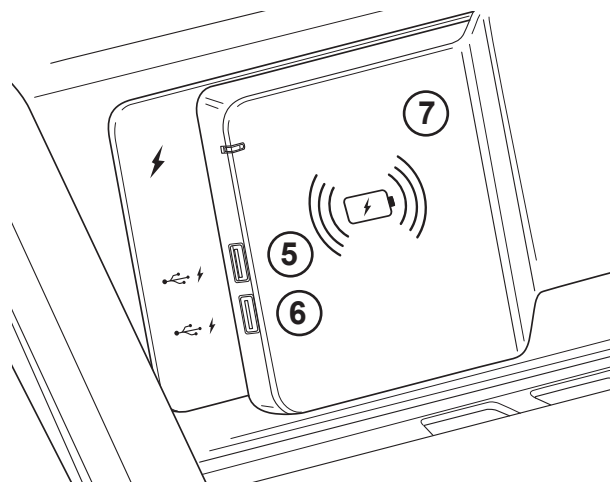

УСТАНОВКА

ШАГ 1

Для установки рабочего места с регулируемой высотой на стол необходимо 2 человека. Передний край платформы для клавиатуры должен быть расположен вдоль края стола.

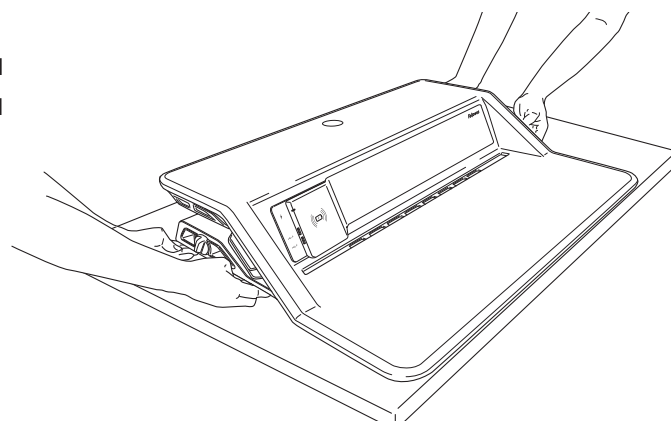
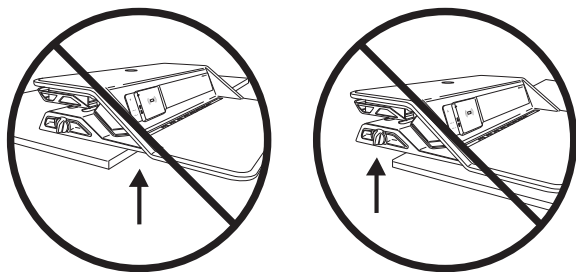

ШАГ 2

Установить монитор, клавиатуру и мышь на рабочее место. С помощью встроенной липучки закрепить монитор(ы) на рабочем месте. Если не используется кронштейн Fellowes Monitor Arm Kit для Lotus, оставить опорный диск монитора на месте.

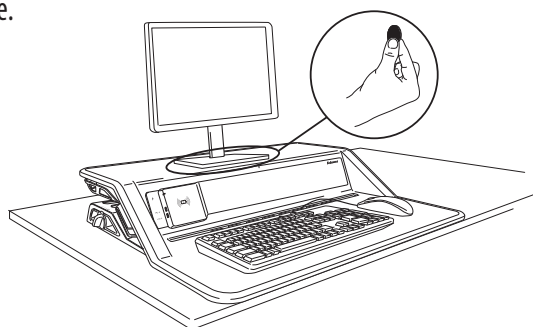

ШАГ 3

Держась двумя руками, легко надавить и с помощью обоих рычагов поднять рабочее место в самое верхнее положение.

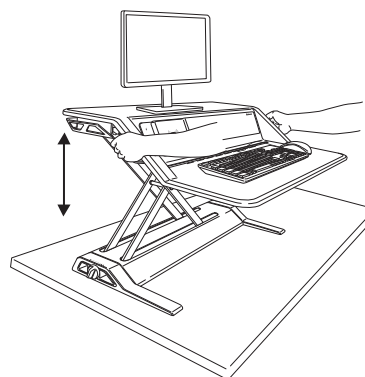

УКЛАДКА КАБЕЛЯ

Убедитесь, что рабочее место находится в самом верхнем положении. Следовать инструкциям по укладке кабеля, чтобы гарантировать, что кабели не будут пережиматься опорными стержнями. Убедитесь, что кабели имеют достаточную длину, чтобы обеспечить полный диапазон движения (17 дюйма/ 432 мм).

ШАГ 1

Установите зарядные станции, подключив шнур питания к источнику питания, а источник питания — к заднему порту USB-разветвителя 2. Подключите шнур питания к ближайшей розетке. Подключите шнур питания к ближайшей розетке. Чтобы использовать USB-порты 3 и 4 для мыши и клавиатуры, необходимо подключить прилагаемый кабель типа B/USB к порту 1, а USB-конец - к компьютеру, док-станции или монитору*.

*Монитор необходимо подключить к компьютеру через дополнительный кабель типа B/USB (не входит в комплект).

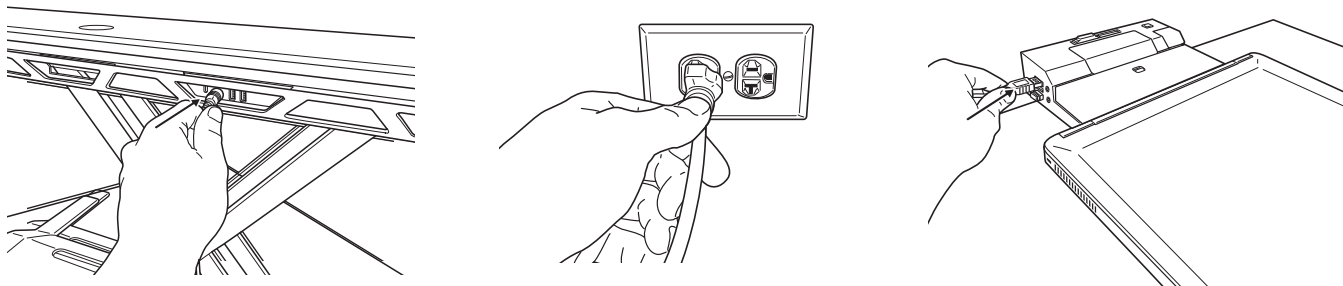

ШАГ 2А

Пропустить шнуры клавиатуры и мыши через отверстие в платформе для клавиатуры. Закрепить шнуры клипсой с обратной стороны платформы. Несоблюдение данных инструкций может привести к повреждению оборудования или травмам.

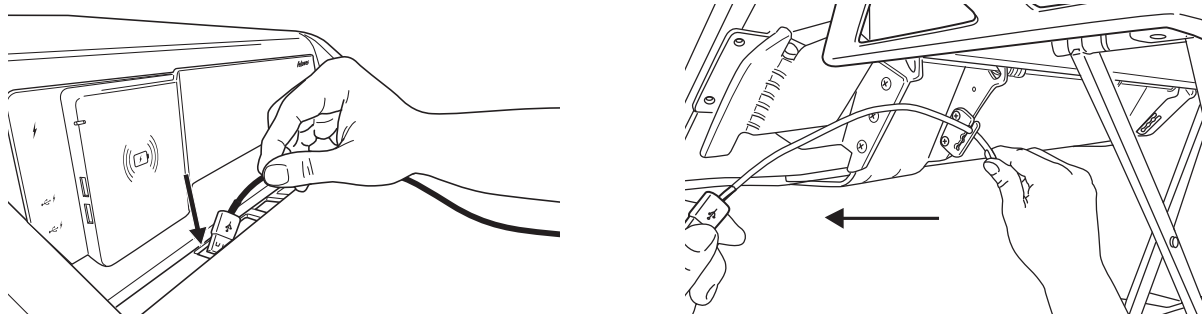

ШАГ 2В

Продолжайте прокладывать кабели по специальному каналу, проходящему по периметру рабочей станции. Вставьте воронкообразный фиксатор шнура в 1 из 2 мест на канале для кабелей. Выберите гнездо, которое больше вам подходит.

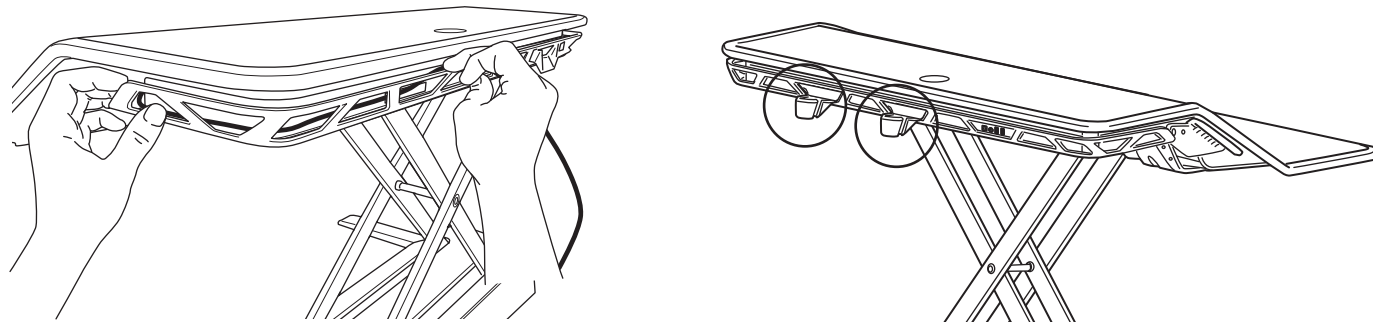

ШАГ 2С

Задние USB-порты предназначены для устройств передачи данных. Подключите мышь и клавиатуру к заднему USB-разветвителю и проложите оставшиеся шнуры через воронкообразный фиксатор.

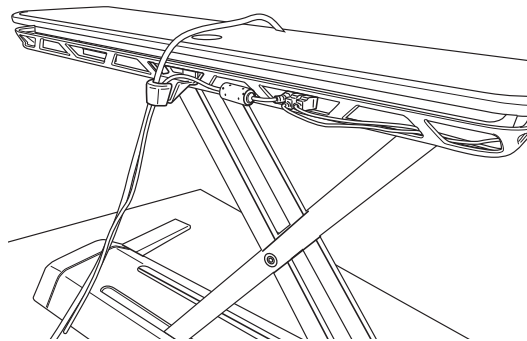

ШАГ 3

Собрать все кабели, включая кабели монитора. Закрепить застёжкой для кабелей с помощью инструмента, поставляемого в комплекте.

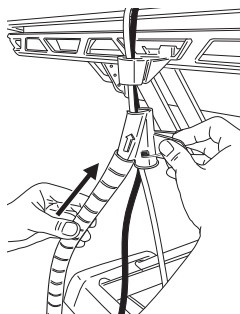
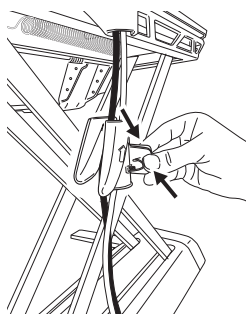

Сместите кабельный зажим вверх в инструмент для зажима кабелей.

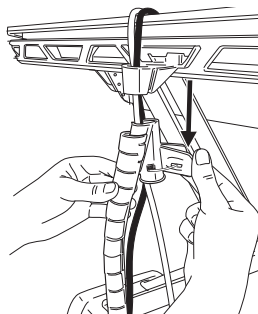

Потяните инструмент для зажима кабелей вниз, удерживая верхнюю часть кабельного зажима.

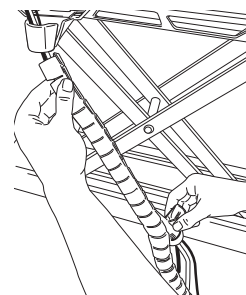

ШАГ 4

Вставьте конец гибкого кабель-органайзера в воронкообразный фиксатор и закрепите его.

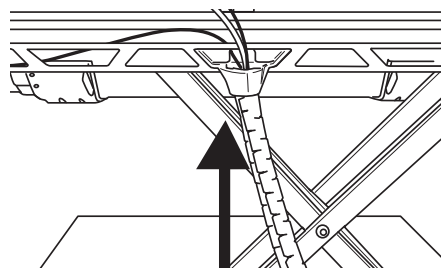

РЕГУЛИРОВКА НАТЯЖЕНИЯ

Ожидающая получения патента технология Smooth Lift Technology™ позволяет без усилий поднимать и опускать стойку. Достаточно установить предметы на рабочее место и поднять его в самое высокое положение. Стойка Lotus поставляется установленной в самое нижнее положение, в котором обеспечивается противовес для оборудования весом 4,5 кг (10 фунтов). Чтобы создать противовес для более тяжелого оборудования, поворачивайте поворотный регулятор по часовой стрелке (до 29 полных оборотов для создания противовеса для оборудования весом 15,8 кг (35 фунтов)). При регулировке руководствуйтесь тем, что для создания противовеса для размещения двух мониторов требуется приблизительно 10 оборотов регулятора. Точное количество оборотов зависит от личных предпочтений и удобства пользователя. После надлежащей регулировки стойки Lotus ее можно будет опускать и поднимать практически без приложения усилий.

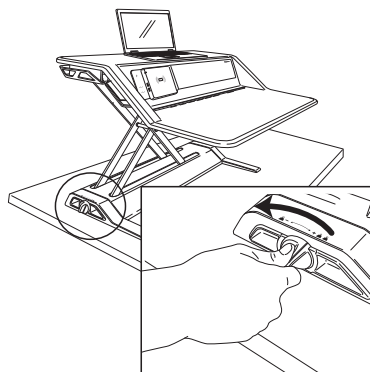
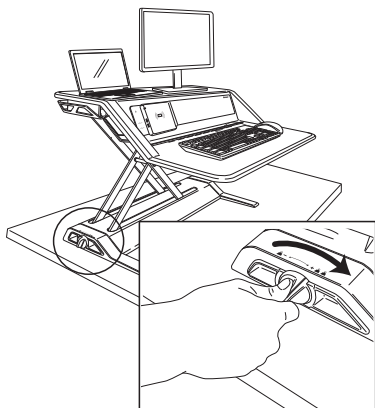

СТОЙКА/РАЗЪЕМ ДЛЯ ЗАРЯДКИ ОБОРУДОВАНИЯ

Поместите устройство с поддержкой Qi на зарядную поверхность (изображение 1) или используйте USB-порты 5 и 6 (изображение 2) для зарядки вашего устройства. Обратитесь к руководствам по вашим устройствам, чтобы узнать, поддерживают ли они Qi.

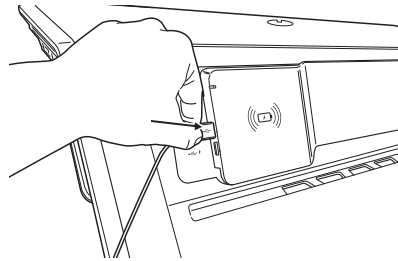
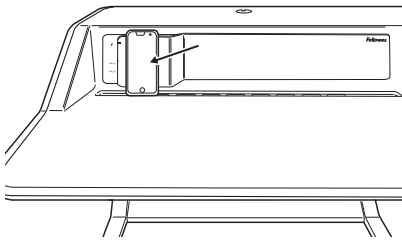

	Белый светодиод
Режим ожидания	Выкл.
Зарядка	Вкл.
Устройство не совместимо	Мигает

РУКОВОДСТВО ПО ИСПОЛЬЗОВАНИЮ

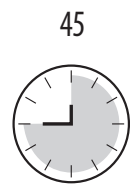
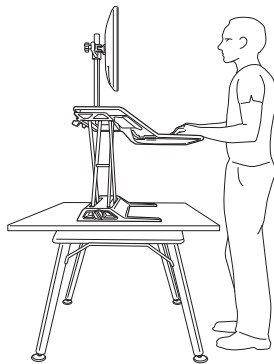

ОГРАНИЧЕННАЯ ГАРАНТИЯ FELLOWES LOTUS™ DX SIT-STAND

Компания Fellowes, Inc. («Fellowes») гарантирует, что Lotus™ DX («Изделие») не будет иметь дефектов материала и изготовления в течение периода времени, указанного ниже.

- Все компоненты USB и беспроводной зарядки в течение одного (1) года с даты первоначальной покупки изделия.
- Все остальные части в течение трех (3) лет с даты первоначальной покупки изделия.

Настоящая гарантия распространяется только на первоначального розничного покупателя и не распространяется на претензии, возникшие в результате неправильного использования, несоблюдения инструкций по установке и использованию, небрежного использования, использования сторонних комплектующих, коммерческого использования, использования при напряжении, отличном от указанного на изделии, или несанкционированного обслуживания в течение гарантийного срока на условиях, на которые распространяется гарантия.

СРОК ДЕЙСТВИЯ ЛЮБЫХ ПОДРАЗУМЕВАЕМЫХ ГАРАНТИЙ, ВКЛЮЧАЯ, НО НЕ ОГРАНИЧИВАЯСЬ ЛЮБЫМИ ПОДРАЗУМЕВАЕМЫМИ ГАРАНТИЯМИ ТОВАРНОГО СОСТОЯНИЯ ИЛИ ПРИГОДНОСТИ ДЛЯ ОПРЕДЕЛЕННОЙ ЦЕЛИ, ЧЕТКО ОГРАНИЧЕН СРОКОМ ДЕЙСТВИЯ ДАННЫХ ГАРАНТИЙНЫХ УСЛОВИЙ.

ЕСЛИ ИНОЕ НЕ ПРЕДПИСАНО ЗАКОНОМ, ИСКЛЮЧИТЕЛЬНОЕ СРЕДСТВО ПРАВОВОЙ ЗАЩИТЫ ПОКУПАТЕЛЯ В СЛУЧАЕ НАРУШЕНИЯ ДАННЫХ ГАРАНТИЙНЫХ УСЛОВИЙ ИЛИ ПОДРАЗУМЕВАЕМЫХ ГАРАНТИЙНЫХ УСЛОВИЙ, ЛИБО ЛЮБЫХ ДРУГИХ ОБЯЗАТЕЛЬСТВ, ВЫТЕКАЮЩИХ ИЗ ДЕЙСТВУЮЩЕГО ЗАКОНОДАТЕЛЬСТВА, ОГРАНИЧИВАЕТСЯ УКАЗАННЫМ ЗДЕСЬ ПРАВОМ НА РЕМОНТ, ЗАМЕНУ УСТРОЙСТВА ИЛИ КОМПЕНСАЦИЮ ЕГО ПОКУПНОЙ СТОИМОСТИ, НА УСМОТРЕНИЕ КОМПАНИИ.

НИ ПРИ КАКИХ ОБСТОЯТЕЛЬСТВАХ КОМПАНИЯ, ЕЕ ФИЛИАЛЫ, ДОЧЕРНИЕ ПРЕДПРИЯТИЯ, РОДСТВЕННЫЕ КОМПАНИИ, РЕСЕЛЛЕРЫ ИЛИ ИХ УПОЛНОМОЧЕННЫЕ ПРЕДСТАВИТЕЛИ, ДИРЕКТОРА, СЛУЖАЩИЕ ИЛИ ЛИЦА, ЗА КОТОРЫХ ОНИ НЕСУТ ОТВЕТСТВЕННОСТЬ ПО ЗАКОНУ, НЕ НЕСУТ ОТВЕТСТВЕННОСТИ ЗА КОСВЕННЫЕ ИЛИ СЛУЧАЙНЫЕ УБЫТКИ, ВОЗНИКШИЕ В СВЯЗИ С ПРОДУКТОМ. КОМПАНИЯ И ДРУГИЕ УПОМЯНУТЫЕ ЗДЕСЬ СТОРОНЫ НЕ УПОЛНОМОЧИВАЮТ НИКАКИХ СВОИХ ПРЕДСТАВИТЕЛЕЙ ИЛИ ДРУГИХ ЛИЦ БРАТЬ НА СЕБЯ КАКИЕ-ЛИБО ОБЯЗАТЕЛЬСТВА ИЛИ ОТВЕТСТВЕННОСТЬ, КРОМЕ ТЕХ, КОТОРЫЕ ЧЕТКО ИЗЛОЖЕНЫ В ДАННОМ ДОКУМЕНТЕ.

Сроки и условия действия данной гарантии действительны для всех стран, кроме тех, в которых законом налагаются иные ограничения и условия.

Изделие Lotus™ DX компании Fellowes содержит встроенные биоцидные материалы для защиты от роста бактерий, которые вызывают появление пятен и ухудшение качества продукта.

Обработанное изделие содержит следующий биоцид:

- Стекло, оксид, фосфат серебра

INSTRUÇÕES DE SEGURANÇA/ADVERTÊNCIA

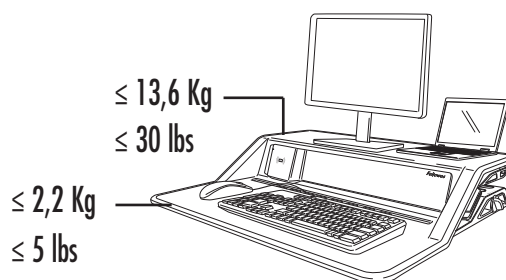

Leia e siga todas as instruções e avisos antes da utilização.



- **ADVERTÊNCIA: PONTO DE APERTO! MANTENHA AS MÃOS AFASTADAS DAS BARRAS DE APOIO DURANTE A OPERAÇÃO. PODEM OCORRER LESÕES GRAVES.**
- **NÃO EXCEDA A CAPACIDADE DE PESO MÁXIMA INDICADA. PODE PROVOCAR DANOS MATERIAIS OU LESÕES GRAVES.**
- **ATENÇÃO:** Perigo aquando de elevação! São necessárias duas pessoas para mover a estação de trabalho. Podem ocorrer lesões graves.
- Mantenha os cabos afastados das barras de apoio durante a operação; siga as instruções de encaminhamento de cabos indicadas neste manual. A não observância destas instruções pode resultar em danos no equipamento ou em lesões corporais.
- **NÃO** se apoie sobre a plataforma do teclado.
- **NÃO** regule o contrapeso até todo o equipamento e acessórios terem sido colocados na estação de trabalho.
- Este produto é assistido por mola e nunca deve ser utilizado com menos de 10 lbs. (4,5 kg) de peso. Com cuidado, utilize ambas as mãos para empurrar ligeiramente para baixo e acionar ambas as alavancas. Em caso de incumprimento, poderão ocorrer ferimentos ou danos materiais.
- Compatível unicamente com o Kit de Braço para Ecrã Fellowes para a Lotus.
- Certifique-se de que a secretária ou a superfície de montagem está nivelada e consegue suportar o peso combinado da estação de trabalho e dos acessórios.
- Remova todo o equipamento e acessórios da estação de trabalho antes de mover a mesma.
- O fabricante certifica que o produto cumpre ou excede as normas ANSI/BIFMA aplicáveis.
- Utilizar Velcro se não estiver utilizando os braços para ecrã. O Velcro é de utilização única.
- A Lotus é destinada apenas ao carregamento de smartphones compatíveis com Qi™.
- Utilize apenas o cabo de alimentação e transformador que foram fornecidos com este produto.
- É normal que a superfície de carregamento sem fios aqueça durante o carregamento. Se ocorrer qualquer problema durante o carregamento, as luzes do indicador irão piscar.
- Mantenha materiais inflamáveis afastados da superfície de carregamento.
- Utilize o carregador sem fios apenas para o seu fim previsto. A utilização indevida, ou a utilização de dispositivos incompatíveis, poderá resultar em risco de incêndio, explosão ou outros riscos.
- **NÃO** tente carregar um dispositivo que esteja danificado, uma caixa de bateria aberta ou um dispositivo que não seja compatível com Qi™.
- **NÃO** desmonte o carregador sem fios e o dispositivo USB.
- **NÃO** utilize se o cabo de alimentação ou transformador estiver danificado.
- Mantenha a superfície de carregamento sem fios limpa e seca.
- Utilize um pano seco, limpo e suave para limpar a superfície do carregador sem fios.

ÍNDICE

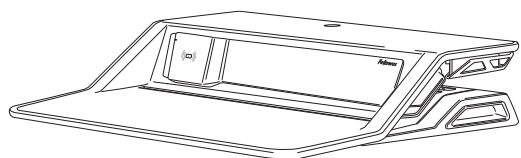

Estação de trabalho

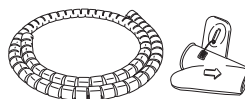

Organizador de cabos/
ferramenta de instalação

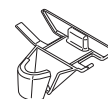

Funil para cabos



Velcro

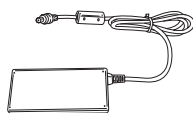

Fonte de alimentação

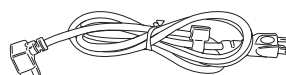

Cabo de alimentação



Cabo USB

Compatível unicamente com o Kit de Braço para Monitor Fellowes para a Lotus. Visite www.Fellowes.com para obter mais informações.

CAPACIDADES

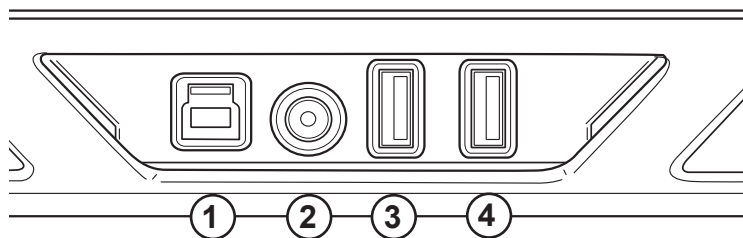

	Porta	Descrição	Especificações
Concentrador USB traseiro	1	Conector tipo B	Transferência de dados (para o computador)
	2	Conector cilíndrico	Alimentação (8 A)
	3	Porta USB (transferência de dados)	USB 3.0, 900 mA
	4	Porta USB (transferência de dados)	USB 3.0, 900 mA
Painel frontal	5	Porta USB (apenas carregamento)	USB 3.0, 2,1 A
	6	Porta USB (apenas carregamento)	USB 3.0, 2,1 A
	7	Painel de carregamento sem fios	1A

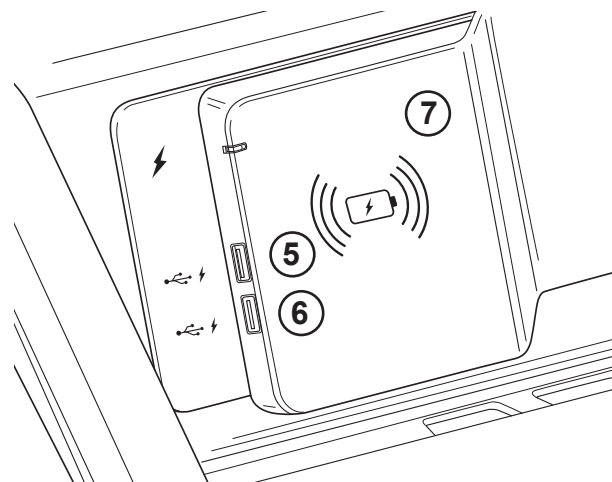

CONFIGURAÇÃO

PASSO 1

A colocação da estação de trabalho em pé/sentado na secretária deve ser realizada por 2 pessoas. Certifique-se de que a extremidade frontal da plataforma do teclado está alinhada com a extremidade da secretária.

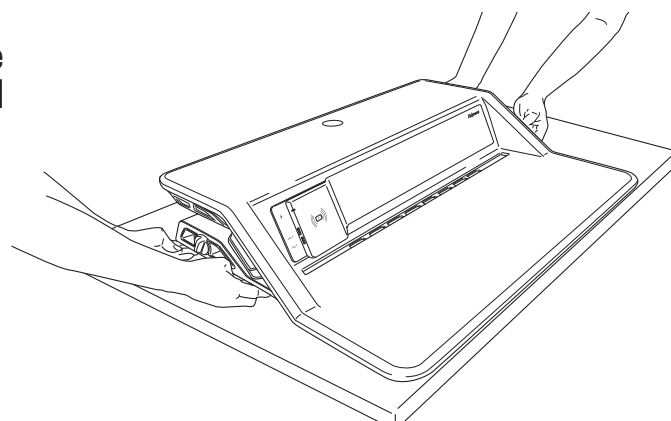
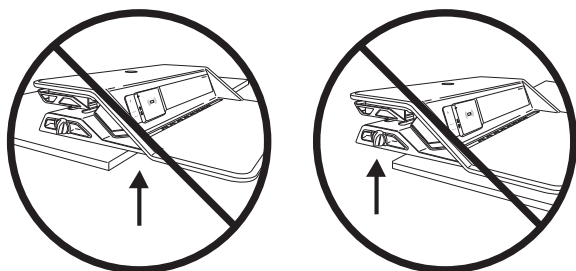

PASSO 2

Coloque o seu monitor, teclado e rato na estação de trabalho. Utilize o Velcro fornecido para fixar o(s) monitor(es) à estação de trabalho. Mantenha a placa de proteção do monitor exceto se utilizar o Kit de Braço para Monitor Fellowes para a Lotus.

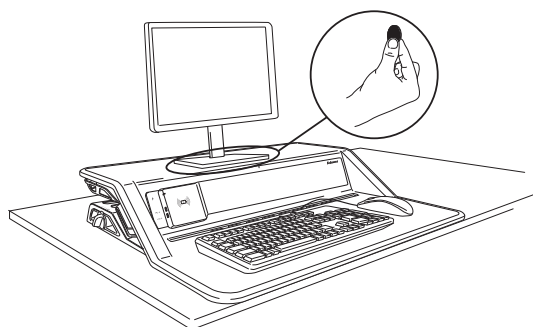

PASSO 3

Empurre para baixo ligeiramente com ambas as mãos e utilize ambas as alavancas para elevar a estação de trabalho até à posição mais elevada.

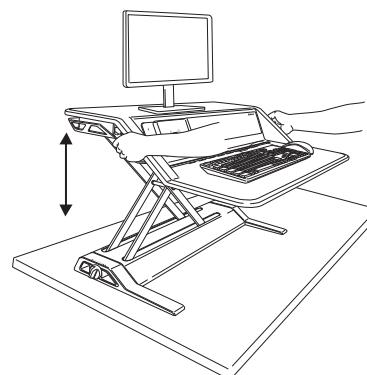

GESTÃO DE CABOS

Assegure-se de que a estação de trabalho está na posição mais alta. Siga todas as instruções de encaminhamento de cabos com vista a assegurar que estes não ficam presos nas barras de suporte. Certifique-se de que os cabos têm comprimento suficiente para acomodar toda a amplitude de movimentos (17"/432 mm).

PASSO 1

Configure as estações de carregamento efetuando a ligação do cabo de alimentação à fonte de alimentação e a mesma à porta 2 do concentrador USB traseiro. Ligue o cabo de alimentação à tomada mais próxima. Ligue o cabo de alimentação à tomada mais próxima. Para utilizar as portas USB 3 e 4 para o seu rato e teclado, deve ligar o cabo USB/tipo B fornecido na porta 1 e a extremidade USB no seu computador, estação de ancoragem ou monitor*.

*O monitor precisa ser conectado ao computador por um cabo USB/tipo B adicional (não incluído).

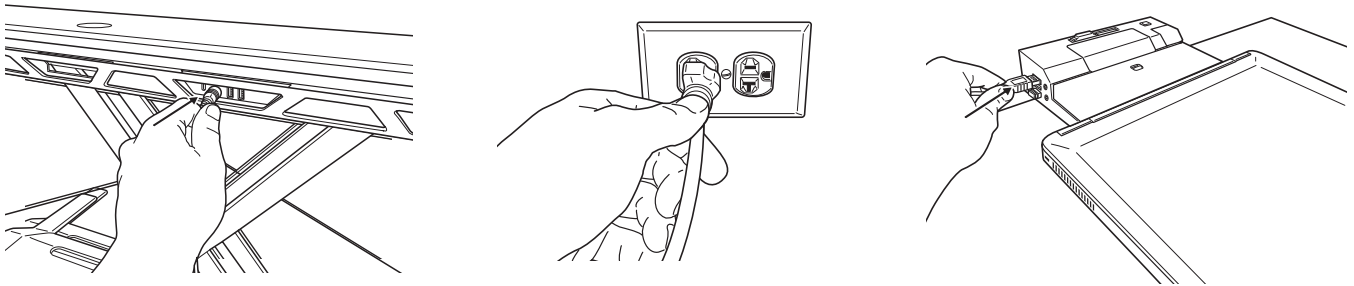

PASSO 2A

Encaminhe os cabos do teclado e do rato pela abertura na plataforma do teclado. Certifique-se de que fixa os cabos com o clipe na parte inferior da plataforma. A não observância destas instruções pode resultar em danos no equipamento ou em lesões corporais.

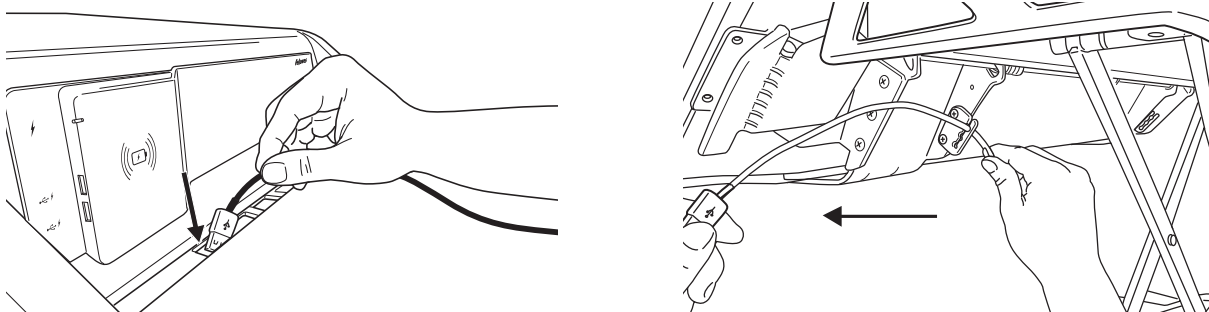

PASSO 2B

Continue a encaminhar os cabos à volta da estação de trabalho através do canal para cabos para a parte traseira. Introduza o funil para cabos numa das 2 localizações no canal para cabos. Escolha a localização mais adequada à sua configuração.

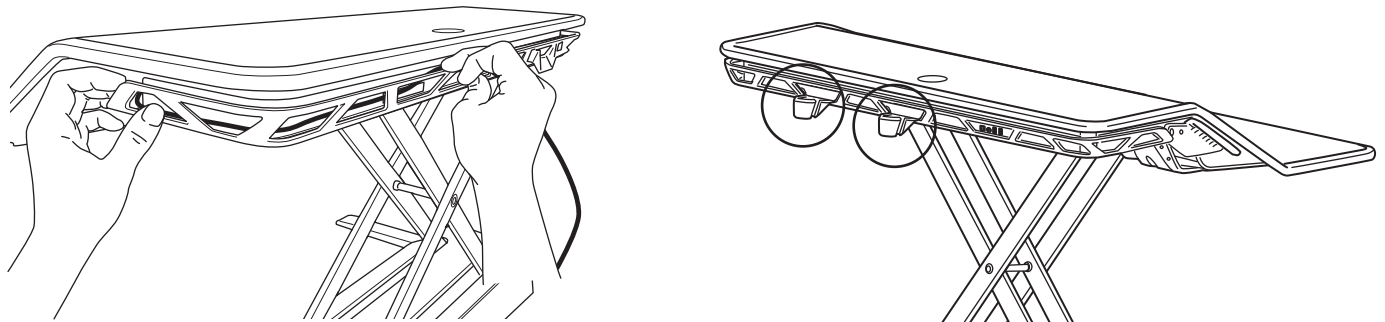

PASSO 2C

As portas USB traseiras são destinadas aos dispositivos de transferência de dados. Ligue o seu rato e teclado no concentrador USB traseiro e encaminhe os restantes cabos através do funil para cabos.

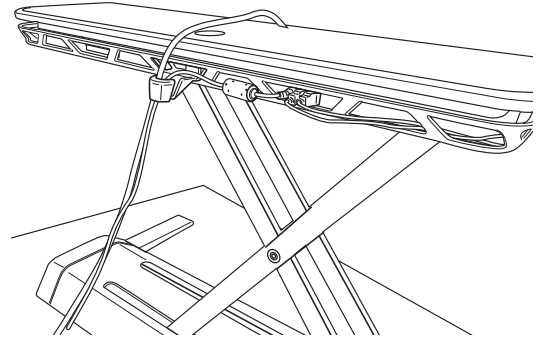

PASSO 3

Reúna todos os cabos, incluindo os cabos do monitor. Aplique o organizador de cabos utilizando a ferramenta fornecida.

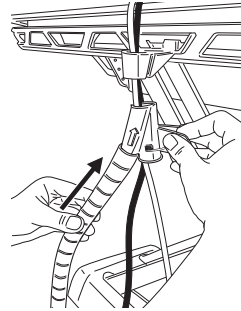
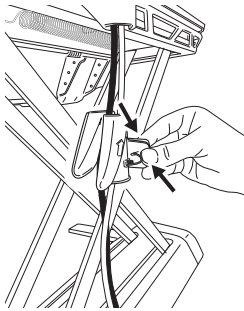

Empurre o organizador de cabos na direção ascendente, para o interior da ferramenta do organizador de cabos.

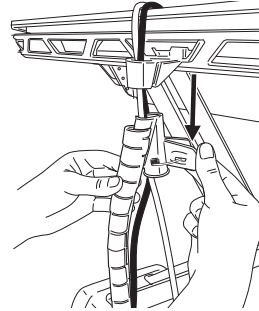

Empurre a ferramenta do organizador de cabos para baixo enquanto segura a parte superior do organizador de cabos.

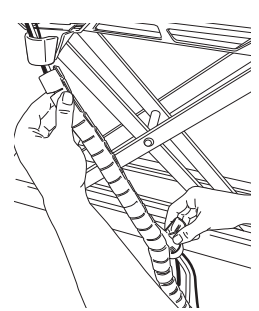

PASSO 4

Faça deslizar a extremidade do organizador de cabos na direção do funil para cabos de modo a bloquear na devida posição.

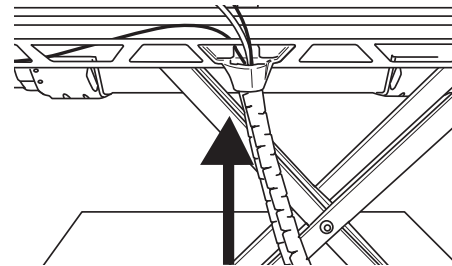

AJUSTE DA TENSÃO

A Smooth Lift Technology™, com patente pendente, permite elevar e rebaixar a sua estação de trabalho em pé/sentado sem esforço. Coloque os itens na estação de trabalho e eleve até à posição mais elevada. A Lotus é expedida com a definição mais baixa, o que irá ajudar a compensar 10 lbs/4,5 kg. Vire o botão no sentido dos ponteiros do relógio para compensar pesos mais elevados, até 29 rotações completas para compensar 35 lbs/15,8 kg. Para sua orientação, são necessárias aproximadamente 10 rotações completas para compensar uma configuração de monitor duplo. O número exato de rotações depende do seu conforto pessoal. Assim que tenha ajustado a Lotus devidamente, esta deverá ser fácil de elevar ou rebaixar.

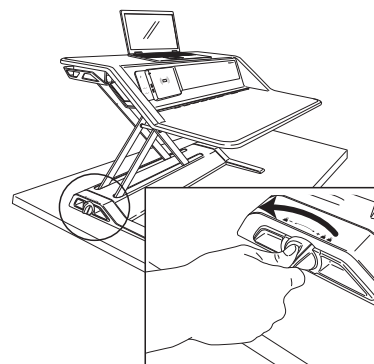
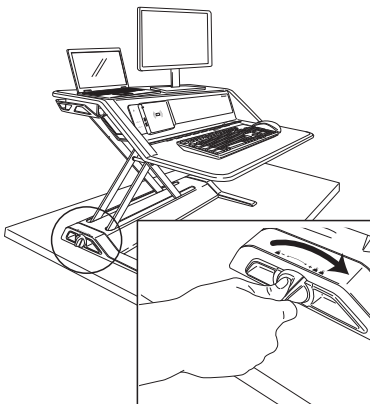

SUORTE PARA DISPOSITIVO/RANHURA DE CARREGAMENTO

Coloque o dispositivo habilitado para Qi no painel de carregamento (imagem 1) ou utilize as portas USB 5 e 6 (imagem 2) para carregar o seu dispositivo. Consulte o manual dos seus dispositivos para saber se estão habilitados para Qi.

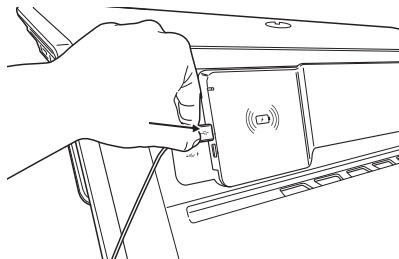
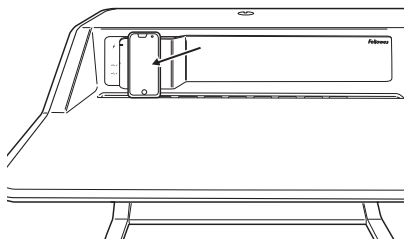

	LED branco
Modo de espera	Desligado
Carregamento	Ligado
Dispositivo incompatível	Pisca

DIRETRIZES DE UTILIZAÇÃO

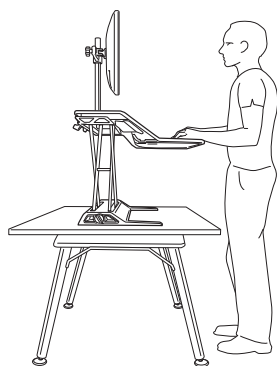

GARANTIA LIMITADA DE ESTAÇÃO DE TRABALHO EM PÉ/SENTADO FELLOWES LOTUS™ DX

A Fellowes, Inc. ("Fellowes") garante que a Lotus™ DX ("Produto") está isenta de defeitos de material e fabrico durante o período de tempo estabelecido abaixo.

- Todos os componentes de carregamento sem fios e USB durante o período de um (1) ano a partir da data de aquisição original do produto.
- Todas as outras peças durante um período de três (3) anos a partir da data de aquisição original do produto.

Esta garantia aplica-se apenas ao comprador a retalho inicial e não cobre reclamações resultantes de utilização indevida, incapacidade de seguimento das instruções de instalação e utilização, negligência, utilização de acessórios não autorizados, utilização comercial, utilização numa corrente ou tensão que não as especificadas no produto, ou manutenção não autorizada durante o período de garantia sob condições além das cobertas pela garantia.

A DURAÇÃO DE QUAISQUER GARANTIAS IMPLÍCITAS, INCLUINDO, SEM LIMITAÇÃO, QUAISQUER GARANTIAS IMPLÍCITAS DE COMERCIALIZAÇÃO OU ADEQUAÇÃO A UM DETERMINADO FIM, É EXPRESSAMENTE LIMITADA À DURAÇÃO DESTA GARANTIA LIMITADA.

A MENOS QUE EXIGIDO PELA LEGISLAÇÃO APLICÁVEL, O RECURSO EXCLUSIVO DO CLIENTE EM CASO DE VIOLAÇÃO DESTA GARANTIA, OU DE QUALQUER GARANTIA IMPLÍCITA, OU DE QUALQUER OUTRO TIPO DE OBRIGAÇÃO RESULTANTE POR EFEITO LEGAL OU POR OUTRA FORMA, DEVERÁ ESTAR LIMITADO, CONFORME ESPECIFICADO NO PRESENTE DOCUMENTO, À REPARAÇÃO, SUBSTITUIÇÃO OU UM REEMBOLSO DO VALOR DA COMPRA, AO CRITÉRIO EXCLUSIVO DA COMPANHIA.

SOB NENHUMA CIRCUNSTÂNCIA A EMPRESA, AS SUAS FILIAIS, SUBSIDIÁRIAS, ENTIDADES RELACIONADAS, REVENDEDORES OU OS SEUS RESPETIVOS RESPONSÁVEIS, DIRETORES OU EMPREGADOS, OU AQUELAS PESSOAS PELAS QUAIS SÃO LEGALMENTE RESPONSÁVEIS, SERÃO RESPONSÁVEIS POR DANOS RESULTANTES OU INCIDENTAIS SOFRIDOS EM RELAÇÃO AO PRODUTO. A COMPANHIA E AS REFERIDAS PARTES NÃO ASSUMEM OU AUTORIZAM QUE QUALQUER REPRESENTANTE OU OUTRA PESSOA ASSUMA POR NENHUMA DELAS, QUALQUER OBRIGAÇÃO OU RESPONSABILIDADE ALÉM DO EXPRESSAMENTE ESTABELECIDO NO PRESENTE DOCUMENTO.

A duração, termos e condições desta garantia são válidos em todo o mundo, exceto onde diferentes limitações, restrições ou condições sejam exigidas pela legislação local.

A Lotus™ DX da Fellowes contém produtos biocidas incorporados para a proteção contra o crescimento de bactérias que causam manchas e a deterioração do produto.

O artigo tratado contém os seguintes biocidas:

- Vidro, óxido e fosfato de prata



CUSTOMER SERVICE & SUPPORT

www.fellowes.com

Europe Freephone: 00800-1810-1810
Benelux: +31-(0)-13-458-0580
Deutschland: +49 (0)511 545489-0
France: +33 (0) 1 78 64 91 00
Italia: +39-071-730041
Polska: +48 (22) 205-21-10
España/Portugal: +34-91-748-05-01
United Kingdom: +44 (0) 1302 836836
Australia: 1800 33 11 77

Declaration of Conformity

Fellowes, Inc.

Unit 2 Ontario Drive, New Rossington, Doncaster, DN11 0BF, England declares that the product model Lotus™ DX Sit-Stand Workstation conforms with the requirements of the Restriction of Hazardous Substances Directive (2011/65/EU), the Electromagnetic Compatibility Directive (2014/30/EU), the WEEE directive (2012/19/EU), and below harmonized European EN Standards.

EMC: EN 55032:2015
EN 55024:2010/A1:2015
EN 61000-3-2:2014
EN 61000-3-3:2013

Year Affixed: 17

Itasca, Illinois, USA
August 1, 2017

John Fellowes

W.E.E.E.

This product is classified as Electrical and Electronic Equipment. Should the time come for you to dispose of this product please ensure that you do so in accordance with the European Waste of Electrical and Electronic Equipment (WEEE) Directive and in compliance with local laws relating to this directive.

For more information on the WEEE Directive please visit www.fellowes.com/WEEE

Fellowes
Brands™

1789 Norwood Avenue, Itasca, Illinois 60143 • 1-800-955-0959 • www.fellowes.com