

BARRIER NET ASSEMBLY INSTRUCTIONS

Our video instructions provide the best guidance for setting up your Barrier Net. They can be viewed online at



Please call us if you have any questions or concerns at **1-855-4RUKKET**
Please read our product safety warnings before setup

INCLUDED EQUIPMENT

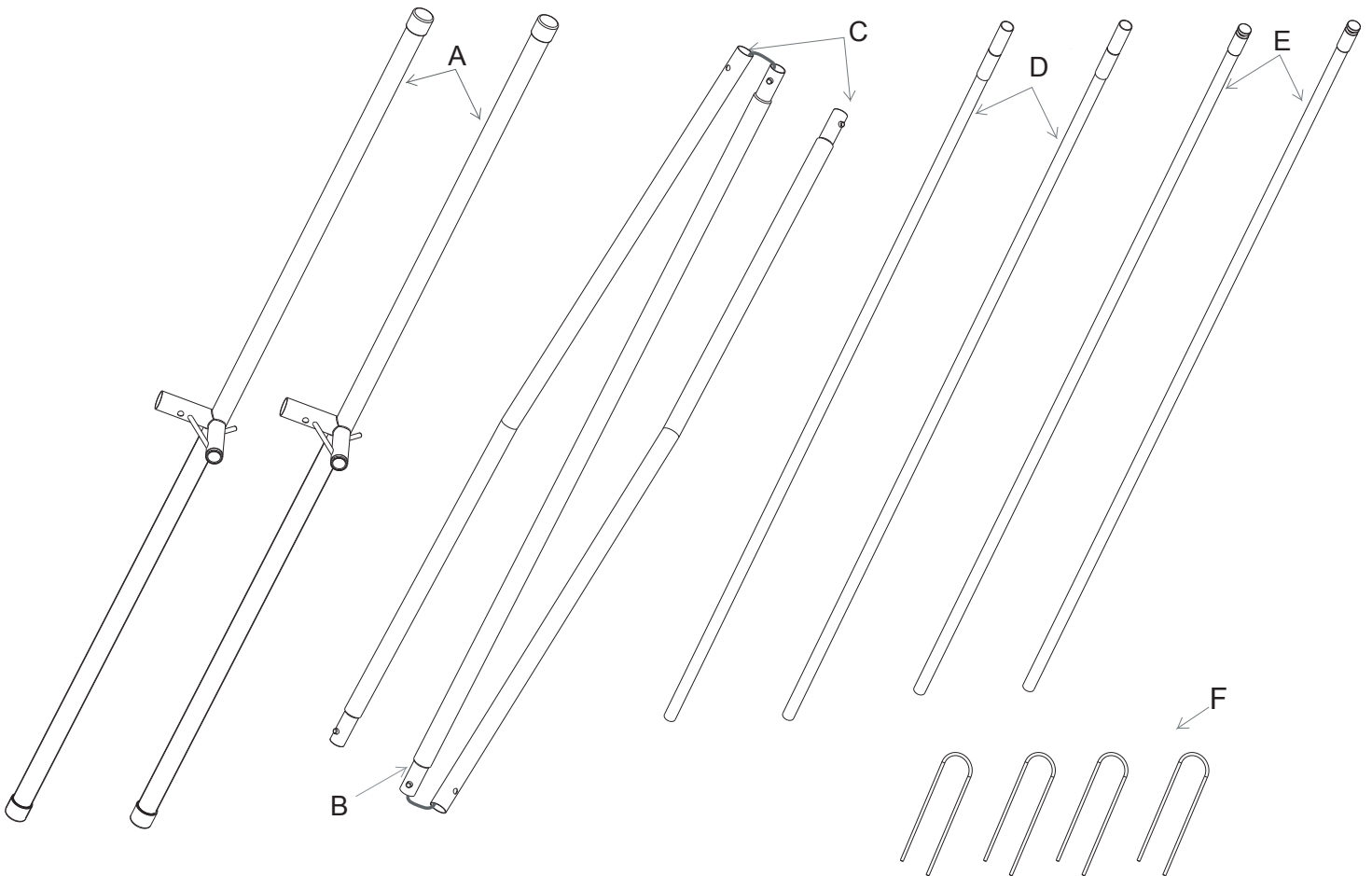

- A. Base Support Tubes
- B. Double-Taper Tube
- C. Single-Taper Tube
- D. Lower Fiberglass Poles
- E. Upper Fiberglass Poles
- F. Stakes
- G. Net

BARRIER NET ASSEMBLY INSTRUCTIONS

Our video instructions provide the best guidance for setting up your Barrier Net. They can be viewed online at



Please call us if you have any questions or concerns at **1-855-4RUKKET**
Please read our product safety warnings before setup

PRIOR TO USE

Inspect the netting and frame for damage or wear. Make sure the frame and net are assembled correctly and on a flat surface, at least ten (10) feet away from structures and vehicles. Failure to follow these precautions could result in serious injury or damage to property.

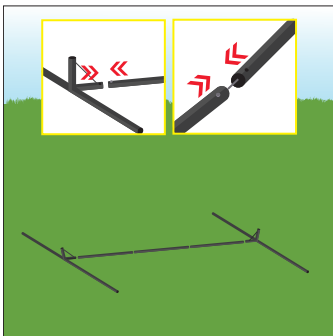

1) The base bars are connected by cables. Use the buttons to snap them together. Then attach them to the legs.

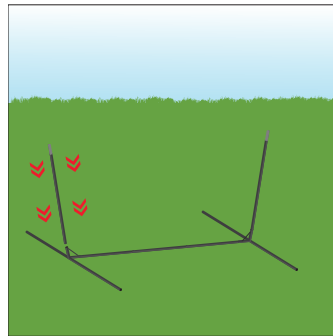

2) Insert the two bottom fiberglass rods (with coupling tubes on top) into the base.

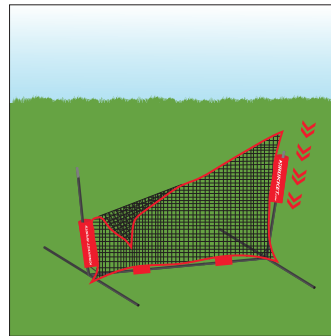

3) Thread the sleeves over the poles making sure that the black bungees and Velcro straps are on the bottom.

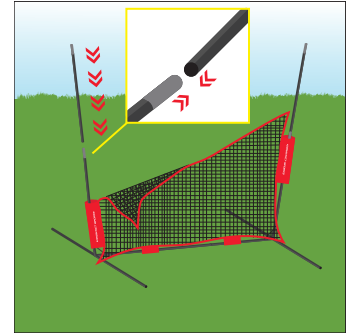

4) Insert the upper fiberglass rods into the metal coupling tubes of the bottom rods.

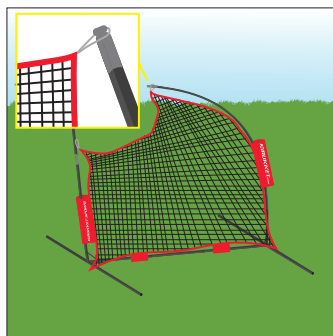

5) Pull down the fiberglass poles and attach the white loops at the top of the net to the metal knobs at the tops of the poles.

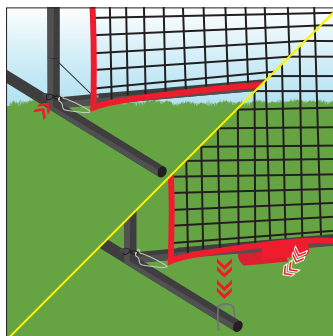

6) Attach the black bungees at the bottom of the net to the metal posts on the outside of the legs. Then wrap the velcro straps around the base bar. The stakes will help in windy conditions.

WARNING



Please use adult supervision and follow the instructions when setting up and using this net. Regular use or abuse will eventually strain the netting and may break it. Do not stand behind the net. This net is not intended for personal protection. This net deflects fast moving objects, so people should stay at least ten (10) feet away when it is in use.

INSTRUCCIONES DE RED TIPO BARRERA

Nuestros videos de instrucciones le brindaran la mejor guía para armar su Red Tipo Barrera. Mira nuestros videos en línea en:



Llámenos si tiene alguna pregunta o inquietud al **1-855-4RUKKET**
Es de suma importancia que lea nuestras advertencias por su seguridad antes de armar su equipo de entrenamiento.

ANTES DE USAR

Inspeccione la red y el marco de la estructura por seguridad y para descartar algún daño o desgaste del equipo. Asegúrese de armar correctamente el marco y la red; además de montar esta estructura en una superficie plana, al menos diez (10) pies libres de estructuras y vehículos. La falta del seguimiento de estas precauciones podría causar heridas graves o daños en su propiedad.

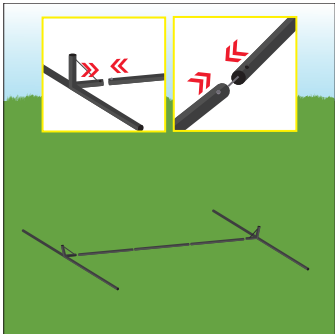

1) Las barras de la base están conectadas con cables. Use los botones para atorar los juntos. Después únalos a las piernas o bases de soporte.

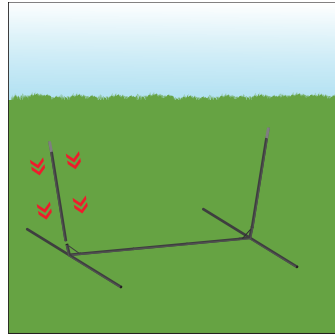

2) Conecte los dos tubos de fibra de vidrio inferiores (con los tubos de acoplamiento mirando hacia arriba) desde la base.

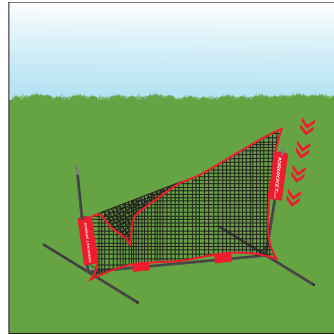

3) Deslice las mangas en los tubos y asegúrese de meterlas de manera que los ganchos bungees y las tiras de velcro están la parte posterior donde está la base.

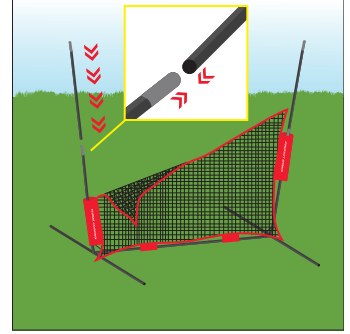

4) Inserte los tubos de fibra de vidrio superiores dentro de los tubos de metal que se conectan con los tubos de acoplamiento a los tubos inferiores.

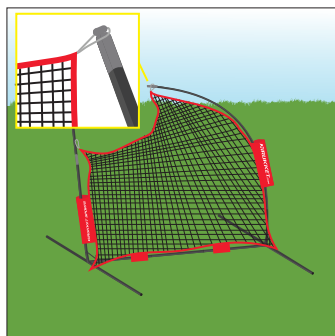

5) Jale hacia abajo los tubos de fibra de vidrio y sujete las asas blancas a la parte superior de las esquinas insértelo a los ganchos de metal en la terminación de los postes.

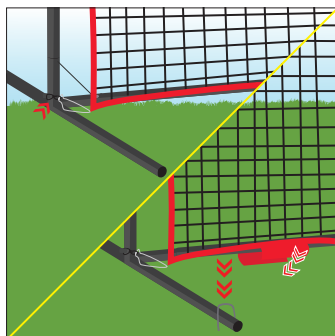

6) Fije los ganchos llamados bungees de la parte inferior de la malla a los postes de metal por afuera de las piernas. Después, abroche las tiras de velcro alrededor de la barra de base. Las estacas le ayudaran en caso de las condiciones climáticas.

ADVERTENCIA



Es importante que en todo momento halla la supervisión de un adulto; al seguir las instrucciones, al montar y usar esta red de entrenamiento. El uso regular o el uso excesivo eventualmente deteriorara la red y esta podrá romperse. Nunca se pare detrás de la red. Esta red no está hecha para protección personal. Esta red desvía el movimiento rápido de objetos, por lo cual las personas tienen que estar al menos diez (10) pies lejos, cuando esta red se esté usando.