

**CONTENTS / CONTENU / INHALT / CONTENUTO / CONTENIDO / INHOUD / OBSAH**

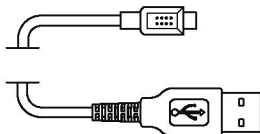

**⚠ WARNING:**  
**CHOKING HAZARD**  
 Small parts. Not for Children  
 under 3 years.

**REPLACING ROTOR BLADES / REMPLACEMENT DES PALES DU ROTOR / ROTORBLÄTTER AUSTAUSCHEN / SOSTITUZIONE PALETTE DEL ROTORE / SUSTITUCIÓN DE LAS PALAS DEL ROTOR / ROTORBLADEN VERVANGEN / VÝMĚNA LOPATEK ROTORU**

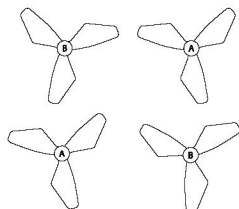
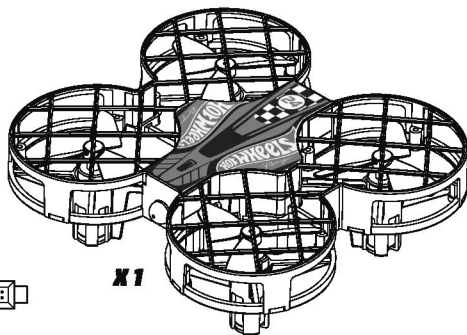
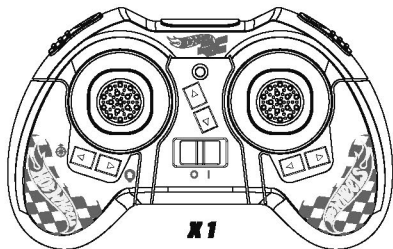
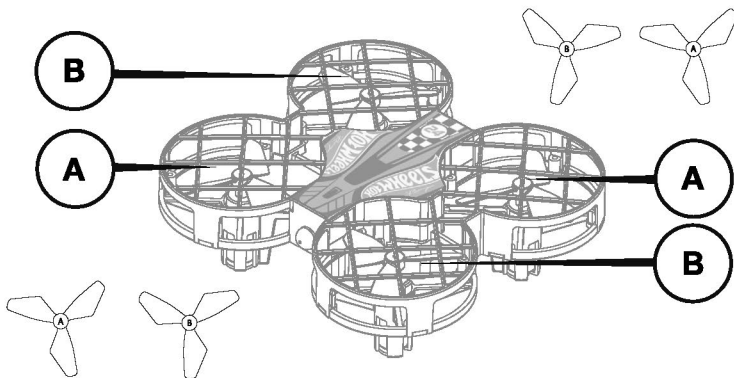
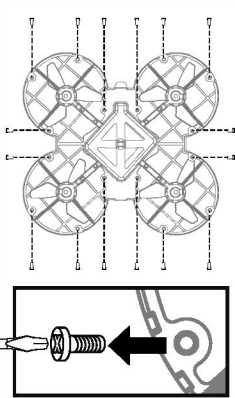

- ⓘ **IMPORTANT:** HAWK MAY NOT PERFORM CORRECTLY IF THE SPARE ROTOR BLADES ARE NOT INSTALLED CORRECTLY.
- ⓘ **IMPORTANT:** LE HAWK NE PEUT PAS FONCTIONNER CORRECTEMENT SI LES PALES DE ROTOR NE SONT PAS INSTALLÉES CORRECTEMENT.
- ⓘ **WICHTIG:** DER HAWK ARBEITET MÖGLICHERWEISE NICHT RICHTIG; WENN DIE ERSATZ-ROTORBLÄTTER NICHT ORDNUNGSGEMÄSS INSTALLIERT SIND.
- ⓘ **IMPORTANTE:** HAWK POTREBBE NON FUNZIONARE CORRETTAMENTE SE LE PALE DEL ROTORE DI RICAMBIO NON SONO INSTALLATE CORRETTAMENTE.
- ⓘ **IMPORTANTE:** HAWK PUEDE NO FUNCIONAR CORRECTAMENTE SI LAS PALAS DEL ROTOR DE REPUESTO NO ESTÁN INSTALADAS CORRECTAMENTE.
- ⓘ **BELANGRIJK:** ALS DE RESERVE-ROTORBLADEN NIET GOED WORDEN GEMONTEERD, KAN HET ZIJN DAT DE HAWK NIET GOED WERKT.
- ⓘ **DŮLEŽITĚ:** NESPRÁVNÁ MONTÁŽ NÁHRADNÍCH LISTŮ ROTORU MŮŽE MÍT ZA NÁSLEDEK NESPRÁVNÉ FUNKOVÁNÍ HAWK.

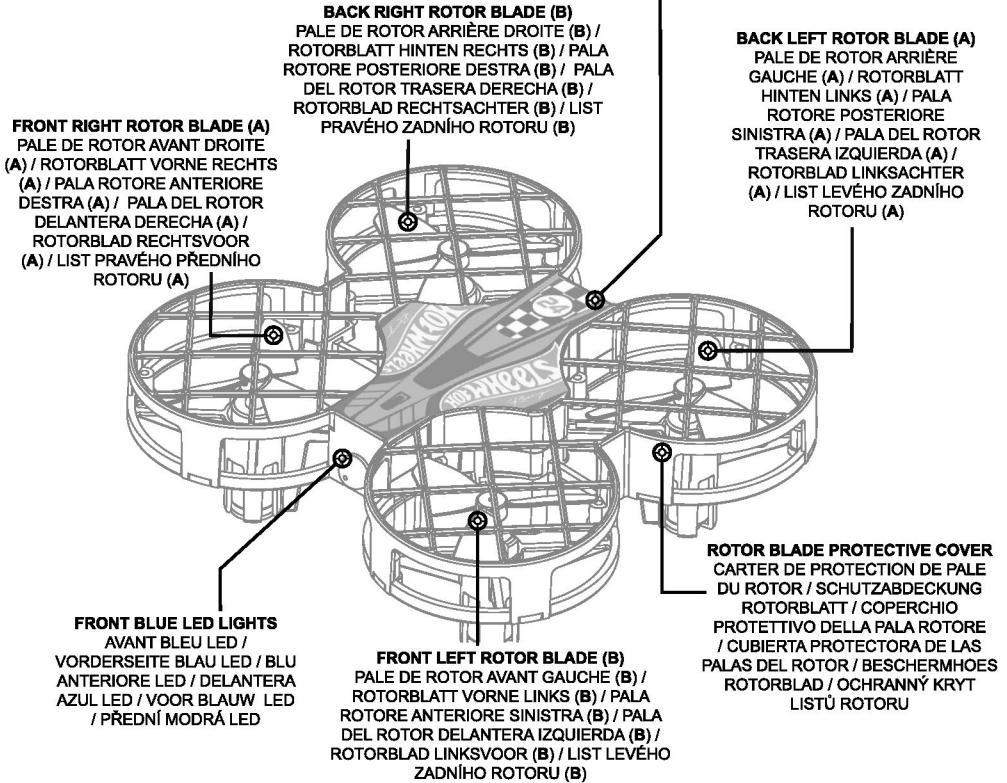
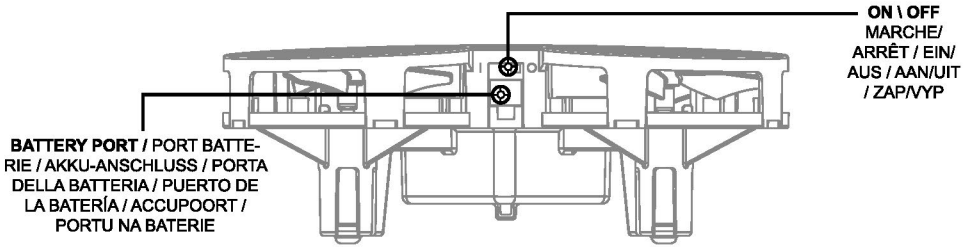

**FCC Statement:** This device complies with part 15 of the FCC rules. Operation is subject to the following two conditions: (1) This device may not cause harmful interference, and (2) this device must accept any interference received including interference that may cause undesired operation.

**NOTE:** This equipment has been tested and found to comply with the limits for a Class B digital device, pursuant to Part 15 of the FCC Rules. These limits are designed to provide reasonable protection against harmful interference in a residential installation. This equipment generates, uses and can radiate radio frequency energy and, if not installed and used in accordance with the instructions, may cause harmful interference to radio communications. However, there is no guarantee that interference will not occur in a particular installation. If this equipment does cause harmful interference to radio or television reception, which can be determined by turning the equipment off and on, the user is encouraged to try to correct the interference by one or more of the following measures:

- Reorient or relocate the receiving antenna.
- Increase the separation between the equipment and receiver.
- Connect the equipment into an outlet on a circuit different from that to which the receiver is connected.
- Consult the dealer or an experienced radio/TV technician for help.

**Warning:** Changes or modifications to this unit not expressly approved by the party responsible for compliance could void the user's authority to operate the equipment.

**CAN ICES-3 (B)/NMB-3(B)**

This device contains licence-exempt transmitter(s)/receiver(s) that comply with Innovation, Science and Economic Development Canada's licence exempt RSS(s). Operation is subject to the following two conditions: (1) This device may not cause interference, and (2) This device must accept any interference, including interference that may cause undesired operation of the device.

L'émetteur/récepteur exempt de licence contenu dans le présent appareil est conforme aux CNR d'Innovation, Sciences et Développement économique Canada applicables aux appareils radio exempts de licence. L'exploitation est autorisée aux deux conditions suivantes : (1) L'appareil ne doit pas produire de brouillage, et (2) l'appareil doit accepter tout brouillage radioélectrique subi, même si le brouillage est susceptible d'en compromettre le fonctionnement.

# HANDSET / HANDGERÄT / COMBINÉ / MICROTELEFONO / AURICULARES / OVLÁDÁNÍ

**POWER LED**  
VOYANT LED D'ALIMENTATION  
/ STROM-LED-LEUCHTE / SPIA  
A LED DI ALIMENTAZIONE  
/ INDICADOR LED DE  
ALIMENTACIÓN / STROOM  
LEDLAMPJE / NAPÁJECÍ  
KONTROLKA LED

**SPEED SETTING**  
RÉGLAGE DE LA VITESSE /  
GESCHWINDIGKEITSEINSTELLUNG  
IMPOSTAZIONE DELLA VELOCITÀ /  
CONFIGURACIÓN DE VELOCIDAD /  
SNELHEIDSREGELAAR / NASTAVENÍ  
RYCHLOSTI

**CONTROL STICK A**  
LEVIER DE COMMANDE  
A / STEUERKNÜPPEL A /  
BARRA DI COMANDO A /  
PALANCA DE CONTROL  
A / BESTURINGSSTICK  
A / ŘÍDÍCÍ PÁČKA A

**HEADLESS MODE**  
FONCTION HEADLESS /  
FUNKTION HEADLESS /  
FUNZIONE HEADLESS /  
FUNCIÓN HEADLESS /  
HEADLESS-FUNCTIE /  
BEZHLAVÝ REŽIM

**HOME FUNCTION**  
FONCTION POSITION D'ORIGINE  
/ FUNKTION HOME / FUNZIONE  
RITORNO A CASA / FUNCIÓN  
HOME / HOME-FUNCTIE / FUNKCE  
NÁVRATU

**FORWARD / BACKWARD TRIM**  
COMPENSATEUR AVANT/ARRIÈRE  
TRIMMEN VORWÄRTS / RÜCKWÄRTS /  
ASSETTO AVANTI/INDIETRO / AJUSTE  
HACIA DELANTE/HACIA ATRÁS / TRIM  
NAAR VOREN/ACHTEREN KANTELEN /  
VYROVNÁNÍ NAKLONĚNÍM DOPŘEDU/  
DOZADU

**STUNT 360 / CASCADE 360 /  
EVOLUZIONE A 360 / ACROBACIAS  
360 / KASKADÉRSKÉ KOUSKY 360  
PRO CONTROL / CONTRÔLE PRO  
/ PRO KONTROLLE / CONTROLLO  
PRO / CONTROL EXPERTO /  
PRO CONTROLE / PRO KONTROLU**

**CONTROL STICK B**  
LEVIER DE COMMANDE  
B / STEUERKNÜPPEL B /  
BARRA DI COMANDO B /  
PALANCA DE CONTROL  
B / BESTURINGSSTICK  
B / ŘÍDÍCÍ PÁČKA B

**OFF / ON**  
ARRÊT/  
MARCHÉ  
AUS/ EIN  
UIT/ AAN  
VYP/ ZAP

**LEFT / RIGHT LEAN TRIM**  
COMPENSATEUR OBLIQUE GAUCHE/DROITE /  
TRIMMEN LINKE/RECHTE NEIGUNG / ASSETTO  
INCLINATO SINISTRA/DESTRA / AJUSTE DE  
INCLINACIÓN IZQUIERDO/DERECHO / TRIM  
NAAR LINKS/RECHTS KANTELEN / VYROVNÁNÍ  
NAKLONĚNÍM DOLEVA/DOPRAVA

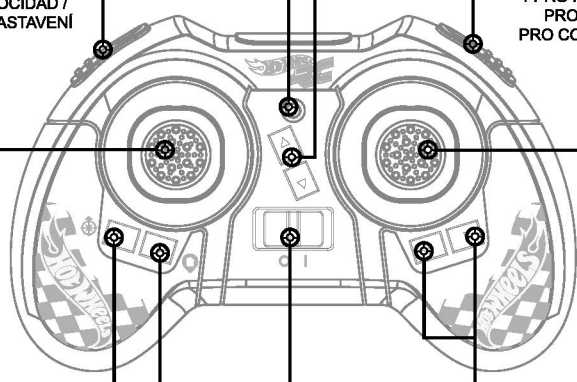

## A BATTERY INSTALLATION / INSTALLATION DES PILES / EINLEGEN DER BATTERIE / INSTALLAZIONE BELLABATTERIA / INSTALACIÓN DE LAS PILAS / DE BATTERIJ INSTALLEREN / INSTALACE BATERIÍ

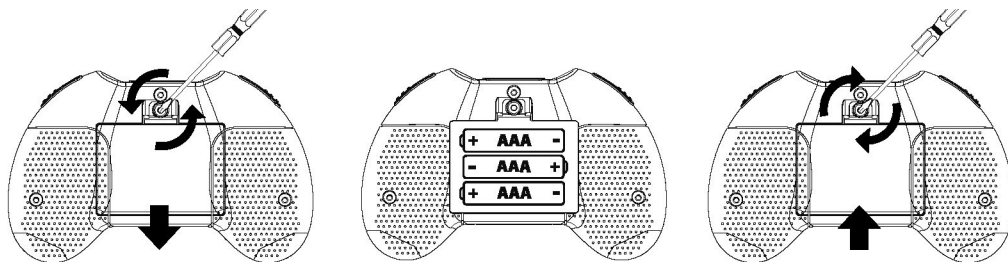

**3x AAA**

NOT INCLUDED / NICHT ENTHALTEN / NON INCLUSES / NON  
INCLUDE / NO INCLUIDAS / NIET INBEGREPEN / NEOBSAHJE

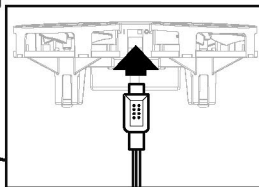
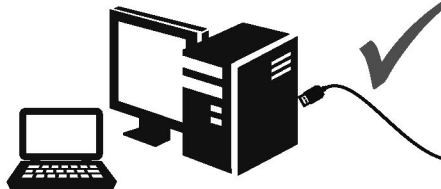
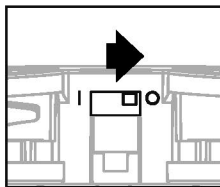
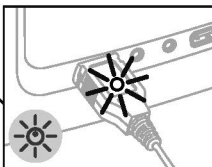
**B****CHARGING FROM COMPUTER / RECHARGE DEPUIS UN ORDINATEUR / LADEN ÜBER DEN COMPUTER / RICARICA DAL COMPUTER / CARGA POR ORDENADOR / OPLADEN VIA DE COMPUTER / NABÍJENÍ PŘES POČÍTAČ****1****2**

CHARGE TIME /  
DURÉE DE RECHARGE /  
LADEZEIT /  
DURATA DELLA RICARICA /  
TIEMPO DE CARGA /  
LAADTIJD /  
DOBA NABÍJENÍ

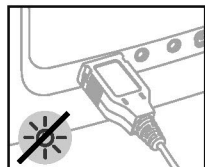
**60 mins**

⚠ **IMPORTANT: DO NOT** plug the USB charger into an AC Adapter. ⚠ Ne pas brancher dans un adaptateur secteur. ⚠ Nicht an einen Wechselstromadapter anschließen. ⚠ Non collegare a un adattatore CA. ⚠ No enchufes el aparato a un adaptador de CA. ⚠ Niet verbinden met een AC-adapter. ⚠ Nezapínejte do síťového adaptéru

**C****SYNC / SYNCHRONISATION / SYNCHRONISIEREN / SINCRONIZZARE / SINCRONIZAR / SYNCHRONISEREN / SYNCHRONIZACE**

⚠ Place the Hawk on a **FLAT SURFACE** with the blue LED light furthest away from you. ⚠ Posez le Hawk sur une **SURFACE PLANE** avec les Bleu LED les plus éloignées de vous. ⚠ Legen Sie den Hawk auf eine **EBENE FLÄCHE**, wobei die blau LED am weitesten von Ihnen weg sind. ⚠ Collocare Hawk su una **SUPERFICIE PIANA** con le blu LED alla massima distanza dall'utilizzatore. ⚠ Coloque el Hawk en una **SUPERFICIE PLANA** con las azul LED alejadas de usted. ⚠ Zet de Hawk op een **PLAT OPPERVLAK** met de blauw LED het verst van je af. ⚠ Umístěte výrobek Hawk na **ROVNÝ POVRCH** modrá LED dále od sebe.

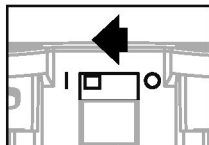
**1**

ON / MARCHE / EIN / AAN / ZAP

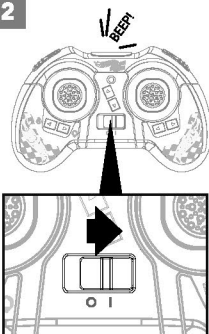
**2**

ON / MARCHE / EIN / AAN / ZAP

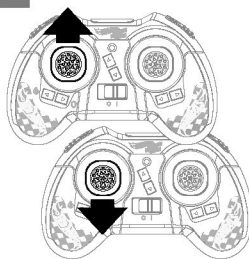
**3**

UP/DOWN / EN HAUT/VERS LE BAS /  
OBEN/ NIEDER / SU/ GIÙ / ARRIBA/  
ABAJO / OMHOOG/ NAAR BENEDEN /  
NAHORU/ DOLŮ

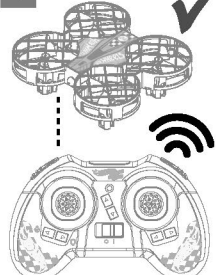
**4**

CONNECTED / CONNECTÉ /  
SIGNALVERBINDUNG /  
COLLEGATO / CONECTADO /  
SIGNAALVERBINDING / PŘIPOJENO

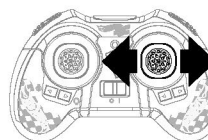
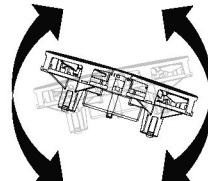
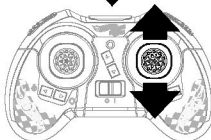
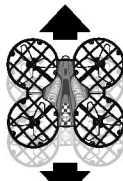
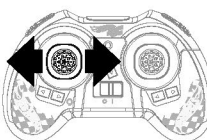
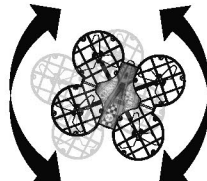
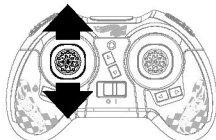
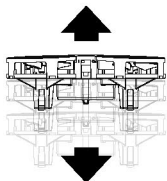
**D****FLYING / VOL / FLIEGEN / VOLO / VOLAR / VLIEGEN / LÉTÁNÍ**

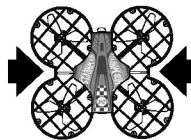
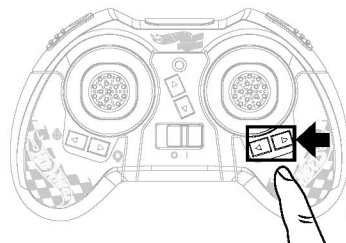
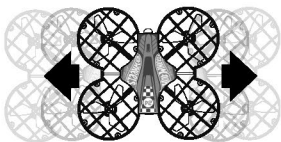
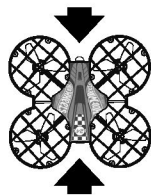
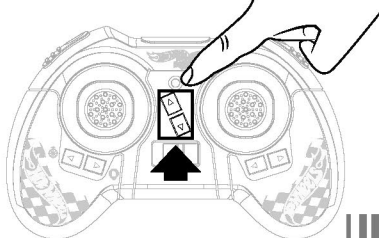
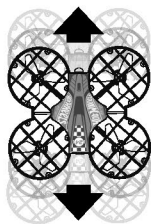
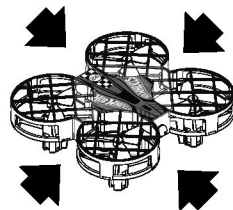
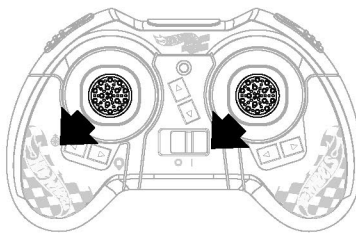
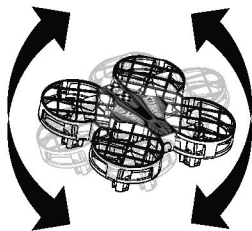
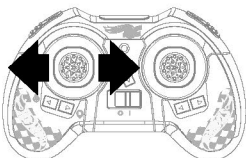
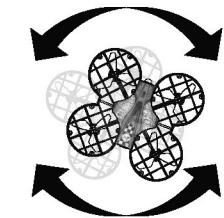
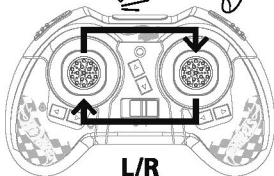
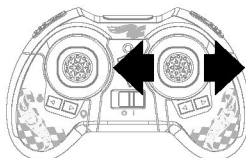
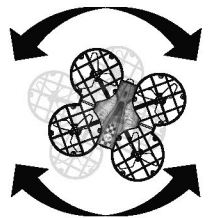

**E****TRIM CONTROL / COMMANDE DE LA COMPENSATION / TRIMMSTEUERUNG / CONTROLLO DELL'ASSETTO / BI VOLO CONTROL DE AJUSTE DE VUELO / TRIMBESTURING / OVLADANI ROVNOVÁNY****F****IMPORTANT! STABILITY RESET / IMPORTANT! RÉTABLISSEMENT DE LA STABILITÉ / WICHTIG! WIEDERHERSTELLEN DER STABILITÄT / IMPORTANTE! RIPRISTINO STABILITÀ / ¡IMPORTANTE! RESTABLECIMIENTO DE ESTABILIDAD / BELANGRIJK! STABILITEIT RESETTEN / DŮLEŽITĚ: OPRAVA STABILITY****G****SWITCH CONTROL / COMMUTER LES COMMANDES / TASTENSTEUERUNG / CAMBIA I COMANDI / CONTROLES DE CAMBIO / BEDIENING WIJZIGEN / PŘEPNOUT OVLÁDACÍ PRVKY****1****2****HOLD / EN ATTENTE / HALTEN / ATTENDI / ESPERAR / WACHTEN / POČKAT****BEEP! BEEP!****L/R****3**

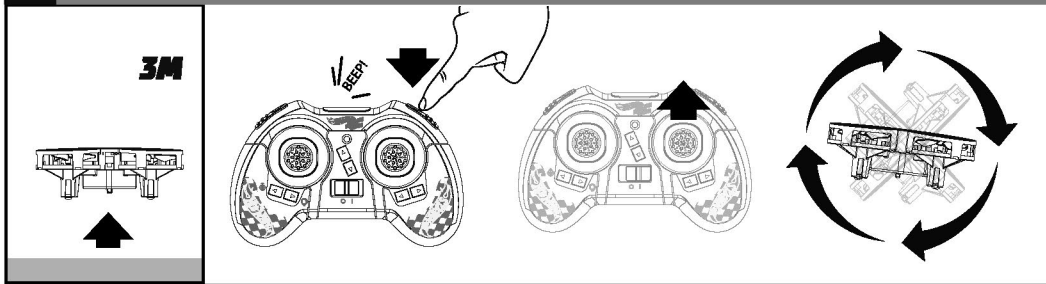
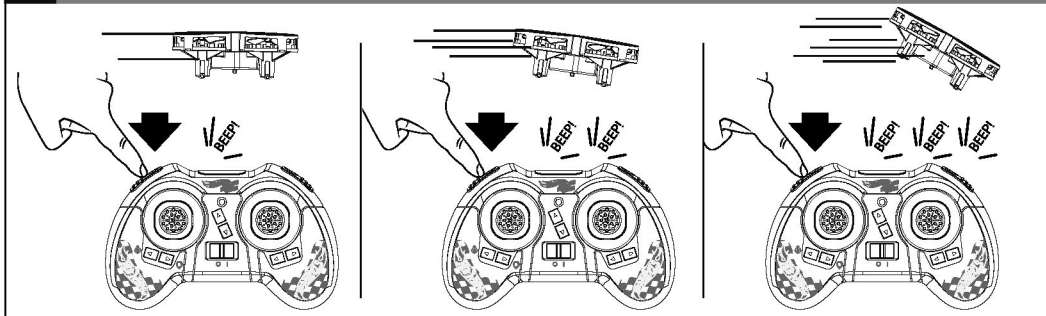
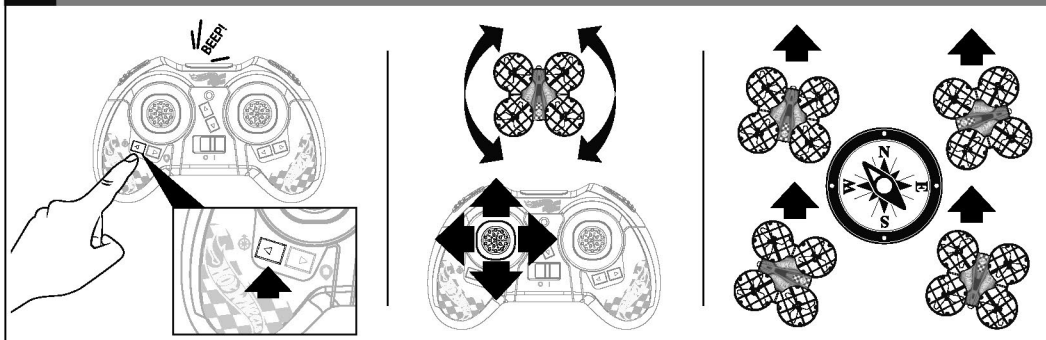
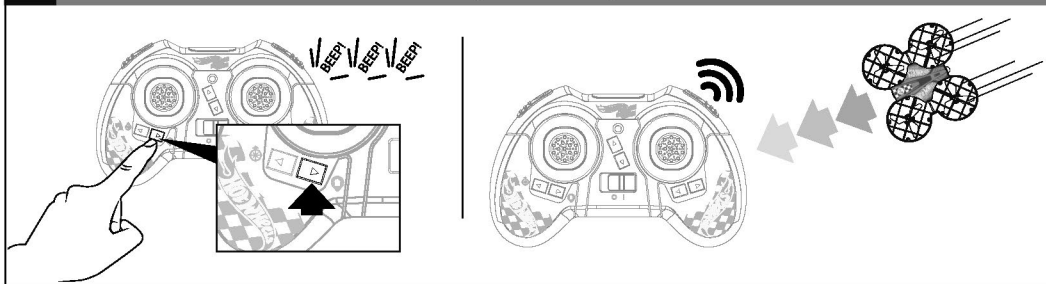
**H****FLIP 360 / BASCOLEMENT 360 / 360°-UMBREHUNG / RIVOLUZIONE 360 / GIRO DE 360 / FLIP 360 / OBRAT O 360 STUPŇO****I****SPEED SETTING / RÉGLAGE DE LA VITESSE / GESCHWINDIGKEITSEINSTELLUNG / IMPOSTAZIONE DELLA VELOCITÀ / CONFIGURACIÓN DE VELOCIDAD / SHELNEIDREGLAAR / NASTAVENÍ RYCHLOSTI****J****HEADLESS FUNCTION / FONCTION HEADLESS / FUNKTION HEADLESS / FUNZIONE HEADLESS / FUNCIÓN HEADLESS / HEADLESS-FUNCTIE / BEZHLAVÝ REŽIM****K****HOME FUNCTION / FONCTION POSITION D'ORIGINE / FUNKTION HOME / FUNZIONE RITORNO A CASA / FUNCIÓN HOME / HOME-FUNCTIE / FUNKCE NÁVRATU**

## ROTOR BLADE POSITION

In the event that a rotor blade requires replacing, ensure the Hawk is switched OFF (O). It is important to install rotor blades in the correct position. Hawk may not perform correctly if the spare rotor blades are not installed correctly. Refer to page 1 for correct position.

## A. BATTERY INSTALLATION

1. Remove the screw from the battery cover at the back of the handset. 2. Place 3x AAA batteries in the battery compartment, as per the polarity shown inside. 3. Replace the battery cover and tighten the screw. Batteries to be replaced by an adult. New non-rechargeable alkaline batteries are recommended for optimum use and maximum performance. Hawk LED lights will flash when low battery.

## B. CHARGING FROM USB

The Hawk is supplied with an initial charge allowing you to start using straight away. To prevent overcharging the battery please ensure the battery is fully discharged before recharging. 1. Ensure the Hawk is switched OFF (O). 2. Plug the USB into a computer/USB port. **DO NOT plug the USB charger into an AC Adapter.** 3. Insert the USB cable pin connector in to the Hawk battery port, located on the back of the Hawk. Be careful not to force the connectors as it may cause damage. The RED LED on the USB will turn on, indicating that the Hawk is charging. 4. The Hawk is charged after approximately 60 minutes. The RED LED on the USB will go out, indicating that the Hawk battery is fully charged. 5. Remove the USB cable pin connector from the Hawk battery port once the charging is complete. **DO NOT OVERCHARGE.** Flight time 5-6 minutes.

## C. SYNCHRONISE - IMPORTANT!

1. Ensure 'Control Stick A' is positioned down fully before synchronising the handset and Hawk. 2. Switch on the Hawk. The blue LED light on the Hawk will flash. The Hawk is now ON. 3. Place the Hawk on a FLAT SURFACE with the blue LED light furthest away from you. If the Hawk is not positioned on a flat surface, this may prevent the rotor blades from spinning correctly. 4. Turn the handset ON. The handset will beep. 5 & 6. Push 'Control Stick A' up and then down to pair the handset with the Hawk. The LED lights will stop flashing. 7. The handset and Hawk are now synchronised and active. 8. Slowly push 'Control Stick A' up. 9. Your Hawk will start to take off.

## D. FLYING

**Take Off and Land:** Slowly push the 'Control Stick A' up to control take off and increase the height. Slowly push down to reduce height and land. 'Control Stick A' is extremely sensitive so please move gently. Move down 'Control Stick A' to bring the Hawk to a landing.

**Turn Left and Right:** Whilst holding the Hawk in a controlled hover, push 'Control Stick A' right to turn clockwise and left to turn anticlockwise. Please ensure that you maintain the hover with 'Control Stick A'.

**Fly Forward and Back:** Whilst holding the Hawk in a controlled hover, push the 'Control Stick B' slowly forward to fly forwards and back to fly backwards. Whilst flying forwards/backwards continue to control 'Control Stick A' to adjust left/right turn and maintain height.

**Sideways Left and Right:** Whilst holding the Hawk in a controlled hover, push 'Control Stick B' slowly to the right to fly the Hawk sideways to the right, or to the left to fly the Hawk sideways to the left. Ensure there is a minimum of 3 metres space surrounding the Hawk.

## E. TRIM CONTROL

1. If the Hawk leans undesirably either forwards or backwards. Push the trim button the opposite direction to the undesired movement. For example, if the Hawk is leaning forwards while hovering, push the backward trim button to correct.

2. If the Hawk leans undesirably either left or right.

Push the trim button the opposite direction to the undesired movement. For example, if the Hawk is leaning left while hovering, push the right lean trim button to correct.

## F. STABILITY RESET

If the product becomes too unstable, push both left and right joysticks to the bottom left position and hold for a few seconds. The handset will beep. The LED lights on the Hawk will flash. Your Hawk is now reset and stable.

## G. SWITCH CONTROLS

(see page 5 for reference).

## H. STUNT 360

1. Fly the Hawk in a controlled hover at a minimum of 3 metres from the ground. Ensure there is enough clear space with no objects nearby. 2. Press the 'Stunt 360' button (top right shoulder) and move 'Control Stick B' in the direction you want to flip 360° (forward/backward/left/right) and the Hawk will flip in that direction. Repeat steps 1 - 2 to perform another flip.

## I. SPEED SETTING

Press the speed button to adjust the speed level of your Hawk (Refer to page 6). 1. Press once for normal speed (1 'Beep') 2. Press again for expert speed (2 'Beeps'). 3. Press again for pro speed (3 'Beeps').

## J. HEADLESS FUNCTION

The Headless Mode feature allows the user to operate the Hawk without worrying about the orientation of the Hawk. This feature is great for beginners as it reduces the steepness of learning curve.

1. Place the Hawk on a FLAT SURFACE with the blue LED lights furthest away from you. 2. Press the Headless Mode button. The Hawk will beep intermittently and the lights will flash on the Hawk, when in headless mode.

## K. HOME FUNCTION

During flight, with the blue LED furthest away from you, press the home function button once and the Hawk will autonomously return from a far away distance. Push 'Control Stick B' forward when the Hawk is within close proximity.

## TROUBLESHOOTING

**Hawk blades will NOT turn - Turn Hawk ON /** Ensure Hawk is fully charged / Check batteries in the handset / Turn Hawk and handset OFF and ON again, and re-synchronise. **Hawk stops during flight -** Ensure Hawk is flown within the 25m range / Replace batteries in the handset / Charge Hawk. **Hawk is NOT charging -** Ensure USB charging cable is correctly connected to the battery connector. **Hawk moving in an undesired direction -** Use the trimming buttons on the handset to precision trim (see page 5 for reference). **Hawk LED lights are flashing, but no beep sound, during use -** Battery is low. Ensure Hawk is fully charged. **Hawk is erratic and will not function correctly -** Rotor blades could be installed incorrectly. Ensure the rotor blades are installed correctly. (see page 1 for reference). Visit our website for any further troubleshooting questions.

## WARNING!

This product is not suitable for anyone under the age of 8. Remove all packaging before giving this toy to a child. Adult supervision recommended. Colour and specification may vary. Please retain this information for future reference. Warranty covers manufacturing faults only and not damage caused by user error. For indoor and outdoor use. Only use battery charger provided. Do not overcharge. Do not touch spinning rotors. Keep fingers, hair and loose clothing

clear from the rotor blades when the vehicle is turned on. Risk of eye injury! Do not fly near face to avoid injuries. Do not fly in adverse weather conditions. Fly in an area appropriate for intended use, free of obstacles, animals and people, keeping a minimum distance of 10 metres away. Maximum range 25 metres. Do not fly out of range. Do not fly close to ceilings or walls. Motors may become hot in flight - Do not touch. Operation is strictly forbidden near high voltage poles, railway tracks, roads and swimming pools. Always operate with direct visual contact.

Warning: Changes or modifications to this unit not expressly approved by the party responsible for compliance could void the user's authority to operate the equipment.

### Warning!

The manufacturer is not responsible for any radio or television interference which may be caused by unauthorised modifications to the equipment. Modifications of this nature may invalidate the users consumer rights.

Declaration of Conformity: Declaration of Conformity accordance with guidelines 2014/53/EU RED. Hereby, Bladez Toyz, declares that this item is in compliance with the essential requirements and other relevant provisions of Directive 2014/53/EU (RED). The original declaration of conformity can be viewed on the internet at: [www.bladeztoyz.com/doc](http://www.bladeztoyz.com/doc).

Battery Safety Information: Different types of batteries or new and used batteries are not to be mixed. Non rechargeable batteries are not to be recharged. Re-chargeable batteries are to be removed from the toy before being recharged. Rechargeable batteries are only to be recharged under adult supervision. Exhausted batteries are to be removed from the toy. Supply terminals are not to be short circuited. Batteries to be replaced by an adult. Batteries are to be inserted with the correct polarity. Alkaline batteries recommended. Do not dispose of batteries in fire as the battery may explode or leak. To prevent accidental operation please remove batteries and power packs when not in use. The charger used with the toy is to be regularly examined for damage to the cord, plug, enclosure and other parts, and in the event of such damage, they must not be used until the damage has been repaired.

The wheellie bin symbol indicates that you should not dispose of this product and batteries in house hold waste. Please recycle where facilities exist. Check with your local authority for retailer for recycling advice.

## FRANÇAIS



### REPLACEMENT DES PALES DU ROTOR

Au cas où une pale de rotor nécessite une installation, assurez-vous que le Hawk soit hors tension (O). Il est important d'installer les pales du rotor dans la bonne position. Le Hawk peut ne pas fonctionner correctement si les pales du rotor de rechange ne sont pas correctement installées. Reportez-vous à la page 1 pour la position correcte.

### A. INSTALLATION DES PILES

1. Retirez la vis du couvercle de la batterie. 2. Mettez 3 piles AAA dans le compartiment à piles, en respectant la polarité indiquée à l'intérieur. 3. Refermez le couvercle des piles et serrez la vis. Les piles doivent être remplacées par un adulte. Des piles alcalines non rechargeables neuves sont recommandées pour une utilisation optimale et des performances maximales. Les voyants LED du Hawk clignotent lorsque les piles sont déchargées.

### B. RECHARGE DEPUIS UN USB

Le Hawk est fourni avec une charge initiale qui vous permet de commencer à l'utiliser immédiatement. Afin d'éviter toute

surcharge de la batterie, assurez-vous que la batterie soit complètement déchargée avant de la recharger. 1. Assurez-vous que le Hawk soit sur arrêt. 2. Branchez la prise USB à un ordinateur / port USB. **NE PAS brancher le chargeur USB dans un adaptateur secteur.** 3. Insérez le connecteur de batterie du Hawk, situé à l'arrière du Hawk, dans le connecteur du chargeur USB. Veillez à ne pas forcer les connecteurs, car cela pourrait les endommager. La LED ROUGE de l'USB s'allume, indiquant que le Hawk est en cours de recharge. 4. Le Hawk est chargé au bout d'environ 60 minutes. La LED ROUGE de la prise USB s'éteint, ce qui indique que le Hawk est complètement rechargé. 5. Retirez le connecteur à broches du câble USB du port batterie du Hawk une fois la recharge terminée. **NE PAS SURCHARGER.** Durée de vol de 5 à 6 minutes.

### C. SYNCHRONISATION

1. Assurez-vous que la « Manette de Commande A » soit complètement abaissé avant de synchroniser le combiné et le Hawk. 2. Mettez le Hawk en marche. Les voyants bleu du Hawk clignotent. Le Hawk est maintenant en marche. 3. Posez le Hawk sur une SURFACE PLANE avec les Bleu LED les plus éloignées de vous. Si le Hawk n'est pas positionné sur une surface plane, cela peut empêcher les pales du Hawk de tourner correctement. 4. Mettez le combiné sur marche. Le combiné émet un bip. 5 & 6. Ousez lentement le 'Lever de Commande A' vers le haut puis vers le bas pour coupler le combiné avec le Hawk. 7. Le combiné et le Hawk sont maintenant synchronisés et actifs. 8. Poussez lentement le 'Lever de Commande A' vers le haut et les pales du rotor commencent à tourner. 9. Votre Hawk commence à décoller.

### D. VOL

**Décollage et atterrissage:** Poussez lentement le 'Lever de Commande A' pour contrôler le décollage et augmenter la hauteur. Poussez-le lentement vers le bas pour réduire la hauteur et atterrir. Le 'Lever de Commande A' est extrêmement sensible, donc veuillez l'actionner en douceur. Descendez le 'Lever de Commande A' pour amener le Hawk à l'atterrissage.

**Tourner à gauche et à droite:** Tout en maintenant le Hawk en vol stationnaire contrôlé, poussez le 'Lever de Commande A' vers la droite pour tourner dans le sens horaire et vers la gauche pour tourner dans le sens antihoraire. Assurez-vous de maintenir le vol stationnaire avec le 'Lever de Commande A'.

**Vol en avant et en arrière:** Tout en maintenant le Hawk en vol stationnaire contrôlé, poussez lentement le 'Lever de Commande B' vers l'avant pour voler vers l'avant et vers l'arrière pour voler en arrière. Tout en volant vers l'avant / vers l'arrière, continuez de contrôler le 'Lever de Commande A' pour ajuster le virage gauche / droite et maintenir la hauteur.

**De côté gauche et droit:** Tout en maintenant le Hawk en vol stationnaire contrôlé, poussez lentement le 'Lever de Commande B' vers la droite pour piloter le Hawk de côté vers la droite ou vers la gauche pour le faire voler de côté vers la gauche. Assurez-vous qu'il y ait un espace d'au moins 3 mètres autour du Hawk.

### E. COMMANDE DE LA COMPENSATION

1. Si le quadcopter part en oblique de façon involontaire en avant ou en arrière. Poussez le bouton de compensation dans le sens opposé au mouvement non souhaité. Par exemple, si le Hawk part en oblique vers l'avant en vol stationnaire, appuyez sur le bouton compensateur arrière pour le corriger.

2. Si le quadcopter part en oblique de façon involontaire à gauche ou à droite. Poussez le bouton de compensation dans le sens opposé au mouvement non souhaité. Par exemple, si le Hawk part en oblique vers la gauche en vol stationnaire, appuyez sur le bouton compensateur oblique droit pour le corriger.

### F. RÉTABLISSEMENT DE LA STABILITÉ

Si le produit devient instable, poussez les manettes gauche et droite en bas à gauche et maintenez-les pendant quelques secondes. Le combiné émettra un bip et les LED s'allumeront sur le flash du Hawk. Votre Hawk est maintenant réinitialisé et stable.

## G. COMMUTER LES COMMANDES

(voir page 5 pour référence).

## H. CASCADE 360

1. Faites voler le Hawk en vol stationnaire contrôlé à au moins 3 mètres du sol. Assurez-vous qu'il y ait assez d'espace libre sans objets à proximité. 2. Appuyez sur le bouton 'cascade 360' (bord en haut à droite) et déplacez le levier de commande dans la direction où vous souhaitez basculer à 360° (avant/arrière/gauche/droite), et le Hawk tournera dans cette direction. Répétez les étapes 1 à 2 pour effectuer un autre basculement.

## I. RÉGLAGE DE LA VITESSE

Appuyez sur le bouton de vitesse pour régler le niveau de vitesse de votre Hawk (reportez-vous à la page 6).

1. Appuyez une fois pour la vitesse débutant ('1 bip') 2. Appuyez de nouveau pour la vitesse expert (2 'bips'). 3. Appuyez de nouveau pour la vitesse pro (3 bips).

## J. FONCTION HEADLESS

La fonction Headless permet à l'utilisateur de faire fonctionner le Hawk sans se soucier de l'orientation du Hawk. Cette fonctionnalité est idéale pour les débutants, car elle réduit la difficulté de la courbe d'apprentissage. 1. Posez le Hawk sur une SURFACE PLANE avec les bleu LED les plus éloignées de vous. 2. Appuyez sur le bouton Mode Headless. Le Hawk émet un bip intermittent en mode Headless.

## K. FONCTION POSITION D'ORIGINE

Pendant le vol, avec les bleu LED les plus éloignées de vous, appuyez une fois sur le bouton de fonction position d'origine et le Hawk revient de manière autonome. Poussez la « Manette de Commande B » vers l'avant lorsque le Hawk se trouve à proximité.

## DÉPANNAGE

Les pales du Hawk ne tournent pas - Mettez le Hawk sur marche / Assurez-vous que le Hawk soit complètement chargé / Vérifiez les piles du combiné / Mettez le Hawk et le combiné sur arrêt puis de nouveau sur marche, et resynchronisez-les. Le Hawk s'arrête pendant le vol - Assurez-vous que le Hawk vole dans une portée de 25 m / Remplacez les piles du combiné / Rechargez le Hawk. Le Hawk ne se recharge PAS - Assurez-vous que le câble de recharge USB soit correctement connecté au connecteur de la batterie. Le Hawk se déplace dans une direction non souhaitée - Utilisez les boutons de compensation du combiné pour obtenir une compensation précise (voir page 6 pour référence). Les voyants LED du Hawk clignotent pendant l'utilisation - Les piles sont faibles. Assurez-vous que le Hawk soit complètement chargé. Le Hawk est erratique et ne fonctionne pas correctement - Il se peut que les pales du rotor soient mal installées. Assurez-vous que les pales du rotor soient correctement installées. (voir page 1 pour référence). Visitez notre site Web pour toute autre question relative au dépannage.

## ATTENTION

Ce produit ne convient pas aux moins de 8 ans. Retirer tout l'emballage avant de donner ce jouet à un enfant. La surveillance d'un adulte est recommandée. Veuillez conserver l'emballage pour référence future. La garantie couvre les défauts de fabrication seulement. Elle ne couvre pas les dommages dus à une erreur de l'utilisateur. Destiné à un usage intérieur et extérieur. N'utiliser que le chargeur de batterie fourni. Ne pas charger de façon excessive. Ne pas toucher les rotors en rotation. Ne pas approcher des doigts, la cheville et les vêtements près du moteur ou des roues lorsque l'appareil est sur « ON ». Risque de blessure des yeux ! Pour éviter les blessures, ne pas voler à proximité du visage. Ne pas voler dans des conditions météorologiques défavorables. Voler dans une zone adaptée à l'utilisation prévue, sans obstacles, animaux et personnes, en le tenant à une distance minimale de 10 mètres. Portée maximale 25. Ne pas voler hors de portée. Ne pas voler à proximité des plafonds ou des murs. Les moteurs peuvent s'échauffer en vol - Ne pas toucher. L'utilisation est strictement interdite près des pylônes de haute tension, des voies

ferées, des routes et des piscines. Toujours utiliser avec un contact visuel direct. Le chargeur utilisé avec le jouet doit être examiné régulièrement afin de détecter d'éventuels dommages au cordon, à la fiche, au boîtier ainsi qu'aux autres pièces. En cas de problème, l'utilisation doit être interrompue tant que le dommage n'est pas réparé.

Conformément à la directive 2014/53/UE RED Par la présente, Bladex Toz Ltd déclare que cette pièce est conforme aux exigences essentielles et autres dispositions de la directive 2014/53/UE. La déclaration de conformité d'origine peut être consultée sous le lien Internet suivant:

<http://www.bladextoz.co.uk/doc>.

Le fabricant n'est pas responsable des perturbations radio ou TV dues à des modifications non autorisées de cet équipement. De telles modifications peuvent annuler le droit d'utilisation de l'utilisateur.

Consignes de sécurité relatives aux piles: Ne pas mélanger différents types de piles ou bien des piles neuves et usagées. Ne pas recharger les piles non rechargeables. Retirer les Piles rechargeables du jouet avant les rechargées. Les piles rechargeables doivent être rechargées uniquement en présence d'un adulte. Retirer les piles usagées du jouet. Ne pas court-circuiter les bornes d'alimentation. Les piles doivent être remplacées par un adulte. Les piles ou accumulateurs doivent être mis en place en respectant la polarité. Pour obtenir de bon résultats, n'utiliser que des piles ALCALINES NEUVES! Ne pas jeter les piles au feu, car elles pourraient exploser ou fuir. Afin d'éviter toute mise en marche inopinée, il est nécessaire de retirer les piles et les accus du jouet lorsque celui-ci n'est pas utilisé. Le symbole représentant un poubelle barrée signifie que le produit et les piles ne doivent pas être jetés avec les ordures ménagères car ils contiennent des éléments pouvant avoir des effets néfastes sur la santé et l'environnement. Merci d'utiliser les points de collecte prévus à cet effet. Si vous avez des questions à ce sujet, vous pouvez vous adresser à l'organisme responsable de la collecte des déchets ou à votre vendeur spécialisé.

## DEUTSCH



## POSITION ROTORBLATT

Achten Sie bei der Installation eines Rotorblatts darauf, dass die Hawk ausgeschaltet ist (0). Es ist wichtig, die Rotorblätter in der richtigen Position zu montieren. Die Hawk funktioniert möglicherweise nicht richtig, wenn die Ersatzrotorblätter nicht ordnungsgemäß installiert sind. Für die richtige Position siehe Seite 1.

## A. EINLEGEN DER BATTERIE

1. Entfernen Sie die Schraube vom Batteriedeckel. 2. Setzen Sie 3 x 1,5V AAA nicht wiederaufladbare Batterien in das Batteriefach ein, achten Sie dabei auf die im Inneren angegebene Polarität. 3. Setzen Sie die Batterieabdeckung wieder ein und ziehen Sie die Schraube fest. Die Batterien müssen von einem Erwachsenen ersetzt werden. Für eine optimale Nutzung und maximale Leistung werden neue, nicht wiederaufladbare Alkaline-Batterien empfohlen. Die LED-Leuchten der Hawk blinken, wenn der Akku schwach ist.

## B. LADEN ÜBER DEN USB

Der Hawk ist anfangs geladen, damit Sie sofort loslegen können. Um ein Überladen der Batterie zu verhindern, stellen Sie bitte sicher, dass der Akku vor dem Aufladen vollständig entladen ist.

1. Stellen Sie sicher, dass der Hawk ausgeschaltet ist. 2. Stecken Sie den USB-Stecker in einen Computer-/USB-Anschluss. **Schließen Sie das USB-Ladegerät NICHT an einem Wechselstromadapter an.** 3. Den Hawk batterie anschluss auf der Rückseite der Hawk in den USB-Ladeanschluss einstecken. Achten Sie darauf, den Stecker nicht mit Gewalt einzustecken, da dies zu Schäden führen kann. Die ROTE LED am USB-Stecker schaltet sich ein und zeigt an, dass die Hawk aufgeladen wird. 4. Der Hawk ist nach zirka 60 Minuten aufgeladen. Die ROTE LED am USB-Stecker erlischt und zeigt dadurch an, dass der Akku des Hawk vollständig aufgeladen ist.

5. Entfernen Sie den USB-Pinstecker vom Akkuanschluss des Hawk, sobald der Ladevorgang abgeschlossen ist. NICHT ÜBERLADEN. Flugzeit 5-6 Minuten.

## C. SYNCHRONISIEREN

1. Stellen Sie sicher, dass der Steuerhebel A sich in der unteren Position befindet, bevor Sie Handgerät und Hawk synchronisieren. 2. Schalten Sie den Hawk ein. Das blau Licht am Hawk blinkt. Die Hawk ist jetzt eingeschaltet. 3. Legen Sie den Hawk auf eine EBENE FLÄCHE, wobei die blau LED am weitesten von Ihnen weg sind. Wird der Hawk nicht auf einer ebenen Fläche positioniert, kann dies dazu führen, dass die Rotorblätter des Hawk sich nicht richtig drehen. 4. Schalten Sie das Handgerät ein. Das Handgerät gibt eine Piepton von sich. 5 & 6. Drücken Sie den Steuerknüppel A langsam nach oben und wieder nach unten, um das Handgerät mit dem Hawk zu verbinden. 7. Handgerät und Hawk sind jetzt synchronisiert und aktiv. 8. Schieben Sie Steuerknüppel A langsam nach oben, dann beginnen die Rotorblätter sich zu drehen. 9. Ihr Hawk beginnt mit dem Abheben.

## D. FLIEGEN

**Abheben und landen:** Den Steuerknüppel A langsam nach oben schieben, um das Abheben zu steuern und die Höhe zu steigern. Langsam nach unten drücken, um die Höhe zu verringern und zu landen. Steuerknüppel A ist sehr empfindlich, daher bitte vorsichtig bewegen. Zum Landen der Hawk Steuerknüppel A nach unten bewegen.

**Links und rechts abbiegen:** Während die Hawk in einem kontrollierten Schwebeflug gehalten wird, Steuerknüppel A nach rechts drücken, um sich im Uhrzeigersinn zu drehen und nach links drücken, um sich gegen den Uhrzeigersinn zu drehen. Bitte stellen Sie sicher, dass der Schwebeflug mit Steuerknüppel A beibehalten wird.

**Vorwärts und rückwärts fliegen.** Während die Hawk in einem kontrollierten Schwebeflug gehalten wird, Steuerknüppel B langsam nach vorn drücken, um vorwärts zu fliegen, und nach hinten drücken, um rückwärts zu fliegen. Steuern Sie beim Vorwärts-/Rückwärtsfliegen weiterhin Steuerknüppel A, um die Rechts-/Linksdrehung anzupassen und die Höhe zu halten.

**Nach links und rechts ziehen:** Während die Hawk in einem kontrollierten Schwebeflug gehalten wird, Steuerknüppel B langsam nach rechts drücken, um die Drohn seitlich nach rechts zu steuern, oder nach links drücken, um die Hawk seitlich nach links zu steuern. Achten Sie darauf, dass um die Hawk mindestens 3 Meter Platz verfügbar ist.

## E. TRIMMSTEUERUNG

1. Wenn Sie der Hawk unerwünscht nach vorn oder hinten neigt. Die Trimmaste in die entgegengesetzte Richtung der unerwünschten Bewegung drücken. Neigt sich die Hawk beispielsweise während des Schwebeflugs nach vorne, dann drücken Sie die Taste Trimmen rückwärts, um dies zu korrigieren.

2. Wenn sich der Hawk unerwünscht nach links oder rechts neigt. Die Trimmaste in die entgegengesetzte Richtung der unerwünschten Bewegung drücken. Neigt sich die Hawk beispielsweise während des Schwebeflugs nach links, dann drücken Sie die Taste Trimmen rechte Neigung, um dies zu korrigieren.

## F. WIEDERHERSTELLEN DER STABILITÄT

Wird das Produkt instabil, drücken Sie linken und rechten Steuerhebel in die untere linke Position und halten Sie diese für einige Sekunden. Das Handgerät piept. LED-Leuchten an der Hawk blinken. Ihre Hawk wurde nun zurückgesetzt und ist stabil.

## G. TASTENSTEUERUNG

(siehe Seite 5 als Referenz).

## H. STUNT 360°

1. Bringen Sie die Hawk in kontrolliertem Schwebeflug auf eine Höhe von mindestens 3 Metern über dem Boden. Stellen Sie sicher, dass genügend freier Raum vorhanden ist und sich keine Objekte in der Nähe befinden. 2. Drücken Sie die Stunt 360° Taste (obere rechte Seite) und bewegen Sie den Steuerknüppel in die

Richtung der gewünschten 360°-Umdrehung (vorwärts/rückwärts/ links/rechts), die Hawk dreht sich daraufhin in diese Richtung. Für eine weitere Umdrehung wiederholen Sie die Schritte 1 - 2.

## I. GESCHWINDIGKEITSEINSTELLUNG

Drücken Sie die Geschwindigkeitstaste, um die Geschwindigkeit Ihrer Hawk einzustellen (Siehe Seite 6). 1. Drücken Sie einmal für die Anfängergeschwindigkeit (1 'Piep') 2. Drücken Sie erneut für die Expertengeschwindigkeit (2 'Piep'). Stunts und Tricks können mit beiden Geschwindigkeiten durchgeführt werden. 3. Drücken Sie erneut für die Pro-Geschwindigkeit (3 'Piep').

## J. FUNKTION HEADLESS

Im Modus Headless kann der Bediener die Hawk betreiben, ohne sich Gedanken über die Ausrichtung der Hawk zu machen. Diese Funktion ist ideal für Anfänger, da sie die Steilheit der Lernkurve reduziert.

1. Legen Sie den Hawk auf eine EBENE FLÄCHE, wobei die blau LED am weitesten von Ihnen weg sind. 2. Die Taste Headless-Modus drücken. Im Headless-Modus piept die Hawk in regelmäßigen Abständen.

## K. HOME-FUNKTION

Während des Fluges, wobei die blau LED am weitesten von Ihnen weg sind, die Funktionstaste Home drücken und halten, die Hawk kehrt selbständig aus einer weiter entfernt liegenden Distanz zurück. Den Steuerhebel B nach vorne ziehen, wenn sich die Hawk in unmittelbarer Nähe befindet.

## FEHLERBEBERGUNG

Rotorblätter der Hawk drehen sich NICHT - Hawk einschalten / Sicherstellen, dass die Hawk vollständig geladen ist / Batterien im Handgerät prüfen / Hawk und Handgerät aus- und wieder einschalten und erneut synchronisieren. Hawk hält während des Flugs an - Sicherstellen, dass der Flug innerhalb der Reichweite von 25 m liegt / Batterien im Handgerät austauschen / Hawk aufladen. Hawk lädt NICHT - Sicherstellen, dass das USB-Ladekabel richtig am Akku-Stecker angeschlossen ist. Hawk bewegt sich in eine unerwünschte Richtung - Verwenden Sie die Trimm-Tasten am Handgerät für eine genaue Ausrichtung (siehe Seite 6). Die LED-Leuchten der Hawk blinken während des Betriebs - Akku ist schwach. Stellen Sie sicher, dass die Hawk vollständig geladen ist. Hawk ist unberechenbar und funktioniert nicht richtig - Möglicherweise sind die Rotorblätter nicht richtig montiert. Stellen Sie sicher, dass die Rotorblätter korrekt montiert sind. (siehe Seite 1 als Referenz). Für weitere Fragen zur Problembearbeitung besuchen Sie bitte unsere Website.

## ACHTUNG

Dieses Produkt ist nicht für Kinder unter 8 Jahren geeignet. Entfernen Sie alle Verpackungselemente, bevor Sie das Spielzeug in kinderhände geben. Aufsicht von Erwachsenen empfohlen. Farb- und Inhaltsänderungen vorbehalten. Bitte bewahren Sie diese Informationen für spätere Rückfragen auf. Die Garantie deckt nur Herstellungsfehler ab und keine Beschädigungen aufgrund von Benutzerfehlern. Zur Verwendung im Innen- und Außenbereich. Nur das mitgelieferte Batterieladegerät verwenden. Nicht überladen. Drehende Rotoren nicht berühren. Finger, Haare und lose Kleidung nicht in die Nähe des Motors oder der Räder bringen, wenn das Gerät auf „ON“ geschaltet ist. Gefahr von Augenverletzungen! Nicht in der Nähe von Gesichtern fliegen, um Verletzungen zu vermeiden. Nicht bei schlechten Witterungsverhältnissen fliegen. Lassen Sie das Produkt in einem für den bestimmungsgemäßen Gebrauch geeigneten Bereich fliegen, der frei von Hindernissen ist, und halten Sie einen Mindestabstand von 10 Metern zu Menschen und Tieren ein. Maximale Reichweite 25. Nicht außerhalb der Reichweite fliegen. Nicht in der Nähe von Decken oder Wänden fliegen. Die Motoren können während des Flugs heiß werden - Nicht berühren. Beim Betrieb muss immer direkter Sichtkontakt gehalten werden. Die für das Spielzeug verwendeten Ladegeräte müssen regelmäßig auf Schäden an Kabel, Stecker, Gehäuse und anderen Teilen untersucht werden. Im Falle eines Schadens darf



das Ladegerät erst wieder verwendet werden, wenn der Schaden behoben ist. Bei der Verwendung in Wasser ist eine Aufsicht durch Erwachsene erforderlich. 2 Meter vom Gewässerrand entfernt halten.

Konformitätserklärung gemäß Richtlinie 2014/53/EU RED Hiermit erklärt Bladex Toys Ltd, dass sich dieser Artikel in Übereinstimmung mit den grundlegenden Anforderungen und den anderen relevanten Vorschriften der Richtlinie 2014/53/EU befindet. Die Original-Konformitätserklärung kann unter folgendem Internet-Link abgerufen werden: <http://www.bladextoys.co.uk/doc>. Achtung! Der Hersteller ist nicht verantwortlich für jedwede Radio- oder TV Störung, welche durch unautorisierte Modifikationen an dieser Ausstattung hervorgerufen wird. Solche Modifikationen können das Benutzungsrecht des Anwenders annullieren.

Sicherheitshinweise zu Batterien: Unterschiedliche Batterietypen bzw. neue und gebrauchte Batterien dürfen nicht zusammens verwendet werden. Nicht aufladbare Batterien dürfen nicht wieder aufgeladen werden. Wiederaufladbare Batterien müssen vor dem Spielzeug entfernt werden. Wiederaufladbare Batterien dürfen nur unter Aufsicht von Erwachsenen aufgeladen werden. Verbraucht Batterien müssen aus dem Spielzeug entfernt werden. Die Anschlussterminals dürfen nicht kurzgeschlossen werden. Batterien dürfen nur von erwachsenen eingelegt werden. Batterien in der angegebenen Polrichtung einlegen. Um das beste Ergebnis zu erzielen, empfehlen wir, nur Alkaline Batterien zu verwenden! Entsorgen Sie die Batterien nicht in Feuer, da die Batterie explodieren oder auslaufen kann. Um unvorhergesehenen Betrieb zu vermeiden, müssen die Batterien und Akkus bei Nichtverwendung aus dem Spielzeug genommen werden.

Das Mülltonnensymbol weist darauf hin, dass dieses Produkt und die enthaltenen Batterien nicht mit dem normalen Hausmüll entsorgt werden dürfen, da möglicherweise gesundheitsgefährdende und umweltschädliche Stoffe enthalten. Bitte führen Sie dieses Produkt und die Batterien einer entsprechenden Entsorgungsstelle zu. Fragen dazu beantwortet Ihnen die für Abfallbeseitigung zuständig oder Ihr Fachhändler

## ITALIANO



### POSIZIONE PALE ROTORE

Qualora si richieda l'installazione di una paletta del rotore, assicurarsi che il Hawk sia spento (O). È importante che le pale del rotore siano installate in posizione corretta. In caso contrario, il Hawk potrebbe non funzionare correttamente. Per la posizione corretta, fare riferimento alla pagina 1.

### A. INSTALLAZIONE DELLA BATTERIA

1. Rimuovere la vite dal coperchio della batteria. 2. Posizionare 3 pile 1.5V AAA non ricaricabili nel vano batteria, con la polarità come indicata all'interno. 3. Riposizionare il coperchio della batteria e serrare la vite. Le batterie devono essere sostituite da un adulto. Per un uso ottimale e prestazioni eccellenti si consiglia di usare nuove batterie alcaline non ricaricabili. Quando il livello della batteria è basso, le spie LED lampeggiano.

### B. RICARICA DAL USB

Hawk è fornito con una carica iniziale che consente di utilizzarlo immediatamente. Per evitare il sovraccarico della batteria accertare che questa sia completamente scarica prima di ricaricarla. 1. Accertare che Hawk sia spento. 2. Inserire il cavo USB nel computer/nella porta USB. **NON Inserire il caricabatteria USB a un adattatore CA.** 3. Inserire il connettore della batteria del Hawk, situato sulla parte posteriore dello stesso, nel connettore del caricatore USB. Per evitare danneggiamenti, fare attenzione a non forzare i connettori. Il LED ROSSO sul dispositivo USB si accende, indicando che il Hawk è in carica. 4. Hawk sarà carico dopo circa 60 minuti. Il LED ROSSO sul dispositivo USB si spegne, indicando che Hawk è stato caricato completamente. 5. Una volta completata la carica, rimuovere da Hawk il connettore a pin del cavo USB. **NON SOVRACCARICARE** Durata del volo 5-6 minuti.

## C. SINCRONIZZARE

1. Prima di sincronizzare il ricevitore e il Hawk, accertare che la "Barra di comando A" sia completamente posizionata verso il basso. 2. Accendere il Hawk. La spia blu sul Hawk lampeggiano. Il Hawk ora è acceso ON. 3. Collocare Hawk su una SUPERFICIE PIANA con le blu LED alla massima distanza dall'utilizzatore. Se Hawk non è posizionato su una superficie piana, le pale dello stesso potrebbero non ruotare correttamente. 4. Accendere il ricevitore. Il ricevitore emette un segnale acustico. 5 & 6. Spingere lentamente la "Barra di comando A" verso l'alto e quindi verso il basso, per accoppiare il telefono con Hawk. 7. Ora il ricevitore e Hawk sono sincronizzati e attivi. 8. Spingere lentamente la "Barra comando A" verso l'alto; le pale del rotore iniziano a ruotare. 9. Hawk inizia il decollo.

## D. VOLO

**Decollo e atterraggio:** Spingere lentamente la "Barra di comando A" per controllare il decollo e aumentare l'altezza. Spingere lentamente verso il basso per ridurre l'altezza e atterrare. Poiché la "Barra di comando A" è estremamente sensibile, azionare con delicatezza. Spostare la "Barra di comando A" verso il basso per far atterrare il Hawk.

**Rotazione a sinistra e a destra:** Mantenendo il Hawk in volo stazionario controllato, spingere la "Barra di comando A" verso destra per ruotare in senso orario e verso sinistra per ruotare in senso antiorario. Mantenere il volo stazionario controllato con la "Barra di comando A".

**Volo avanti e indietro:** Mantenendo il Hawk in volo stazionario controllato, spingere la "Barra di comando A" lentamente avanti e indietro per volare in tali direzioni. Durante il volo avanti/indietro, continuare a controllare la "Barra di comando A" per regolare la rotazione sinistra/destra e mantenere l'altezza.

**Laterale a sinistra e a destra:** Mantenendo il Hawk in volo stazionario controllato, spingere la "Barra di comando B" lentamente verso destra per far volare il Hawk lateralmente a destra, o verso sinistra per far volare il Hawk lateralmente a sinistra. Accertare che vi sia uno spazio minimo di 3 metri intorno al Hawk.

## E. CONTROLLO DELL'ASSETTO DI VOLO

1. Se il quadricottero si inclina in modo indesiderato avanti o indietro. Premere il pulsante di assetto nella direzione opposta al movimento indesiderato. Ad esempio, se il Hawk si inclina in avanti durante il volo stazionario, premere il pulsante assetto indietro per correggere.

2. Se il quadricottero si inclina in modo indesiderato a sinistra o a destra. Premere il pulsante di assetto nella direzione opposta al movimento indesiderato. Ad esempio, se il Hawk si inclina verso sinistra durante il volo stazionario, premere il pulsante assetto inclinazione a destra per correggere.

## F. RIPRISTINO STABILITÀ

Se il prodotto diventa instabile, premere entrambi i joystick sinistro e destro fino alla posizione in basso a sinistra e tenere premuto per alcuni secondi. Il ricevitore emette un segnale acustico e i LED sul Hawk lampeggiano. Ora la stabilità del Hawk è ripristinata.

## G. CAMBIA I COMANDI

(consultare pagina 5 per un riferimento).

## H. EVOLUZIONE A 360

1. Far volare il Hawk in volo stazionario controllato ad almeno 3 metri dal suolo. Accertare che vi sia spazio libero sufficiente, senza oggetti nelle vicinanze. 2. Premere il pulsante Evoluzione a 360 (spalla destra superiore) e spostare la barra di comando nella direzione in cui si desidera eseguire la rivoluzione 360° (avanti/indietro/sinistra/destra); il Hawk esegue il volo rovesciato in quella direzione. Ripetere i passaggi 1 - 2 per eseguire un'altra rivoluzione.

## I. IMPOSTAZIONE DELLA VELOCITÀ

Premere il pulsante della velocità per regolare il livello di velocità del Hawk (fare riferimento a pagina 6). 1. Premere una volta per la velocità principianti (1 "bip") 2. Premere di nuovo per la velocità

esperti (2 "bip"). È possibile eseguire acrobazie e numeri con entrambe le impostazioni di velocità. 3. Premere nuovamente per una velocità pro (3 'Bip').

## J. FUNZIONE HEADLESS

La modalità Headless consente all'utente di azionare il Hawk senza preoccuparsi dell'orientamento dello stesso. Questa funzione è ideale per i principianti in quanto riduce la pendenza della curva di apprendimento.

1. Collocare Hawk su una SUPERFICIE PIANA con le blu LED alla massima distanza dall'utilizzatore. 2. Premere il pulsante Modalità Headless. In modalità Headless, il Hawk emette un segnale acustico intermittente.

## K. FUNZIONE RITORNO A CASA

Durante il volo, con le blu LED alla massima distanza dall'utilizzatore, tenendo premuto il pulsante della funzione Ritorno a casa, il Hawk che si trova a distanza ritorna in modo autonomo. Spingere la "Barra di comando B" in avanti quando il Hawk si trova entro un breve raggio.

## RISOLUZIONE DEI PROBLEMI

Le pale del Hawk NON girano - Accendere il Hawk / Accertare che il Hawk sia completamente carico / Controllare le batterie del ricevitore / Spegnerle e ricacciare il Hawk e il ricevitore, quindi sincronizzare di nuovo. Il Hawk si arresta durante il volo - Accertare che il volo del Hawk avvenga entro un range di 25 m / Sostituire le batterie del ricevitore / Mettere il Hawk in carica. Il Hawk non si carica - Accertare che il cavo di ricarica USB sia collegato correttamente al connettore della batteria. Il Hawk si muove in una direzione indesiderata - Utilizzare i pulsanti di assetto sul ricevitore per una regolazione di precisione (vedere riferimento pagina 6). Le spie LED lampeggiano durante l'uso - la carica della batteria è bassa. Accertare che il Hawk sia completamente carico. Il Hawk è discontinuo e non funziona correttamente - le pale del rotore potrebbero non essere installate correttamente. Accertare che le pale del rotore siano installate in modo corretto (consultare pagina 1 per un riferimento). Per eventuali ulteriori domande sulla risoluzione di problemi visitare il nostro sito Web.

## ATTENZIONE

Questo prodotto non è adatto ai minori di 8 anni. Rimuovere tutto l'imballaggio prima di dare il giocattolo. Si supervisione da parte di un adulto. I colori e le specifiche possono variare da quelle del prodotto mostrato sulla confezione. Si prega di conservare queste informazioni per riferimento futuro. La garanzia copre solo i difetti di fabbricazione e non i danni causati da un'errata azione dell'utilizzatore. Per uso interno ed esterno. Utilizzare esclusivamente il carica batterie fornito. Non caricare eccessivamente. Non toccare i rotori di filatura. Tenere dita, capelli e abiti svolazzanti lontani dalle pale dei rotori quando il veicolo è in funzione. Rischio di lesione all'occhio! No far volare vicino alla faccia per evitare di ferirsi. Non far volare in cattive condizioni atmosferiche. Far volare in area appropriata per l'uso previsto, libera da ostacoli, animali e persone, mantenere una distanza minima di sicurezza di 10. Intervallo massimo 25. Non far volare fuori da questo intervallo. Non far volare in prossimità di soffitti o muri. I motori possono surriscaldarsi durante il volo - Non toccare. Il funzionamento è rigorosamente vietato in prossimità di tralicci per alta tensione, binari ferroviari, strade e piscine. Far funzionare sempre con contatto visivo diretto. Il caricabatterie utilizzato con il giocattolo deve essere esaminato regolarmente per verificare la presenza di eventuali danni su cavo, spina, involucro e altre parti. In caso di danneggiamento, non utilizzare finché questo non sia stato riparato.

Dichiarazione di conformità ai sensi della Direttiva 2014/53/UE RED Con la presente Bladez Toyz Ltd dichiara che il presente prodotto è conforme ai requisiti fondamentali e alle altre norme rilevanti della Direttiva 2014/53/UE RED. L'originale della dichiarazione di conformità può essere estratto da internet tramite il link: <http://www.bladeztoyz.co.uk/doc/confirmatidoc.pdf> essere estratto da internet tramite il link: <http://www.bladeztoyz.co.uk/doc/> Il produttore non è responsabile per eventuali interferenze

radio o TV causate da modifiche non autorizzate della presente attrezzatura. Questo tipo di modifiche può annullare il diritto d'uso dell'utilizzatore.

Informazioni sulla sicurezza delle batterie: Non combinare diversi tipi di batterie o batterie nuove e usate. Non ricaricare batterie non ricaricabili. Togliere le batterie ricaricabili dal giocattolo prima caricarle. Le batterie ricaricabili vanno ricaricate solo sotto la supervisione di un adulto. Rimuovere dal giocattolo le batterie esaurite. Le batterie devono essere sostituite da un adulto. Inserire le pile con i poli positivi e negativi nel verso giusto. Per i migliori risultati si raccomanda l'utilizzo di batterie alcaline! Non smaltire le batterie nel fuoco perché potrebbero esplodere o perdere liquido infiammabile. Per evitare partenze accidentali, rimuovere le batterie e gli accumulatori quando il giocattolo non viene utilizzato.

Il simbolo del bidone indica che il prodotto e le batterie non devono essere smaltiti come rifiuti, poiché contengono elementi che potrebbero avere un effetto dannoso sull'ambiente e sulla salute. Si prega di utilizzare gli appropriati punti di raccolta o le strutture di riciclo per lo smaltimento di questo articolo e delle batterie. Se avete domande a questo proposito, vi consigliamo di rivolgervi all'ente responsabile dello smaltimento dei rifiuti o al vostro rivenditore specializzato.

## ESPAÑOL



### POSICIÓN DE LA PALA DEL ROTOR

Es importante instalar las palas del rotor en la posición correcta. El Hawk puede no funcionar correctamente si las palas del rotor de repuesto no están instaladas correctamente. Consulte la página 1 para observar la posición correcta.

### A. INSTALACIÓN DE LAS PILAS

1. Quite el tornillo de la tapa de la batería. 2. Introduzca 3 pilas no recargables AAA de 1,5 V en el compartimento de las pilas, siguiendo la polaridad mostrada en el interior. 3. Vuelva a colocar la tapa de las pilas y apriete el tornillo. Las baterías deben ser sustituidas por un adulto. Se recomienda usar pilas alcalinas no recargables nuevas para un uso óptimo y obtener el máximo rendimiento. Las luces LED del Hawk parpadearán cuando la batería esté baja.

### B. CARGA POR USB

El Hawk se entrega con una carga inicial que le permitirá empezar a utilizarlo de inmediato. Para evitar la sobrecarga de la batería, asegúrese de que la batería esté totalmente descargada antes de recargarla. 1. Asegúrese de que el Hawk está apagado. 2. Enchufe el conector USB a un ordenador/puerto USB. **NO introduzca el cargador USB a un adaptador de CA.** 3. Introduzca el conector de la batería del Hawk, situado en la parte posterior del Hawk, en el conector del cargador USB. Tenga cuidado de no forzar los conectores, ya que pueden dañarse. El LED ROJO del USB se encenderá, indicando que el Hawk se está cargando. 4. El Hawk tarda en cargar de aproximadamente 60 minutos. El LED ROJO del USB se apagará, indicando que la batería del Hawk está totalmente cargada. 5. Saque la clavija del cable USB del puerto de la batería del Hawk cuando la carga esté completa. **NO SOBRECARGUE LA BATERÍA.** Tiempo de vuelo: 5-6 minutos.

### C. SINCRONIZAR

1. Asegúrese de que la «palanca de control A» está situada completamente hacia abajo antes de sincronizar el aricular y el Hawk. 2. Encienda el Hawk. Las luces azul del Hawk parpadearán. El Hawk está ahora ENCENDIDO. 3. Coloque el Hawk en una SUPERFICIE PLANA con las azul LED alejadas de usted. Si el Hawk no está colocado sobre una superficie plana, esto puede impedir que las palas giren correctamente. 4. Encienda el aricular. El aricular emitir un pitido. 5 & 6. Presione lentamente la «Palanca de control A» hacia arriba y luego hacia abajo para emparejar el aricular con el Hawk. 7. El aricular y Hawk ya están sincronizados y activos. 8. Presione lentamente la «Palanca de control A» hacia arriba y



las palas del rotor comenzarán a girar. 9. El Hawk comenzará a despegar.

## D. VOLAR

**Despegar y aterrizar:** presione lentamente la "Palanca de control A" para controlar el despegue y el aumento de la altura. Presione lentamente hacia abajo para reducir la altura y aterrizar. La "Palanca de control A" es extremadamente sensible, así que muévela suavemente. Mueva hacia abajo la "Palanca de control A" para hacer aterrizar al Hawk.

**Girar a izquierda y derecha:** mientras mantiene el Hawk en un plano controlado, presione la "Palanca de control A" hacia la derecha para girar a la derecha y hacia la izquierda para girar hacia la izquierda. Asegúrese de que lo mantiene planeando con la "Palanca de control A".

**Volar hacia delante y hacia atrás:** mientras mantiene el Hawk en un plano controlado, presione la "Palanca de control B" lentamente hacia delante para volar hacia delante y hacia atrás para volar hacia atrás. Mientras vuela hacia delante/atrás siga controlando la "Palanca de control A" para ajustar a la izquierda/derecha y mantener la altura.

**Hacia los lados izquierdo y derecho:** mientras mantiene el Hawk en un plano controlado, presione la "Palanca de control B" lentamente hacia la derecha para hacer volar el Hawk lateralmente a la derecha o a la izquierda para que vuele hacia la izquierda. Asegúrese de que hay un mínimo de 3 metros de espacio rodeando al Hawk.

## E. CONTROL DE AJUSTE DE VUELO

1. Si el cuadrirrotor se inclina sin quererlo a delante o hacia atrás. Presione el botón de ajuste hacia la dirección opuesta al movimiento no deseado. Por ejemplo, si el Hawk se inclina hacia delante mientras planea, pulse el botón ajuste hacia atrás para corregirlo.

2. Si el cuadrirrotor se inclina sin quererlo a la izquierda o a la derecha. Presione el botón de ajuste hacia la dirección opuesta al movimiento no deseado. Por ejemplo, si el Hawk se inclina hacia la izquierda mientras planea, pulse el botón ajuste de inclinación derecho para corregirlo.

## F. RESTABLECIMIENTO DE ESTABILIDAD

Si el producto se vuelve inestable, presione los joysticks izquierdo y derecho hasta la posición inferior izquierda y manténgalos presionados durante unos segundos. El auricular emitirá un pitido y las luces LED se encenderán en el Hawk. El Hawk habrá quedado restablecido y estable.

## G. CONTROLES DE CAMBIO

(consulte la página 5 para referencia).

## H. ACROBACIAS 360

1. Haga volar el Hawk con un plano controlado a un mínimo de 3 metros del suelo. Asegúrese de que hay suficiente espacio libre sin objetos cercanos. 2. Pulse el botón Acrobacias 360 (en la parte superior derecha) y mueva la palanca de control en la dirección en la que desee hacer un giro de 360° (adelante/atrás/izquierda/derecha) y el Hawk girará en esa dirección. Repita los pasos 1 - 2 para realizar otro giro.

## I. CONFIGURACIÓN DE VELOCIDAD

Pulse el botón de velocidad para ajustar el nivel de velocidad del Hawk (Consulte la página 6). 1. Pulse una vez para velocidad de principiante (1 "bip") 2. Pulse de nuevo para velocidad de experto (2 "bips"). Pueden realizarse acrobacias y trucos en ambas velocidades. 3. Pulse de nuevo para alcanzar la velocidad de experto (3 "bips").

## J. FUNCIÓN HEADLESS

El modo Headless permite al usuario manejar el Hawk sin preocuparse por la orientación del mismo. Esta característica es ideal para principiantes, pues reduce la pendiente de la curva de inclinación. 1. Coloque el Hawk en una SUPERFICIE PLANA con las azul LED alejadas de usted. 2. Pulse el botón del modo Headless. El Hawk emitirá un sonido intermitente cuando esté en modo Headless.

## K. FUNCIÓN HOME

Durante el vuelo, con las azul LED alejadas de usted, mantenga pulsado el botón de función Home y el Hawk volverá automáticamente desde una distancia lejana. Dirija la «palanca de control B» hacia adelante cuando el avión está muy cerca.

## RESOLUCIÓN DE PROBLEMAS

Las palas del Hawk NO giran - Encienda el Hawk / Asegúrese de que Hawk está completamente cargado / Compruebe las pilas del auricular / Apague el Hawk y el auricular, enciéndalos de nuevo y volver a sincronizarlos. El Hawk se detiene durante el vuelo - Asegúrese de que el Hawk vuela dentro de un rango de 25m / Sustituya las pilas del auricular / Cargue el Hawk. El Hawk NO carga - Asegúrese de que el cable de carga USB está correctamente conectado al conector de la batería. El Hawk se mueve en una dirección no deseada - Utilice los botones de ajuste de precisión del auricular para ajustar (consulte la página 6 para referencia). Las luces LED del Hawk parpadean durante el uso - La batería está baja. Asegúrese de que el Hawk está completamente cargado. El Hawk tiene un comportamiento errático y no funciona correctamente - Las palas del rotor podría estar instaladas incorrectamente. Asegúrese de que las palas del rotor están instaladas correctamente. (consulte la página 1 para referencia). Visite nuestro sitio web para más preguntas sobre resolución de problemas.

## ADVERTENCIA

Este producto no es apto para menores de 8 años. Retire todo el embalaje antes de entregar el juguete a un niño. Se recomienda la supervisión de un adulto. El color y las especificaciones del producto mostrado en el empaquetado pueden variar. Conserve esta información para futuras consultas. La garantía cubre solo defectos de fabricación, no daños causados por errores del usuario. Para uso interior y exterior. Utilice sólo el cargador de batería proporcionado. No sobrecargue. No toque las hélices giratorias. Mantenga los dedos, el pelo y la ropa lejos de las hélices giratorias cuando el vehículo está encendido. ¡Peligro de lesiones oculares! No vuele cerca de la cara para evitar lesiones. No vuele en condiciones climáticas adversas. Volar en área adecuada para su uso, libre de obstáculos, animales y personas, manteniendo una distancia mínima de 10 metros. Alcance máximo 25. No vuele fuera del alcance máximo. No vuele cerca de techos o paredes. Los motores pueden calentarse durante el vuelo - No tocar. Está estrictamente prohibido utilizarlo cerca de postes de alta tensión, vías férreas, carreteras y piscinas. Dirjalo siempre con contacto visual directo. El cargador que se utiliza con el juguete debe revisarse periódicamente para comprobar si se ha dañado el cable, el enchufe, la carcasa y otras piezas, y en el caso de que estén dañadas, no deben utilizarse hasta que el daño haya sido reparado.

Declaración de conformidad: Por medio de la presente, Bladez Toyz Ltd declara que este artículo cumple con los requerimientos básicos y las demás disposiciones de la directiva 2014/53/UE RED. Se puede acceder a la declaración de conformidad original a través del siguiente enlace: <http://www.bladeztoyz.co.uk/doc>.

Atención: El fabricante no asume ninguna responsabilidad por cualquier tipo de interferencia en radios o televisores, causada por modificaciones no autorizadas del equipamiento. Estas modificaciones pueden anular el derecho de uso del usuario. Información de seguridad de las pilas: No mezcle diferentes tipos de pilas ni pilas nuevas y usadas. No recargue pilas no recargables. Las pilas recargables se deben extraer del juguete antes de cargarse. Las pilas se han de recargar bajo la supervisión de un adulto. Retire las pilas agotadas del juguete. No cortocircuitar los terminales de suministro. Las Pilas han de ser sustituidas por un adulto. Instale las pilas, fijándose en la posición correcta de los polos positivos y negativos. ¡Se recomienda utilizar únicamente pilas alcalinas para obtener mejores resultados! No deseches las baterías en el fuego ya que podrían explotar o tener fugas. Para evitar un funcionamiento imprevisto, hay que retirar las pilas y los acumuladores cuando no se use el vehículo.

El símbolo del contenedor indica que ni el producto ni las pilas deben mezclarse con el resto de la basura doméstica, dado que

contienen elementos que pueden tener efectos perjudiciales para el medio ambiente y para la salud humana. A la hora de desechar el producto y las pilas, utilice puntos de recogida e instalaciones de reciclaje diseñados para tal efecto. La organización responsable de la recogida de basura o su establecimiento especializado podrán responder a sus preguntas.

## NEDERLANDS

### POSITIE ROTORBLAD

Als er rotorbladen moeten worden geïnstalleerd, zorg dan dat de Hawk uit staat (O). Het is belangrijk om de rotorbladen in de juiste positie te zetten. Het kan zijn dat de Hawk niet goed werkt als de extra rotorbladen niet op de juiste wijze geïnstalleerd worden. Zie pagina 1 voor correcte positie.

### A. DE BATTERIJ INSTALLEREN

1. Haal de schroef uit het batterijklepje. 2. Doe 3 niet-oplaadbare AAA batterijen van 1,5 volt in de batterijhouden. Zie voor de polen de binnenkant van de houder. 3. Doe het kapje terug en draai de schroef weer vast. De batterijen moeten worden vervangen door een volwassene. Voor een optimaal gebruik en maximale prestaties raden we nieuwe, niet-oplaadbare alkalinebatterijen aan. De LED-lampen op de Hawk gaan knipperen als de batterij bijna leeg is.

### B. OPLADEN VIA DE USB

De Hawk is van zichzelf al opgeladen, zodat je er meteen mee aan de slag kunt. Om overladen van de accu te voorkomen, moet de accu volledig leeg zijn voordat je hem weer oplaadt. 1. Zorg dat de Hawk uit staat. 2. Doe de USB in een computer-/USB-poort.

**Doe de USB-oplader NIET in een AC-adapter.** 3. Plaats de accuaansluiting van de Hawk aan de achterkant van de Hawk in de USB-laadaansluiting. Wees voorzichtig dat je niet te hard drukt op de aansluitingen, aangezien dit schade kan veroorzaken. Het rode ledlampje op de USB zal gaan branden, wat betekent dat de Hawk aan het opladen is. 4. De Hawk is na ongeveer 60 minuten opgeladen. Het RODE LED-lampje op de USB gaat dan uit. Dit geeft aan dat de Hawk volledig opgeladen is. 5. Haal na het opladen de pin-aansluiting van de USB-kabel uit de accupoort op de Hawk. **NIET OVERLADEN.** Vliegtijd: 5-6 minuten.

### C. SYNCHRONISEREN

1. Zorg dat 'Stuurknuppel A' volledig naar beneden wordt gedruwd voordat je de handset en de Hawk synchroniseert. 2. Zet de Hawk aan. De groene en blauw lampjes op de Hawk gaan knipperen. De Hawk staat nu AAN. 3. Zet de Hawk op een PLAT OPPERVLAK met de blauw LED het verst van je af. Als de Hawk niet op een plat oppervlak staat, kan het gebeuren dat de Hawk-bladen niet goed kunnen draaien. 4. Zet de handset AAN. De handset gaat piepen. 5&6. Duw 'Besturingsstick A' langzaam omhoog en weer omlaag om de handset te koppelen aan de Hawk. 7. De handset en de Hawk zijn nu gesynchroniseerd en actief. 8. Duw 'Besturingsstick A' langzaam omhoog, en de rotorbladen beginnen te draaien. 9. Je Hawk begint op te stijgen.

### D. VLEGEN

**Opstijgen en landen:** duw 'Besturingsstick A' langzaam omhoog om op te stijgen en verder te stijgen. Duw de stick langzaam naar beneden om te dalen en te landen. 'Besturingsstick A' is zeer gevoelig, dus ga er zorgvuldig mee om. Duw 'Besturingsstick A' naar beneden om de Hawk te laten landen.

**Naar links en naar rechts draaien:** terwijl je de Hawk gecontroleerd op zijn plek laat zweven, duw je 'Besturingsstick A' naar rechts om met de klok mee te draaien, en naar links om tegen de klok in te draaien. Zorg met 'Besturingsstick A' dat je blijft zweven.

**Vooruit en achteruit vliegen:** terwijl je de Hawk gecontroleerd op zijn plek laat zweven, duw je 'Besturingsstick B' langzaam naar voren om vooruit te vliegen, en naar achteren om achteruit te vliegen. Terwijl je vooruit/achteruit vliegt, blijf je er met 'Besturingsstick A' voor zorgen dat je links- en rechtsaf gaat en dat je op hoogte blijft.

**Zijwaarts naar links en rechts:** Terwijl je de Hawk gecontroleerd op zijn plek laat zweven, duw je 'Besturingsstick B' langzaam naar rechts om zijwaarts naar rechts te vliegen, en naar links om zijwaarts naar links te vliegen. Zorg altijd dat er rondom de Hawk minimaal 3 meter vrij is.

### E. TRIMBESTURING

1. Als de quadcopter ongewenst naar voren of naar achteren hangt. Duw de trimknop tegen de ongewenste richting in. Als de Hawk tijdens het zweven bijvoorbeeld naar voren hangt, druk je op knop trim naar achteren kantelen om dit te corrigeren.

2. Als de quadcopter ongewenst naar links of naar rechts hangt. Duw de trimknop tegen de ongewenste richting in. Als de Hawk tijdens het zweven bijvoorbeeld naar links hangt, druk je op knop trim naar rechts kantelen om dit te corrigeren.

### F. STABILITEIT RESETTEN

Als het product instabiel wordt, duw je de linker- én rechterjoystick naar links/onder, en hou je deze positie een paar seconden vast. De handset gaat piepen, en de LED-lampen op de Hawk gaan knipperen. Je Hawk is nu gereset en weer stabiel.

### G. BEDIENING WIJZIGEN

(zie pagina 5).

### H. STUNT 360

1. Laat de Hawk gecontroleerd vliegen, minimaal 3 meter boven de grond. Zorg dat er genoeg ruimte is, zonder objecten in de buurt. 2. Druk op de Stunt 360-knop (schouderknop rechtsboven) en beweeg de besturingsstick in de richting (vooruit/achteruit/ links/rechts) waarin je de 360°-flip wilt maken. De Hawk maakt nu een flip in die richting. Herhaal stap 1 t/m 2 voor nog een flip.

### I. SNELHEIDSGRELAAR

Druk op de snelheidsknop om de snelheid van je Hawk aan te passen (zie pagina 6). 1. Druk één keer voor de beginnerssnelheid (1 keer 'piep'). 2. Druk nog een keer voor de expertsnelheid (2 keer 'piep'). Je kunt stunts en trucs uitvoeren op beide snelheden. 3. Druk nog een keer voor de pro-snelheid (3 'piepjes').

### J. HEADLESS-FUNCTIE

Met de Headless-modus kun je de Hawk besturen zonder dat je je zorgen hoeft te maken over de stand van de Hawk. Dit is ideaal voor beginners, omdat de leercurve er minder steil door wordt.

1. Zet de Hawk op een PLAT OPPERVLAK met de blauw LED het verst van je af. 2. Druk op de knop voor de Headless-modus. De Hawk piept met tussenpozen als hij in de Headless-modus staat.

### K. HOME FUNCTIONALITEIT

Tijdens de vlucht, met de blauw LED het verst van je af, druk de Home-functionaliteitsknop in en de Hawk zal uit zichzelf terugkomen van grote afstand. Duw 'Stuurknuppel B' naar voren wanneer de Hawk dichtbij is.

### PROBLEMEN OPLOSSEN

Hawk bladen draaien NIET – Zet de Hawk AAN / Zorg dat de Hawk volledig is opgeladen / Controleer de batterijen in de handset / Zet de Hawk en de handset UIT en weer AAN, en synchroniseer opnieuw. Hawk stopt tijdens het vliegen – Zorg dat de Hawk binnen 25 m afstand vliegt / Vervang de batterijen in de handset / Laad de Hawk op. Hawk laat NIET op – Zorg dat de USB-oplaadkabel correct is aangesloten op de accuconnector. Hawk beweegt in ongewenste richting – Gebruik de trimknoppen op de handset om de trim af te stellen (zie pagina 6). LED-lampen van Hawk knipperen tijdens gebruik – Accu is bijna leeg. Zorg dat de Hawk volledig is opgeladen. De Hawk beweegt onregelmatig en werkt niet goed – Rotorbladen kunnen verkeerd geïnstalleerd zijn. Zorg dat de rotorbladen goed geïnstalleerd zijn. (zie pagina 1). Bezoek onze website voor verdere problemen en oplossingen.

### WAARSCHUWING

Dit product is niet geschikt voor kinderen onder de 8 jaar. Verwijder alle verpakkingsmaterialen voordat u did speelgoed aan een kind geeft. Toezicht door volwassene aanbevolen. Kleuren en

specifikaties kunnen afwijken van het product afgebeeld op deze verpakking. Bewaar deze informatie ter referentie. De garantie geldt alleen voor fabricagefouten en niet voor schade veroorzaakt door gebruikersfouten. Voor gebruik binnenshuis en buitenshuis. Gebruik uitsluitend de meegeleverde batterijoplader. Voorkom overladen van de batterij. Raak draaiende motoren niet aan. Houd vingers, haar en losse kleding verwijderd van de rotorbladen wanneer het voertuig ingeschakeld is. Kans op oogletsel! Vlieg niet in de buurt van het gezicht om letsel te voorkomen. Vlieg niet in slechte weersomstandigheden. Vlieg in een omgeving die geschikt is voor het gebruik, vrij is van mensen, dieren en obstakels, en houdt een minimale afstand van 10 meter aan. Maximumbereik is 25. Vlieg niet buiten het maximale bereik. Vlieg niet dicht bij plafonds of muren. Tijdens de vlucht kunnen motoren het woord en Niet aanraken! Gebruik strikt verboden in de buurt van hoogspanningsmasten, spoorwegrails, wegen en zwembaden. Werk altijd met direct visueel contact. De oplader van het speelgoed moet regelmatig worden gecontroleerd op schade aan de kabel, de stekker, de behuizing en andere onderdelen. Bij beschadiging mag de oplader niet worden gebruikt totdat de schade verholpen is.

Verklaring van conformiteit: volgens Richtlijn 2014/53/EU RED Hierbij verklaart Bladez Toys Ltd, dat dit item in overeenstemming is met de basisvereisten en de andere relevante voorschriften van Richtlijn 2014/53/EU. U kunt de originele conformiteitsverklaring verkrijgen door naar de volgende link te gaan: <http://www.bladeztoys.co.uk/doc>.

Pas op: De producent is niet verantwoordelijk voor enige radio- of TV storing, die door niet goedgekeurde wijzigingen aan deze uitrusting wordt teweeggebracht. Zulke wijzigingen kunnen het gebruiksrecht van de gebruiker teniet doen.

Veiligheids informatie over batterijen: Gebruik geen verschillende types batterijen samen of oude en nieuwe batterijen door elkaar. Probeer nooit niet-oplaadbare batterijen op te laden. Oplaadbare batterijen uit het speelgoed verwijderen alvorens ze op te laden. Oplaadbare batterijen uitsluitend opladen onder toezicht van een volwassene. Verwijder lege batterijen uit het speelgoed. Voorkom kortsluiting bij de voedingsaansluitingen. Batterijen moeten worden vervangen door een volwassene.

Probeer nooit niet-oplaadbare batterijen op te laden. Om het beste resultaat te krijgen bevelen we aan om alleen alkaline batterijen te gebruiken! Verwijder de batterijen niet door middel van verbranding; ze kunnen exploderen of lekken. Om per ongeluk aansprongen te voorkomen, moeten de batterijen en accu's bij niet-gebruik uit het speelgoed worden gehaald. Het symbool van de container duidt aan dat het product en de batterijen niet bij het huisvuil weggegooid mogen worden aangezien ze elementen kunnen bevatten die een schadelijk effect kunnen hebben op het milieu en de gezondheid. Gelieve gebruik te maken van de daarvoor voorziene recyclagepunten. Om het dichtsbijzijnde inzamelingspunt te vinden, neemt u contact op met uw gemeente. Uw vragen hierover beantwoordt die organisatie verantwoordelijk is voor de afvalverwerking of uw vakhandelaar.

ČEŠTINA



## VYMĚNA LOPATEK ROTORU

V případě, že lopatka rotoru vyžaduje montáž, zajistěte, aby byl Hawk vypnutý. (O). Je důležité namontovat listy rotoru do správné polohy. Nesprávná montáž náhradních listů rotoru může mít za následek nesprávné fungování Hawku. Správnou polohu naleznete na 1 straně.

## A. INSTALACE BATERIÍ

1. Vyměňte šroub z krytu baterie. 2. Umístěte 3x 1,5 V AAA nenabíjecí baterie do prostoru pro baterie podle zobrazené polarity. 3. Znovu nasadte kryt baterií a utáhněte šroub. Baterie smí měnit pouze dospělá osoba. Pro optimální provoz a maximální výkon se doporučují nové alkalické baterie, které nelze dobíjet. Při slabé baterii se rozsvítí LED kontrolky Hawk.

## B. NABÍJENÍ PŘES USB

Výrobek Hawk se dodává nabíty, abyste jej mohli ihned začít používat. Aby nedošlo k přebíjení baterie, ujistěte se, že je baterie před dobíjením zcela vybitá. 1. Ujistěte se, že výrobek Hawk je vypnut. 2. Připojte USB nabíječku k počítač/USB portu. **USB nabíječku NEPŘIPOJUJTE k síťovému adaptéru.** 3. Vložte konektor baterie ze zadní části Hawku do konektoru USB nabíječky. Dávejte pozor, abyste na konektory netlačili, jinak může dojít k poškození. ČERVENÁ kontrolka LED na USB nabíječce se rozsvítí – váš Hawk se nabíjí. 4. Výrobek Hawk se nabije za přibližně 60 minut. ČERVENÁ kontrolka LED na USB zhasne – výrobek Hawk je plně nabit. 5. Po dokončení nabíjení odpojte kabelový kolík USB nabíječky od portu na baterie výrobku Hawk. NEPŘEBÍJEJTE. Doba letu 5-6 minut.

## C. SYNCHRONIZACE

1. Před synchronizací vysílačky a Hawku se ujistěte, že řídicí páčka se nachází v poloze zcela dolů. 2. Zapněte výrobek Hawk. Zelené a modrá kontrolky na výrobku Hawk začnou blikat. Hawk je nyní ZAPNUT. 3. Umístěte výrobek Hawk na ROVNÝ POVRCH modrá LED dále od sebe. Nebude-li výrobek Hawk na rovném povrchu, jeho listy se nemusí otáčet správně. 4. ZAPNĚTE vysílačku. Vysílačka začne pípat. Zelené a červené kontrolky na výrobku Hawk přestanou blikat. 5 & 6. Na spárování vysílačky s výrobkem Hawk pomalu posuňte řídicí páčku A nahoru a pak dolů. 7. Vysílačka je nyní synchronizována s výrobkem Hawk a aktivní. 8. Jemně posuňte řídicí páčky A nahoru – listy rotorů se začnou otáčet. 9. Váš výrobek Hawk začne vzletat.

## D. LÉTÁNÍ

**Vzlet a přistávání:** Pomalu posuňte řídicí páčku A směrem nahoru, a tak přidejte výšku. Pomalým posunutím směrem dolů výšku snižte až k přistání. Řídicí páčka A je mimořádně citlivá, proto s ní pohybujte jemně. Po posunutí řídicí páčky A směrem dolů je možno přistát.

**Otáčení vlevo a vpravo:** Při řízení vznášení Hawk posuňte řídicí páčku A doprava pro otočení po směru hodinových ručiček nebo doleva pro otočení proti směru hodinových ručiček. Nezapomeňte se celý čas vznášet pomocí řídicí páčky A.

**Let vpřed a vzad:** Při řízení vznášení Hawk pomalu posuňte řídicí páčku B dopředu pro let vpřed nebo dozadu pro let vzad. Při letu vpřed/vzad nadále ovládejte řídicí páčku A pro úpravu odbočování vlevo/vpravo a zachování výšky.

**Boční otáčení vlevo a vpravo:** Při řízení vznášení Hawk posuňte řídicí páčku B pomalu doprava pro boční otočení vpravo nebo doleva pro boční otočení vlevo. Ujistěte se, že kolem Hawk je volný prostor alespoň 3 metry.

## E. OVLÁDÁNÍ ROVNOVÁHY

1. Pokud se kvadrokoptéra příliš naklání dopředu nebo dozadu. Stlačte tlačítko rovnováhy v opačném směru, než je směr problematického pohybu. Pokud se například Hawk při vznášení naklání dopředu, odstraňte tento problém stisknutím tlačítka vyrovnání nakloněním dozadu.

2. Pokud se kvadrokoptéra příliš naklání doprava nebo doleva. Stlačte tlačítko rovnováhy v opačném směru, než je směr problematického pohybu. Pokud se například Hawk při vznášení naklání doleva, odstraňte tento problém stisknutím tlačítka vyrovnání nakloněním doprava.

## F. OPRAVA STABILITY

Pokud nebude výrobek stabilní, stiskněte jak levou, tak pravou řídicí páčku směrem vlevo dolů a počkejte pár vteřin. Ovládání pípne a LED diody na Hawkovi budou blikat. Váš Hawk má nyní obnovenou stabilitu.

## G. PŘEPNOUT OVLÁDACÍ PRVKY

(více informací naleznete na 5. straně).

## H. KASKADÉRSKÉ KOUSKY 360

1. Hawk se musí řízeně vznášet alespoň 3 metry od země. Zkontrolujte, zda je v okolí dostatek volného prostoru bez překážek. 2. Stiskněte tlačítko Kaskadérské koušky 360 (převrh horní roh) a posuňte řídicí páčku ve směru, ve kterém chcete vykonat obrát o 360° (dopředu/

dozadu/doprava/doleva). Hawk se otočí ve zvoleném směru. Při dalších obrazech opakujte kroky 1-2.

## I. NASTAVENÍ RYCHLOSTI

Rychlost svého Hawk nastavíte po stisknutí tlačítka rychlosti (více informací na 6. straně). 1. Stiskněte jednou pro začátečníckou rychlost (jedno pípnutí) 2. Stiskněte znovu pro pokročilou rychlost (dvě pípnutí). Kaskadérské kousky a triky je možno dělat při obou rychlostech. 3. Další stisknutím zvýšíte otáčky (3 „pípnutí“).

## J. BEZHlavý REŽIM

Bezhlavý režim uživatelé umožňují provozovat Hawk bez starostí s jeho orientací. Tato funkce je výborné hodí pro začátečníky, jelikož snižuje náročnost dovednosti, které je třeba si osvojit. 1. Umístěte výrobek Hawk na ROVNÝ POVRCH modrá LED dále od sebe. 2. Stiskněte tlačítko bezhlavého režimu. Hawk bude v bezhlavém režimu nepravděpodobně pádat.

## K. FUNKCE NÁVRATU

Během letu, modrá LED dále od sebe, Stiskněte a podržte-li během letu tlačítko návratu, Hawk se sám vrátí z větší vzdálenosti. Posuňte řídicí páčku B dopředu, až bude Hawk v blízkosti.

## ŘEŠENÍ PROBLÉMU

Listy Hawků se NEOTÁČEJÍ - ZAPNĚTE Hawk / Zkontrolujte, zda je Hawk zcela nabitý / Zkontrolujte baterie ve vysíláči / VYPNĚTE a znovu ZAPNĚTE Hawk a vysíláčku a znovu proveďte synchronizaci. Hawk se zastavuje během letu - Ujistěte se, že Hawk je v doletovém pásmu 25 m / Vyměňte baterie ve vysíláči / Hawk nabíjete. Hawk se NENABÍJÍ - Ujistěte se, že nabíjecí kabel USB je správně připojen ke konektoru baterie. Hawk se pohybuje nesprávným směrem - Použijte rovnovážní tlačítka na vysíláči pro přesné nastavení rovnováhy (více informací viz strana 6). Kontrolky LED během provozu blikají - Je třeba dobít baterii. Ujistěte se, že je Hawk zcela nabitý. Hawk je nevyrovnaný a nefunguje správně - je možné, že listy rotoru nejsou namontovány správně. Zajistěte správnou montáž listů rotoru. (více informací naleznete na 1. straně). Řešení dalších problémů naleznete na našich webových stránkách.

## UPOZORNĚNÍ!

Tento výrobek není vhodný pro osoby mladší 8 let. Než tuto hračku dáte dítěti, odstraňte všechny obaly. Doporučuje se dohled dospělé osoby. Barva a specifikace se mohou lišit. Tyto informace si uschovejte pro budoucí použití. Záruka se vztahuje pouze na výrobní chyby a nikoliv na škody způsobené chybou uživatele. Na použití v interiéru i exteriéru. Používejte pouze nabíječku, která je součástí balení. Nenabíjejte příliš. Nedotýkejte se otáčejících se rotorů. Je-li zařízení zapnuto, nepřibližujte se prsty, vlasy nebo volným oblečením k lopatkám rotoru. Nebezpečí poranění očí! Chcete-li se vyhnout zraněním, nelítejte v blízkosti obličeje. Nepoužívejte za nepříznivých povětrnostních podmínek. Používejte v oblasti vhodné pro zamýšlené použití, bez překážek, zvířat a lidí; udržujte minimální vzdálenosti 10 metry/metrů.

Maximální dosah 25. Nelítejte za tento dosah. Nelítejte v blízkosti stropů nebo zdí. Motory se mohou během letu zahřát; nedotýkejte se jich. Provoz v blízkosti sloupů vysokého napětí, železničních tratí, cest a bazénů je přísně zakázán. Během provozu vždy zachovávejte přímý vizuální kontakt. Nabíječka musí být pravidelně kontrolována, zda nedošlo k poškození kabelu, zástrčky a ostatních částí. Pokud bude poškozena, nesmí být používána, dokud nebude opravena. Prohlášení o shodě podle pokynů směrnice 2014/53/EU RED Společnost Bladez Toyz tímto prohlašuje, že tento výrobek je v souladu se základními požadavky a dalšími příslušnými ustanoveními směrnice 2014/53/EU (RED). První prohlášení o shodě je k dispozici na internetové adrese: [www.bladeztoyz.com/doc](http://www.bladeztoyz.com/doc).

Varování! Výrobce neodpovídá za rušení rádiového nebo televizního signálu, které může být způsobeno neoprávněnými úpravami zařízení. Změny tohoto druhu mohou zneplatnit práva spotřebitelů na ochranu spotřebitele. Bezpečnostní informace o bateriích: Nemíchejte navzájem různé typy nových a použitých baterií. Nenabíjejte baterie se nesmí nabíjet. Dobíjecí baterie je před dobíjením nutno z hračky vyjmout. Dobíjecí baterie je možno dobíjet pouze pod dohledem dospělé osoby. Vybité baterie je nutno z hračky vyjmout. Napájecí svorky nesmí být zkratovány. Baterie smí vyměňovat pouze dospělá osoba. Při vkládání baterií dbejte na správnou polaritu. Chcete-li dosáhnout optimálního výkonu, doporučujeme používat pouze alkalické baterie! Nepokládejte baterie do ohně, protože mohou vybuchnout nebo unikat. Abyste zabránili náhodnému provozu, odstraňte baterie a napájecí zdroje, pokud je nepoužíváte. Symbol odpadního koše na kolečkách upozorňuje na to, že výrobek nesmí být likvidován s odpadem z domácnosti, protože může obsahovat prvky, které mohou mít škodlivé účinky na životní prostředí a lidské zdraví. Při likvidaci výrobku a baterií používejte vyhrazené sběrné nebo recyklační zařízení. Otázky týkající se této záležitosti směřujte na organizaci odpovídající za likvidaci odpadu nebo na svého specializovaného prodejce.

Frequency band(s) / Bandes de fréquence / Die Frequenzbände / Bandas de frecuencia / Bande di frequenza / Frequentiebanden / Kmitočtová pásma: 2440MHz ~ 2473MHz, Maximum power transmitted / Puissance de radiofréquence maximale transmise / Maximale Sendeleistung / Potencia máxima de radiofrecuencia transmitida / Massima potenza a radiofrequenza / Maximal radiofrequent / Maximální výkon vyslaný v kmitočtovém pásmu: < 8dB

**VISIT [WWW.BLADEZTOYZ.COM/HOTWHEELS](http://WWW.BLADEZTOYZ.COM/HOTWHEELS)**  
**FOR ANY TROUBLESHOOTING QUESTIONS**  
DÉPARRAGE / FENLÖSERUNG / RISOLUZIONE DEI PROBLEMI / RESOLUCIÓN  
DE PROBLEMAS / PROBLEMEN OPLOSSEN / ŘEŠENÍ PROBLÉMŮ



Bladez Toyz Ltd, PO2 8FA, UK  
+44 (0) 2392 658 255  
[www.bladeztoyz.com](http://www.bladeztoyz.com)  
©Bladez Toyz Ltd. All Rights Reserved.

240mAh 3.7V LiPo Hawk Battery included / inbegriffen /  
Inclus / incluso / incluido / ingesloten / zahrnuta

Made in China / Hergestellt in China / Fabriqué en Chine  
Fabbricato in Cina / Hecho en China / Vervaardigd in Chin  
Vyrobeno v Číně.

