

# Kjøretøyrampe

## Toyota

**RAMPER.no**  
FOR BEDRE TILGJENGELIGHET



### Proace City

2-delad

IRV 182-820

### Proace City Electric

2-delad

IRV 182-820

### Proace/Proace Electric

2-delad

IRV 182-820

IRV 202-820

3-delad

IRV 253-820

IRV 283-820

3-delad

IRV 253-820

IRV 283-820

3-delad

IRV 253-820

IRV 283-820

IRV 313-820

**FEAL**  
...improving life

[www.ramper.no](http://www.ramper.no)-Keep Up AS- 22060800-post@ramper.no

## 2-delt

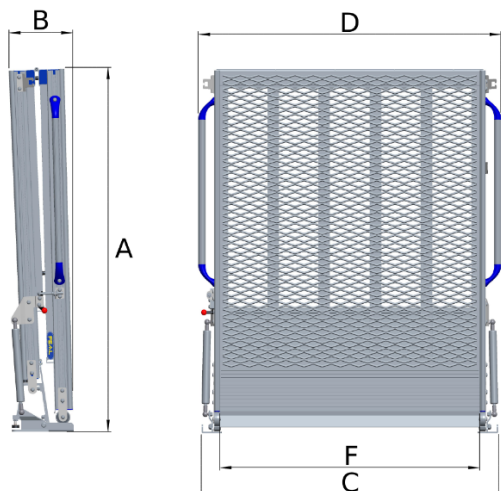

## 3-delt

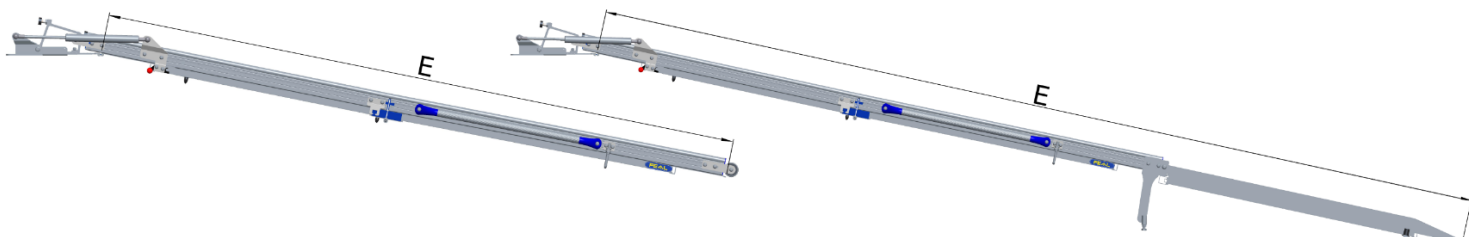
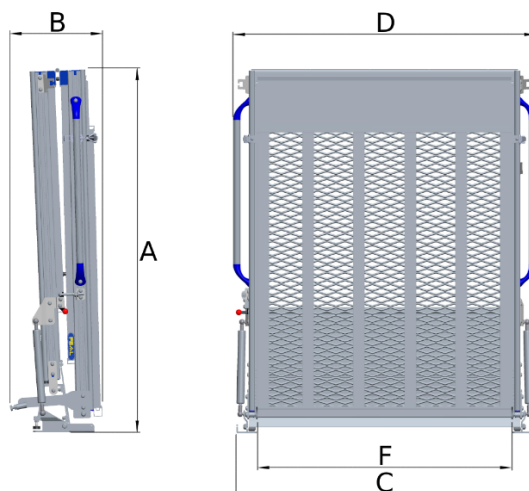

Artikkel	Høyde (A)	Dybde (B)	Bredde base (C)	Bredde ramp (D)	Lengd (E)	Bredde (F)*	Lastevekt [kg]	Pris eks mva
IRV182-820	1061	241	947	965	1800	820	400	20 716
IRV202-820	1161	241	947	965	2000	820	400	21 479
IRV222-820	1261	241	947	965	2200	820	400	22 567
IRV262-820	1461	241	947	965	2600	820	400	23 188
IRV282-820	1561	241	947	965	2800	820	400	23 839
IRV253-820	961	320	947	965	2485	820	400	25 478
IRV283-820	1061	320	947	965	2785	820	400	26 616
IRV313-820	1161	320	947	965	3085	820	400	27 854
IRV343-820	1261	320	947	965	3385	820	400	29 091
IRV403-820	1461	320	947	965	3985	820	400	31 557

\*Samtlige ramper kan leveres med bredde på 900 og med 3 ulike overflater, standard nett, tett nett og dørk i ytterkantene.

Artikkel	Beskrivning	Pris eks mva
11576	Adapterplate** Proace City	3 760
11576	Adapterplate** Proace City Electric	3 760
11566	Adapterplate** Proace/Proace Electric	3 760
10510	Golfeste/Snabbfeste	557
10543	Vridbar Høyer	4 161
10542	Vridbar Venstere	4 161

\*\*For smidig og enkel montering, bruk vår adapterplate som settes fast i bilens originale lastefester.

## Kræsje testet for din sikkerhet

For din sikkerhet har den nye iRamp Vehicle konstruert og testet i henhold til UN/ECE-Regulation No. 17 med en belastning på 20G (30ms) utført i en sladd test.

