



Instructions

TA

TPV



CE Treuil autofreiné de levage TA-TPV
Self-braking lifting winch TA-TPV
 TA-TPV selbstbremsende Hubseilwinde
Argani auto-frenanti per sollevamento TA-TPV
 Cabrestante autofrenable TA-TPV

PU03830
 V201803

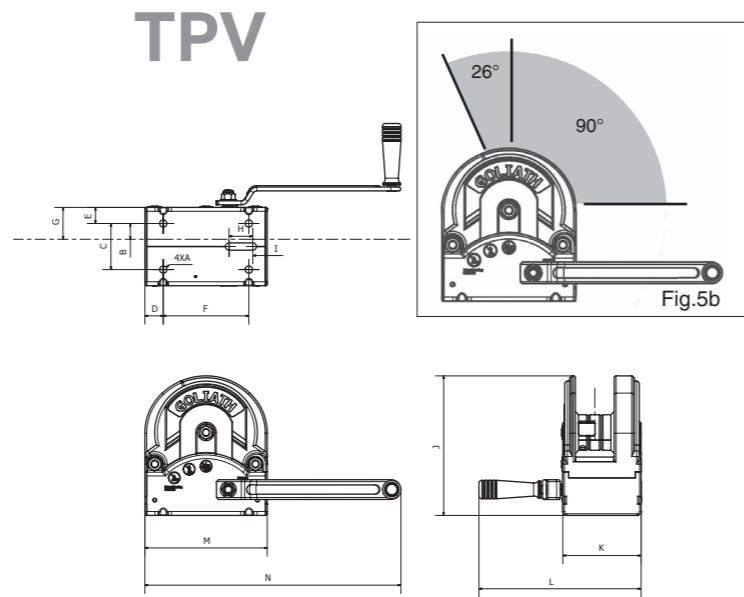
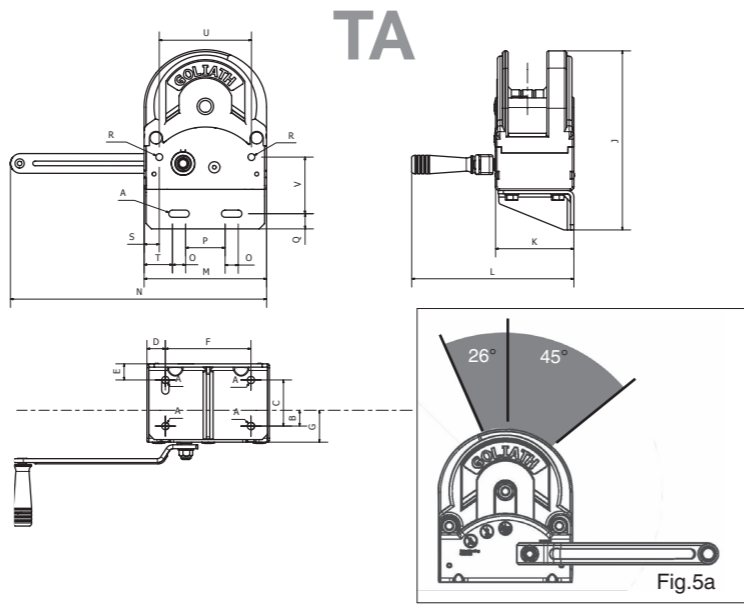
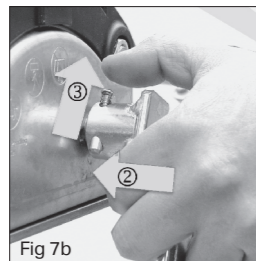
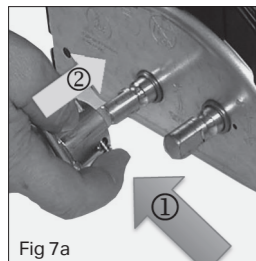
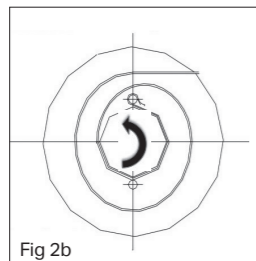
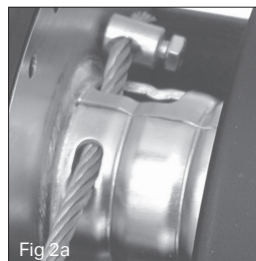
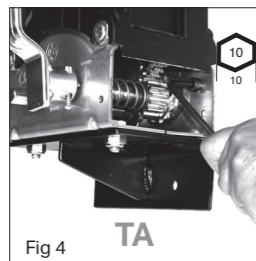
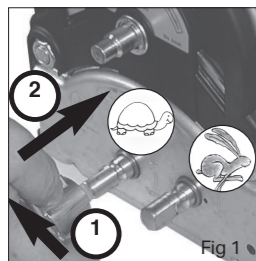

	TPV900	TPV1200	TPV1600	TPV2200	TPV3000	TA900	TA1200	PF56413
A	11	11	11	11	13	11	11	11
B	24	24	24	24	60,25	24	24	13
C	70	70	70	70	128	70	70	35
D	28	28	28	28	25	28	28	25
E	24,5	24,5	24,5	24,5	24,75	24,5	24,5	58,5
F	130	130	130	130	210	130	130	130
G	48,5	48,5	48,5	48,5	85	48,5	48,5	16
H	36	36	36	36	-	-	-	12
I	22	22	22	22	-	-	-	107
J	212	212	212	212	220,5	272	272	32
K	119	119	119	119	177,5	119	119	117
L	246	273	273	273	335,4	256	273	-
M	186	186	186	186	252	186	186	220
N	390	343	343	343	518,8	390	343	-
O	-	-	-	-	-	20	20	-
P	-	-	-	-	-	60	60	66
Q	-	-	-	-	-	23	23	20
R	-	-	-	-	-	10,5	10,5	-
S	-	-	-	-	-	23	23	-
T	-	-	-	-	-	43	43	-
U	-	-	-	-	-	140	140	-
V	-	-	-	-	-	86	86	-

Use and maintenance of the TA-TPV winches

- Important operating instructions:**
 Prior to each use make sure that the handle is locked on its axle and that the winch is in good operating order (Fig.1). Check this as follows : raise the load slightly and release the handle. The load should not get down. Make sure that during all operations the wire rope/webbing strap leaves the winch in an angle that is within the limits indicated in Fig.5a and Fig.5b.
 This winch is designed to lift loads on inclined or horizontal grounds. It is important to respect the load capacities indicated in table 2 or on the winch label and not to exceed the maximum capacities. The load is raised or lowered according to the indication on the winch «Up» or «Down». If the handle is operated according to the directions indicated (Down/Up), the load is lowered or raised.
 During the lifting operation the operator should hear a regular "clik"-sound coming from the winch. This is an indicator of the good functioning of the winch. In case the sound is inaudible it might be possible that the load brake is not engaged. Turn the handle 2 or 3 turns in the "up" direction to engage the brake system. If the sound is still inaudible after a couple of turns, do not use the winch.
 Always keep the hand on the handle while operating the winch in "up" or "down" direction. In order to get the load to a stop at any point and at any time when winching it «Up» or «Down», release the handle or simply stop cranking. Always check for a correct guiding of the cable when being wound up on the drum and that no crossing or pinching of the cable is created.
 This winch is self-braking. If the load is to be held longer than necessary for the lifting operation it is important to have an independent safety mechanism installed to hold the load independently from the winch.
 Moreover mind the risk of overheating the brake system when lowering loads for a longer time.
- Cable or webbing strap attachment (version delivered without cable or webbing strap):**
 According to the different models, our winches are delivered without wire rope or webbing strap, or completely equipped with rope or strap.
 Warning : Only use the cable diameter [Table 2] and quality indicated on the winch label (recommended rope quality: 1770N/mm²).
 Enter the cable through the clamp provided with the winch. Make sure that the pressure bolt of the clamp has been fully tightened (Fig. 2a) and that the correct sens of the rope/strap on the drum is respected (Fig.2b). Always keep at least 2 windings of the cable on the drum. They should be marked with paint. The cable should be mounted with an initial tension. Make sure that the cable is wound up evenly.
- Mounting instructions**
 It is necessary to verify the correct operation of the winch before each use by conducting a commissioning test based upon regional safety standards.
 The winch must be fixed with at least three bolts M10, 8.8, and adapted washers on a support adapted to the application. Refer to dimension tables: for TA winch Fig3 and Fig4, for TPV winch Fig.6.
 The surrounding operating temperature should be between -10°C and +50°C.

Winch maintenance
 - Regularly check wire rope or webbing strap as well as hook condition: if the rope or the strap is split, cut, fold, the strap joint or the locking lever of the hook damaged or not working properly, replace it before use.
 - Grease the gears at least once a year and more frequently if the winch is used intensively. To do so, do not disassemble the winch. Make the drum turn and grease the gear structure with a brush. Use grease type molydun n°3790.
 Important: never oil or grease the brake and security system.
 - Keep the winch in good working order. Damaged or severely worn parts can cause incorrect operation or accidents. It has to be checked at least once a year by an authorized person. The results of this check as well as all intervention on the winch, the rope/strap or the hook have to be recorded in a maintenance booklet.

Spare parts
 When replacing parts of the winch it is mandatory to use original spare parts, available at your authorized distributor. The use of all other parts can cause incorrect operation of winch and product liability, and manufacturer will therefore withdraw its product responsibility.
 Maintenance operations have to be performed by an authorized distributor

Spare parts (Table 1) : Handle kits and Cable grip kits.

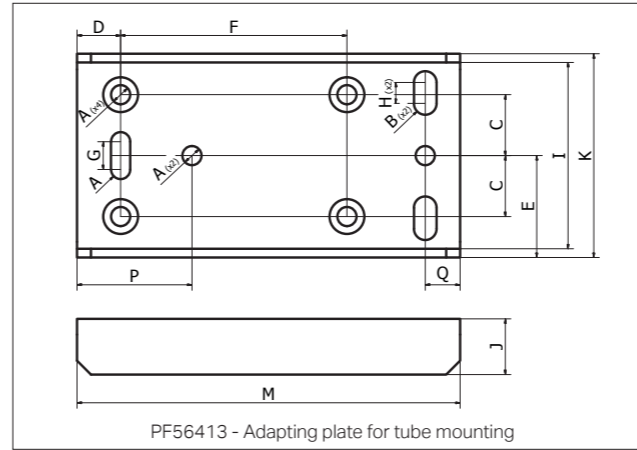

General security and mounting instructions for the TA & TPV winch

Introduction and applications.
 The TA/TPV winch is dedicated to lifting applications for hanging or rolling loads on horizontal or inclined grounds (commonly called "pulling").
 Important: all these applications are considered to be lifting operations and are regulated by the European Norms for lifting winches.
 The winch has to be used according to the manufacturer's operating instructions.
 When the winches are supplied without cable nor webbing strap, the user has to make sure that the cable or the webbing strap are fitted correctly on the winch as well as the good working order prior to each use.

- General security instructions.**
 The disrespect of these instructions may cause accidents.
 Check the winch before each use. Do not use the winch if you have a doubt on its proper operation. See also user instructions at the back.
- Important, it is forbidden (fig.7):**
- To lift, support or transport people.
 - For people to stand under, behind or on the load.
 - To lift loads with a cable line not perpendicular to the drum axle.
 - To swing the load during the winching operation;
 - To hold the load only with the winch longer than necessary for the operation. In such case put in place an independent system to secure the load.
 - To unwind the loose cable and then release the load.

- Please observe the following:**
- Never use the winch with a fully un-wound cable. Always retain a minimum of 2 turns on the drum. We strongly recommend to mark this limit on the cable.
 - Never roll up the cable opposite to the normal rotation direction of the drum - the friction brake will not work.
 - Never leave the winch within reach of children or people not familiar with its operation.
 - Operate the winch only with its handle. The winch is not designed to be powered by any type of motor.
 - Never disassemble or modify the winch
 - Never exceed the load capacity indicated on the winch label. Attention: Load capacities indicated in table 2 or on the winch label are nominal capacities. To choose the right winch for your application take into consideration the additional efforts caused by friction or resistance of further system components (pulleys etc).
 - Never use the winch with worn or damaged cable or webbing strap. Comply with the recommended wear regulations concerning the cable.

Specific information for fixing the TA/TPV winches:

- The TA winch has imperatively to be fixed on 4 points: 2 points on the support and by 2 points on the winch body (see Fig.3). Use 4 screws M10, quality 8.8.
- The TPV winch has to be fixed by 4 points on the ground plate (see Fig.6).
- Make sure that the wire rope/ webbing strap leaves the winch within the limits indicated in Fig.5a (TA winch) or Fig.5b (TPV winch).

*The TPV2200 winches are equipped with an adapter plate to position when setting up the winch.



Fig 5

TABLE 1	Kit manivelle Handle kit Kit Handkurbel Kits manovella Kit manivela	Kit serre-câble Cable grip Kit Seilklemme Kits serra-cavo Kit sujeción cable	Platine support Support plate Trägerplatte Piastra supporto	Cache noir Black cover Schwarze Hülle Tappo nero	Capot noir Black cover Schwarzes Gehäuse Capot nero
	TPV900	PF56416	PF56017	PF56003	PF56413
TPV1200	-	PF56017	PF56003	PF56413	PF56422
TPV1600	-	PF56018	PF56004	PF56413	PF56422
TPV2200	-	PF56018	PF56004	PF56413	PF56422
TPV3000	-	PF56019	PF56005	-	-
TA900	-	PF56017	PF56003	PF56422	-
TA1200	-	PF56018	PF56004	PF56422	-

Treuil non équipés de câble	Winches supplied without wire rope	Seilwinden ohne Seil geliefert	Argani forniti senza cavo	Cabrestantes se suministran sin cable	TA900	TA1200	TPV900	TPV1200	TPV1600	TPV2200	TPV3000			
Référence	Item N°	Art.-Nr	Referenza	N° del articolo	PF70902	PF701202	PF70901	PF70960	PF701201	PF701601	PF701660	PF702201	PF702260	PF702000
Charge autorisée: couche supérieure	Lifting capacity: last layer	Zuglassene Hubkraft: obere Seillage	Carico autorizzato: spira superiore	Capacidad nominal : primera capa	325 kg	500 kg	325 kg	500 kg	560 kg	650 kg	1 500 kg	650 kg	1 500 kg	1 500 kg
Charge autorisée: couche inférieure	Lifting capacity: first layer	Zuglassene Hubkraft: untere Seillage	Carico autorizzato: spira inferiore	Capacidad nominal : ultima capa	700 kg	900 kg	700 kg	900 kg	900 kg	1 040 kg	2 400 kg	1 040 kg	2 400 kg	2 400 kg
Capacité en charge roulante pente 20%	Rolling load capacity on 20% incline	Zugkraft, rollende Last bei 20% Steigung	Capacità carico rollante pendenza 20%	Capacidad de tracción 20% de inclinación	-	-	1 200 kg	1 600 kg	1 800 kg	2 200 kg	3 000 kg	2 200 kg	3 000 kg	3 000 kg
Ø du moyeu de bobine	Drum Ø	Trommeldurchmesser	Ø del mozzo della bobina	Ø del tambor	54 mm	63 mm	54 mm	63 mm	63 mm	72 mm	81 mm	72 mm	81 mm	81 mm
Ø de câble (recommandé)	Cable-Ø (recommended)	Seildurchmesser (empfohlen)	Ø cavo (raccomandato)	Ø del cable (recomendado)	6 mm	7 mm	6 mm	7 mm	7 mm	8 mm	9 mm	8 mm	9 mm	9 mm
Longueur de câble (possible)	Cable length (possible)	Seillänge (möglich)	Lunghezza cavo (possibile)	Largura del cable (possible)	15 m	10 m	16 m	10 m	10 m	10 m	10 m	10 m	10 m	10 m
Charge minimum de fonctionnement	Min. load for the brake function	Mindestlast für Bremsfunktion	Carico minimo di funzionamento	Carga mínima de funcionamiento del freno	10 kg	10 kg	10 kg	10 kg	10 kg	10 kg	10 kg	10 kg	10 kg	10 kg
Rapport de réduction	Gear ratio	Untersetzung	Rapporto di riduzione	Relación de engranaje	1/4.85	1/4.85	1/4.85	1/9.71	1/4.85 & 1/9.71	1/4.85 & 1/9.71	1/10 & 1/21.77	1/4.85 & 1/9.71	1/4.85 & 1/9.71	1/10 & 1/21.77
Longueur de manivelle	Handle length	Handkurbel Länge	Lunghezza della manovella	Longitud della manivella	290 mm	290 mm	250 mm	200 mm	290 mm	290 mm	290 mm	290 mm	290 mm	290 mm
Manivelle	Fixe Amovible Handle	Fixed Removable Handkurbel	Feste Abnehmbare Manovella	Fissa Amovibile Manivella	Amovible Doble	Amovible Doble	X	X	X	X	X	X	X	X
Masse du treuil	Weight	Gewicht, ca	Massa dell'argano	Peso neto	5.7 kg	6.6 kg	5.1 kg	5.8 kg	6 kg	6 kg	6.2 kg	6.7 kg	6.7 kg	20 kg

Utilisation et maintenance des treuils TA-TPV

1. Instructions générales :

S'assurer avant chaque utilisation que la manivelle est bien verrouillée sur son axe et que le treuil se trouve en parfait état de fonctionnement [Fig.1]. Procéder comme suit : Lever légèrement la charge et lâcher la manivelle. La charge ne doit pas descendre. Vérifier que le câble ou la sangle restent dans l'angle de débattement des Fig.5a et 5b durant toutes les opérations.

Le treuil est conçu pour lever des charges suspendues ou des charges mobiles sur des plans horizontaux ou inclinés. Il est indispensable de respecter les charges maximales indiquées dans la table 2 ou sur l'étiquette signalétique du treuil. En tournant la manivelle selon les sens indiqués sur le treuil ("Up" ou "Down"), la charge monte ("Up") ou descend ("Down").

Lors du levage, le treuil doit émettre un bruit régulier ("clic, clic, clic …"). C'est un indicateur de bon fonctionnement. Au cas où le bruit n'est pas émis, il est possible que l'auto frein ne soit pas engagé. Tourner alors la manivelle sur 2 ou 3 tours dans le sens de la montée "Up" pour l'engager. Si le bruit n'est pas audible après quelques tours, ne pas utiliser le treuil.

Pendant les manoeuvres de "Montée" ou de "Descente" garder en permanence la main sur la manivelle. Pour arrêter la charge à n'importe quel moment lors d'une action de "Montée" ou de "Descente", lâcher la manivelle ou arrêter simplement de l'actioinner.

Il est possible de placer la manivelle sur le 2ème axe au cours de l'opération [Fig.1].

Il est impératif de veiller à ce que le câble ou la sangle soient bien guidés lors de l'enroulement et qu'il n'y ait pas de croisement, ni de coïncement, ni de noeud.

Le treuil est auto-freiné, cependant si la charge reste suspendue ou en traction au-delà du temps nécessaire à l'opération, il est nécessaire de prévoir un système de maintien de la charge indépendant du treuil pour sécuriser celle-ci.

Veiller au risque de surchauffe du système de freinage pour les descentes prolongées de charges.

2. Mise en place du câble ou de la sangle (version non livrées avec câble ou sangle) :

Nos treuils sont livrés soit sans surs câble ni sangle, soit équipés de leur sangle ou du câble selon les modèles. Attention : Ne pas utiliser que les diamètres [Voir table 2] et les qualités de câble indiqués sur l'étiquette du treuil. [Qualité recommandée : 1770 N/mm2].

Introduire le câble dans le serre-câble fourni avec le treuil. S'assurer que la vis de pression du serre-câble a été vissée à fond [Fig.2a] et que le sens d'enroulement sur le tambour est respecté [Fig.2b). Un minimum de 2 tours de câble ou de sangle doit toujours rester sur le tambour. Il est recommandé de marquer cette limite par une trace de couleur sur le câble ou sur la sangle. Le câble doit être monté avec une tension initiale. S'assurer de l'enroulement régulier du câble.

3. Mise en service du treuil

Il est nécessaire de s'assurer du bon fonctionnement de l'appareil avant toute utilisation, notamment en réalisant un essai de mise en service selon les réglementations en vigueur localement.

Le treuil doit obligatoirement être fixé en 4 points à l'aide de vis M10 8.8 avec des rondelles adaptées sur un support correctement dimensionné par rapport à l'application. Se reporter aux dimensions : Treuil TA voir Fig.3 et Fig.4, treuil TPV voir Fig.6.

La température de service ambiante doit être comprise entre -10 °C et + 50 °C.

Entretien et nettoyage

- Vérifier régulièrement l'état du câble ou de la sangle ainsi que celui du crochet. Un câble ou une sangle effiloché, coupé ou qui présente une pliure ou une couture endommagée doit être changé avant toute utilisation.

- Graisser les pignons au moins une fois par an ou plus si le treuil est utilisé de façon intensive. Pour cela, ne pas démonter le treuil,faire tourner la bobine en déposant une couche de graisse uniforme avec un pinceau sur la denture de la bobine. Utiliser une graisse type Molydal n°3790.

Important : Ne pas graisser le système d'auto-frein.

- Garder le treuil dans un bon état de fonctionnement. Les pièces mécaniques non entretenues peuvent causer des dysfonctionnements voire des accidents. Le treuil doit être vérifié au moins une fois par an par une personne habilitée. Le résultat de la vérification ainsi que toute intervention sur le treuil, le câble, la sangle ou le crochet doit être consignédans un carnet de maintenance.

Pièces de maintenance

Lors du changement de pièces sur le treuil, il est obligatoire d'utiliser des pièces d'origine disponibles auprès de votre distributeur agréé. L'utilisation de toute autre pièce peut altérer le fonctionnement et dégage la responsabilité du fabricant. Ces opérations de maintenance doivent être effectuées par un distributeur agréé. Pièces de maintenance [voir table 1] : Kits manivelle et kits serre câble.

Consignes générales de sécurité et de montage

Introduction et utilisation prévue.

Les treuils TA et TPV sont prévus pour les applications de levage que la charge soit suspendue ou bien mobile sur un plan horizontal ou incliné (application autrement appelée "halage"). Important : Toutes ces applications sont considérées comme des opérations de levage et sont soumises aux règlements européens des treuils de levage.

Les treuils TA et TPV doivent être utilisés suivant les instructions données par le constructeur.

Pour les treuils fournis sans câble ni sangle, l'utilisateur doit s'assurer de la conformité du montage du câble ou de la sangle lors de la mise en service et avant chaque utilisation.

Consignes générales de sécurité.

Le non respect des présentes instructions peut entraîner des accidents.

Vérifier le treuil avant chaque utilisation, ne pas l'utiliser si vous avez un doute sur son bon fonctionnement. Voir les consignes d'utilisation au verso.

Attention, il est interdit (fig.7) :

- De lever et de déplacer des personnes.
- A toute personne de se trouver sous la charge.
- De lever des charges avec un câble en oblique par rapport à l'axe du tambour.
- De faire balancer la charge pendant les opérations de levage.
- De maintenir la charge suspendue ou en traction au-delà du temps nécessaire à l'opération. Dans le cas contraire, prévoir un système de maintien de la charge indépendant du treuil pour sécuriser celle-ci.
- De dérouler le câble à vide puis de libérer la charge.

Respecter impérativement les consignes suivantes :

- Ne jamais utiliser le treuil avec un câble complètement déroulé. Toujours garder un minimum de 2 tours de câble sur le tambour. Nous recommandons vivement de marquer cette limite.
- Ne jamais monter le câble en sens inverse de la rotation normale du tambour indiquée sur l'étiquette du treuil, le frein à friction serait alors mis hors fonction.
- Ne pas laisser à la portée des enfants ni de personnes ne connaissant pas le fonctionnement du treuil.
- Utiliser seulement la manivelle. Ce treuil n'est pas conçu pour fonctionner avec un moteur quel qu'il soit.
- Ne jamais démonter ou modifier le treuil.
- Ne jamais dépasser les charges indiquées pour le treuil. Attention : Les charges indiquées dans la table 2, ou sur l'étiquette signalétique, représentent les capacités nominales du treuil. Pour choisir le treuil, il faut bien veiller à prendre en compte tous les frottements, les frictions et l'inertie du système dans lequel le treuil est inclus (pouilles, etc …) en plus de la charge proprement dite.
- Ne jamais utiliser le treuil avec une sangle ou un câble abîmés. Appliquer la mise au rebut du câble ou de la sangle selon la normalisation en vigueur.

Spécifications pour la fixation des treuils TA et TPV :

- Les treuils TA doivent impérativement être fixés en 4 points sur le support [voir Fig 3] : 2 sont sur la platine et 2 sur le corps dautreuil [Fig4]. Utiliser 4 vis M10 8.8.
- Les treuils TPV doivent être fixés par 4 points sur la semelle [voir Fig.6]. Utiliser des vis M10 8.8".
- Vérifier que le débattement de l'angle du câble se situe dans les limites indiquées sur les schémas Fig.5a [TA] ou Fig.5b [TPV].

** Les treuils TPV2200 sont équipés d'un renfort de bâti à positionner lors du montage du treuil.*

Bedienung und Instandhaltung der TA-TPV Winde

1. Wichtige Bedienungshinweise

Vor jeder Benutzung vergewissern, dass die Kurbel auf ihrer Achse verriegelt ist und dass die Winde einwandfrei funktioniert Fig.1. Dazu wie folgt verfahren: Last etwas anheben und Kurbel loslassen. Die Last darf nicht absinken. Sicherstellen, dass das Stahlseil oder Gurtband während der Bedienung innerhalb des in Fig 5a und 5b angegebenen Winkels zur Winde bleiben.

Die Winde ist für das Heben von hängenden Lasten oder von mobilen Lasten auf horizontaler, oder schräger Ebene konzipiert. Die in Tabelle 2 oder auf dem Typenschild der Winde angegebenen, maximalen Traglasten dürfen dabei nicht überschritten werden.

Durch drehen der Kurbel gemäß den auf dem Bremsgehäuse angegebenen Richtungshinweisen „Up" bzw. „Down", wird das Heben bzw. Senken der Last erreicht.

Während des Hebens muss ein regelmäßiges „Klicken" von der Winde zu vernehmen sein, das ein Hinweis auf die korrekte Funktion der Winde ist. Ist dieser „Klick-Laut nicht zu hören, besteht die Möglichkeit, dass das Bremssystem nicht aktiv ist. Drehen Sie in diesem Fall die Kurbel 2 bis 3 Umdrehungen in die Richtung „Up" um die Bremse zu aktivieren. Verwenden Sie die Winde nicht, wenn der Laut nach einigen Umdrehungen nicht zu hören ist.

Die Kurbel während des Hebens oder Senkens durchgehend festhalten. Um den Hub- oder Senkvorgang zu einem beliebigen Zeitpunkt zu unterbrechen, Kurbel loslassen oder nicht weiter bedienen.

Es ist unbedingt darauf zu achten, dass das Drahtseil oder das Gurtband während des Aufwicklens richtig geführt wird und ein Übereinanderlegen bzw. Verklammern oder Verknoten des Seil bzw. Gurtbands vermieden wird. Diese Winde ist selbstbremsend. Wird eine Last über den Hub- bzw. Senkvorgang hinaus[also länger als nötig] von der Winde gehalten wird, ist in diesem Fall ein von der Winde unabhängiger Sicherungsmechanismus einzuplanen, der die Last sichert und hält. Darauf achten, dass das Bremssystem durch längeres Ablassen der Last nicht heiß läuft.

2. Befestigen des Stahlseils/Gurtbands (Winde ohne Stahlseil oder Gurtband geliefert):

Je nach Referenz, werden unsere Winden entweder ohne Seil oder Gurtband geliefert, oder mit vormontier-tem Stahlseil oder Gurtband.

Achtung: Nur die auf dem Typenschild oder in Tabelle 2 angegebenen Tragsleistärken einsetzen [Empfohlene Tragsqualität: 1770 N/mm2]. Das Seil in die mitgelieferte Seilklemme einführen und sicherstellen, dass die Klemmschraube bis zum Anschlag festgezogen (Fig 2a) und die korrekte Wickelrichtung des Seils auf der Trommel gewahrt (Fig.2b) ist.

Mindestens 2 Seilumwicklungen müssen immer auf der Trommel bleiben. Diese Grenze sollte mit Farbe markiert werden. Das Seil muss mit einer Vorspannung aufgewickelt werden. Darauf achten, dass das Seil regelmäßig aufgewickelt ist.

3. Inbetriebnahme

Es ist unumgänglich sich der korrekten Funktionsweise des Systems durch einen - nach den vor Ort gültigen Bestimmungen - Inbetriebnahmetest zu vergewissern.

Die Winde muss an mindestens 4 Punkten mit M10 Schrauben der Güte 8.8 und entsprechenden Unterlegscheiben auf einem für die Anwendung angemessenen Grund befestigt werden. Siehe Abmessungen: TA Winde Fig.3 und Fig.4, TPV Winde Fig.6

Die Umgebungstemperatur bei Betrieb muss zwischen -10°C und +50°C liegen.

Instandhaltung

- Überprüfen sie regelmäßig den Zustand des Stahlseils, des Gurtbands sowie den Zustand des Hakens. Ein Stahlseil/Gurtband das eingerissen, oder angeschnitten ist, das Falten oder beschädigte Nähte aufweist muss vor der Nutzung ausgetauscht werden.

- Fetten Sie die Zahnräder mindestens einmal pro Jahr oder bei intensiver Nutzung mehrmals. Demontieren Sie dazu nicht die Winde. Drehen Sie die Trommel und verteilen Sie dabei mit Hilfe eines Pinsels eine gleichmäßige Fettschicht auf den Zahnrädern. Benutzen Sie ein Fett vom Typ molydal n° 3790. Wichtig: Fetten Sie NICHT die Lastdruckbremse.

- Halten Sie die Winde in einem guten Zustand. Mechanische Bestandteile, die nicht gewartet werden, können zu Fehlfunktion oder Unfällen führen. Die Winde muss mindestens einmal pro Jahr von einer dazu befähigten Person kontrolliert werden. Das Ergebnis der Kontrolle, sowie jeglicher Eingriff, der die Winde, das Stahlseil/Gurtband oder den Haken betrifft, muss dokumentiert werden.

Ersatzteile

Beim Ersatz von Bauteilen, dürfen ausschließlich originale Ersatzteile verwendet werden, die bei einem zugelassenen Händler verfügbar sind. Die Verwendung anderer Bauteile kann die Funktion der Winde beeinträchtigen und enthebt den Hersteller jeglicher Verantwortung. Die Instandhaltungsarbeiten müssen von einem zugelassenen Händler vorgenommen werden. Ersatzteile [siehe Tabelle 1]: Kurbel und Seilklemme.

Generelle Sicherheits- und Montagehinweis

Einführung und vorgesehener Einsatzbereich.

Die TA/TPV Winde ist für Hubanwendungen sowohl von hängenden Lasten, als auch mobilen Lasten auf einer horizontalen oder schrägen Ebene (allgemein auch „Zug" genannt), konzipiert.

Wichtig: Alle Anwendungen sind als Hubanwendungen zu betrachten und fallen damit unter die Reglemen-tierung der Europäischen Normen für Hubwinden.

Die TA/TPV Winde darf nur entsprechend den Vorgaben des Herstellers eingesetzt werden.

Bei Winden, die ohne Seil oder Gurtband gelieert werden, muss der Benutzer die korrekte Installation des Seils/Gurts bei der Inbetriebnahme und vor jedem Einsatz sicherstellen.

Allgemeine Sicherheitshinweise.

Die Missachtung dieser Hinweise kann zu Unfällen führen.

Überprüfen Sie die Winde vor jedem Einsatz. Benutzen Sie die Winde nicht, wenn Sie einen Zweifel an deren korrekter Funktionsweise haben. Beachten Sie ebenfalls die Hinweise auf der Rückseite.

Achtung, es ist verboten (fig.7):

- Das Heben und Befördern von Personen.
- Der Aufenthalt von Personen unter der Last.
- Das Anheben von Lasten unter Schrägzug.
- Die Last während des Hub-/Senkvorgangs schwenken zu lassen.
- Die Last durch die Winde länger als für den Anwendungsvorgang nötig in ihrer Stellung zu halten. In einem solchen Fall muss ein unabhängiges System zur separaten Sicherung der Last vorgesehen sein.
- Das Seil lose abzuwickeln und die Last plötzlich von Ihrer Stellung zu lösen.

Folgende Hinweise einhalten:

- Die Winde niemals mit komplett abgerolltem Seil verwenden. Es müssen immer mindestens 2 Seilum-wicklungen auf der Trommel bleiben. An dieser Stelle eine Farbmarkierung am Seil anbringen.
- Das Seil niemals entgegen der normalen Wickelrichtung auf die Trommel aufwickeln. Dadurch wird die Reibbremse außer Funktion gesetzt.
- Nicht in Reichweite von Kindern oder Personen lassen, die mit der Funktionsweise der Winde nicht vertraut sind.
- Die Winde nur mit der Handkurbel bedienen. Die Winde ist nicht für den Einsatz mit einem Motor geeignet.
- Die Winde nicht demontieren oder verändern.
- Die auf der Winde angegebenen Traglasten dürfen nicht überschritten werden. Achtung: Die in Tabelle 2 oder auf dem Typenschild der Winden angegebenen Traglasten, sind nominale Hubkapazitäten. Zur Wahl einer geeigneten Winde sind evtl. zusätzliche Reibungen und Widerstände des Systems in dem die Winde zum Einsatz kommt (z.B. Umlenkrollen etc.), zusätzlich zur nominellen Last in Betracht zu ziehen.
- Nie ein beschädigtes Seil oder Gurtband verwenden. Das Seil bzw. Gurtband entsprechend den gültigen Normen entsorgen.

Zusätzlicher Hinweis zur Befestigung der TA/TPV Winde:

- Die TA Winde muss immer an 4 Punkten auf dem Untergrund befestigt werden: an 2 Punkten der Wandkonsole und zwei Punkten im Gehäuse der Winde [Fig4]. Verwenden Sie vier M10 Schrauben, mindest Qualität 8.8.
- Die TPV Winde muss an vier Punkten der Grundplatte befestigt werden [Fig.6]. Verwenden Sie M10 Schrauben, mindest Qualität 8.8".
- Versichern Sie sich, dass der Abgang des Stahlseils/Gurtbands innerhalb der in Fig.5a [TA Winde] und Fig.5b [TPV Winde] angege ben Winkeln bleibt.

**Die TPV2200 Winden sind mit einer Adapterplatte geliefert. Das ist notwendig, um die Winde einzurichten.*

Uso y mantenimiento del cabrestante TA y TPV

1. Instrucciones generales.

Previo a la puesta en funcionamiento, asegúrese de que la manivela sobre la rosca del tambor del eje está situada contra la arandela del freno, [es decir, frente a la tuerca de fijación], y que el mecanismo de frenado se activa correctamente.

Compruébelo levantando la carga lentamente y utilizando la manivela. La carga no debería caer. Verificar que el cable o la cuerda se quedan en el ángulo de debatement figuras 5a [TA] y 5b [TPV].

Este cabrestante está concebido para elevar o arrastrar cargas en superficies horizontales o en pendientes, por lo que no habrá de rebasar bajo ningún concepto los límites de carga establecidos, ver la tabla 2, o la información en la etiqueta identificativa del aparato.

La carga asciende o desciende según indique la pestaña del freno "Up" [Arriba] o "Down" [Abajo]. Conforme se maniobre la manivela para que opere de acuerdo a las direcciones indicadas "Up" [Arriba] o "Down" [Abajo], la carga descenderá o ascenderá.

Durante la operación de elevado el operador deberá oír un "click, click, ..." regular proveniente del cabre-stante. Esto es un indicador del buen funcionamiento del aparato. En el caso de que el sonido sea inaudible, puede ocurrir que el freno automático no se haya insertado. Girar la manivela 2 ó 3 vueltas en el sentido de "Up" para insertar el sistema de frenado. Si el sonido es todavía inaudible después de un par de vueltas, no usar el aparato. Se ha de mantener la mano en la manivela mientras el aparato está subiendo o bajando. Para suspender la carga en cualquier punto y en un momento puntual conforme este ascendiendo o descendiendo, bastará liberar la manivela o simplemente dejar de darle vueltas.

Es posible colocar la manivela sobre el 2o eje en el curso de la operación Figura 1.

Prestar atención al cable, ha de enrollarse poco a poco, y siempre uniformemente en el tambor evitando que pueda cruzarse o enredarse en él.

Este es un cabrestante autofrenante, sin embargo si la carga queda suspendida del dela del tiempo necesaria a la operación hay que prever un sistema de conservación de la carga independiente del torno de mano [ver tabla 2]. No olvide que, al suspender una carga durante un período continuado de tiempo, el sistema de frenado es susceptible de calentarse.

2. Sujeción del cable u la cuerda (cabrestantes se suministran sin cable u correa) :

El cabrestantes se suministran sin cable u cuerda, u con cable u cuerda.

Atención: Utilizar únicamente un cable cuyo diámetro [tabla 2], calidad y características coincidan con las indicadas en la etiqueta del cabrestante [calidad 1770N/mm2].

Introduzca el cable por el tornillo de presión suministrado con el cabrestante. Compruebe que la tuerca de presión esta bien tensada [Fig.2a] y que se respeta el correcto sentido de enrollado del cable [Fig.2b]. Asegúrese de que el tambor tenga 2 vueltas de cable enrollado. Haga una marca en él con pintura para saber cual es el límite. El cable tendrá una tensión inicial. Cerciórese de que está enrollado uniformemente en el tambor evitando que pueda cruzarse o enredarse.

3. Instrucciones de Montaje

Tras haber fijado estos, es oportuno verificar el funcionamiento correcto del cabrestante, simulando como operaria en circunstancias reales respetando siempre los estándares de seguridad y prevención locales. Para anclar el cabrestante, habrán de utilizarse al menos 4 tornillos de la siguientes medidas: M10 8.8 anclados en un soporte acorde a la aplicación, [ver dimensiones en tablas]

La temperatura ambiente en la que se opere con el cabrestante no deberá rebasar el rango de -10°C e +50°C.

Mantenimiento del Cabrestante

Chequera regularmente el cabrestante y sus componentes. Reemplazar aquellos componentes mecánicos que no estuvieran en optimas condiciones.

Engrasar al menos una vez al año los piñones, rodamientos y el eje tambor con grasa de tipo Molydal n°3790, ayúdese para ello de una brocha. Si el uso es intensivo ,hacer este engrasado mas frecuentemente. No desmonte el aparato para llevar a cabo esta operación.

Importante: No engrasar o poner aceite en las superficies materiales del freno ni en los sistemas de seguridad.

Mantener el cabrestante en optimas condiciones. El cabrestante debe someterse a una inspección al año,

Piezas de Recambio

Es obligatorio usar piezas de recambio disponibles en su distribuidor autorizado. El uso de cualquier otra pieza puede causar operaciones incorrectas y daños en el producto. El fabricante declinara su responsabilidad sobre el producto.

Las operaciones de mantenimiento han de realizarse por un distribuidor autorizado..

Piezas de recambio [tabla1] : kit manivela, y kit sujeción cable.

Instrucciones generales de seguridad y de montaje

Introducción y aplicaciones.

El cabrestante TA y TPV esta concebido para operaciones de elevación y de arrastre, por tanto ha de utilizarse de acuerdo a las directrices de uso establecidas por el fabricante, pudiendo causar el no seguimiento de las mismas accidentes de diversa consideración.

Importante: Todas las aplicaciones son consideradas como de elevación y son reguladas por las Normas Europeas para cabrestantes de elevación.

El cabrestante tiene que ser usado acorde con las instrucciones del fabricante.

Cuando el cabrestante se suministre sin cable, los usuarios finales han de asegurar el acoplamiento correctamente. Previamente a cada utilización, asegures de que l cabrestante está en perfectas condiciones de uso y absténgase de utilizarlo si no las cumple o tuviese duda alguna sobres su estado.

Instrucciones generales de seguridad.

El no seguimiento de estas instrucciones puede causar accidentes.

Chequear el aparato antes de cada uso. No usarlo si usted tiene dudas sobres su funcionamiento.

Ver también las instrucciones para el usuario en el reverso.

Atención. Esta terminantemente prohibido (fig.7) :

- Elevar y transportar personas.
- Que las personas permanezcan bajo la carga elevada.
- Elevar cargas con un cable no alineado perpendicularmente al tambor del cabrestante.
- Balancear la carga mientras se opere con el cabrestante.
- Suspender la carga con el cabrestante más tiempo de lo estrictamente necesario para elevarla. Sin embargo si la carga queda suspendida del dela del tiempo necesario a la operación hay que prever un sys-teme de conservación de la carga independiente del torno de mano.

Por favor, tenga en cuenta lo siguiente:

- Absténgase de usar el cabrestante con el cable completamente desenrollado. Como mínimo, el tambor ha de tener dos vueltas de cable enrollado. Es recomendable que haga una marca con pintura en el cable para saber cual es el límite que no ha de excederse.
- Asegúrese de que el cable no está enrollado en la dirección opuesta a la de su rotación natural en el tambor del cabrestante dado que, si este fuera el caso, no podría activarse el mecanismo de freno del cabrestante.
- Nunca deje el cabrestante al alcance de niños u otras personas no familiarizadas con us funcionamiento.
- Este cabrestante entra en funcionamiento mediante manivela y no mediante dispositivo motor alguno.
- No desmonte el cabrestante ni intente modificar y/o alterar su funcionamiento.
- No sobrepase los límites de carga que se especifican en la etiqueta del cabrestante.
- Para evitar resultar herido, absténgase de utilizar el cabrestante si el cable o la cinta del mismo estuviese dañada o en mal estado..

Anclaje del cabrestante TA y TPV :

- Anclaje del cabrestante TA con 4 tornillos M10 8.8 [Fig.3].
- Anclaje del cabrestante TPV con 4 tornillos M10 8.8 [Fig.6]".
- Verificar que el cable o la cuerda se quedan en el ángulo de debatement figuras 5a [TA] y 5b [TPV].

** Los cabrestantes TPV2200 estan equipados con una placa adaptadora para posicionar al configurar el cabrestante.*

Manuale di uso e manutenzione Argani TA e TPV

1. Istruzioni generali:

Assicurarsi prima di qualsiasi utilizzo che la manovella sia ben avvitata sull'asse, che l'argano si trovi in perfetto stato di funzionamento. [Fig.1]. Procedere come segue: Alzare leggermente il carico e lasciare la manovella. Il carico non deve scendere.

L'argano è concepito per il sollevamento di carichi sospesi o movimentazione di carichi mobili su piani orizzontali oppure inclinati. E' indispensabile rispettare il carico massimo indicato nella tabella 2 o sull'eti-chetta identificativa dell'argano. Girando la manovellainei sensi indicati sull'argano ("Up" oppure "Down") il carico sale ("Up") o scende "Down"].

Durante il sollevamento, l'argano deve emettere un rumore regolare ("clic...clic..."). E' l'indicatore del buon funzionamento. In caso che non si senta tale rumore, è possibile che il freno automatico non sia inserito. Girare allora la manovella 2 o 3 volte nel senso di "salita" (Up). Se il rumore non è udibile dopo alcuni giri, non utilizzare l'argano.

Durante le operazioni si "Salita" o "Discesa" tenere in permanenza la mano sulla manovella. Per fermare il carico in qualsiasi momento durante la fase di "Salita" o di "Discesa", lasciare la manovella o smettere di girarla. E' possibile spostare la manovella sul secondo asse anche durante il corso dell'operazione [Fig.].

E' imperativo controllare che il cavo o la cinghia siano ben guidati durante l'avvolgimento e che non si creino intrecci, "gobbe" né nodi.

L'argano è auto-frenante, ciononostante se il carico resta sospeso o in trazione oltre il tempo necessario all'operazione, occorre prevedere un sistema di mantenimento del carico indipendentemente dall'argano per mettere in sicurezza il carico stesso.

Per impieghi in luoghi corrosivi, è consigliabile l'utilizzo di un Argano INOX 316Ls.

2. Montaggio del cavo o della cinghia (Argano fornito senza cavo o cinghia):

I nostri argani sono forniti senza cavo (vedere a seconda del modello, montati a corredo.

Attenzione: Utilizzare soltanto i diametri (Vedere tabella 2) e le qualità di cavo indicati sull'etichetta dell'ar-gano stesso [Qualità consigliata: 1770 N/mm2].

Introduurre il cavo nel morsetto serra cavo fornito a corredo. Assicurarsi che la vite di pressione del serra cavo sia avvitata a fondo [fig.2a] e che il senso d'avvolgimento sia rispettato [fig.2b].

Sul tamburo devono sempre restare avvolti un minimo di 2 spire di cavo o cinghia. E' raccomandato di segnare questo limite con un segno colorato sul cavo o sulla cinghia.

Il cavo deve essere montato con una tensione iniziale. Assicurarsi dell'avvolgimento regolare del cavo.

Montaggio della cinghia: Vedere Fig.4.

3. Messa in opera dell'Argano.

I nostri Argani vengono forniti sia "nud" senza cavo né cinghia oppure con cavo o cinghia montati a seconda dei modelli. E' necessario assicurarsi del buon funzionamento dell'Argano prima di ogni utilizzo, in particolar modo realiz-zando una prova di messa in opera secondo le regolamentazioni in vigore localmente.

L'argano deve essere obbligatoriamente fissato in 4 punti con l'utilizzo di viti M10 8.8 con rondelle su un sup-porto correttamente dimensionato in rapporto all'applicazione. Riferirsi alle dimensioni: Argano TA vedere Fig.3 e 4, argano TPV vedere Fig.6.

La temperatura di servizio ambientale deve essere compresa fra -10°C e +50°C.

Manutenzione e pulizia:

- Controllare regolarmente lo stato del cavo o della cinghia come anche quello del gancio. Un cavo o una cinghia sfilacciati, tagliati o che presentino peluria o una cucitura danneggiata non funzionano corretta-mente e devono essere sostituiti prima di ulteriore utilizzo.