



ULTRAKLEAR® UV CLARIFIER

**UltraKlear® 1000
UV Clarifier**

Item #95036

**UltraKlear® 2500
UV Clarifier**

Item #95037

**UltraKlear® 5000
UV Clarifier**

Item #95038

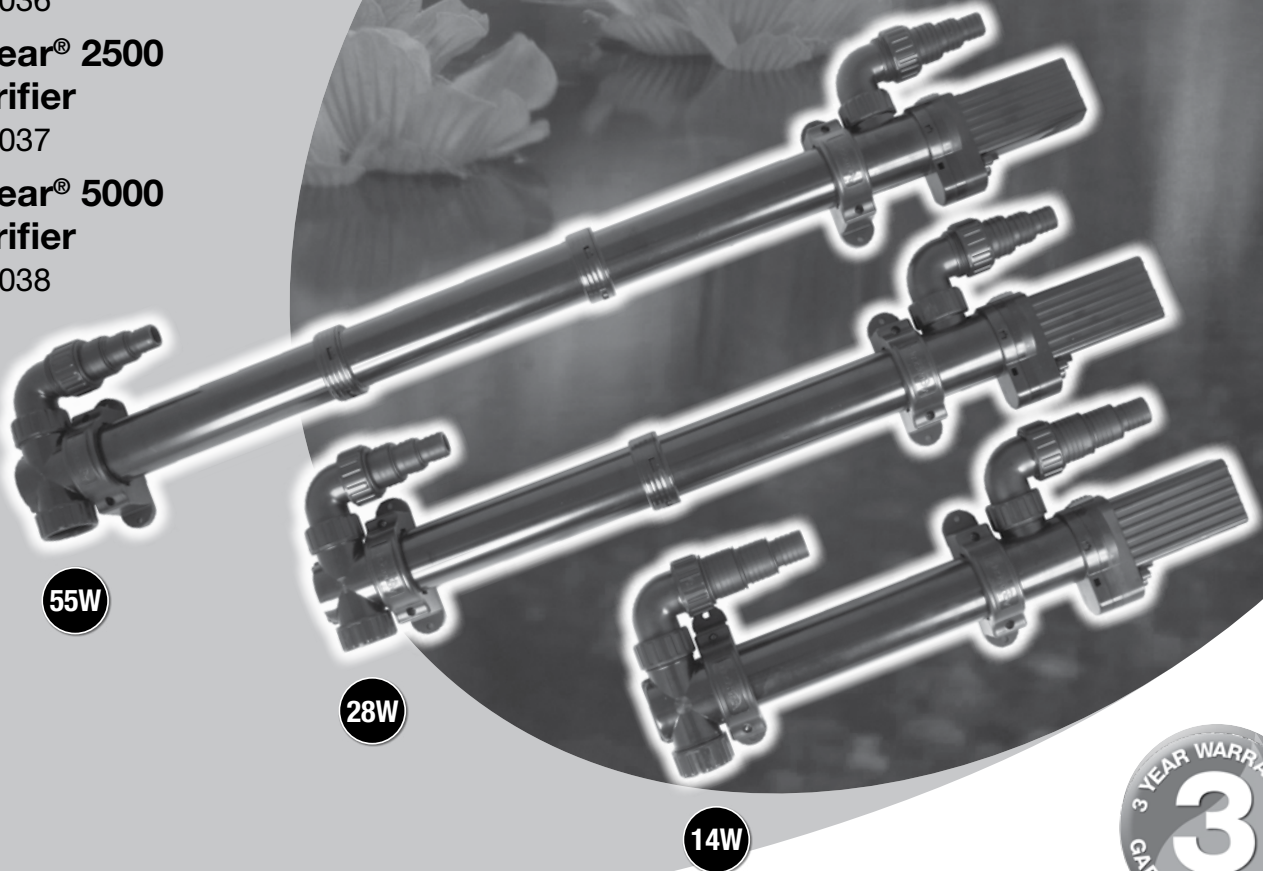

55W

28W

14W





UltraKlear® UV Clarifier

Thank you for choosing the Aquascape UltraKlear® UV Clarifier. At Aquascape, we connect people to water the way nature intended. Since 1991, we've been creating and field-testing water features in order to provide you with the most reliable products and best value in the water gardening industry.



The Aquascape UltraKlear® UV Clarifier provides pond owners with a convenient and highly effective means to combat algae blooms or “green water”, providing optimum water conditions and crystal-clear pond water. The UltraKlear® uses a technologically-advanced T5 high output UVC bulb, making it more efficient than traditional UV clarifiers. The UltraKlear® UV features a swirl sleeve that helps direct the water around the UV bulb, creating more contact time and increasing UV efficiency up to 50% over traditional UV clarifiers. This instruction manual will guide you through the installation of this filter and recommended maintenance procedures to ensure long-term effectiveness.

TABLE OF CONTENTS

Introduction	2
Contents	3
Helpful Symbols	3
Safety Information	3
Specifications Chart	4
Instructions	4
General Maintenance	7
Winter Application	10
Troubleshooting	10
Replacement Parts	10
Warranty Information	11

Contact Us

For more information about our company or products, please visit our website at aquascapeinc.com or call US (866) 877-6637 CAN (866) 766-3426.

Find us on:



facebook.com/aquascapeinc
youtube.com/aquascape4
pinterest.com/aquascapeinc
instagram.com/aquascape_inc/

Contents	
No.	Description
1.	UltraKlear® UV Clarifier
2.	(3) Multi-Hose Adapter (Aquascape)
3.	(2) Elbow Fittings
4.	(4) Mounting Screws
5.	(2) Threaded Adapters
6.	(3) Multi-Hose Adapter (North American Standard)
7.	(2) Locking Rotational Ball Fittings
8.	(8) Flat Rubber Gaskets
9.	(2) Mounting Brackets

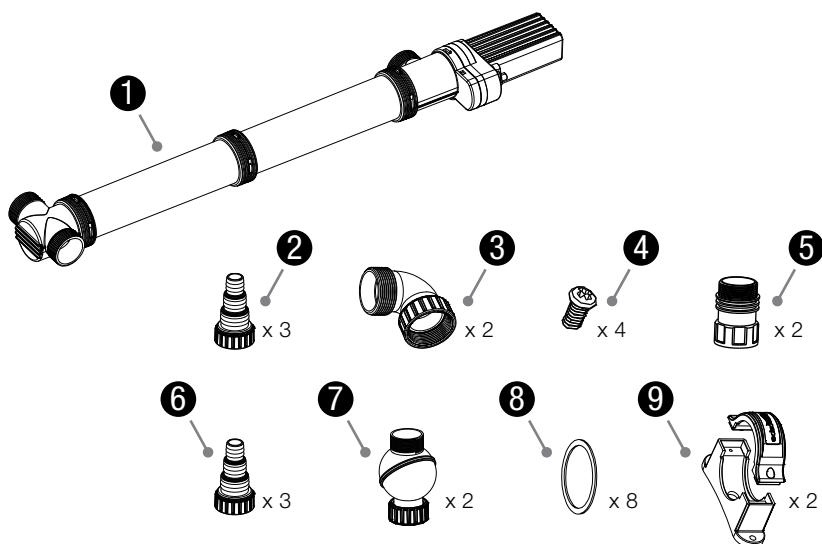

Helpful Symbols



WARNING SYMBOL – Will alert you to the possibility of damage or injury if you do not comply with the warnings that accompany them. The hazard may come from something mechanical or from electrical shock.

Safety Information



WARNING: Risk of electric shock – This filter has not been approved for use in swimming pool or marine areas.



WARNING: To provide continued protection against risk of electric shock, connect to properly grounded, ground fault circuit interrupter (GFCI) outlets only, using the following guidelines:

- (A) This filter is weatherproof, but is not designed to be submersed in the water.
- (B) Have a qualified electrician install a properly grounded receptacle outlet, acceptable for outdoor use and protected from snow and rain. If possible locate the outlet or filter so the 20 ft. filter cord will reach the outlet without an extension cord.
- (C) Inspect cord for damage before using.
- (D) If an extension cord is required be sure it is rated for outdoor use.
- (E) Any wiring of pumps should be performed by a qualified electrician to ensure code compliance and user safety.
- (F) To reduce risk of electrical shock, all wiring and junction connections should be made per local codes. Requirements may vary depending on usage and location.

- (G) The power cable should be protected at all times to avoid punctures, cuts, bruises and abrasions.
- (H) Never handle power cords with wet hands.
- (I) Unplug filter at receptacle outlet when not in use.
- (J) Do not remove cord and strain relief. Do not connect conduit to filter.
- (K) Do not use power cable to lift the filter.



WARNING: UV SAFETY – A small indicator light on the ballast by the power cord will glow when the fixture is completely assembled and the UV light turned on. Caution: Never override the internal UV safety switches when the fixture is disassembled as this could activate the UV light. Direct exposure to UV light can damage the eyes and skin.

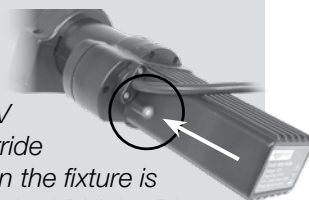

UltraKlear® UV Clarifier Specs

Model Number	1000	2500	5000
Item Number	95036	95037	95038
Average Pond Size Recommendation	1,000 US gallons	2,500 US gallons	5,000 US gallons
Maximum Flow Rate	500 GPH	1,000 GPH	1,500 GPH
Wattage	14-Watts	28-Watts	55-Watts
Power Cord Length	20'	20'	20'
Discharge Hose Diameter	1", 1.25", 1.50"	1", 1.25", 1.50"	1", 1.25", 1.50"
Warranty	3-Year Limited	3-Year Limited	3-Year Limited

UltraKlear® UV Clarifier Specifications

- Input voltage: 120V AC
- Input frequency: 60 Hz
- For outdoor or indoor use.
- This fixture has been evaluated for use with water only.

Instructions

- Use only in fully assembled state.
- The UV lamp and quartz sleeve are fragile. Please inspect for any signs of damage prior to installing.

NOTE: Do not touch UV lamp with bare hands as the oil from skin may reduce the bulbs performance. Make sure there is no moisture inside the quartz sleeve or on the bulb prior to operating.

- The fixture is weatherproof, but is not designed to be submerged into the pond. Submerging the fixture could cause electric shock and will void the product warranty.
- If located in a freezing climate, remove fixture during the winter. Drain the unit and store in a frost free location.
- Do not filter hazardous materials or liquids, such as oil, saltwater, or organic solvents.
- Do not block or restrict the fixture discharge.

- Products returned must be cleaned, sanitized, or decontaminated, as necessary prior to shipment so as to ensure that employees will not be exposed to health hazards in handling said material. All applicable laws and regulations shall apply.



IMPORTANT! Aquascape, Inc. is not responsible for losses, injury, or death resulting from a failure to observe these safety precautions, misuse or abuse of filters, pumps, or other equipment.

TYPICAL INSTALLATION

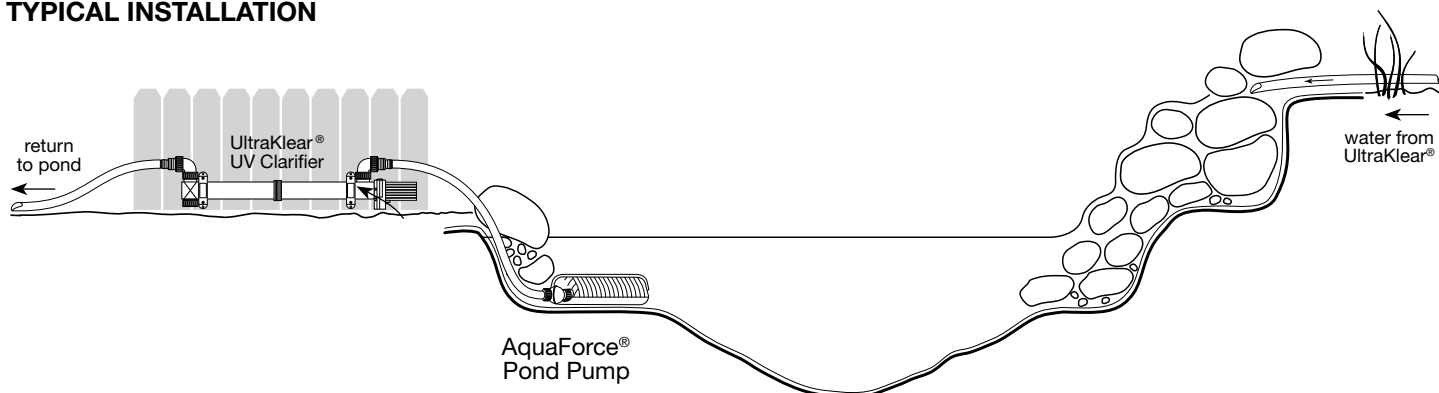

- 1 Narrow contact chamber increases effectiveness of UV light
- 2 Internal sleeve increases contact time, thus increasing efficiency
- 3 Additional side water flow output allows for easier installation
- 4 High-output (HO) T5 bulb maximizes effectiveness
- 5 On/off indicator light provides quick verification
- 6 Mounting brackets make it simple to attach the unit to a vertical surface
- 7 High-quality quartz sleeve maximizes bulb output
- 8 Mechanical safety switch automatically turns off bulb when the ballast/bulb is removed
- 9 Electronic ballast ensures optimum wattage and bulb output

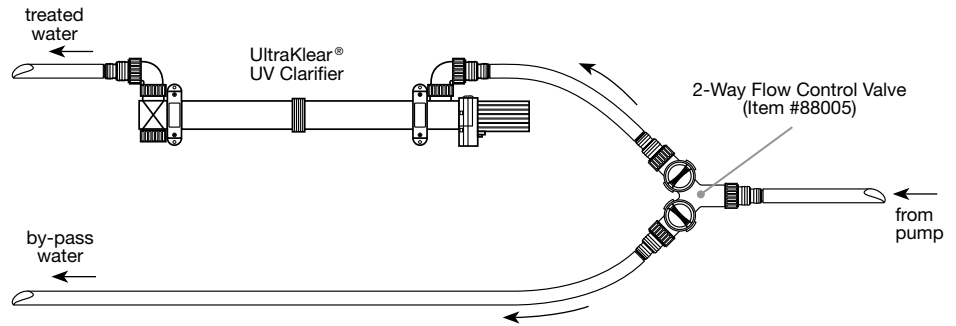
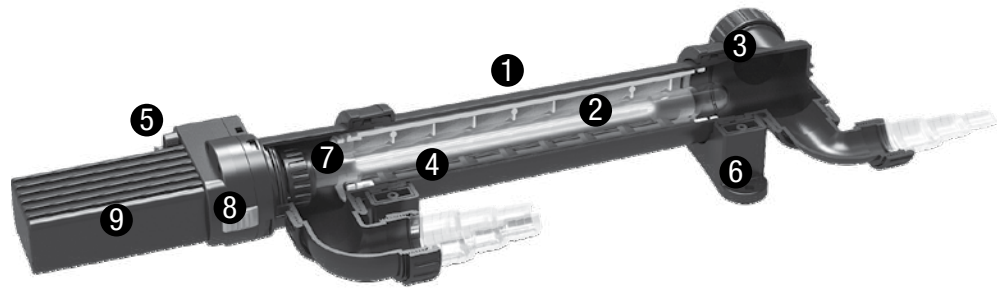

UltraKlear® Optional By-pass Plumbing

- An optional 2-Way Flow Control Valve (#88005) can be used to make sure the water flow does not exceed the UltraKlear® Maximum Flow rate. Please refer to the UltraKlear® Specification Chart included in this manual for maximum flow rate recommendations.



2-Way Flow Control Valve

- AquaForce® Solids-Handling Pond Pumps are ideal for use with the UltraKlear® – The AquaForce® pre-filter cage allows for the pump to be submerged directly in the pond and improves UV efficiency by pre-filtering the larger debris before reaching the UltraKlear®. Other in-pond pump makes and models can also be used.



AquaForce® Pond Pump

- The UltraKlear® is designed to be located outside the pond. We recommend placing it in a location that is easy to hide and access for maintenance. The UltraKlear® can be attached to a board and set on level ground or mounted using the four screw holes in the support saddles as shown here.

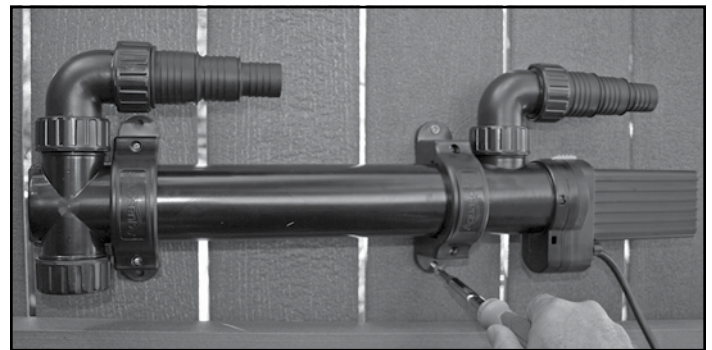

- The UltraKlear® includes three plumbing ports:
 - In-Pipe from pump (can use either end port as pond water "In").
 - Out-Pipe back to pond (use opposite end port for discharge back to pond).
 - Optional Inlet/Outlet to assist with installation and pipe routing.

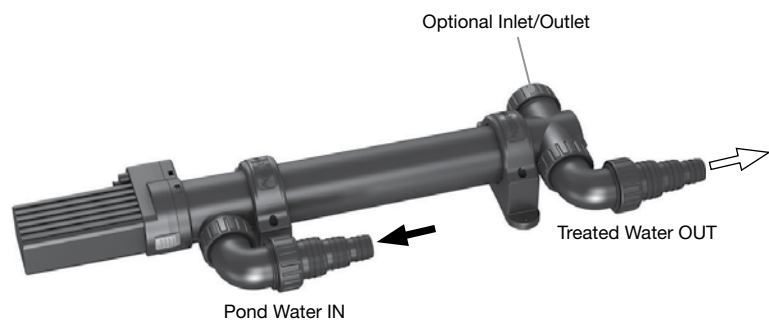

- The 90° elbow fittings and Locking Rotational Ball fittings allow 360° directional movement to accommodate the plumbing configuration desired or the Multi-Hose Adapters can be mounted directly onto the UltraKlear® fixture as shown below.

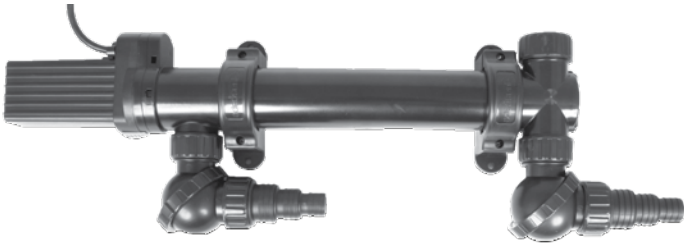

UltraKlear® with Rotational Ball Fittings and Multi-Hose Adapters



Multi-Hose Adapters mounted directly to UltraKlear®



Rotational Ball Fittings

- Fittings should be hand-tightened only and installed with the flat rubber gaskets to achieve leak-free seals.

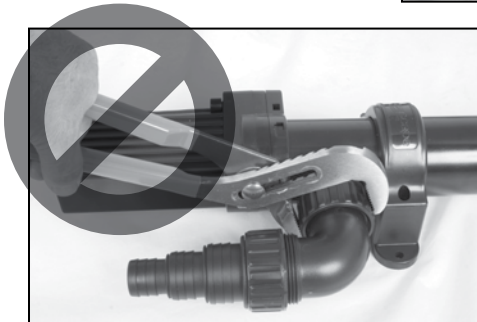

NOTE: Do not use tools to attach the fittings.

- Select the Multi-Hose Adapter based on the diameter of the tubing you are using. It is recommended to use as large a diameter of tubing as possible (up to 1 1/2 inch diameter) in order to achieve maximum water flows.
- If using a diameter of pipe larger than the smallest section of the Multi-Hose Adapter, trim off the smaller sections to avoid flow restriction.

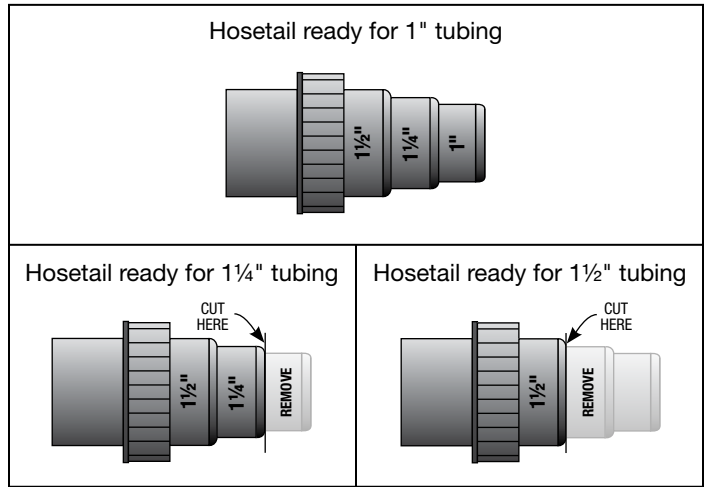

- We recommend using a hose clamp (not included) to secure tubing onto the fitting.

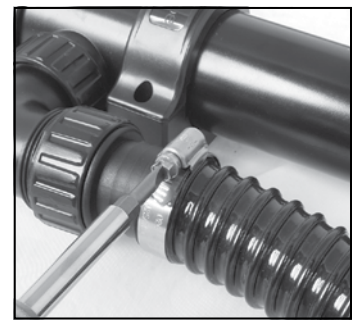

Installation of stainless steel hose clamp

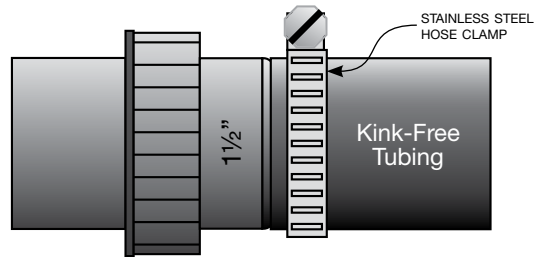

- After connecting the plumbing, plug the pump and the UltraKlear® into an outlet that is protected by a ground fault interrupter (GFI). Once the pump is running and water is circulating through the UltraKlear® fixture, check for any fitting leaks where the external connections are made. Since the filter is located outside the pond, even a small leak must be corrected. Check the UV indicator to confirm that the UV light is "On" inside the UltraKlear® fixture.

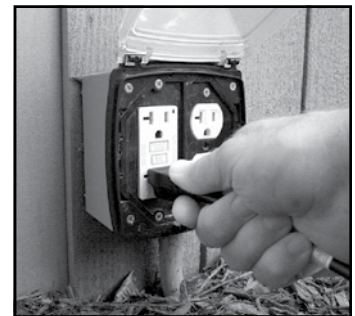

General Maintenance

- The UltraKlear® UV Clarifier eliminates single-celled algae commonly referred to as green water. For most ponds the process should take approximately 1 week, however significant algae blooms may take 2-3 weeks to clear.
- Bulb life – For effective clarification the UV bulb should be replaced after 12 months of continuous use.
NOTE: Even though the UV bulb still emits light, it may have lost its effectiveness at clarifying if the recommended operating time has been exceeded.
- Cleaning/replacing the quartz sleeve and UV bulb – A dirty quartz sleeve will reduce the effectiveness of the UV bulb. Debris and mineral deposits can be cleaned using a mild acid like white vinegar or a non-abrasive calcium, lime, or rust remover with a soft bristled brush or sponge.

TO ACCESS THE QUARTZ SLEEVE

1. Always unplug both the pump and the UltraKlear® UV Clarifier before servicing.
2. Release the latch tab by pulling/pushing it towards the ballast about ¼".

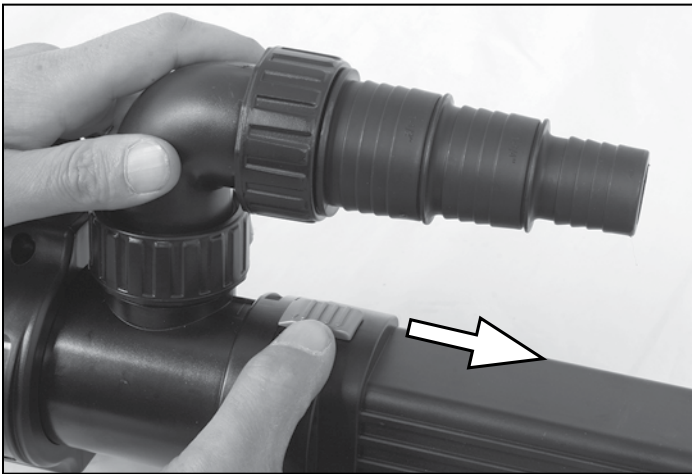

3. Rotate the ballast counter-clockwise about ½" to release it from the locked position and carefully slide out the ballast with quartz sleeve attached.

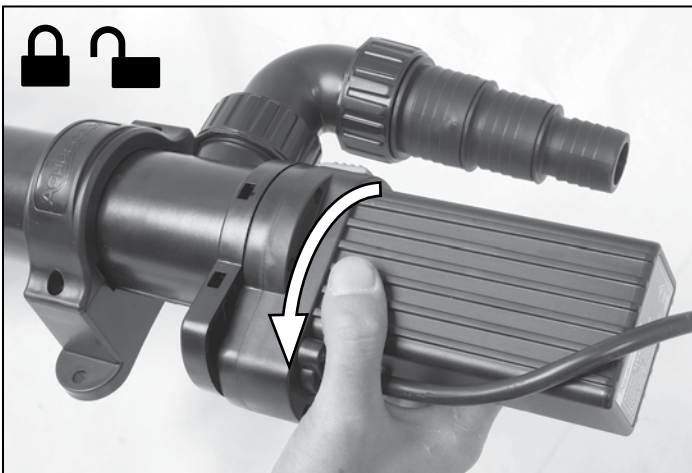

4. The quartz sleeve can now be accessed for cleaning or replacement.

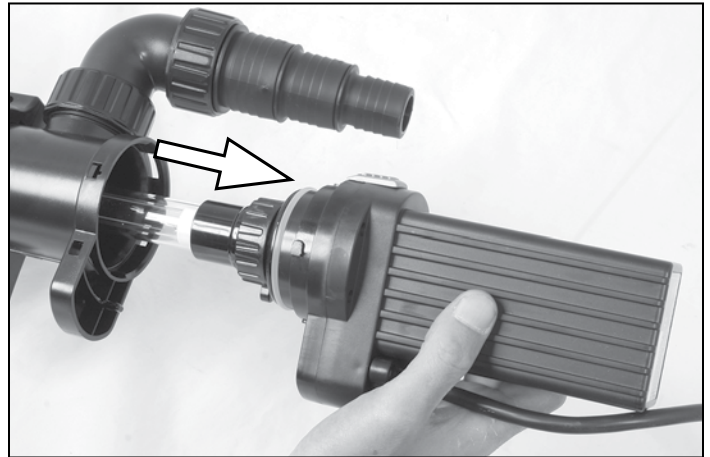

5. If replacing or removing the quartz sleeve remove the threaded plastic collar at the base of the quartz sleeve and remove the quartz sleeve.

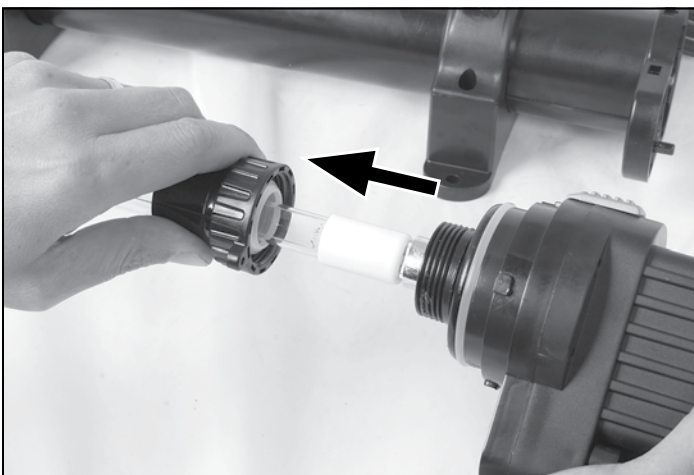
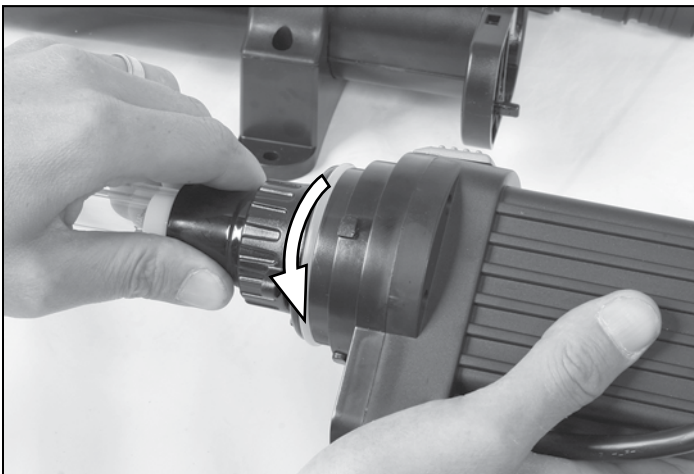

CHANGING THE UV BULB

1. Grip the base of the UV bulb and pull it free from the 4-pronged socket

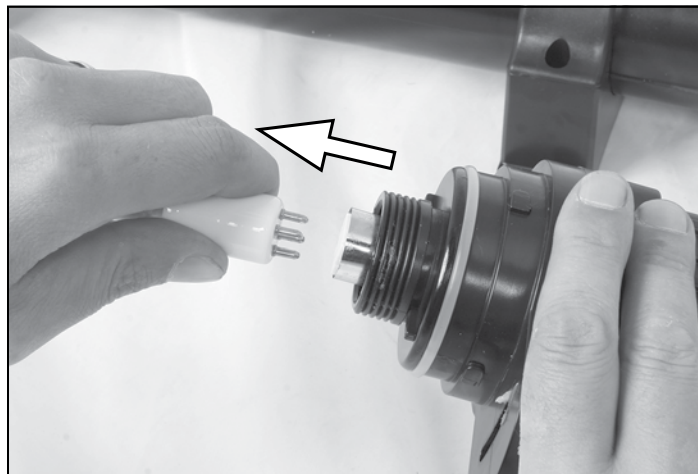
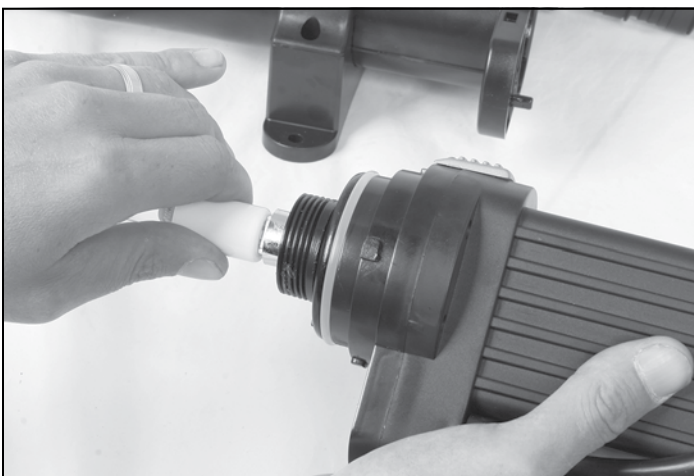

2. Replace UV bulb & quartz sleeve in the reverse order they were removed.



WARNING: Do not touch UV bulb with bare hands as the oil from skin will reduce the bulbs performance and lifespan.

Use a clean tissue to wipe off any dirt or smudges on the bulb and on the quartz sleeve. Also, make sure there is no moisture inside the quartz sleeve or on the bulb prior to reassembly.

3. To reinstall the ballast slide the quartz sleeve into the UltraKlear® housing. Make sure to line up ballast flange with the matching flange shape on the UltraKlear® housing.

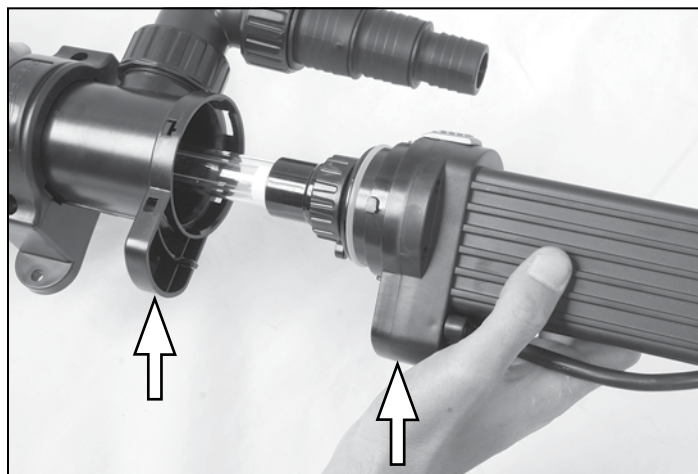

4. Push ballast into the outer fixture tube and rotate clockwise to lock it into position. Push the latch tab back into place to lock the ballast in position.



REPLACING OR CLEANING THE INTERNAL CORKSCREW SLEEVE

The Corkscrew Sleeve inside the UltraKlear® housing increases the efficiency of UltraKlear® by increasing the water contact time with the UV lamp. The swirl sleeve can be removed for cleaning or replacement if needed.

1. Remove the ballast as shown earlier and pull the UV light and quartz sleeve out of the UltraKlear® housing.
2. The corkscrew sleeve(s) can now be pulled free from the outer tube. You may need to tap the end of the outer tube into your palm to dislodge the tube.



3. With the sleeve fully removed it can either be cleaned or replaced.



4. If inserting more than one corkscrew sleeve into the UltraKlear® housing (28W and 55W fixtures), the individual swirl sleeves snap together.

NOTE: The swirl sleeves are not designed to be dismantled once they are connected together.



5. When reinserting the swirl sleeve insert with the raised directional arrows pointing into the UltraKlear® housing.

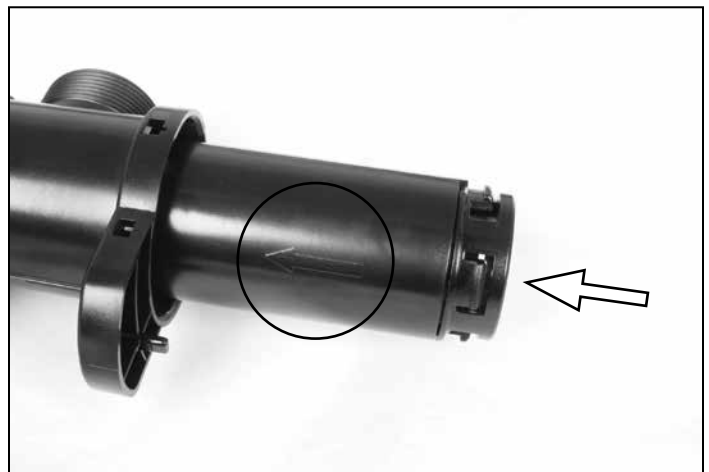

Winter Application

- If your pond is subject to freezing temperatures, the UltraKlear® UV Clarifier should be shut down, drained, and stored in a frost-free location. When disconnecting the tubing from the filter, the threaded fittings should be removed without the need for any tools (be careful not to lose the flat rubber washers).

Troubleshooting

REDUCED WATER FLOW

- The UltraKlear® will reduce the water flow on the pump. It is recommended to use as large of a diameter of tubing as possible (up to 1 ½ inch diameter) in order to achieve maximum water flows.
- The UltraKlear® internal swirl sleeve could be clogged and require cleaning.
- Pump or plumbing may be clogged. It may be necessary to clean the pump cage screens and impeller.

UV LIGHT IS NOT ON

- A safety cut-off switch will activate if the ballast is not properly connected to the UV housing. Check that the ballast is properly connected to the UV housing.
- Power to the UltraKlear® has been lost. Check to be sure it's plugged in and the ground fault breaker at the outlet is not activated.
- UV internal bulb connection may be loose. Open up UV and inspect to make sure the bulb is securely plugged into the ballast outlet.
- UV bulb could be beyond its life expectancy. Replace UV light.

Replacement Parts

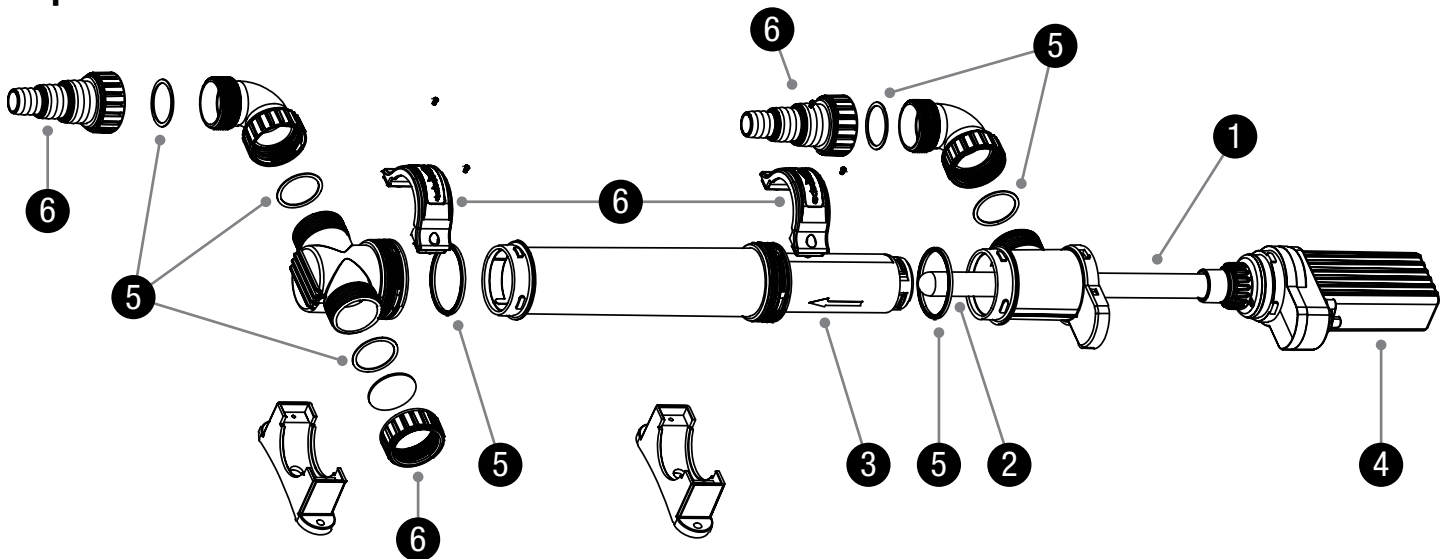

UltraKlear® 1000 Replacement Parts		UltraKlear® 2500 Replacement Parts		UltraKlear® 5000 Replacement Parts	
No.	Item number/description	No.	Item number/description	No.	Item number/description
1.	95039 – 14-Watt High-Output UV Bulb	1.	95040 – 28-Watt High-Output UV Bulb	1.	95041 – 55-Watt High-Output UV Bulb
2.	95045 – 14-Watt UV Quartz Sleeve	2.	95046 – 28-Watt UV Quartz Sleeve	2.	95047 – 55-Watt UV Quartz Sleeve
3.	95042 – 14-Watt UV Corkscrew Sleeve	3.	95043 – 28-Watt UV Corkscrew Sleeve	3.	95044 – 55-Watt UV Corkscrew Sleeve
4.	95048 – 14-Watt Ballast Kit	4.	95049 – 28-Watt Ballast Kit	4.	95050 – 55-Watt Ballast Kit
5.	95051 – Gasket Kit (8)	5.	95051 – Gasket Kit (8)	5.	95051 – Gasket Kit (8)
6.	95052 – Fittings Kit	6.	95052 – Fittings Kit	6.	95052 – Fittings Kit

Warranty Information

3 YEAR WARRANTY

Aquascape warrants that the UltraKlear UV Clarifier will be free of manufacturing defects for three years from date of purchase. Proof of purchase required. Warranty does not cover damage resulting from electrical supply problems, lightning, negligent handling, misuse or lack of reasonable maintenance or care. Warranty does not cover parts subject to normal wear, such as filter media and U.V. bulbs. This product should only be operated in fresh water without corrosive chemicals like chlorine or bromine. If upon Aquascape's inspection, the UltraKlear shows evidence of a manufacturing defect, Aquascape's liability is limited, at Aquascape's option, to the repair of the defect, replacement of the defective product, or refund of the original purchase price. The warranty excludes costs of labor, removal of product, shipping and expenses related to the installation and re-installation of the product. All products that include plumbing (tubing, pumps, check valves) need to be properly drained and winterized otherwise warranty is null and void. No liability for loss or damage of any nature or kind, whether arising out of or from the use of the product, whether defective or not defective, is assumed by Aquascape, Inc. or its affiliates. Aquascape shall not be liable for any incidental, consequential or other damages arising under any theory of law whatsoever.

For more information about our company or products, please visit our website at aquascapeinc.com
or call us at US (866) 877-6637 CAN (866) 766-3426



ULTRAKLEAR^{MD} UV CLARIFIER

**UltraKlear^{MD} 1000
UV Clarifier**

Référence #95036

**UltraKlear^{MD} 2500
UV Clarifier**

Référence #95037

**UltraKlear^{MD} 5000
UV Clarifier**

Référence #95038

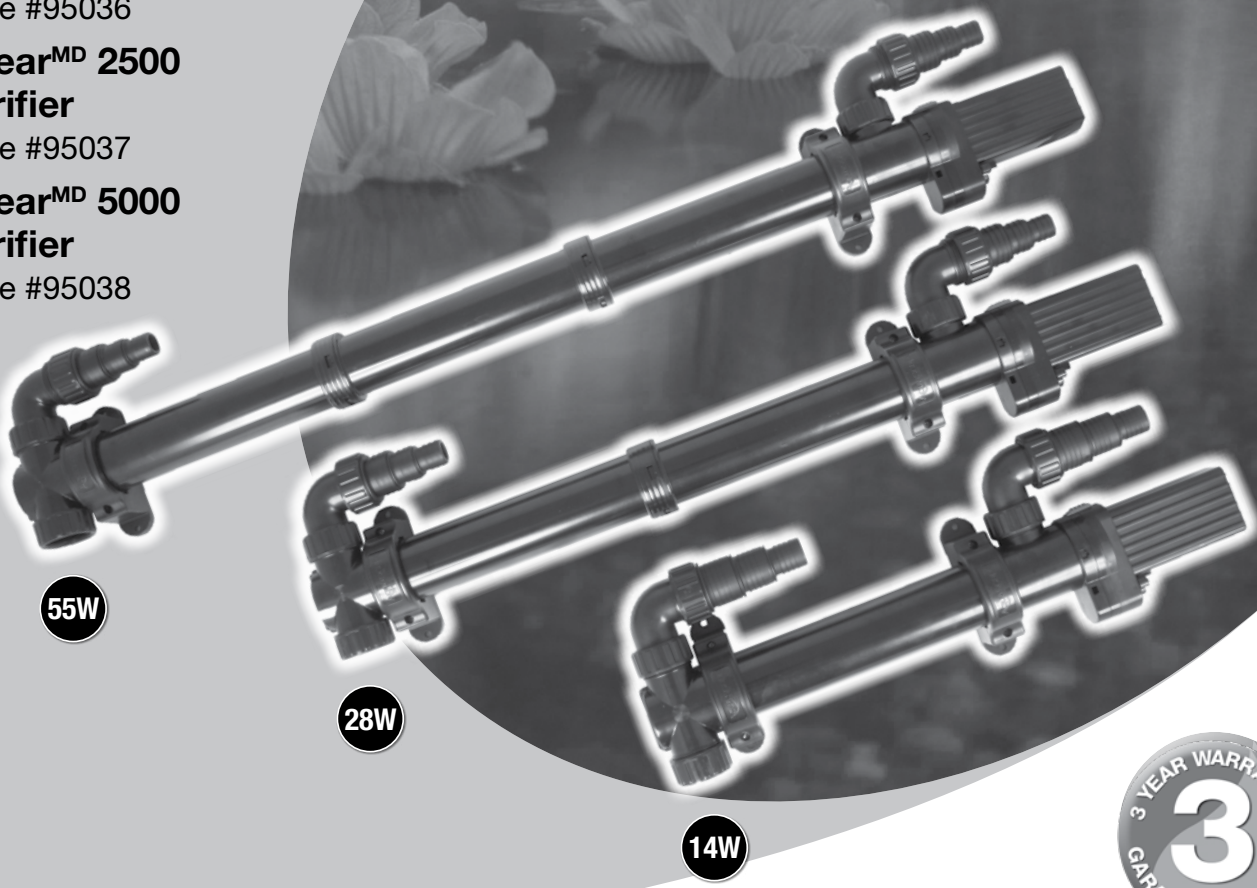

55W

28W

14W





UltraKlear^{MD} UV Clarifier

Nous vous remercions d'avoir choisi le clarificateur UV UltraKlear^{MD}. Chez Aquascape, nous connectons les gens à l'eau comme le veut la nature. Depuis 1991, nous créons et testons sur le terrain des caractéristiques d'eau afin de vous fournir les produits les plus fiables et le meilleur rapport qualité-prix dans l'industrie de l'eau.



Le clarificateur UV UltraKlear^{MD} Aquascape offre aux propriétaires de bassin un moyen pratique et extrêmement efficace de lutter contre la prolifération d'algues, « l'eau verte », en optimisant l'aspect esthétique de l'eau et en l'a rendant d'une limpidité exceptionnelle. L'UltraKlear^{MD} utilise une ampoule UVC à flux élevé T5 technologiquement avancée, ce qui le rend plus efficace que les clarificateurs UV traditionnels. L'UltraKlear^{MD} UV présente une douille à spirale qui permet de diriger plus facilement l'eau autour de l'ampoule UV, créant ainsi un contact plus long et augmentant jusqu'à 50 % l'efficacité des UV par rapport aux clarificateurs UV traditionnels. Ce manuel d'instructions vous guidera à la fois pour la pose de ce filtre et pour les procédures d'entretien recommandées pour assurer une efficacité à long terme.

TABLE DES MATIÈRES

Introduction	14
Contenu	15
Symboles utiles	15
Renseignements De Sécurité	15
Tableau des spécifications	16
Instructions.....	16
Entretien général	19
Utilisation l'hiver	22
Dépannage.....	22
Pièces de rechange	22
Informations sur la garantie	23

☎ Communiquez avec nous

Pour plus de renseignements sur notre entreprise ou nos produits, veuillez vous rendre sur notre site Web aquascapeinc.com ou appeler le (866) 877-6637 (aux É.-U.) ou le (866) 766-3426 (au Canada).

Rejoignez-nous sur :



facebook.com/aquascapeinc
youtube.com/aquascape4
pinterest.com/aquascapeinc
instagram.com/aquascape_inc/

Contenu	
N°	Description
1.	Clarificateur UV UltraKlear ^{MD}
2.	Raccord réducteur (Aquascape) (3)
3.	Raccord coudé (2)
4.	Vis de montage (4)
5.	Raccord fileté (2)
6.	Raccord réducteur (norme nord-américaine) (3)
7.	Raccord à rotule orientable verrouillable (2)
8.	Joint statique plat en caoutchouc (8)
9.	Support de fixation (2)

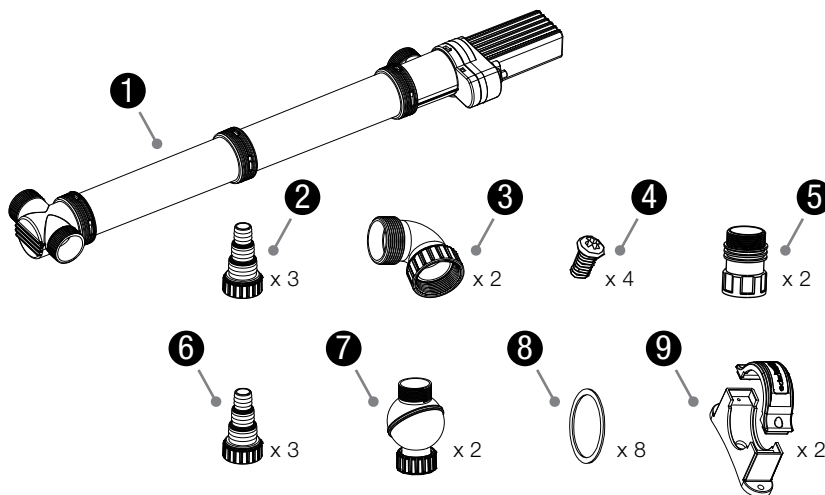

Symboles utiles



SYMBOLE AVERTISSEMENT : vous alertera sur la possibilité de dommages corporels ou matériels si vous ne vous conformez pas aux avertissements qui les accompagnent. Le danger peut avoir une origine mécanique ou être dû à une électrocution.

Renseignements De Sécurité



AVERTISSEMENT : Risque de chocs électriques – Ce filtre n'a pas été approuvé pour l'utilisation en piscine ou en zones marines.



AVERTISSEMENT : our s'assurer une protection continue contre les risques de chocs électriques, raccorder uniquement aux prises adéquates, au disjoncteur de fuite de terre (GFCI), en suivant les instructions suivantes :

- (A) Ce filtre est insensible aux intempéries, mais n'est pas conçu pour être immergé dans l'eau.
- (B) Faites installer par un technicien qualifié une prise à la terre adéquate qui convient pour l'utilisation extérieure et protégée de la neige et de la pluie. Si possible, situer la prise ou le filtre de façon à ce que le câble du filtre de 6 m (20 pi) atteigne la prise sans l'aide d'une rallonge.
- (C) Avant utilisation, vérifier que le câble n'est pas endommagé.
- (D) Si une rallonge est nécessaire, assurez-vous qu'elle convienne à un usage extérieur.
- (E) Afin de s'assurer de la conformité au code et de la sécurité des utilisateurs, tout câblage de pompes devrait être réalisé par un électricien qualifié.
- (F) Pour réduire les risques de chocs électriques, tout câblage et raccord de jonction devrait être réalisé conformément à la réglementation locale en vigueur. Les exigences peuvent varier en fonction de l'usage et de l'emplacement.
- (G) Le câble d'alimentation devrait être protégé en permanence afin d'éviter les perforations, les entailles,

les frottements et les abrasions.

- (H) Ne jamais tenir un cordon d'alimentation avec des mains mouillées.
- (I) Débrancher le filtre de la prise quand il n'est pas utilisé.
- (J) Ne pas enlever le cordon et le serre-câble. Ne pas raccorder la canalisation au filtre.
- (K) Ne pas utiliser le câble d'alimentation pour soulever le filtre.



AVERTISSEMENT : Sécurité UV – Un petit indicateur lumineux sur le ballast situé à proximité du câble d'alimentation devient rouge lorsque l'équipement est complètement assemblé et que la lumière UV est allumée. Avertissement : Ne jamais outrepasser les interrupteurs internes de sécurité UV lorsque l'équipement est désassemblé, car cela pourrait activer la lumière UV. Une exposition directe à la lumière UV peut entraîner des dommages aux yeux et à la peau.

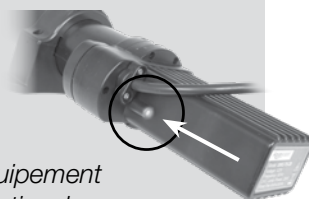

Spécifications Clarificateur UV UltraKlear^{MD}

Numéro de modèle	1000	2500	5000
Numéro d'article	95036	95037	95038
Taille de bassin moyenne recommandée	4 000 litres	10 000 litres	20 000 litres
Débit maximal	1 892 l/h	3 785 l/h	5 678 l/h
Puissance	14 W	28 W	55 W
Longueur câble d'alimentation	6,1 m	6,1 m	6,1 m
Diamètre du tuyau d'évacuation	2,5 cm, 3,2 cm, 3,8 cm	2,5 cm, 3,2 cm, 3,8 cm	2,5 cm, 3,2 cm, 3,8 cm
Garantie	Limitée, 3 ans	Limitée, 3 ans	Limitée, 3 ans

Spécifications Clarificateur UV UltraKlear^{MD}

- Tension d'entrée: 120 V CA
- Fréquence d'entrée: 60 Hz
- Pour utilisation extérieure ou intérieure.
- Ce appareil a été évalué pour une utilisation avec de l'eau seulement.

Instructions

- À utiliser uniquement lorsque totalement assemblé.
- La lampe UV et la douille en quartz sont fragiles. Avant installation, veuillez vérifier qu'il n'y a aucun signe de dommages.

REMARQUE : Ne pas toucher la lampe UV à mains nues, la graisse de la peau pouvant réduire la performance de la lampe. Avant fonctionnement, vérifier qu'il n'y a pas d'humidité à l'intérieur de la douille en quartz ou sur la lampe.

- L'équipement est insensible aux intempéries, mais n'est pas conçu pour être plongé dans le bassin. Immerger l'équipement pourrait causer un choc électrique et rendra nulle la garantie du produit.
- Si le bassin est dans un endroit où il gèle habituellement, l'hiver, retirez le dispositif clarificateur. Vidangez-le et rangez-le dans un endroit à l'abri du gel.
- Ne pas filtrer de produits ou de matériaux dangereux, tels que le pétrole, l'eau salée ou les solvants organiques.

- Ne pas bloquer ou restreindre le débit de l'équipement.
- Avant l'envoi, les produits retournés doivent obligatoirement être nettoyés, désinfectés ou décontaminés. Afin de veiller à ce que les employés ne soient pas exposés à des risques pour la santé lors du maniement dudit matériel. Toutes lois et tous règlements en vigueur doivent s'appliquer.



IMPORTANT ! La compagnie Aquascape n'est pas responsable en cas de pertes, de blessures ou de mort résultant d'un manque de respect de ces mesures de sécurité, d'un mésusage ou d'une mauvaise utilisation d'un des filtres, des pompes ou de tout autre équipement.

INSTALLATION STANDARD

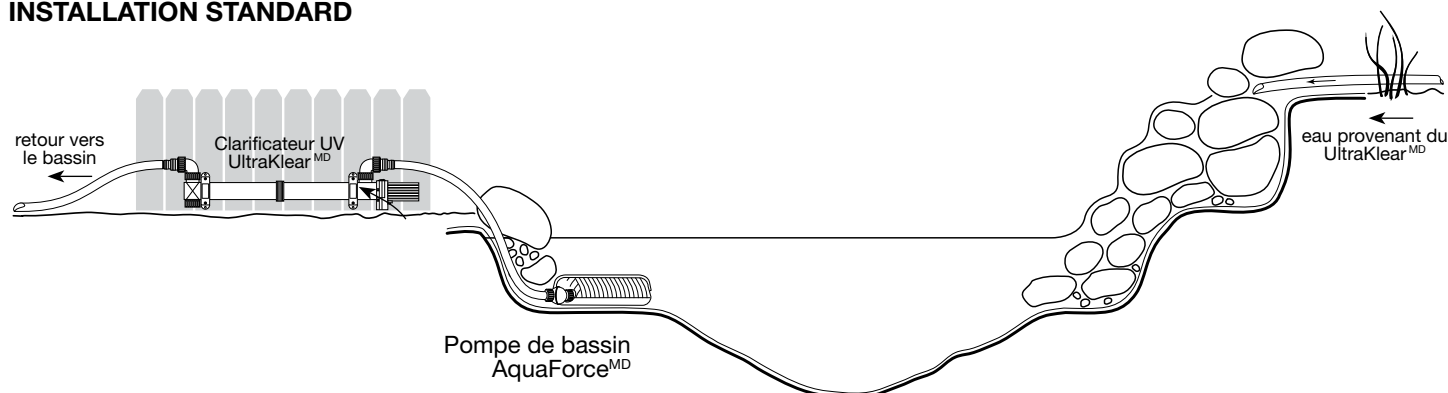

- Chambre de contact étroite qui augmente l'efficacité de la lumière UV ①
- Manchon interne augmente le temps de contact, augmentant ainsi l'efficacité ②
- Sortie d'écoulement d'eau latérale supplémentaire permettant une installation facile ③
- Ampoule à haut rendement (HO) T5 maximisant l'efficacité ④
- Le voyant marche/arrêt permet une vérification rapide ⑤
- Supports de montage simple permettant de fixer l'unité sur une surface verticale ⑥
- Gaine de quartz de haute qualité qui optimise la production de l'ampoule ⑦
- Interrupteur de sécurité mécanique qui s'éteint automatiquement lorsque l'ampoule ballast/ampoule est retirée ⑧
- Ballast électronique qui assure une puissance de sortie et un rendement optimaux ⑨

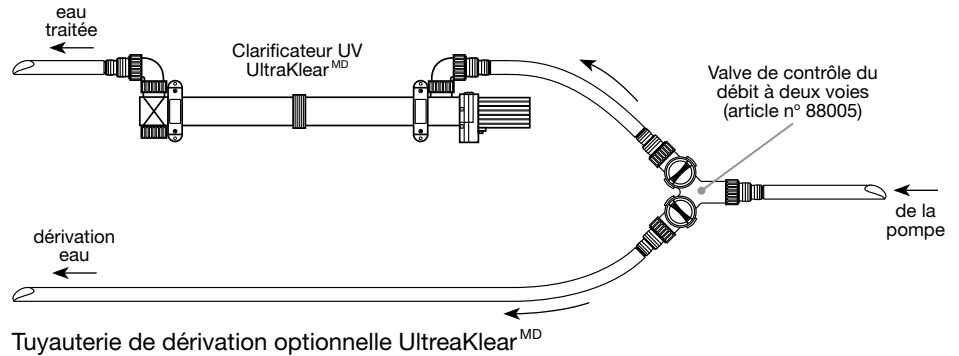
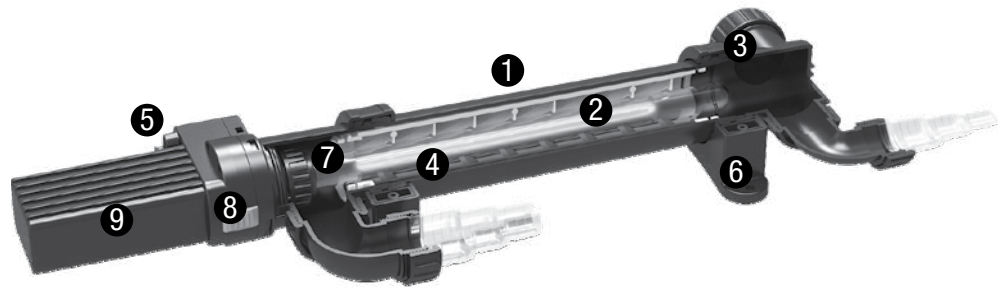

- Une valve de contrôle du débit à deux voies (no 88005) peut être utilisée afin d'assurer que le débit ne dépasse pas le débit maximal du UltraKlear^{MD}. Veuillez vous référer à la Grille des spécifications fournie avec ce manuel pour les débits maximaux recommandés.



Valve de contrôle du débit à deux voies

- Les pompes de bassin pour matières épaisses AquaForce^{MD} sont idéales pour être utilisées avec l'UltraKlear^{MD} : la cage de préfiltrage AquaForce^{MD} permet à la pompe d'être plongée directement dans le bassin et améliore l'efficacité des UV en préfiltrant les plus gros débris et en les empêchant d'atteindre l'UltraKlear^{MD}. D'autres marques et modèles de pompes de bassin peuvent également être utilisés.



Pompe de bassin AquaForce^{MD}

- L'UltraKlear^{MD} est conçu pour être placé en dehors du bassin. Nous vous recommandons de le placer à un endroit qui est facile à cacher et facile d'accès pour l'entretien. L'UltraKlear^{MD} peut être attaché à un bord et fixé au niveau du sol ou monté à l'aide des trous de vis sur les sellettes de soutien, comme indiqué ici.

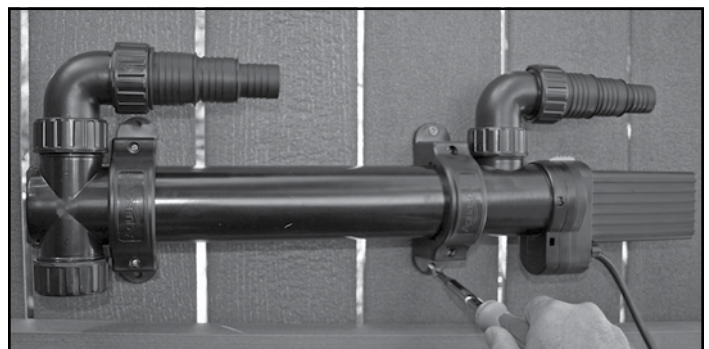

- L'UltraKlear^{MD} comprend trois orifices de tuyauterie :
 - Entrée – Tuyau provenant de la pompe (peut être raccordé à l'un ou l'autre des orifices de sortie comme « Entrée » pour l'eau du bassin)
 - Sortie – Tuyau de sortie vers le bassin (est raccordé à l'orifice de sortie opposé pour le renvoi vers le bassin).
 - Entrée/sortie optionnelle pour permettre l'installation et l'itinéraire de la tuyauterie.

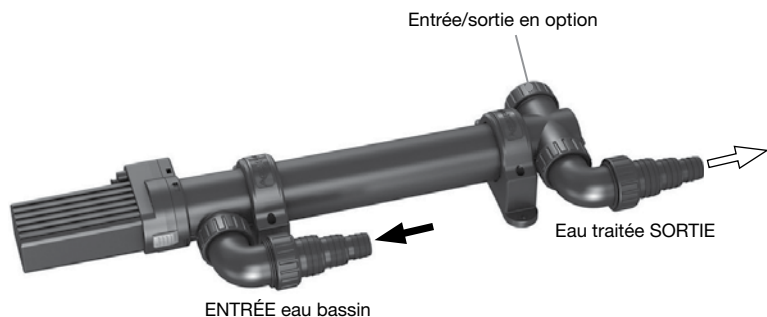

- Les raccords coudés à 90 ° et les raccords à balle tournante bloquante permettent un mouvement directionnel de 360 ° pour s'adapter à la configuration de tuyauterie souhaitée ou les adaptateurs multi-tuyaux peuvent être montés directement sur l'équipement UltraKlear^{MD} comme indiqué ci-dessous.

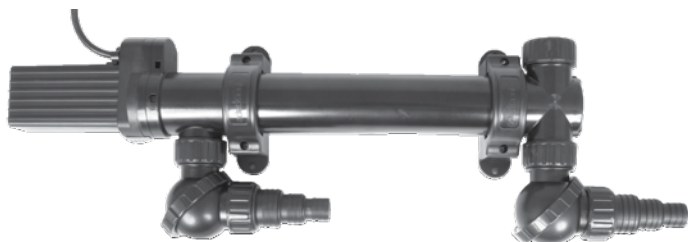

UltraKlear^{MD} avec raccords à balle tournante et adaptateurs multi-tuyaux



Adaptateurs multi-tuyaux raccordés directement au UltraKlear^{MD}



Raccords à balle tournante

- Les raccords doivent être uniquement serrés à la main et posés avec les joints statiques plats en caoutchouc afin que les branchements soient étanches.

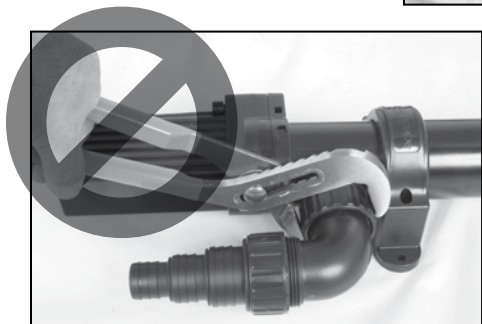

REMARQUE : Ne pas utiliser d'outils pour attacher les raccords.

- Choisir l'adaptateur multi-tuyaux en fonction du diamètre du tube que vous utilisez. Il est recommandé d'utiliser un diamètre de tube aussi large que possible (jusqu'à 3,8 cm de diamètre) afin d'obtenir un débit d'eau maximal.

- Si vous utilisez un tuyau dont le diamètre est plus grand que le plus petit diamètre du raccord réducteur, rognez la partie du raccord ayant le plus petit diamètre afin d'empêcher toute restriction du débit.

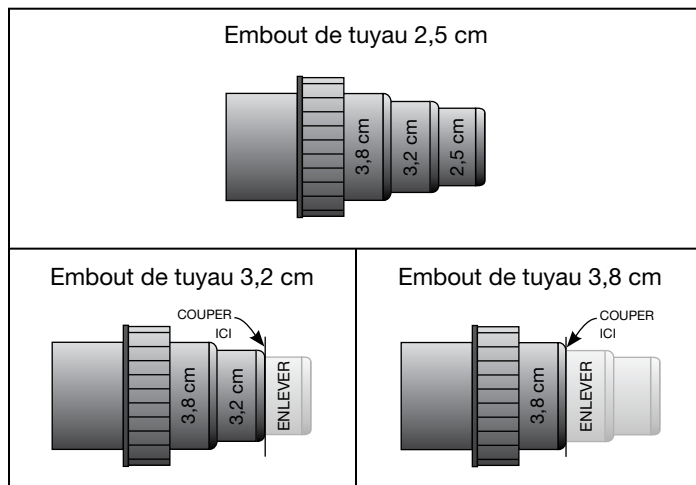

- Nous recommandons l'utilisation d'un collier de serrage (non inclus)



Installation d'un collier de serrage en acier inoxydable

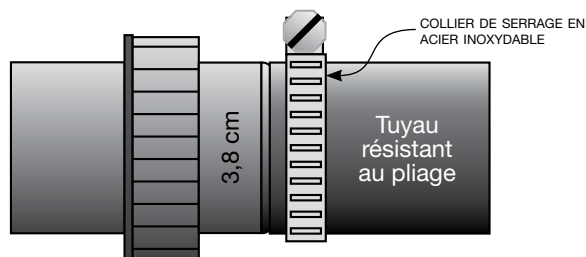

- Après avoir branché la plomberie, branchez la pompe et l'UltraKlear^{MD} dans une prise qui est protégée par un disjoncteur différentiel de fuite à la terre (DDFT). Une fois que la pompe tourne et que l'eau circule à travers le dispositif UltraKlear^{MD}, inspectez tous les raccords pour vérifier qu'il n'y a aucune fuite au niveau des branchements externes. Puisque le filtre est situé en dehors du bassin, même une petite fuite doit être réparée. Vérifiez le témoin UV pour confirmer que l'ampoule UV est « activée » à l'intérieur du dispositif UltraKlear^{MD}.



Entretien général

- Le clarificateur UV UltraKlear^{MD} élimine les algues monocellulaires communément appelées eau verte. Pour la plupart des bassins, le processus de clarification devrait prendre approximativement une semaine, cependant il peut prendre deux à trois semaines lorsque la prolifération d'algue est significative.

- Temps de vie de la lampe – pour une clarification efficace, la lampe UV devrait être remplacée après douze mois d'usage continu.

REMARQUE : Même si la lampe UV continue à émettre de la lumière, elle peut avoir perdue.

- Nettoyage/remplacement de la douille en quartz et de l'ampoule UV : si elle est sale, la douille en quartz réduit l'efficacité de l'ampoule UV. Les débris et les dépôts minéraux peuvent être nettoyés à l'aide d'un acide doux, par exemple du vinaigre blanc ou un produit non abrasif pour le calcaire, la chaux ou la rouille, en utilisant une brosse à soie souple ou une éponge.

POUR ACCÉDER À LA DOUILLE EN QUARTZ

1. Toujours débrancher la pompe et le clarificateur UltraKlear^{MD} UV avant l'entretien.
2. Relâcher la languette du verrou en la tirant/appuyant vers le ballast d'environ 0,63 cm.

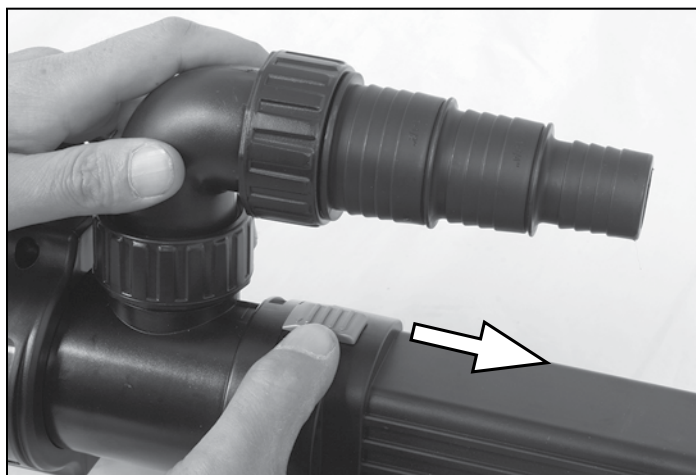

3. Tournez le ballast dans le sens antihoraire d'environ 1/2 po pour le déverrouiller et sortez-le ballast avec précaution en le faisant glisser avec la douille à quartz attachée.

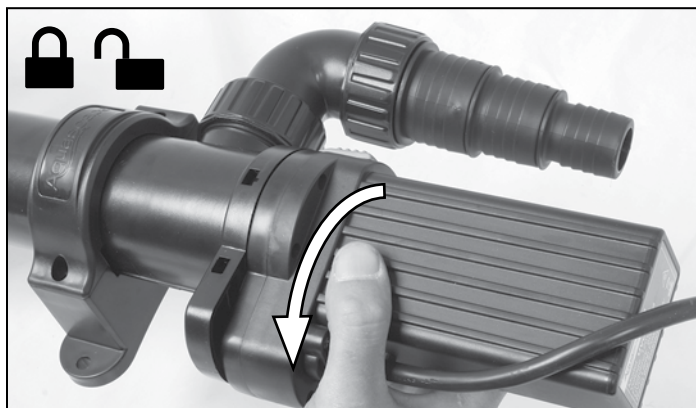

4. La douille en quartz peut maintenant être accessible pour nettoyage ou remplacement.

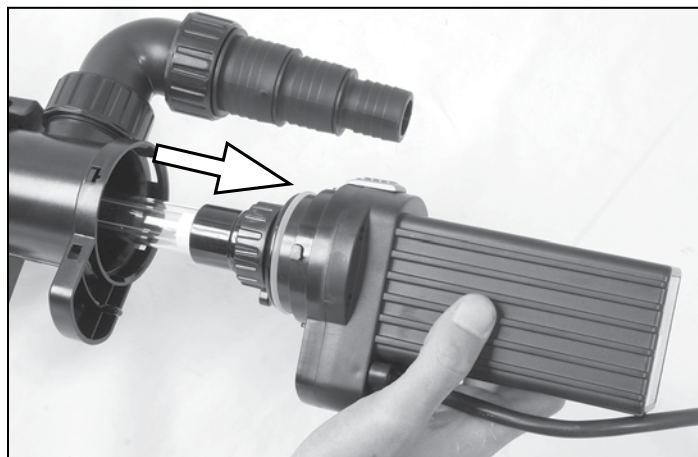

5. Pour remplacer ou déposer la douille à quartz, retirez le collier fileté en plastique à la base de la douille à quartz et retirez la douille à quartz.

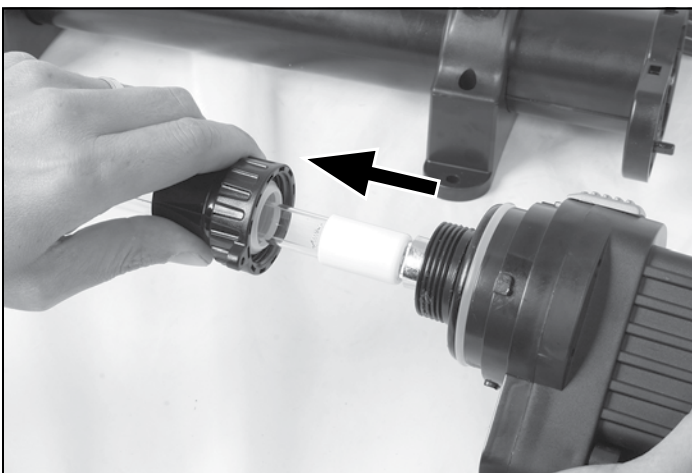
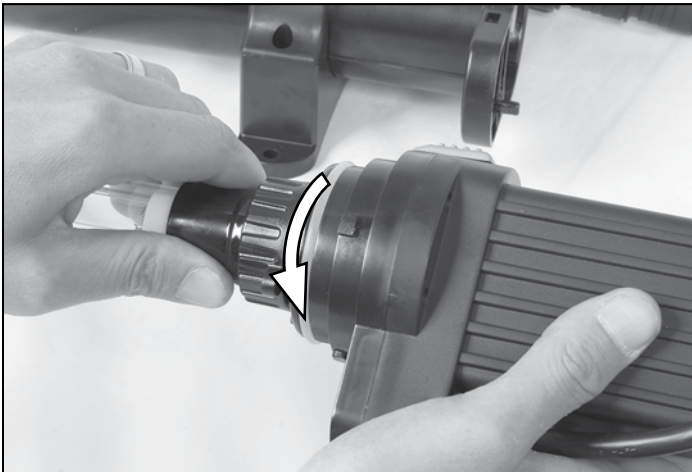

CHANGER LA LAMPE UV

1. Saisir la base de la lampe UV et la libérer de sa prise à 4 broches.

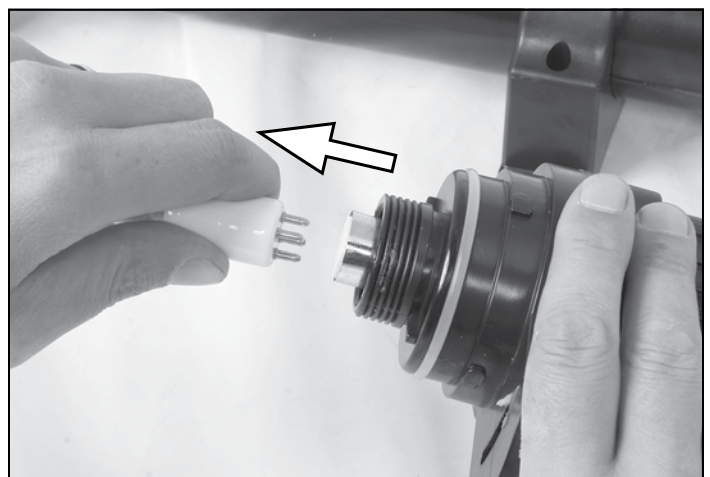

2. Replacer la lampe UV et la douille en quartz dans l'ordre inverse de celui par lequel ils ont été enlevés.



AVERTISSEMENT : Ne pas toucher la lampe UV à mains nues sachant que la graisse de la peau réduit le temps de vie et la performance des lampes.

Utilisez un papier-mouchoir propre pour essuyer la saleté ou les marques de doigts sur l'ampoule sur la douille à quartz. Avant de les poser à nouveau, assurez-vous également qu'il n'y ait pas d'humidité à l'intérieur de la douille à quartz ou sur l'ampoule.

3. Pour poser à nouveau le ballast, faites glisser la douille à quartz dans le logement de l'UltraKlear^{MD}. Assurez-vous d'aligner la bride du ballast avec la forme de bride correspondante sur le logement de l'UltraKlear^{MD}.

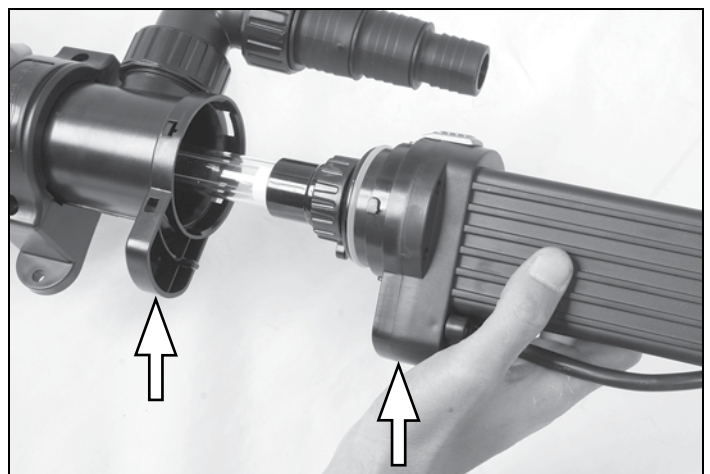

4. Appuyer sur le ballast dans le tube extérieur de l'équipement et faire pivoter dans le sens horaire pour le verrouiller dans sa position. Remettre la languette du verrou à sa place pour verrouiller le ballast dans sa position.



REPLACEMENT OU NETTOYAGE DE LA DOUILLE EN SPIRALE INTERNE

La douille en spirale à l'intérieur du logement de l'UltraKlear^{MD} augmente l'efficacité de l'UltraKlear^{MD} en prolongeant la durée du contact de l'eau avec la lampe UV. Au besoin, la douille à spirale peut être retirée pour la nettoyer ou la remplacer.

1. Retirez le ballast comme indiqué précédemment et tirez l'ampoule UV et la douille à quartz en les dégageant du logement de l'UltraKlear^{MD}.
2. La ou les douilles en spirale peuvent maintenant être tirées librement du tuyau extérieur. Pour déloger le tuyau, il se peut que vous deviez tapoter l'extrémité du tube extérieur avec la paume.



3. Une fois que la douille est complètement retirée, elle peut être nettoyée ou remplacée.



4. Si vous insérez plus d'une douille en spirale dans le logement de l'UltraKlear^{MD} (lampes 28 W et 55 W), les douilles à spirales s'encliquettent ensemble.

REMARQUE : les douilles en spirale ne sont pas conçues pour être désassemblées une fois qu'elles sont raccordées ensemble.



5. Lorsque vous réinsérez la douille en spirale, insérez-la avec la flèche élevée pointant vers le boîtier de l'UltraKlear^{MD}

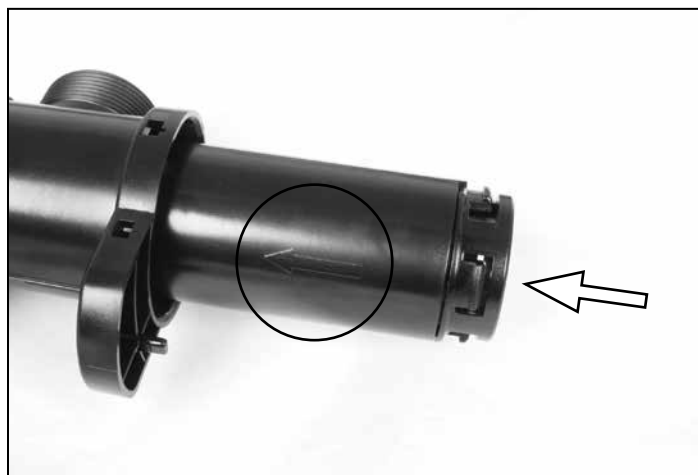

Utilisation l'hiver

- Si votre bassin est situé dans un endroit où il peut geler, l'hiver, le clarificateur UV UltraKlear^{MD} doit être désactivé, vidangé et rangé dans un endroit à l'abri du gel. Lorsque vous débranchez la tuyauterie du filtre, les raccords filetés doivent être retirés sans l'aide d'outils (veillez à ne pas perdre les rondelles plates en caoutchouc).

Dépannage

RÉDUCTION DU DÉBIT D'EAU

- Le UltraKlear^{MD} réduira le débit d'eau de la pompe. Il est recommandé d'utiliser un diamètre aussi que possible pour le tuyau (jusqu'à un diamètre de 3,8 cm) afin d'obtenir un écoulement maximal de l'eau.
- La douille en spirale interne de l'UltraKlear^{MD} pourrait être bouchée et nécessiter un nettoyage.
- La pompe ou la plomberie peuvent être obstruées. Il peut être nécessaire de nettoyer la cage de la pompe et la tête de pompe.

LA LUMIÈRE UV NE S'ALLUME PAS

- Un commutateur de coupure de sécurité sera activé si le ballast n'est pas correctement connecté au boîtier de l'UV. Vérifiez que le ballast est correctement connecté au boîtier UV.
- L'alimentation du UltraKlear^{MD} a été coupée. Assurez-vous qu'il est branché et que le disjoncteur de fuite à la terre situé à l'orifice de sortie n'est pas activé.
- La connexion de l'ampoule UV interne peut être lâche. Ouvrez l'ampoule interne UV et inspectez-la pour vérifier que l'ampoule est bien branchée dans la sortie du ballast.
- L'ampoule UV pourrait être au-delà de son espérance de vie. Remplacez la lampe UV.

Pièces de rechange

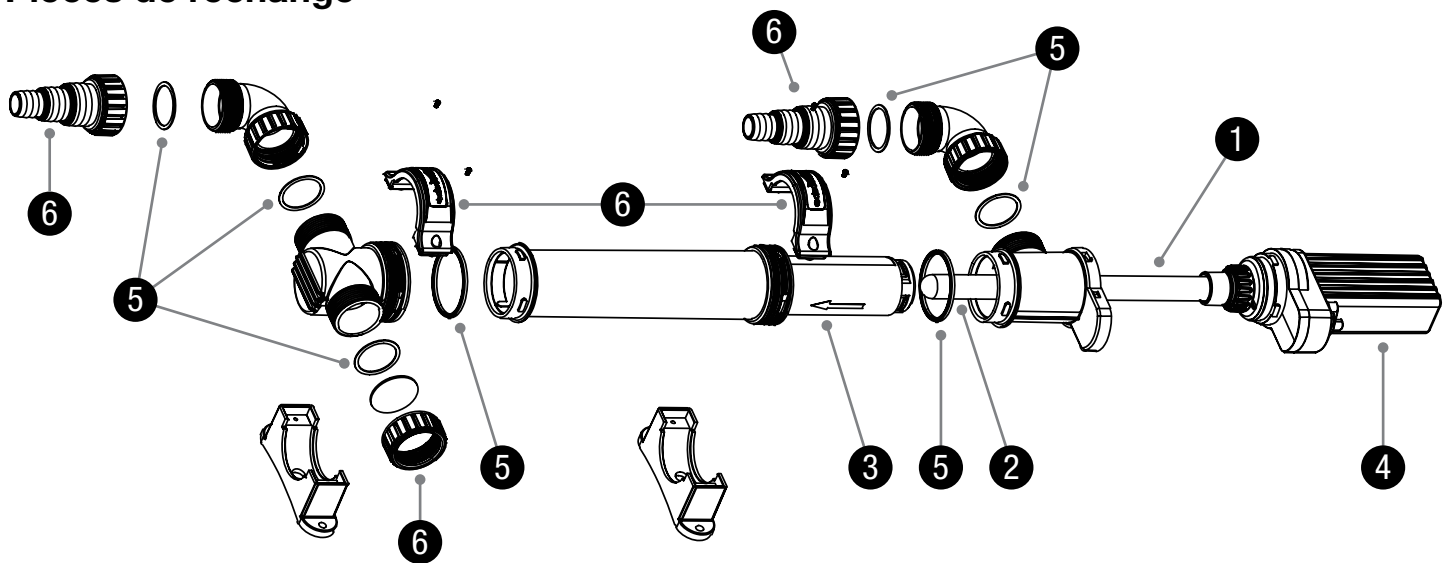

Pièces de rechange UltraKlear ^{MD} 1000		Pièces de rechange UltraKlear ^{MD} 2500		Pièces de rechange UltraKlear ^{MD} 5000	
N°	Référence/description	N°	Référence/description	N°	Référence/description
1.	95039 – 14-Watt High-Output UV Bulb	1.	95040 – 28-Watt High-Output UV Bulb	1.	95041 – 55-Watt High-Output UV Bulb
2.	95045 – 14-Watt UV Quartz Sleeve	2.	95046 – 28-Watt UV Quartz Sleeve	2.	95047 – 55-Watt UV Quartz Sleeve
3.	95042 – 14-Watt UV Corkscrew Sleeve	3.	95043 – 28-Watt UV Corkscrew Sleeve	3.	95044 – 55-Watt UV Corkscrew Sleeve
4.	95048 – 14-Watt Ballast Kit	4.	95049 – 28-Watt Ballast Kit	4.	95050 – 55-Watt Ballast Kit
5.	95051 – Gasket Kit (8)	5.	95051 – Gasket Kit (8)	5.	95051 – Gasket Kit (8)
6.	95052 – Fittings Kit	6.	95052 – Fittings Kit	6.	95052 – Fittings Kit

Informations sur la garantie

GARANTIE DE 3 ANS

Aquascape garantit que le clarificateur UV UltraKlear^{MD} sera exempt de défauts de fabrication pendant trois ans à compter de la date d'achat. Preuve d'achat requise. La garantie ne couvre pas les dommages résultant de problèmes d'alimentation électrique, de la foudre, d'une manipulation négligente, d'une mauvaise utilisation ou d'un manque d'entretien ou de soins raisonnables. La garantie ne couvre pas les pièces soumises à une usure normale, telles que les médias filtrants et les rayons U.V. ampoules. Ce produit ne doit être utilisé que dans de l'eau douce sans produits chimiques corrosifs comme le chlore ou le brome. Si lors de l'inspection d'Aquascape, l'UltraKlear^{MD} montre la preuve d'un défaut de fabrication, la responsabilité d'Aquascape est limitée, au choix d'Aquascape, à la réparation du défaut, au remplacement du produit défectueux ou au remboursement du prix d'achat d'origine. La garantie exclut les frais de main-d'œuvre, de retrait du produit, d'expédition et les dépenses liées à l'installation et à la réinstallation du produit.

Tous les produits qui incluent la plomberie (tubes, pompes, clapets anti-retour) doivent être correctement drainés et hivernés, sinon la garantie est nulle et non avenue. Aucune responsabilité en cas de perte ou de dommage de quelque nature que ce soit, que ce soit résultant de ou de l'utilisation du produit, défectueux ou non, n'est assumée par Aquascape, Inc. ou ses filiales. Aquascape ne peut être tenu responsable des dommages accessoires, consécutifs ou autres découlant de quelque théorie du droit que ce soit.

Pour plus de renseignements sur notre entreprise ou nos produits, veuillez vous rendre sur notre site Web aquascapeinc.com ou nous appeler au (866) 877-6637 (aux É.-U.) ou au (866) 766-3426 (au Canada).