



INSTRUKCJA

PRZYGOTOWANIA ŚCIAN
I MONTAŻU TAPET

PRZED MONTAŻEM TAPETY
PROSIMY ZAPOZNAĆ SIĘ DOKŁADNIE
Z INSTRUKCJĄ

SPIS TREŚCI

	Rakla
	Wałek z włosiem do kleju
	Nożyk
	Drabina
	Taśma montażowa
	Mały pędzel do kleju
	Mały gumowy wałek do dociskania krawędzi
	Miarka
	Poziomica/ poziomica laserowa
	Kuweta na klej
	Przymiar
	Ołówek
	Suuche pastele
	Dobry humor

1. Informacje ogólne	4
1.1 Co musisz wiedzieć przed montażem?	4
1.2 Masz wątpliwości? Skontaktuj się z nami	4
2. Tapeta winylowa na flizelinie (wszystkie struktury)	5
2.1 Gdzie można zastosować strukturalną tapetę winylową na flizelinie?	5
2.2 Przygotowanie ścian	5
2.3 Montaż na styk	6
2.4 Montaż na podwójne cięcie	8
2.5 Pielęgnacja	9
3. Aqua Zone – Tapeta winylowa na siatce + zestaw chemii	10
3.1 Gdzie można zastosować?	10
3.2 Przygotowanie ściany	10
3.3 Hydroizolacja	11
3.4 Tapetowanie	11
3.5 Impregnacja	12
3.6 Pielęgnacja	13
4. EXTREME Tapety winylowe laminowane – samoprzylepne	14
4.1 Gdzie można zastosować?	14
4.2 Przygotowanie ścian	14
4.2.1 Powierzchnie takie jak: tynk, beton, gips	14
4.2.2 Powierzchnie takie jak szkło, lacobel, płyta meblowa, płytki – tylko gładkie, bez wypukłych dekorów	15
4.3 Montaż	15
4.3.1 Montaż w pionie	15
4.3.2 Montaż w poziomie w kuchni	17
4.3.3 Montaż na płytkach w strefie mokrej	18
4.4 Pielęgnacja	18
5. Canvas Sticker – Tapety w kształcie koła	19
5.1 Zastosowanie	19
5.1.1 Powierzchnie, takie jak: tynk, beton, gips	19
5.1.2 Powierzchnie takie jak szkło, lacobel, płyta meblowa, płytki – tylko gładkie, bez wypukłych dekorów	19
5.2 Montaż tapety w kole	20
5.3 Pielęgnacja	20
6. Gwarancja satysfakcji	21
7. Reklamacje	21

1. INFORMACJE OGÓLNE

Naszym nadrzędnym celem jest zaprojektować, wyprodukować i dostarczyć piękny, funkcjonalny i jakościowy produkt. Rekomendujemy korzystanie z profesjonalnych ekip montażowych – na naszej stronie www.wallart.com.pl w zakładce [O nas/montaż tapet](#) znajduje się lista polecanych przez nas specjalistów.

PAMIĘTAJ O SPRAWDZENIU TAPETY PRZED MONTAŻEM

– jeżeli cokolwiek budzi Twoje wątpliwości patrz rozdział 7.



Zobacz polecane ekipy montażowe

1.1 CO MUSISZ WIEDZIEĆ PRZED MONTAŻEM?

Przeczytaj instrukcję



pozwoli Ci to uniknąć wielu błędów, zniszczenia tapety, a co za tym idzie, rozczarowania z efektu końcowego.

Sprawdź materiał



wybierz właściwy rozdział z instrukcji opisujący jak przygotować ścianę, wykonać montaż oraz pielęgnować konkretny rodzaj tapety.

Sprawdź tapetę



zwróć uwagę na pasowanie wzoru, kolorystykę i poprawność zamówienia. Jeżeli cokolwiek budzi Twoją wątpliwość – NIE MONTUJ TAPETY (montaż zamyka możliwość złożenia reklamacji – patrz rozdział 7 lub skorzystania z Gwarancji Satisfakcji – patrz rozdział 6).

UWAGA! Jeśli nie masz wystarczająco miejsca aby rozłożyć na podłodze całą tapetę na raz, wystarczy po kolei dokładnie sprawdzić pas do pasa. Upewnij się czy zgadza się kolor, wzór się tączy, a tapeta jest bez wad. Jeśli cokolwiek wzbudzi Twoje wątpliwości na tym etapie, zalecamy wykonanie zdjęć oraz niezwłoczny kontakt z naszym biurem obsługi klienta.

1.2 MASZ WĄTPLIWOŚCI? SKONTAKTUJ SIĘ Z NAMI

Zadzwoń pod numer **713 07 27 27** lub **733 12 13 14** albo napisz maila na biuro@wallart.com.pl – odpowiemy najpóźniej następnego dnia roboczego. Z przyjemnością pomożemy i rozwiążemy niepokojące cię wątpliwości. Naszym celem jest twoje zadowolenie!

Dodatkowe informacje znajdziesz również na naszej stronie w dziale FAQ.

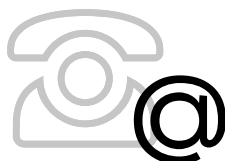

Zobacz najczęściej zadawane pytania

2. TAPETA WINYLOWA NA FLIZELINIE (WSZYSTKIE STRUKTURY)

2.1 GDZIE MOŻNA ZASTOSOWAĆ STRUKTURALNĄ TAPETĘ WINYLOWĄ NA FLIZELINIE?

Strukturalna tapeta winylowa na flizelinie przystosowana jest wyłącznie do użycia wewnątrz, w każdym rodzaju pomieszczenia, także w łazience przy umywalce lub wannie wolnostojącej (bez opcji prysznicza). **Nie można** zastosować jej w strefie saun, pod prysznicem, w strefie gotowania oraz w przypadku wanien przylegających bezpośrednio do ściany. Na powierzchniach po których bezpośrednio leje się woda czyli tzw. strefach mokrych, polecamy system AQUA ZONE, a do strefy gotowania – materiał EXTREME.

2.2 PRZYGOTOWANIE ŚCIAN

▶ Tapetowana ściana powinna być:

- **Idealnie gładka** – tapeta nie ukryje nierówności ściany, wręcz je uwypukli.

- **Dwukrotnie zagruntowana** gruntem głęboko penetrującym Ceresit CT17 w odstępach 24 h. Ściana jest prawidłowo zagruntowana jeśli po zmożeniu jej powierzchni nie zmieni koloru. **Uwaga!** Nie stosujemy do gruntowania farby gruntującej, ani nie dolewamy gruntu do farby.

- **Uprzednio pomalowana** ściana również powinna zostać zagruntowana gruntem głęboko penetrującym. Nie stosujemy do gruntowania farby gruntującej, ani nie dolewamy gruntu do farby. **Uwaga!** Farby lateksowe, ceramiczne, olejne itp. należy zmatowić papierem ściernym przed zagruntowaniem.

▶ Tapetowanie powinno odbywać się na samym końcu prac budowlanych, a pomieszczenie, w którym montujemy tapetę powinno być wysprzątane.

Podczas aplikacji oraz 24 godziny po, nie należy wietrzyć pomieszczenia, korzystać z klimatyzacji ani doprowadzać do przeciągów i gwałtownych zmian temperatury.

▶ Listwy przypodłogowe, ramy okienne, futryny i inne elementy drewniane, kamienne czy metalowe, powinny być zaakrylowane i dokładnie umyte. Akrylowanie powierzchni po położeniu tapety może doprowadzić do jej uszkodzenia!

▶ Kontakty i gniazdka powinny być zamontowane bez oprawek.

▶ Otwory pod oświetlenie i obrazki powinny być wywiercone przed montażem tapety.

▶ Kaloryfery powinny być zdjęte.

▶ Meble odsuwamy minimum 1 metr od tapetowanej ściany.

▶ Usuń ze ściany wszystko, co może przeszkadzać w montażu.

2.3 MONTAŻ NA STYK

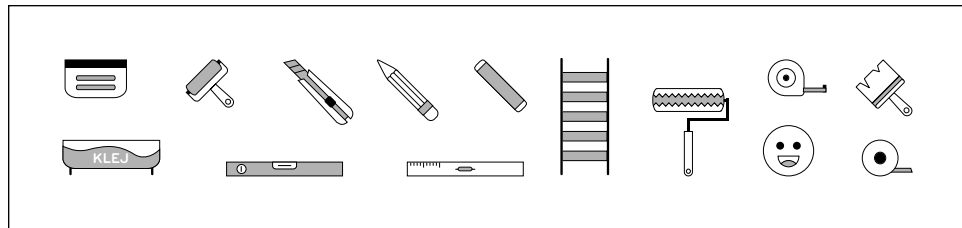

REKOMENDOWANY KLEJ
- WALLFIX HEAVY

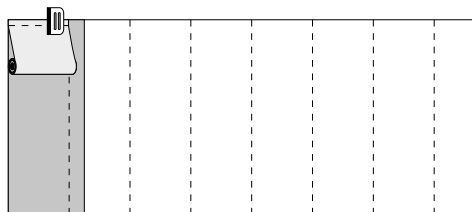
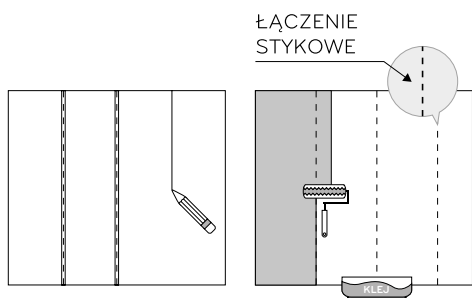
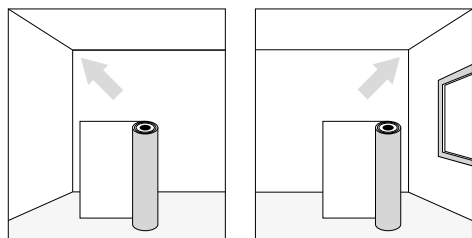

1. Tapetę zacznij montować od lewego narożnika pomieszczenia lub od okna do drzwi.
2. Aby mieć pewność, że nakleisz bryty równo, możesz odmierzyć i narysować na ścianie pionowe linie o ok. 2 cm węższe niż szerokość tapety lub użyć poziomicy laserowej.
3. Klej nakładaj **wyłącznie** na ścianę, na szerokość jednego brytu w kierunku montażu tapety. Do nakładania używamy wałka. Bryty tapety powinny być montowane na ścianę za pomocą **wałka** lub **rakli tapeciarskiej**. Nadmiar kleju spomiędzy brytów usuwaj punktowo (nie ścieramy).
4. Tapetę naklejaj od góry do dołu lub od dołu do góry i wygładzaj za pomocą specjalistycznej **rakli**.
5. Każda tapeta zawiera 5 cm zapasu na skrajnych brzegach. Zaczynając klejenie należy pamiętać aby wywinąć i nie przyklejać górnego zapasu, jeśli zaczynamy klejenie od góry lub dolnego zapasu, jeśli montujemy od dołu.
6. Tapetę wygładzaj od środka do krawędzi, aby wyprowadzić ewentualne pęcherze powietrza i nadmiar kleju.

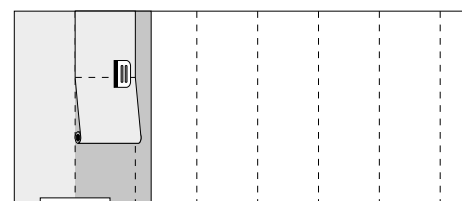
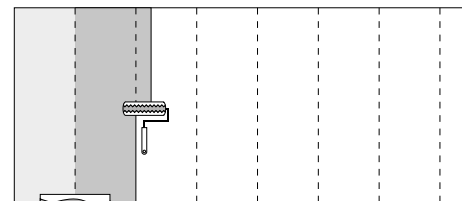
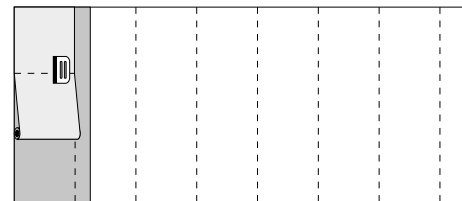

7. Tapeta musi równomiernie przylegać do powierzchni ściany w każdym miejscu.
8. Przyklejonej tapety nie przesuwaj, gdyż może to doprowadzić do jej uszkodzenia. W razie nieprecyzyjnego umiejscowienia odklej ją i powtórz aplikację.
9. Po zamontowaniu pierwszego brytu nałóż klej na ścianę na szerokość następnego brytu i zacznij go kleić. Dopiero po przyklejeniu drugiego brytu odetnij nadmiar z góry tapety z brytu pierwszego. Dzięki temu świeżo nałożony klej pozostanie niezanieczyszczony.
10. Tapeta bezpośrednio po montażu może być nasączona klejem, przez co staje się delikatniejsza i bardziej podatna na uszkodzenia. Po wyschnięciu odzyska swoje właściwości.
11. Aby uniknąć odznaczania się krawędzi tapety na ciemnych wzorach, po montażu możesz zamaskować je przy pomocy **suchych pastelów**.
12. Tapeta powinna wysychać powoli, w stałej temperaturze, przez kilka dni. Podczas schnięcia należy unikać nagłego schładzania i ogrzewania oklejanego pomieszczenia. Nie należy wietrzyć pomieszczenia przez minimum 24 h.



Zobacz technikę montażu na styk

! Do **drzwi ukrytych** zalecamy użycie kleju do powierzchni niechłonnych – dobrego do materiału z którego zostały wykonane drzwi

Uwaga! Po pewnym czasie od aplikacji w wyniku naprężania i rozprężania ściany lub w konsekwencji nie w pełni wyschniętego gruntu, na tapecie mogą pojawić się niewielkie pęcherzyki powietrza. Jest to normalne zjawisko. Pęcherzyki należy nakłuć i wypełnić klejem za pomocą strzykawki. Zobacz film instruktażowy.

2.4 MONTAŻ NA PODWÓJNE CIĘCIE

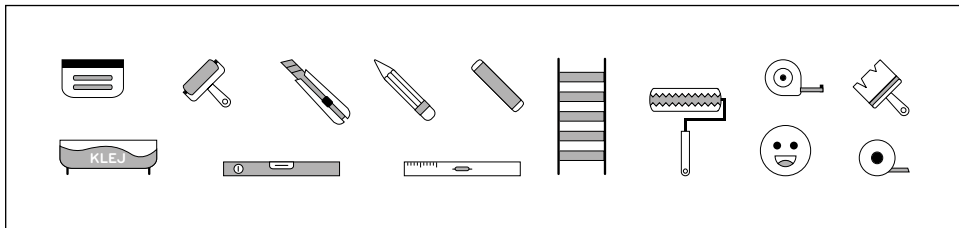

REKOMENDOWANY KLEJ
- WALLFIX HEAVY

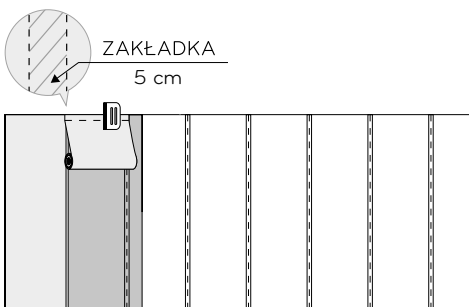
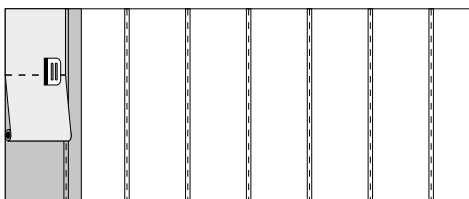
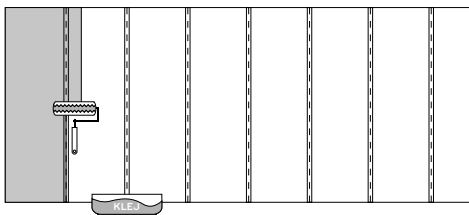

1. Zastosuj punkty 1-6 instrukcji z działu 2.3.
2. Montaż na podwójne cięcie różni się jedynie sposobem łączenia brytów tapety, resztę czynności wykonujemy tak samo jak podczas montażu na styk.
3. W przypadku tapet montowanych na zakładkę pamiętaj, aby miejsca łączeń brytów **smarować klejem nieco mniej obficie**.
4. Pierwszy bryt tapety naklej niedociskając krawędzi styecznej. Kolejny bryt nałóż na pierwszy "na zakładkę", tak aby krawędź drugiego brytu nachodziła na około 5 cm na pierwszy, a wzór połączył się.
5. Po naklejeniu drugiego brytu, wytnij zakładkę, pomagając sobie liniałem, a najlepiej poziomicą.

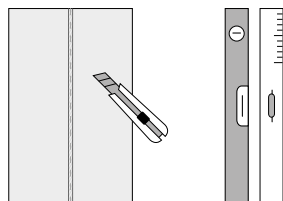

6. Cięcie wykonaj mniej więcej na środku zakładki używając ostrego nożyka, który poprowadzisz pod kątem 35 stopni. Przetnij dwie warstwy tapety jednocześnie uważając, aby nie pociąć ściany. Możesz również użyć nożyka ze stopką do profesjonalnego podwójnego cięcia.
7. Po wycięciu zakładki usuń odcięte kawałki brytu nr 2 oraz brytu nr 1. Jeśli krawędzie brytów wymagają doklejnia, można delikatnie je odchylić i lekko dosmarować klejem.
8. Połącz krawędzie, pamiętając, aby klej spod tapety usuwać punktowo nie pocierając miejscowo. **Używaj wilgotnej ściereczki**, aby nie uszkodzić namoczonej klejem tapety.
9. W taki sam sposób potocz kolejne bryty aż do uzyskania pełnego obrazu na ścianie. Podwójne cięcie pozwala na wykonanie perfekcyjnych, praktycznie niewidocznych łączeń pomiędzy kawałkami tapet.
10. Aby uniknąć odznaczania się krawędzi tapety na ciemnych wzorach, po montażu możemy zamaskować je przy pomocy **suchych pasteli**.
11. **Tapeta powinna wysychać powoli, w stałej temperaturze, przez kilka dni.** Podczas schnięcia należy unikać nagłego schładzania i ogrzewania oklejanego pomieszczenia. Nie należy wietrzyć pomieszczenia przez minimum 24 h.

! Do **drzwi ukrytych** zalecamy użycie kleju do powierzchni niechłonnych – dobrego do materiału z którego zostały wykonane drzwi



zobacz montaż w metodzie podwójnego cięcia

Uwaga! Po pewnym czasie od aplikacji w wyniku naprężania i rozprężania ściany lub w konsekwencji nie w pełni wyschniętego gruntu, na tapecie mogą pojawić się niewielkie pęcherzyki powietrza. Jest to normalne zjawisko. Pęcherzyki należy nakłuć i wypełnić klejem za pomocą strzykawki. Zobacz film instruktażowy.

2.5 PIELĘGNACJA

Tapeta winylowa na flizelinie po wyschnięciu jest w pełni zmywalna i odporna na zachlapania i domowe zabrudzenia. Tapetę można delikatnie zmywać ściereczką lub miękką stroną gąbki nasączoną wodą i delikatnym detergentem takim jak mydło lub płyn do naczyń. Nie wolno szorować i stosować ostrej, żrącej chemii.

3. AQUA ZONE

- TAPETA WINYLOWA NA SIATCE

+ ZESTAW CHEMII

3.1 GDZIE MOŻNA ZASTOSOWAĆ?

Stosować tylko w strefie mokrej – tam gdzie woda leje się bezpośrednio po ścianie. NIE WOLNO POMINAĆ żadnego KROKU oraz STOSOWAĆ INNEJ CHEMII NIŻ OPISANA W INSTRUKCJI.

Kompleksowy montaż systemu

Aqua Zone składa się z 4 etapów:

- 3.2. Przygotowania ściany
- 3.3. Hydroizolacji
- 3.4. Tapetowania
- 3.5. Impregnacji

Wszystkie niezbędne preparaty chemiczne wykorzystywane do **gruntowania, hydroizolacji, tapetowania i impregnacji**, są dołączone do zestawu Aqua Zone.

Najwyższa skuteczność preparatów jest gdy są świeże. Jeśli nie planujesz montażu tapety zaraz po jej otrzymaniu, poinformuj nas kiedy go planujesz, wyślemy chemię kilka dni przed montażem, aby nie uległa degradacji ze względu na czas przechowywania.

Potrzebne będą:

- listwa do mieszania
- wałek z mikrofibry do malowania, włos średni szerokość 25-27 cm
- wałek typu Wall Motion dedykowany do lakierów x2 polecamy 15 cm szeroki
- kuweta
- taśma malarska
- pędzel skośny
- mały pędzelek o szerokości ok. 2 cm
- pędzel tawkowiec
- wiadro
- folia malarska do zabezpieczenia

3.2 PRZYGOTOWANIE ŚCIANY

Zagruntowana powierzchnia powinna być odpowiednio przygotowana, co zapewnia prawidłowe wchłanianie gruntu:

- ściana powinna być równa, gładka, umyta i odpylona
- narożniki wykończone na ostro (bez zaokrągleń)
- pozostałości wcześniejszych farb lub tapet dokładnie usunięte
- wszelkie niedoskonałości np. pęknięcia, dziury, szczeliny uzupełnione

Do poprawnej aplikacji gruntu potrzebujesz pędzla tawkowca oraz wiadra. Grunt **[butelka: 1. Primer]** mocno wetrzyj w ścianę przy pomocy pędzla. Po zakończonej aplikacji trzeba pozwolić ścianie wyschnąć. Jest to warunek konieczny, aby przejścia do kolejnego etapu przygotowań. Po 12h można przejść do Hydroizolacji.

3.3 HYDROIZOLACJA

Przed przystąpieniem do pracy należy upewnić się, że ściana jest gładka. Wszelkie nierówności, nie tylko nie zostaną ukryte, ale wręcz uwypuklone po nałożeniu hydroizolacji, a następnie tapety.

Warstwa 1

1

W celu wykonania hydroizolacji przygotuj odpowiedni preparat **[butelka: 2. Hydroizolacja - warstwa 1]**.

Nałóż środek bardzo obficie przy użyciu pędzla. Szczególną uwagę zwróć w:

- narożnikach
- okolicach łączeń z płytkami
- okolicach wychodzących ze ściany rur
- wszelkich możliwych miejscach, w których może znajdować się najmniejsza szczelina, przez którą potencjalnie przedostanie się woda i może doprowadzić do gnicia tapety.

Warstwa 2 (nakładamy po 6h)

2

Do aplikacji warstwy drugiej, użyj oddzielnego preparatu **[butelka: 3. Hydroizolacja - warstwa 2]**.

Produkt przelej bezpośrednio do kuwety lub wiadra i nakładaj pędzlem lub wałkiem.

Podczas schnięcia warunki w pomieszczeniu powinny pozostać stabilne tj. nie wietrzmy pomieszczenia, nie dogrzewamy, pozostawiamy otwartą wentylację aby ewentualna wilgoć miała ujście. Powierzchnia jest gotowa po około 48 h, dokładny czas zależy od takich czynników jak temperatura, wilgotność powietrza i chłonność podłoża.

Gotowa ściana powinna być w jednolitym kolorze i w dotyku i nie powinna się kleić.

3.4 TAPETOWANIE

1. Do tapetowania przejdź po **minimum 48 godzinach** od położenia warstwy hydroizolacyjnej.
2. Tapetowanie rozpocznij od sprawdzenia czy wymiar tapety jest odpowiedni i czy wszystko jest zgodne z zamówieniem.
3. Na powierzchni płaskiej przytóż do siebie sąsiadujące bryty tapety w celu sprawdzenia czy wzór jest prawidłowo wydrukowany i nie ma różnicy kolorów między brytami.
4. Następnym krokiem jest sprawdzenie czy ściana jest sucha i całkowicie pokryta hydroizolacją. Jeśli ściana nie ma jednolitego koloru, występują jakiegokolwiek różnice kolorystyczne, to znaczy, że ściana jest jeszcze mokra i należy poczekać.
5. W przeciwieństwie do montażu tapety w suchych pomieszczeniach, w przypadku strefy mokrej, bryty należy położyć **1-2 mm** od krawędzi ściany (dolnej, górnej i bocznych) tak aby na etapie impregnacji pokryć nią także krawędzie tapety.

6. Kolejną różnicą jest instalacja tapety wokół wystających ze ściany rur, zwłaszcza jeśli są to rury, na które instalowana jest bateria prysznicowa. Należy sprawdzić jak daleko będą sięgać rozetki i wyciąć kółko 5 mm mniejsze niż ich obwód, tak aby maksymalnie odsunąć tapetę od rury.
7. W przypadku strefy mokrej nie jest istotne od której strony zaczniemy tapetowanie, możesz w pełni kierować się wygodą. Zanim zaczniesz nakładać klej – wyznacz pion i zmierz gdzie wypadną łączenia brytów. Użycie wskaźnika laserowego bardzo ułatwi te zadania. Każdy bryt tapety zwiń wzorem do środka, tak aby góra tapety była początkiem naszej rolki.
8. Klej **[butelka: 4. Klej aqua zone]** nakładaj na ścianę na szerokość jednego brytu plus ok. 5 cm w kierunku montażu tapety. Do nakładania użyj walka do malowania z długim włosiem, a przy brzegach wyrównaj nadmiar kleju pędzlem (polecamy pędzle skośne z włosiem syntetycznym).
9. Każda tapeta zawiera 5 cm zapasu na skrajnych brzegach. Klejenie zacznij od góry, pamiętając aby wywinąć i nie przyklejać górnego zapasu.

3.5 IMPREGNACJA

1. Impregnację tapety rozpocznij po **48 godzinach od klejenia tapety**. Przed rozpoczęciem należy dokładnie sprawdzić:
 - czy tapeta jest dobrze przyklejona,
 - nie powstały bąble,
 - czy żaden róg nie odchodzi
 - czy klej na pewno związał tapetę z podłożem
2. Jeżeli stwierdzisz, że klej pod tapetą nadal jest mokry, należy odłożyć impregnację do czasu aż wyschnie.
3. Narzędzia potrzebne do wykonania impregnacji to:
 - wałek typu Wall Motion dedykowany do lakierów
 - mały pędzelek o szerokości ok. 2 cm
 - kuweta
 - taśma malarska

UWAGA! W czasie schnięcia tapety nie dopuszczamy do przeciągów, ani zmian wilgotności. Montaż powinien się odbywać w momencie kiedy pomieszczenie ma już zamontowane drzwi, których nie będziemy regularnie otwierać. Temperatura w pomieszczeniu nie powinna mieć mniej niż 16 stopni.

10. Po zamontowaniu pierwszego brytu nałóż klej na ścianę, na szerokość następnego i zacznij go kleić. Dopiero po przyklejeniu drugiego brytu odetnij nadmiar z góry tapety z paska pierwszego. Dzięki temu świeżo nałożony klej pozostanie niezanieczyszczony.
11. Po zamontowaniu całej tapety, przejdź do sprzątania. Jeśli zostały użyte taśmy malarskie, należy je bezwzględnie ściągnąć.
12. Upewnij się, że podczas montażu nie powstały bąble.
13. Na tym etapie zalecamy również wykonanie dokładnej dokumentacji zdjęciowej położonej tapety, ze szczególnym uwzględnieniem łączeń i brzegów tapety oraz przy elementach wystających.

4. Zarówno wałek jak i pędzle będą jednorazowe, więc przygotuj dwa komplety. Elementy przylegające do tapety warto okleić taśmą malarską, ułatwi to rozprowadzanie produktu przy krawędziach.
5. Zmieszaj ze sobą składniki impregnatu **[butelki: 5. Impregnacja A - warstwa 1 oraz 6. Impregnacja B - warstwa 1]** w proporcji 10:1. Ze względu na to, że impregnat szybko schnie, zalecamy rozrobić ilość nie większą niż potrzebna na 5-6 m². Objętość składników jest przygotowywana indywidualnie do każdego zamówienia tak, aby wystarczyła na pokrycie konkretnej powierzchni tapety.
6. Gdy w kuwecie masz już gotowy produkt, zacznij od impregnacji krawędzi tapety pędzlem. Dokładnie zalej wszystkie brzozy tapety i impregnuj te miejsca, do których nie dosięgniesz wałkiem. Następnym krokiem jest rozprowadzanie wałkiem impregnatu po całej tapecie.
7. Po zakończeniu impregnacji, zdejmij taśmy i monitoruj ścianę przez około kwadrans, upewniając się, że nie powstały zacieki. Jeżeli powstał zaciek,

należy go delikatnie rozwałkować i usuwać nadmiar impregnatu.

8. Zmieszaj ze sobą składniki potrzebne dla drugiej warstwy **[butelki: 7. Impregnacja A - warstwa 2 oraz 8. Impregnacja B - warstwa 2]** analogicznie do pkt. 5.
9. Drugą warstwę impregnatu nakładaj po około 8-12 h, ale nie później niż po 24 godzinach.
10. Montaż systemu Aqua Zone uznajemy za zakończony po 72 h po ostatniej impregnacji. Wtedy też możesz przystąpić do instalacji na ścianie dozowników, uchwytów itp.
11. Krawędzie zamontowanych elementów zabezpiecz uszczelniaczem Sikaflex. Łazienkę można zacząć użytkować po utwardzeniu uszczelniacza (zgodnie z zaleceniami na opakowaniu).

*Jeśli miejsce styku tapety z płytkami jest nieregularne, zaleca się zabezpieczenie krawędzi tapety uszczelniaczem Sikaflex.

**W razie potrzeby zastosowania fugi rekomendujemy zastosowanie fug epoksydowych.

3.6 PIELĘGNACJA

1. Po zakończeniu kąpieli tapetę należy optukać, szczególnie jeśli podejrzewamy, że mogły na niej pozostać środki, których używaliśmy do umycia się. W pomieszczeniach o niskiej cyrkulacji powietrza zaleca się również przetarcie tapety miękką ściereczką aby pozbyć się z powierzchni ściany kropli wody.
2. Raz w tygodniu należy umyć tapetę przy użyciu specjalnej dedykowanej do fug gąbki celulozowej oraz delikatnego płynu do naczyń.
3. Kategorycznie zabrania się szorowania tapety szorstkimi zmywakami oraz używania następujących środków:
 - ocet
 - kwas cytrynowy
 - soda oczyszczona
 - ostra chemia przeznaczona do mycia łazienek

4. EXTREME TAPETY WINYLOWE LAMINOWANE – SAMOPRZYLEPNE

4.1 GDZIE MOŻNA ZASTOSOWAĆ?

- Do montażu w strefie gotowania, na ścianę, lakobel, szkło, płytki gładkie, płytę meblową.
- Do montażu na meblach – szafy, komody, biurka, stoliki, stoły, fronty meblowe.
- Na ścianach w ekstremalnie trudnych i podatnych na zabrudzenia miejscach oraz w tazienkach na surowej ścianie w strefie suchej lub pod prysznicem na płytkach, szkle lub plexi.

4.2 PRZYGOTOWANIE ŚCIAN

4.2.1 POWIERZCHNIE TAKIE JAK: TYNK, BETON, GIPS

- ▶ Tapetowana ściana powinna być:
 - **Idealnie gładka** – tapeta nie ukryje nierówności ściany, wręcz je uwypukli.
 - **Dwukrotnie zagruntowana** gruntem głęboko penetrującym Ceresit CT17 w odstępach 24 h. Ściana jest prawidłowo zagruntowana jeśli zmoczenie powierzchni nie zmienia jej koloru. **Uwaga!** Nie stosujemy do gruntowania farby gruntującej, ani nie dolewamy gruntu do farby.
 - **Uprzednio pomalowana** ściana również powinna zostać zagruntowana gruntem głęboko penetrującym. Nie stosujemy do gruntowania farby gruntującej, ani nie dolewamy gruntu do farby. **Uwaga!** Farby lateksowe, ceramiczne, olejne itp. należy zmatowić papierem ściernym przed zagruntowaniem.
- ▶ Tapetowanie powinno odbywać się na samym końcu prac budowlanych, a pomieszczenie, w którym montujemy tapetę powinno być wysprzątane.

Podczas aplikacji oraz 24 godziny po, nie należy wietrzyć pomieszczenia, korzystać z klimatyzacji ani doprowadzać do przeciągów i gwałtownych zmian temperatury.

- ▶ Usuń ze ściany wszystko, co może przeszkadzać w montażu.
- ▶ Listwy przypodłogowe, ramy okienne, futryny i inne elementy drewniane, kamienne czy metalowe, powinny być zaakrylowane i dokładnie umyte. Akrylowanie powierzchni po położeniu tapety może doprowadzić do jej uszkodzenia!
- ▶ Kontakty i gniazdka powinny być zamontowane bez oprawek.
- ▶ Otwory pod oświetlenie i obrazki powinny być wywiercone przed montażem tapety.
- ▶ Kaloryfery powinny być zdjęte.
- ▶ Meble odsuwamy minimum 1 metr od tapetowanej ściany.

4.2.2 POWIERZCHNIE TAKIE JAK SZKŁO, LACOBEL, PŁYTA MEBLOWA, PŁYTKI – TYLKO GŁADKIE, BEZ WYPUKŁYCH DEKORÓW

- ▶ Przy montażu na płytkach z klasycznymi, głębokimi fugami, dla lepszego efektu wizualnego zalecamy wyrównanie fug za pomocą szpachli i zagruntowanie szpachlowanej powierzchni. Po wyschnięciu gruntu – całość należy odtłuścić i odpylić.
- ▶ Powierzchnię klejenia należy odkurzyć i odtłuścić, aby była czysta i nie zakurzona.

4.3 MONTAŻ

UWAGA! Tapeta wymaga montażu na zakładkę, której NIE WOLNO WYCINAĆ. Zakładka musi pozostać na ścianie, ponieważ materiał nieznacznie się skurczy, w przypadku wycięcia zakładki, po 2 tygodniach powstanie szczelina ok 1-2 mm. Jest to naturalny proces dla materiału składającego się w 100% z winylu.

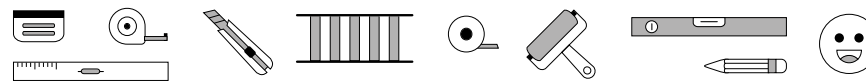

4.3.1 MONTAŻ W PIONIE

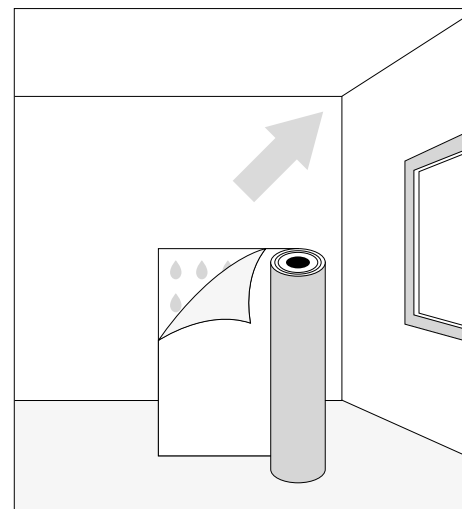

1. Jeżeli tapeta składa się z więcej niż jednego kawałka, aplikację rozpocznij od okna w stronę drzwi.
2. Do montażu wykorzystaj rakle. Jeżeli nie posiadasz rakli możesz użyć karty płatniczej owiniętej w szmatkę.
3. Tapeta jest samoprzylepna, składa się z 2 warstw – winylu z klejem i papieru podkładowego.
4. Tapeta posiada klej dwuskładnikowy o strukturze kropelkowej, dzięki czemu powietrze łatwo wychodzi spod tapety podczas aplikacji i nie powstają pęcherze powietrza. Jeśli takowe powstaną, wystarczy je wygładzić ręką, bez potrzeby nakłuwania powierzchni.

5. Pierwszy klej jest klejem kontaktowym o małej sile klejenia, co daje możliwość wielokrotnego odklejania tapety podczas montażu i dokonywania ewentualnych poprawek. Klej właściwy – permanentny uaktywnia się po 24 h od aplikacji i dociśnięciu tapety do podłoża.
6. Tapetę podczas montażu można wielokrotnie podrywać i naklejać ponownie. Uważaj jednak aby jej nie rozciągnąć! Po przyklejeniu na ścianę całości, nie rekomendujemy ściągania całej tapety i naklejania w inne miejsce, zwłaszcza gdy istnieje konieczność położenia więcej niż 1 brytu.

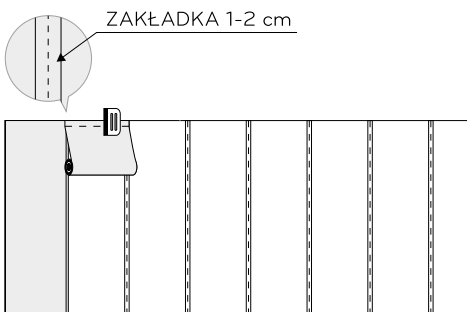
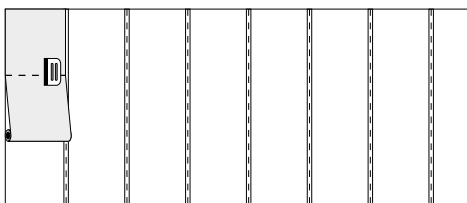
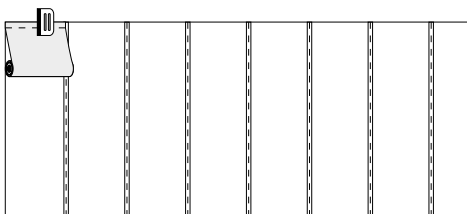

7. **UWAGA** w przypadku montażu na zakładkę, pod żadnym pozorem nie wolno wycinać zakładki. Musi ona pozostać na ścianie, ponieważ materiał się kurczy i po wycięciu zakładki po 2 tyg powstanie szczelina ok 1-2 mm – jest to proces naturalny dla 100% winylu. Grafika jest tak przygotowana aby wzór łączył się po nałożeniu brytu na bryt na ok. 2 cm.
8. Montaż rozpocznij od ściągnięcia 10 cm papieru podkładowego i naklejenia górnej krawędzi tapety poprzez dociśnięcie jej powierzchni rakłą do ściany i sprawdzenia, czy jej długość jest wystarczająca do pokrycia całości ściany oraz czy jest przyklejona prosto.
9. Montując więcej niż jeden bryt tapety, pamiętaj aby nie zaczynać montażu od góry na równo z sufitem – zawsze wywin kilka cm zapasu od góry.
10. Tapetę zroluj wzorem do środka zaczynając od dołu. Naklejaj od góry do dołu i wygładzaj za pomocą **rakli** ruchem od środka do krawędzi, aby wyprowadzić ewentualne pęcherze powietrza. Tapeta musi równomiernie i pewnie przylegać do powierzchni ściany w każdym miejscu.
11. Aby połączyć ze sobą kolejne bryty tapety, należy nałożyć 2 cm z brytu drugiego na pierwszy. Dla utwierdzenia możemy poprosić o pomoc drugą osobę lub po spasowaniu grafiki, przykleić montowany bryt do ściany taśmą malarską. Uważaj aby w trakcie naklejania nie przesunąć wzoru.
12. **Papier podkładowy wyciągaj równomiernie, nie należy na raz wyciągać całego papieru.**
13. W razie nieprecyzyjnego umiejscowienia tapety odklej ją i powtórz

aplikację. Pamiętaj o dopasowaniu wzoru poszczególnych pasów tapety.

14. **Uwaga!** Po pewnym czasie od aplikacji w wyniku naprężania i rozprężania ściany lub nie w pełni wyschniętego gruntu mogą pojawić się na tapecie niewielkie pęcherzyki powietrza. Nie przebijaj ich! Wystarczy docisnąć je delikatnie dłońią. Jeśli od aplikacji

minęło zbyt wiele czasu i dociśnięta tapeta nie przykleja się do podłoża, delikatnie podgrzej ją przy pomocy suszarki lub opalarki (podgrzanie aktywuje klej) i dociśnij ponownie. Należy uważać, aby nie stopić tapety!

15. Nadmiary tapety odetnij za pomocą nożyka. Aby zrobić to równo, pomóż sobie liniałem lub rakłą.

4.3.2 MONTAŻ W POZIOMIE W KUCHNI

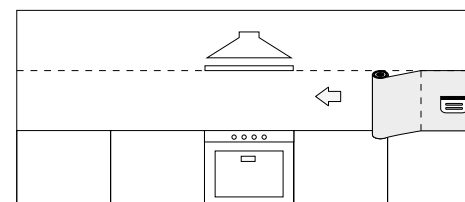
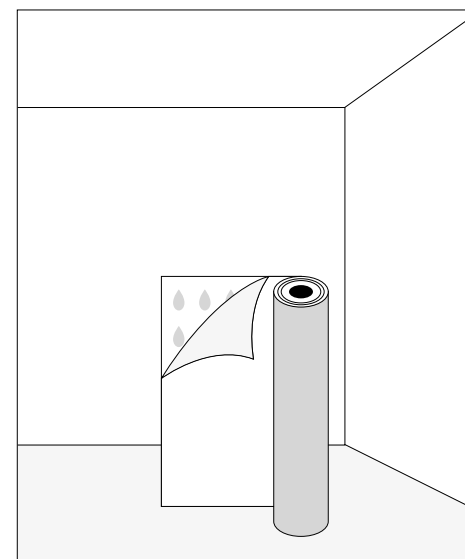

1. Do montażu wykorzystaj rakłę. Jeżeli nie posiadasz rakli możesz użyć karty płytniczej owiniętej w szmatkę.
2. Tapeta jest samoprzylepna, składa się z 2 warstw – winylu z klejem i papieru podkładowego.
3. Tapeta posiada klej dwuskładnikowy o strukturze kropelkowej, dzięki czemu powietrze łatwo wychodzi spod tapety podczas aplikacji i nie powstają pęcherze powietrza. Jeśli takowe powstaną, wystarczy je wygładzić ręką, bez potrzeby nakłuwania powierzchni.
4. Pierwszy klej jest klejem kontaktowym o małej sile klejenia, co daje możliwość wielokrotnego odklejania tapety podczas montażu i dokonywania ewentualnych poprawek. Klej właściwy – permanentny uaktywnia się po 24 h od aplikacji i dociśnięciu tapety do podłoża.
5. Podczas montażu tapety w kuchni w jednym poziomym kawałku, wykonaj montaż od prawej do lewej, nie od góry do dołu.

- Drugą opcją dla bardzo długich kawałków, jest montaż od środka tapety. Wyrwij 10-20 cm papieru podkładowego ze środka i przyklejaj tapetę równomiernie na boki
- Papier podkładowy wyciągaj równomiernie, nie należy na raz wyciągać całego papieru.**
- W razie nieprecyzyjnego umiejscowienia tapety odklej ją i powtórz aplikację. Pamiętaj o dopasowaniu wzoru poszczególnych pasów tapety.

4.3.3 MONTAŻ NA PŁYTKACH W STREFIE MOKREJ

- Wykonaj montaż jak w punkcie 4.3.2.
- Pamiętaj aby zabezpieczyć silikonem brzegi tapety oraz miejsca montażu baterii.
- Ogranicz liczbę otworów w tapecie do minimum. Nie zalecamy montowania na tapecie dodatkowych elementów wyposażenia typu półki, dozowniki na mydło, itp.

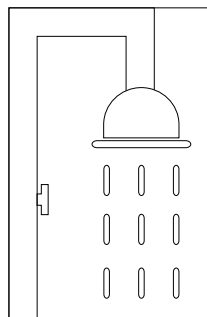

- Uwaga!** Po pewnym czasie od aplikacji w wyniku naprężania i rozprężania ściany lub nie w pełni wyschniętego gruntu mogą pojawić się na tapecie niewielkie pęcherzyki powietrza. Nie przebijaj ich! Wystarczy docisnąć je delikatnie dłonią. Jeśli od aplikacji minęło zbyt wiele czasu i docięnięta tapeta nie przykleja się do podłoża, delikatnie podgrzej ją przy pomocy suszarki lub opalarki (podgrzanie aktywuje klej) i dociśnij ponownie. Należy uważać, aby nie stopić tapety!
- Nadmiary tapety odetnij za pomocą nożyka. Aby zrobić to równo, pomóż sobie liniałem lub raklą.

4.4 PIELĘGNACJA

Tapeta Extreme jest materiałem laminowanym na etapie produkcji i jako dwuwarstwowy 100% winyl jest bardzo odporna. Tapetę można myć, szorować ostrą stroną gąbki, a w razie potrzeby zastosować ostre środki czyszczące. Należy pamiętać aby od razu po umyciu zabrudzenia obficie splotać tapetę wodą. Materiał EXTREME nie wymaga wycierania do sucha, woda spływa po nim samoistnie, a kamień się nie osadza.

5. CANVAS STICKER – TAPETY W KSZTAŁCIE KOŁA

5.1 ZASTOSOWANIE

Wewnątrz pomieszczeń, na każdej gładkiej i płaskiej powierzchni, poza podłogą. Nie stosować w strefie gotowania oraz bezpośrednio pod prysznicem.

5.1.1 POWIERZCHNIE, TAKIE JAK: TYNK, BETON, GIPS

- ▶ Tapetowana ściana powinna być:
 - **Idealnie gładka** – tapeta nie ukryje nierówności ściany, wręcz je uwypukli.
 - **Dwukrotnie zagruntowana** gruntem głęboko penetrującym Ceresit CT17 w odstępach 24 h. Ściana jest prawidłowo zagruntowana jeśli zmoczenie powierzchni nie zmienia jej koloru. **Uwaga!** Nie stosujemy do gruntowania farby gruntującej, ani nie dolewamy gruntu do farby.
 - **Upřednio pomalowana** ściana również powinna zostać zagruntowana gruntem głęboko penetrującym. Nie stosujemy do gruntowania farby gruntującej, ani nie dolewamy gruntu do farby. **Uwaga!** Farby lateksowe, ceramiczne, olejne itp.
- ▶ należy zmatowić papierem ściernym przed zagruntowaniem.
- ▶ Usuń ze ściany wszystko, co może przeszkadzać w montażu
- ▶ Tapetowanie powinno odbywać się na samym końcu prac budowlanych, a pomieszczenie, w którym montujemy tapetę powinno być wysprzątane. Podczas aplikacji oraz 24 godziny po, nie należy wietrzyć pomieszczenia, korzystać z klimatyzacji ani doprowadzać do przeciągów i gwałtownych zmian temperatury.

5.1.2 POWIERZCHNIE TAKIE JAK SZKŁO, LACOBEL, PŁYTA MEBLOWA, PŁYTKI – TYLKO GŁADKIE, BEZ WYPUKŁYCH DEKORÓW

- ▶ Przy montażu na płytkach z klasycznymi, głębokimi fugami, dla lepszego efektu wizualnego zalecamy wyrównanie fug za pomocą szpachli i zagruntowanie szpachlowanej powierzchni.
- ▶ Po wyschnięciu gruntu – całość należy odtłuścić i odpylić.
- ▶ Powierzchnię klejenia należy odkurzyć i odtłuścić, aby była czysta i nie zakurzona.

5.2 MONTAŻ TAPETY W KOLE

1. Zanim przystąpisz do klejenia, umieść tapetę w miejscu docelowym i dla ułatwienia przyklej na chwilę do podłoża za pomocą taśmy malarzkiej lub skorzystaj z pomocy drugiej osoby – ZOBACZ FILM NA YT.
2. Aplikację rozpocznij od góry, odklejając pierwsze 10 cm koła od warstwy papierowego podkładu.
3. Nie ściągasz papieru podkładowego w całości, to znacznie utrudni aplikację.
4. Pierwsze 10 cm papieru podkładowego możesz odciąć za pomocą nożyka lub zagiąć aby nie przeszkadzał w przyklejeniu górnej części koła do podłoża.
5. Przyklej górę tapety w kole, zobacz czy umiejscowienie jest takie, jak oczekujesz i przystąp do dalszej pracy.
6. Do montażu użyj rakle. Jeżeli nie posiadasz rakli wykorzystaj kartę płatniczą owiniętą w szmatkę.
7. Zwiń nieprzyklejoną część tapety grafiką do środka w rulon, a następnie zacznij wyciąganie papieru podkładowego i równomierne przyklejanie tapety do podłoża.
8. Naklejaj od góry do dołu i wygładzaj za pomocą rakli ruchem od środka do krawędzi, aby wyprowadzić ewentualne pęcherze powietrza. Tapeta musi równomiernie i pewnie przylegać do powierzchni ściany w każdym miejscu.
9. Czynność wykonuj powoli, miejsce przy miejscu, wygładzając za pomocą rakli lub karty płatniczej ruchem od środka na boki. Nie śpiesz się, aby pod tapetą nie zostały pęcherze powietrza.
10. Jeżeli coś ci nie wyjdzie, w trakcie aplikacji możesz delikatnie podierać tapetę – odkleić i poprawić.
11. Aby aplikacja przebiegła bez problemów, nie naciągaj tapety, pozwól aby materiał układał się sam. Twoim zadaniem jest jedynie usunięcie powietrza spod spodu.
12. Jeśli powstaną pęcherzyki powietrza – możesz je przebić cienką igłą i za pomocą rakli dociskając, usunąć powietrze.
13. Aplikacja nie powinna zająć więcej niż 10 minut.

5.3 PIELĘGNACJA

Tapeta koło jest zmywalna, odporna na zachlapania i domowe zabrudzenia. Tapetę można delikatnie zmywać ściereczką lub miękką stroną gąbki nasączoną wodą i delikatnym detergentem np. mydłem lub płynem do naczyń. Nie wolno szorować i stosować ostrej, żrącej chemii.

Tapeta koło nie nadaje się do strefy gotowania i bezpośrednio pod prysznicem.

6. GWARANCJA SATYSFAKCJI

Naszym podstawowym założeniem jest produkowanie pięknych dekoracji dla twojego wnętrza. Bardzo zależy nam na tym, abyś to przede wszystkim Ty, drogi kliencie, mógł i chciał nazwać nasz produkt pięknym. Dlatego jako jedyna firma w Polsce produkująca tapety na wymiar, wprowadzamy dla naszych klientów **Gwarancję Satysfakcji** z zakupu na tapety produkowanej na zamówienie.

Jeżeli z jakiegokolwiek powodu, otrzymana przez Ciebie tapeta nie spełnia Twoich oczekiwań, możesz ją jednorazowo wymienić na dowolny wzór z naszej oferty, w ciągu 14 dni od otrzymania zamówienia. Szczegóły i zasady skorzystania z Gwarancji – znajdziecie na naszej stronie [www](http://www.wallart.com.pl).

Pamiętajcie, aby skorzystać z **Gwarancji Satysfakcji** tapeta nie może być zniszczona i wcześniej montowana oraz musi być do nas odesłana jako zwrot.

Aby zgłosić chęć skorzystania z **Gwarancji Satysfakcji** skontaktuj się z nami mailowo na adres: biuro@wallart.com.pl, podaj numer zamówienia oraz adres, z którego mamy odebrać tapetę. Nową tapetę dostarczymy w tym samym czasie, co pierwotne zamówienie (w tym samym trybie).



Zobacz regulamin gwarancji satysfakcji

7. REKLAMACJE

Nie bój się składać reklamacji, jesteśmy po to aby Ci pomóc i dać pełną satysfakcję z zakupu. Jeżeli tapeta nie jest zgodna z zamówieniem, posiada wady, jest niekompletna lub w jakikolwiek inny sposób budzi Twoją wątpliwość – NIE MONTUJ JEJ, a złóż reklamację mailowo na adres: reklamacje@wallart.com.pl.

Opisz napotkany problem, prześlij numer zamówienia oraz dołącz dokumentację zdjęciową. Jeżeli będzie potrzebna dodatkowa ekspertyza, poprosimy Cię o odesłanie do nas tapety lub sami wyślemy kuriera na wskazany adres.

W przypadku uznania reklamacji otrzymasz od nas nową tapetę w ciągu 3 dni roboczych od jej rozpatrzenia.

Jeżeli chcesz wiedzieć więcej o reklamacjach – zobacz informacje z regulaminu na naszej stronie [www](http://www.wallart.com.pl).

Regulamin Gwarancji i reklamacji

1. Na zakupiony towar udzielana jest gwarancja – 2 lata od daty zakupu.
2. Gwarancja obejmuje samoczynne odklejanie się tapety od prawidłowo przygotowanego podłoża dla tapet samoprzylepnych laminowanych, w tym rolowanie na krawędziach.
3. Dla tapet z winylu samoprzylepnego laminowanego kurczliwość na poziomie do 3 mm jest elementem naturalnym i nie podlega gwarancji, o ile nie powoduje oderwania większych elementów tapety od ściany.
4. Gwarancja obejmuje również samoczynną utratę koloru wyższą niż 5% w stosunku do koloru w dniu montażu.
5. Gwarancja na produkt nie obejmuje montażu oraz uszkodzeń powstałych podczas montażu np. rozdarcia, przetar-

- cia, zarysowania, rozciągnięcia materiału czy nieprawidłowego pasowania brytów.
6. Gwarancja nie obejmuje uszkodzeń mechanicznych tapet w postaci rys, dziur w tapecie i ścianie.
 7. Gwarancja nie obejmuje uszkodzeń mechanicznych powstałych w wyniku szorowania i używania detergentów dla materiału flizelina gładka i winyle na flizelinie. Jedyny materiał odporny na szorowanie to winyl samoprzylepny laminowany.
 8. Reklamacje należy składać na adres mailowy reklamacje@wallart.com.pl
 9. W przypadku wadliwych towarów lub błędów w realizacji zamówienia, Sklep gwarantuje ich wymianę na towar nieuszkodzony lub właściwy w terminie 7 dni roboczych od uznania reklamacji.
 10. Produkty będące przedmiotem reklamacji powinny być odesłane w opakowaniu gwarantującym dobre zabezpieczenie przed ewentualnym uszkodzeniem w transporcie. Rekomendowane jest oznaczenie paczki adnotacją dotyczącą przyczyny reklamacji. Po pozytywnym rozpatrzeniu reklamacji koszty odesłania paczki zostaną zwrócone.
 11. Nieuzasadnione reklamacje, uszkodzenia wynikające z niewłaściwego użytkowania towaru nie będą brane pod uwagę. Wszelkie koszty związane z tego typu przypadkami pokrywa Kupujący.
 12. Akceptacja karty produktowej oznacza ostateczne potwierdzenie wyglądu, ułożenia, rozmiaru i proporcji wzoru, a także potwierdzenia wybranego materiału, techniki przygotowania łączeń pomiędzy pasami tapety oraz podziału wzoru na bryty.
 13. Reklamacje złożone ze względu na treść zamówienia (np. materiał, wzór, rozmiar, sposób montażu) po zaakceptowaniu karty produktowej nie będą uwzględniane.
 14. Każda tapeta przed aplikacją na ścianie powinna być sprawdzona na powierzchni płaskiej – pasowanie koloru, łączeń i wzoru z uwzględnieniem zakładki – dla tapet na winylu samoprzylepnym laminowanym. Reklamacje złożone po naklejeniu na ścianę, z pominięciem elementu sprawdzenia tapety na powierzchni płaskiej nie będą uwzględniane. W przypadku niepasujących wzorów lub kolorów pomiędzy brytami reklamacje należy składać przed aplikacją na ścianę – poprzez zrobienie zdjęć wystanie na adres mailowy na reklamacje@wallart.com.pl
 15. Nie produkujemy tapet metalizowanych. Kolor złota, srebrna i miedzi jest kolorem wydrukowanym, czyli imitującym kolor złota, srebra i miedzi.
 16. Jakikolwiek przesyłki wysyłane na koszt Wall Art Sp. z o.o. z siedzibą we Wrocławiu nie będą odbierane.
 17. Indywidualne ustawienia urządzenia końcowego mogą powodować różnice pomiędzy wizualizacją produktu na komputerze Klienta, a rzeczywistym wyglądem produktu (kolor, proporcje itp.). Nie jest to podstawą reklamacji.
 18. Klient ma prawo zamówić próbkę, aby sprawdzić fakturę materiału, kolor oraz jakość grafiki. Próbka A3 pokazuje ogólny wygląd (ułożenie i proporcje) wzoru w pomniejszeniu dla rozmiaru 3x4 m lub 3x5 m dla kolekcji od 2021 r, ściany oraz fragment 1:1 dla 3x4 m lub 3x5 m dla kolekcji od 2021 r. Istnieje możliwość zamówienia próbki w 1:1 dla docelowego rozmiaru ściany, na wyraźne zamówienie klienta. Próbka jest jedynie fragmentem docelowej tapety, która jest murałem (nie wzorem powtarzalnym). Nie ma możliwości, aby próbka zawierała cały wzór, na całą ścianę w skali 1:1. Podstawą reklamacji może być jedynie różnica pomiędzy fizyczną próbką, a zamówionym produktem, w tym konkretnym fragmencie tapety, o ile zamówienie tapety nastąpiło w ciągu 14 dni od dnia odbioru próbki, a sprawdzenie tapety nastąpiło niezwłocznie po odbiorze zamówienia.
 19. Reklamacje składane ze względu na różnicę koloru bez wcześniejszego zamówienia próbek, nie będą uwzględniane.
 20. Próbka stanowi reprezentatywny przykład proporcji wzoru, jakości produktu, struktury materiału, jakości wydruku, ostrości rozmycia, tonacji kolorystycznej, oraz kolorystyki dla pojedynczych barw, które wystąpiły na próbce. Jeżeli klient na podstawie przetestowanej próbki nie jest w stanie ocenić, czy spełnia ona jego oczekiwania względem efektu końcowego, powinien poprosić o wykonanie próbki innego wskazanego przez niego fragmentu tapety lub zrezygnować z zamówienia.
 21. Tapety powyżej 350 cm wysokości będą przygotowywane do montażu na podwójne cięcie.
 22. Jeżeli z winy zamawiającego nastąpiło uszkodzenie fragmentu lub części tapety istnieje możliwość domówienia dodruku, reklamacje różnic kolorystycznych w przypadku dodruku do wyprodukowanej już tapety nie będą uwzględniane



Zobacz regulamin



Wallart Sp. z o.o.

wallart.com.pl

733 12 13 14

ul. Rafała Wojaczka 3f

51-169 Wrocław