



**Maximum<sup>TM</sup>**  
Catalogue numérique

**Maximum est une manufacture qui conçoit et fabrique du mobilier en série, à partir des pertes de matière générées par les industries françaises.**

**Depuis 2015, Maximum, marque pionnière de l'upcycling à l'échelle industrielle, a produit 7000 meubles et revalorisé plus de 100 tonnes de déchets.**





**Tous nos produits sont fabriqués dans nos ateliers  
d'Ivry-sur-Seine (94)**



## Ils nous font confiance...

SILVERA

MOORE

CIDER 

 bluedigo

tétris  
design × build

Kinnarps®  
WORKSPACE SOLUTIONS

FOR ME LAB 

# La gamme Gravêne



**Gravêne 7.6**  
Chaise haute

Prix public: 270 € ttc



**Gravêne 5.5**  
Chaise pieds bois

Prix public: 250 € ttc



**Gravêne 6.3**  
Chaise pieds métal

Prix public: 210 € ttc



**Gravêne 6.7**  
Fauteuil pieds bois

Prix public: 350 € ttc



**Gravêne 7.5**  
Fauteuil pieds metal

Prix public: 260 € ttc



**Gravêne 8.7**  
Fauteuil haut

Prix public: 310 € ttc

**Une assise fabriquée à 100% en  
déchets industriels**



### **Plastique up-cyclé**

A.Schulman est une industrie leader de plasturgie, spécialisé dans la coloration du polyéthylène. Réduit en poudre pour assurer un meilleur conditionnement, les conduits de la chaîne garde quelques traces des plastiques précédents. Afin d'assurer une teinte irréprochable, l'usine jette systématiquement les 100 premiers kilos de chaque production. Cette marge de sécurité génère chaque mois jusqu'à 10 tonnes de rebuts.

### **Chutes de découpe de tubes**

La découpe de tubes dans les serrureries industrielles génère systématiquement des chutes, souvent trop courtes pour être vendues. Leurs dimensions sont parfaites pour faire un pied d'assise. Ils sont ensuite thermolaqués et sertis dans une platine de plastique, faisant du Gravène un siège aussi confortable dehors que dedans.





### **Chutes de fabrication de tonneaux**

Pour la fabrication de ses tonneaux, NT Bois utilise du chêne d'exception issu des forêts plantés par Colbert. Lors du délignage, certaines parties, trop fines pour servir de douelles finissent en

bois de chauffage. Le piètement du Gravène 6.7 a été dessiné pour s'immiscer dans ces petites chutes et sauver ces morceaux de chêne bicentenaire.



# Une assise aux milles couleurs

Les Gravênes se personnalisent avec notre gamme de 24 couleurs. Il y a plus de 550 combinaisons possible ! **Générez des images pour vos présentation clients sur notre configurateur.**

[Essayez-le ici !](#)









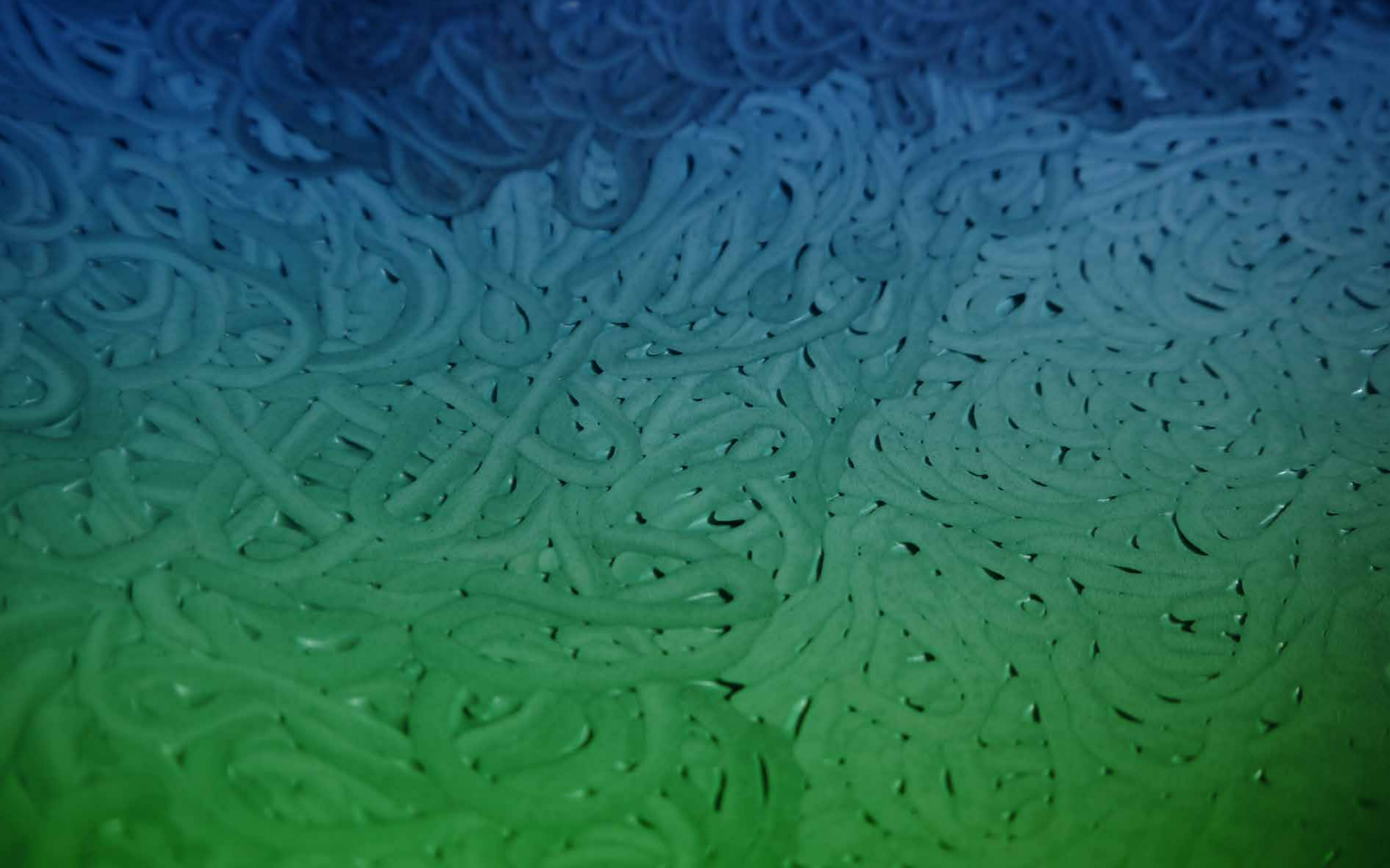







# La Gamme Bupo





### **Des portes par milliers:**

Les déconstructions d'immeubles provoquent chaque année la mise au rebut de plus de 70 millions de tonnes de matière. Avec Bupo, les portes des immeubles tertiaires sont sorties des bennes pour devenir des bureaux, sauvant plusieurs dizaines de kilo à chaque produit fabriqué





**La grande diversité de couleur des portes se retrouve dans la gamme colorée des bureaux**













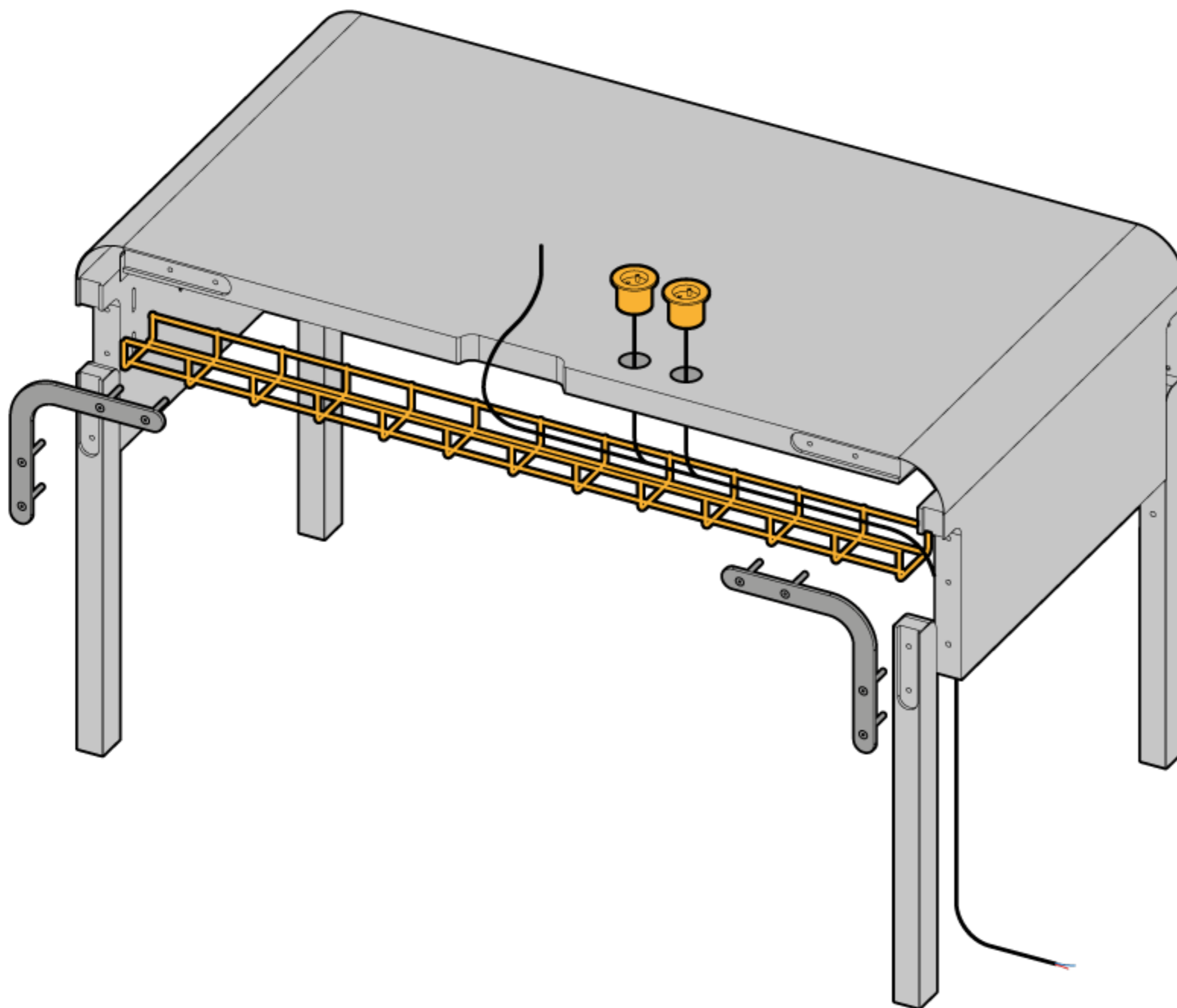

## Parfaitement connecté

Des prises électriques avec des ports usb et prises de courant fort, permettent de charger tous types d'appareils nomades (usb C sur demande).

Une saignée au fond du plateau permet de glisser les câbles des appareils fixes dans un chemin de câble placé sous le plateau.



La porte en bois mélaminée est ceintrée après fraisage du bois aggloméré. La localisation du fraisage sur la porte nous permet de déterminer la taille du bureau.





bauhaus

ELLE



# La Gamme Clavex

Tables hautes

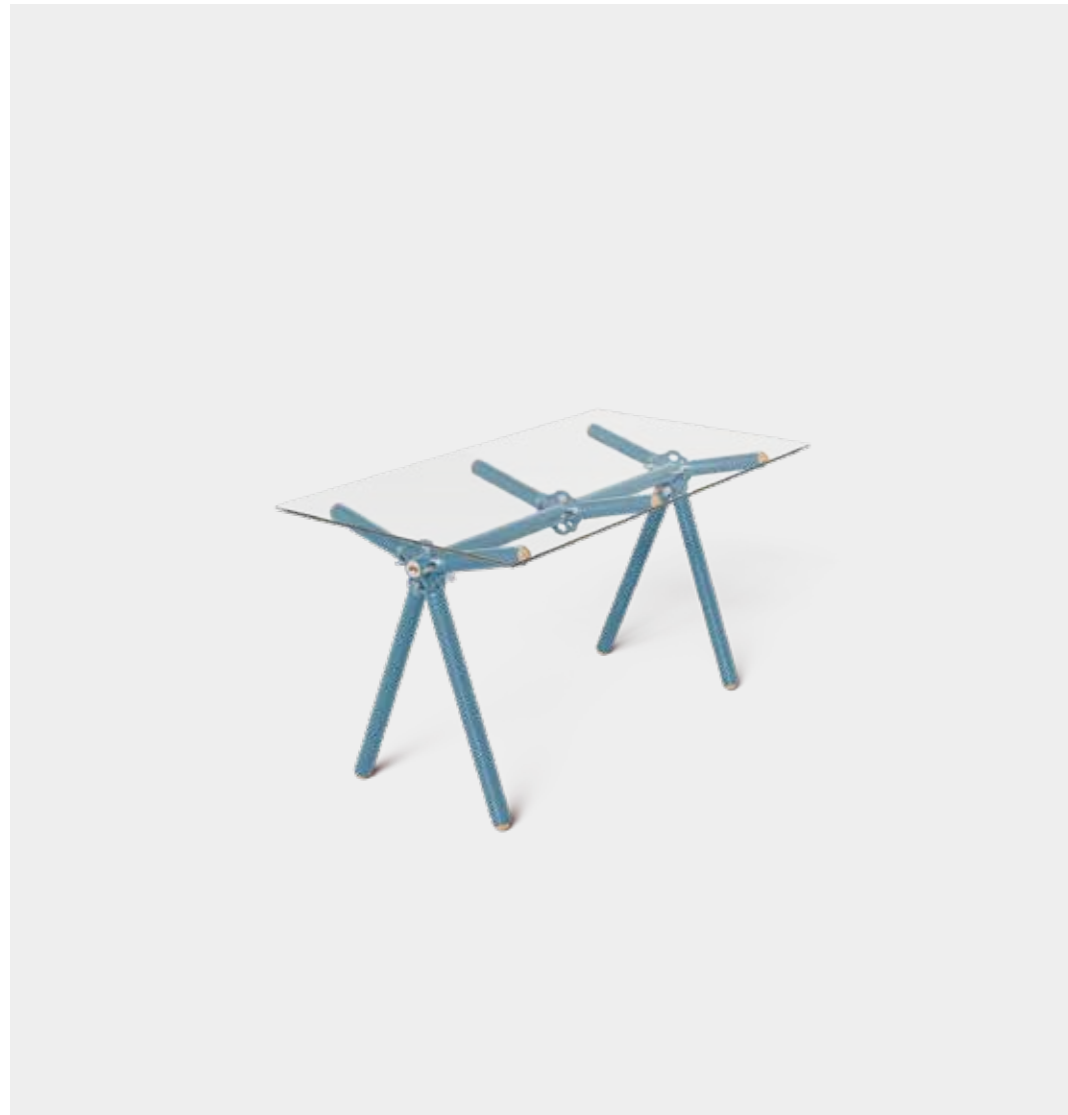

**Clavex 51.0**

6 personnes

Prix public: 810 € ttc



**Clavex 68.0**

8 personnes

Prix public: 990 € ttc



**Clavex 112.0**

10 personnes

Prix public: 1350 € ttc



## Tables basses



### **Clavex 50.0**

6 personnes

Prix public: 810 € ttc



### **Clavex 67.0**

8 personnes

Prix public: 990 € ttc

**Une table entièrement issue des  
bennes de nos partenaires**







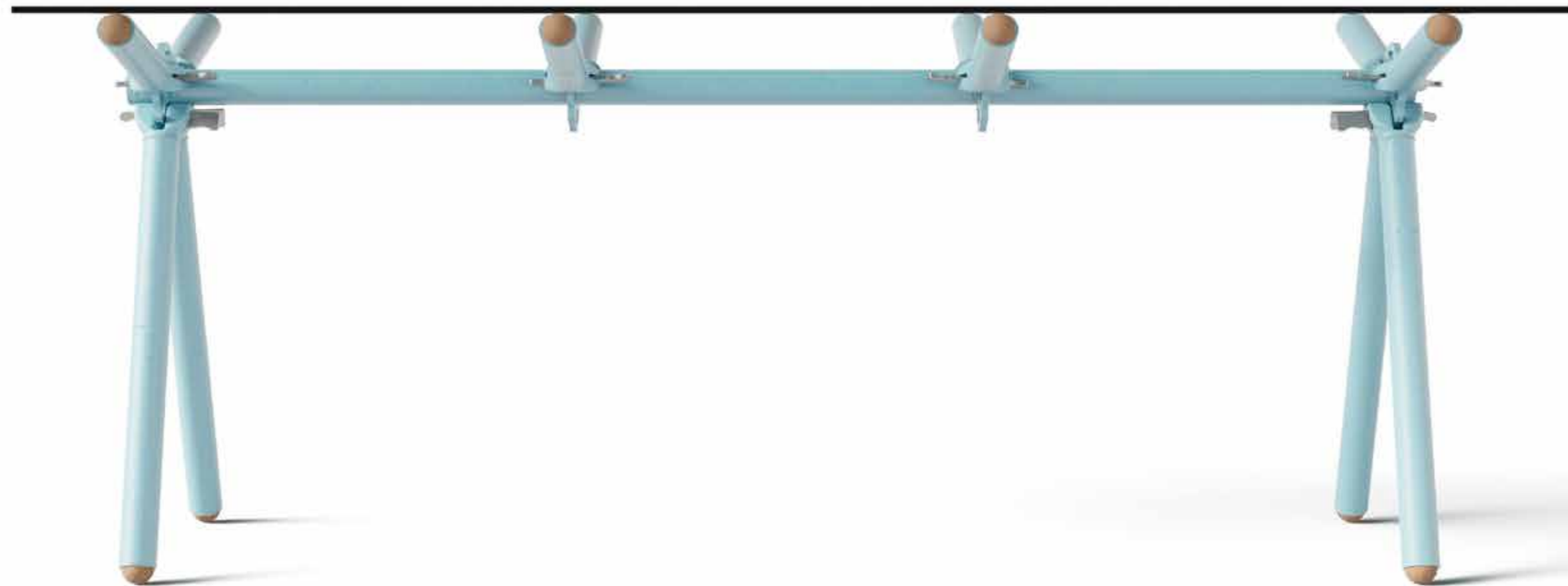

## **Anciennes cloisons vitrées**

Une cloison vitrée est taillée selon l'espace qu'elle aménage. Trempée par mesure de sécurité, elle ne se redécoupe pas. Lorsqu'elles sont déposées, ces plaques de verre en parfait état

finissent toujours en déchèterie, victimes de leurs dimensions figées rendant difficile toute réutilisation. Seul un projet à leur mesure pouvait leur éviter ce destin brisé.



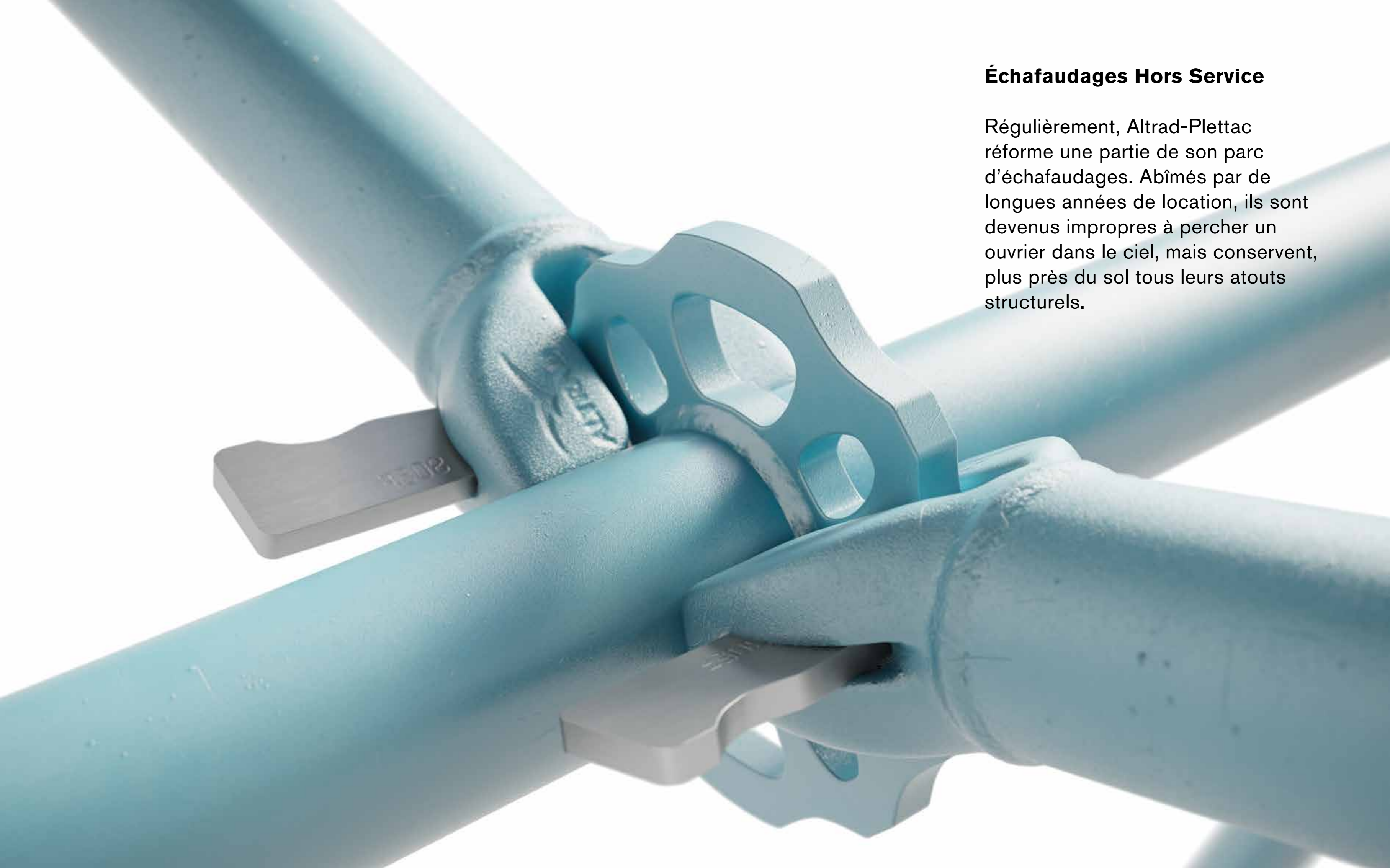

## **Échafaudages Hors Service**

Régulièrement, Altrad-Plettac réforme une partie de son parc d'échafaudages. Abîmés par de longues années de location, ils sont devenus impropres à percher un ouvrier dans le ciel, mais conservent, plus près du sol tous leurs atouts structurels.



### **Pertes de peinture époxy**

La peinture époxy est une poudre que l'on projette sur des pièces en acier, avant d'être cuite à 200° C. Lors de la projection, une partie des poudres s'envole dans les circuits d'aspiration. L'accumulation de ces poudres de peintures est diluée dans la teinte de votre choix pour permettre son réemploi.



# Une gamme de 9 couleurs

\* disponible pour tous les modèles.

Corten



Rouge



Anis



Kaki



Vert



Turquoise



Bleu



Perle



Galaxie









# La Gamme Polix

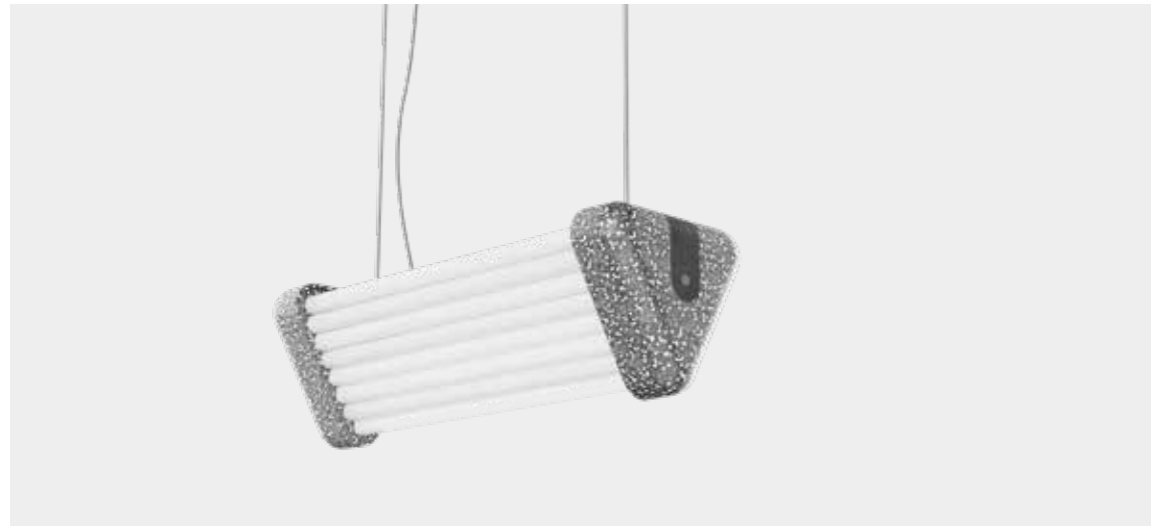

**Polix 2.9**  
64cm  
Prix public: 355 €

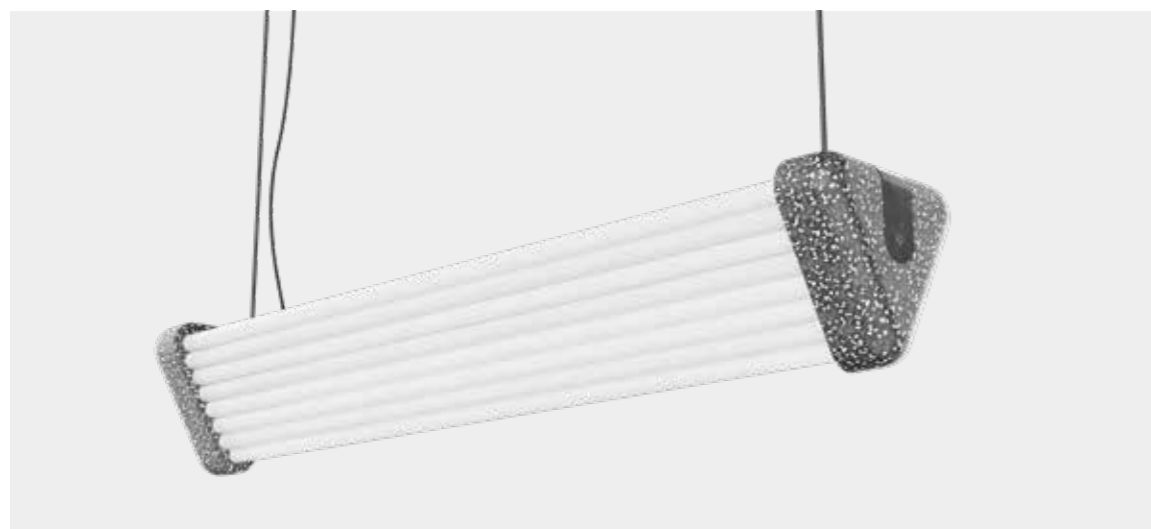

**Polix 5.9**  
124cm  
Prix public: 495 €



**Polix 7.4**  
154cm  
Prix public: 605 €



**Les trois dimensions des lampes Polix correspondent aux tailles standard des tubes néons HS qu'elles revalorisent.**

**Les trois modèles sont disponibles en applique et en suspension.**





# Le réemploi n'a jamais été aussi bien mis en lumière.



## Acier en amalgame

Lors de découpes numériques, , même les logiciels les plus performants laissent certaines zones inexploitées, le plus souvent sur le pourtour des amalgames. Les pièces de Polix ont été dessinées longues et aboutables pour pouvoir se loger dans ces espaces perdus.



### **Polystyrène recyclé**

Lorsque Knauf Industrie produit ses packaging en polystyrène expansé, les premiers tirages n'atteignent jamais la perfection. Ces ratés sont broyés puis sur-expansés pour fabriquer les platines de Polix. Ce procédé est une première dans l'histoire du recyclage du polystyrène expansé.







## **Tubes néons hors d'usage**

Les tubes fluorescents que le tertiaire consomme en immenses quantités, sont jetés quand ils n'éclairent plus. Ils gardent pourtant toute leur capacité à diffuser la lumière, ce qui en fait d'excellents abat-jour.



# La gamme Polix se décline également en applique murale

## Simple comme bonjour

La Polix n'est pas juste un bel exemple d'upcycling, c'est aussi une lampe bien pensée. De la fixation au mur ou la suspension, au changement d'ampoule, l'entretien de la Polix est un jeu d'enfant.

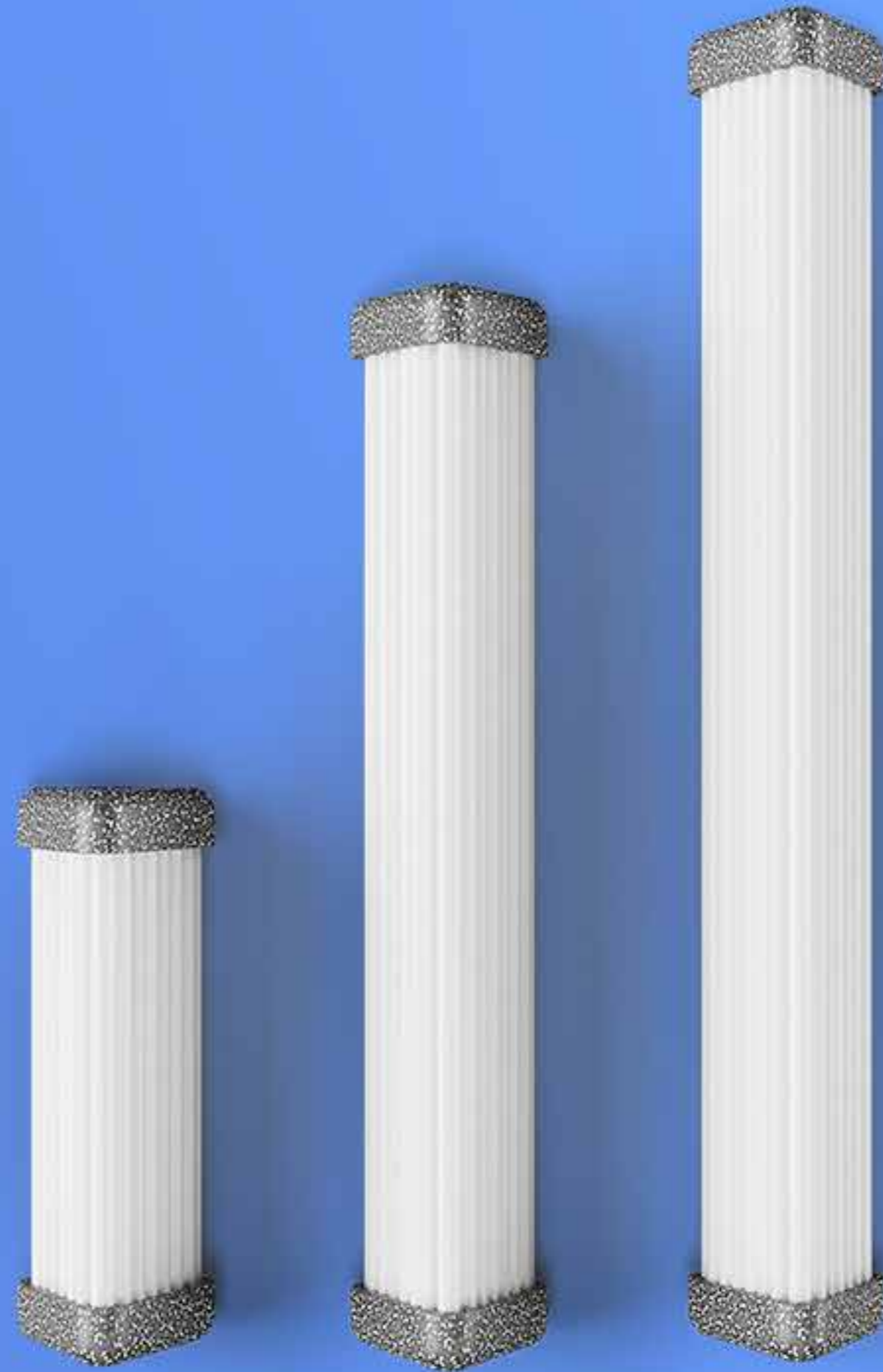









# La Gamme Bultan

Banquettes



**Bultan 32.0**

Prix public: 650 € ttc



**Bultan 64.0**

Prix public: 1300 € ttc



# Banquettes



**Bultan 25.0**

Prix public: 420 € ttc



**Bultan 50.0**

Prix public: 840€ ttc







**Trop abîmées pour contenir les  
foules, les barrières Vauban de la  
Préfecture de Police se plient en  
quatre pour devenir des bancs.**



### **Barrière Vauban HS**

Conçues pour être robustes, les barrières de sécurité de la préfecture de Police de Paris sont mises à rudes épreuves.

Leurs pieds sont leurs talons d'Achille. Souvent écrasés, ils condamnent tout le cadre à la benne. Quelques cintrages suffiront à transformer une barrière Vauban en structure de banquette Bultan.





## **Noeuds de bois, chutes de mousses et de tissus.**

La version canapé du Bultan revalorise trois autres déchets.

Chez Bultex les lattes de pins qui ont des noeuds dans le bois sont déclassés pour des raisons esthétiques. Ce sont des bases idéales pour nos coussins.

Les coussins sont fabriqués à partir des chutes de production de mousse de la Maison de la Mousse et caoutchoux.

Enfin, le concepteur de tissus pour automobile Tesca fabrique de nombreux tests pour séduire les fabricants. Se sont des centaines de mètres d'échantillons, qui finissent à la benne. Ils enveloppent désormais les coussins du Bultan. Résistants à l'abrasion et au feu, anti-tâches, ces étoffes ont encore quelques beaux arguments....









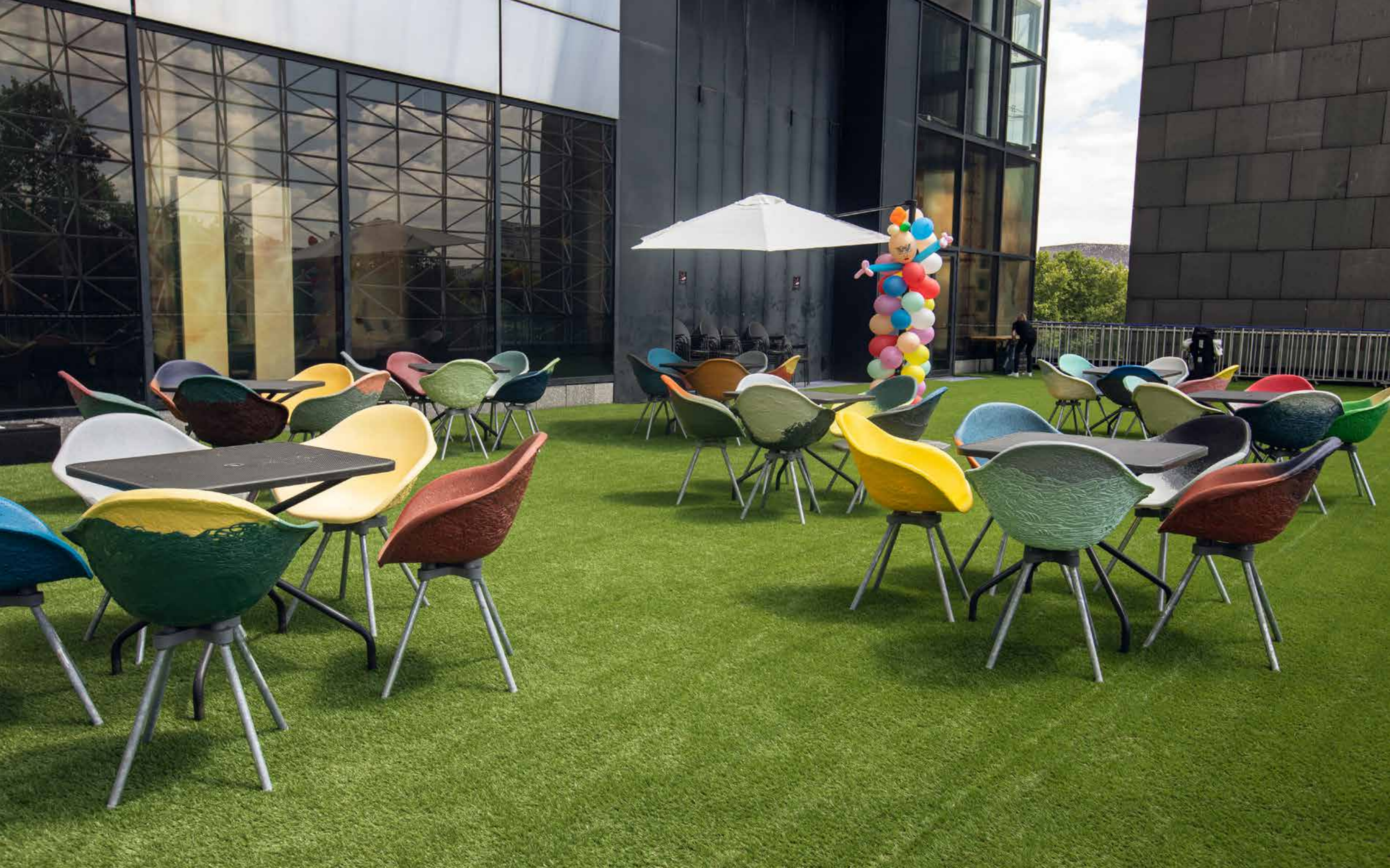





# Nous contacter

**www.maximum.paris**

49 bd du Colonel Fabien

94200 Ivry-sur-Seine, France.

**Armand Bernoud**

+33 6 83 71 80 10

armand@maximum.paris

**Alban Tamalet**

+33 6 17 14 17 48

alban@maximum.paris

