

COMPUTER SYMASKINE

HZL-UX8

Hurtig referencevejledning

Tillykke med dit køb af JUKI symaskine.

DA

Læs alle sikkerhedsforanstaltninger, der er indeholdt i hurtig referencevejledning pkt. "Sikker brug af symaskinen", nøje inden maskinen tages i brug. Dermed får du en fuld forståelse af maskinens funktion og driftsprocedurer, og sygemaskinens levetid forlænges.

Efter at du har læst hurtig referencevejledning skal den gemmes sammen med garantien et sikkert sted til fremtidig brug.

**OBS.**

Denne hurtig referencevejledning skal læses nøje igennem, inden produktet tages i brug, da den indeholder vigtig drifts- og sikkerhedsinformation. Opbevar denne hurtig referencevejledning på et let tilgængeligt sted, så du kan bruge den senere.

1. VIGTIGE SIKKERHEDSINSTRUKSER

Ved brug af elektrisk udstyr skal grundlæggende sikkerhedsforanstaltninger altid følges, inkl. nedenstående: Læs alle instrukser nøje igennem inden symaskinen tages i brug.

FARE ____ **For at mindske risikoen for elektrisk stød:**

1. Apparatet bør aldrig efterlades uden opsyn, når det er tilkoblet.
2. Træk altid stikket ud af udtaget, når apparatet ikke er i brug og inden rengøring.

ADVARSEL ____ **For at mindste risikoen for skoldninger, brand, elektriske stød eller personskader:**

1. Udstyret må ikke bruges som legetøj. Tæt overvågning er nødvendig, når udstyret anvendes af eller i nærheden af børn. Udstyret kan bruges af børn på over 8 år og personer, hvis fysiske, sansemæssige eller mentale evner er nedsat, eller personer uden den fornødne erfaring og viden, hvis de er instrueret i sikker brug af apparatet og forstår de dermed forbundne risici. Børn skal overvåges for at sikre, at de ikke leger med udstyret. Rengøring og vedligeholdelse må ikke udføres af børn, medmindre de er under opsyn.
2. Anvend kun dette produkt efter hensigten, som beskrevet i denne vejledning. Anvend kun tilbehør, der anbefales af producenten, som beskrevet i denne vejledning.
3. Betjen aldrig dette produkt, hvis det har beskadiget ledning eller stik, hvis det ikke fungerer korrekt, hvis det har været tabt eller beskadiget, eller tabt ned i vand. Returnér det til anskaffelsesstedet eller til et servicecenter til eftersyn, reparation, elektrisk eller mekanisk justering.
4. Anvend aldrig symaskinen, hvis nogen af ventilationsåbningerne er blokeret. Hold ventilationsåbningerne på symaskinen og fodpedalen fri for støv og løse trævler.
5. Hold fingrene væk fra alle roterende dele. Der skal udvises særlig agtpågivenhed i området omkring symaskinenålen.
6. Brug altid den rigtige stingplade. En forkert stingplade kan knække nålen.
7. Brug ikke bøjede nåle.
8. Træk eller hiv ikke i stoffet under syningen. Det vil beskadige nålen, så den knækker.
9. Sæt symaskinens tænd/sluk knap på OFF position, når der skal laves justeringer i nåleområdet, f.eks. trådning eller udskiftning af nålen, trådning af spole eller udskiftning af trykfod.
10. Træk altid stikket ud af stikkontakten, før du fjerner dæksler, smører eller foretager andre brugerjusteringer, der er nævnt i brugsanvisningen.
11. Tab aldrig noget ind i symaskinen eller isæt genstande i åbningerne på symaskinen.
12. Symaskinen må ikke anvendes udendørs.
13. Anvend ikke symaskinen hvor sprayprodukter bliver brugt eller hvor oxygen bliver administreret.
14. Ved afbrydelse, sæt tænd/sluk knappen på "OFF" position, og tag stikket ud af stikkontakten.
15. Afbryd ikke ved at trække i ledningen. Ved afbrydelse tag fat i stikket, ikke i ledningen.
16. Principielt skal maskinen frakobles elforsyningen, når den ikke bruges.
17. Hvis netledningen er beskadiget, skal den udskiftes med en specialledning af din nærmeste autoriserede forhandler eller servicecenter.
18. (Undtagen USA, Canada) er symaskinen dobbeltisoleret. Anvend kun originale reservedele, der er identiske med de udskiftede. Se instrukser om vedligeholdelse af en dobbeltisoleret maskine.

VEDLIGEHODELSE AF DOBBELTISOLEREDE PRODUKTER (Undtagen USA/Canada)

Et dobbeltisoleret produkt er udstyret med to isoleringsenheder i stedet for en jordforbindelse. Et dobbeltisoleret produkt har ikke jordstik og et sådant skal heller ikke sættes i. Vedligeholdelse af et dobbeltisoleret produkt kræver stor omhyggelighed og godt kendskab til systemet og skal derfor kun udføres af kvalificeret personale. Anvend kun originalt tilbehør til service og reparation. Et dobbeltisoleret produkt er mærket med ordene: "DOBBELTISOLERING" eller "DOBBELTISOLERET". Symbolet  kan også være vist på produktet.



GEM DISSE INSTRUKSER

Denne symaskine er kun beregnet til brug i husholdningen.

SIKKER BRUG AF SYMASKINEN

Symboler og pictogrammer, der er indeholdt i Brugsanvisningen og anført på symaskinen, har til formål at sikre, at symaskinen bruges sikkerhedsmæssigt korrekt og forebygge potentielle skader på brugeren og andre personer.

Advarselssymbolerne er brugt til forskellige formål, som beskrevet nedenfor.

 ADVARSEL	Angiver en potentiel dødsfare eller en fare, der kan medføre alvorlige kvæstelser, hvis symbolet ignoreres og symaskinen bruges uhensigtsmæssigt.
 FORSIGTIG	Angiver handlinger, mv., som kan medføre en potentiel fare for skader på personer og/eller maskinen, hvis symbolet ignoreres og symaskinen bruges uhensigtsmæssigt.

Piktogrammerne har følgende betydning:

	En ikke nærmere præciseret advarsel		Risiko for elektriske stød		Risiko for brand		Risiko for kvæstelse af hænder, mv.
	Et ikke nærmere præciseret forbud		Forbud mod afmontering/modifikationer		Hold fingrene væk fra nålen		Hæld ikke olie, mv.
	En generelt påkrævet adfærd		Træk stikket ud af stik-kontakten				

ADVARSEL

For oplysninger om kombination af stof, tråd og nål, se i særdeleshed forklaringstabellen i afsnittet "Udskiftning af nål".

Passer nålen eller tråden ikke til det brugte stof, lige som i et tilfælde, hvor et meget tung vægt stof (f.eks. denim) sys med en tynd nål (#11 eller højere), kan nålen knække med en uforudset personskaade til følge.

Andre forholdsregler

- Symaskinen må ikke udsættes for direkte sollys eller høj fugtighed.



- Det er ikke tilladt at tørre symaskinen med opløsningsmidler, som f.eks. en fortyndervæske.

Er symaskinen beskidt, påfør noget neutralt rengøringsmiddel på en blød klud og tør symaskinen forsigtigt af.



Opmærksomheden henledes på, at ovenstående kan være tilfældet, idet der i symaskinen er indbygget halvledende elektroniske dele og præcise elektroniske kredsløb.

- Brug kun symaskinen i temperaturområdet 5°C - 40°C. Er temperaturen for lav, vil symaskinen ikke fungere korrekt.

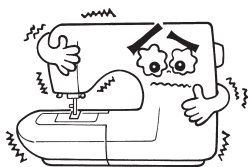

- Denne symaskine vil stoppe takket være en indbygget sikkerhedsmekanisme, således at maskinen ikke overophedes, når den syr langsomt og i længere tid. I dette tilfælde vil knappen START/STOP ikke lyse.

Symaskinen vil vende tilbage til driftstilstanden efter cirka 10 min.



- * Symaskinens driftstemperatur ligger i intervallet 5°C - 40°C. Symaskinen må ikke udsættes for direkte sollys. Ej heller kan symaskinen bruges i nærheden af brændende genstande, såsom brændeovne og stearinlys, eller på fugtige steder. I modsat fald risikerer man, at temperaturen i symaskinens indre dele stiger eller elledningen smelter, hvilket kan medføre brand eller elektriske stød.

- Sørg for at flytte symaskinen ved at holde i håndtagene.

Hold ikke del **A**, når du løfter symaskinen.

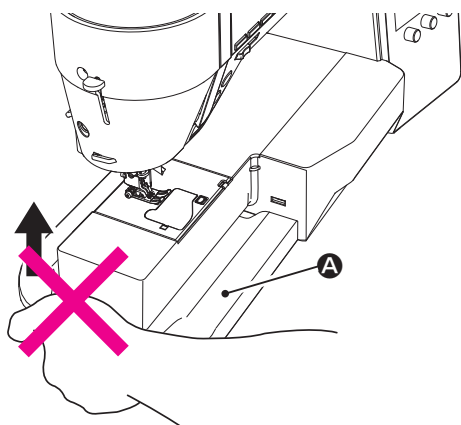

Hvis symaskinen er tung, skal du løfte den ved at føre armen gennem armafsnittet.

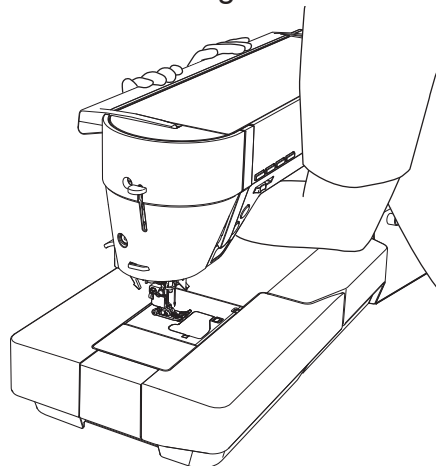

ADVARSEL

For kunder i USA

Denne enhed overholder del 15 i FCC-reglerne. Betjening er underlagt følgende to betingelser: (1) Denne enhed må ikke forårsage skadelig interferens, og (2) denne enhed skal acceptere enhver modtaget interferens, herunder interferens, der kan forårsage uønsket drift.

BEMÆRK: Dette udstyr er testet og viser sig at overholde grænserne for en digital enhed af klasse B i henhold til del 15 i FCC-reglerne. Disse grænser er designet til at give rimelig beskyttelse mod skadelig interferens i en boliginstallation. Dette udstyr genererer, bruger og kan udstråle radiofrekvensenergi og, hvis den ikke installeres og bruges i overensstemmelse med instruktionerne, kan forårsage skadelig interferens i radiokommunikation. Der er dog ingen garanti for, at interferens ikke vil forekomme i en bestemt installation. forårsage skadelig interferens i radio- eller tv-modtagelse, som kan bestemmes ved at tænde og tænde for udstyret, opfordres brugeren til at forsøge at rette interferensen ved hjælp af en eller flere af følgende foranstaltninger:

- Or Ret eller flyt modtagerantennen.
- Forøg afstanden mellem udstyret og modtageren.
- Tilslut udstyret til en stikkontakt på et andet kredsløb end det, som modtageren er tilsluttet.
- Kontakt forhandleren eller en erfaren radio- / tv-tekniker for at få hjælp.

Dette udstyr må ikke placeres eller betjenes sammen med nogen anden antenne eller sender.

For kunder i Europa

Dette radioudstyr er beregnet til brug sammen med den godkendte version (er) af software, der er angivet i EU-overensstemmelseserklæringen.

Software, der er indlæst på dette radioudstyr, er verificeret til at overholde de væsentlige krav i direktivet 2014/53 / EU.

2. Tilbehør

- Følger med maskinen



Standard trykfod
(A)



Spole (1)



Spolehætte (stor)

- Inderside af tilbehørsboks

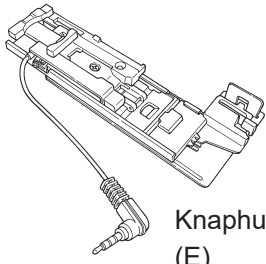

Knaphulsfod
(E)

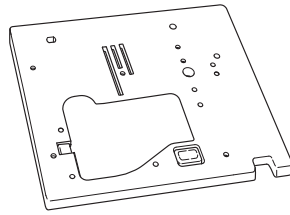

Stikkestingsplade

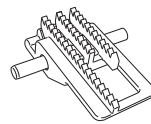

Ligestings
transportør

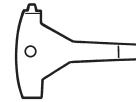

T-formet
skruetrækker



Quiltguide



Spole (3)



Ekstra spolepind

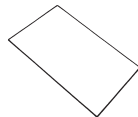

Nålesæt
HA × 1 # 11 (1)
14 (1)
16 (1)
til syning i strikstoffer
11 (1)

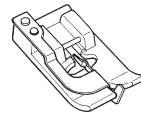

Blindsømsfod (D)

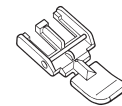

Lynlåsfod (B)

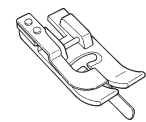

Kantsyningsfod
(R)



Opsprætter



Rensebørste



Spolehætte
(Mellemstor)



Spolehætte
(Lille)

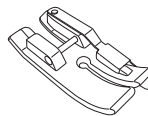

7 mm fører syfod

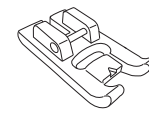

Manuel knaphulsfod
(I)

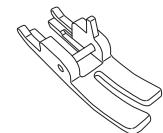

Stikkestings
syfod (S)



Overkastningsfod
(C)

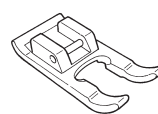

Trykfod m. åben
tå (O)

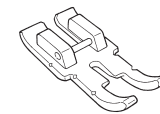

Patchworkfod
(P)

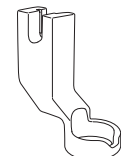

Quilte syfod (for
ruleren) (Q)

- Er indeholdt i pakningen.

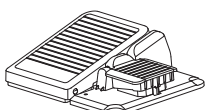

Fodpedal

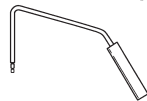

Arm til knæløft



El-kabel

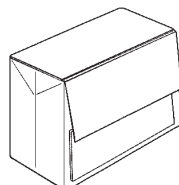

Symaskinehætte

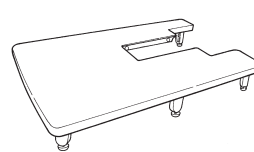

Forlængerbord

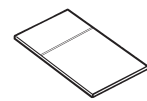

Hurtig reference-
vejledning
(Denne brugsan-
visning)

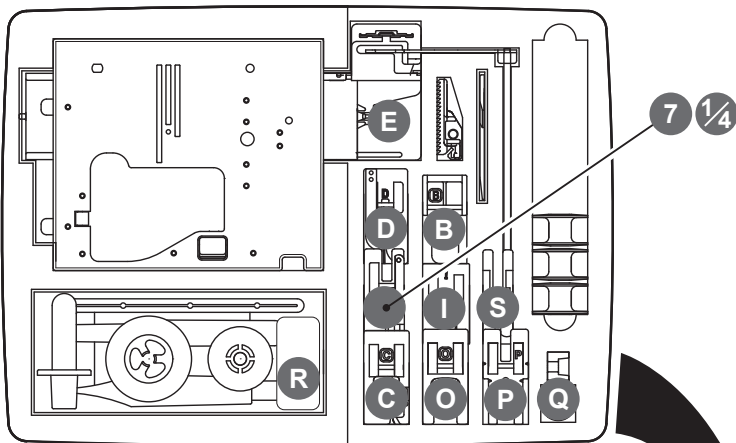

Tilbehørs boks

Tilbehør i tilbehørskassen kan også opbevares i boksen.
Se figuren nedenfor for opbevaringsproceduren.

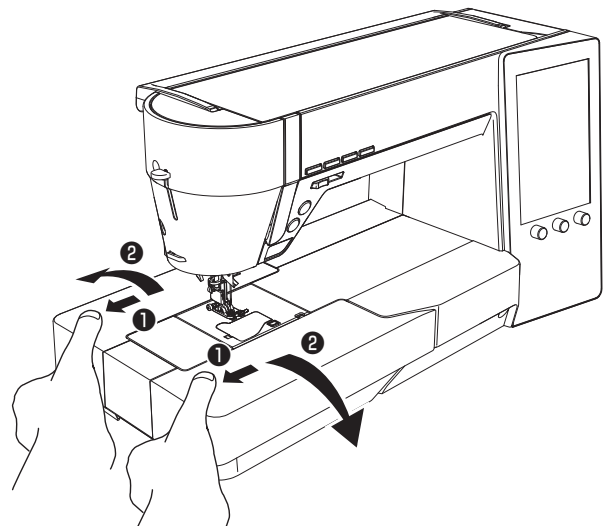

Træk hjælpedækslet let mod **1** siden, og åbn det derefter mod **2** siden.

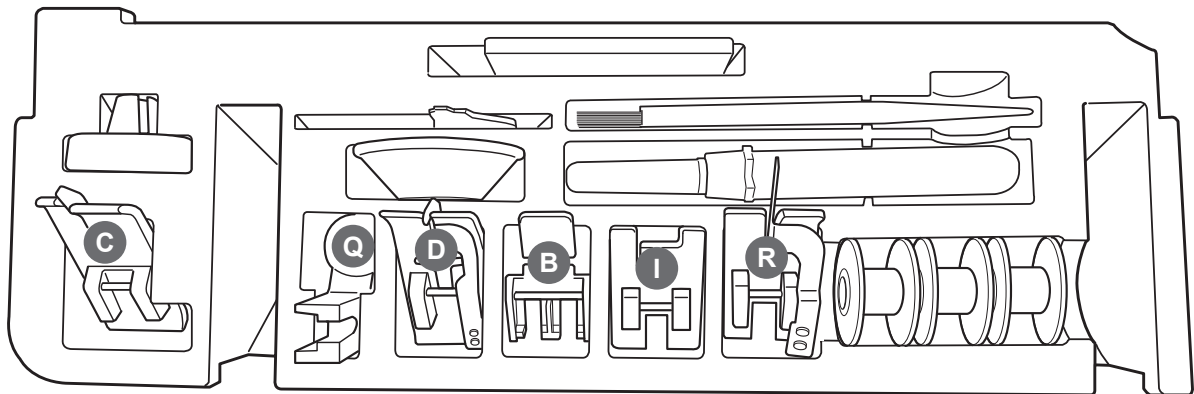





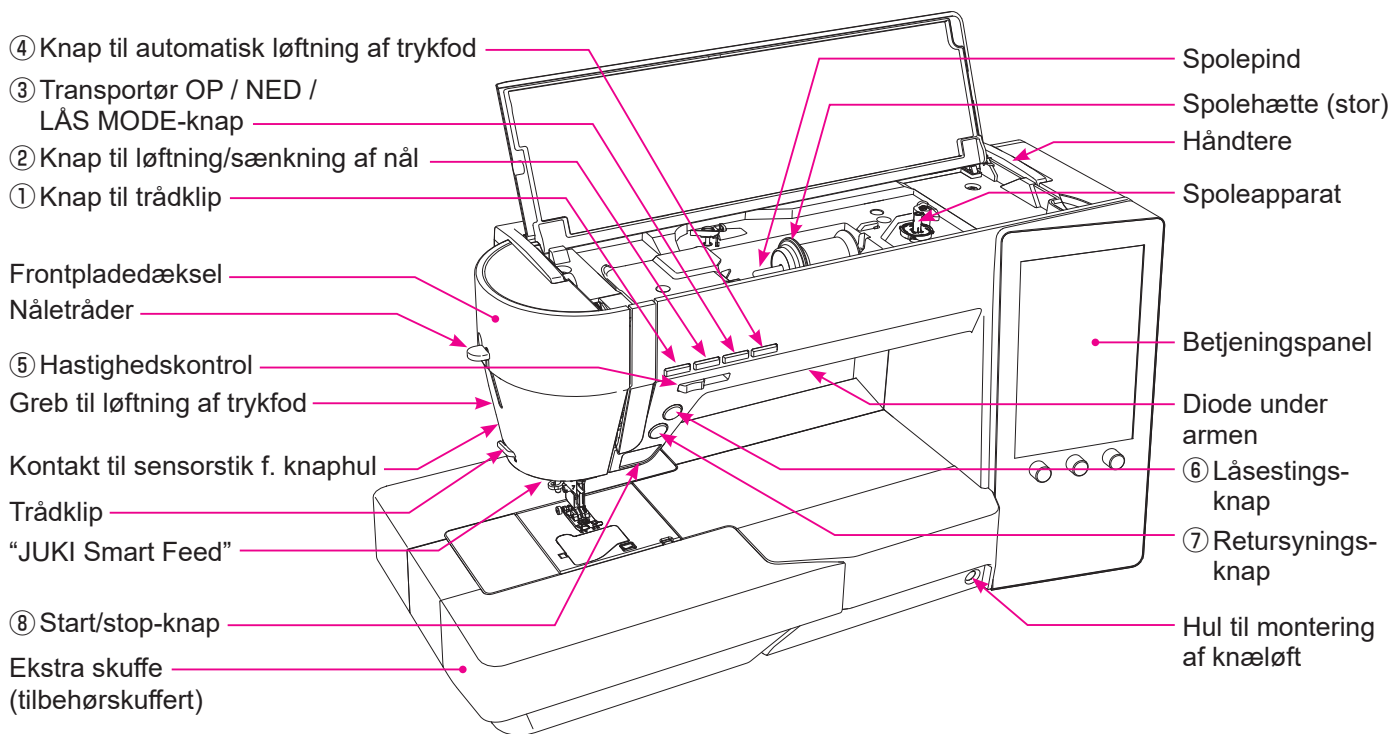

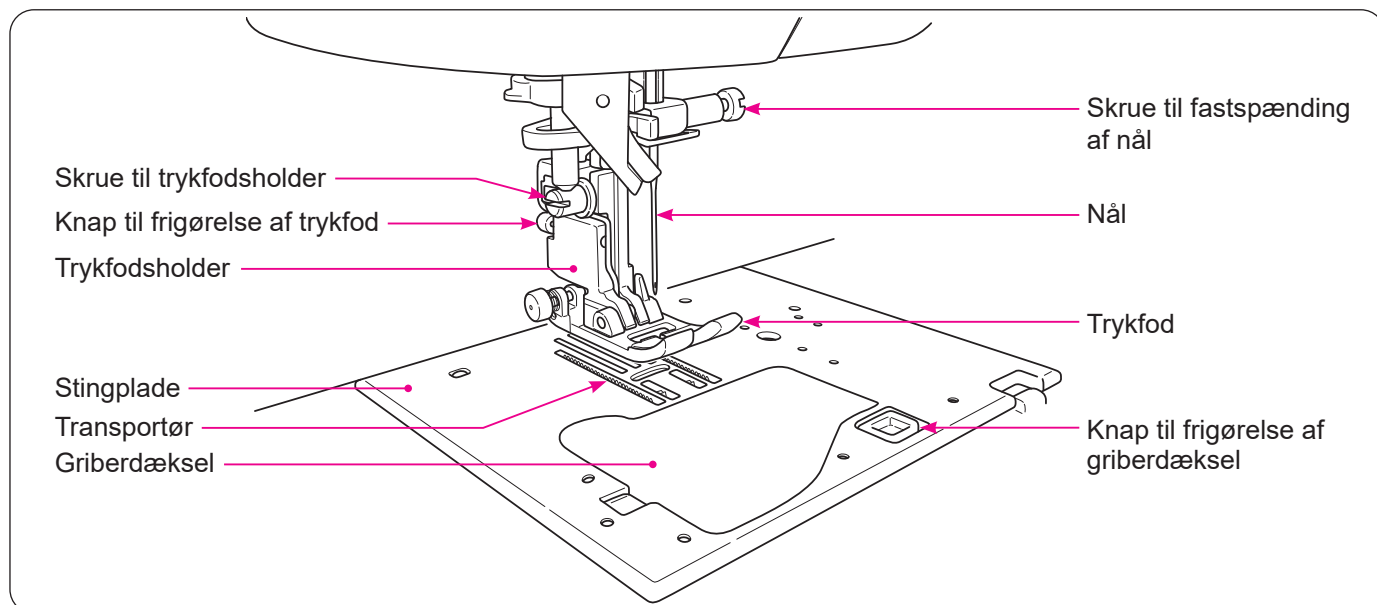
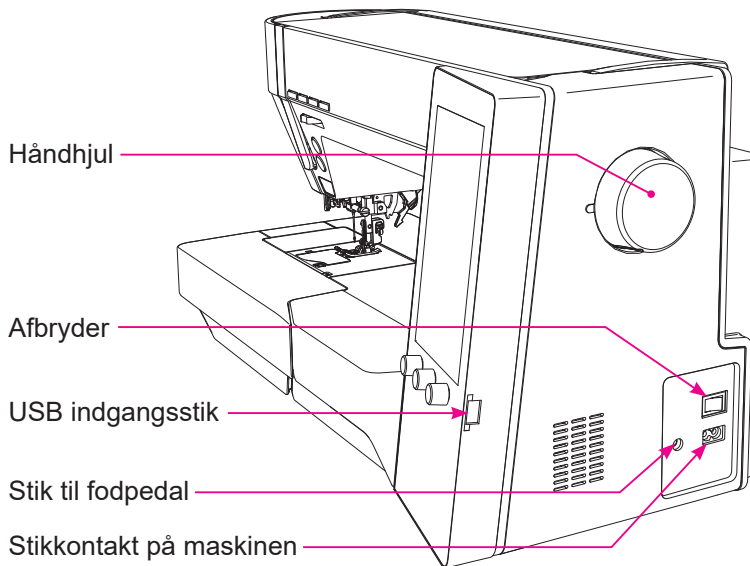
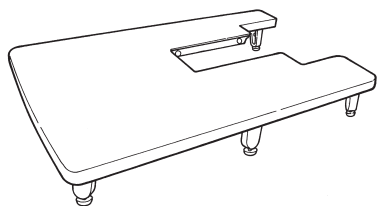

Inde i boksen

3. Konfiguration og funktioner



Forlængerbord



		Navn	Funktion
①		Knap til trådclip	Tryk på denne knap efter afslutning af sømmen for at klippe begge trånder automatisk over. Symaskinen stopper med nålen i øverste position efter trådafklip. Hvis der syes med dobbeltnål, vil denne tast ikke virke selvom tasten er aktiveret.
②		Knap til løftning/sænkning af nål	Når symaskinen stopper at sy, tryk på denne knap for at ændre nålens position. (Er nålen løftet, går den ned og omvendt) Symaskinen syr med lav hastighed, når denne knap holdes nedtrykket i længere tid.
③		Transportør OP / NED / LÅS MODE-knap	Når du trykker på denne knap, mens symaskinen hviler, ændres transportørens position. Lampe lyser: Transportøren er i sin nedre position Lampen slukker: Transportøren er i sin øverste position *1 Hvis du holder denne knap nede, kan alle handlinger deaktiveres (låsemodus). Hvis du holder den nede igen, nulstilles låsefunktionen.
④		Knap til automatisk løftning af trykfod	Når du trykker på denne knap, mens symaskinen ikke arbejder, bliver trykfodens position ændret. Hvis trykfoden er sat i øverste position, går den ned til nederste position om omvendt.
⑤		Hastighedskontrol	Syhastigheden kan justeres via denne glidetaste. Syhastigheden øges ved at bevæge hastighedstasten mod højre, eller sænkes ved at dreje mod venstre. Ved hjælp af fodpedalen kan den maximale hastighed indstilles.
⑥		Låsestingsknap	Når du trykker på denne knap, syr sy-maskinen hæftesting. Når du trykker på denne knap, mens sy-maskinen er i gang med at sy stingmønstre, stopper symaskinen efter afslutningen af 1 cyklus af stingmønstret.
⑦		Retursyningsknap	For stikkesting/zigzagsting: Symaskinen syr retursting så længe denne knap holdes nedtrykket. For andre stingtyper: Symaskinen syr låse/hæftesting.
⑧		Start/stop-knap	Når du trykker på denne knap begynder symaskinen at køre langsomt for derefter at øge hastigheden til den hastighed, som er indstillet af hastighedskontrollen. Et gentaget tryk på knappen stopper symaskinen. Knappens farve angiver maskinens aktuelle status. Grøn: Klar til syning og/eller under syning Rød: Ikke klar til syning Orange: Når låsesting knappen nedtrykkes, mens symaskinen er i gang med at sy Symaskinen er i spolingstilstand (Symaskinen syr en låsesting efter afslutningen af stingmønstrets 1 cyklus. Derefter stopper symaskinen.) * Når en fodpedal er tilsluttet kan start/stop-knappen ikke bruges for at starte syning. Start-knappen: Kan ikke bruges for at starte syning. Stop-knappen: Kan bruges for at stoppe syningen.

* 1



Lock Mode

angivet i brugsanvisningen henviser til

operationen for at "holde transportøren OP / NED / LÅS-MODE-knappen nede for at deaktivere betjening af alle taster".



3. Konfiguration og funktioner

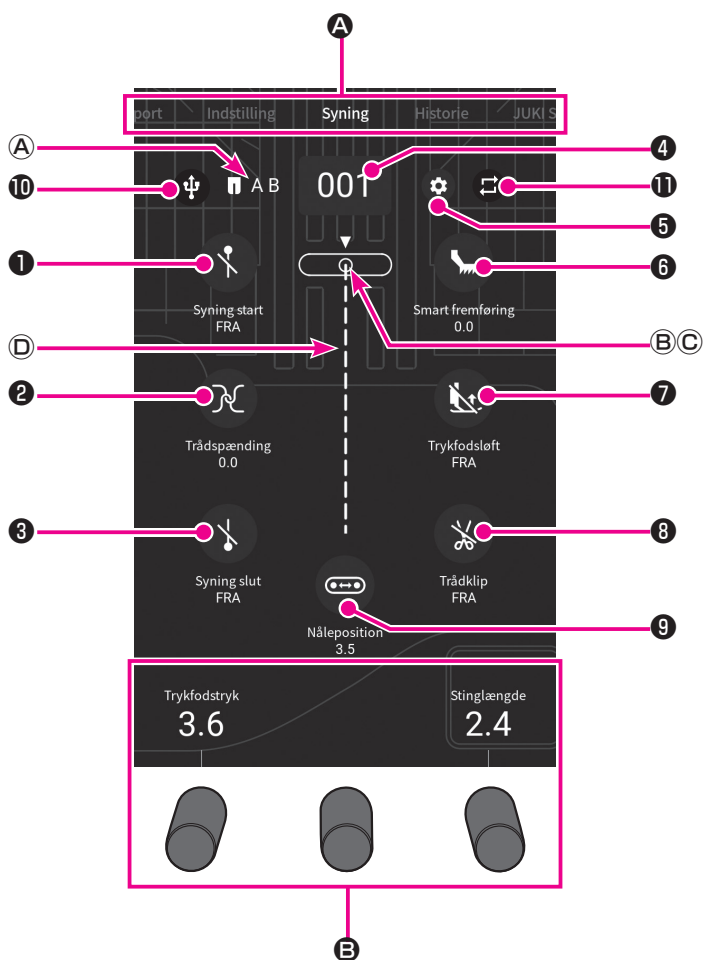

	Navn	Funktion
A	Tab	Vælg skærmen efter dit formål.
	Support	Symaskinens vigtigste anvendelse kan kontrolleres.
	Indstilling	Indstilling af funktionerne (17 slags) kan ændres.
	Syning	Valg og justering af mønsteret kan udføres.
	Historie	Oplysninger om de mønstre, du har syet, forbliver som historie. Hvis du vil sy mønsteret ved hjælp af den tilstand, du tidligere har indstillet, kan du vælge det fra historikken.
	JUKI Sewing Net	JUKI-hjemmeside (se også på www.Juki.nu)
B	Justérknop	Justeringshjulets funktion varierer med det valgte mønster. Funktion og den numeriske værdi vises på skærmen. Type: "trykfodstryk", "stinglængde", "zigzagbredde", "tilspidsende længde", "forlængelse"

		Navn	Funktion
A		Syfod	Den mest velegnede syfod angives.
B		Nåleposition	Nåle position ▼ vises.
C		Stingpladetype	Type af stingplade vises. : Standard stingplade : Stikkestings-stingplade
D	-	Sømodvalg	Sting/sømme, der syes eller er ved at blive syes vises.
1		Sy-begynd / hæfte ikon	Automatisk tilbageslag i starten af syningen kan indstilles. : OFF : Baglæns syning : Lock (hæfte) sting
2		Trådspændings ikon	Tryk på trådspændings-ikonet hvis du ønsker at ændre på trådspændingen. Trådspændingen vil blive genindstillet på basisindstillingen, når der vælges en anden søm.
3		"Afslutnings hæfte" ikon	Automatisk bagklæbning i slutningen af syningen kan indstilles. : OFF : Baglæns syning : Lock (hæfte) sting
4		Ikon for valg af mønster	Tryk på dette ikon for at vælge et mønster. Mønster nummer for det valgte mønster vises.
5		Mønster redigerings ikon	Sting- mønster-rapporter kan tilpasses.
6		"JUKI Smart Feed" ikon	"JUKI Smart Feed" kan fin-justeres.
7		Trykfods automatisk løft-ikon	Trykfodsløft efter trådbeskæring kan indstilles. : OFF : ON
8		Ikon for automatisk trådtrimmer	Rygklipning og trimning kan indstilles. : OFF : ON
9		Nåle positions ikon	Tryk på dette ikon for at ændre nålens position.
10		USB-ikon	Dette ikon vises på skærbilledet til mønsterredigering, når et USB-drev indsættes i symaskinens USB-stik. Mønstre kan "fanges" fra og "skrives" i USB-drevet ved at trykke på dette ikon.
11		Repetitions syning	Dette ikon kan bruges til at indstille til at sy et kombinationsmønster gentagne gange eller til at sy et enkelt mønster i en cyklus. I tilfælde af syning af mønsteret efter en cyklus vises " 1 ". Oprindelig indstilling Enkelt mønster: Gentagelse Kombinationsmønster: 1

4. Grund indstillinger og grund operationer

ADVARSEL

- Træk stikket ud af kontakten og sæt afbryderen på "O", når symaskinen ikke er i brug.

■ Forbind koderne



- ① Sæt afbryderen på "O" (OFF).

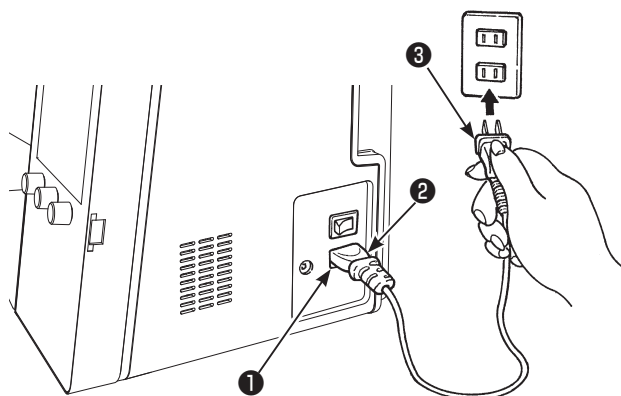

● Brug af start/stop-knappen i stedet for fodpedalen:

- ② Tilslut elkablet ② til stikkontakten på maskinen ①. Sæt stikket ③ ind i vægkontakten.

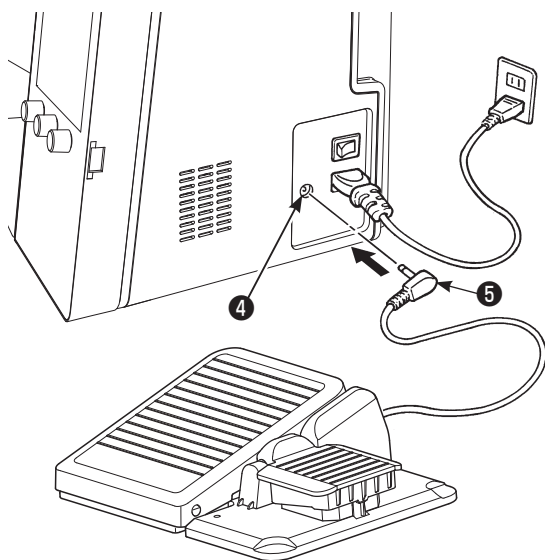

● Brug af fodpedal:

- ② Sæt fodpedalens stik ⑤ ind i fodpedalens jack ④.
- ③ Tilslut elkablet til stikkontakten på maskinen. Sæt stikket ind i vægkontakten.

* Når en fodpedal er tilsluttet kan start/stop-knappen ikke bruges for at starte syning.

- Start-knappen: Kan ikke bruges for at starte syning.
- Stop-knappen: Kan bruges for at stoppe syningen.

■ Tænd for maskinen "ON"



Sæt afbryderen på "I" (ON).

* **Vær opmærksom på at syfoden automatisk går op, når der sættes strøm til maskinen (ON).**

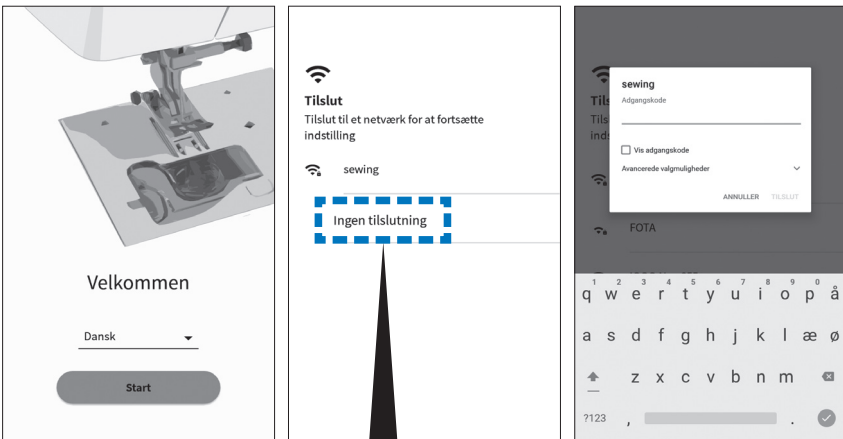

Skærmen til venstre vises, når du tænder for symaskinen for første gang efter levering.

1. Vælg det sprog, der skal vises.
2. Tryk på [Start].
3. Indstil det trådløse LAN, som symaskinen er tilsluttet.
4. Indtast adgangskoden til det trådløse LAN.
5. Tryk på [TILSLUT] .

* Denne skærm vises ikke, når du tænder for symaskinen næste gang.

Når du tænder for symaskinen for første gang efter levering, kan du afslutte installationsproceduren uden at indstille den trådløse LAN-forbindelse ved at vælge [Ingen tilslutning].

* LAN-forbindelse for at lade softwaren opdateres.

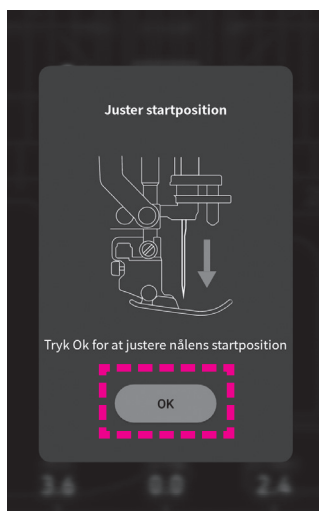

Skærmen som vises til venstre viser når strømmen er sat til (ON)

Nålen bevæger sig og skærmen som er vist til venstre forsvinder ved at trykke [OK] .



Hold fingrene væk fra nålen

4. Grund indstillinger og grund operationer

■ Opdatering af softwaren

! Sluk ikke for strømmen, mens opdateringen af softwaren er i gang.

Det er muligt at opdatere symaskinens software til den nyeste version ved at forbinde symaskinen til det trådløse LAN.

Yderligere funktioner, der kan gøre symaskinen mere brugervenlig, vil være tilgængelige ved opdatering af softwaren.

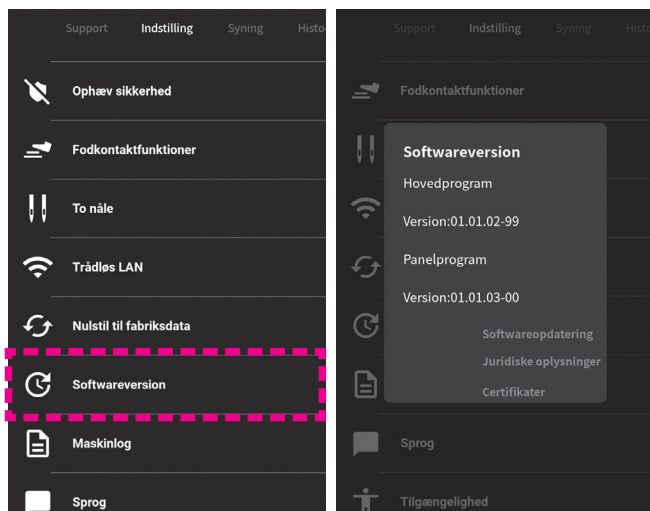

Vælg [Softwareversion] fra [Indstilling].

Softwareversionen vises.

Når du trykker på delen uden for indstillingsskærmen, vender skærmen tilbage til den almindelige indstillingsskærm.

Når du vil opdatere softwaren, skal du trykke på [Softwareopdatering].

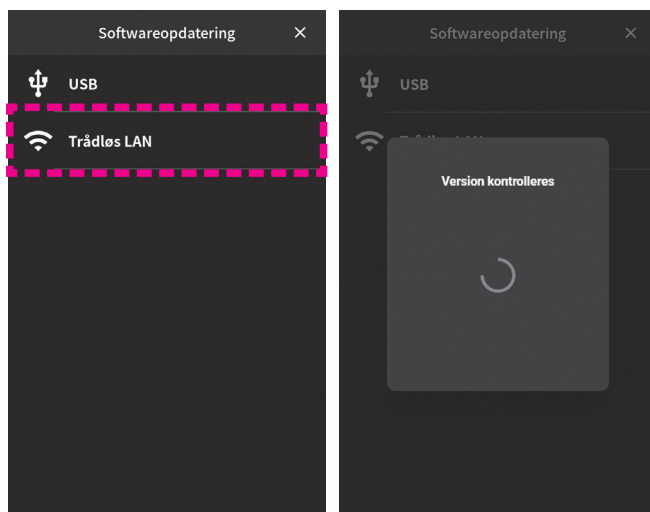

Vælg [Trådløs LAN].

Softwareversionen kontrolleres.

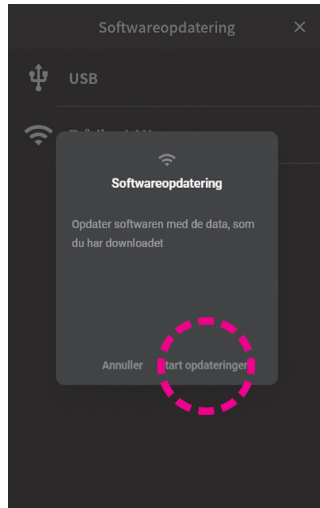
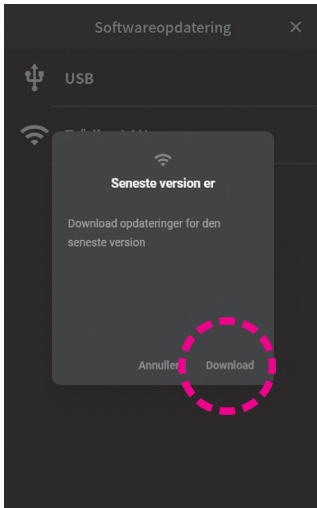

Tryk på [Download].

Når du trykker på [Start opdateringen] på det næste skærbillede, starter opdatering af softwaren.

Cirka 10 til 20 minutter kræves for at opdatere softwaren.

(Denne tid varierer afhængigt af kommunikationsmiljøet.)



Sluk ikke for strømmen, mens opdateringen af softwaren er i gang.

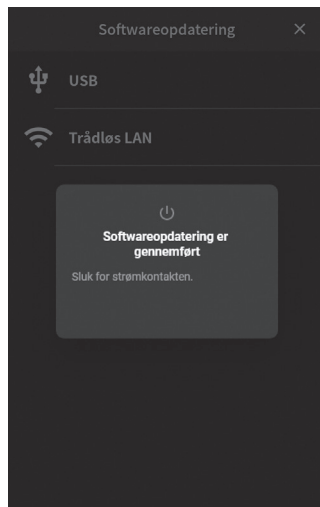
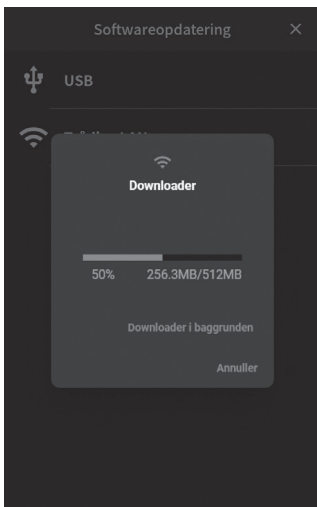

Når softwaren normalt er opdateret, vises meddelelsen [Softwareopdatering er gennemført].

Sluk for symaskinen. Tænd den derefter igen.

5. Forberedelse af undertråd og nåletråd

■ Forberedelse af undertråd

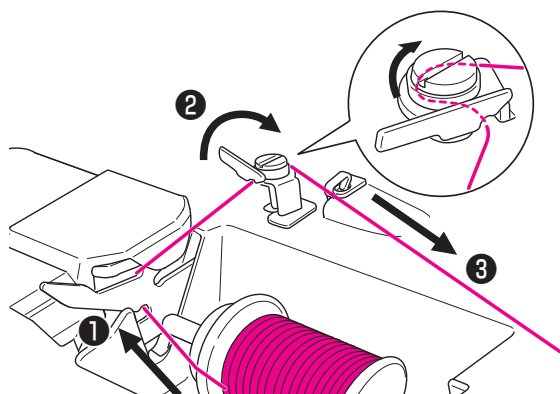
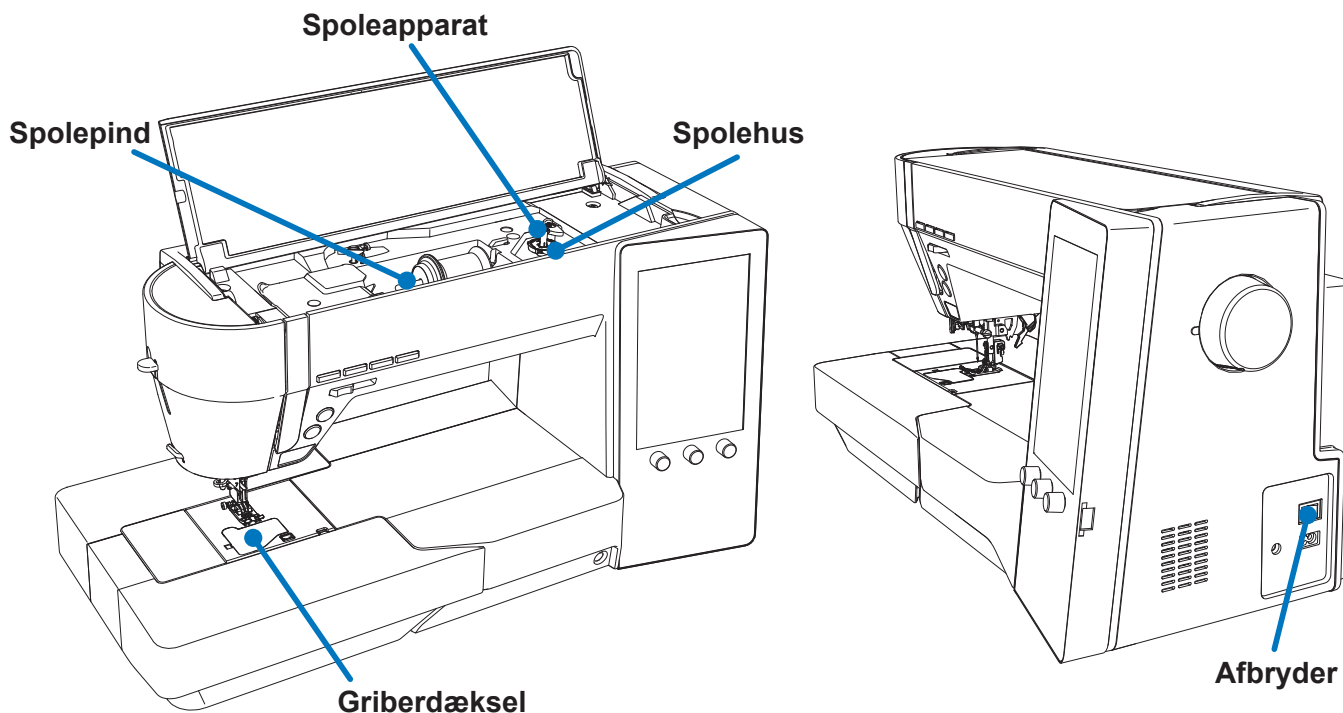

1 Træk tråden fra spolen og trådnumrene rough **1** igennem **3** i den skriftlige rækkefølge.

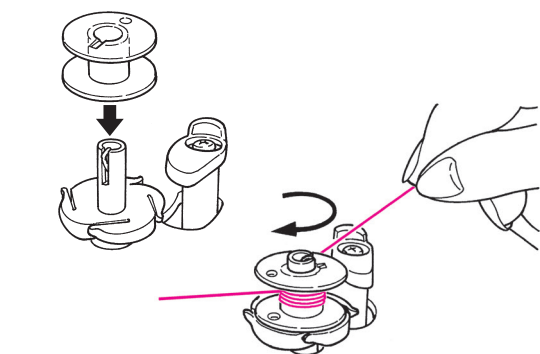

2 Anbring en spole på spolespindlen.

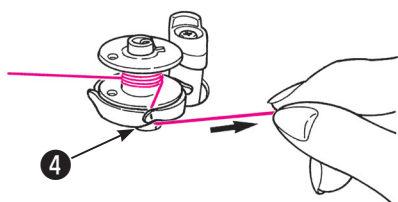

3 Spol tråden, der kommer fra spolevinderen på spolen med uret, fire til fem omdrejninger.

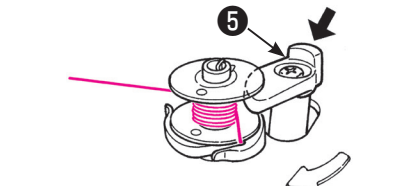

4 Før tråden ind i trådføreren **4** på spolespindlen og træk den til højre for at klippe trådenden over.

5 Sæt strøm til "ON".

6 Skub spoleapparatet **5** mod spolen for at starte oprulning.

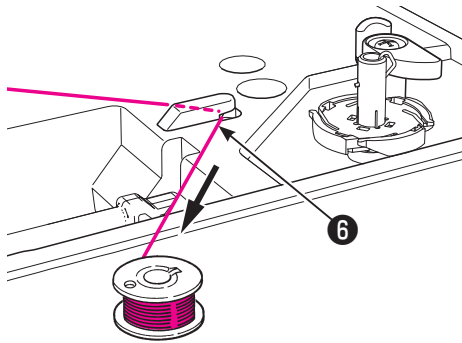

7 Når spolen er fyldt op med tråd, stopper spoleapparatet automatisk.

8 Afmonter spolen fra spolespindlen og klip tråden over vha. trådclip **6**.

9 Sluk for strømmen.

10 Afmonter dækslet.

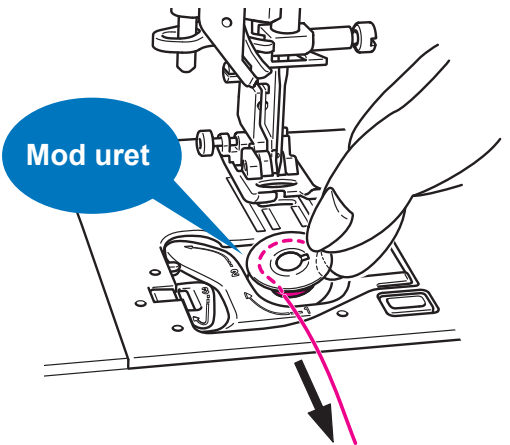
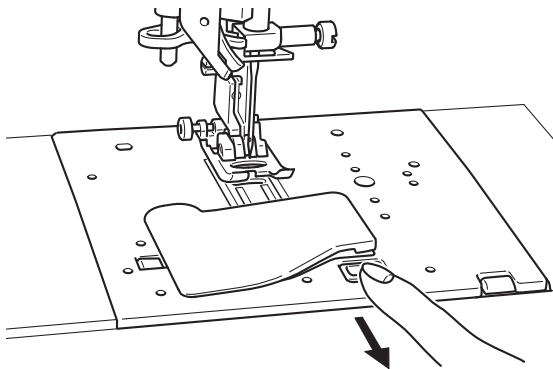

11 Sæt spolen i krogen, så den drejer mod uret.

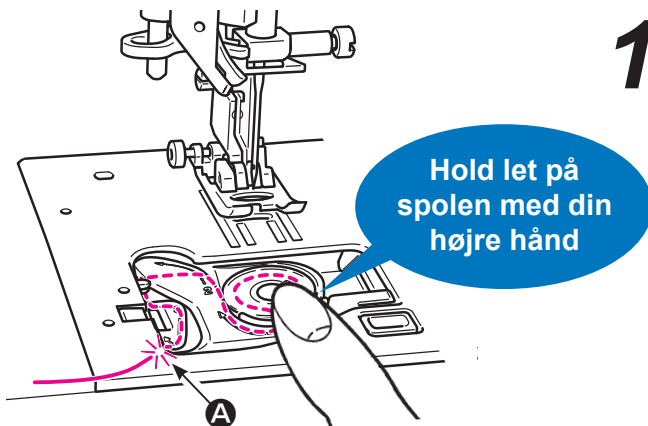

12 Træk tråden langs guiden, indtil den indbyggede fræser **A** nås. Til sidst skal du trimme tråden med indbygget fræser **A**.

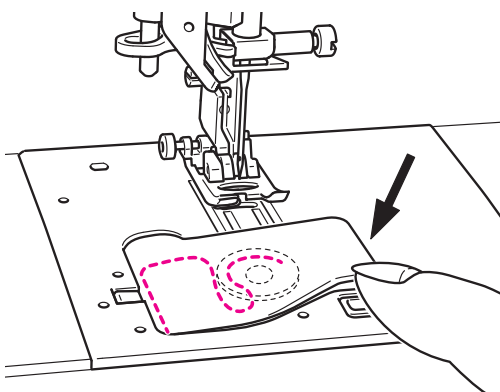

13 Luk griberdækslet.

5. Forberedelse af undertråd og nåletråd

■ Forberedelse af overtråden

Transportør OP / NED
/ LÅS MODE-knap

Spolepind

Nåletråder

Greb til løftning af trykfod

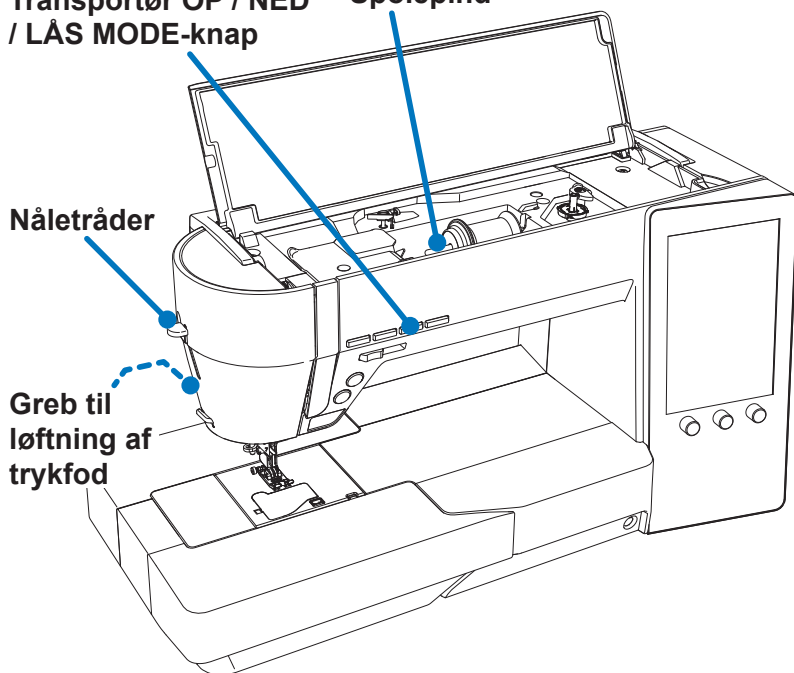

Håndhjul

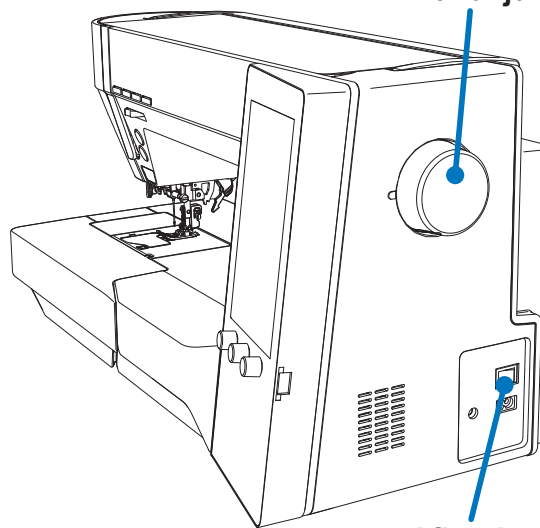

Afbryder

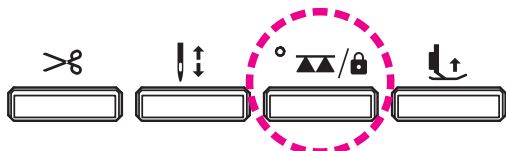
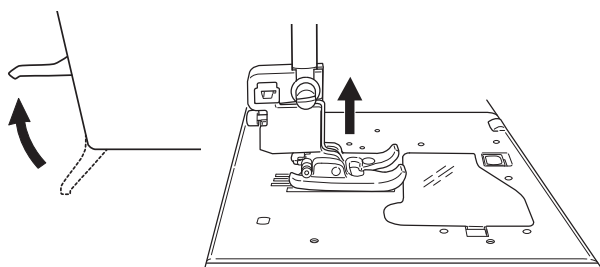
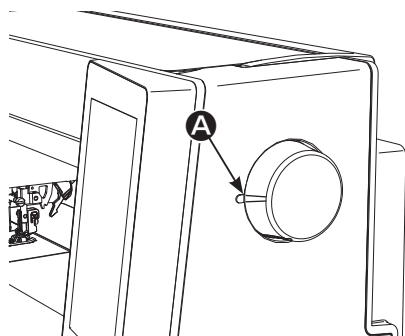
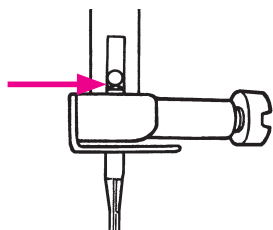

1 Sluk for strømmen.

2 Husk at skubbe nålen til øverste position.

3 Juster håndhjulet med **A**.

4 Sæt strøm til "ON".

5 Hæv syfoden.

6 Sæt symaskinen i låsemodus.

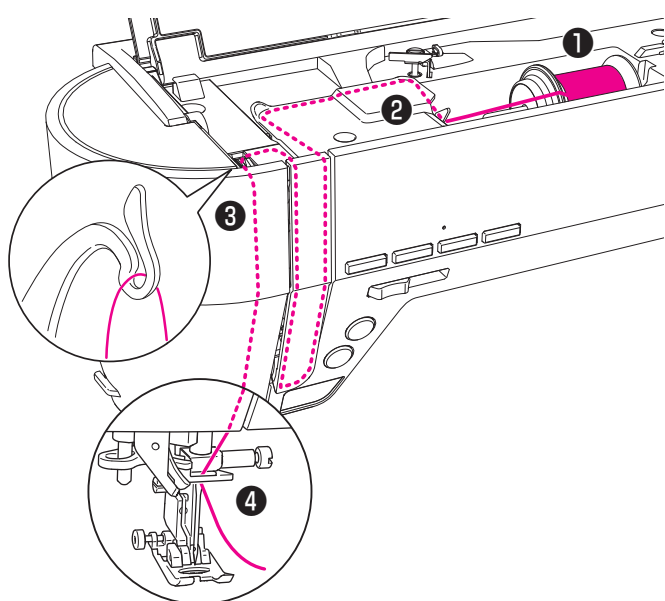

7 Anbring spolen og spoleholderen på spolepinden.

8 Tråd ① til ④ i den skriftlige rækkefølge.

* Sæt tråden sikkert på trådoptagelses-håndtaget ③ .

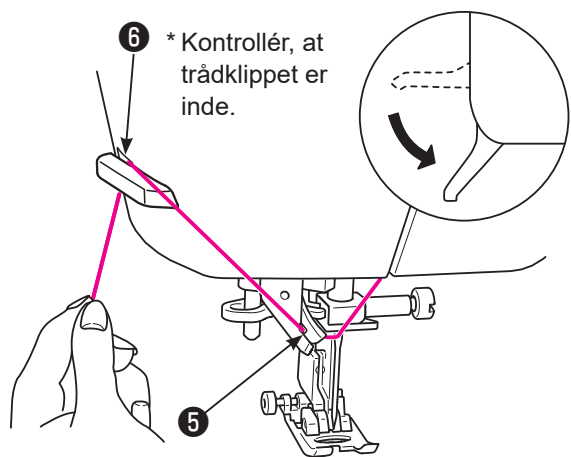

⑥ * Kontrollér, at trådklippet er inde.

9 Sænk trykfoden.

10 Tråd til ⑤ og klip tråden over vha. trådclip ⑥ .

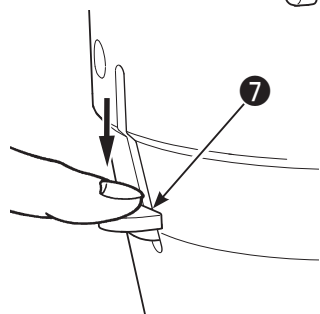

11 Sænk trådningshåndtaget ⑦ , indtil det kommer til et fuldstændigt stop.

12 Træk trådsløjfen væk fra dig og træk trådenden gennem nåleøje.

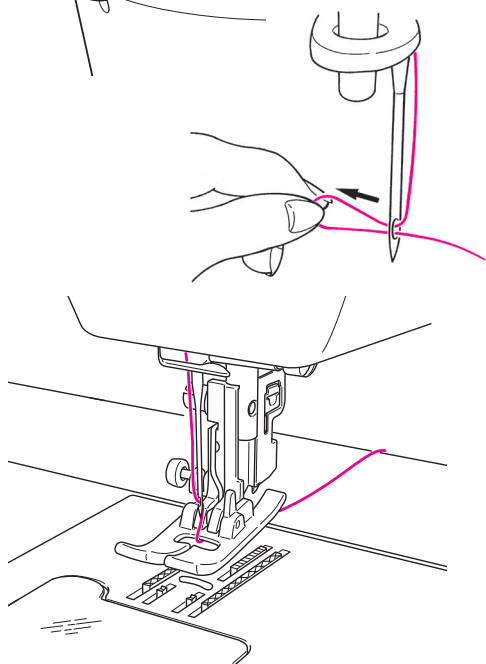

13 Hæv syfoden og træk tråden bagud. Tråden føres ca 10 cm bagud bag nåleøjet.

Det er muligt at begynde at sy uden at trække undertråden op.

6. Vedligeholdelse af symaskinen/Specifikations liste

■ Vedligeholdelse af symaskinen

Ophobning af tråd-fnuller og/eller snavs kan medføre fejlfunktion. Symaskinen skal derfor rengøres regelmæssigt.

⚠ Sluk for maskinen eller indstil den på "Lock Modus"

1 Nål og syfod fjernes. Stingpladen fjernes.

Skub tilbehørsskruetrækkeren **2** ned i rillen foran på stingpladen **1** og pres nedad for at fjerne stingpladen.

2 Fjern spoleholderen **3**.

3 Fjern lommeuld/trådrester og snavs.

Fjern lommeuld og snavs rundt om transportøren og spoleholderen med en rengøringsbørste.

4 Montér spoleholderen.

Montér spoleholderen, så punkter **A** og **B** rører ved hinanden.

5 Sæt stingpladen i positionen.

Placér område **(4)** først og skub derefter til højre på midten af stingpladen for befæstigelse **(5)**.

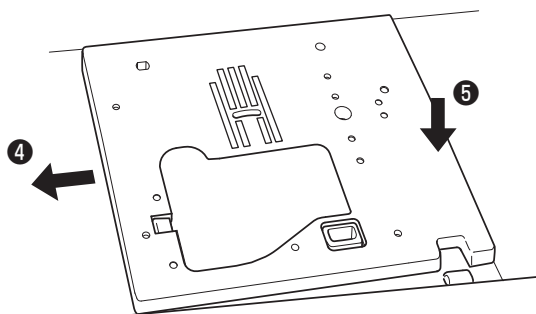
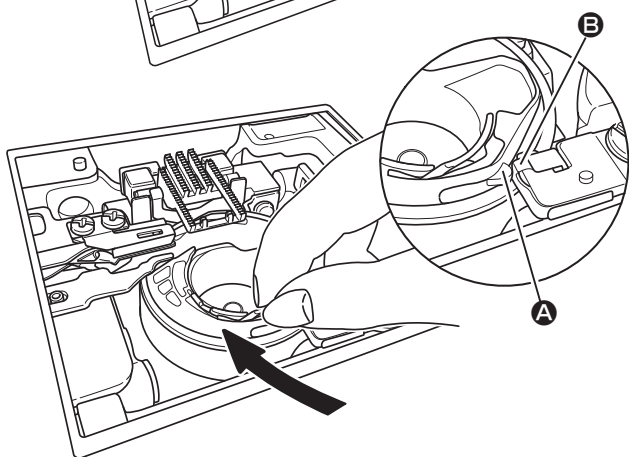
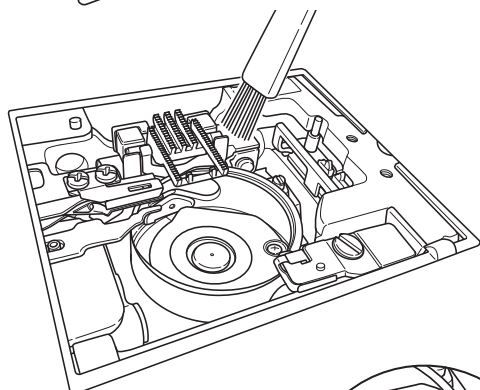
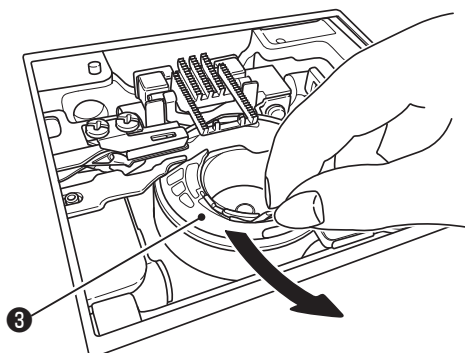
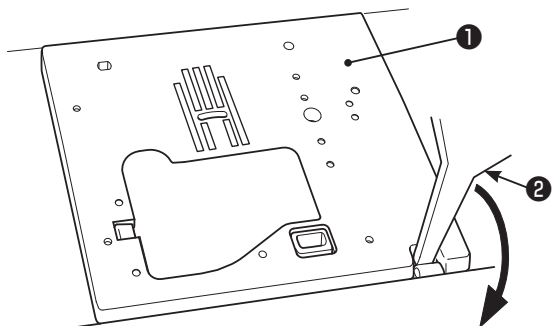

■ Specifikations liste

Position	Specifikation
Ydermål	602 (B) × 310 (H) × 264 (D) mm
Vægt	14,9 KGS
Volt	220 V - 240 V ~, 120V ~ (Kun USA / Canada)
Watt	90 W
Hertz	50/60 Hz
Fodpedal, model nr.	JC-002
Frekvensområde	2,400 GHz - 2,4835 GHz

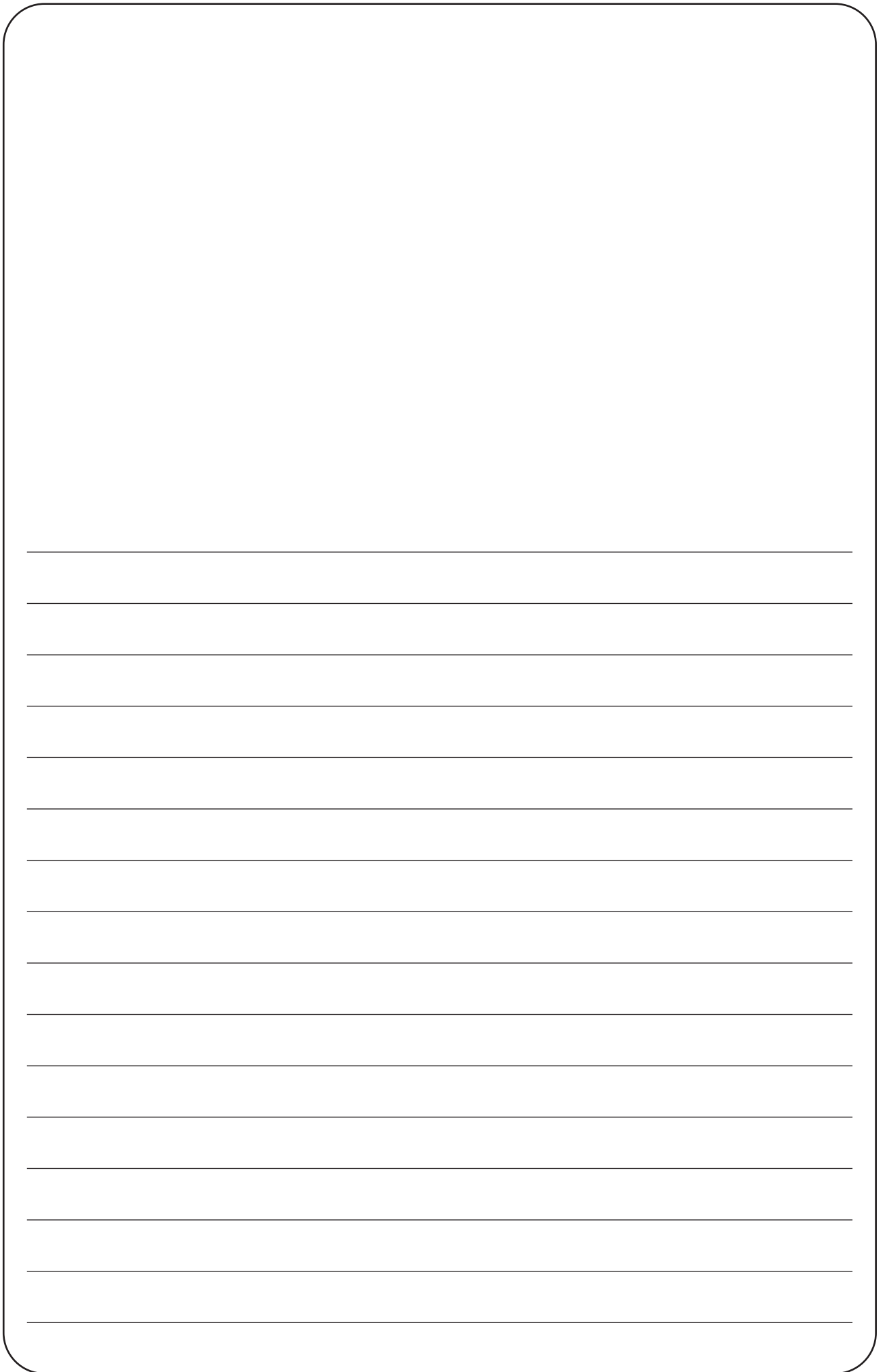



JUKI CORPORATION

2-11-1, TSURUMAKI, TAMA-SHI,
TOKYO, 206-8551, JAPAN

PHONE : (81)42-357-2341

FAX : (81)42-357-2379

Copyright © 2020 JUKI CORPORATION
Alle rettigheder forbeholdt i hele verden.

