

COMPUTER SYMASKINE

HZL-UX8

BRUGSANVISNING

DA

**OBS.**

Denne brugsanvisning skal læses nøje igennem, inden produktet tages i brug, da den indeholder vigtig drifts- og sikkerhedsinformation. Opbevar denne brugsanvisning på et let tilgængeligt sted, så du kan bruge den senere.

VIGTIGE SIKKERHEDSINSTRUKSER

Ved brug af elektrisk udstyr skal grundlæggende sikkerhedsforanstaltninger altid følges, inkl. nedenstående: Læs alle instrukser nøje igennem inden symaskinen tages i brug.

FARE ____ For at mindske risikoen for elektrisk stød:

1. Apparatet bør aldrig efterlades uden opsyn, når det er tilkoblet.
2. Træk altid stikket ud af udtaget, når apparatet ikke er i brug og inden rengøring.

ADVARSEL ____ For at mindste risikoen for skoldninger, brand, elektriske stød eller personskader:

1. Udstyret må ikke bruges som legetøj. Tæt overvågning er nødvendig, når udstyret anvendes af eller i nærheden af børn. Udstyret kan bruges af børn på over 8 år og personer, hvis fysiske, sansemæssige eller mentale evner er nedsat, eller personer uden den fornødne erfaring og viden, hvis de er instrueret i sikker brug af apparatet og forstår de dermed forbundne risici. Børn skal overvåges for at sikre, at de ikke leger med udstyret. Rengøring og vedligeholdelse må ikke udføres af børn, medmindre de er under opsyn.
2. Anvend kun dette produkt efter hensigten, som beskrevet i denne vejledning. Anvend kun tilbehør, der anbefales af producenten, som beskrevet i denne vejledning.
3. Betjen aldrig dette produkt, hvis det har beskadiget ledning eller stik, hvis det ikke fungerer korrekt, hvis det har været tabt eller beskadiget, eller tabt ned i vand. Returnér det til anskaffelsesstedet eller til et servicecenter til eftersyn, reparation, elektrisk eller mekanisk justering.
4. Anvend aldrig symaskinen, hvis nogen af ventilationsåbningerne er blokeret. Hold ventilationsåbningerne på symaskinen og fodpedalen fri for støv og løse trævler.
5. Hold fingrene væk fra alle roterende dele. Der skal udvises særlig agtpågivenhed i området omkring symaskinenålen.
6. Brug altid den rigtige stingplade. En forkert stingplade kan knække nålen.
7. Brug ikke bøjede nåle.
8. Træk eller hiv ikke i stoffet under syningen. Det vil beskadige nålen, så den knækker.
9. Sæt symaskinens tænd/sluk knap på OFF position, når der skal laves justeringer i nåleområdet, f.eks. trådning eller udskiftning af nålen, trådning af spole eller udskiftning af trykfod.
10. Træk altid stikket ud af stikkontakten, før du fjerner dæksler, smører eller foretager andre brugerjusteringer, der er nævnt i brugsanvisningen.
11. Tab aldrig noget ind i symaskinen eller isæt genstande i åbningerne på symaskinen.
12. Symaskinen må ikke anvendes udendørs.
13. Anvend ikke symaskinen hvor sprayprodukter bliver brugt eller hvor oxygen bliver administreret.
14. Ved afbrydelse, sæt tænd/sluk knappen på "OFF" position, og tag stikket ud af stikkontakten.
15. Afbryd ikke ved at trække i ledningen. Ved afbrydelse tag fat i stikket, ikke i ledningen.
16. Principielt skal maskinen frakobles elforsyningen, når den ikke bruges.
17. Hvis netledningen er beskadiget, skal den udskiftes med en specialledning af din nærmeste autoriserede forhandler eller servicecenter.
18. (Undtagen USA, Canada) er symaskinen dobbeltisoleret. Anvend kun originale reservedele, der er identiske med de udskiftede. Se instrukser om vedligeholdelse af en dobbeltisoleret maskine.

VEDLIGEHOJDELSE AF DOBBELTISOLEREREDE PRODUKTER (Undtagen USA/Canada)

Et dobbeltisoleret produkt er udstyret med to isoleringsenheder i stedet for en jordforbindelse. Et dobbeltisoleret produkt har ikke jordstik og et sådant skal heller ikke sættes i. Vedligeholdelse af et dobbeltisoleret produkt kræver stor omhyggelighed og godt kendskab til systemet og skal derfor kun udføres af kvalificeret personale. Anvend kun originalt tilbehør til service og reparation. Et dobbeltisoleret produkt er mærket med ordene: "DOBBELTISOLERING" eller "DOBBELTISOLERET". Symbolet  kan også være vist på produktet.

GEM DISSE INSTRUKSER

Denne symaskine er kun beregnet til brug i husholdningen.

Tillykke med dit køb af JUKI symaskine.



Læs alle sikkerhedsforanstaltninger, der er indeholdt i brugsanvisningens pkt. "Sikker brug af symaskinen", nøje inden maskinen tages i brug. Dermed får du en fuld forståelse af maskinens funktion og driftsprocedurer, og sygemaskinens levetid forlænges.

Efter at du har læst brugsanvisningen skal den gemmes sammen med garantien et sikkert sted til fremtidig brug.

SIKKER BRUG AF SYMASKINEN

Symboler og piktogrammer, der er indeholdt i Brugsanvisningen og anført på symaskinen, har til formål at sikre, at symaskinen bruges sikkerhedsmæssigt korrekt og forebygge potentielle skader på brugeren og andre personer.

Advarselssymbolerne er brugt til forskellige formål, som beskrevet nedenfor.

 ADVARSEL	Angiver en potentiel dødsfare eller en fare, der kan medføre alvorlige kvæstelser, hvis symbolet ignoreres og symaskinen bruges uhensigtsmæssigt.
 FORSIGTIG	Angiver handlinger, mv., som kan medføre en potentiel fare for skader på personer og/eller maskinen, hvis symbolet ignoreres og symaskinen bruges uhensigtsmæssigt.

Piktogrammerne har følgende betydning:

	En ikke nærmere præciseret advarsel		Risiko for elektriske stød		Risiko for brand		Risiko for kvæstelse af hænder, mv.
	Et ikke nærmere præciseret forbud		Forbud mod afmontering/modifikationer		Hold fingrene væk fra nålen		Hæld ikke olie, mv.
	En generelt påkrævet adfærd		Træk stikket ud af stikkontakten				

⚠ ADVARSEL

For oplysninger om kombination af stof, tråd og nål, se i særdeleshed forklaringstabellen i afsnittet "Udskiftning af nål".

Passer nålen eller tråden ikke til det brugte stof, lige som i et tilfælde, hvor et meget tung vægt stof (f.eks. denim) sys med en tynd nål (#11 eller højere), kan nålen knække med en uforudset personskaade til følge.

Andre forholdsregler

- Symaskinen må ikke udsættes for direkte sollys eller høj fugtighed.



- Det er ikke tilladt at tørre symaskinen med opløsningsmidler, som f.eks. en fortyndervæske.

Er symaskinen beskidt, påfør noget neutralt rengøringsmiddel på en blød klud og tør symaskinen forsigtigt af.

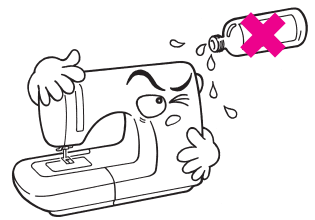

Opmærksomheden henledes på, at ovenstående kan være tilfældet, idet der i symaskinen er indbygget halvledende elektroniske dele og præcise elektroniske kredsløb.

- Brug kun symaskinen i temperaturområdet 5°C - 40°C. Er temperaturen for lav, vil symaskinen ikke fungere korrekt.

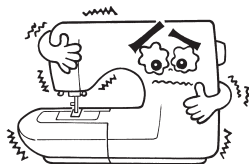

- Denne symaskine vil stoppe takket være en indbygget sikkerhedsmekanisme, således at maskinen ikke overophedes, når den syr langsomt og i længere tid. I dette tilfælde vil knappen START/STOP ikke lyse.

Symaskinen vil vende tilbage til driftstilstanden efter cirka 10 min.



* Symaskinens driftstemperatur ligger i intervallet 5°C - 40°C. Symaskinen må ikke udsættes for direkte sollys. Ej heller kan symaskinen bruges i nærheden af brændende genstande, såsom brændeovne og stearinlys, eller på fugtige steder.

I modsat fald risikerer man, at temperaturen i symaskinens indre dele stiger eller elledningen smelter, hvilket kan medføre brand eller elektriske stød.

- Sørg for at flytte symaskinen ved at holde i håndtagene.

Hold ikke del **A**, når du løfter symaskinen.

Hvis symaskinen er tung, skal du løfte den ved at føre armen gennem armafsnittet.

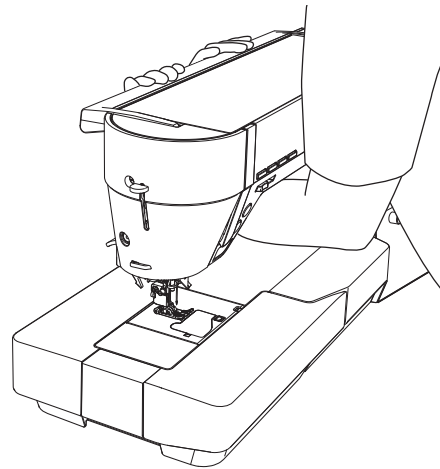
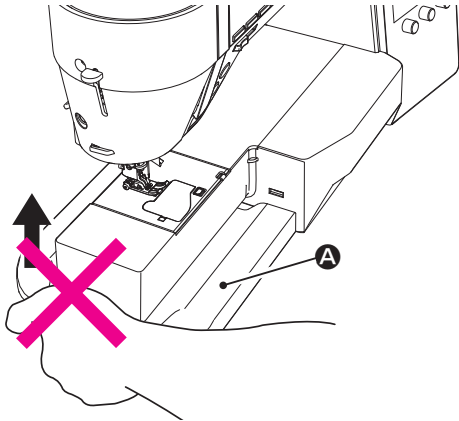

Grundlæggende skærbetjeningsmetode

- **Tryk på**
Tryk en gang på skærmen med fingerspidsen.

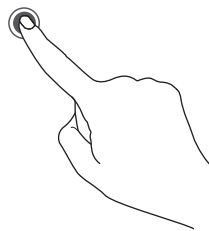

- **Klem på skærmen**
Klem med to fingre.

- **Klem ind**
Klem fingrene sammen.

- **Klem ud**
Spred fingrene.

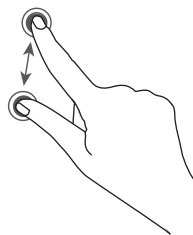

- **Stryg**
Tryk på skærmen, og skub fingerspidsen.

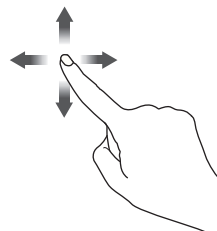

ADVARSEL

For kunder i USA

Denne enhed overholder del 15 i FCC-reglerne. Betjening er underlagt følgende to betingelser: (1) Denne enhed må ikke forårsage skadelig interferens, og (2) denne enhed skal acceptere enhver modtaget interferens, herunder interferens, der kan forårsage uønsket drift.

BEMÆRK: Dette udstyr er testet og viser sig at overholde grænserne for en digital enhed af klasse B i henhold til del 15 i FCC-reglerne. Disse grænser er designet til at give rimelig beskyttelse mod skadelig interferens i en boliginstallation. Dette udstyr genererer, bruger og kan udstråle radiofrekvensenergi og, hvis den ikke installeres og bruges i overensstemmelse med instruktionerne, kan forårsage skadelig interferens i radiokommunikation. Der er dog ingen garanti for, at interferens ikke vil forekomme i en bestemt installation. forårsage skadelig interferens i radio- eller tv-modtagelse, som kan bestemmes ved at tænde og tænde for udstyret, opfordres brugeren til at forsøge at rette interferensen ved hjælp af en eller flere af følgende foranstaltninger:

- Or Ret eller flyt modtagerantennen.
- Forøg afstanden mellem udstyret og modtageren.
- Tilslut udstyret til en stikkontakt på et andet kredsløb end det, som modtageren er tilsluttet.
- Kontakt forhandleren eller en erfaren radio- / tv-tekniker for at få hjælp.

Dette udstyr må ikke placeres eller betjenes sammen med nogen anden antenne eller sender.

For kunder i Europa

Dette radioudstyr er beregnet til brug sammen med den godkendte version (er) af software, der er angivet i EU-overensstemmelseserklæringen.

Software, der er indlæst på dette radioudstyr, er verificeret til at overholde de væsentlige krav i direktivet 2014/53 / EU.

Indholdsfortegnelse

VIGTIGE SIKKERHEDSINSTRUKSER....	1
Indholdsfortegnelse	6
1. Konfiguration og funktioner	8
1.1. Betjeningsknapper	9
1.2. Betjeningspanel.....	10
2. Tilbehør	12
3. Opsætning.....	14
3.1. Montering af forlængerbordet	14
3.2. Ændring af positionen på fodpedalens kontakt	15
3.3. Montering af knæløft.....	15
4. Grund indstillinger og grund operationer	16
4.1. Tilslutning til el-nettet	16
4.2. Hastighedskontrol	18
4.3. Løftning/sænkning af trykfod.....	19
4.4. Udskiftning af trykfod	20
4.5. Placering og igangsætning af den "JUKI Smart Feed"	22
4.6. Ombytning af stingplade og transportør.....	23
4.7. Hvordan bruges stikkestings-stingpladen.....	24
4.8. Isætning af nål	25
4.9. Tabel og stof, tråd og nål	26
4.10. Forberedelse af undertråd	27
4.11. Forberedelse af overtråden	31
4.12. Justering af trådspænding	36
4.13. Indstilling syfodstrykket	38
4.14. Indstilling af micro-lifter.....	38
4.15. Indstilling automatisk hæftesøm, trådklip og syfods-løft	39
4.16. Ændring af nåleposition	40
4.17. Ændring af zigzagbredde.....	41
4.18. Ændring af stinglængde	42
4.19. Justering af nålens stop position	43
4.20. Svæve (Pivot) indstilling.....	43
5. Indstilling for mønster syning	44
5.1. Enkelt tilstand / Kombinationstilstand .	44
5.1.1. Enkelt tilstand.....	44
5.1.2. Kombinationstilstand	45
5.2. Typer af mønstre under den enkelte tilstand, og hvordan man vælger et mønster	46
5.2.1. Praktisk	46
5.2.2. Knaphul.....	48
5.2.3. Appliqué	49
5.2.4. Tapering	49
5.2.5. Quilt-linje.....	50
5.2.6. Scallop	50
5.2.7. Ét-punkt.....	51
5.2.8. Dekorativ	52
5.2.9. Vintage	53
5.2.10. Fjer / blonde	53
5.2.11. Bogstaver.....	54
5.3. Kombination af mønstre under kombinationstilstand.....	55
5.4. Typer af redigerings funktioner og hvordan de anvendes	58
5.4.1. Mønster ombytning.....	59
5.4.2. Indstil afstand mellem mønstrene .	60
5.4.3. Nulstil indstillinger	60
5.4.4. Skrivning/hentning af mønsterdata.....	61

6. Syning.....	62	7. Betjening af betjeningspanelet	102
6.1. Stikke sting	62	7.1. Support.....	102
6.2. Isyning af lynlåse.....	67	7.2. Indstilling.....	103
6.3. Syning af patchworktæpper	68	① Justering af stopning	104
6.4. Overkastningssting/Overlock.....	69	② Stopposition for nål.....	105
6.5. Blindsøm/Usynlig oplægning	70	③ Pivot.....	105
6.6. Muslingesting	73	④ Lydstyrke.....	106
6.7. Trense sting	74	⑤ Lysstyrke	106
6.8. Øjer	76	⑥ Stinghastighed.....	107
6.9. Pyntesømme	77	⑦ Højde for trykfodsløft	107
6.10. Blonder / fjer / overlappende og flise- belagte (sortarbejde) mønstre	78	⑧ Ophæv sikkerhed	108
6.11. Muslingesøm.....	79	⑨ Fodkontaktfunktioner.....	108
6.12. Tilfældigt stingmønster.....	80	⑩ To nåle	109
6.13. Tapering (afsmalning)	81	⑪ Trådløs LAN	110
6.14. Knaphulssting.....	84	⑫ Nulstil til fabriksdata	111
6.15. Manuelt 2-trins knaphul	91	⑬ Softwareversion.....	111
6.16. Isyning af knapper.....	93	⑭ Maskinlog	114
6.17. Quiltning (frihåndsquiltning)	94	⑮ Sprog	115
6.18. Quiltning, som ser ud til at være hånd- syede.....	96	⑯ Tilgængelighed (Sort-hvid inversion af skærm)	115
6.19. Quiltning (quiltguide)	97	⑰ Nedlukning	116
6.20. Forlængelse	98	7.3. Syning.....	117
6.21. ”Stich in ditch” quiltning	99	7.4. Historie	117
6.22. Fastgørelse af et tæppe	100	7.5. JUKI Sewing Net.....	117
		8. Meddelelseskatalog.....	118
		9. Vedligeholdelse af symaskinen.....	123
		10. Indledning til valgfrit tilbehør	124
		11. Fejlfindingsguide	126
		12. Liste over stingmønstre.....	128
		Specifikations liste	Bag symaskinens bagdæksel



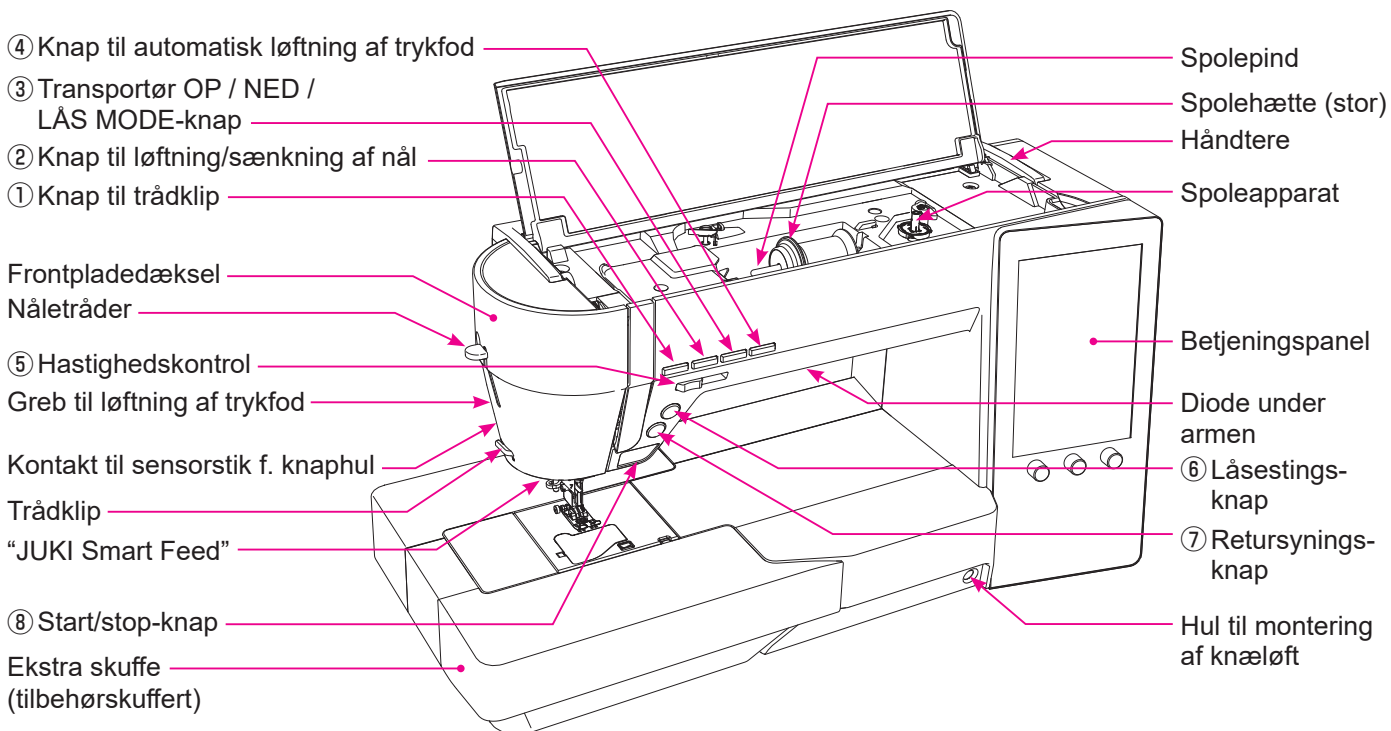



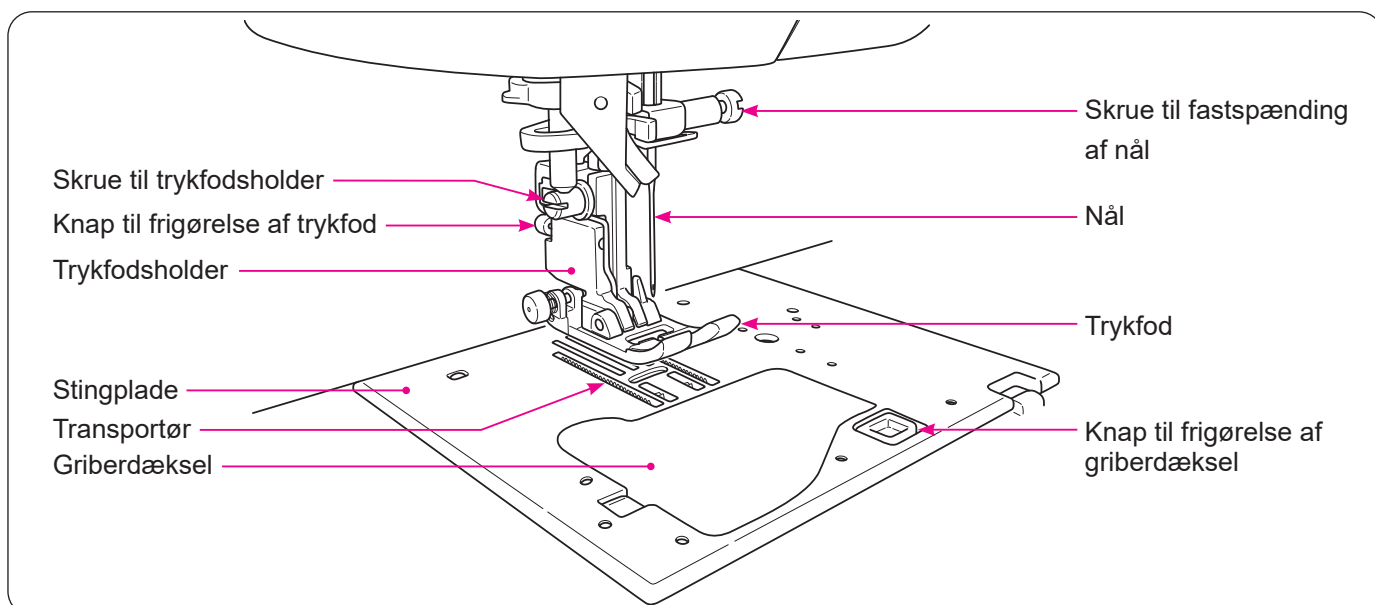
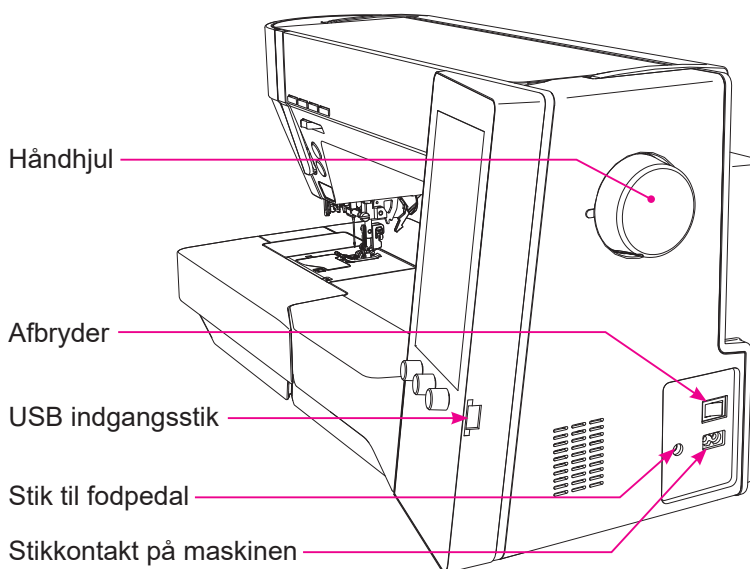
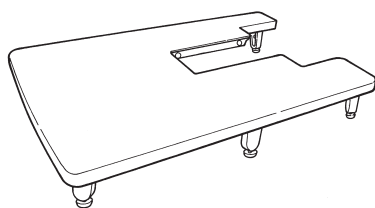

1. Konfiguration og funktioner



Forlængerbord

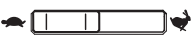

1.1. Betjeningsknapper

		Navn	Funktion
①		Knap til trådclip	Tryk på denne knap efter afslutning af sømmen for at klippe begge trå-dender automatisk over. Symaskinen stopper med nålen i øverste position efter trådafklip. Hvis der syes med dobbeltnål, vil denne tast ikke virke selvom tasten er aktiveret.
②		Knap til løftning/sænkning af nål	Når symaskinen stopper at sy, tryk på denne knap for at ændre nålens position. (Er nålen løftet, går den ned og omvendt) Symaskinen syr med lav hastighed, når denne knap holdes nedtrykket i længere tid.
③		Transportør OP / NED / LÅS MODE-knap	Når du trykker på denne knap, mens symaskinen hviler, ændres transportørens position. Lampe lyser: Transportøren er i sin nedre position Lampen slukker: Transportøren er i sin øverste position *1 Hvis du holder denne knap nede, kan alle handlinger deaktiveres (låsemodus). Hvis du holder den nede igen, nulstilles låsefunktionen.
④		Knap til automatisk løftning af trykfod	Når du trykker på denne knap, mens symaskinen ikke arbejder, bliver trykfodens position ændret. Hvis trykfoden er sat i øverste position, går den ned til nederste position om omvendt.
⑤		Hastighedskontrol	Syhastigheden kan justeres via denne glidetaste. Syhastigheden øges ved at bevæge hastighedstasten mod højre, eller sænkes ved at dreje mod venstre. Ved hjælp af fodpedalen kan den maximale hastighed indstilles.
⑥		Låsestingsknap	Når du trykker på denne knap, syr symaskinen hæftesting. Når du trykker på denne knap, mens symaskinen er i gang med at sy stingmønstre, stopper symaskinen efter afslutningen af 1 cyklus af stingmønstret.
⑦		Retursyningsknap	For stikke sting/zigzagsting: Symaskinen syr retur sting så længe denne knap holdes nedtrykket. For andre stingtyper: Symaskinen syr låse/hæftesting.
⑧		Start/stop-knap	Når du trykker på denne knap begynder symaskinen at køre langsomt for derefter at øge hastigheden til den hastighed, som er indstillet af hastighedskontrollen. Et gentaget tryk på knappen stopper symaskinen. Knappens farve angiver maskinens aktuelle status. Grøn: Klar til syning og/eller under syning Rød: Ikke klar til syning Orange: Når låsesting knappen nedtrykkes, mens symaskinen er i gang med at sy Symaskinen er i spolingstilstand (Symaskinen syr en låsesting efter afslutningen af stingmønstrets 1 cyklus. Derefter stopper symaskinen.) * Når en fodpedal er tilsluttet kan start/stop-knappen ikke bruges for at starte syning. Start-knappen: Kan ikke bruges for at starte syning. Stop-knappen: Kan bruges for at stoppe syningen.

* 1  **Lock Mode** angivet i brugsanvisningen henviser til operationen for at "holde transportøren OP / NED / LÅS-MODE-knappen nede for at deaktivere betjening af alle taster". (Se side 17)



1.2. Betjeningspanel

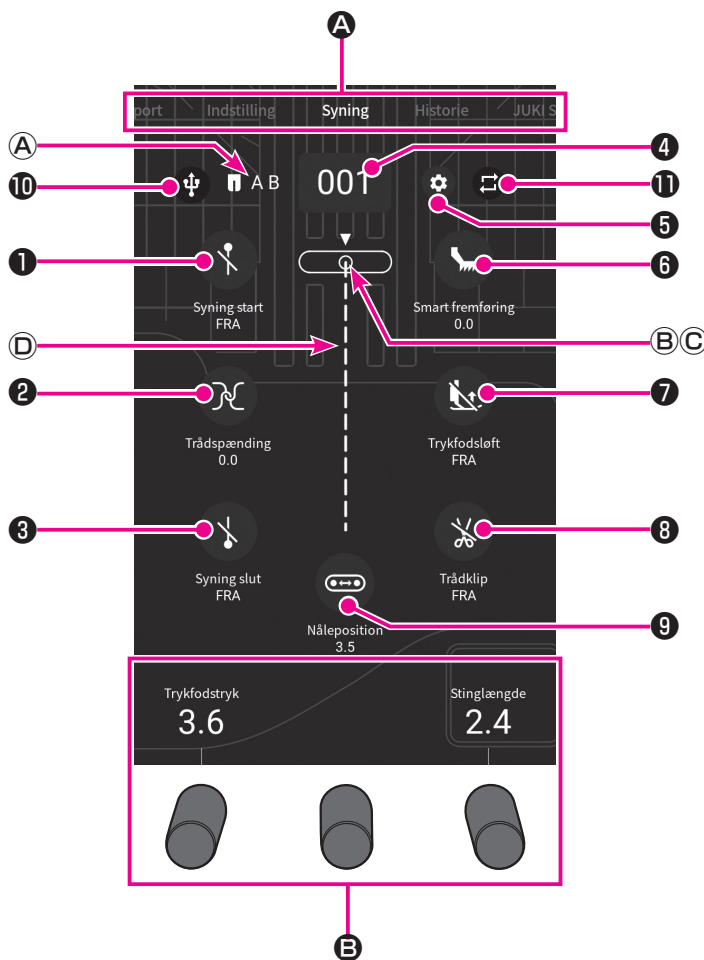

Tryk på skærmen med fingrene.

Når du har ændret indstillingen, ændres farven på skærmvisningen.
Hvid: Startværdi
Blå: Ændret værdi

	Navn	Funktion
A	Tab	Vælg skærmen efter dit formål.
	Support	Symaskinens vigtigste anvendelse kan kontrolleres. (Se side 102)
	Indstilling	Indstilling af funktionerne (17 slags) kan ændres. (Se side 103)
	Syning	Valg og justering af mønsteret kan udføres.
	Historie	Oplysninger om de mønstre, du har syet, forbliver som historie. Hvis du vil sy mønsteret ved hjælp af den tilstand, du tidligere har indstillet, kan du vælge det fra historikken.
	JUKI Sewing Net	JUKI-hjemmeside (se også på www.Juki.nu)
B	Justérknop	Justeringshjulets funktion varierer med det valgte mønster. Funktion og den numeriske værdi vises på skærmen. Type: "trykfodstryk", "stinglængde", "zigzagbredde", "tilspidsende længde", "forlængelse"

		Navn	Funktion
Ⓐ		Syfod	Den mest velegnede syfod angives.
Ⓑ		Nåleposition	Nåle position ▼ vises.
Ⓒ		Stingpladetype	Type af stingplade vises. : Standard stingplade : Stikkestings-stingplade
Ⓓ	-	Sømodvalg	Sting/sømme, der syes eller er ved at blive syes vises.
①		Sy-begynd / hæfte ikon	Automatisk tilbageslag i starten af syningen kan indstilles. : OFF : Baglæns syning : Lock (hæfte) sting
②		Trådspændings ikon	Tryk på trådspændings-ikonet hvis du ønsker at ændre på trådspændingen. Trådspændingen vil blive genindstillet på basisindstillingen, når der vælges en anden søm.
③		"Afslutnings hæfte" ikon	Automatisk bagklæbning i slutningen af syningen kan indstilles. : OFF : Baglæns syning : Lock (hæfte) sting
④		Ikon for valg af mønster	Tryk på dette ikon for at vælge et mønster. Mønster nummer for det valgte mønster vises.
⑤		Mønster redigerings ikon	Sting- mønster-rapporter kan tilpasses.
⑥		"JUKI Smart Feed" ikon	"JUKI Smart Feed" kan fin-justeres.
⑦		Trykfods automatisk løft-ikon	Trykfodsløft efter trådbeskæring kan indstilles. : OFF : ON
⑧		Ikon for automatisk trådtrimmer	Rygklipning og trimning kan indstilles. : OFF : ON
⑨		Nåle positions ikon	Tryk på dette ikon for at ændre nålens position.
⑩		USB-ikon	Dette ikon vises på skærbilledet til mønsterredigering, når et USB-drev indsættes i symaskinens USB-stik. Mønstre kan "fanges" fra og "skrives" i USB-drevet ved at trykke på dette ikon.
⑪		Repetitions syning	Dette ikon kan bruges til at indstille til at sy et kombinationsmønster gentagne gange eller til at sy et enkelt mønster i en cyklus. I tilfælde af syning af mønsteret efter en cyklus vises " 1 ". Oprindelig indstilling Enkelt mønster: Gentagelse Kombinationsmønster: 1

2. Tilbehør

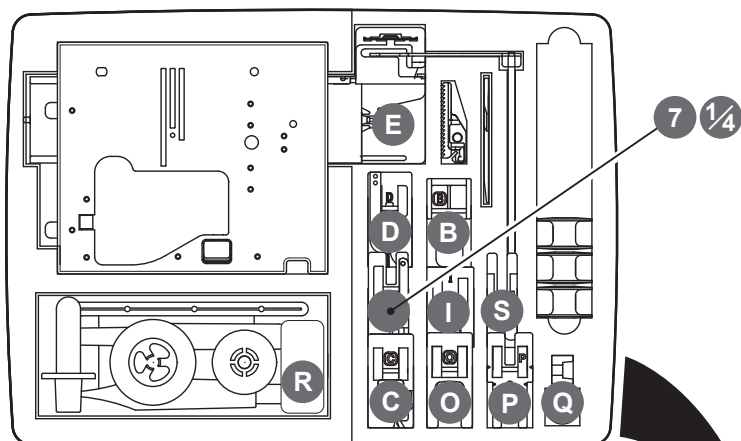

Tilbehørs boks

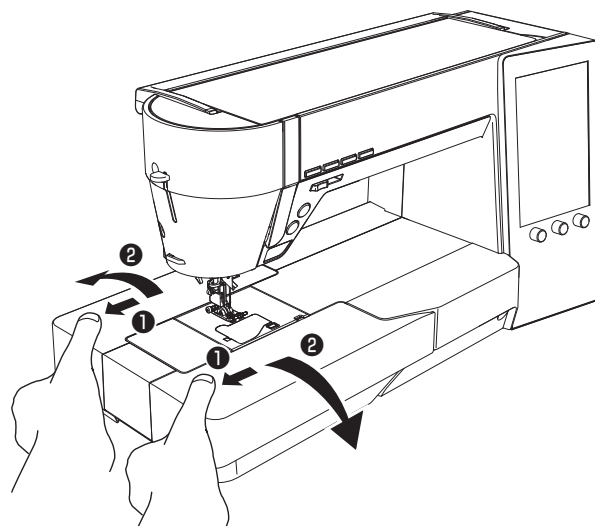

Træk hjælpedækslet let mod **1** siden, og åbn det derefter mod **2** siden.

Tilbehør i tilbehørskassen kan også opbevares i boksen.

Se figuren nedenfor for opbevaringsproceduren.

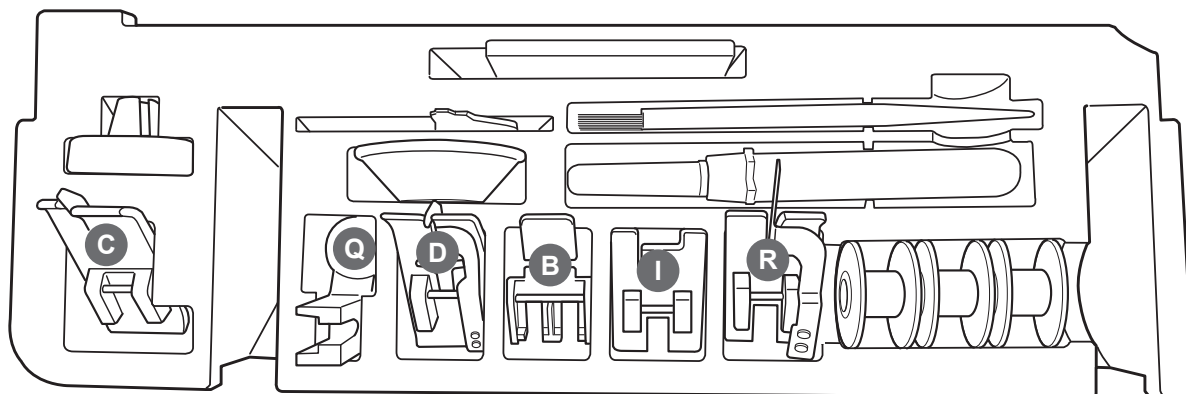

Inde i boksen

• Følger med maskinen

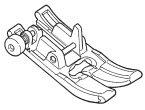

Standard trykfod
(A)



Spole (1)



Spolehætte (stor)

• Inderside af tilbehørsboks

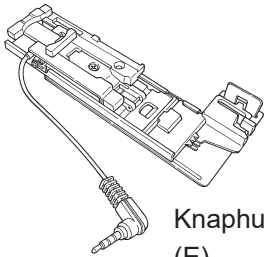

Knaphulsfod
(E)

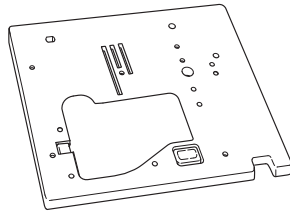

Stikkestingsplade

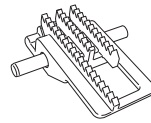

Ligestings
transportør

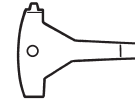

T-formet
skruetrækker

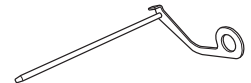

Quiltguide



Spole (3)



Ekstra spolepind

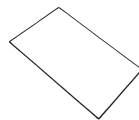

Nålesæt
HA × 1 # 11 (1)
14 (1)
16 (1)
til syning i strikstoffer
11 (1)

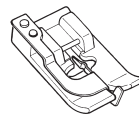

Blindsømsfod (D)

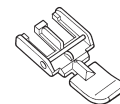

Lynlåsfod (B)

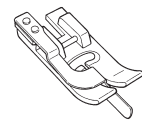

Kantsyningsfod
(R)



Opsprætter



Rensebørste



Spolehætte
(Mellemstor)



Spolehætte
(Lille)

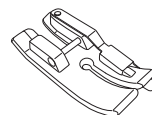

7 mm fører syfod

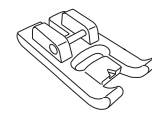

Manuel knaphuls-
fod (I)

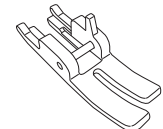

Stikkestings
syfod (S)

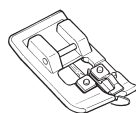

Overkastnings-
fod (C)

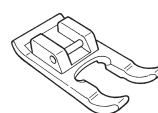

Trykfod m. åben
tå (O)

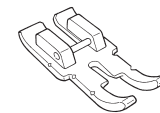

Patchworkfod
(P)

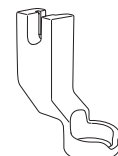

Quilte syfod (for
ruleren) (Q)

• Er indeholdt i pakningen.

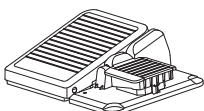

Fodpedal

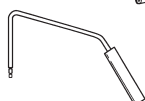

Arm til knæløft



El-kabel

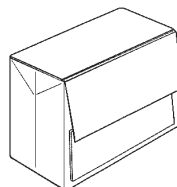

Symaskinehætte

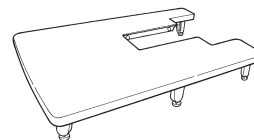

Forlængerbord

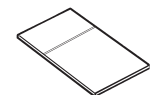

Hurtig referen-
cevejledning

3. Opsætning

3.1. Montering af forlængerbordet

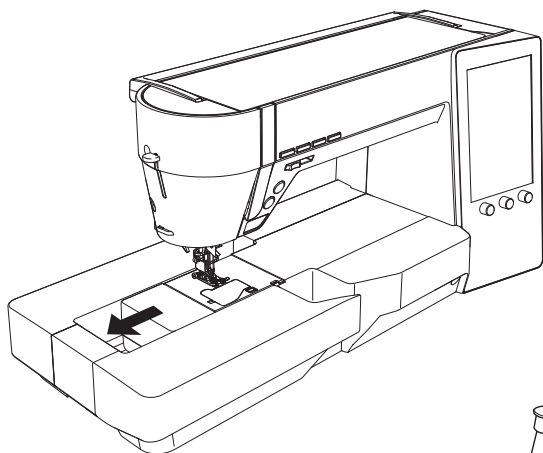

1 Træk boksen ud til venstre.

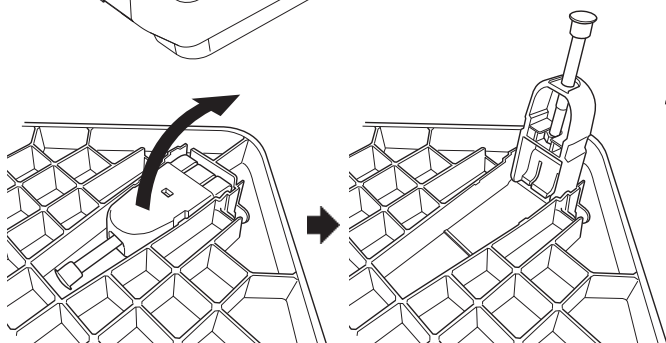

2 Åbn benene for forlængerbordet indtil de låses sikkert i stoppositionen.

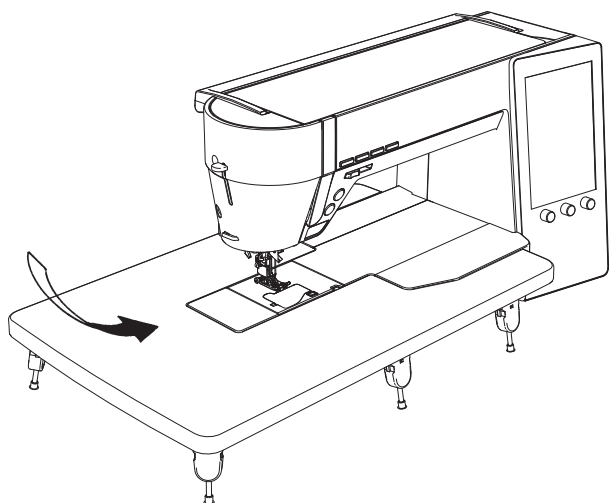

3 Fastgør forlængerbordet til symaskinens krop.

Montér det på maskinens friarm.

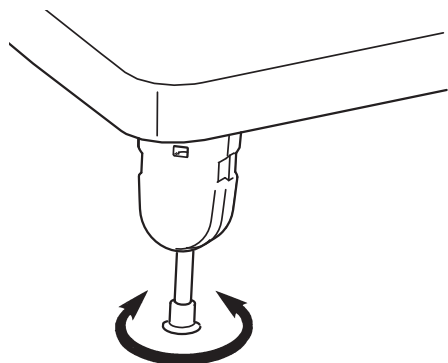

4 Justér benenes længde, således at øverste overflade befinder sig i højde med symaskinens krop.



* Anbring ikke tunge stoffer på forlængerbordet.

* Flyt ikke symaskinen med det påmonterede forlængerbord.

3.2. Ændring af positionen på fodpedalens kontakt

Side position på fodkontakten kan ændres i forhold til fodpedalen.
Brug fodkontakten i den position du ønsker det.

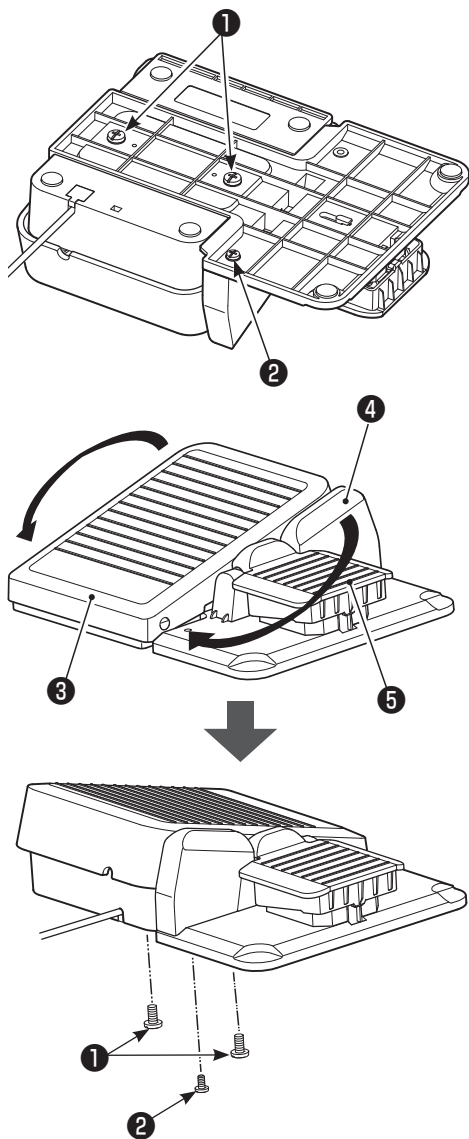

! OBS.

Fjern fodpedalen fra el-nettet inden du ændrer på positionen af fodkontakten.

1 Fjern pedals (set)skruer **1** og blokér (set)skruer **2**.

2 Befæst pedal **3** og blokér **4** til den modsatte side samtidig med at de vendes den anden vej rundt, stram pedalskruen og blokeringsskruen.

5 Fodkontakten

3.3. Montering af knæløft

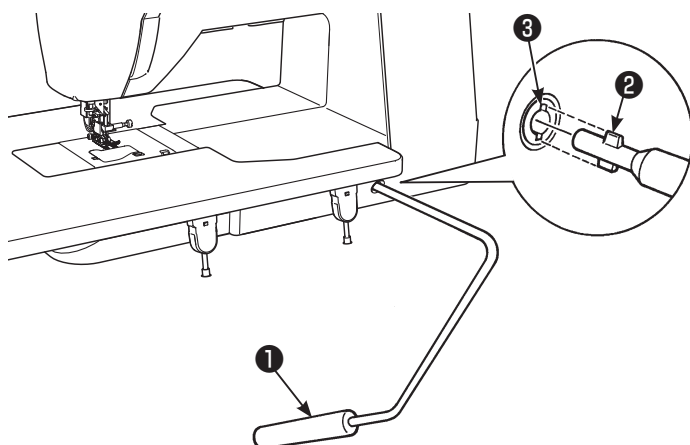

Sæt knæløftet **1** ind, således at den konkave **3** og den konvekse **2** del mødes.

4. Grund indstillinger og grund operationer

4.1. Tilslutning til el-nettet

ADVARSEL

- Træk stikket ud af kontakten og sæt afbryderen på "O", når symaskinen ikke er i brug.

■ Forbind koderne



- ① Sæt afbryderen på "O" (OFF).

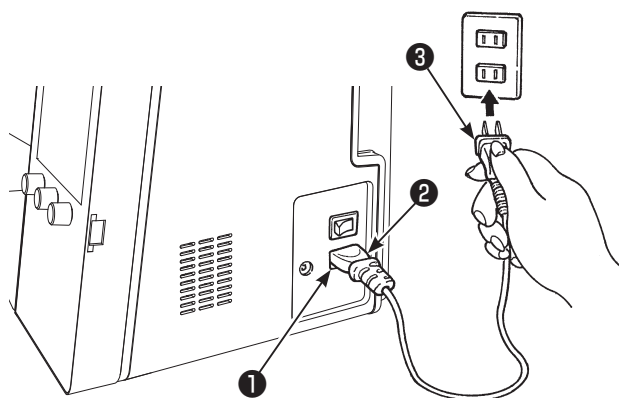

● Brug af start/stop-knappen i stedet for fodpedalen:

- ② Tilslut elkablet (2) til stikkontakten på maskinen (1). Sæt stikket (3) ind i vægkontakten.

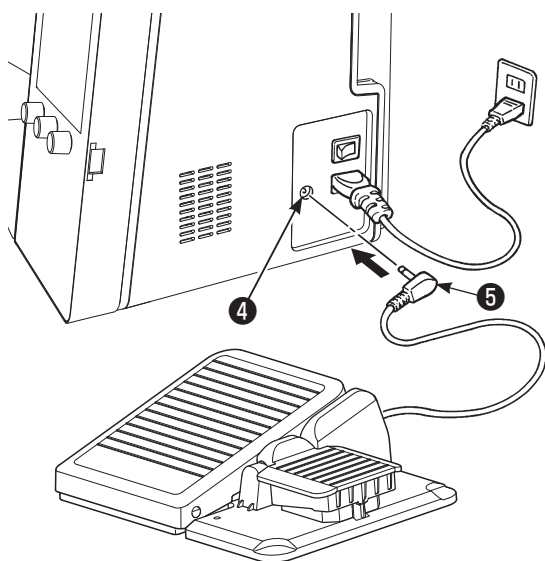

● Brug af fodpedal:

- ② Sæt fodpedalens stik (5) ind i fodpedalens jack (4).
- ③ Tilslut elkablet til stikkontakten på maskinen. Sæt stikket ind i vægkontakten.

* Når en fodpedal er tilsluttet kan start/stop-knappen ikke bruges for at starte syning.

- Start-knappen: Kan ikke bruges for at starte syning.
- Stop-knappen: Kan bruges for at stoppe syningen.

■ Tænd for maskinen “ON”



Sæt afbryderen på “I” (ON).

* **Vær opmærksom på at syfoden automatisk går op, når der sættes strøm til maskinen (ON).**

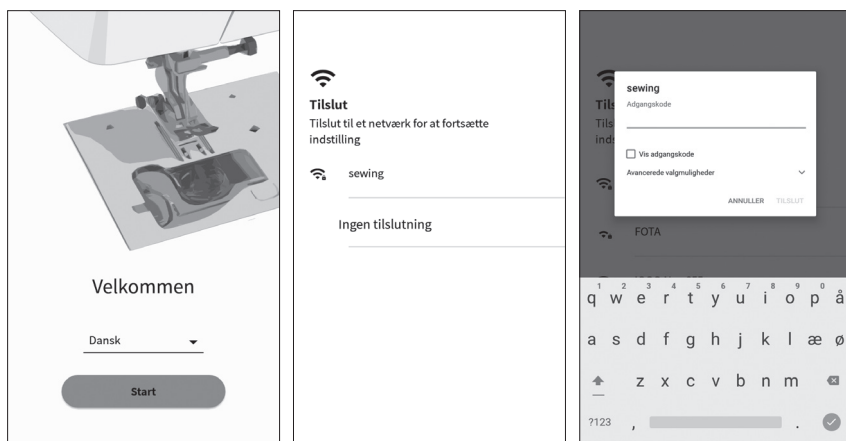

Skærmen til venstre vises, når du tænder for symaskinen for første gang efter levering.

1. Vælg det sprog, der skal vises.
2. Tryk på [Start].
3. Indstil det trådløse LAN, som symaskinen er tilsluttet.
4. Indtast adgangskoden til det trådløse LAN.
5. Tryk på [TILSLUT] .

* Denne skærm vises ikke, når du tænder for symaskinen næste gang.

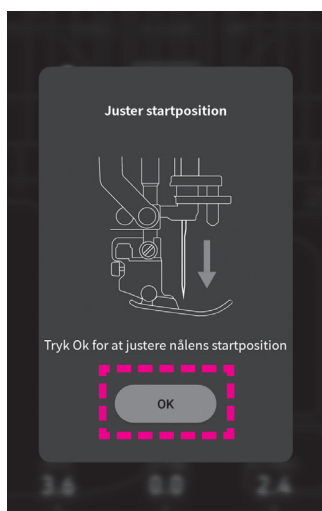

Skærmen som vises til venstre viser når strømmen er sat til (ON)

Nålen bevæger sig og skærmen som er vist til venstre forsvinder ved at trykke [OK] .



● Lock mode

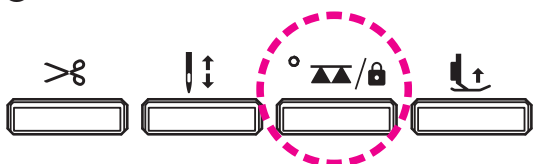

Hvis symaskinen sættes i låsemodus, deaktiveres betjeningen af alle betjeningsknapper, betjeningstaster og betjeningspanel. Derudover vil selve symaskinen også være deaktiveret.

Selv i denne tilstand kan trykfodsløftet og knæløftet betjenes.

Af sikkerhedsmæssige grunde skal maskinen være afbrudt (OFF) når der skiftes syfod, griber, stingplade, transportør, nåle eller ved rengøring af maskinen. Sådanne arbejder kan også gøres, hvis maskinen er sat i “Lock mode”.

- Når du vil sætte symaskinen i låsemodus, skal du holde transportøren OP / NED / LÅS-MODE-knappen nede i to sekunder.
- Når du vil nulstille låsefunktionen, skal du holde transportøren OP / NED / LÅS MODE-knappen nede i to sekunder.
- Når du slukker for maskinen, er låsefunktionen frakoblet.

4.2. Hastighedskontrol

■ Hastighedskontrol

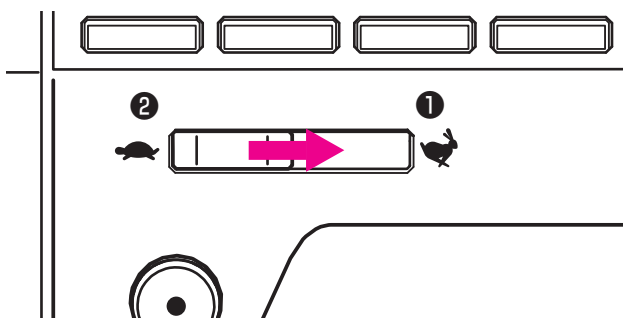

Den maksimale syhastighed kan uden problemer sættes vha. hastighedskontrollen.

① : Højere hastighed

② : Lavere hastighed

■ Fodpedal

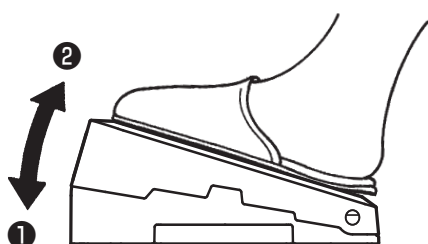

Tryk på fodpedalen for at starte maskinen.

Jo hårdere du trykker, jo hurtigere syr maskinen.

Hastighedskontrollen sætter den maksimale syhastighed.

① **Et hårdere tryk** → højere hastighed

② **Et svagere tryk** → lavere hastighed

* Fodpedalen skal altid rengøres.

Pas på ikke at placere genstande på fodpedalen. Ellers risikerer du personskade og driftsforstyrrelser.

■ Syning med lav hastighed

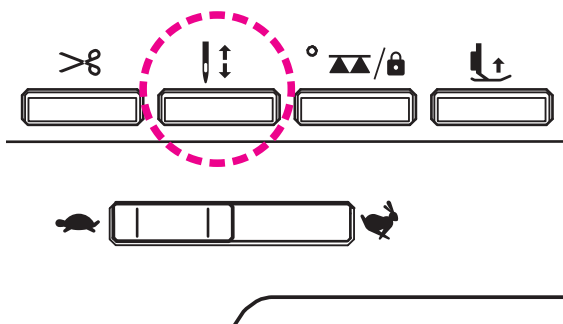

Når knap til løftning/sænkning af nål holdes nedtrykket, kører symaskinen med lav hastighed.

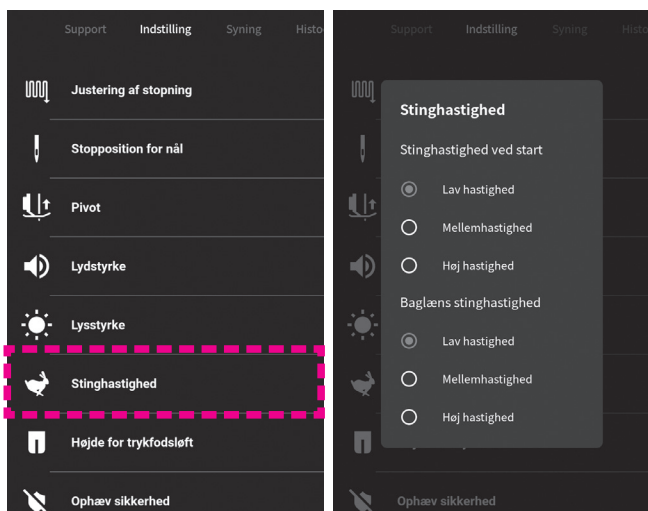

Indstilling > Stinghastighed **Justerbar startsyhastighed**

Fra indstillingen kan syhastigheden i begyndelsen af syningen ændres. (Se side 107)

Indstilling > Stinghastighed **Justerbar retursyningshastighed**

Fra indstillingen kan syhastigheden til omvendt syning ændres. (Se side 107)

4.3. Løftning/sænkning af trykfod

Trykfodsløft

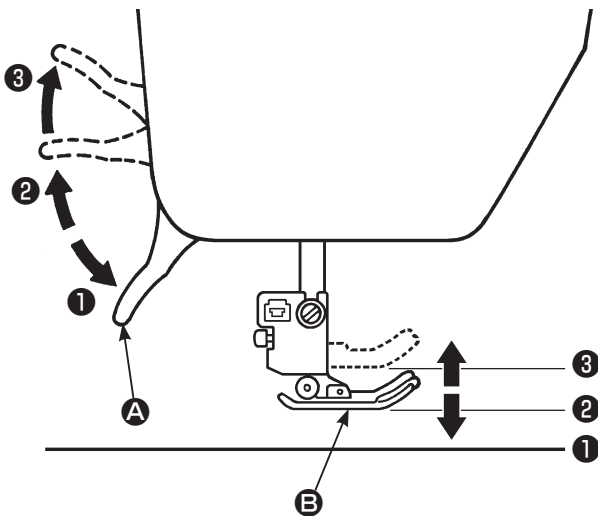

Trykfoden **B** løftes vha. trykfodsløftet **A**.

Trykfoden kan løftes ekstra højt op. Dette er særlig praktisk, når et tungt stof skal lægges under trykfoden.

Selv efter løftning af trykfoden vha. trykfodsløftet, kan trykfoden sænkes vha. knap til automatisk løftning af trykfoden.

- 1 Sænket position... Trykfoden skal være sænket ved syning.
- 2 Løftet position..... Denne position anvendes til fjernelse af stoffet og/eller udskiftning af trykfod.
- 3 Ekstraløft..... Denne position anvendes til lægning af tunge stoffer under trykfoden.

* Pas på, at trykfoden og nålen ikke rammer hinanden, når nålen er sat i nederste position og trykfoden er sat i ekstraløft-position.

Knap til automatisk løftning af trykfod



Trykfoden kan løftes/sænkes ved at trykke på knap til automatisk løftning af trykfod. (Se side 9)

Operationen af syfodsløfteren er begrænset til at begrænse hævepositionen **3** efter løft af syfoden med auto-løfte funktionen.

Arm til knæløft

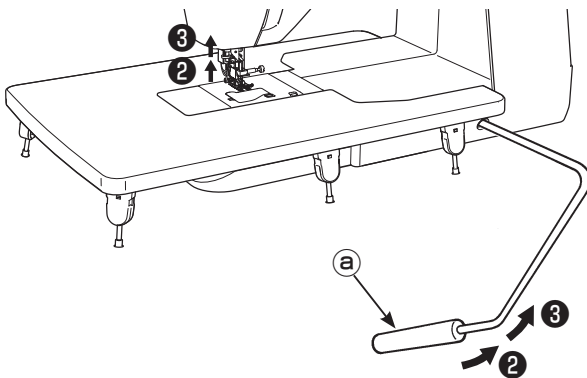

Det er muligt at hæve og sænke syfoden med knæet, i stedet for at bruge hænderne.

Skub knæløftet **a** til højre for at løfte trykfoden.

Trykfoden er sænket, når knæløftet vender tilbage til den oprindelige position.

Syfoden kan løftes til den ekstra løftestilling med knæløftet som ved brug af trykfodsløftet.

Operationen af knæløfteren sker ved at presse armen til yderste højre position efter at løfte syfoden med tasten automatisk løft.

* Rør ikke ved knæløftet under syningen.

Hvis du påvirker knæløfteren medens der syes, vil syfoden gå op og forårsage uensartet stingdannelse.

● Automatisk sænkning af transportørem, når man løfter syfoden

Når du løfter trykfoden til sin ekstra løftestilling med knæløftet, kommer transportørem automatisk ned til sin nederste position.

Dette er meget behjælpeligt når der skal placeres eller fjernes materialer under syfoden. Materialet placeres lettere og bliver ikke beskadiget, da det ikke kommer i forbindelse med transportørens tænder.

Automatisk trykfodsløft

Indstilling > Pivot

Det er muligt at indstille således, at syfoden automatisk går op, når nålen standser i nederste position, når syningen stoppes.

Syning > (Syfodsløft efter trådklip)

Det er muligt at indstille således at syfoden automatisk går op efter gennemført trådklip.

4.4. Udskiftning af trykfod

■ Afmontering og montering af trykfod

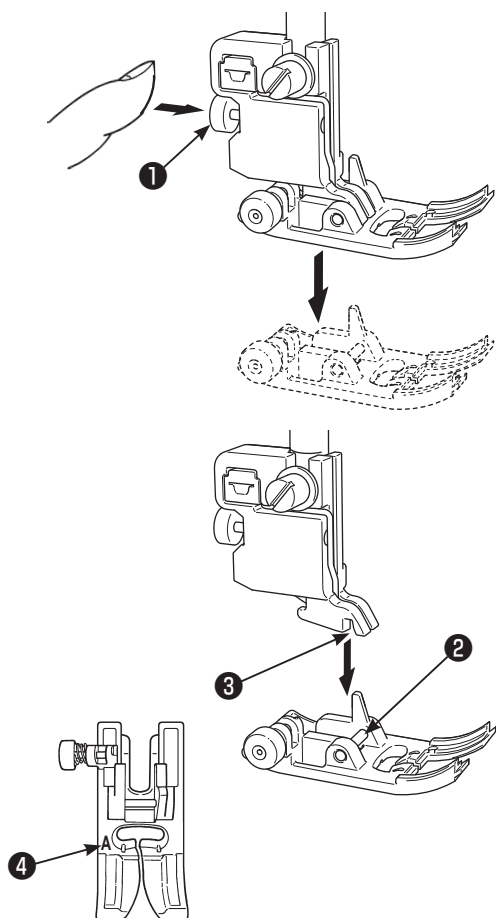

⚠ Indstil maskinen på "Lock mode"

● Afmontering af trykfod

Sæt nålen i øverste position.

Løft trykfoden.

Tryk på syfods-udløsertasten ① og fjern syfoden.

● Montering af trykfod

Match stiften på syfoden ② og syfodsholderen ③.

Sænk trykfoden.

* Hver enkelt syfod har sin egen identitet ④. Anvend den respektive syfod til det valgte søm.

■ Afmontering og montering af trykfodsholder

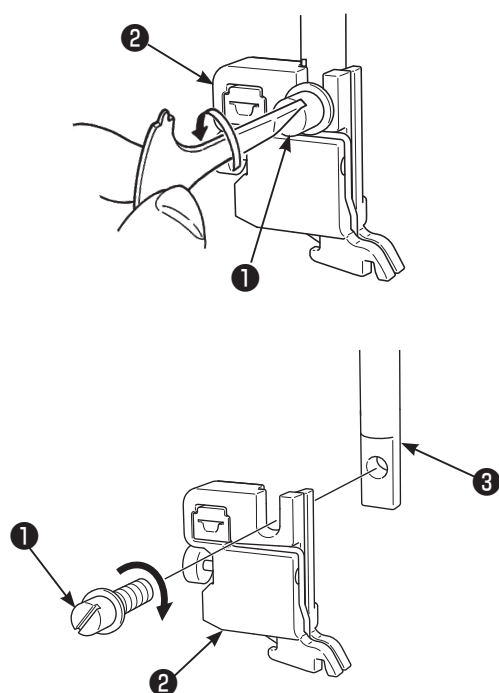

● Afmontering af trykfodsholder

Nål og syfodsløfteren hæves.

Fastgørelsesskruen ① for syfodsholderen ② løsnes ved at dreje mod venstre og syfoden fjernes.

● Montering af trykfodsholder



Bring skruenhullet på syfodsstangen ③ i overensstemmelse med hullet på syfodsholderen ② (lange slids).

Stram fastgørelsesskruen ① godt ved at dreje mod højre.

Trykfodstyper og deres anvendelser

Identifikationsbogstav

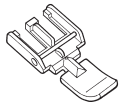

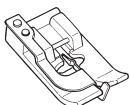
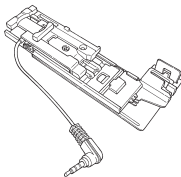
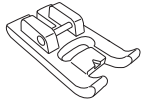
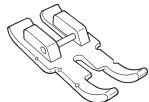
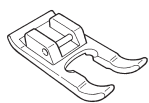
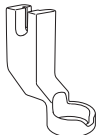
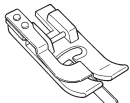
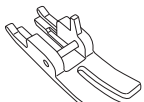
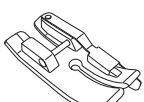
	Standard trykfod	A	Denne trykfod bruges primært til stikkesting og zigzagsting. Brug denne trykfod i særdeleshed til syning i tunge stoffer.
	Lynlåsfod	B	Denne trykfod bruges til isyning af lynlåse.
	Overkastningsfod	C	Denne trykfod bruges udelukkende til overlock/overkastning, så stofkanterne ikke trævler.
	Blindsømsfod	D	Denne trykfod bruges til blindsøm på bukse- og skjortekanter eller ærme-.
	Knaphulsfod	E	Denne trykfod bruges til syning af automatiske knaphuller.
	Manuel knaphulsfod	I	Denne trykfod bruges til syning af pyntesting, bogstaver og trenser. Også til syning af manuelle knaphuller (stingmønster nr.102, nr.103).
	Patchworkfod	P	Denne trykfod bruges til syning af patchworksting. Der findes to sømlinjer, 1/4" og 1/8" fra nålens midterste position.
	Trykfod m. åben tå	O	Denne trykfod bruges til syning af applikationer og pyntesting. (Fodpedalen er åben fortil, hvilket giver bedre overblik)
	Quilte syfod (for ruleren)	Q	Denne trykfod bruges til quiltesting. (Maskineindstillinger: Stikkesting og nålens midterste position) Ruleren (linealen) kan anvendes sammen med Quiltefoden.
	Kantsyningsfod	R	Denne trykfod bruges til patchwork osv. Brug guiden i midten af kantfoden til syning af midten af den sammenføjningsdel af to stykker materialer.
	Stikkestings syfod	S	Brug denne syfod, når der anvendes stikke-stingsstingplade.
	7 mm fører syfod	7	Denne fører syfod er udstyret med en føringsskinne på 7 mm.

4.5. Placering og igangsætning af den "JUKI Smart Feed"

Den "JUKI Smart Feed" bruges især ved syning i strikvarer, jersey, vinyl, kunstlæder osv. Materialer som generelt kan være vanskelige at transportere. Materialer som quilts er også tilbøjelige til at forårsage uensartet stingdannelse. "JUKI Smart Feed" kan kun anvendes til visse sømme.

Se "12. Liste over stingmønstre" for de mønstre, der kan sys med "JUKI Smart Feed".

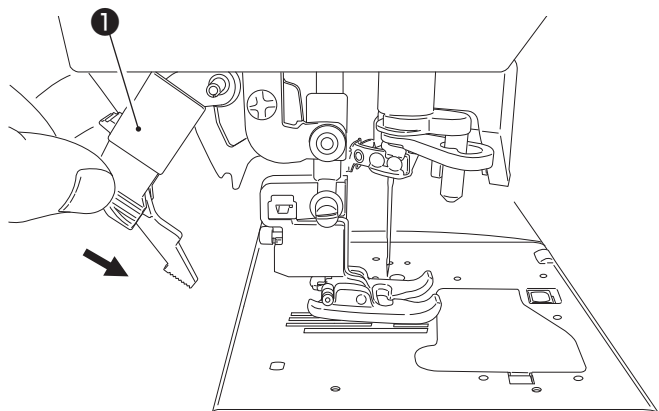

● Placer "JUKI Smart Fod"

Hæv syfoden.

Sænk "JUKI Smart Feed" ① medens den holdes med fingrene.

Når "JUKI Smart Feed" er isat rigtigt, vil det relevante ikon vises på skærmen.

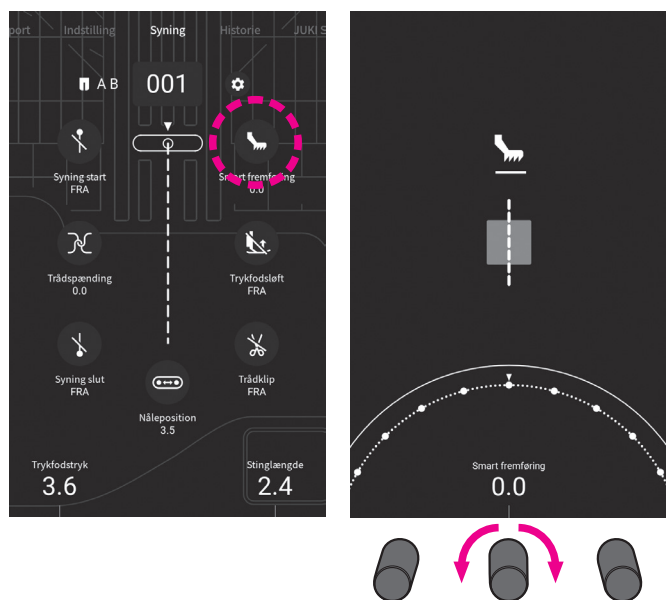

● Justering af "JUKI Smart Feed"

Tryk på .

Juster "JUKI Smart Feed" ved at skubbe fingeren på skalamærket.

"JUKI Smart Feed" kan også justeres ved at dreje på justeringshjulet.

(Indstillings niveau: -5,0 - 5,0)

Den øverste transportør mindskes.

Den øverste transportør øges.

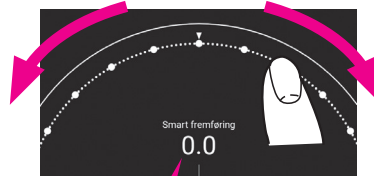

Hvid: Startværdi
Blå: Ændret værdi

Når du trykker på den del over den halvcirkelformede del, der er vist i ovenstående figur, bekræftes den indstilling, du har foretaget. Derefter vender skærmen tilbage til den forrige skærm.

● "JUKI Smart Feed" udløses

Hæv syfoden.

Hold i "JUKI Smart Feed" ①, træk den nedad og skub bagud indtil dets øvre position nåes.

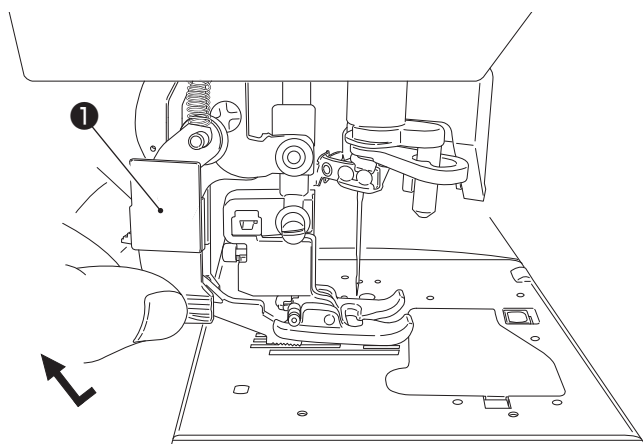

4.6. Ombytning af stingplade og transportør

Den normale stingplade og transportør kan ombyttes med stikkestings-stingplade eller transportør. Når man starter med at sy fra en kant, så kan materialet let blive transporteret uden at blive trukket ned i nåle-hullet. Gøres ved at skifte til stikkestings-stingplade og -transportør.

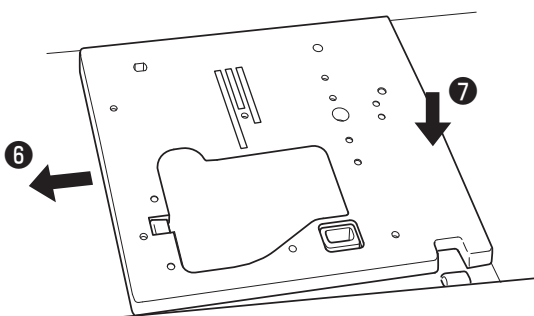
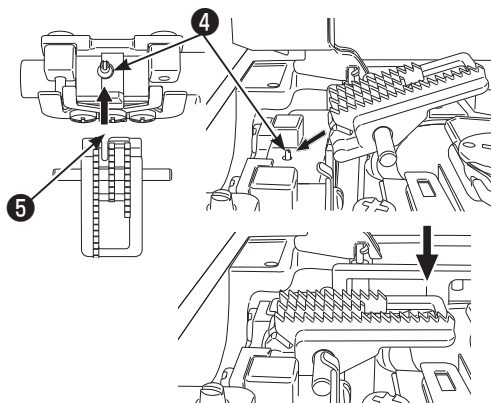
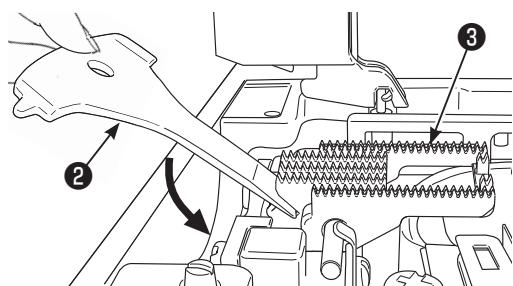
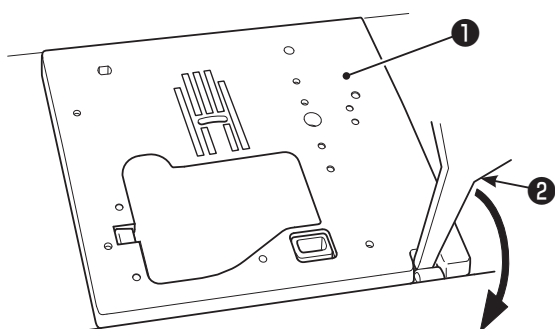

⚠ Sluk for maskinen eller indstil den på "Lock Modus"

● Fjerne stingpladen

Fjern syfod og nål.
Skub ved hjælp af den medleverede skruetrækker (2) forsigtigt i rillen foran på stingpladen (1).
Når skruetrækkeren trykkes nedad, løsnes stingpladen.

● Fjerne transportøren

Skub ved hjælp af den medleverede skruetrækker (2) forsigtigt i rillen bagpå på transportøren (3).
Når skruetrækkeren trykkes nedad, løsnes transportøren.

● Montere transportøren

Følg pilene som på skitsen og placér transportøren således at stifterne (4) på transportøren er på linie med rillen (5) bagerst på transportøren.
Tryk nedad på den forreste del af transportøren hvorved transportøren fastgøres.

● Montere stingpladen

Placér område (6) først og skub derefter til højre på midten af stingpladen for befæstigelse (7).

● Mønstre som kan syes med stikkestingsstingpladen

001	004	030	418	419	420

Når stikkestings-stingpladen og -transportøren kan der kun vælges et begrænset antal sømme.

4.7. Hvordan bruges stikkestings-stingpladen

Stingpladen er udstyret med en nyttig guide til at fastlægge den rette sy-position i stoffet.

Standardstingplade

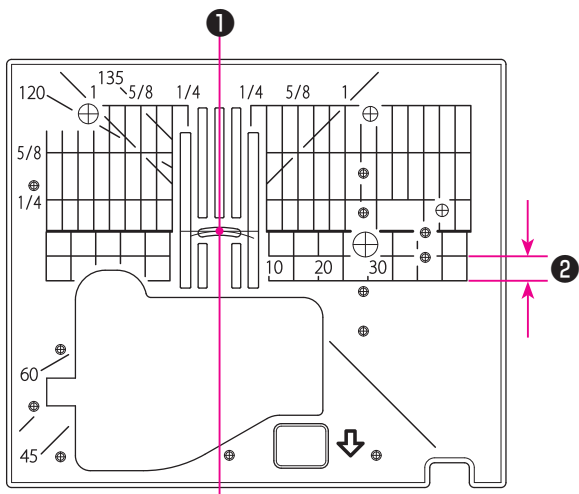

● Retnings linier

Det er muligt at sy materialet fra hjørnet ved at sammenligne med linierne i stingpladen.

- 1 på grundlaget af nålens midterste position
- 2 5 mm

* Numrene på afstandslinjealen viser afstanden i mm og tommer mellem nålens midterste position og afstandslinjealen.

Numre 7, 10 og 20 er millimeter.
Numre 1/4, 5/8 og 1 er tommer.

Stikkestingsstingplade

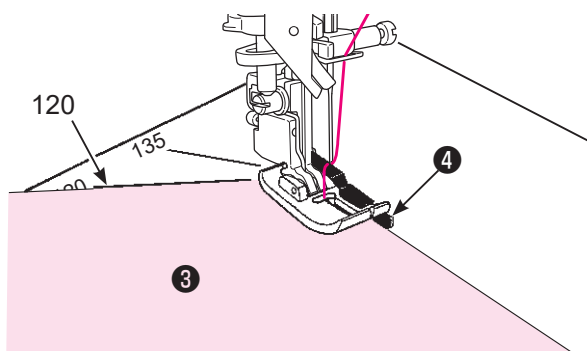
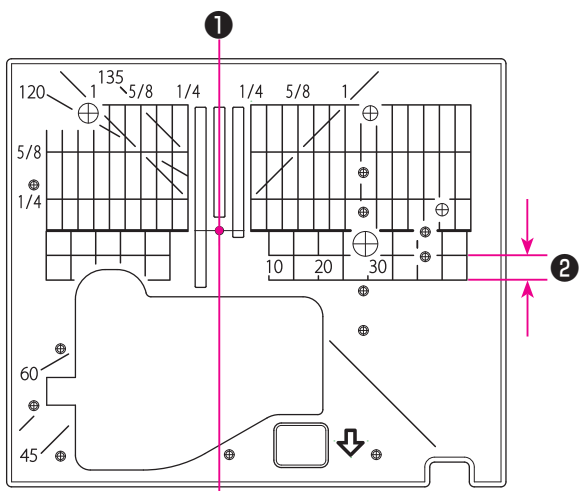

● Vinkel index

Vinkel indexet er nyttigt at bruge til piercing af patchwork-stoffer.

Hvis du sammenligner materialets kant med vinkelindexet med piercing-stykkets vinkel **3**, du vil kende startpositionerne medens der afsættes sømkant på 7 mm, uden at skulle markere i stoffet.

- 4 Guide

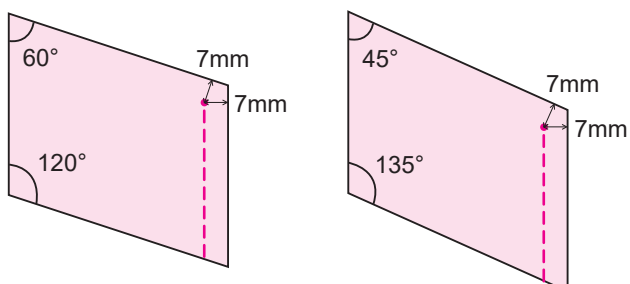

4.8. Isætning af nål

⚠ Sluk for maskinen eller indstil den på "Lock Modus"

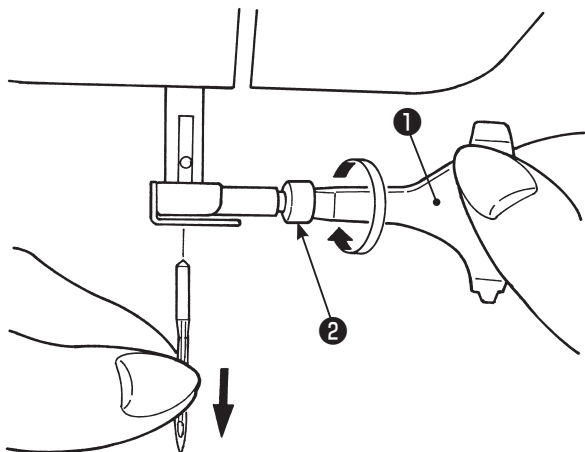

● Afmontering af nål

Drej håndhjulet mod dig selv indtil nålen sættes i øverste position og sænk trykfoden.

Drej nålens stilleskrue (2) mod dig selv 1-2 gange og afmonter nålen.

① T-formet skruetrækker

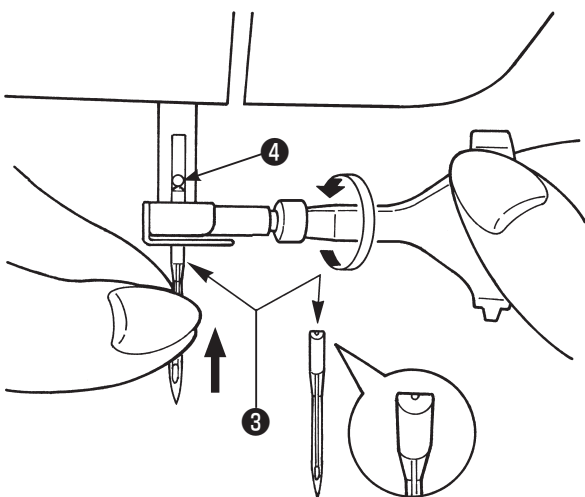

● Montering af nål

Hold nålen med den flade side vendende væk fra dig selv (3) og sæt den helt ind indtil den rører ved stoppepinden (4).

Fastspænd nålens fæsteskrue ordentligt.

Nålen kan ikke sættes ind medmindre den er anbragt (indstillet) korrekt.

● De anbefalede nåle

Køber du reservenåle, angiv type HA×1 (130/705H) eller HA×1 SP (nåle til syning i strikkestoffer).

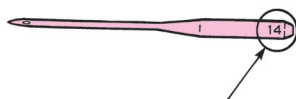

Nålestørrelse:

Jo højere nålenummer, jo tykkere nål.

● Kontrol af nålen

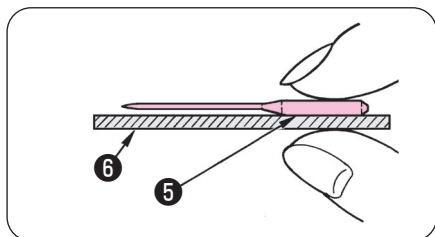

Kontrollér lejlighedsvis nålens rethed.





En bøjet nål kan medføre, at maskinen springer sting over, nålen knækker eller stofferne beskadiges.

⑤ Den flade side af nålen

⑥ Flad genstand

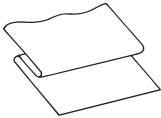
⚠ OBS: Er nålen ikke monteret korrekt eller bruger du en bøjet nål, kan det medføre, at nålen knækker, hvilket kan beskadige maskinen.

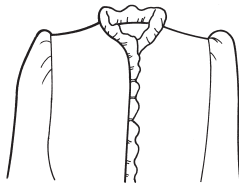
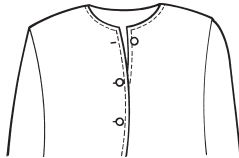
4.9. Tabel og stof, tråd og nål

	Stof 	Tråd 	Nål  HA×1
Tynde stoffer 	Kammerdug	Silke tråd Nr.80,90 Spundet tråd Nr.80,90	Nr.11
	Georgette	Spundet tråd Nr.60-90	Strikkenål Nr.11
	Trikot	Silke tråd Nr.80 Spundet tråd Nr.60-90	Nr.11-14
	Uld og syntetiske stoffer	Spundet tråd Nr.50, 60	Nr.11-14
Mellemtykkede stoffer 	Bomuld og syntetiske stoffer	Silke tråd Nr.50 Spundet tråd Nr.50, 60	Strikkenål Nr.11
	Let jersey	Silke tråd Nr.50 Spundet tråd Nr.50, 60	Nr.11-14
	Almindelig uld og syntetiske stoffer	Silke tråd Nr.50 Spundet tråd Nr.50, 60	Nr.11-14
Tykke stoffer 	Denim	Silke tråd Nr.50 Spundet tråd Nr.50, 60	Strikkenål Nr.11-14
	Jersey	Silke tråd Nr.50	Nr.11-14
	Jakkestof	Silke tråd Nr.50	Nr.11-14

* Der bruges normalt samme tråd til under- og overtråd.

* Tynde tråde og nåle bruges til tynde stoffer og tykke tråde og nåle bruges til tykke stoffer.

* Tjek om kombinationen af nåletykkelse, trådtykkelse og stof er korrekt ved at lave en syprøve.

* Strechnål egner sig til syning i strækstoffer (såsom strikstoffer) og syntetiske stoffer.

* Brug tråd nr. 30-90.

* Styr stoffet med hånden når du syr over.

* Ved syning af "quilttesting", "pyntesting" eller "bogstaver", får du en pænere finish vha. en strechnål.

4.10. Forberedelse af undertråd

■ Spoling af en spole

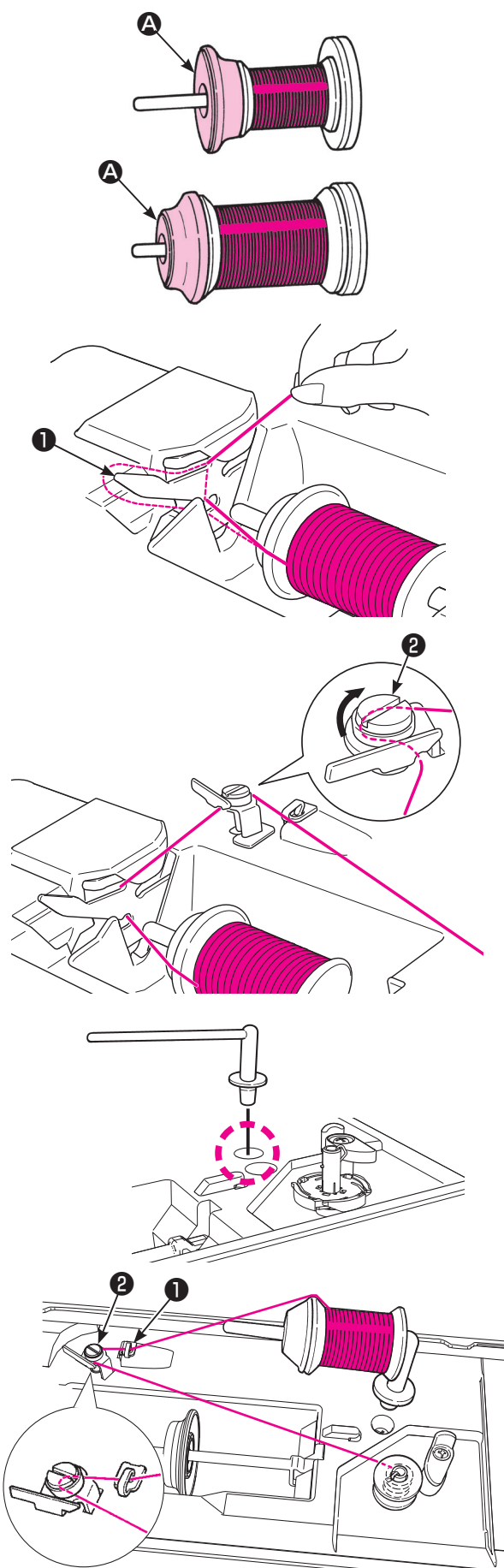

● Hvis der bruges en spolepind

1 Anbring spolen og spoleholderen på spolepinden.

Der findes tre typer spolehætter **A**: store, mellemstore og små.

Vælg den størrelse af spoleholder, som er passende til trådspolen.

* Opmærksomheden henledes på, at en spole m. kun lidt tråd på kan medføre, at tråden filtrer sammen eller glider af spolen.

2 Træd tråden gennem trådføreren ①.

3 Træd tråden gennem trådføreren ② (vist i cirklen).

Træk tråden let med begge hænder ind i trådspole-føreren.

● Hvis der bruges en tilbehørs spolepind

1 Montér den ekstra spolepind.

2 Placér spolepinden på tilbehørsspolepinden.

3 Før tråden gennem trådføreren ①. Herefter føres tråden gennem trådføreren for spoleng af spolen ②.

Træk tråden let med begge hænder ind i trådspole-føreren.

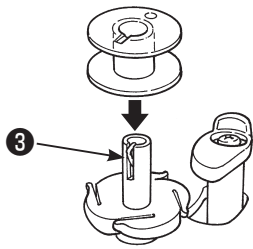

4 Anbring en spole på spolespindlen ③ .

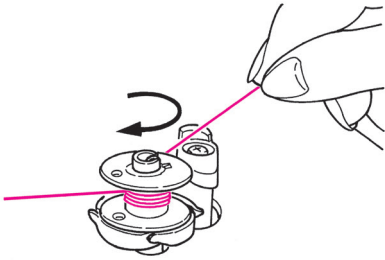

5 Vikl tråden på den øverste del af spolen fire til fem omdrejninger med uret, mens du er forsigtig med ikke at lade tråden, der kommer fra spolevindetråden, løsne sig.

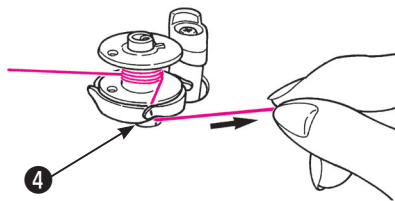

Før tråden ind i trådføreren ④ på spolespindlen og træk den til højre for at klippe trådenden over.



6 Sæt strøm til "ON".

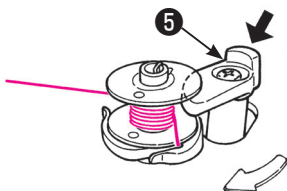

7 Skub spoleapparatet ⑤ mod spolen for at starte oprulning.

* Opmærksomheden henledes på, at spoleapparatet fungerer som en af-bryder.

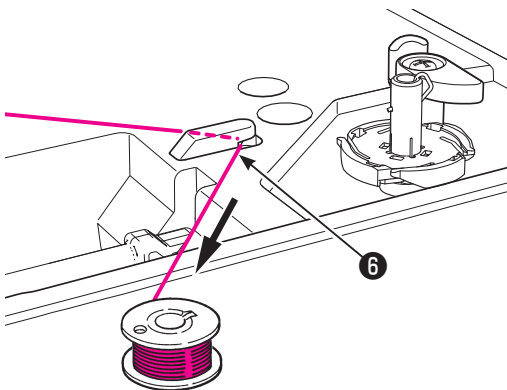

8 Efter endt spoling stopper spolespindlen automatisk. Spoleapparatet flyttes til højre og vender tilbage til udgangspositionen.

Afmontér spolen fra spolespindlen og klip tråden over vha. trådclip ⑥ .

* Spolingen stopper automatisk, også inden spolen af fuld, når spolehastigheden reduceres som følge af overbelastning af motoren pga. filtret tråd.

* Spoleapparatet stopper automatisk af sikkerhedshensyn, efter at det har drejet kontinuert i et bestemt tidsrum.

■ Placér spolen

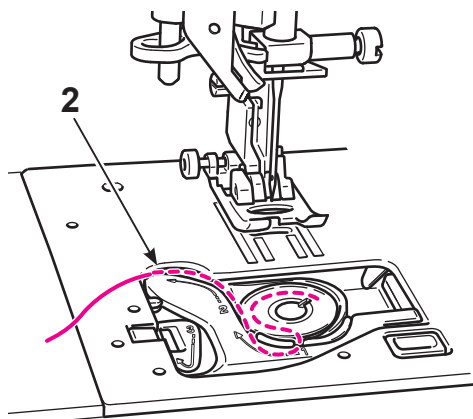
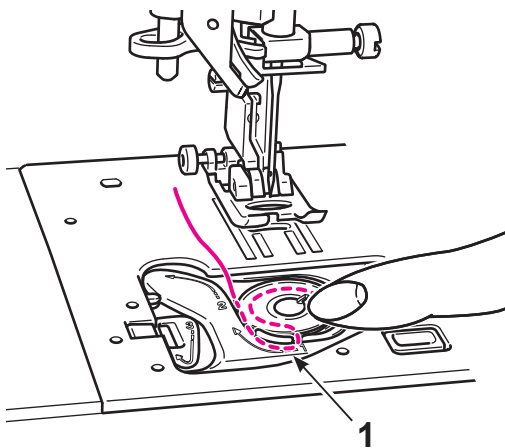
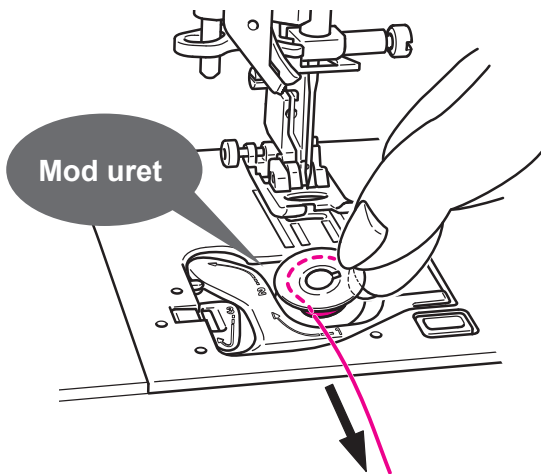
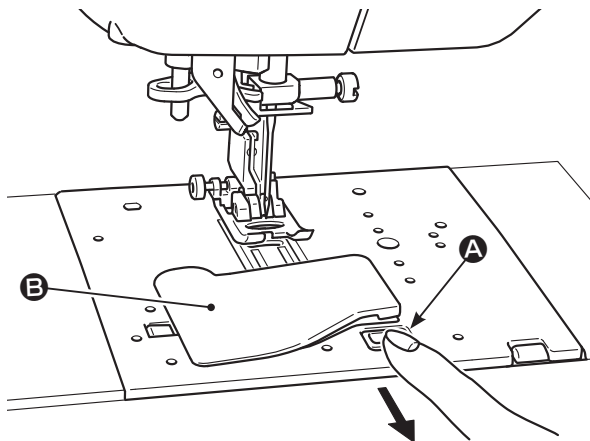

⚠ Sluk for maskinen eller indstil den på "Lock Modus"

1 Skub griber-afskærmnings-knappen **A** fremad for at åbne griberdækslet **B**.

2 Placér spolen i spolekapslen.

* Spolen placeres således at tråden afvikles mod urets retning.

3 Før tråden gennem rillen og 1 ved at trække let i trådenden.

* Det er lettere at træde rillen, hvis der samtidigt trykkes let på spolen med en finger.

4 Tråden gennem trådføreren 2 ved at trække tråden mod venstre.

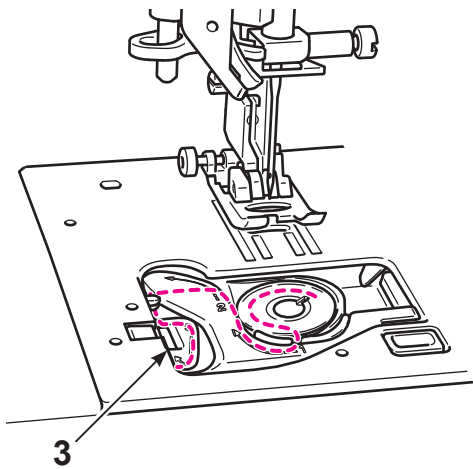

5 Tråd 3 .

* Når du trækker i undertråden, drejer spolen mod uret. Drejer spolen med uret, skal spolen anbringes omvendt.

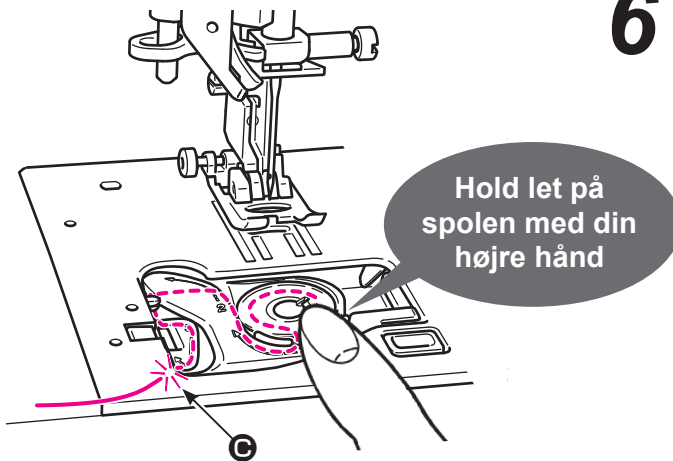

6 Træk tråden langs guiden, indtil den indbyggede fræser ④ når. Til sidst skal du trimme tråden med indbygget fræser ③.

7 Luk griberdækslet.

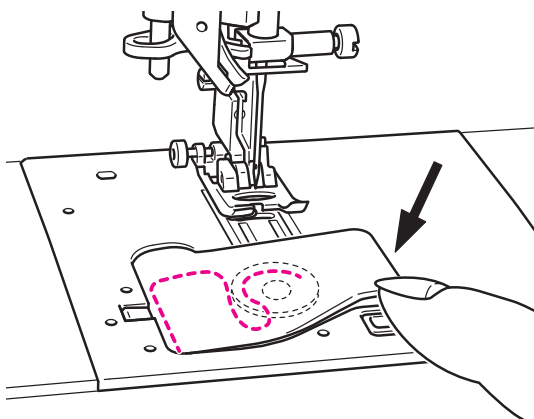

Du kan starte syning uden optrækning af undertråden.

Ønsker du dog at sy uden optrækning af undertråd, se afsnittet "Optrækning af under-tråd" på side 35.

4.11. Forberedelse af overtråden

■ Forberedelse

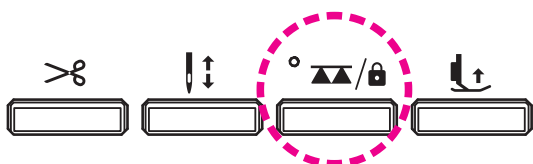
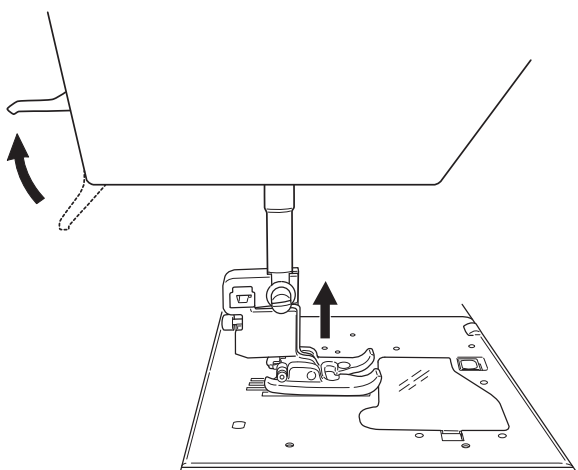
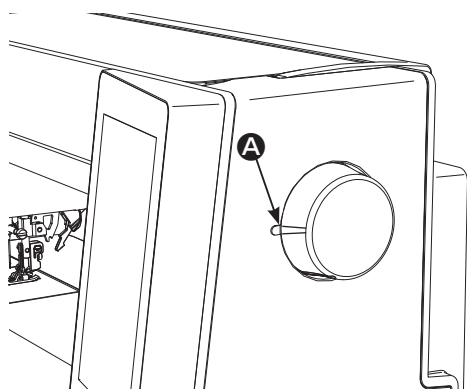
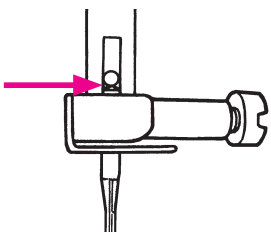

⚠ Sluk for maskinen

1 Husk at skubbe nålen til øverste position.

Er nålen ikke isat korrekt, så vil den ikke blive trædet korrekt af den automatiske nåletræder.

* Brug nål m. nr. 11-16 og tråd m. nr. 30-90.

2 Centrér markeringen A på håndhjulet med markeringen på maskinen.

3 Sæt strøm til "ON".

4 Hæv syfoden.

* Du kan tråde maskinen når trykfoden er i øverste position.

5 Hold foderen OP / NED / LÅS-MODE-knappen nede for at sætte symaskinen i låsemodus.

■ Forberedelse af overtråden

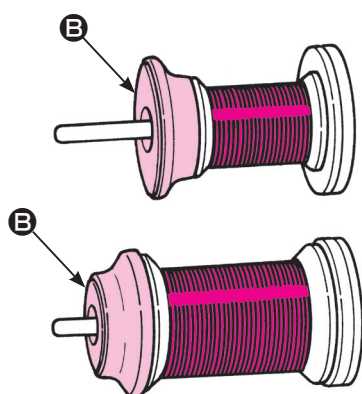
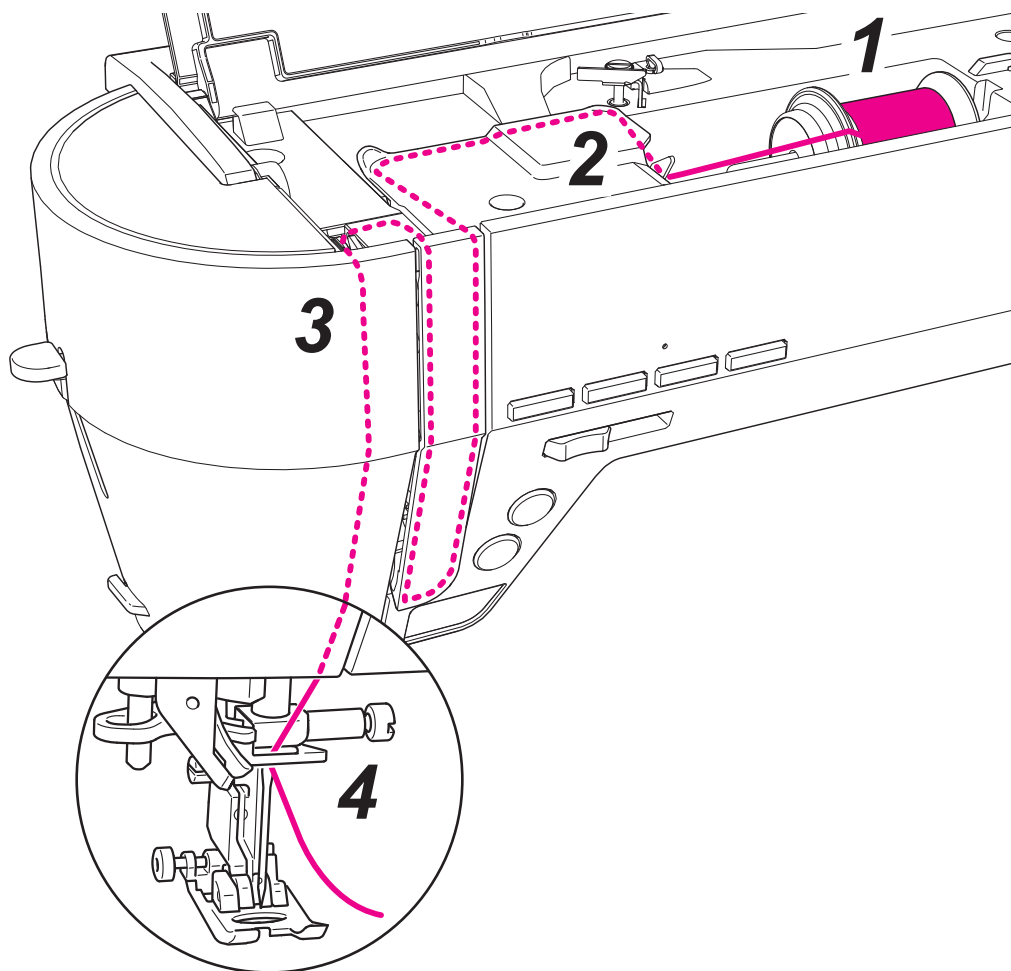

1 Anbring spolen og spoleholderen på spolepinden.

Der findes tre typer spolehætter **B**: store, mellemstore og små.

Vælg den størrelse af spoleholder, som er passende til trådspolen.

* Opmærksomheden henledes på, at en spole m. kun lidt tråd på kan medføre, at tråden filtrer sammen eller glider af spolen.

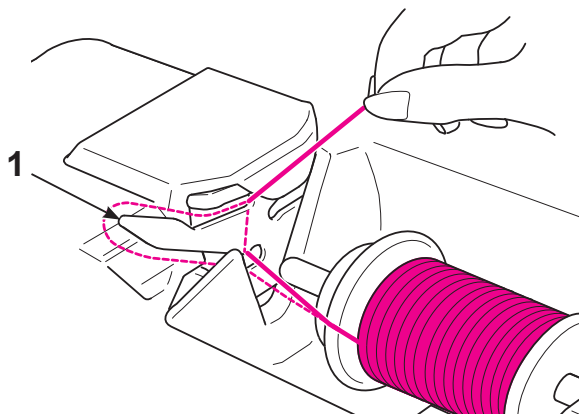

2 Før tråden ind i trådfører 1.

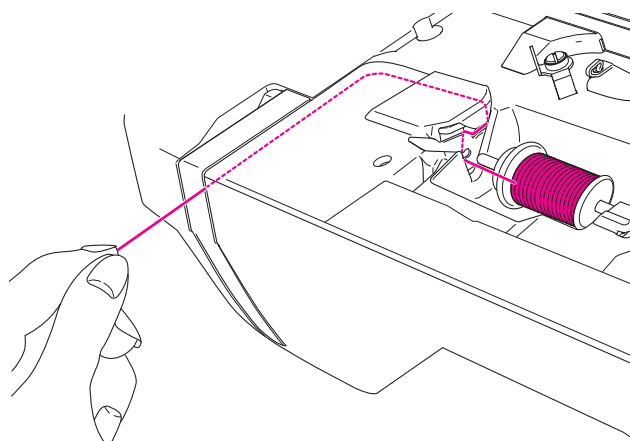

3 Hold trådenden og tråden i den retning pilen viser.

* Kontrollér, at trådgiveren  er trådt korrekt.

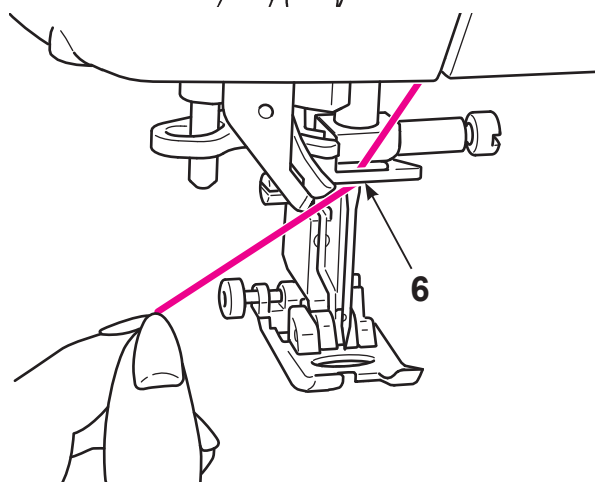
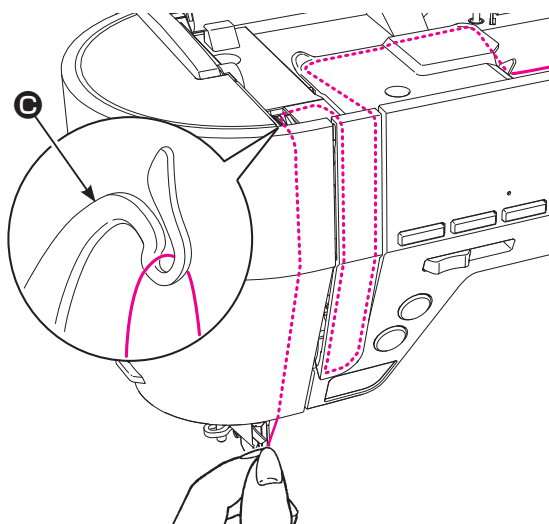

4 Før tråden ind i trådfører 6 fra højre mod venstre.

Træk overtråden ca. 10 cm ud af trådføreren.

■ Automatisk nåletråder

⚠ Sluk for maskinen eller indstil den på "Lock Modus"

* Bruges der en tvillingenål, kan den automatiske nåletråder ikke anvendes.

* Brug nål m. nr. 11-16 og tråd m. nr. 30-90.

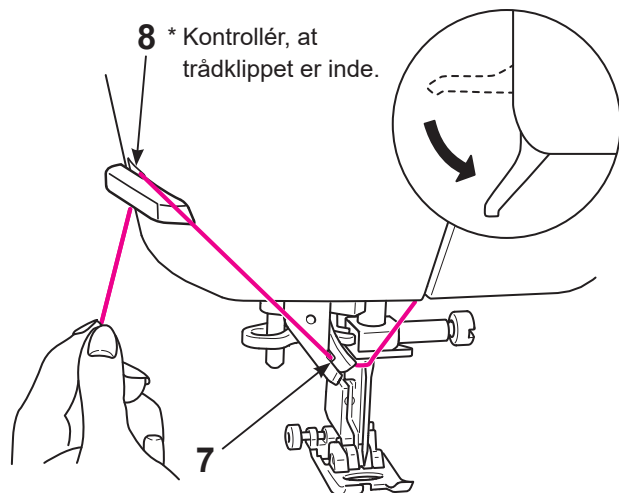

1 Syfoden sænkes ved hjælp af syfodsløfteren.

* Den automatiske nåletråder tråder sommetider ikke nålen, når trykfoden er løftet.

2 Tråd til 7 og klip tråden over vha. trådclip 8.

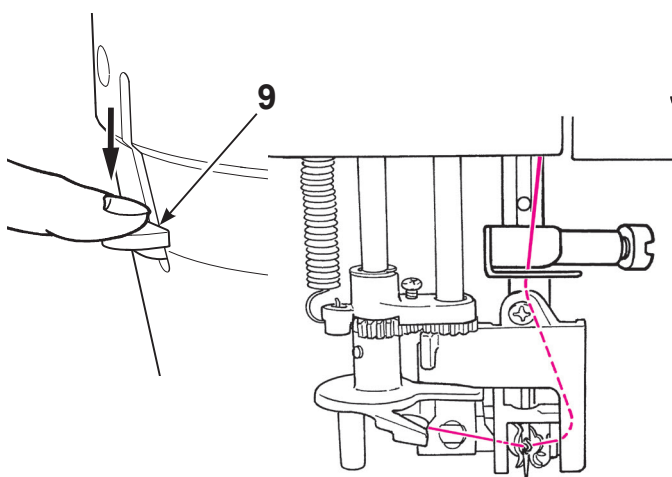

3 Sænk trådningshåndtaget 9, indtil det kommer til et fuldstændigt stop.

* Sænk trådningshåndtaget langsomt.

4 Træk trådsløjfen væk fra dig og træk trådenden gennem nåleøje.

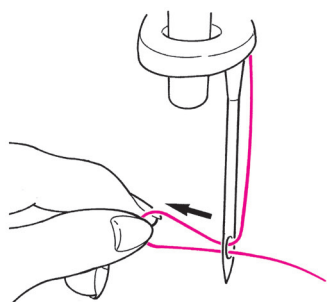

5 Hæv syfoden og træk tråden bagud. Tråden føres ca 10 cm bagud bag nåleøjet.

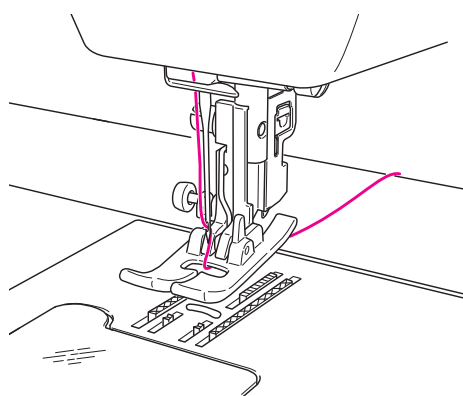

Det er muligt at begynde at sy uden at trække undertråden op.

■ Optrækning af undertråd

Grundlæggende betjening:

Du kan starte syning uden optrækning af undertråden. Ønsker du dog at sy uden optrækning af undertråd, følg nedenstående anvisninger.

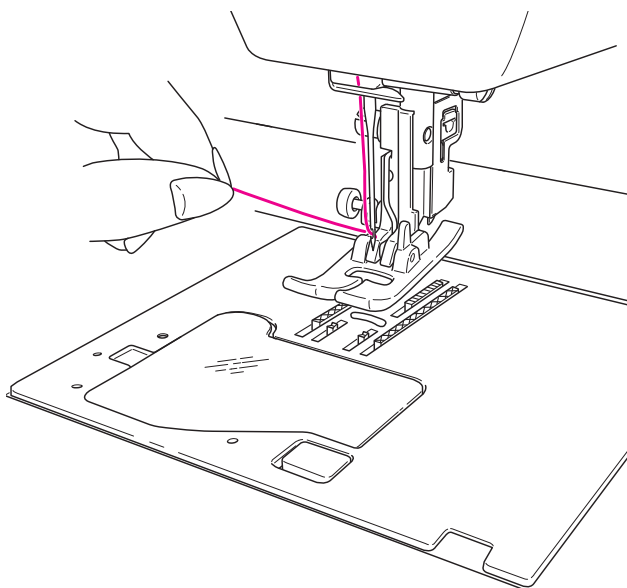

- 1** Løft trykfoden og hold let i enden af overtråden.

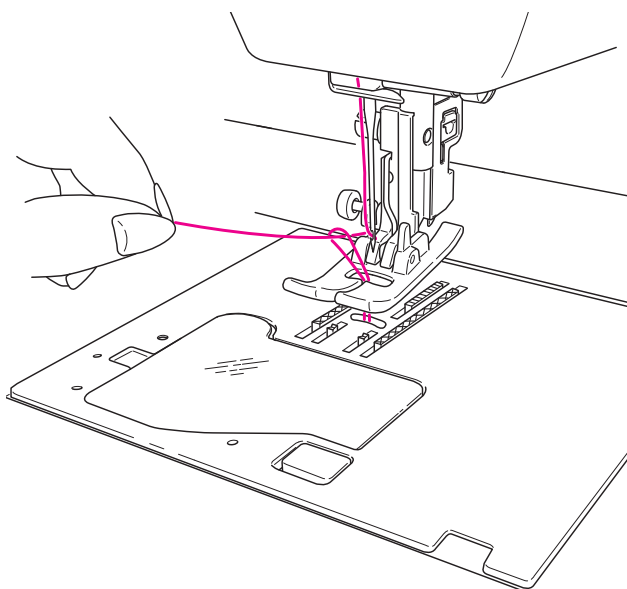

- 2** Drej håndhjulet imod dig selv for at bevæge nålen op og ned. Undertråden vil forme en løkke på oversiden, når du trækker let i overtråden.

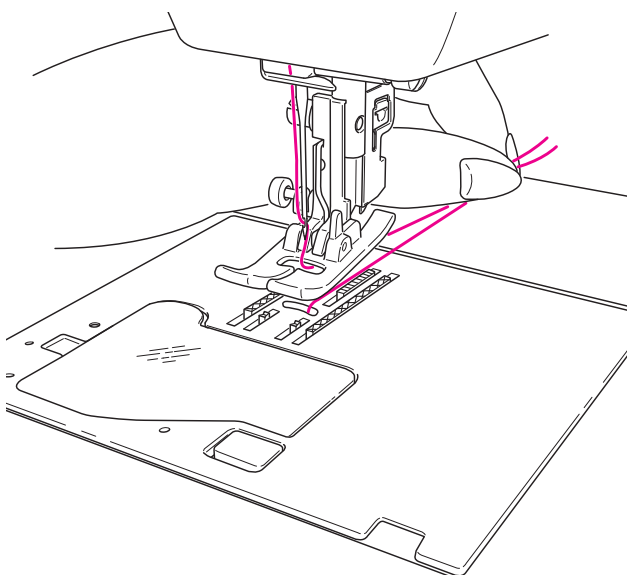

- 3** Træk ca. 10 cm (4 tommer) af både overtråden og undertråden ud og før dem under trykfoden mod maskinens bagside.

4.12. Justering af trådspænding

Er trådspændingen ikke indstillet korrekt, vil sømmens balance gå tabt og vil resultere i fejlsting eller knækket tråd. Grundindstillingen er velegnet til den fleste stofarter. Alt efter stoftype og projekt kan justeringer være nyttige. Trådspændingen kan ændres selv under syning.

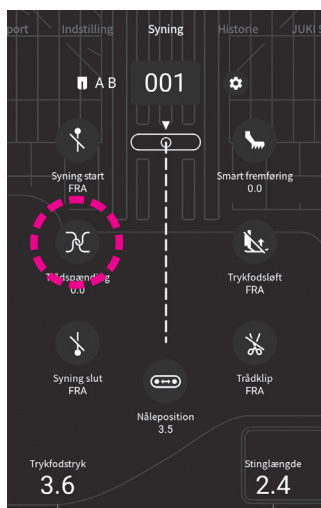

Tryk på .

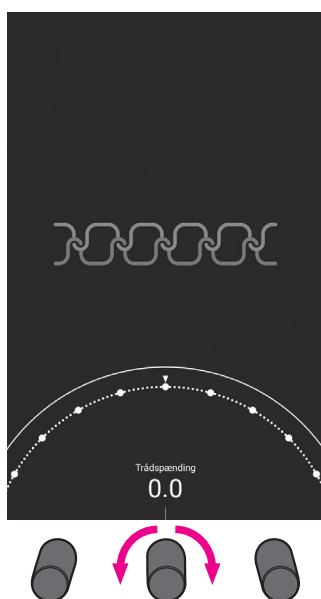

Juster trådspændingen ved at skubbe fingeren på skalamærket.

Trådspændingen kan også justeres ved at dreje på justeringshjulet.

(Indstillings niveau: -5,0 - 5,0)

Nåletråds-spændingen er mindre

Nåletråds-spændingen er højere



Hvid: Startværdi
Blå: Ændret værdi

Når du trykker på den del over den halvcirkelformede del, der er vist i ovenstående figur, bekræftes den indstilling, du har foretaget. Derefter vender skærmen tilbage til den forrige skærm.

* Hvis der er valgt et nyt mønster, så returneres indstillingen til grundindstillingen.

■ Afbalanceret trådspænding

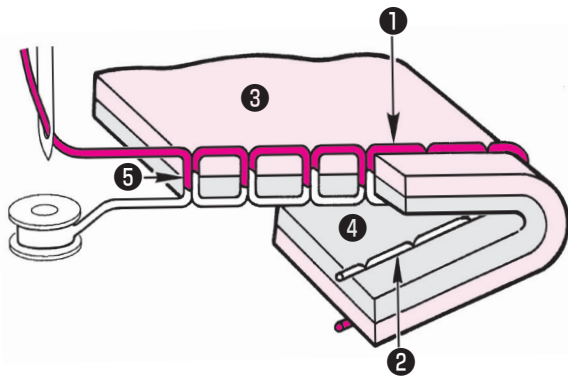

<Ved ligesøm / stikke sting>

Nåle- og underspoletråden når hinanden cirka i midten af det syede materiale.

- ① Overtråd
- ② Undertråd
- ③ Stof (retside)
- ④ Stof (vrangside)
- ⑤ Midten af stoffet

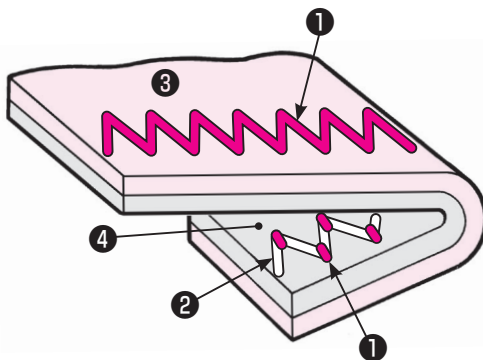

<Ved zigzag syning>

Nåletråden trækkes lidt ned på stoffets vrangside.

■ Når overtrådens spænding er for stram

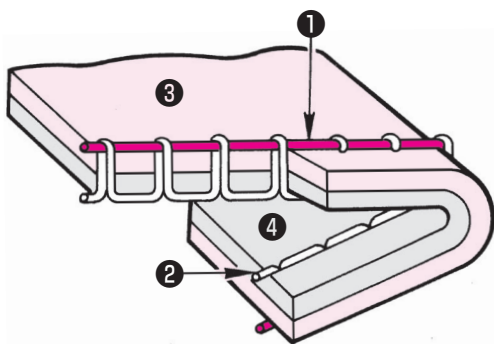

Undertråden bliver trukket mod stoffets forside.

I dette tilfælde skal du reducere trådspændingsværdien (for at mindske nåletrådsspændingen).

■ Når overtrådens spænding er for lav

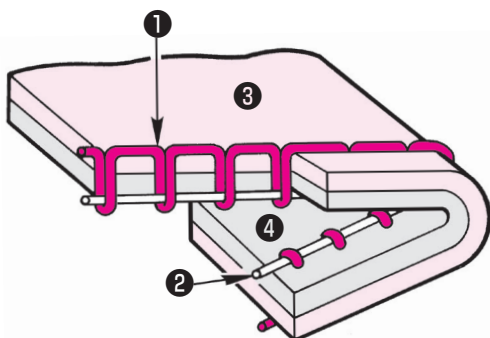

Overtråden bliver trukket mod stoffets vrangside.

I dette tilfælde øges trådspændingsværdien (for at øge nåletrådsspændingen).

4.13. Indstilling syfodstrykket

Trykfodstryk kan ændres selv under syning.

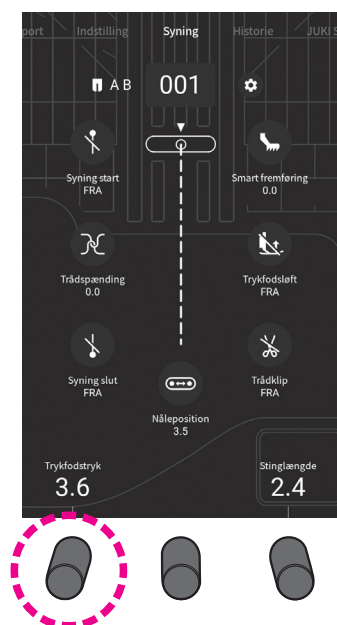

Indstil trykfodstrykket ved at dreje justeringshjulet under indikationen [Trykfodstryk].

(Indstillings niveau: 0 - 5)

Sæt syfodstrykket til "3.6" (grund indstilling) til standard syning. Sæt syfodstryk på en mindre værdi (mindre syfodstryk), bruges til syning i lettere og syntetiske materialer eller elastik, applikationssyning, quilt eller i andre materialer hvor uensartet transport kan forekomme.

Syfodstrykket er mindre.

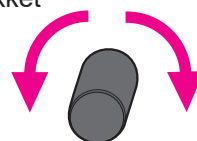

Syfodstrykket er større.



Indstilling af micro-lifter

Indstilling syfodstrykket

4.14. Indstilling af micro-lifter

Det er muligt at sy i materialet med syfoden ganske lidt hævet afhængig af materialets tykkelse. Micro-lifter funktionen bruges med fordel til quilts og fløjl, som normalt let kan forårsage uensartet syning.

Løftehøjden til mikroløfteren kan ændres selv under syning.

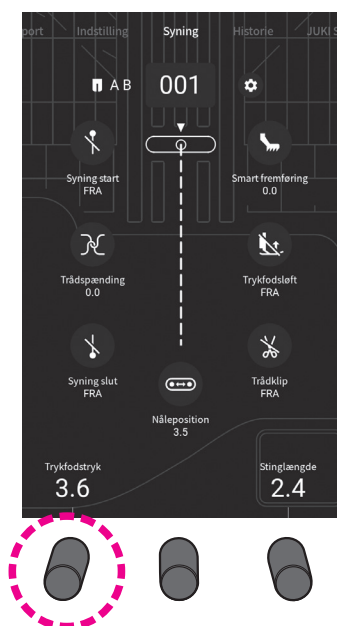

Juster trykfodens højde ved at justere trykfodens trykværdi.

Indstil trykfodshøjden ved at dreje på justeringshjulet under indikationen [Trykfodstryk].

(Indstillings niveau: -2.5 - 0)

Hvis det ikke er nødvendigt at have syfoden lettere hævet under syningen, indstil syfods-højde-funktionen til "0".

Indstil trykfodens højde ved at dreje på justeringshjulet, så trykfoden holder korrekt på materialet. Jo højere indstillet negativ værdi, desto højere kan syfoden blive løftet.

Trykfodens trykværdi sænkes.

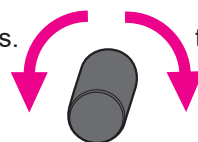

Trykfodens trykværdi øges.

Placér et materiale (forprøve syning) som er af samme type, som det der skal syes. Justér derpå syfods-højden og lav en sy-prøve.

Bemærk, hvis syfoden løftes for højt under syningen. Så resulterer det i, at stoffet ikke transporteres, med fejlsting som resultat.

4.15. Indstilling automatisk hæftesøm, trådclip og syfods-løft

Hæftesting i starten eller ved afslutning/afklipping af en søm kan trimmes og indstilles.

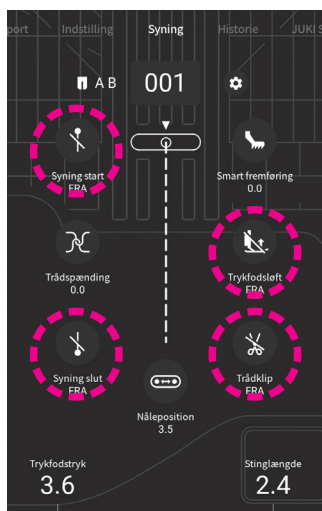

Vælg et mønster. Indstil symaskinens funktioner ved at trykke på den relevante knap på skærmen.

Indstilling hæftesøm i begyndelsen af en søm

Vælg én af tre typer hæftesøm.

: OFF : Baglæns syning : Lock (hæfte) sting

Indstilling hæftesøm ved afslutning af en søm

Select one from the three types of back tacking.

: OFF : Baglæns syning : Lock (hæfte) sting

Syfods-løft efter trådclip

: OFF Syfodens løftes ikke efter trådafklip

: ON Syfoden løftes efter trådafklip

Hæftning og trådclip

: OFF Trådclip deaktiveret

: ON Trådclip er aktivt

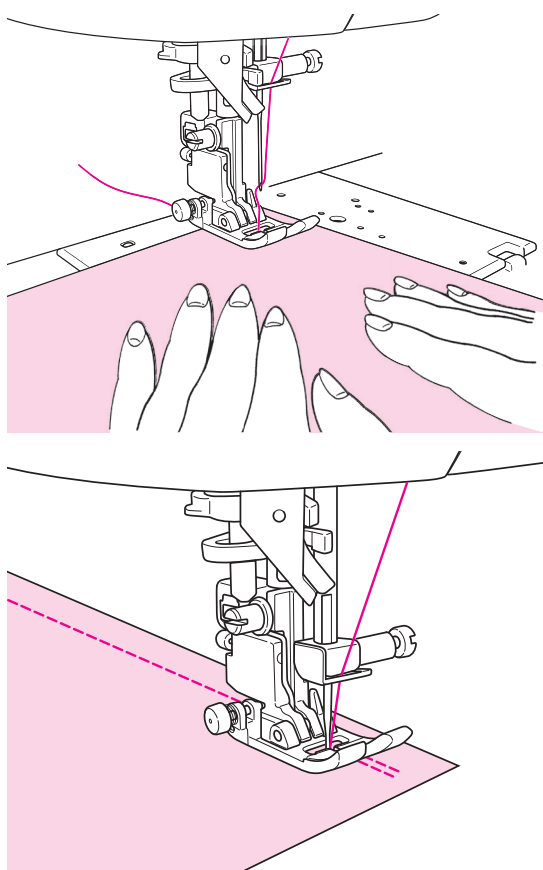

● I tilfælde af indstilling af automatisk back tacking

Begyndelse af sømmen

Placér materialet i startposition og begynd syningen.

Hvis hæftesting i begyndelsen er valgt, så vil tilbagesyningstasten og hæftetasten ikke lyse.

Afslutning af sømmen

Tryk på den tast som svarer til den type hæftning du har valgt.

(/)

Selvom du trykker på den tast som ikke svarer til den type hæfttesting som du har valgt, så vil dit valgte hæfttesting blive gjort.

4.16. Ændring af nåleposition

Nålens position kan ændres selv under syning.

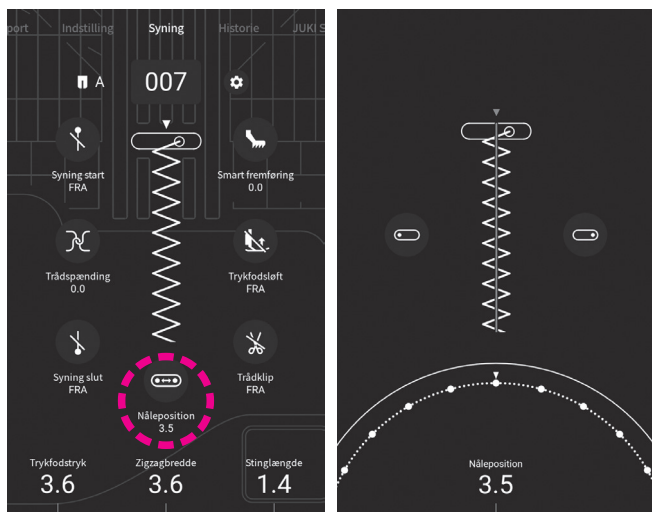

Tryk på .

Skift nålens position ved at skubbe fingeren på skalamærket.

Nålens position kan også ændres ved at dreje på justeringshjulet.

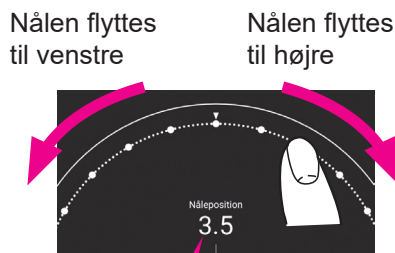

Hvid: Startværdi
Blå: Ændret værdi

Når du trykker på , bringes nålen til venstre position.

Når du trykker på , bringes nålen til den yderste position.

Yderst til venstre svarer til "0.0" Yderst til højre svarer til "7.0".

Nålens position angives ved hjælp ▼ af .

Numeriske værdier på skærmen er i: mm

Når du trykker på den del over den halvcirkelformede del, der er vist i ovenstående figur, bekræftes den indstilling, du har foretaget. Derefter vender skærmen tilbage til den forrige skærm.

* Hvis der er valgt et nyt mønster, så returneres indstillingen til grundindstillingen.

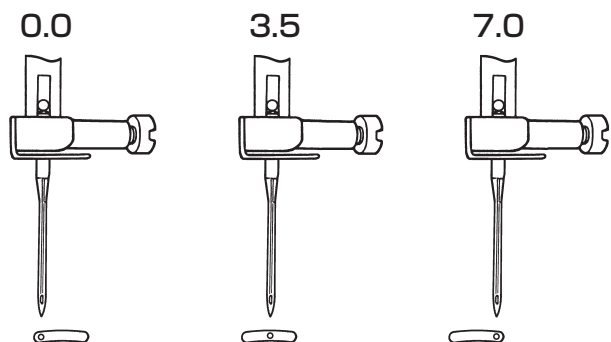

4.17. Ændring af zigzagbredde

Zigzagbredden kan ændres selv under syning.

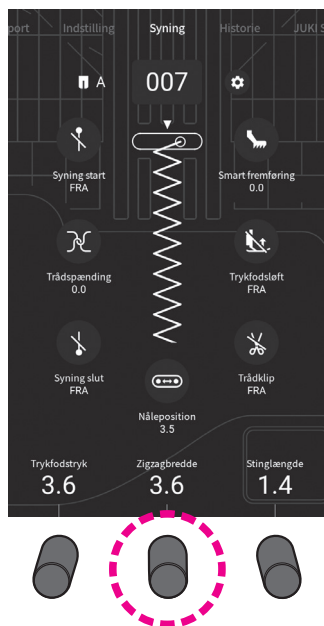

Skift zigzagbredde **A** ved at dreje justeringshjulet under indikationen [Zigzagbredde].

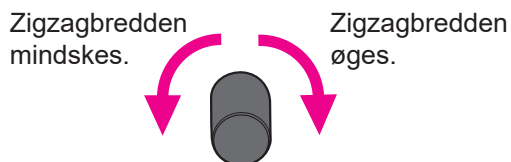

De viste nummererede værdier er faldende og zigzagbredden er faldende ved at dreje knappen mod urets retning. De viste nummererede værdier er stigende og zigzagbredden er stigende ved at dreje knappen i urets retning. Zigzagbredden kan justeres under syningen.

Numeriske værdier på skærmen er i: Måling af zigzag bredden (mm)s

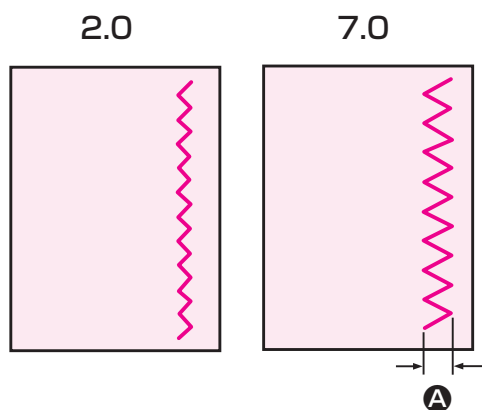

4.18. Ændring af stinglængde

Stinglængden kan ændres selv under syning.

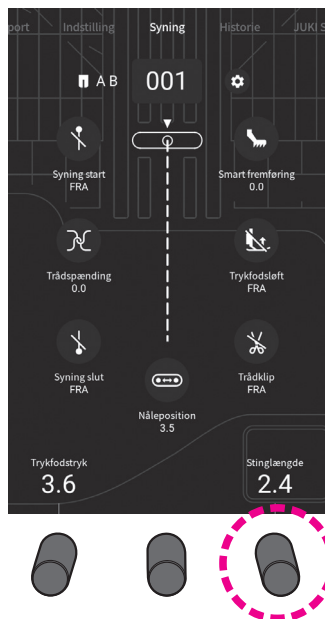

Skift stinglængde ved at dreje på justeringshjulet under indikationen [Stinglængde].

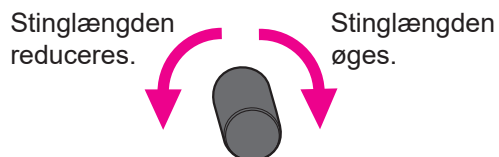

De viste numres værdi formindskes og stinglængden formindskes ved at dreje knappen mod urets retning.

De viste numres værdi øges og stinglængden øges ved at dreje knappen i urets retning.

Numeriske værdier på skærmen er i: Måling af sting længde (mm)

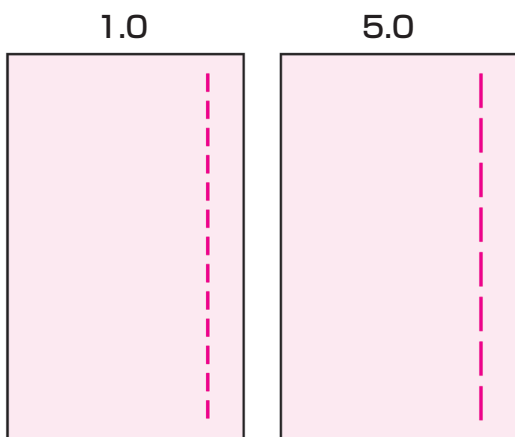

4.19. Justering af nålens stop position

It is possible to set the position of the needle (upper or lower position) at the time of stopping the sewing machine.

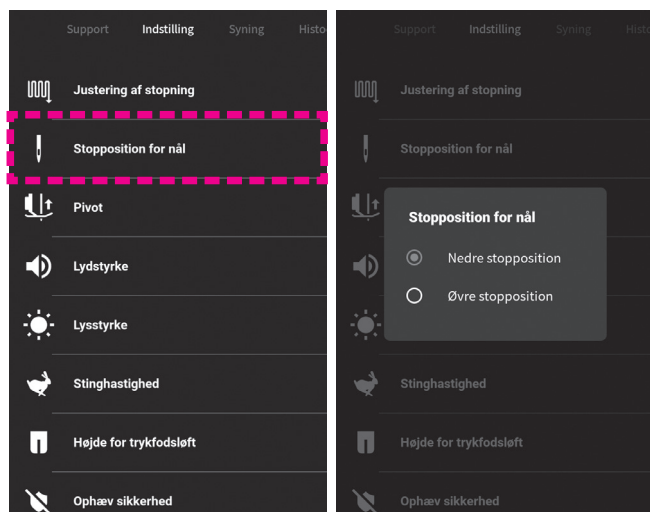

Vælg [Stopposition for nål] fra [Indstilling].
Vælg "Nedre stopposition" eller "Øvre stopposition".
Når du trykker på delen uden for indstillingsskærmen, vender skærmen tilbage til den almindelige indstillingsskærm.

* Er stopposition "oppe" valgt, vil maskinen standse med nålen i top-positionen.

4.20. Svæve (Pivot) indstilling

Der kan indstilles således, at syfoden automatisk går op, medens nålen holdes i den nederste stilling, når maskinen stoppes.

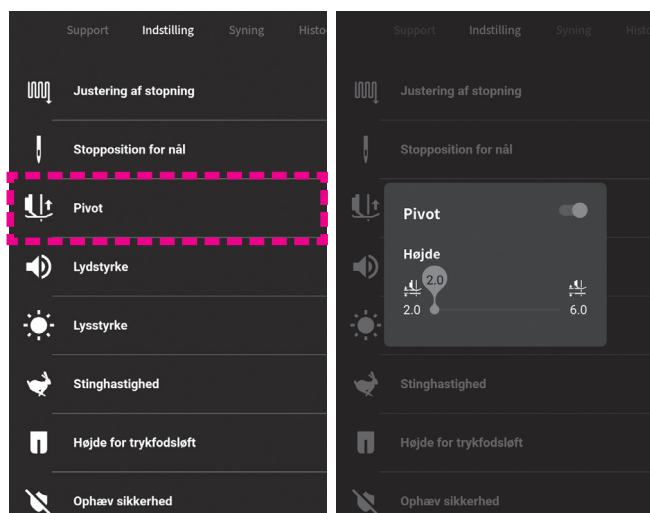

Vælg [Pivot] fra [Indstilling].

- Indstilling til/fra ON / OFF af pivot-funktionen

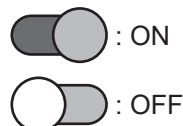

- Indstilling af svæve/pivot højde

Indstil drejehøjden ved at skubbe "bjælken" med fingeren til højre eller venstre.

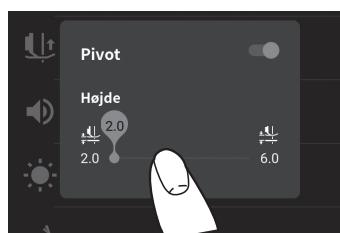

Når du trykker på delen uden for indstillingsskærmen, vender skærmen tilbage til den almindelige indstillingsskærm.

5. Indstilling for mønster syning

5.1. Enkelt tilstand / Kombinationstilstand

Nogle af mønstrene kan ikke sys afhængigt af den valgte tilstand.
Listen over mønstre vises på indersiden af symaskinen.

5.1.1. Enkelt tilstand

Under den enkelte tilstand syr symaskinen det mønster, du har valgt, direkte.

■ Valg af mønster

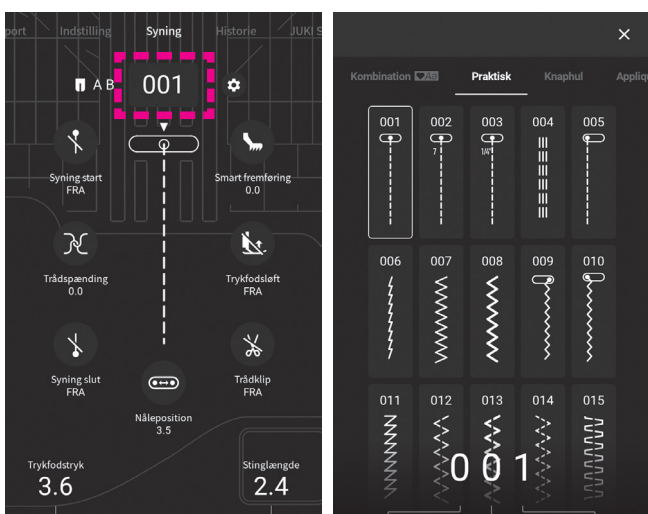

Tryk på **001** (ikon for valg af mønster).

Vælg det mønster, du vil sy blandt [Praktisk], [Knap-hul], [Appliqué], [Tapering], [Quilt-linje], [Scallop], [Ét-punkt], [Dekoratív], [Vintage] og [Fjer / blonde].



<Sådan vælges mønsteret>

- Tryk på mønsterikonet.
- Indtast mønsternummeret.

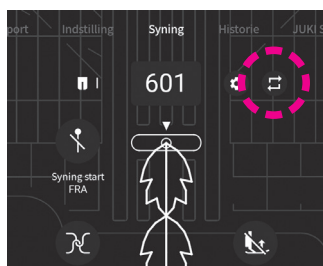
● Indstilling af repetitions syning (enkelt tilstand)



Indstillingen kan ændres ved at trykke på ikonet.

-  : Sømmen syes løbende (repeteres) (Initial indstilling)
-  : Et sting syes
-  : En søm-rapport syes

5.1.2. Kombinationstilstand

Kombinationssøms modus bruges til at sy to eller flere mønstre i en kombination.
Så mange som 70 mønstre kan kombineres i et kombineret mønster.
Hele 10 kombineret i et kombineret mønster.

■ Valg af mønstre (bogstav)

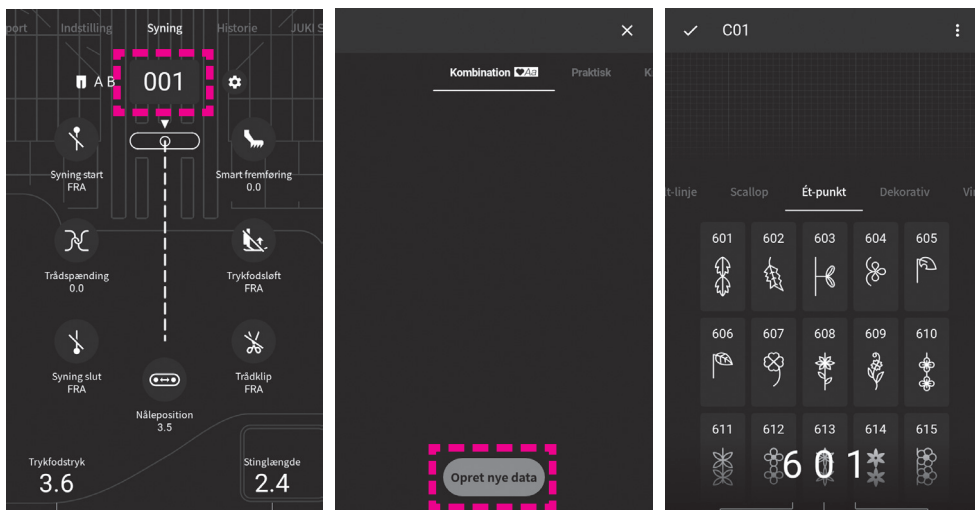

Hvis der er gemt 10 mønstre, vises meddelelsen, når du trykker på [Opret nye data].

Tryk på  for at slette de kombinerede mønstre.

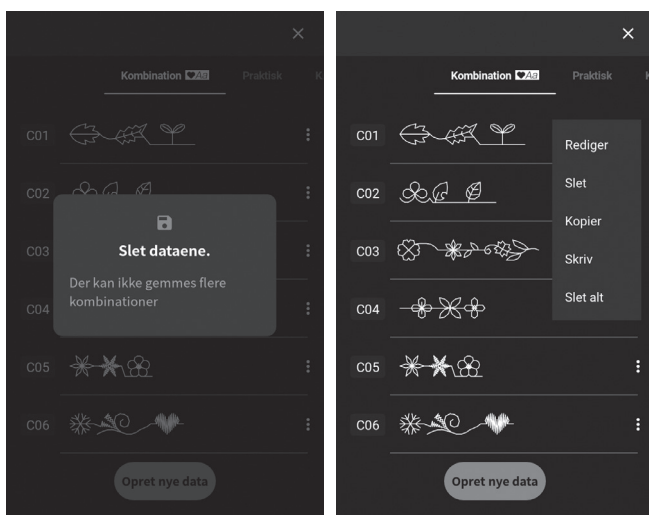

Tryk på **001** (ikon for valg af mønster).

Vælg [Kombination].

Tryk på [Opret nye data].

Vælg mønstre fra [Appliqué], [Quilt-linje], [Scallop], [Ét-punkt], [Dekorativ], [Vintage], [Fjer / blonde] og [tegn].

<Sådan vælges mønsteret>

- Tryk på ikonet for mønster (bogstav).
- Indtast mønster nummeret.

● Indstilling af repetitions syning (kombinationstilstand)

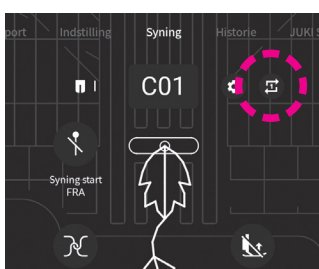

Indstillingen kan ændres ved at trykke på ikonet.

 : Valgte søm eller kombination syes én gang (Initial indstilling)

 : Valgte søm eller mønsterkombination syes kontinuert.

5.2. Typer af mønstre under den enkelte tilstand, og hvordan man vælger et mønster

☆ Der findes 368 stingmønstertyper.

☆ Når symaskinen tændes, bliver stikkesting for nålens midterste position valgt au-tomatisk.

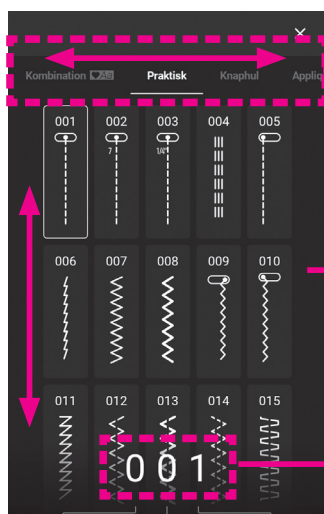
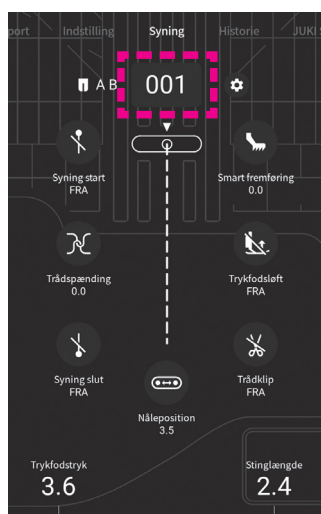

① Vælg mønstertype.
[Praktisk] [Knaphul] [Appliqué] [Tapering]
[Quilt-linje] [Scallop] [Ét-punkt] [Dekorativ]
[Vintage] [Fjer / blonde] [Kombination]

② Tryk på mønsterikonet.

Alternativt

- ① Indtast mønster nummeret.
- Antallet øges en efter en ved at trykke på den.
 - Det er også muligt at ændre nummeret ved at dreje på justeringshjulet.
- ② Skærmen, der indeholder mønsteret med det nummer, du har indtastet, vises. Vælg det mønsterikon, du vil sy.



5.2.1. Praktisk

Nr.	Stingmønster	Anvendelse		Se side
001		Nålens midterste position	Stikkesting	62
002		Stofstykker 7mm		68
003		Stofstykker 1/4"		68
004		Forstærknings stikkesting		-
005		Nålens venstre position	Stikkesting	62
006		Nålens midterste position	Stikkesting til strækstoffer	-
007		Zigzagsting		-
008		Trekantet zigzag		-

Nr.	Stingmønster	Anvendelse		Se side
009		Nålens højre position	Zigzagsting	-
010		Nålens venstre position		-
011		Pyntesting		-
012		To-punkts zigzagsting		-
013		Triple standard zigzag		-
014		Tre-punkts zigzagsting		-
015		Butting søm		-
016		Overkastningssting		69

Nr.	Sting-mønster	Anvendelse	Se side
017		Overkastningssting	69
018		Overkastningssting til tynde stoffer	69
019		Overkastningssting til fleksible stoffer	-
020			-
021			-
022		Pyntesting	-
023			-
024			-
025		Blindsting	70
026		Blindsting til tynde stoffer	70
027		Blindsting til fleksible stoffer	70
028		Muslingesting	73
029			73
030		Bagstikkesting * Forsæt med knappen til omvendt søm.	-
031		Bagzigzagsting * Forsæt med knappen til omvendt søm.	-

Nr.	Sting-mønster	Anvendelse	Se side
032		Trensesting	74
033	MEM 	Trensesting (Memory) * Størrelsen af de stolper som du har syet en gang kan gemmes i hukommelsen.	74
034		Forstærket søm	-
035			-
038		Øjer	76
039			76
040			76
041			76
042			76
043		Stopning	-
044			-
045			-
044		Fastgørelse af et tæppe	100

5.2.2. Knaphul

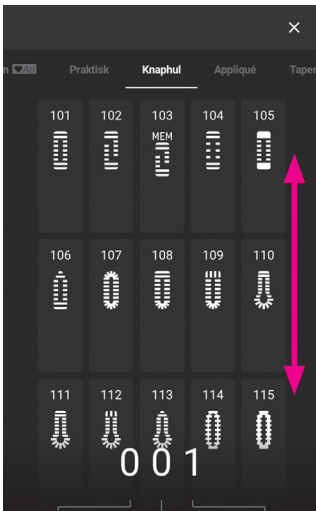

Vælg mønsteret.

Nr.	Sting-mønster	Anvendelse	Se side
101		Standard knaphuller	84
102		2-trins knaphuller	91
103		2-trins knaphuller (Memory) * Knaphullsstørrelsen, som er syet kan lagres i hukommelsen.	91
104		Standard knaphuller	84
105			84
106			Pynte naphuller
107		Knaphuller m. afrundet ende	84
108			84
109			84

Nr.	Sting-mønster	Anvendelse	Se side
110		Nøglehuls naphuller	84
111			84
112			84
113			84
114		Knaphuller til strikkestoffer	84
115			84
116			84
117		84	
118		Pynte naphuller	84
119			84
120			84
121		Risting for knaphul	90
122		Knapsynssting	93

5.2.3. Appliqué

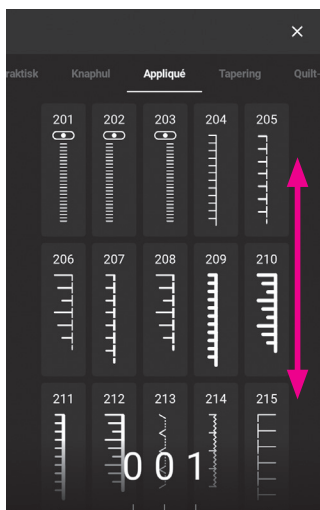

Vælg mønsteret.

Nr.	Sting-mønster	Nr.	Sting-mønster	Nr.	Sting-mønster	Nr.	Sting-mønster	Nr.	Sting-mønster
201		209		217		225		233	
202		210		218		226		234	
203		211		219		227		235	
204		212		220		228		236	
205		213		221		229		237	
206		214		222		230		238	
207		215		223		231		239	
208		216		224		232		240	

5.2.4. Tapering

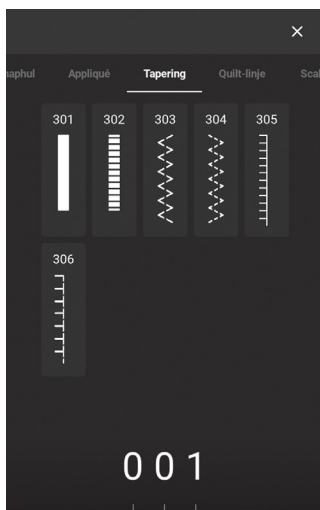

Vælg mønsteret.

Nr.	Sting-mønster	Nr.	Sting-mønster	Nr.	Sting-mønster
301		303		305	
302		304		306	

5.2.5. Quilt-linje

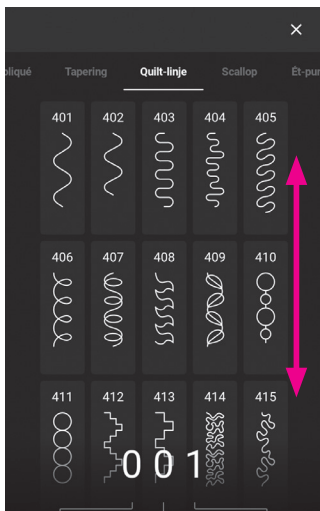

Vælg mønsteret.

Nr.	Sting-mønster	Nr.	Sting-mønster	Nr.	Sting-mønster	Nr.	Sting-mønster	Nr.	Sting-mønster
401		406		411		416		421	
402		407		412		417		422	
403		408		413		418			
404		409		414		419			
405		410		415		420			

6.2.6. Scallop

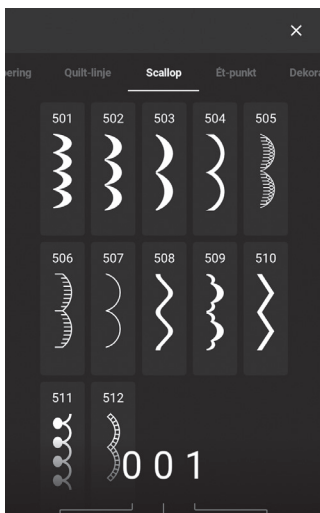

Vælg mønsteret.

Nr.	Sting-mønster	Nr.	Sting-mønster	Nr.	Sting-mønster	Nr.	Sting-mønster
501		504		507		510	
502		505		508		511	
503		506		509		512	

5.2.7. Ét-punkt

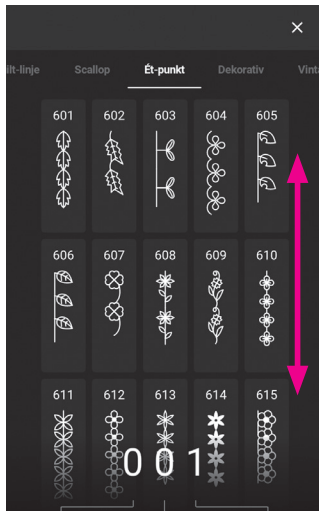

Vælg mønsteret.

Nr.	Sting-mønster	Nr.	Sting-mønster	Nr.	Sting-mønster	Nr.	Sting-mønster	Nr.	Sting-mønster
601		618		635		652		669	
602		619		636		653		670	
603		620		637		654		671	
604		621		638		655		672	
605		622		639		656		673	
606		623		640		657		674	
607		624		641		658		675	
608		625		642		659		676	
609		626		643		660		677	
610		627		644		661	<i>Sewing</i>	678	
611		628		645		662	<i>Handmade</i>	679	
612		629		646		663	<i>made by</i>	680	
613		630		647		664	<i>Therapy</i>	681	
614		631		648		665	<i>collection</i>	682	
615		632		649		666	<i>Cuddly</i>	683	
616		633		650		667		684	
617		634		651		668			

5.2.8. Dekorativ

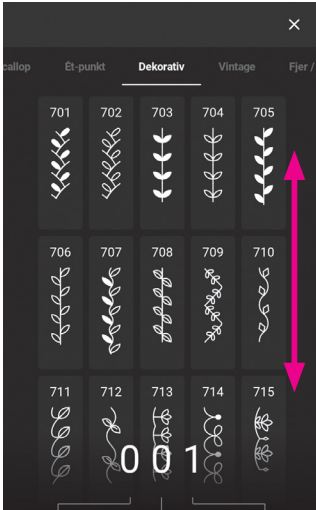

Vælg mønsteret.

Nr.	Sting-mønster	Nr.	Sting-mønster	Nr.	Sting-mønster	Nr.	Sting-mønster	Nr.	Sting-mønster				
701		710		719		734		749		764		779	
702		711		720		735		750		765		780	
703		712		721		736		751		766		781	
704		713		722		737		752		767		782	
705		714		723		738		753		768		783	
706		715		724		739		754		769		784	
707		716		725		740		755		770		785	
708		717		726		741		756		771		786	
709		718		727		742		757		772			
				728		743		758		773			
				729		744		759		774			
				730		745		760		775			
				731		746		761		776			
				732		747		762		777			
				733		748		763		778			

5.2.9. Vintage

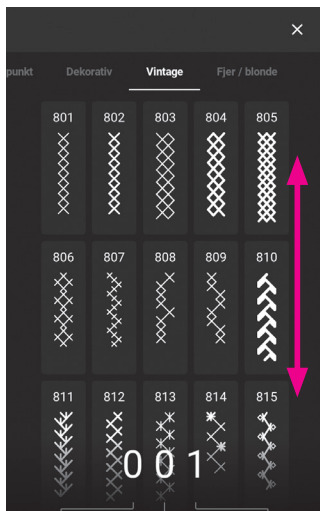

Vælg mønsteret.

Nr.	Sting-mønster	Nr.	Sting-mønster	Nr.	Sting-mønster	Nr.	Sting-mønster	Nr.	Sting-mønster
801		809		817		825		833	
802		810		818		826		834	
803		811		819		827		835	
804		812		820		828		836	
805		813		821		829		837	
806		814		822		830			
807		815		823		831			
808		816		824		832			

5.2.10. Fjer / blonde

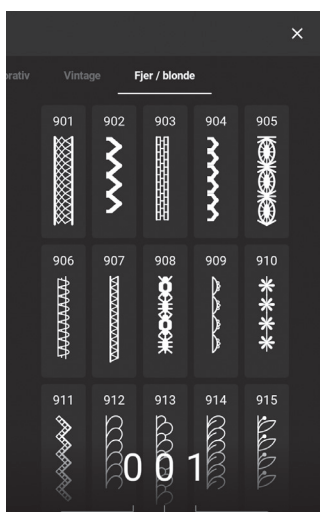

Vælg mønsteret.

Nr.	Sting-mønster	Nr.	Sting-mønster	Nr.	Sting-mønster	Nr.	Sting-mønster	Nr.	Sting-mønster
901		904		907		910		913	
902		905		908		911		914	
903		906		909		912		915	

5.2.11. Bogstaver

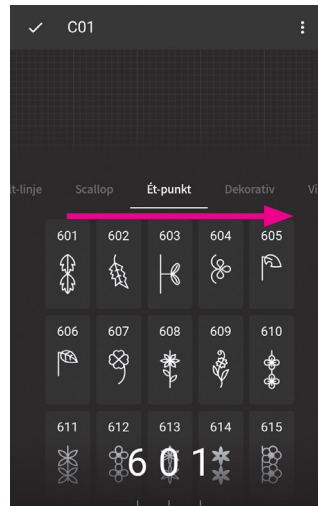
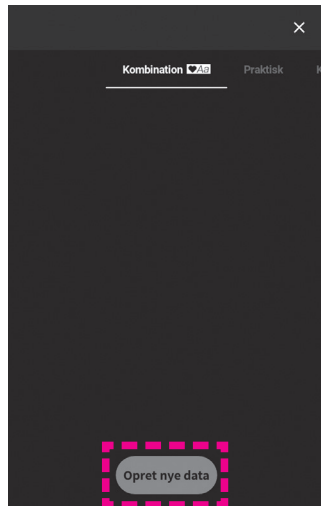
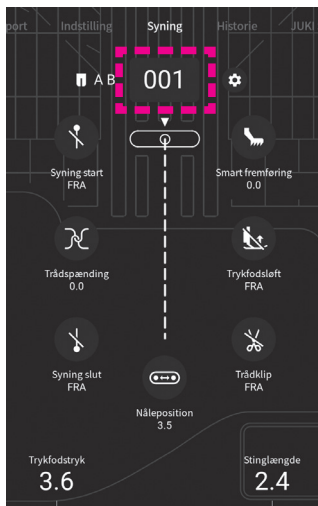

Tryk på **001** (ikon for valg af mønster).

Vælg [Kombination].

Tryk på [Opret nye data].

Valg af bogstavtype (font).

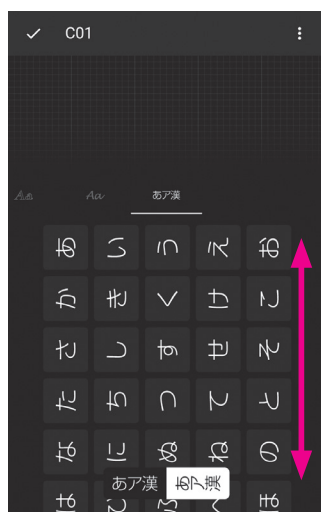
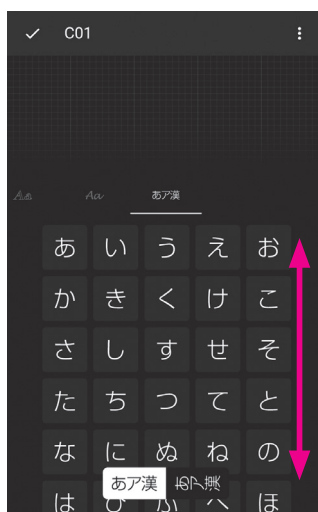
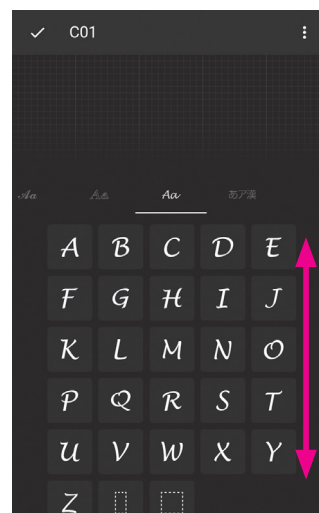
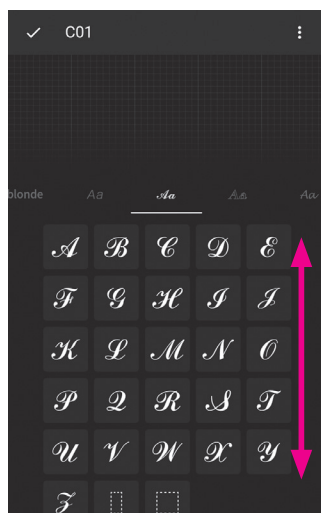
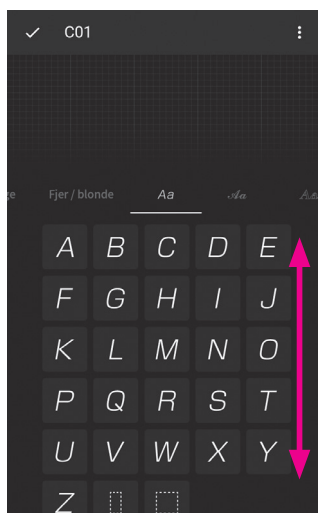

Vælg bogstav.

Vælg retningen af bogstaver mellem vandret / lodret ved hjælp af **あア漢 拾ハ帳**.

5.3. Kombination af mønstre under kombinationstilstand

(1) Valg og kombinerende af mønstre (bogstaver)

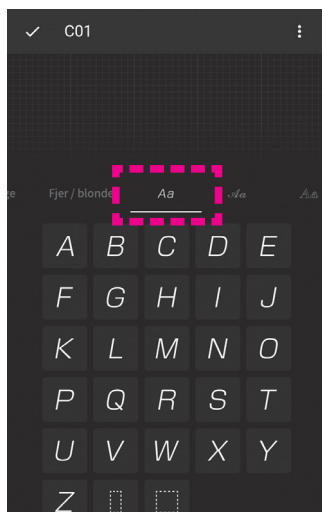
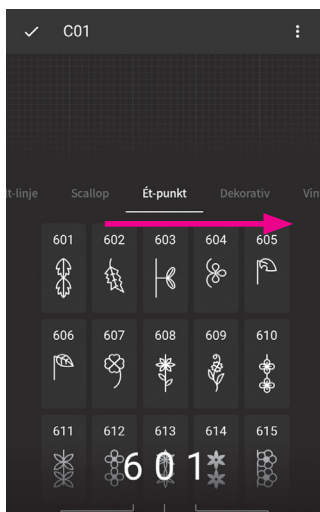

(Eksempel: **JUKI**♥)

Valg af bogstavtype (font).

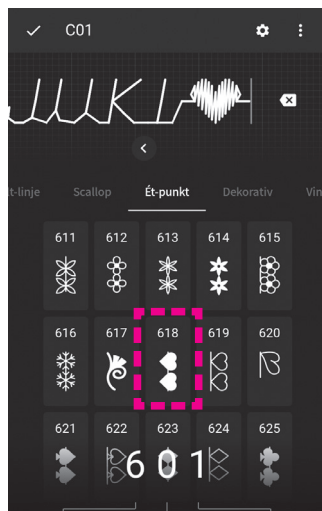
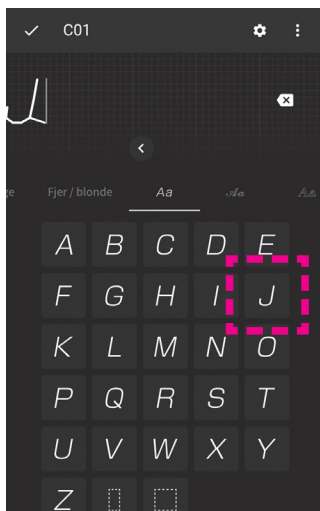

Tryk på ikonet, og indtast "JUKI".

Vælg [Ét-punkt].

Tryk på mønsteret (nr. 618).

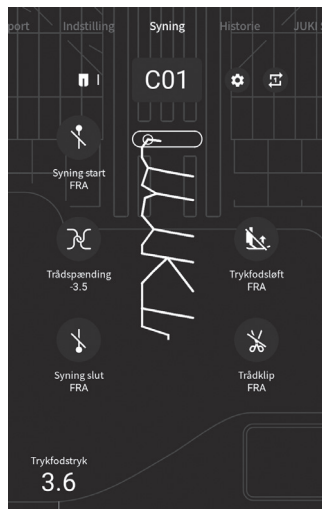
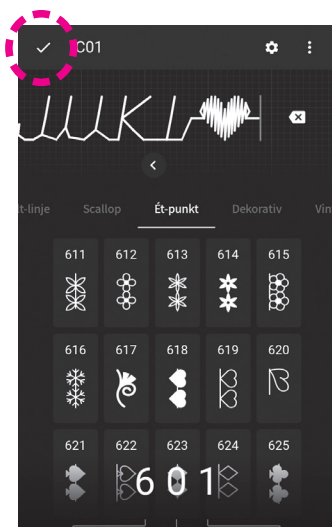



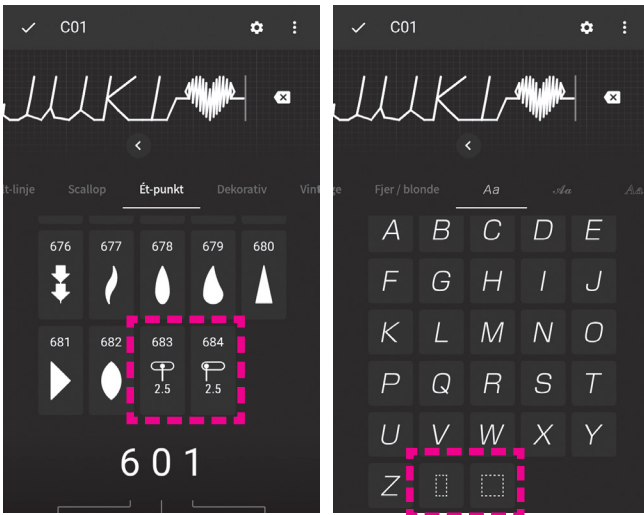

Når du trykker på , gemmes kombinationen af mønstrene, og svingeskærmen vises.

(2) Valg af en plads



Kombinér et mønster eller bogstav med et andet mønster/bogstav medens der isættes et af de følgende mønstre imellem dem.

- Stingmønster nr. 683 ()
- Stingmønster nr. 684 ()
-  (Lille plads)
-  (Stor plads)

(3) Tilføj et mønster (bogstav)

Et mønster (bogstav) kan føjes til den farvede lodrette stregdel.

● Hvis der skal tilføjes et mønster (bogstav) imellem mønstrene

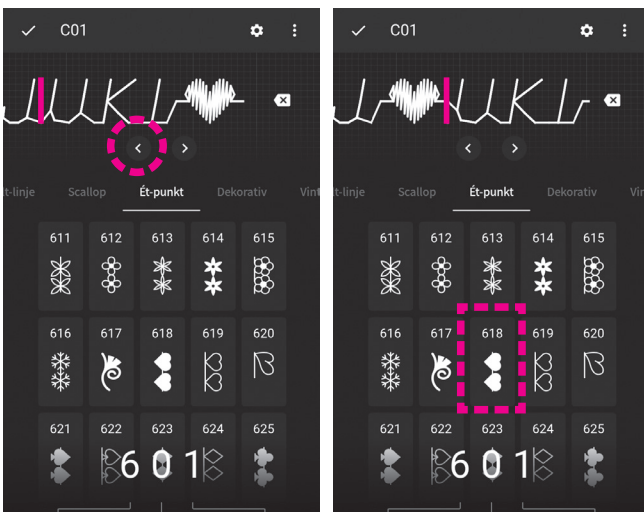

(Eksempel: **J♥UKI**)

Flyt den farvede lodrette linje mellem "J" og "U" med



Tryk på mønsteret (nr. 618).

● Hvis der skal afbrydes et mønster (bogstav) ved begyndelsen af mønstre

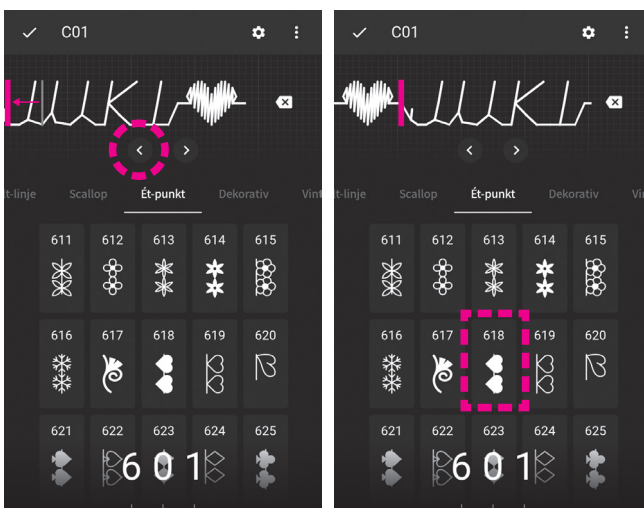

(Eksempel: **♥JUKI♥**)

Flyt den farvede lodrette linje før "J" med .

Tryk på mønsteret (nr. 618).

(4) Sletning af et mønster (bogstav)

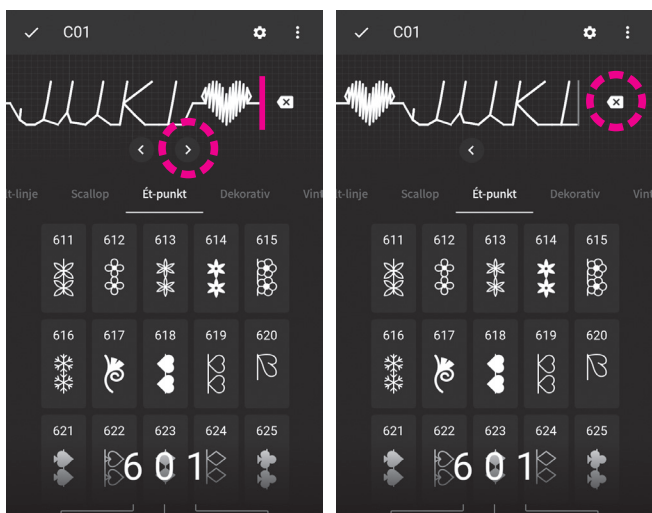

(Eksempel: ♥JUKI♥ ⇒ ♥JUKI)

Flyt den farvede lodrette linje med  til højre for det mønster, du vil slette.

Tryk på .

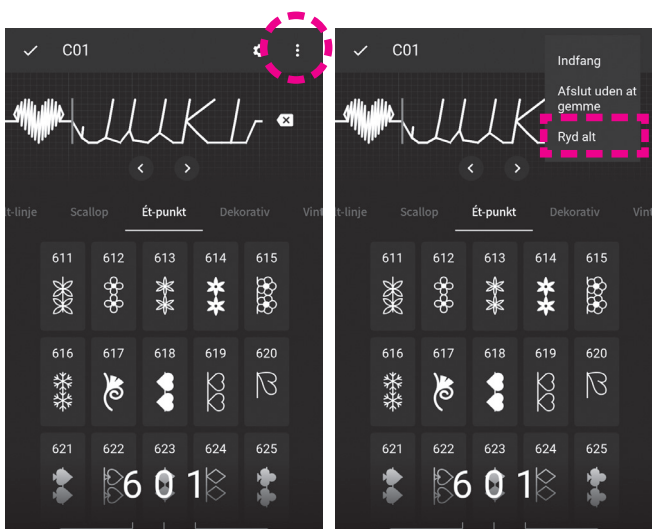

<I tilfælde af at mønstre slettes kollektivt>

Når du vælger [Ryd alt] ved at trykke på , kan alle de kombinerede mønstre slettes.

(5) Sletning / kopiering af de kombinerede mønstre

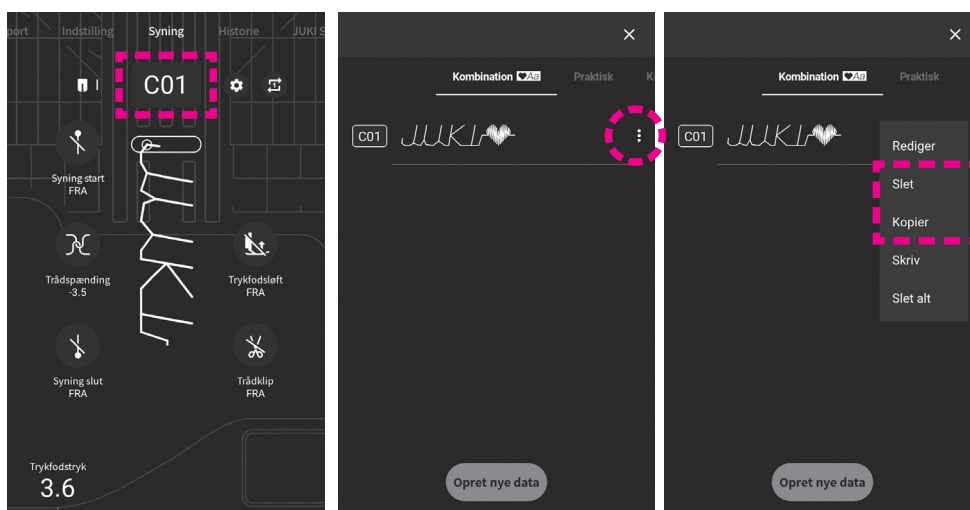

Tryk på .

Tryk på  på det kombinationsdisplay, du vil slette (kopier).

Vælg [Slet] eller [Kopier].

5.4. Typer af redigeringsfunktioner og hvordan de anvendes



Typer af redigeringsfunktioner, der kan bruges, varierer med det valgte mønster.

	Fungere	Se side
	Trådspænding	36
	Nåleposition	40
	Horizontal ombytning : OFF : ON	59
	Lodret ombytning : OFF : ON	59
	Ændring i forlængelsesstørrelse	98

	Fungere	Se side
	Ændring i vinkel og størrelse på tilspidsning	82
	Ændring af knaphulsåbningens bredde	89
	Indstil afstand mellem mønstrene	60
	Nulstil indstillinger	60
	Skrivning/hentning af mønsterdata	61

● Sådan vises redigeringskærmen

Enkelt tilstand	Kombinationstilstand		
<p>Syskærm</p> <p>Tryk på .</p>	<p>Skærm til valg af kombination</p> <p>Vælg [Rediger] ved at trykke på .</p>	<p>Syskærm</p> <p>Tryk på .</p>	<p>Skærm til valg af mønster</p> <p>Tryk på .</p>

5.4.1. Mønster ombytning

● Horizontal ombytning

Tryk på  når du ønsker at se et horisontalt ombyttet mønster. Det horisontale mønster vises.

● Lodret ombytning

Tryk på  når du ønsker at se et lodret ombyttet mønster. Det lodret ombyttede mønster vises.

- * Horizontal og vertikal ombytning er ikke muligt på nogle mønstre.
- * Det er også muligt at ombytte lodrette mønstre horisontalt og vice versa.

Enkelt tilstand

Fra syskærmen

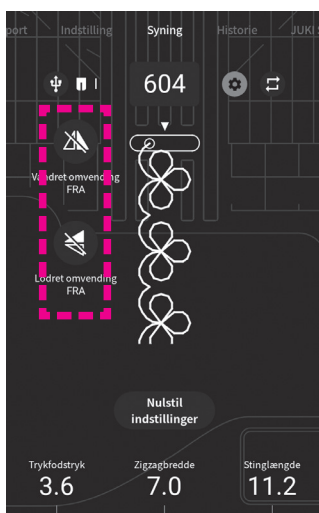

Kombinationstilstand

Fra syskærmen

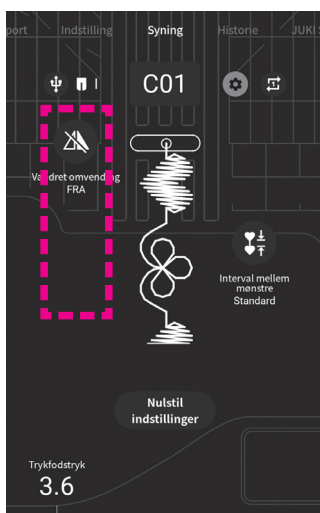

Enkelt tilstand: Mønster er inverteret.
Kombinationstilstand: Kombinerede mønstre vendes kollektivt.

Kombinationstilstand

Fra skærmen til kombinationsvalg

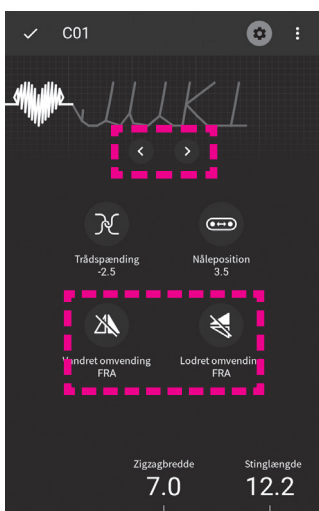

Kombinationstilstand

Fra skærmen til valg af mønster

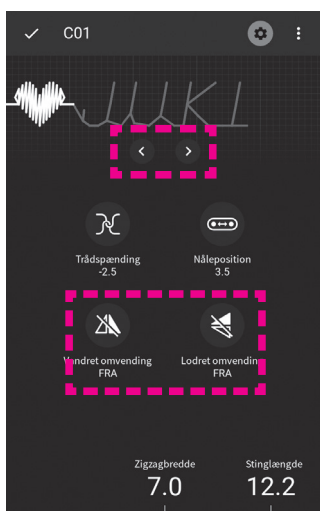

Kombinerede mønstre kan inverteres mønster for mønster.

Vælg det mønster, du vil redigere med  .

5.4.2. Indstil afstand mellem mønstrene

Kombinationstilstand

Fra syskærmen

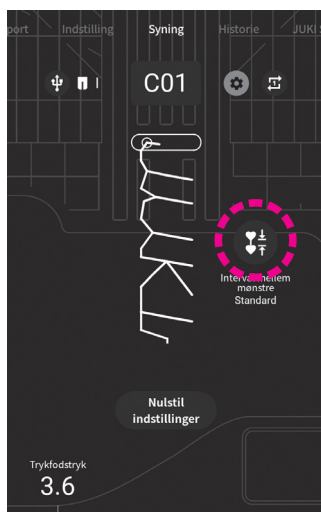

Når du trykker på , reduceres intervallet mellem mønstrene.

Når du trykker på , gendannes mønsterintervallet til standardindstillingen.

For standardindstillingen indstilles låsesømmen i slutningen af hvert mønster.

Så når nogle mønstre kombineres, udføres en låsesting mellem hvert mønster.

Hvis stingintervallet mindskes, udelades låsesting mellem mønstre.

5.4.3. Nulstil indstillinger

Enkelt tilstand

Fra syskærmen

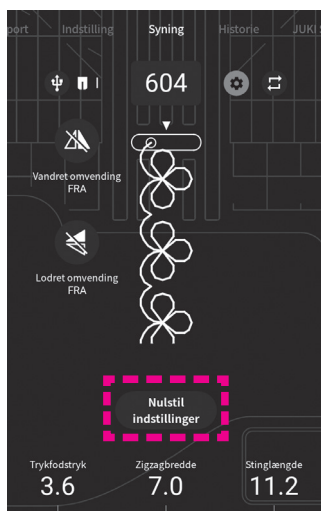

Kombinationstilstand

Fra syskærmen

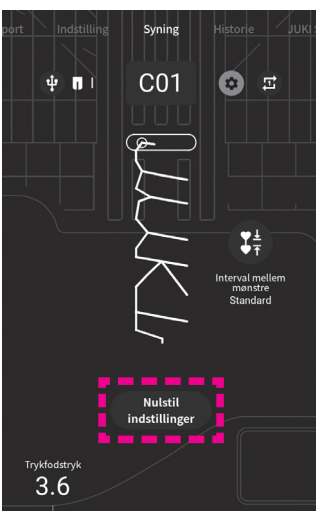

Når du trykker på [Nulstil indstillinger], nulstilles alle de indstillinger, du har foretaget på redigeringskærmen.

5.4.4. Skrivning/hentning af mønsterdata

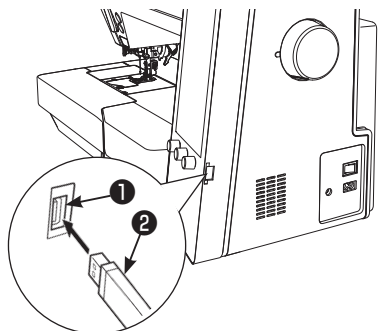

Det er muligt at fange eller skrive mønsteroplysningerne ved hjælp af et USB-drev.

Sæt USB-drev **2** i USB-stik **1**.

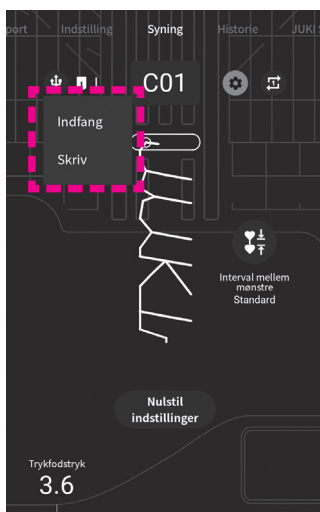
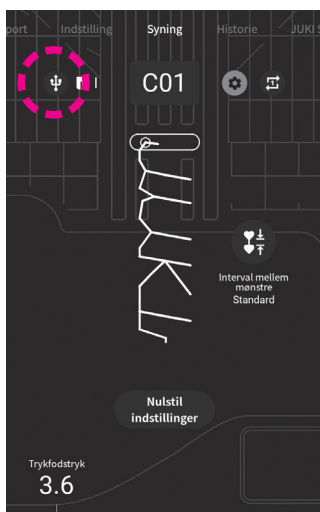

Tryk på .

Vælg [Indfang] eller [Skriv].

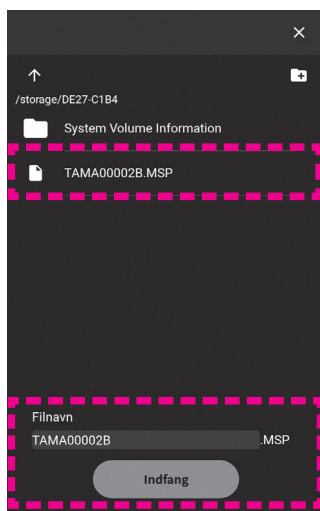

● I tilfælde af [Indfang]

Vælg den fil, du vil fange. Tryk på [Indfang].

Sluk ikke for strømmen, mens der optages (gemmes).

Når sikkerhedskopidataene normalt er fanget, vises meddelelsen "Sluk for strømkontakten".

Sluk for symaskinen. Tænd den derefter igen.

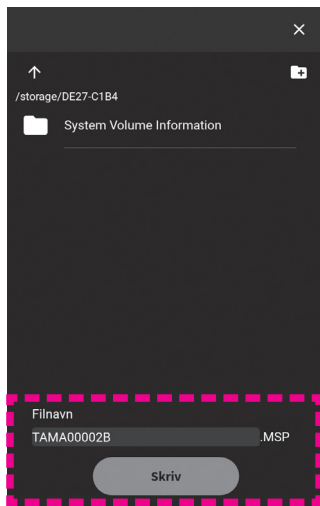

● I tilfælde af [Skriv]

Indtast et vilkårligt filnavn, og tryk på [Skriv].

6. Syning

6.1. Stikke sting

Nr.	Stingmønster	Trykfod
001		Standard trykfod (A)

 **Indstil maskinen på “Lock mode”**

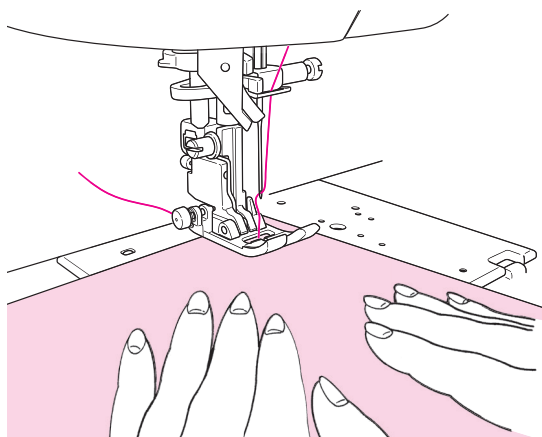

■ Begyndelse af sømmen

Træk overtråden og undertråden under trykfoden mod symaskinens bagside og sænk trykfoden at starte syning.

Indstilling > Ophæv sikkerhed
Skærm med justérfunktioner ved hævet syfod

Det er muligt at starte syning selvom syfoden er løftet.
(Se side 108)

Indstilling > Stinghastighed
Justérbar syhastighed

Syhastighed i starten af syningen kan ændres.
(Se side 107)

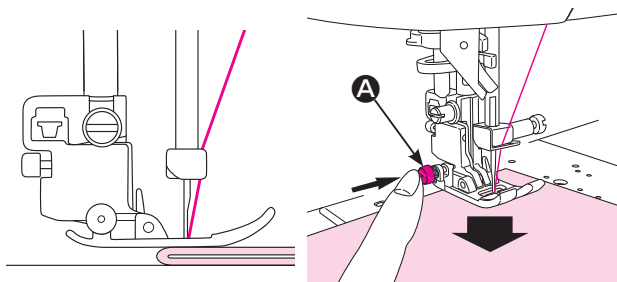

★ Kantsyning på tykke stoffer

Drej håndhjulet og lad nålen indtage udgangspositionen. Tryk på den sorte knap **A** med fingeren og sænk trykfoden. Fjern fingeren fra den sorte knap og start syning. Så snart hele trykfoden befinder sig på stoffet, frigøres det sorte knap automatisk.

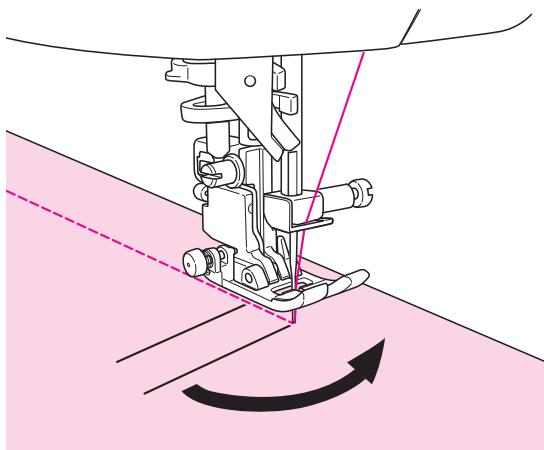

■ Ændring af syretning

- ① Stop symaskinen når positionen for ændring af syretning er nået.
- ② Er nålen ikke helt nede i stoffet, så tryk på "nål oppe/nede"-tasten, for at få nålen ned i materialet. Derpå, hæves syfoden.
 - * Maskinen er fabriksindstillet på at stoppe med nålen nede i stoffet når den stopper.
- ③ Skift syretning med nålen nede i stoffet. Sænk herefter syfoden og start syningen.

Indstilling > Stopposition for nål **Ændring af nåle-stop-positionen**

Det er muligt at ændre stop-positionen, således at nålen standser hvíór mn ønsker det, når maskinen standser. (Se side 105)

Indstilling > Pivot **Svæve (Pivot) indstilling**

Det er muligt at indstille således, at syfoden automatisk går op, når nålen standser i nederste position, når syningen stoppes. (Se side 105)

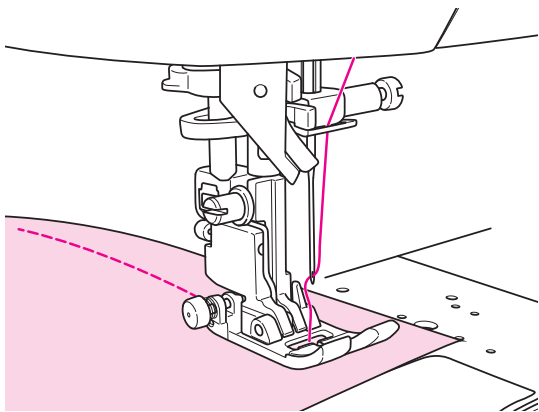

■ Afslutning af sømmen

Stop symaskinen.

★ Tråd afklip

<Brug af trådclipknappen>

Tryk på tråd-clip-knappen for at afklippe tråden.
Løft trykfoden og tag materialet ud af maskinen.

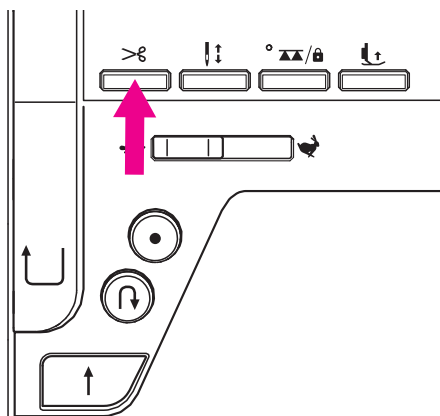

Bemærkninger om trådclip:

1. Brug ikke en tråd, der er tykkere end Nr. 30.
2. Efter trådclip kan du sy uden at trække undertråden op.
3. Syr du igen efter trådklippet, træk undertråden op igen og anbring den under trykfoden sammen med overtråden for at undgå fuglereder på stoffets vrangside.
4. Rengør maskinen regelmæssigt (der henvises til side 123), idet støv, der samler sig ved trådklippet, kan medføre driftsforstyrrelser.

<Brug af fod kontakten>

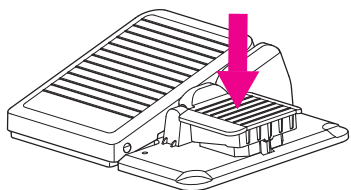

Indstilling > Fodkontaktfunktioner Fodkontaktfunktioner

Det er muligt også at lave tråd afklip ved hjælp af fodpedalen. (Se side 108)

Tryk på fodpedalen for tråd-clip.

<Brug af trådkniv>

Hæv nålen og hæv syfoden. I denne stilling er det muligt at afklippe tråden med trådkniven, som er monteret på face plate dækslet.

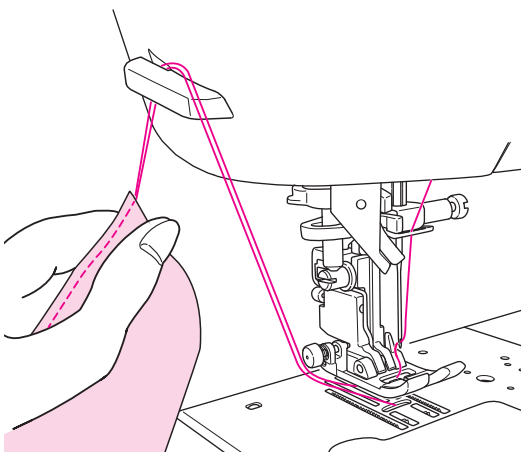

Syning >

Syfodsløft efter trådclip

Det er muligt at indstille således at syfoden automatisk går op efter gennemført trådclip. (Se side 39)

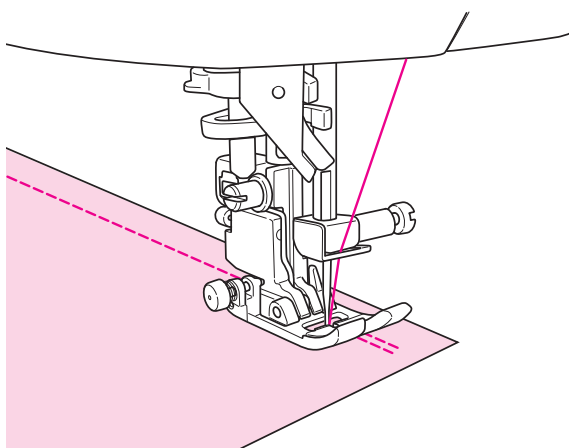
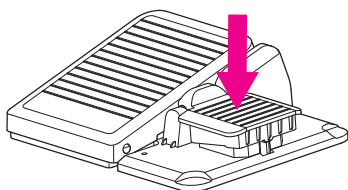
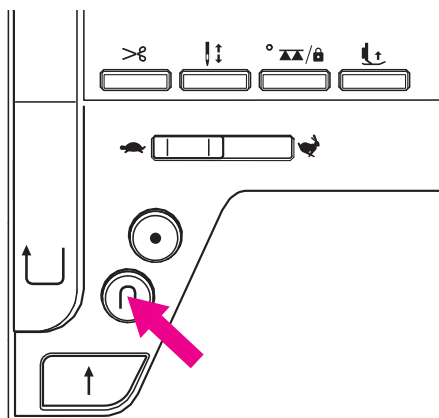

■ Baglæns syning

Brug tilbagesynings taster når du vil lave hæftesting (bagud syning) i begyndelsen eller ved afslutningen af en søm.

Indstilling > Fodkontaktfunktioner

Fodkontaktfunktioner

Det er muligt at indstille således, at der syes bagud så lang tid, som tilbagesyningstasten holdes inde. (Se side 108)

<Når start/stop-knappen bruges>

Maskinen syer baglæns så længe tilbagesyningstasten er trykket ind og syningen stopper når taster udløses.

<Når fodpedalen bruges>

Maskinen syer baglæns så længe tilbagesyningstasten er trykket ind og syer fremad når taster udløses.

Ved syning af 1-punkts sting eller bogstaver stopper symaskinen efter afslutning af låsesting.

Indstilling > Stinghastighed

Justérbar syhastighed ved tilbagesyning

Syhastigheden på bagsiden kan ændres. (Se side 107)

Syning > Ikoner

Indstilling automatisk hæftesøm, trådclip og syfods-løft

Hæftesting i starten eller ved afslutning/afklipning af en søm kan trimmes og indstilles. (Se side 39)

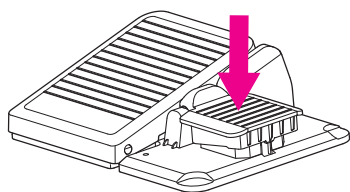
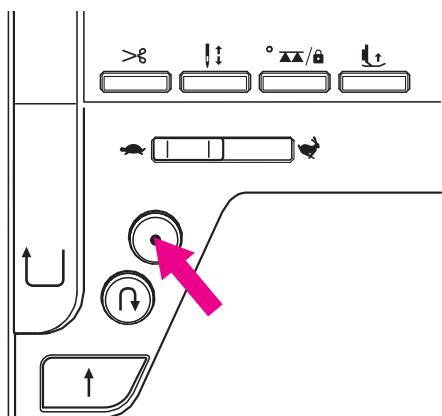

■ Hæfte sting

Brug hæftestingstasten når du ønsker diskrete hæftesting i starten eller afslutningen af en søm.

★ Begyndelse af sømmen

Tryk hæftestingstasten i den position, hvor du hæftesting. Maskinen laver hæftesting og stopper.

Indstilling > Fodkontaktfunktioner Fodkontaktfunktioner

Det er muligt at foretage hæftesting ved hjælp af fodpedalkontakten. (Se side 108)

★ Afslutning af sømmen

<Når start/stop-knappen bruges>

Tryk på hæftestingsknappen efter afslutning af sømmen. Symaskinen syr hæftesting og stopper.

<Når fodpedalen bruges>

Tryk på fodpedalkontakten når afslutningen af sømmen er nået. Symaskinen syr hæftesting og stopper.

* Eksempel)

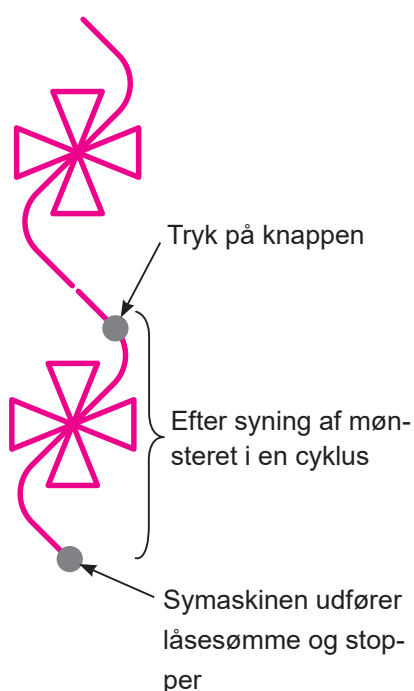

* Når du trykker på denne knap mens syning af 1-punkts sting eller bogstaver, syr symaskinen kun indtil én cyklus af det valgte stingmønster er afsluttet. Symaskinen syr derefter hæftesting og stopper. Start/stop-knappen lyser orange i løbet af cyklussen.

Indstilling > Stinghastighed Justérbar syhastighed ved tilbagesyning

Syhastighed for omvendt syning og låsesøm kan indstilles. (Se side 107)

Syning > Ikoner Indstilling automatisk hæftesøm, trådklip og syfods-løft

Hæftesting i starten eller ved afslutning/afklipping af en søm kan trimmes og indstilles. (Se side 39)

6.2. Isyning af lynlåse

Nr.	Stingmønster	Trykfod
001		Lynlåsfod (B)

 **Indstil maskinen på "Lock mode"**

* Husk at nålen skal være sat i midterste position. (Stingmønster Nr. 001).

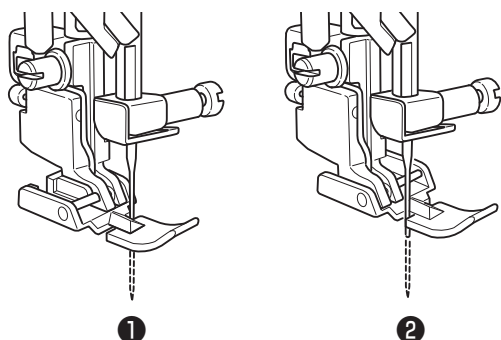

1 Monter lynlåsfoden (B) på maskinen.

Syr du lynlåsens venstre side, anbring den under den højre ❶ del af lynlåsfoden.

Syr du lynlåsens højre side, anbring den under trykfodens venstre ❷ del.

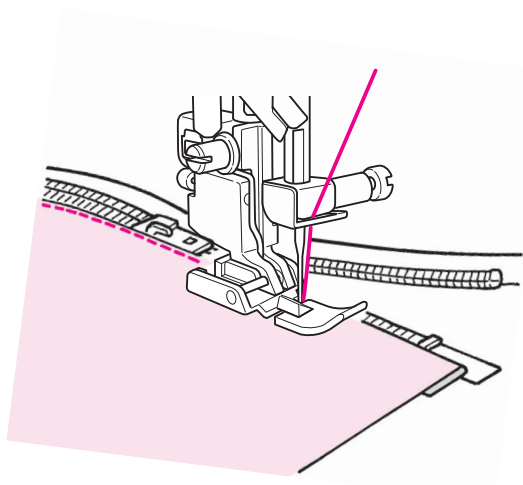

2 Syning fortsættes indtil top-enden af låsen er nået. Før derpå låsen væk fra dig og fortsæt syningen indtil enden på lynlåsen er nået.

6.3. Syning af patchworktæpper

Nr.	Stingmønster	Trykfod
002		Standard trykfod (A)
003		 Indstil maskinen på "Lock mode"

At sy patchwork betyder at sætte stofstykker sammen.
Ved piercing/lappe-syning laves generelt 7 mm sømrum ved syning. (1/4")

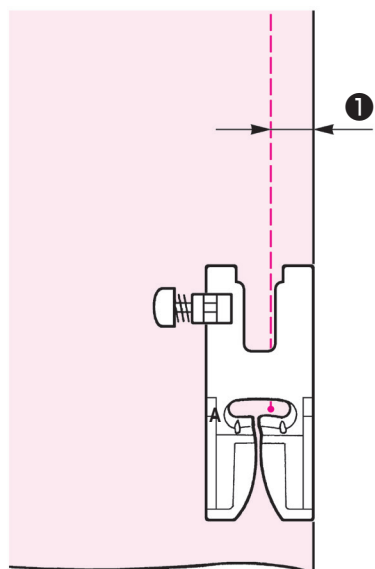





1 Klip stoffet med sømmerummet.

2 Centrér den højre ende af trykfoden med stofkanten og sy.

Nålen vil gå ind i stoffet 7 mm (1/4") ❶ fra stofkanten, så et sømrum på 7 mm (1/4") kan sys.

6.4. Overkastningssting/Overlock

Nr.	Stingmønster	Trykfod
016		Overkastningsfod (C)
017		 Indstil maskinen på "Lock mode"
018	 Tynde stoffer	

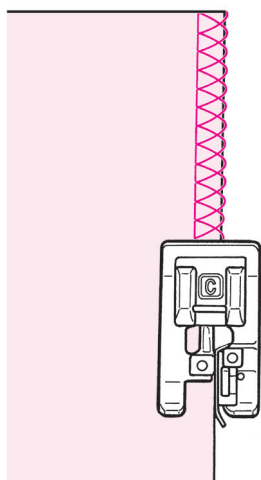



Denne sting anvendes for at forhindre stofkanterne i at trevle.

Skub stoffet langs guiden og sy.

Hvis der er et mellemrum mellem stoffet og guiden, kan det medføre en dårlig stingdannelse. Sørg for, at stoffet føres langs guiden og sy langsomt.

* Inden du starter syning, kontrollér, at nålen ikke vil ramme trykfoden.

6.5. Blindsøm/Usynlig oplægning

Nr.	Stingmønster	Trykfod
025		Blindsømsfod (D)
026	 Tynde stoffer	⚠ Indstil maskinen på "Lock mode"
027	 Strækstoffer	

■ Foldning af stoffet

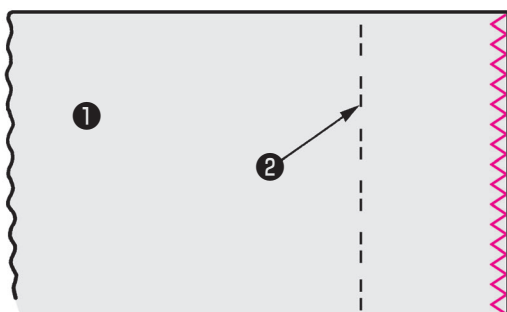

1 Syning af overkastningsstig på stofkanten.

(Se side 69 for oplysninger om overkastningsstig)

- ① Stof (vrangside)
- ② Afslutnings kant

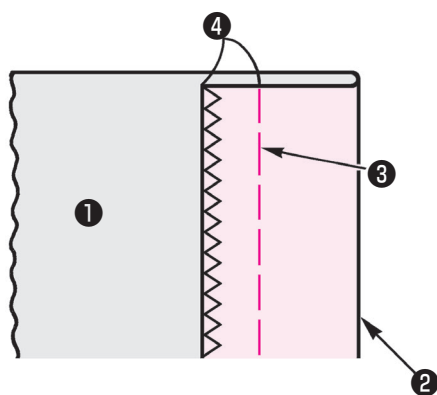

2 Håndbasting ③ .

- ④ 0,5 til 0,6 cm

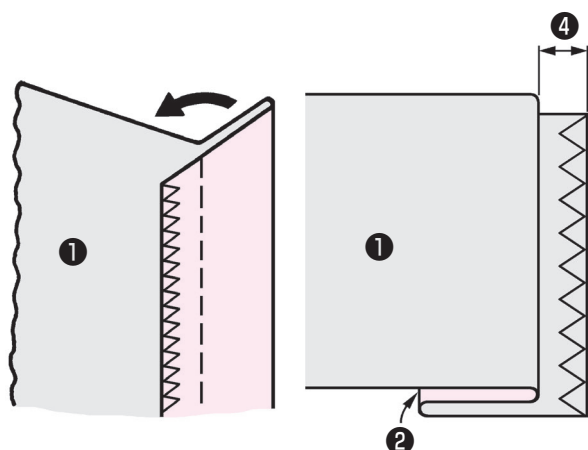

3 Fold fra bastinglinien.

Efterlad 0,5 til 0,6 cm.

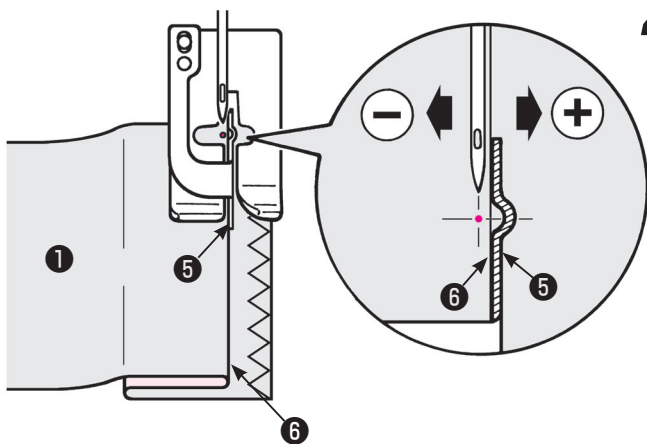

- 4** Juster trykfodens styr **5** with med den foldede kant **6** .
Drej håndhjulet, og juster zigzagbredden med zigzagbreddereguleringshjulet, så zigzagstingene når den foldede kant.

* Sørg for, at nålen ikke rammer trykfoden.

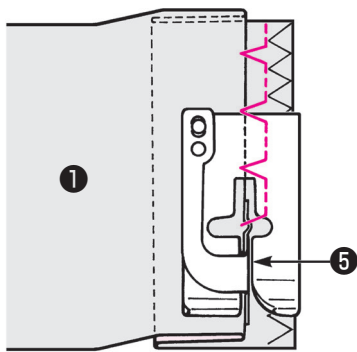

- 5** Anbring den foldede stofkant langs guiden **5** og sy.

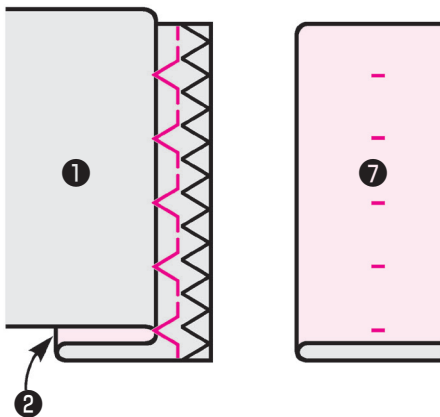

- 6** Vend stoffet om efter afslutning af sømmen.

7 Stof (retside)

■ Ændring af nålens position

1. Rækker stingene for langt bag den foldede kant

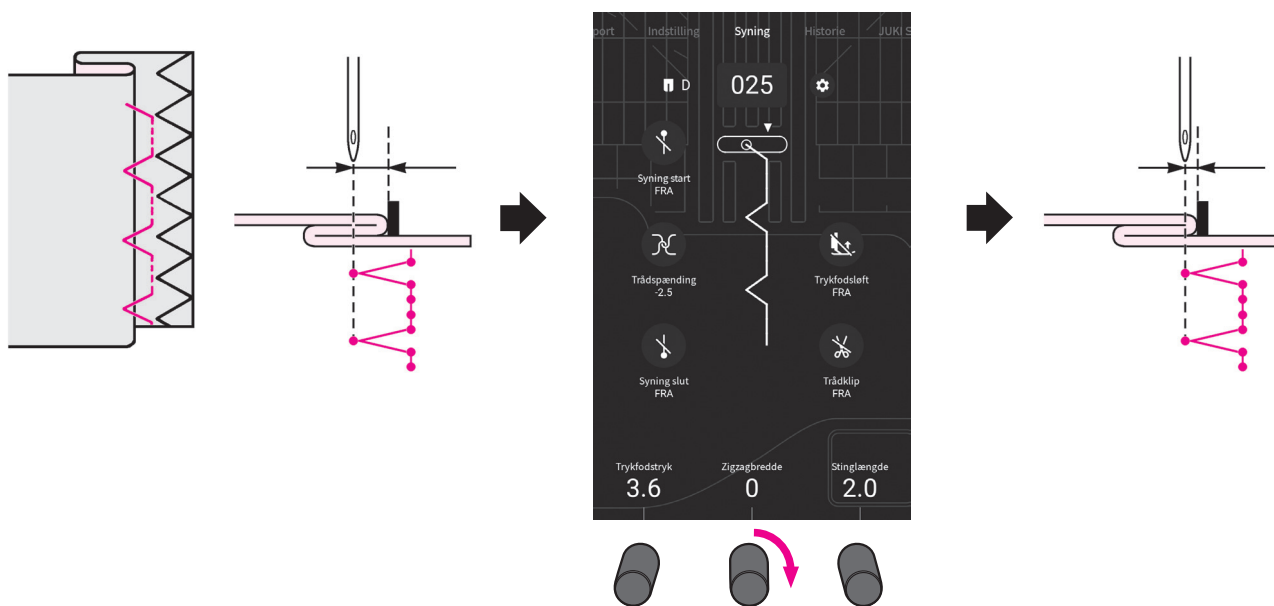

Drej zigzagbreddejusteringshjulet med uret (til højre).

(Drej håndhjulet for at kontrollere nålens position. I forbindelse med justering kontroller, at nålen er sat i øverste position.)

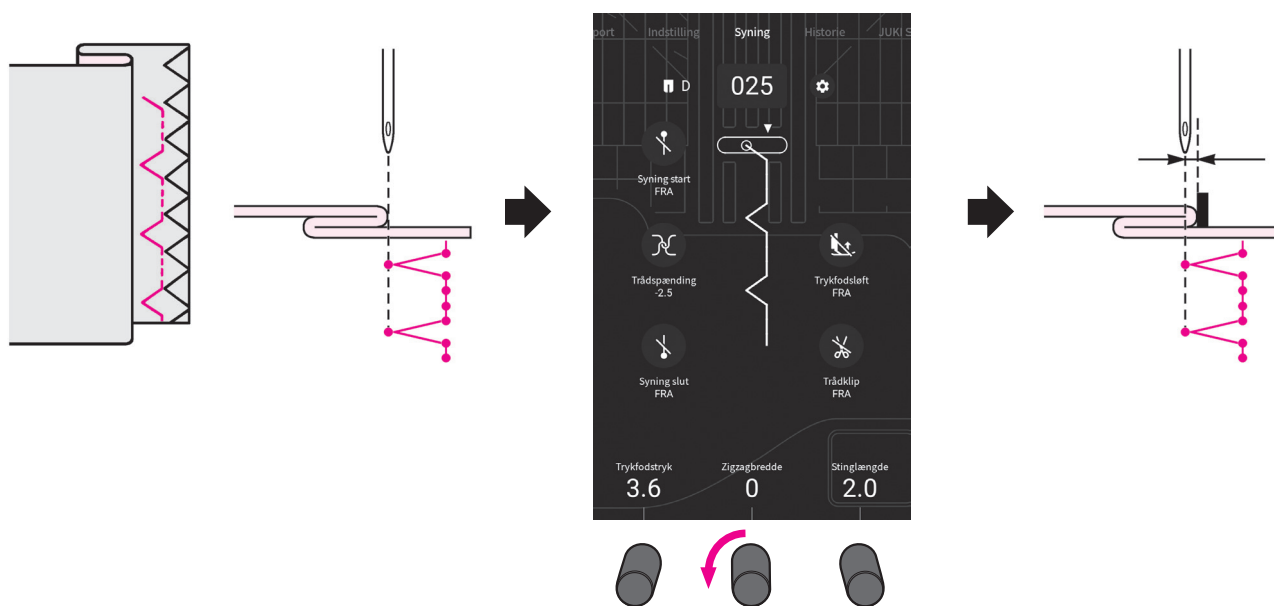

2. Rækker stingene ikke hen over den foldede kant



Drej zigzagbreddejusteringshjulet mod uret (til venstre).

(Drej håndhjulet for at kontrollere nålens position. I forbindelse med justering kontroller, at nålen er sat i øverste position.)

6.6. Muslingesting

Nr.	Stingmønster	Trykfod
028		Manuel knaphulsfod (I)
029		 Indstil maskinen på "Lock mode"

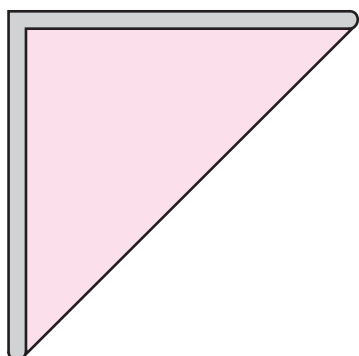

1 Fold materialet i viste retning.

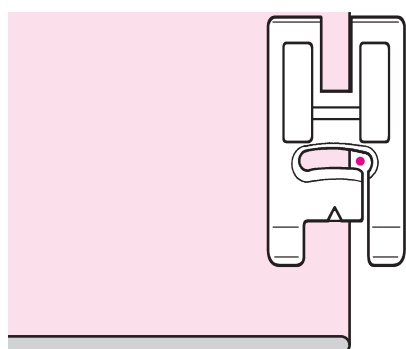

2 Sy materialet sådan, at nålen rammer ned i en position på højre side af det foldede topmateriale.

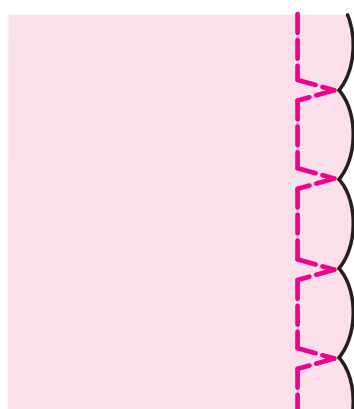

3 Muslinge-formet applikation dannes.

6.7. Trensesting

Nr.	Stingmønster	Trykfod
032		Manuel knaphulsfod (I)
033		 Indstil maskinen på “Lock mode”

Trensesting anvendes for at sikre denne del af sømmen, som har tendens til at trævle.

* Længden af trensestingen bestemmes ved at trykke på retursyningsknappen, men der automatisk laves en U-vending efter symaskinen når det maksimale antal på 20 sting.

* Kan trykfoden ikke holdes parallelt med stingpladen, brug et fyldestof eller et stykke karton.

Eksempelvis anvendelser)

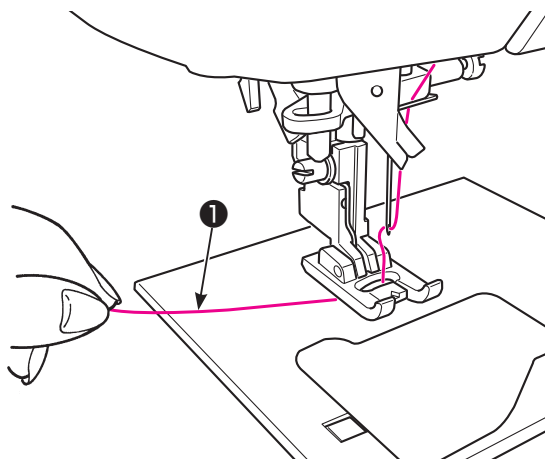
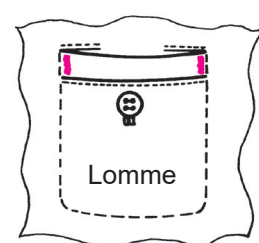

1 Før overtråden gennem trykfoden.

① 10 cm

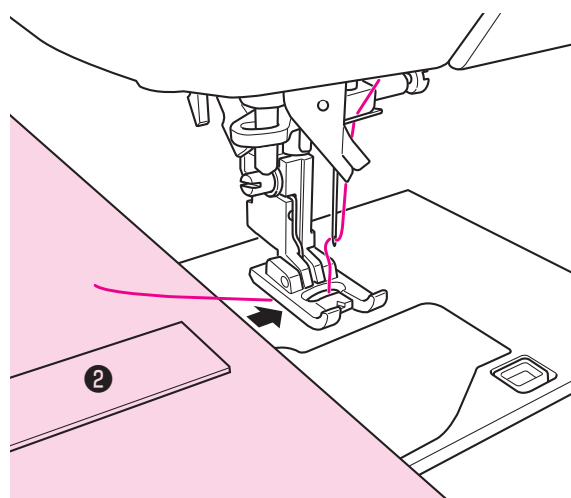

2 Anbring stoffet ② under trykfoden.

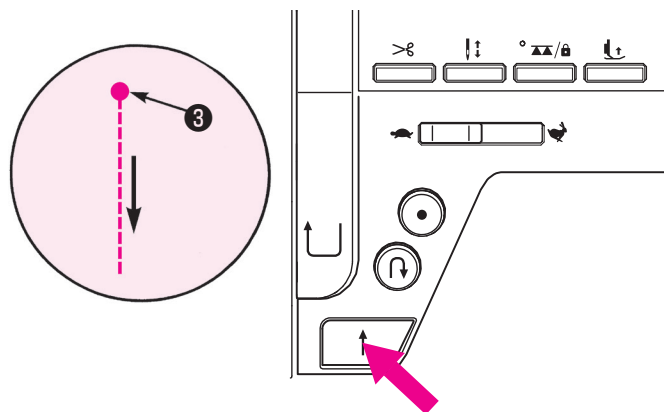

3 Start syning.

Tryk på start/stop-knappen og maskinen starter at sy stikkesting.

③ Startpunkt

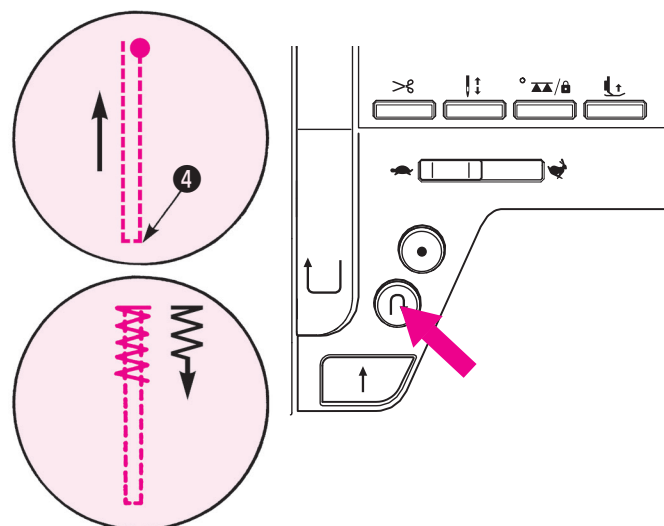

4 Efter vendepunktet ④ nås, tryk på tilbagesyningsknappen.

Symaskinen vender tilbage til startpunktet ved at sy stikkesting og derefter syr zigzagsting indtil tilbagesyningsknappen trykkes på.

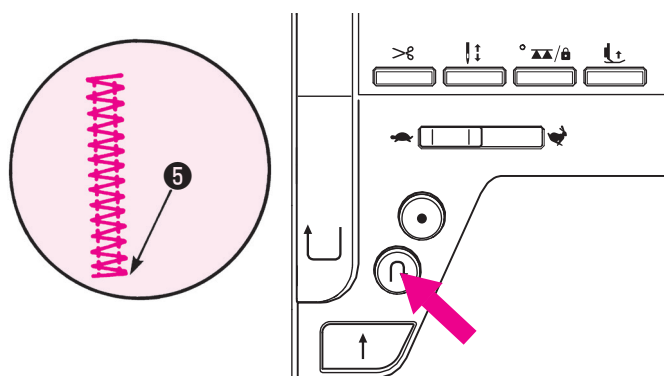

5 Efter vendepunktet nås tryk på retursyningsknappen.

Symaskinen syr hæftesting ⑤ og stopper.

MEM

*  Nr. 033 Ved syning af stolper (memory)

Når stolpens længde er syet første gang lagres den i hukommelsen.

Trin 4 i proceduren er ikke nødvendig for stolpesyningen den anden gang eller efterfølgende.

Ønskes den lagrede stolpelængden ændre, så vælg først en anden søm.

6.8. Øjer

Nr.	Sting-mønster
036	
037	
038	

Nr.	Sting-mønster
039	
040	

Trykfod
Manuel knaphulsfod (I)
 Indstil maskinen på “Lock mode”

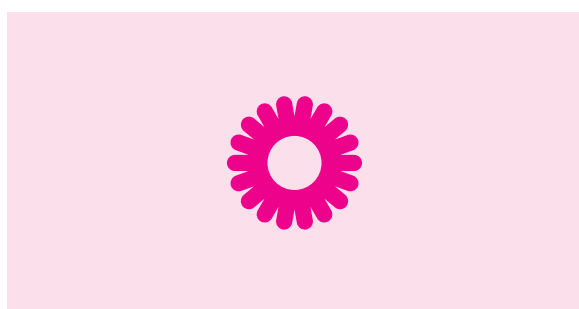

1 Syning af et øjer (eyelet).

Maskinen udfører efterfølgende automatisk hæftesting og standser.

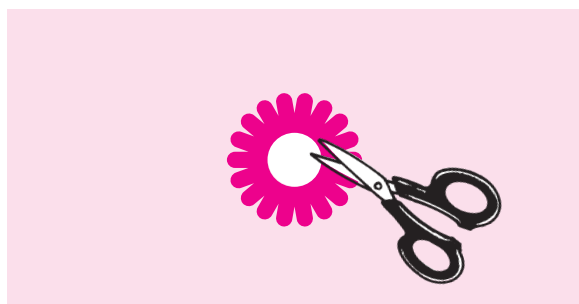

2 Brug et huljern til at åbne et hul, alternativt brug en saks.

Hullet kan anvendes til løbegang for snore eller bånd eller som et blomsterhul.

6.9. Pyntesømme

Nr.	Trykfod
201~240, 301~306, 401~422, 501~512, 601~684, 701~786, 801~837, 901~915, Letters, etc.	Manuel knaphulsfod (I)

! Indstil maskinen på
“Lock mode”

* Se ”12. Liste over stingmønstre” for typer af mønstre.

■ Forberedelse til syning

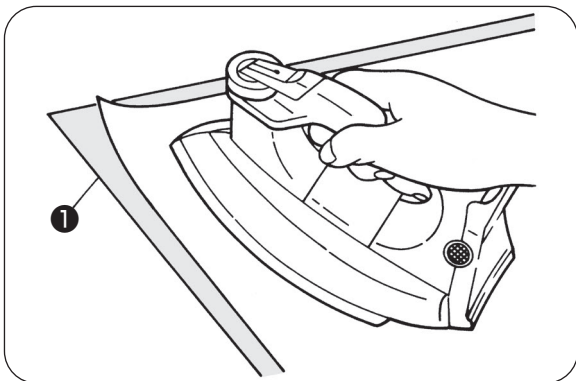

For at sy smukke mønstre på letvægtsmaterialer ❶, Lav evt. en syprøve med mellemlægsstof på bagsiden.

Brug et strygejern for at samle den smelt-bare stabiliseringsstof på stoffets vrang-side.

* Er stinglængden overdreven lille, så vil underspoletråden synes på stoffets retside eller forårsage fejlsting.
Sørg for at justere stopningen og foretag prøvesyning.

Indstilling > Justering af stopning Justering af stopning

Prøvesy, juster mens du kontrollerer mønsteret.
(Se side 104)

■ Syning af sømme (bogstaver)

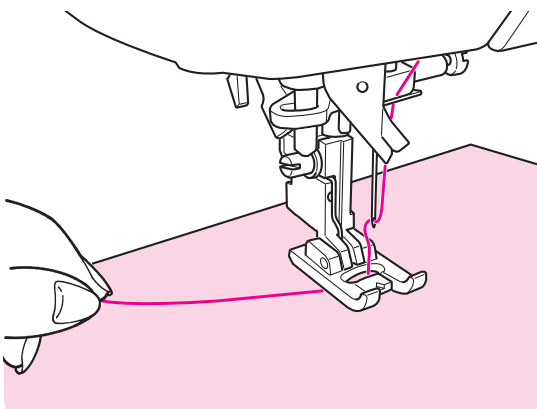

Før nåletråden ned gennem hullet i syfoden og træk den til siden, som vist.

Placér stoffet under trykfoden og start syning.

Maskinen vil stoppe automatisk efter afslutningen af sømmen.

- * Bemærk, at syhastigheden varierer alt efter den valgte søm-type (bogstaver).
- * Bruger du et automatisk trådclip under syning, starter maskinen at sy fra begyndelsen af sømmen.
- * I tilfælde af tætte sømme kan stingene gå i stå.

■ Afklipping af trådender ved hopsting



Klip den overskydende tråd på stoffets forside væk med saksen.

6.10. Blonder / fjer / overlappende og flisebelagte (sortarbejde) mønstre

Nr.	Stingmønster	Nr.	Stingmønster	Nr.	Stingmønster	Nr.	Stingmønster	Trykfod
901		904		909		913		Manuel knaphulsfod (I)
902		906		910		914		
903		907		911		915		<p>⚠ Indstil maskinen på "Lock mode"</p> <p>Blonde/fjer-lignende mønstre kan laves ved at sy mønstrene parallelt. Ud over ovenstående kan andre mønstre såsom dekorative mønstre sys med overlappende eller flisebelagt et bredere udvalg af mønstre.</p>
904		908		912				

■ Syning af stingmønster kombinationer

- Syning af stingmønster nr. 901 i kombination med stingmønster nr. 902

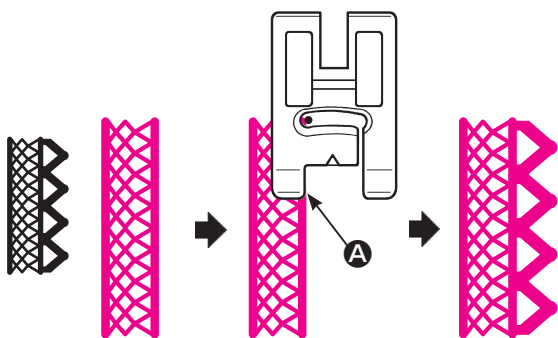

- ① Sy stingmønster nr. 901.
- ② Vælg stingmønster nr. 902. Sy stingmønster nr. 902, mens du centrerer den indre kant af trykfoden med kanten af stingmønstret (A).

- Syning af stingmønster nr. 772 i kombination med stingmønster nr. 776

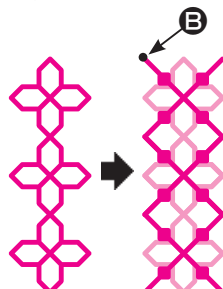

- ① Sy stingmønster nr. 772.
- ② Bestem startpunktet B for mønster nr. 776, så mønsteret kan sys nøjagtigt overlappet med det allerede syede mønster nr. 772. Derefter sy mønster nr. 776 over det allerede syede mønster nr. 772.

- Syning af stingmønster nr. 778 i kombination med stingmønster nr. 776

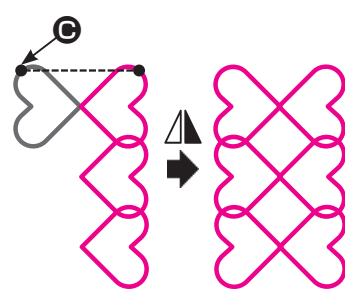







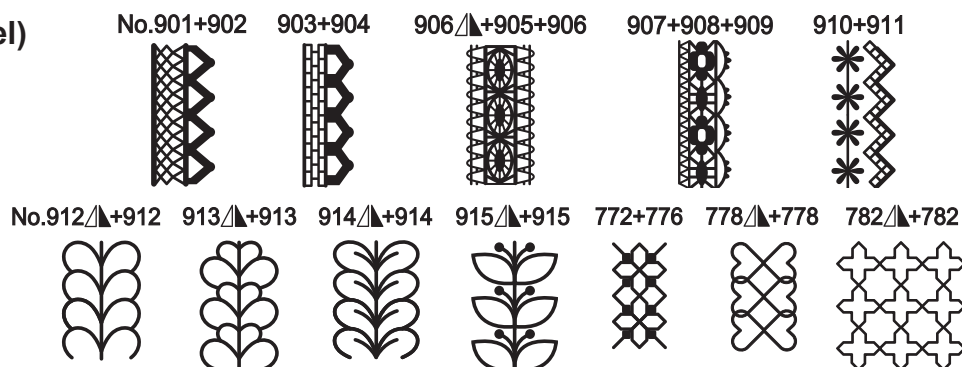





- ① Sy stingmønster nr. 778.
- ② Med et mellemrum på ca. 7 mm fra det allerede syede mønster nr. 776 skal du justere startpositionen C for mønster nr. 778 til den position, der er den samme i højden af det allerede syede mønster nr. 778. Sy derefter mønster nr. 778 med vandret omvendt.

Forsigtig: I tilfælde af flisesting kan mønstre være forkert justeret afhængigt af de mønstre, der skal kombineres, materiale, tråd og typen af søm, der skal bruges.

Eksempel)



6.11. Muslingesøm

Nr.	Sting-mønster	Nr.	Sting-mønster	Nr.	Sting-mønster	Nr.	Sting-mønster	Trykfod
501		504		507		510		Manuel knaphulsfod (I)
502		505		508		511		⚠ Indstil maskinen på "Lock mode"
503		506		509		512		

Denne sting anvendes til dekorative kanter på duge, blusekraver, mv.

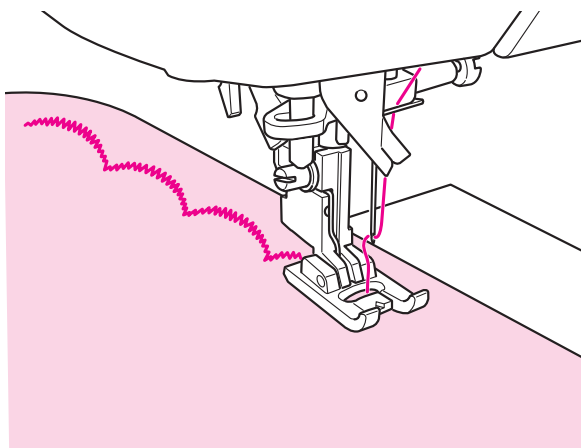

- 1** For at holde mønsteret i ubeskadiget stand efterlad passende margin og sy på kanten af stoffet.

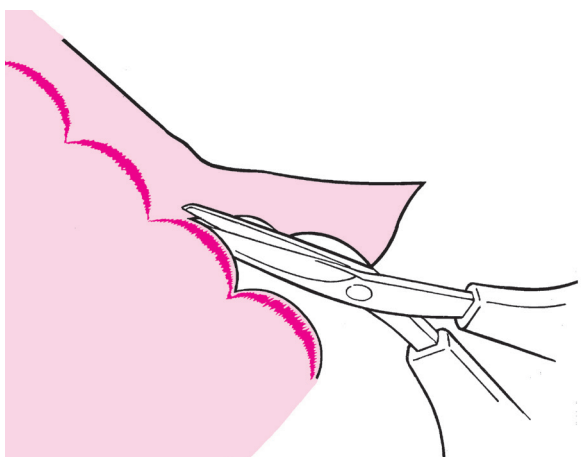

- 2** Klip det syede stof forsigtigt, således at stingene ikke klippes over med saksen.

Forlængelse

Længden af sømmønstrene kan justeres.
(Andet end mønster nr. 501) (Se side 98)

6.12. Tilfældigt stingmønster

Nr.	Stingmønster	Nr.	Stingmønster	Nr.	Stingmønster	Nr.	Stingmønster
206		217		225		233	
208		219		227		235	
210		221		229		237	
212		223		231			

Trykfod
Manuel knaphulsfod (I)
Indstil maskinen på "Lock mode"

Eksempel)

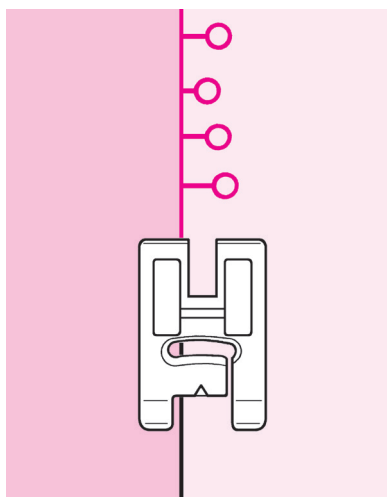

Når der syes "random-sømme" (tilfældig) vil zigzaggen automatisk ændres efter sektion. Dette giver de færdige sømme et sjovt udtryk.

6.13. Tapering (afsmalning)

Nr.	Stingmønster	Nr.	Stingmønster	Nr.	Stingmønster
301		303		305	
302		304		306	

Trykfod
Manuel knaphulsfod (I)

⚠ Indstil maskinen på "Lock mode"

For et tilspidsset stingmønster kan zigzagbredden indstilles, så den gradvist øges i starten af syningen og reduceres gradvist i slutningen af syningen.

Brug det tilspidsede stingmønster til dæmpning osv.

Eksempelvise anvendelser)

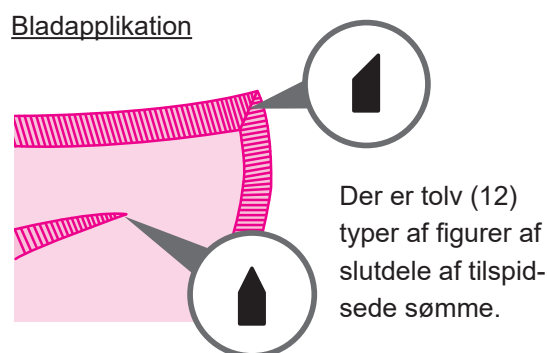
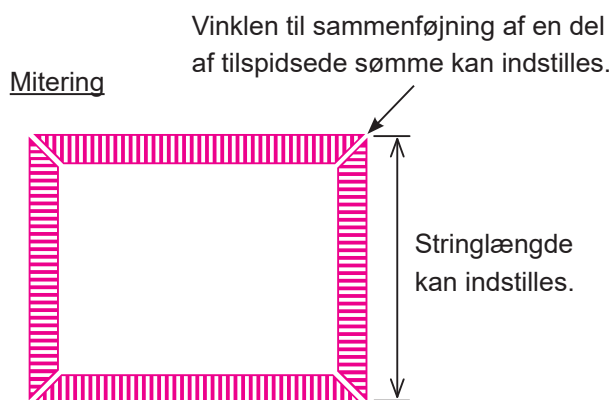

Vinkel og form på tilspidsede sømme)

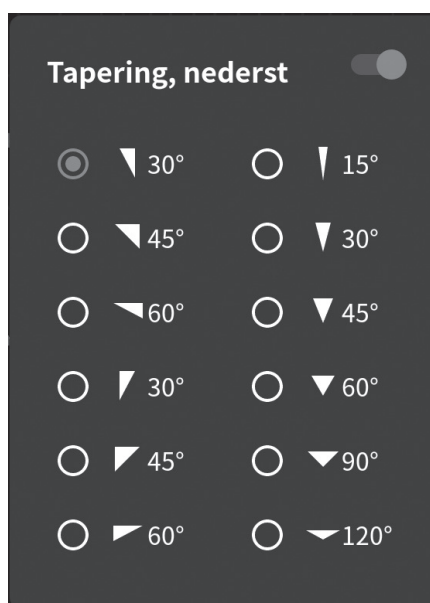
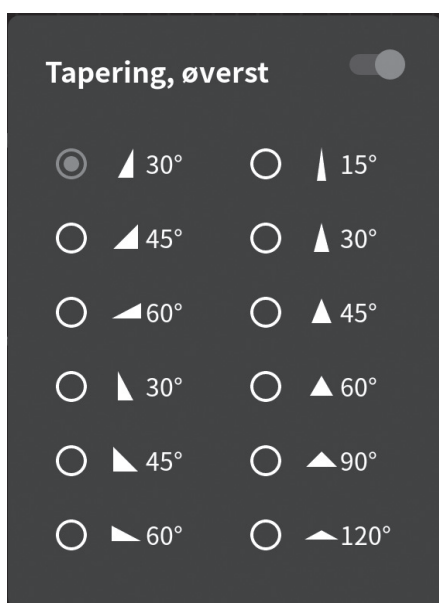

Indstilling af størrelsen på det tilspidsede stingmønster

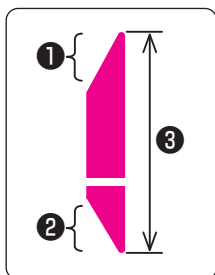

Tilspidsende vinkler ① og ② og tilspidsende længde ③ kan indstilles i henhold til det mønster, du vil sy.

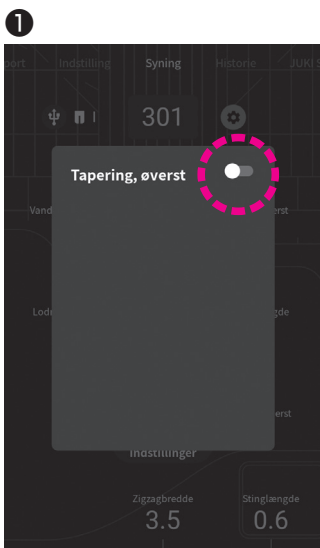

Sæt [Tapering, øverst] i ON.

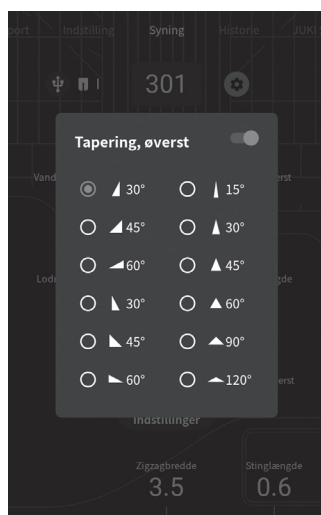

Vælg vinkel og form på den tilspidsede sømdel.

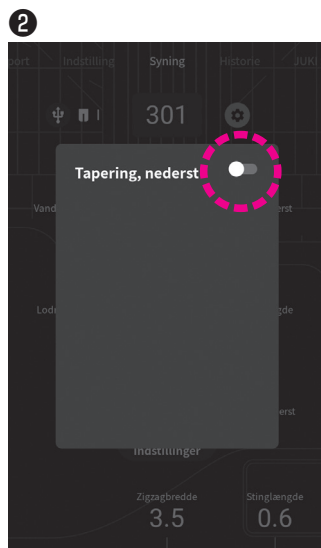

Sæt [Tapering, nederst] i TIL.



Vælg vinkel og form på den tilspidsede sømdel.

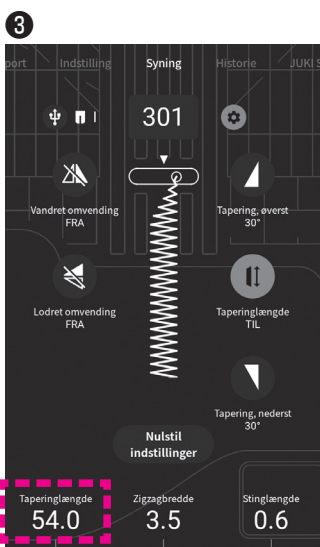

Indstil længden på det tilspidsede stingmønster ved at dreje på justeringshjulet.

Indstilling af sømmønster

Start symaskinen for at sy mønsteret.

- ① Zigzagbredden øges gradvist.
- ③ Symaskinen syr mønsteret efter den indstillede længde.
- ② Zigzagbredden formindskes gradvist mod slutningen af syningen. Symaskinen udfører låsesømme i slutningen af syningen og stopper automatisk.

Manuel syning

Indstil vinkler ① og ② .

- 
- Start symaskinen for at sy mønsteret.
 - ① Zigzagbredden øges gradvist.
Når den indstillede zigzagbredde er nået, fortsætter symaskinen med at sy den zigzagbredde.
 - Tryk på låsestingsknappen, når den del, du vil starte ② , er nået.
 - ② Zigzagbredden formindskes gradvist i henhold til den indstillede vinkel. Derefter udfører symaskinen låsesømme i slutningen af syningen og stopper automatisk.

Lagring af længden af det tilspidsede stingmønster i hukommelsen

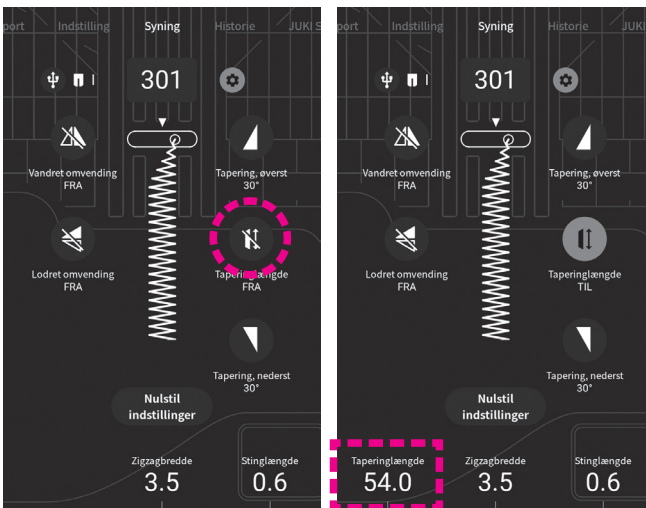

Når du er færdig med at sy, kan sømlængden, du lige har syet, kontrolleres ved at indstille [Taperinglængde] til TIL.

Hvis du begynder at sy igen fra denne tilstand, kan du sy tilspidsede sømme med samme sømlængde gentagne gange.

Historie

I den tilstand, at [Taperinglængde] er placeret i TIL, gemmes den tilspidsede længde også i hukommelsen for at tillade, at dataene kaldes op med historikfanen.

Den indstilling, der er brugt til at sy mønsteret umiddelbart inden mønsterændring, gemmes i hukommelsen under fanen Historik.









Hvis du vil gemme to eller flere indstillinger for et mønster, er det nødvendigt at gemme indstillingerne efter hinanden ved at ændre mønsteret hver gang.











6.14. Knaphulssting

- * Knaphullets længde bestemmes automatisk ved at sætte knappen ind i knaphulsfoden.
- * Symaskinen kan sy knaphuller til knapper med en diameter på 0,7 - 3,2 cm.
- * I tilfælde af strækstoffer brug en ikke-elastisk interlining på stoffets vrangside.
- * Lav en syprøve for at tjekke, hvorvidt symaskinen syr knaphuller korrekt.
- * Knaphuller m. nr. 114 - 117 egner sig til strikstoffer og skal bruges m. en strechnål.

Trykfod
Knaphulsfod (E)

 **Indstil maskinen på "Lock mode"**

Nr.	Stingmønster	Anvendelse
101		Knaphul til mellemtykke til tykke stoffer.
102		Standard knaphuller
103	MEM 	
104		
105		Dobbelte knaphuller
106		Pynteknaphuller
107		Knaphuller med afrundet ende
108		
109		

Nr.	Stingmønster	Anvendelse
110		Nøglehulsknaphuller
111		
112		
113		For isyning af knapper på bukselommer etc.
114		Knaphuller til strikstoffer
115		
116		
117		
118		Pynteknaphuller
119		
120		
121		Risting for knaphul (Se side 90)

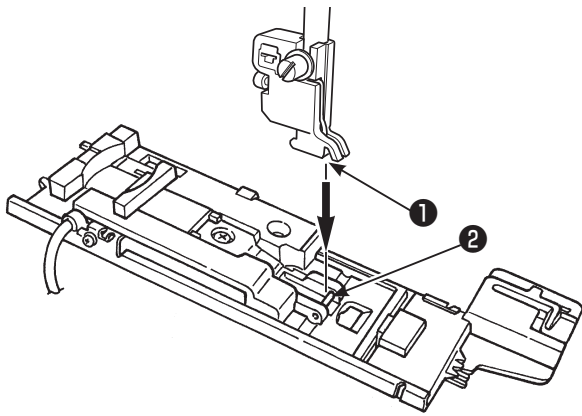

1 Sæt trykfoden på.

Løft nålen og trykfoden.

Centrér rillen på trykfodsholderen ① med pinden på trykfoden ② og sænk trykfodsholderen.

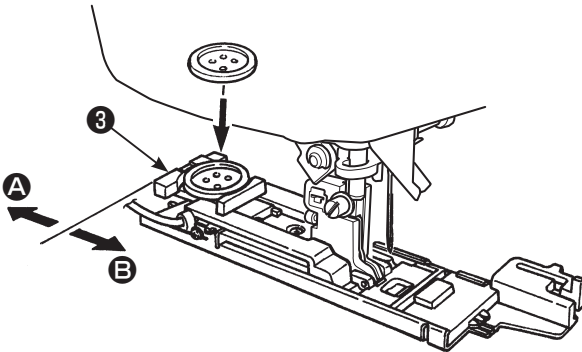

2 Sæt knappen ind.

Skub knapholderen ③ mod A, anbring knappen i knapholderen og derefter skub knapholderen mod B

for at indstille knaphullets længde.

* Kontrollér følgende efter du sætter trykfoden på og derefter start syning.

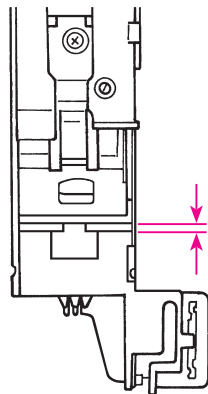

Kontrollér, at der er afstand.

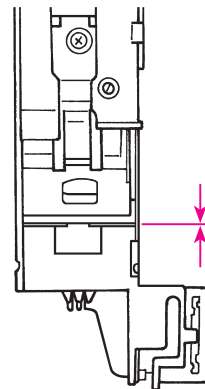

Er der ingen afstand, vil symaskinen ikke sy korrekt.

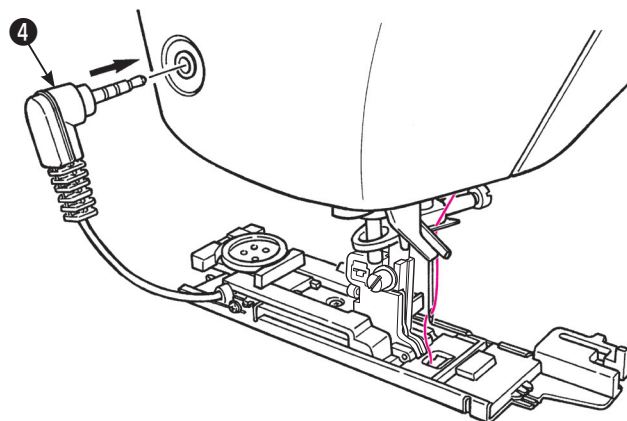

3 Sæt sensorstikket ④ ind.

Sæt sensorstikket ind i sensorstikkon-takten på frontpladedækslet.

* **Sæt stikket fuldstændigt ind.**

* **Starter maskinen at sy uden at sensorstikket sættes ind i kon-takten, vises følgende meddelelse på skærmen.**



Sæt sensorstikket ind og genstart maskinen.

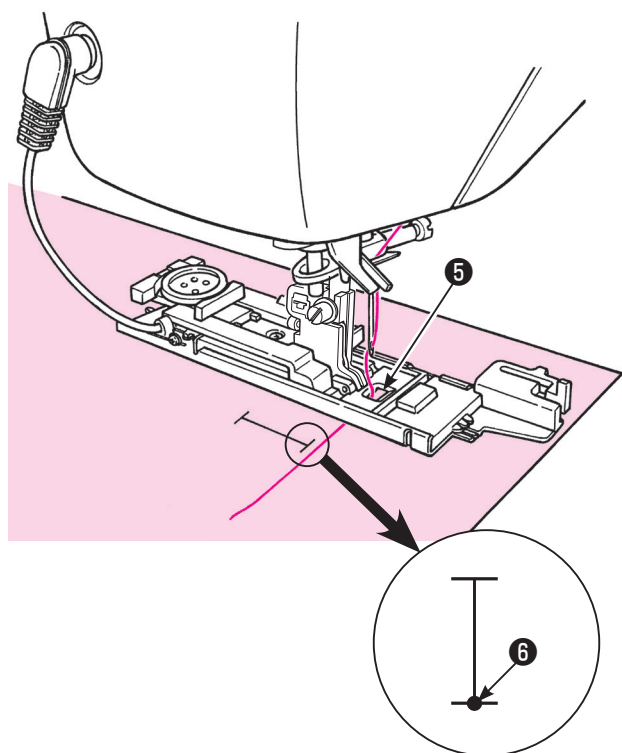

4 Anbring stoffet under trykfoden.

Løft trykfoden, før overtråden gennem hullet på trykfoden **5** og træk den ud sidelæns.

Anbring stoffet under trykfoden og centrér markeringen med systartpunktet **6**. Stik nålen ind i stoffet ved at dreje håndhjulet og sænk trykfoden.

5 Start syning. **A**

Symaskinen vil stoppe automatisk efter fær-digsyning af knaphullet.

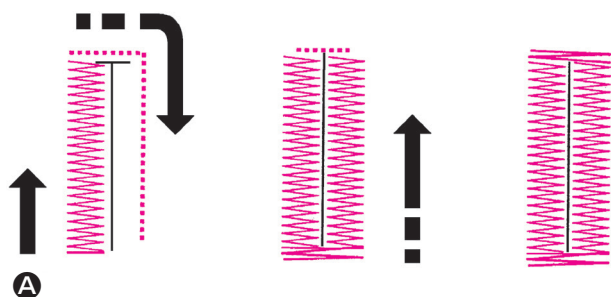

- * Skal du sy et knaphul af samme størrelse igen, tryk på trådklipknappen for at klippe trådene over og løft trykfoden. Gå videre til næste punkt, sænk trykfoden og start syning.
- * Ændr ikke stinglængden og/eller zig-zagbredden under knaphulsyning. Det kan medføre en dårlig stingdannelse.
- * Er trådklipknappen nedtrykket, mens du syr et knaphul, vil symaskinen stoppe uden at sy knaphullet færdig.
- * Alt efter stoftype og stoffet væveretning kan der være en ubetydelig forskel mellem zig-zagbredden i højre og venstre side af knaphullet. Lav i den forbindelse en syprøve.

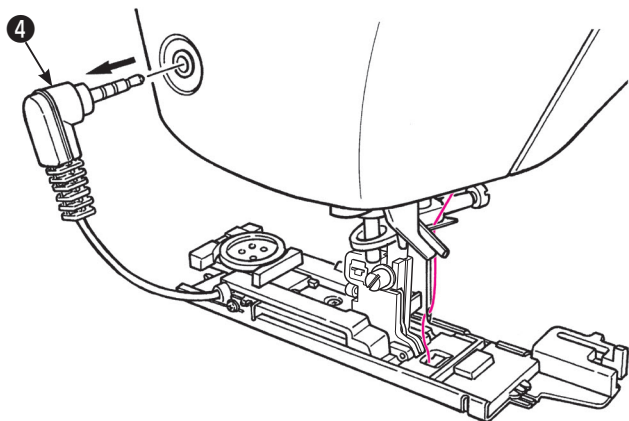

6 Træk stikket **4** ud efter endt syning.

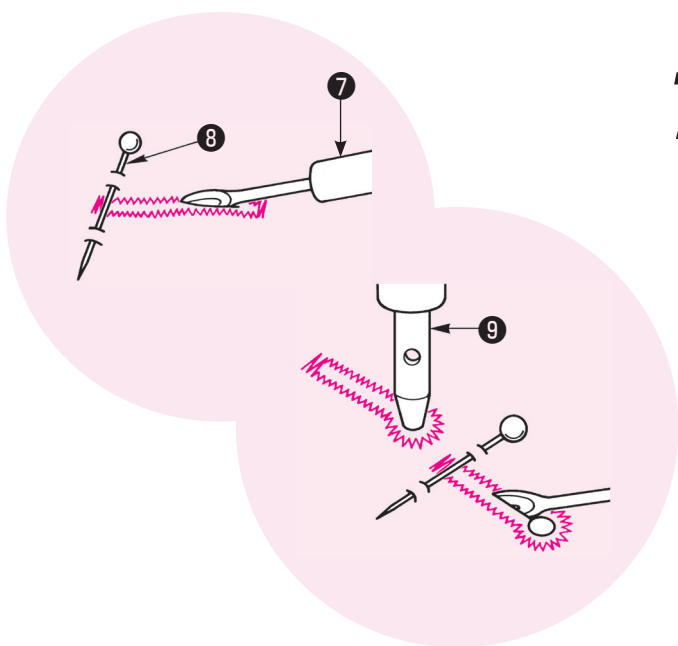

7 Åbning af knaphuller vha. en opsprætter **7**.

[Dobbelt trense]

Stik knappenålen **8** ind over trensen og åbn knaphullet vha. a en opsprætter **7**. Pas på ikke at klippe stingene over.

[Nøglehulsknaphul]

Anbring et stykke karton under knaphullet og lav et hul vha. en øjestanser **9**. Stik derefter knappenålen ind over trensen og åbn knaphullet vha. en opsprætter.

● **Knaphuls underlægsplade**

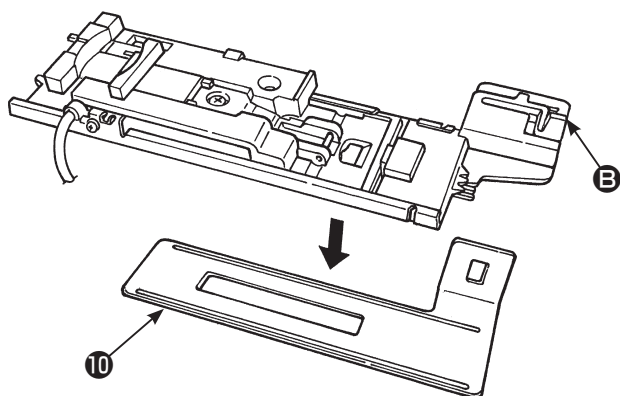

⚠ Indstil maskinen på "Lock mode"

Det bliver lettere at sy knaphuller på et tyndt stof og/ eller i nærheden af et overlappingsområde, når en spændeplade bruges.

- 1. Monter knaphulsfoden i trykfodsholderen sammen med spændepladen **10**.**
- 2. Anbring stoffet mellem trykfoden og spændepladen.**

* Spændepladen kan fjernes ved at holde i **11**.

■ Ændring af knaphullets bredde

Drej på justérknop.

* Indstillingerne af knaphullets bredde og stinglængde bliver annulleret efter symaskinen slukkes eller et andet stingmønster vælges.

Drej til venstre
↓
Bredden reduceres

Reduceres

Drej til højre
↓
Bredden øges

Øges

Trykfodstryk 3.6 Zigzagbredde 4.5 Stinglængde 0.4

■ Ændring af stingtæthed

Drej på justérknop.

Drej til venstre
↓
Stingtætheden bliver tættere

Smalle

Drej til højre
↓
Stingtætheden bliver mere åben

Brede

Smal

Bred

Trykfodstryk 3.6 Zigzagbredde 4.5 Stinglængde 0.4

■ Ændring af knaphulsåbningens bredde

* Knivbredden nulstilles, når du slukker for strømmen.

Knaphullets stingbredde er justerbar.

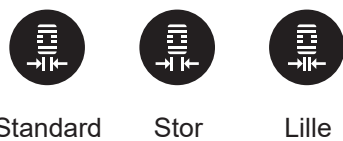
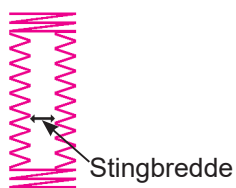



Standard

Stor

Lille

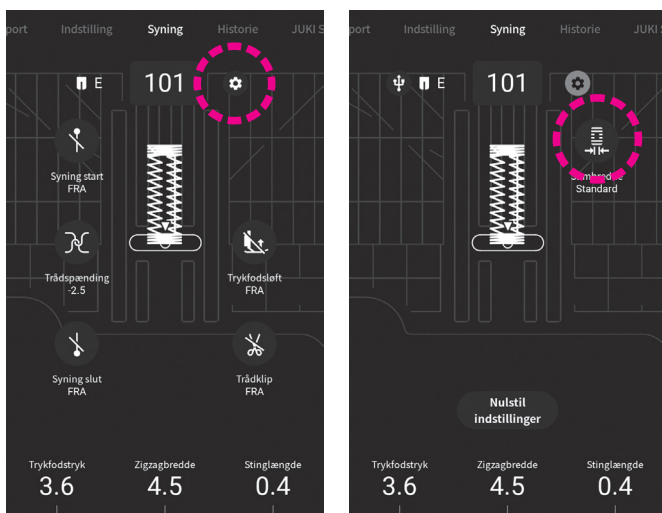
* Grundindstilling er fabrikket til "Standard".



Ombyt et mønster. Derpå, tryk .

Knivbredden kan ændres i tre trin ved at trykke på ikonet.



■ Knaphul syet med indlægstråd

Nr.	Stingmønster	Trykfod
101		Knaphulsfod (E)

⚠ Indstil maskinen på "Lock mode"

Knaphuller med indlægstråd forhindrer knaphuller i at udvide sig og sikrer knaphuller.

* Et knaphul med indlægstråd skal sys ved anvendelse af en dobbelt trensesting (Stingmønster nr. 101)

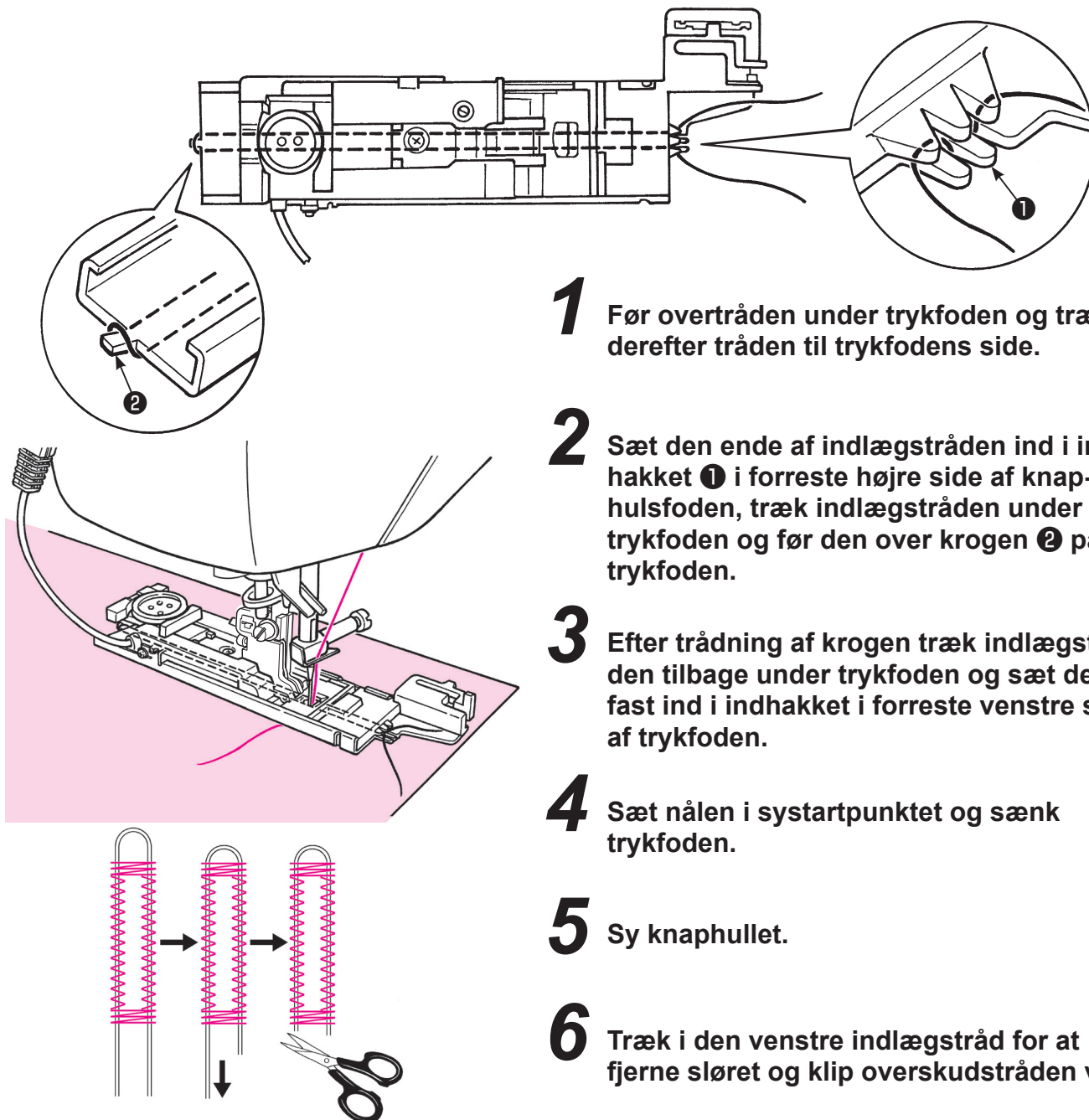

- 1** Før overtråden under trykfoden og træk derefter tråden til trykfodens side.
- 2** Sæt den ende af indlægstråden ind i indhakked ① i forreste højre side af knaphulsfoden, træk indlægstråden under trykfoden og før den over krogen ② på trykfoden.
- 3** Efter trådning af krogen træk indlægstråden tilbage under trykfoden og sæt den fast ind i indhakked i forreste venstre side af trykfoden.
- 4** Sæt nålen i systartpunktet og sænk trykfoden.
- 5** Sy knaphullet.
- 6** Træk i den venstre indlægstråd for at fjerne sløret og klip overskudstråden væk.

■ Risting for knaphul

Nr.	Stingmønster
121	

Denne som basting for søm nr. 101.
Kan også anvendes til "welt-buttonholing".

6.15. Manuelt 2-trins knaphul

Nr.	Stingmønster	Trykfod
102		Manuel knaphulsfod (I)
103		 Indstil maskinen på "Lock mode"

* Referer til side 88 hvis du vil ændre zigzagbredde og længde på et knaphul.

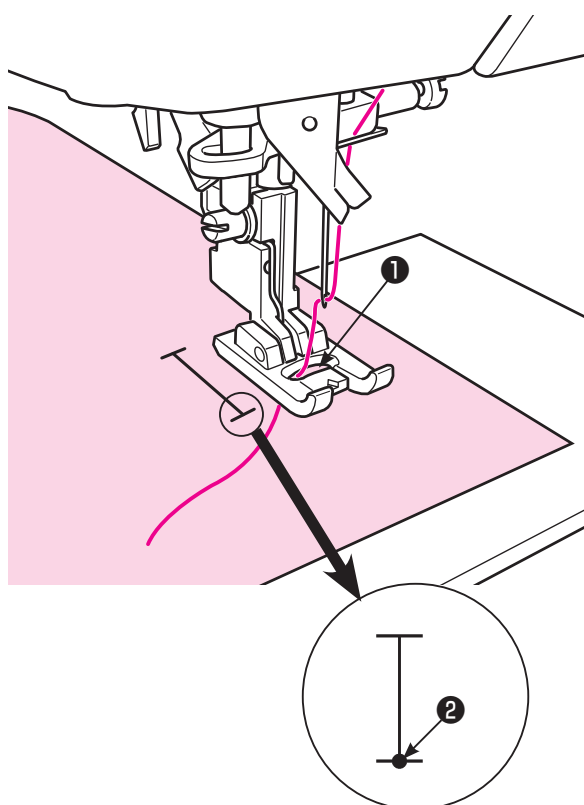

1 Sæt den manuelle knaphulsfod (I) på.

2 Før overtråden gennem hullet på trykfoden ① og træk den ud sidelæns sammen.

3 Sæt nålen i systartpunktet ② og sænk trykfoden.

4 Tryk på start/stop-knappen for at starte syning.

* Når start/stop-knappen trykkes på dette tidspunkt, stopper maskinen med at sy. Trykkes start/stop-knappen på igen, fortsætter maskinen med at sy den venstre side af knaphullet.

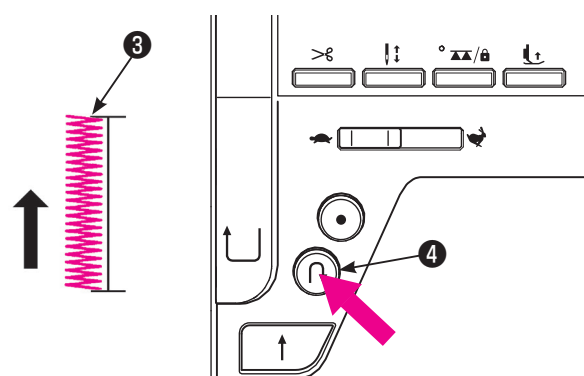

Tryk på retursyningsknappen ④ efter du når den nødvendige længde ③ af knaphullets venstre side.

Sy en trensesting og den højre side af knaphullet. Maskinen syr derefter trensesting og den højre side af knaphullet.

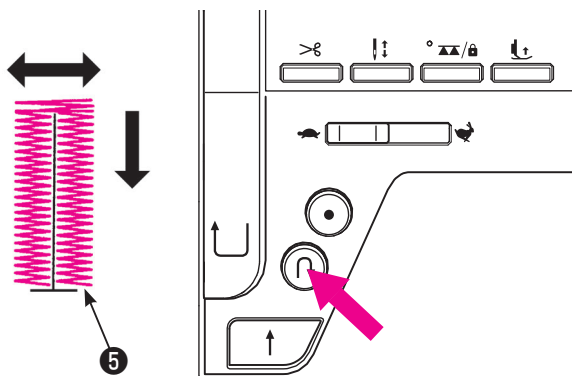

5 Tryk på retursyningsknappen efter symaskinen når systartpunktet **5**.

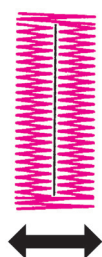

6 Sy trensesting og låsesting indtil maskinen stopper automatisk.

Trådafklip. Løft syfoden. Fjern herefter materialet fra symaskinen.

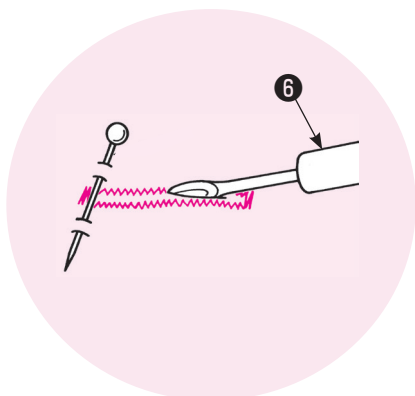

7 Stik knappenålen ind over trensen og åbn knaphullet vha. en opsprætter **6**. Pas på ikke at klippe stingene over.

* Ved syning af 2-trins-knaphul er syretningen af knaphulsstolpens højre og venstre side forskellig. Af den grund og afhængig af stoftypen, kan stingtætheden på hver stolpe komme til at se lidt forskellig ud.

MEM

*  Nr. 103 Ved syning af 2-trins knaphuller (memory)

Når knaphuller længde er syet første gang lagres den i hukommelsen.

Trin **4** i proceduren er ikke nødvendig for knaphuller den anden gang eller efterfølgende.

Ønskes den lagrede knaphuller ændre, så vælg først en anden søm.

6.16. Isyning af knapper

Nr.	Stingmønster	Trykfod
122	⊖	Manuel knaphulsfod (I)

! Indstil maskinen på
"Lock mode"

* Brug ikke den automatiske trådklipfunktion, når du syr knapper i.

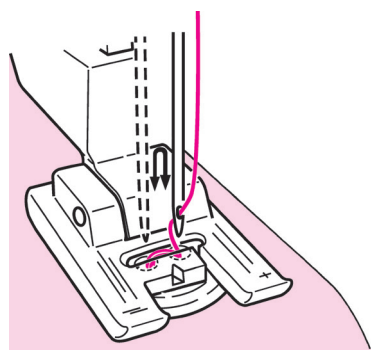
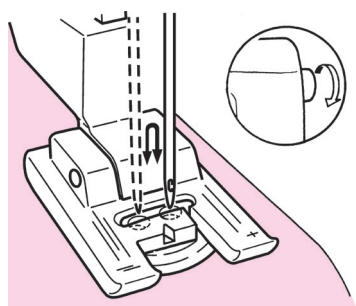
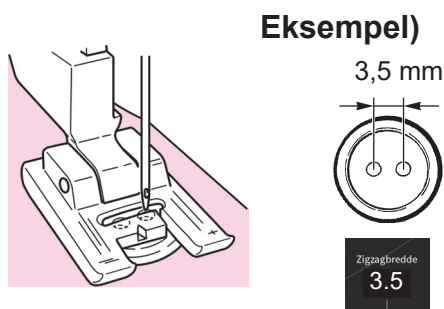
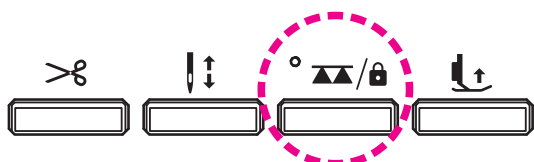

1 Sænk transportøren ved at trykke på transportøren OP / NED / LÅS-MODE-knappen.

Lampe lyser: Transportøren er i sin nedre position.
Lampe slukkes: Transportøren er i sin øverste position.

2 Anbring knappen under trykfoden og justér zig-zagbredden afhængigt af afstanden mellem hullerne i knappen.

3 Kontrollér, at nålen går ind i hullerne i knappen ved at dreje håndhjulet med hånden.

4 Start syning, mens du drejer håndhjulet med hånden.

! Hvis du trækker i stoffet, kan knappen flyttes fra den korrekte position, hvilket kan medføre, at nålen knækker.

Knapper kan sys fejlfrit vha. en ekstra knaphulsfod (Se side 124).

5 Klip ca. 10 cm (4 tommer) af både over- og undertråden efter afslutning af sømmen. Bind en knude i enden af tråden for at sikre stingene.

6.17. Quiltning (frihåndsquiltning)

Nr.	Stingmønster	Trykfod
001		Quilte syfod (for ruleren) (Q)

! Indstil maskinen på "Lock mode"

* **Husk at sy stikkesting (nålens midterste position).**

Hvis der arbejdes med fri-hånds-syning med zigzag-søm. Som ekstra-udstyr forefindes quilt syfoden med tilhørende skaft (tilkøbes som ekstraudstyr).

Frihåndsquiltning består i, at stoffet flyttes frit i hvilken som helst retning uden anvendelse transportør.

Frihånds kurvede sømme etc. Kan produceres med sænket transportør. Ved hjælp af hånden kan materialet bevæges 360 grader rundt.

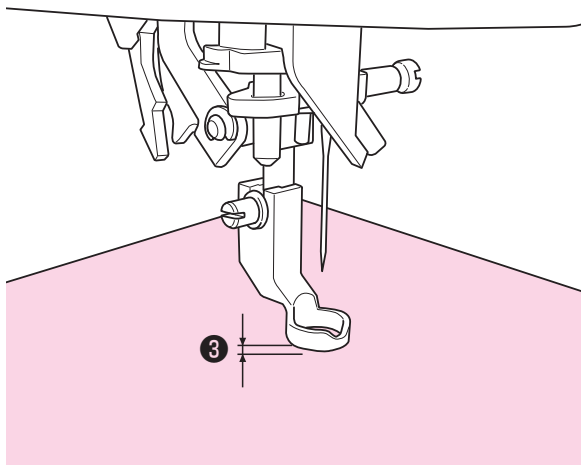
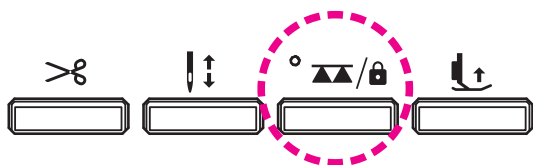
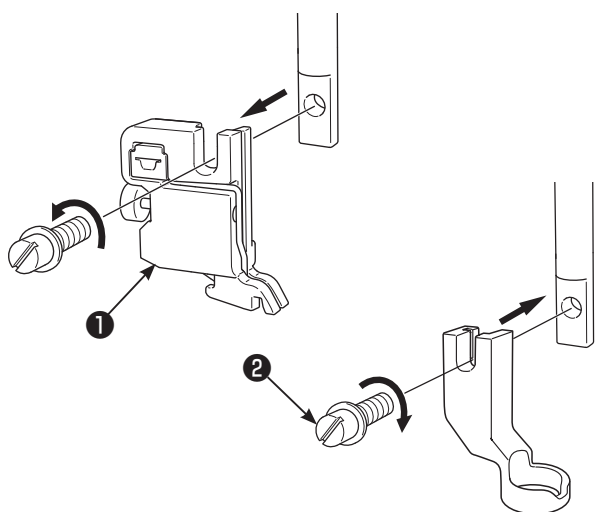

1 Sæt det øvre stoflag m. et patchworkstykke og/eller en applikation, quiltebomuld og det nedre stoflag sammen vha. en knappenål eller risting.

2 Sæt quiltefoden på.

Løft trykfodsstangen. Løsn fæsteskrue for trykfodsholderen og afmontér trykfodsholderen ①. (Se side 20) Sæt quiltefoden på og spænd fæsteskrue for trykfodsholderen ② fast.

3 Sænk transportøren ved at trykke på transportøren OP / NED / LÅS-MODE-knappen.

Lampe lyser: Transportøren er i sin nedre position
Lampe slukkes: Transportøren er i sin øverste position.

4 Anbring stoffet under trykfoden og sænk trykfoden.

5 Justér trykfodens højde afhængigt af stoffets tykkelse.

- Syfods-højden kan ændres med syfods-skruen.
- Syfodshøjden kan også justeres ved at bruge Mikro-højde-løfter funktionen. (Se side 38)

Stoffet kan fremføres problemfrit ved at trykfodens højde indstilles til ca. 1 mm ③ over stoffet.

* Ved at reducere trykfodstrykke, er maskinen i stand til at sy smukt, igennem flere lag materialer.

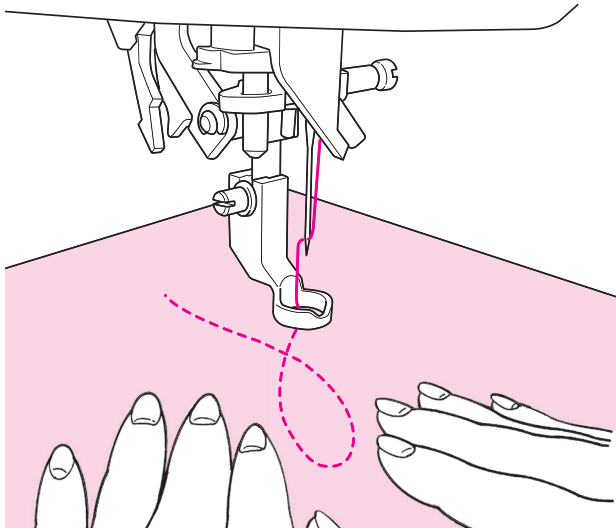

6 Fremfør stoffet med begge hænder. Pas på, at det ikke løsnes. En enkeltsting skal være 1,5 ~ 2,0 mm.

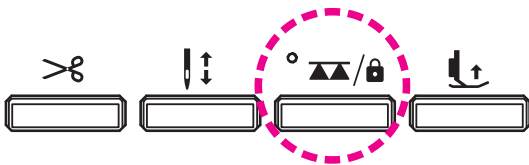

7 Når du er færdig med at sy fri quiltning i fri bevægelse, skal du trykke på transportøren OP / NED / LÅS MODE-knappen for at sænke transportøren.

Transportøren flyttes opad og aktiveres, så snart maskinen starter at sy.

* Quilt ruler-sæt er også tilgængeligt som ekstraudstyr.

Tips

● Syning af hæftesting

- I begyndelsen af sømmen træk undertråden op til det øvre stoflag, hold både over- og undertråden sammen og sy 3 sting på samme sted. Flyt derefter stoffet i den ønskede retning. Dermed får du pæne sting på stoffets vrangside.
- I afslutningen af sømmen sy 3 sting på samme sted og stop syning.

● Syning af sting m. samme stinglængde

- Bruger du en fodpedal, kan stoffet fremføres m. begge hænder og flyttes frit.
- Sæt hastighedskontrollen på medium eller mediumlav hastighed først, tryk fod-pedalen helt ned og flyt stoffet.
 - er stingene for store, skal hastighedskontrollen sættes på "hurtigere"
 - er stingene for små, skal hastighedskontrollen sættes på "langsommere".

6.18. Quilttesting, som ser ud til at være håndsuede

Nr.	Stingmønster	Trykfod
418		Manuel knaphulsfod (I)

 **Indstil maskinen på
"Lock mode"**

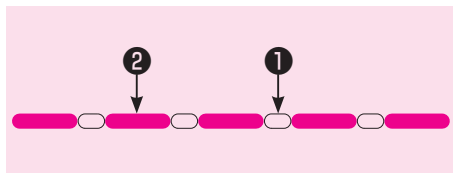

Sømmene, som ser ud til at være håndsuede, kan sys med anvendelse af en usynlig tråd som overtråd.

- ❶ Overtråd
- ❷ Undertråd

6.19. Quiltning (quiltguide)

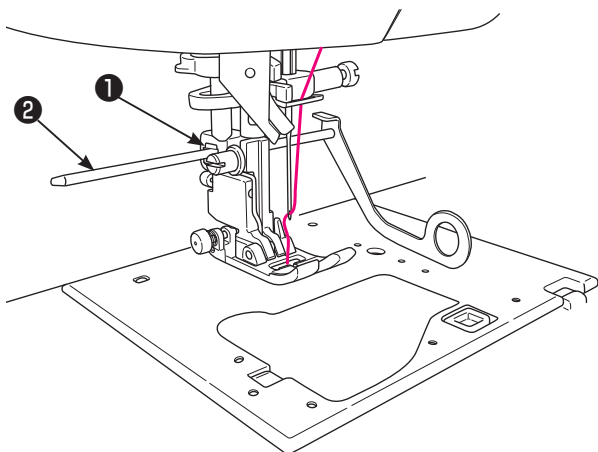

1 Sæt quiltguiden ② ind i rillen på trykfodsholderen ①.

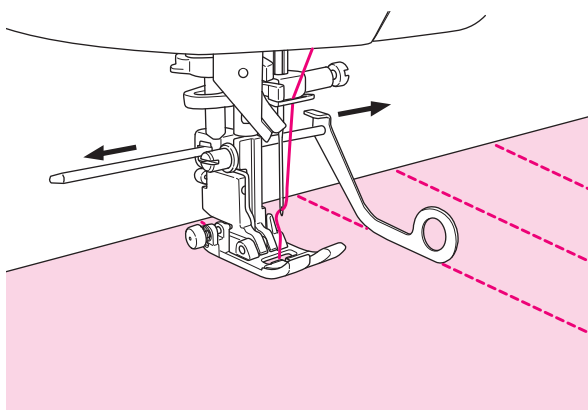

2 Sy ved at følge stingene m. quiltguidens spids.

Afstanden mellem sømlinjerne kan justeres frit.

6.20. Forlængelse

Nr.	Sting-mønster	Nr.	Sting-mønster	Nr.	Sting-mønster	Nr.	Sting-mønster	Trykfod
502		510		680		836		Manuel knaphulsfod (I)
503		677		681		837		Indstil maskinen på "Lock mode"
508		678		682				
509		679		835				

Mønsterlængden kan ændres uden at der ændres på stingtætheden.

Indstillings niveau: "x1" - "x5"

* Grundindstilling er fabrikkssat til "x1".

Enkelt tilstand

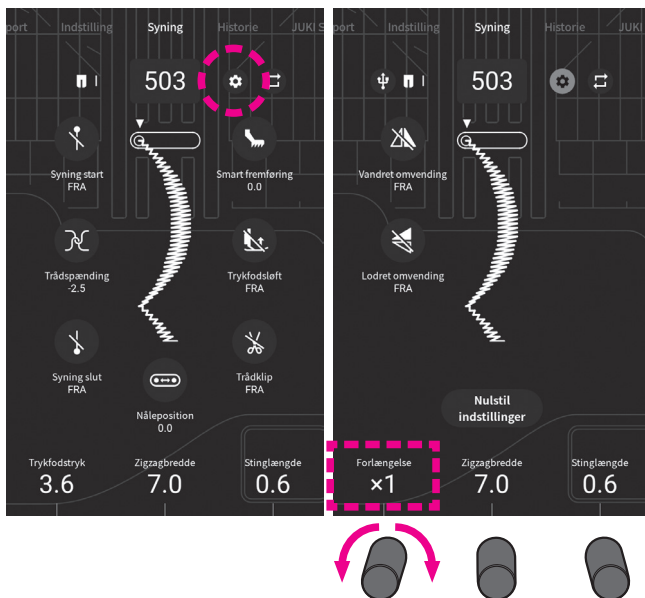

Ombyt et mønster. Derpå, tryk .

Indstil forlængelsesstørrelsen ved at dreje på justeringshjulet.

Kombinationstilstand



Vælg det mønster, du vil redigere med .

Tryk på .

Indstil forlængelsesstørrelsen ved at dreje på justeringshjulet.

6.21. "Stich in ditch" quiltning

Nr.	Stingmønster	Trykfod
001		Kantsyningsfod (R)

 **Indstil maskinen på "Lock mode"**

Denne sting anvendes til pyntning af kanter på patchworkstykker og applikationer.

Maskinen syr på den lavere (tyndere) side af stoffet. Dermed er stingene ikke iøjne-faldende, mens hele syarbejdet bliver fremhævet og får et tredimensionelt indtryk.

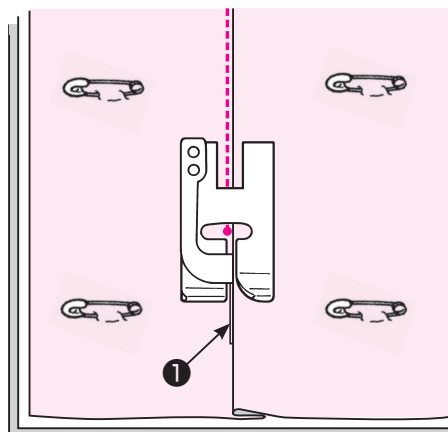

1 Sæt det øvre stoflag med patchworkstykket eller applikationen sammen med det nedre stoflag vha. en knappenål eller risting.

2 Placér guiden på trykfoden langs folden og sy.

Nålen går ind i stoffet bag guiden, så kanten af folden kan sys.

Hvis du ikke kan sy de ønskede steder, skal nålens position justeres. (Se side 40)

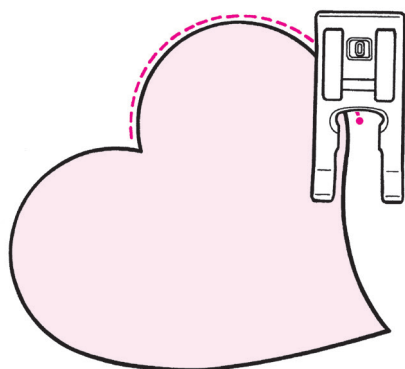



● Usynlig quiltning i kurver

Brug manuel knaphulsfod (I) eller trykfod m. åben tå (O). Sy kurver ved ofte at løfte trykfoden og ændre syretningen.

Det kan også gøres ved frihåndsquiltning m. quiltefod. (Se side 94)

6.22. Fastgørelse af et tæppe

Nr.	Stingmønster	Trykfod
044		Kantsyningsfod (R)

 **Indstil maskinen på "Lock mode"**

Denne stingtype er en smal blindsting til fastgørelse af en ærme (materiale, der skal sys på bagsiden af vatteret gobelin til at føre en stang) til dynen.

De smalle blinde sting er sandsynligvis ikke synlige fra den øverste overflade af det vatterede stof.

■ Sådan laver du et quiltetæppe

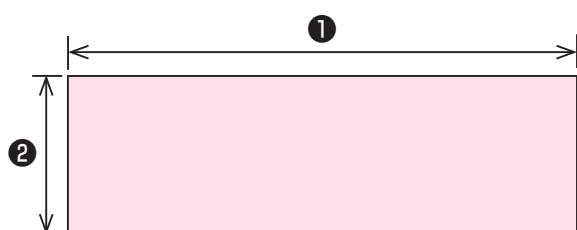

1 Forbered et materiale til tæppe.

- ① Quiltebredde
- ② 22 cm



2 Fold begge ender med henholdsvis 2 cm. Sy de foldede kanter med 2-trins zigzagssting (zigzagbredde 0,7 cm, stinglængde 0,1 cm).

* Udfør blind sømme med langsom syhastighed for at forhindre puckering.

- ③ 2cm
- ④ Quilt ærme (bagpå)

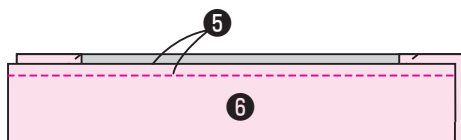

3 Sy quiltemuffen som illustreret i figuren.

- ⑤ 1 cm
- ⑥ Quilt ærme (top)

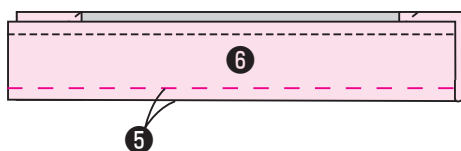

4 Sy manuelt stingmasker på løkkesiden af den foldede kant.

- ⑤ 1 cm
- ⑥ Quilt ærme (top)

■ Fastgør quiltemuffen til det quiltede stof

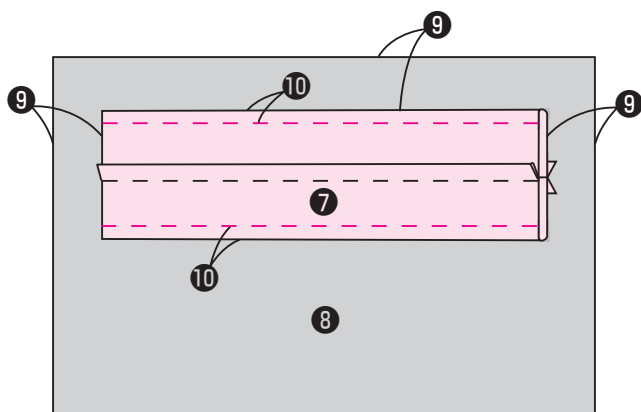

5 Sy skråsting som illustreret i figuren.

- 7 Quilt ærme (top)
- 8 Vatteret stof (bagpå)
- 9 2 cm
- 10 0,2 cm

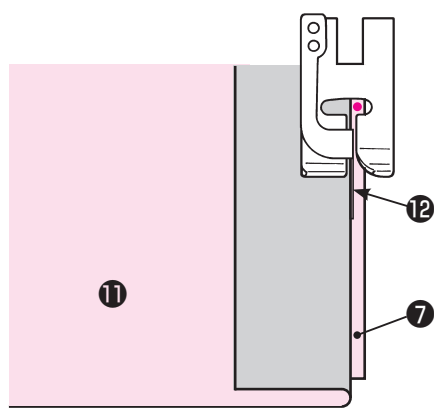

6 Fold det quiltede stof ved ristningsømmen. Sæt quiltemuffen sammen med det quiltede stof, mens du trykker trykfodstyret mod den foldede kant af det quiltede stof.

Udfør låsesømme i starten og slutningen af syningen ved at trykke på knappen til omvendt søm.

- 7 Quilt ærme (top)
- 11 Vatteret stof (top)
- 12 Guide

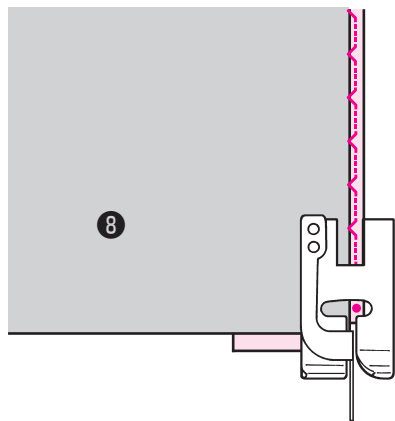

7 På den modsatte side skal du folde det quiltede stof ved sømsømmen og sæt quiltemuffen sammen med det quiltede stof, mens du trykker trykfodsføreren mod den foldede kant af det quiltede stof.

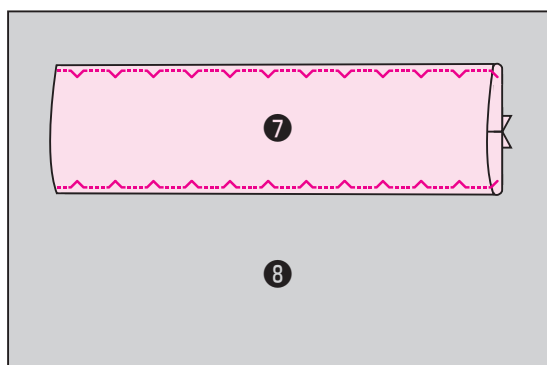

8 Når du er færdig med at sy, skal du fjerne sømsømmen.

7. Betjening af betjeningspanelet





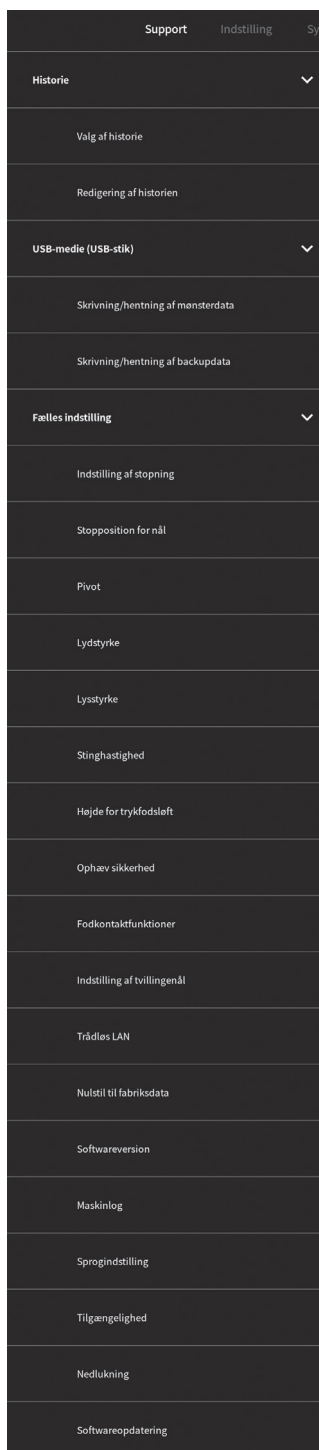
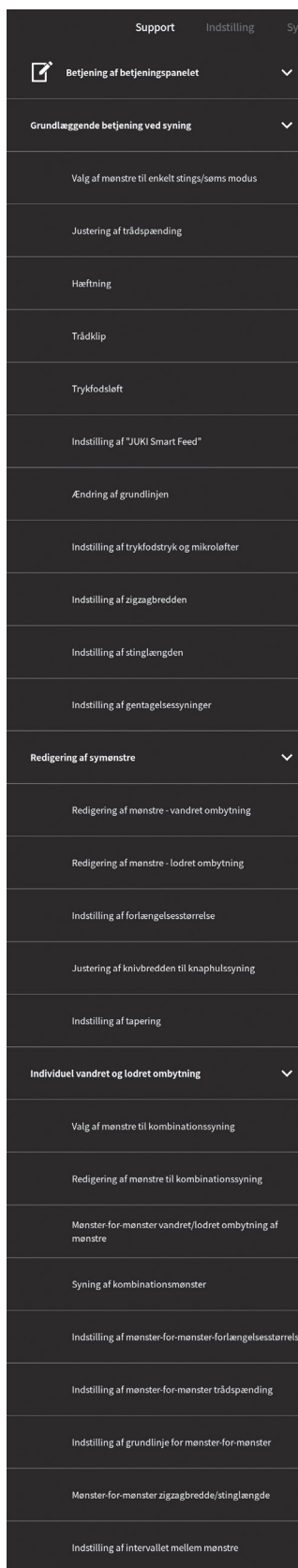
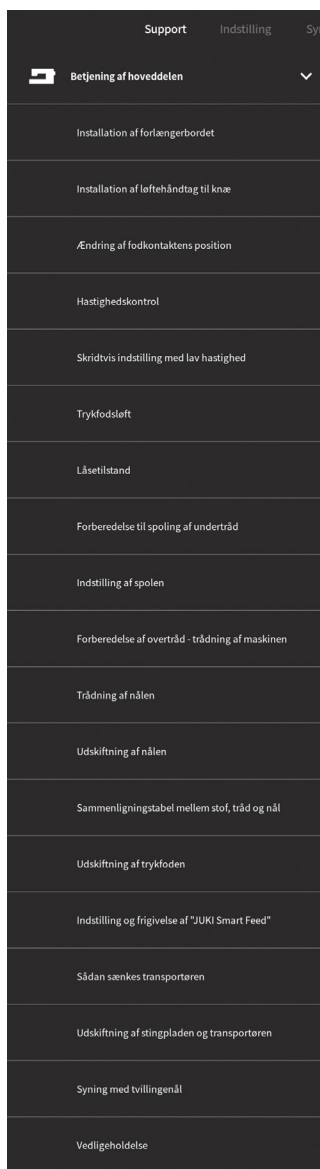











7.1. Support

Den primære anvendelse af symaskinen kan kontrolleres. Vælg det emne, du vil kontrollere.



7.2. Indstilling

Funktioner (17 slags) førerhus indstilles / ændres.

		Anvendelse	Standardindstilling
①	 Justering af stopning	Formen på mønsteret kan justeres.	0
②	 Stopposition for nål	Det er muligt at indstille nålestoppositionen (oppe eller nede).	Nederste stop
③	 Pivot	Det er muligt at indstille, at trykfoden automatisk går op, når symaskinen stopper med nålen nede.	OFF
④	 Lydstyrke	Lydstyrken på den lyd, der produceres, når symaskinen startes, eller når ikonet på betjeningspanelet trykkes kan ændres.	-
⑤	 Lysstyrke	Lysstyrken på betjeningspanelet eller syområdet kan justeres.	-
⑥	 Stinghastighed	Syhastighed i starten af syningen og revers syning kan indstilles.	Lav hastighed
⑦	 Højde for trykfodsløft	Syfodsløftet kan justeres.	6 mm
⑧	 Ophæv sikkerhed	Symaskinen kan indstilles til at tillade betjening, selv når trykfoden løftes.	-
⑨	 Fodkontaktfunktioner	Fodpedalens funktionalitet kan tilvælges.	Baglæns syning
⑩	 To nåle	Symaskinen kan indstilles til at udføre dobbeltnålssøm.	OFF
⑪	 Trådløs LAN	Det er muligt at forbinde symaskinen til det trådløse LAN.	-
⑫	 Nulstil til fabriksdata	Symaskinedata kan initialiseres.	-
⑬	 Softwareversion	Softwareversion kan kontrolleres. * Det er også muligt at opdatere softwaren.	-
⑭	 Maskinlog	Symaskinens log kan kontrolleres. * Skrivning og registrering af sikkerhedskopidata kan også udføres.	-
⑮	 Sprog	Det sprog, der bruges til visning af meddelelser osv., Kan ændres.	(Afhængigt af bestemmelsen)
⑯	 Tilgængelighed	Skærmens farve kan ændres.	OFF
⑰	 Nedlukning	Det er muligt at slukke for strømmen med de beskyttede data.	-

① Justering af stopning

Formen på mønsteret kan justeres.

Indstillings niveau: -20 - 20

Tjek længde balancen af transporten, når du ønsker at sy smukke mønstre, eller ved skift i materiale, tråd eller mellemlægsstof.

Denne justering vil gælde for alle mønstre.

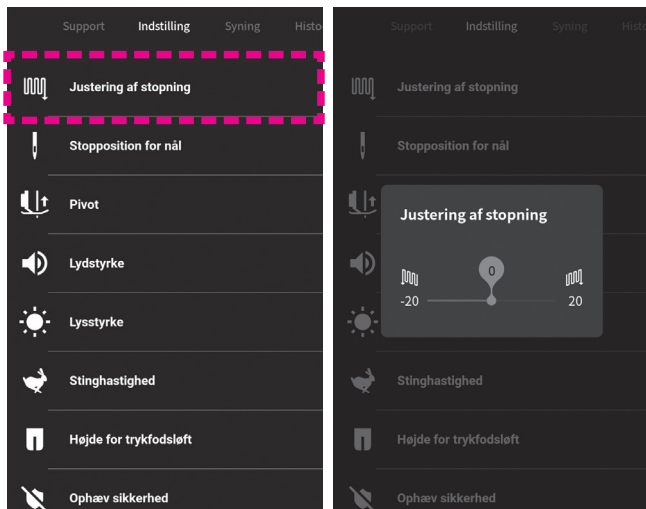

Vælg [Justering af stopning] fra [Indstilling].

Prøvesy, juster mens du kontrollerer mønsteret.

Juster stopningen ved at skubbe skyderen til højre og venstre.

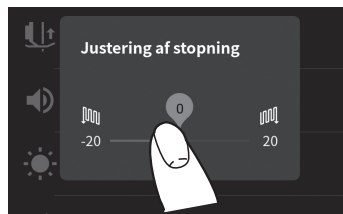

Når du trykker på delen uden for indstillingskærmen, vender skærmen tilbage til den almindelige indstillingskærm.

○ Korrekt form

× Når højre side er højere end venstre side

× Når højre side er lavere end venstre side



Forøg den numeriske værdi. Juster formen på stoppesømme, mens du udfører prøvesyning.

Reducer den numeriske værdi. Juster formen på stoppesømme, mens du udfører prøvesyning.

② Stopposition for nål

Det er muligt at indstille nålestopspositionen (oppe eller nede).

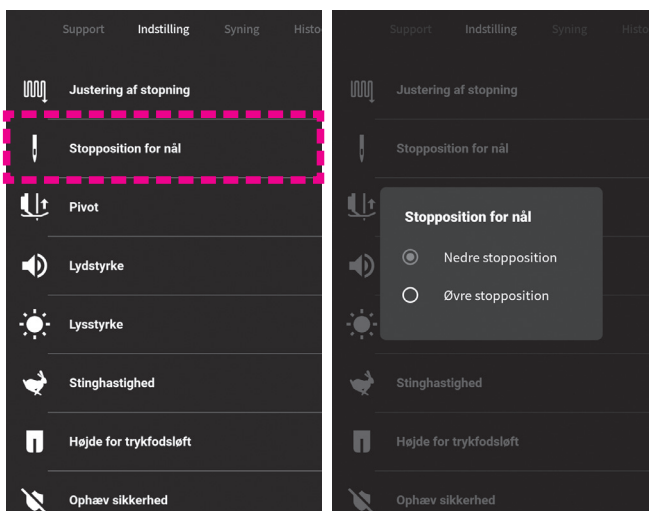

Vælg [Stopposition for nål] fra [Indstilling].

Vælg "Nedre stopposition" eller "Øvre stopposition".

Når du trykker på delen uden for indstillingsskærmen, vender skærmen tilbage til den almindelige indstillingsskærm.

③ Pivot

Det er muligt at indstille, at trykfoden automatisk går op, når symaskinen stopper med nålen nede.

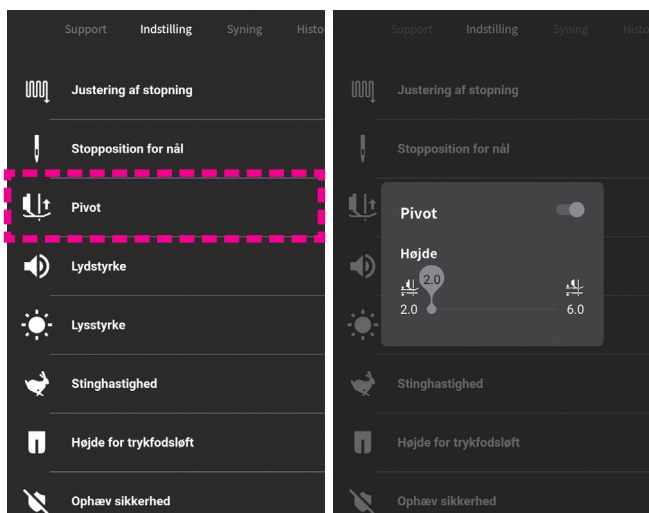

Vælg [Pivot] fra [Indstilling].

- Indstilling til/fra ON / OFF af pivot-funktionen



- Indstilling af svæve/pivot højde

Indstil drejehøjden ved at skubbe glidestangen til højre eller venstre.

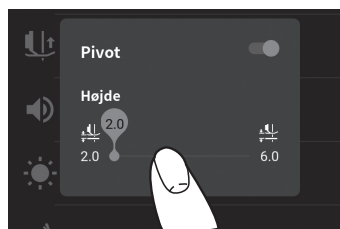

Når du trykker på delen uden for indstillingsskærmen, vender skærmen tilbage til den almindelige indstillingsskærm.

④ Lydstyrke

Lydstyrken på den lyd, der produceres, når symaskinen startes, eller når ikonet på betjeningspanelet trykkes kan ændres.

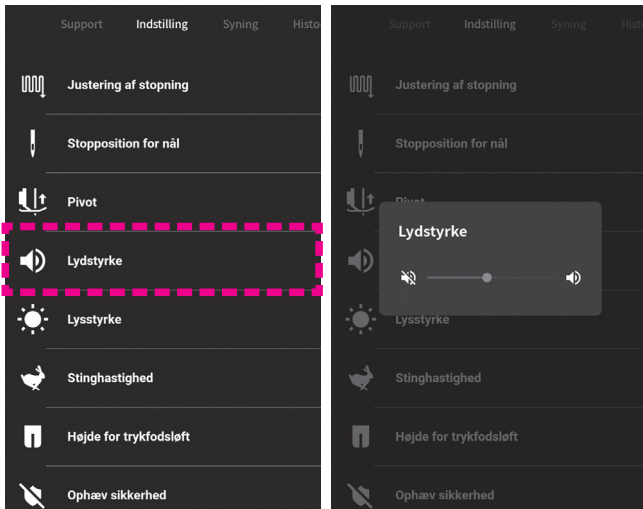

Vælg [Lydstyrke] fra [Indstilling].

Juster lydstyrken ved at skubbe skyderen til højre eller venstre.

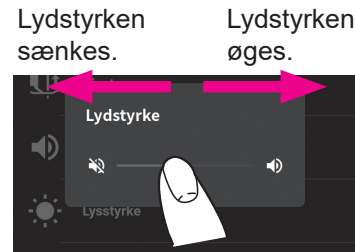

Når du trykker på delen uden for indstillingsskærmen, vender skærmen tilbage til den almindelige indstillingsskærm.

⑤ Lysstyrke

Lysstyrken på betjeningspanelet eller symrådet kan justeres.

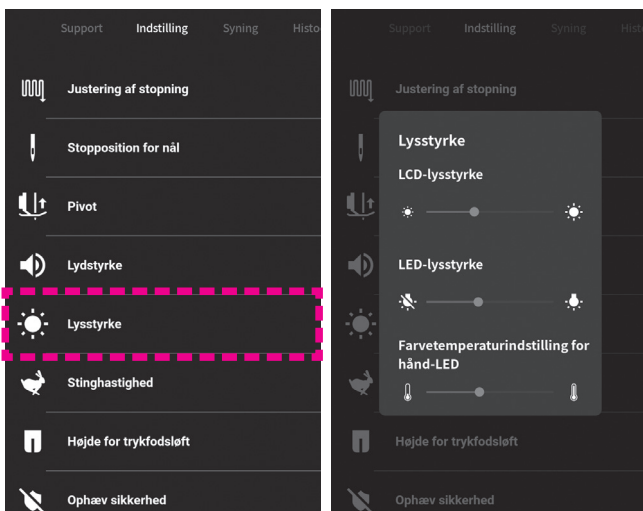

Vælg [Lysstyrke] fra [Indstilling].

Juster lysstyrken ved at skubbe glidestangen til højre eller venstre.

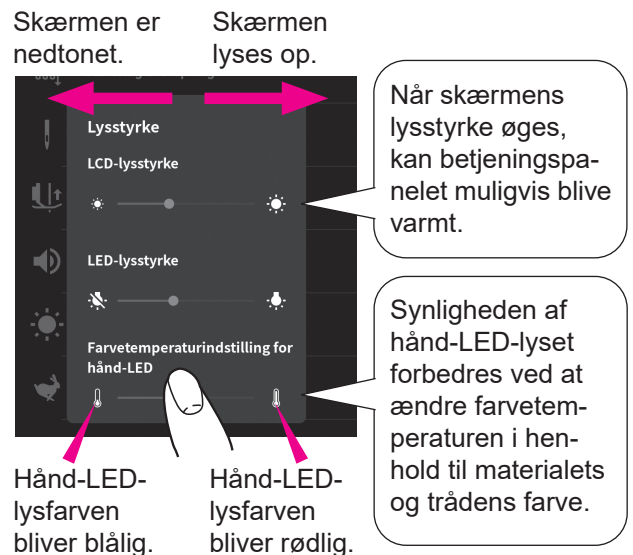

Når du trykker på delen uden for indstillingsskærmen, vender skærmen tilbage til den almindelige indstillingsskærm.

Hvis du forlader betjeningspanelet uden at betjene det kontinuerligt i tre minutter, bliver betjeningspanelets skærm mørk. Skærmen genoptager sin lysstyrke ved at trykke på skærmen.

⑥ Stingshastighed

Syngshastighed i starten af syningen og revers syning kan indstilles.

* Grundindstilling er fabriksat til "Lav hastighed".

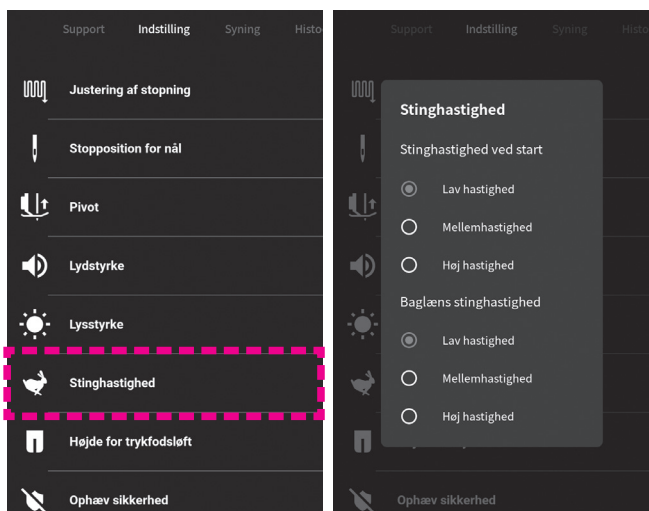

Vælg [Stingshastighed] fra [Indstilling].

Indstil syngshastigheden i starten af syningen og den omvendte syning.

Når du trykker på delen uden for indstillingsskærmen, vender skærmen tilbage til den almindelige indstillingsskærm.

⑦ Højde for trykfodsløft

Syngsløftet kan justeres.

* Grundindstilling er fabriksat til "6mm".

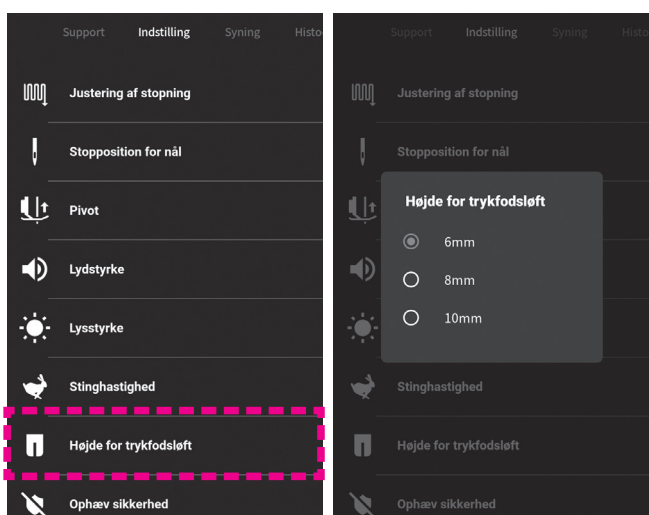

Vælg [Højde for trykfodsløft] fra [Indstilling].

Vælg trykfods løftehøjde fra tre forskellige højder; "6 mm", "8 mm" og "10 mm".

Når du trykker på delen uden for indstillingsskærmen, vender skærmen tilbage til den almindelige indstillingsskærm.

⑧ Ophæv sikkerhed

Symaskinen kan indstilles til at tillade betjening, selv når trykfoden løftes.

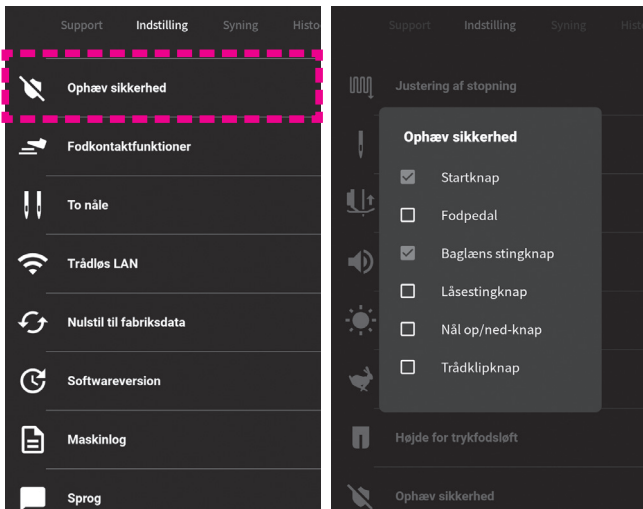

 OBS.	Der skal udvises ekstra forsigtighed for at kontrollere symaskinens funktion, når sikkerhedsfunktionen annulleres.
---	---

Vælg [Ophæv sikkerhed] fra [Indstilling].

Sæt et flueben for den artikelsikkerhedsfunktion, som du vil annullere for. Derefter annulleres sikkerhedsfunktionen for emnet, så du kan betjene symaskinen, selv når trykfoden løftes.

Når du trykker på delen uden for indstillingsskærmen, vender skærmen tilbage til den almindelige indstillingsskærm.

⑨ Fodkontaktfunktioner

Fodpedalens funktionalitet kan tilvælges.

* Grundindstilling er fabriksat til "Baglæns sting".

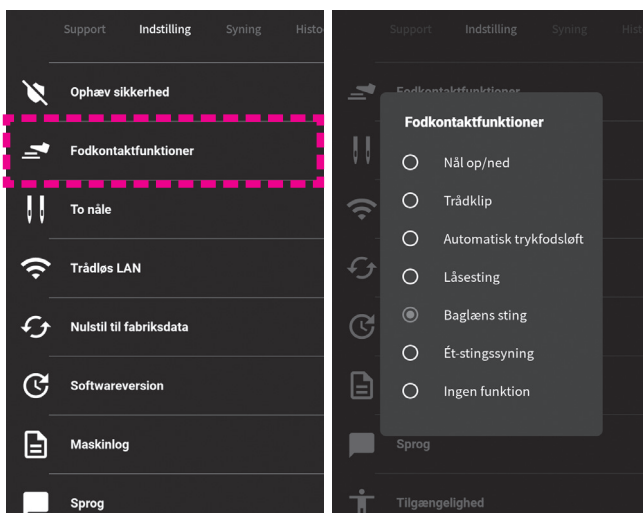

Vælg [Fodkontaktfunktioner] fra [Indstilling].

Vælg den operation, som du vil tildele fodkontaktfunktionen til.

Når du trykker på delen uden for indstillingsskærmen, vender skærmen tilbage til den almindelige indstillingsskærm.

* Hvis fodpedal-kontakten er indstillet på "Baglæns sting" eller "Låsesting" med ense automatisk hæftning, tråd klip og syfodsløft er vaalgt, så er det muligt at lave hæftning, trådclip og syfods løft ved skutningen af syarbejdet.

⑩ To nåle

Symaskinen kan indstilles til at udføre dobbeltnålssøm.



OBS.

Husk at afbryde maskinen "OFF" hvis du skal skifte nål eller syfod og sæt samtidig maskinen i "Lock-mode".

Bemærk: Vælg dobbelt nål syning inden der startes med at sy med dobbelt nåle.

001	004	005	006	007	008	009	010	012	014	030
031	201	502	503	508	509	510	677	835	836	

Trykfod
Standard trykfod (A)
Manuel knaphulsfod (I)

Eksempel)

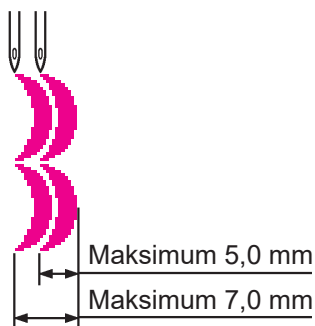

Dekorative symønstre kan sys smukt med tvillingenålen. Når tvillingenålindstillingen vælges, er maksimumsgrænsen for sømbredden 5 mm.

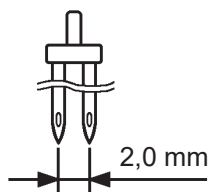

1 Skifte fra almindelig til dobbelt-nål.

Brug en tvillingenål i størrelsen 2,0 mm.

* Dobbelt-nåle er ekstraudstyr.

2 Montér den ekstra spolepind.

3 Tråd til trådguide A først. Derefter er trådvejene samme fra trådguide B til trådguide C.

* Syr du med tvillingenål husk at bruge en trådstørrelse mindre end nr. 60.

4 Tråd ikke trådguide D for højre nål.

5 Højre og venstre nål skal trådes særskilt.

* Automatisk nåletråder kan ikke anvendes. Hver nål trådes manuelt.

* Automatisk trådclip kan ikke anvendes til syning med tvillingenål.

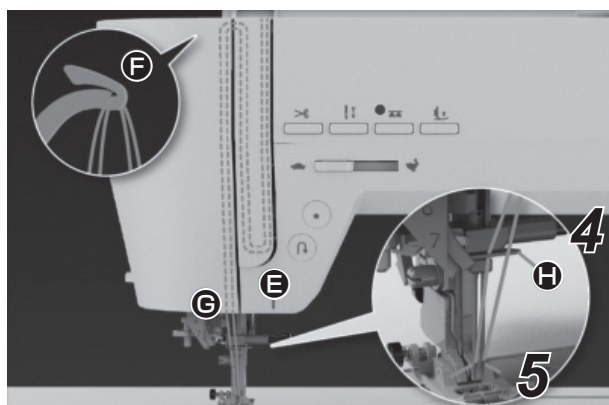
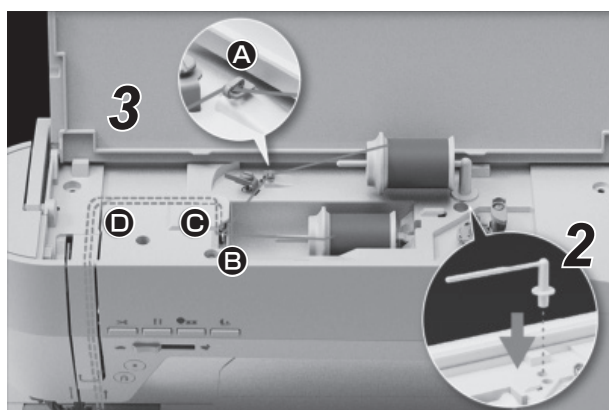

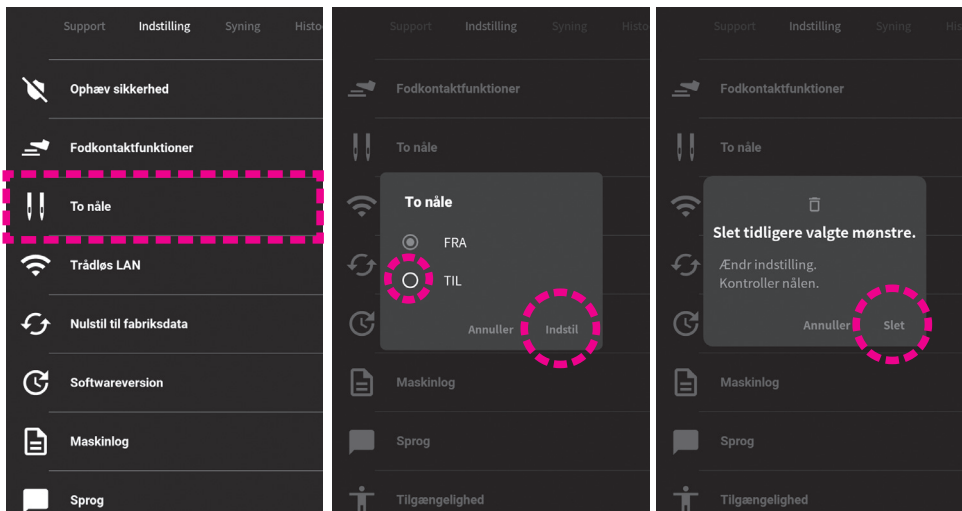

6 Indstilling af tvillingnålen.

Vælg [To nåle] fra [Indstilling].

Vælg [TIL], og tryk på [Indstil].

Indstillingen bekræftes ved at trykke på [Slet].

7 Vælg et mønster.

Når du indstiller symaskinen til dobbeltsøm, vises mønstre, der kan sys med to kanyler.

11 Trådløs LAN

Det er muligt at forbinde symaskinen til det trådløse LAN.

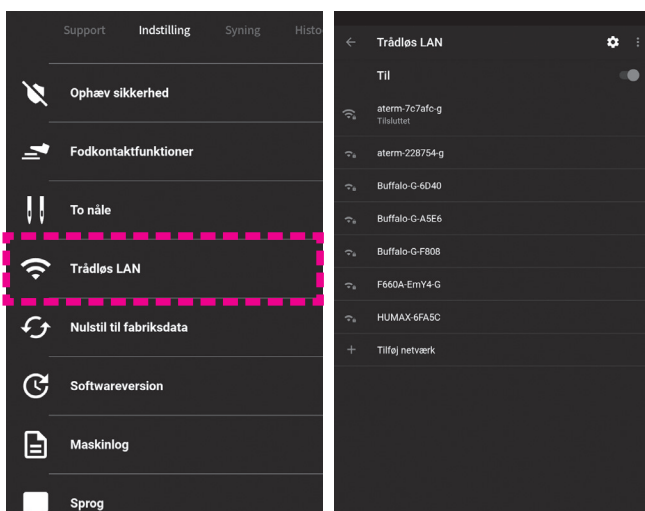

Vælg [Trådløs LAN] fra [Indstilling].

• Trådløs LAN-indstilling



Når du indstiller det trådløse LAN til "TIL", vises de tilgængelige forbindelsesdestinationsadresser for det trådløse LAN.

Når du trykker på "✓" vist øverst til venstre på skærmen, bekræftes indstillingen, og skærmen vender tilbage til den forrige skærm.

12 Nulstil til fabriksdata

Symaskinedata kan initialiseres.

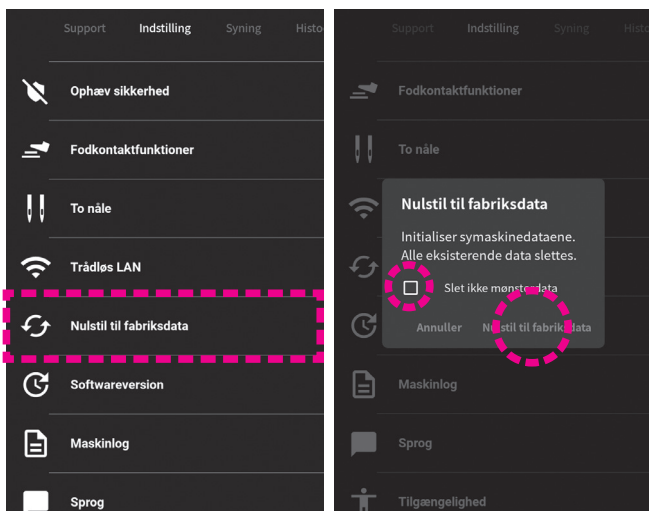

Vælg [Nulstil til fabriksdata] fra [Indstilling].

Hvis du ikke vil slette mønsterdataene, skal du markere et afkrydsningsfelt (✓) i feltet.

Dataene initialiseres ved at trykke på [Nulstil til fabriksdata].

Hvis du trykker på [Annuller], annulleres initialiseringen.

13 Softwareversion

Softwareversion kan kontrolleres.

* Det er også muligt at opdatere softwaren.

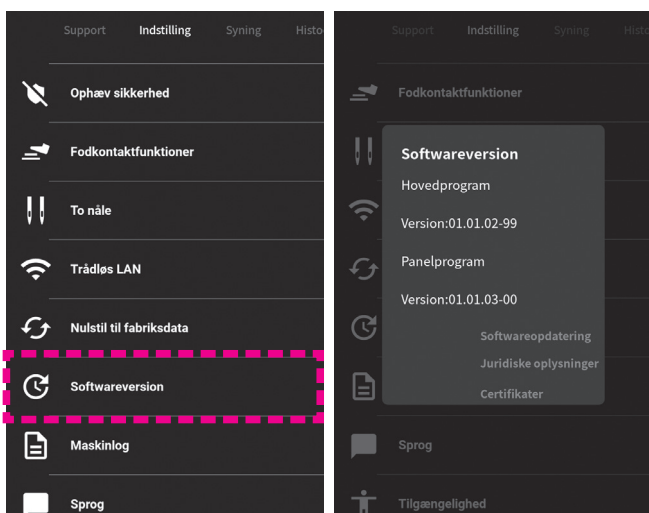

Vælg [Softwareversion] fra [Indstilling].

Softwareversionen vises.

Når du trykker på delen uden for indstillingsskærmen, vender skærmen tilbage til den almindelige indstillingsskærm.

Når du vil opdatere softwaren, skal du trykke på [Softwareopdatering].

● Opdatering af softwaren

Kontakt din forhandler, hvis du spørger om softwaren.

! Sluk ikke for strømmen, mens opdateringen af softwaren er i gang.

< I tilfælde af brug af et USB-drev >

Forholdsregler, der skal overholdes ved lagring af data på USB-drev

- * Gem den software, du har downloadet, i lagerpladsen direkte under USB-drevet, som det er. En mappe med navnet [prog] og en zip-fil, der hedder [HZLUX8_PANEL_*****. Zip] gemmes.
- * Hvis en tidligere version af software forbliver på USB-tommelfingeren, skal den slettes, før den nyligt downloadede software gemmes.
- * USB-tommelfingeren skal have en lagerkapacitet på 1 GB eller mere.

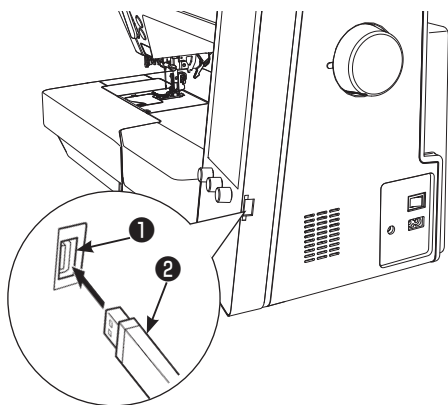

Sæt USB-drev **2** i USB-stik **1**.

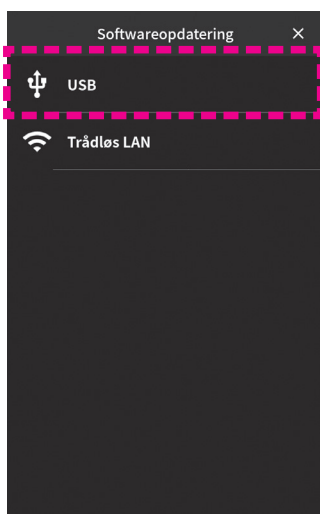

Vælg [USB].

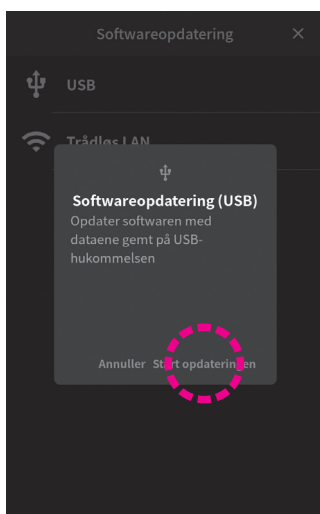

Tryk på [Start opdateringen].

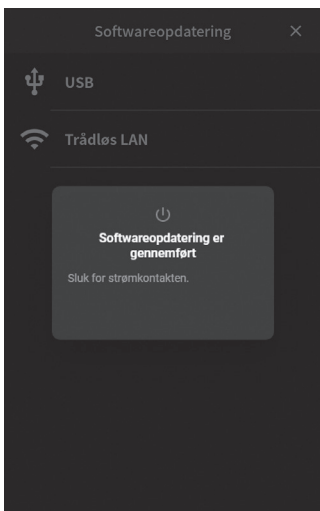
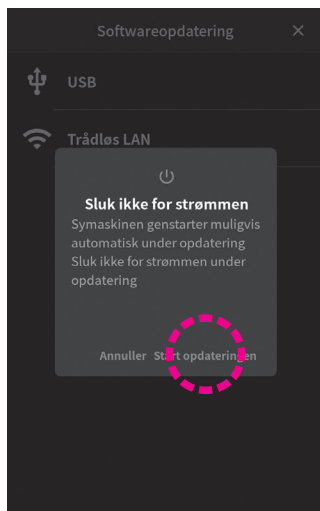

Når du trykker på [Start opdateringen] på det næste skærm billede, starter opdatering af softwaren.

! Sluk ikke for strømmen, mens opdateringen af softwaren er i gang.

Når softwaren normalt er opdateret, vises meddelelsen [Softwareopdatering er gennemført].

Fjern USB-tommelfingerdrevet, og sluk for symaskinen. Tænd derefter for strømmen igen.

< I tilfælde af brug af trådløst LAN >

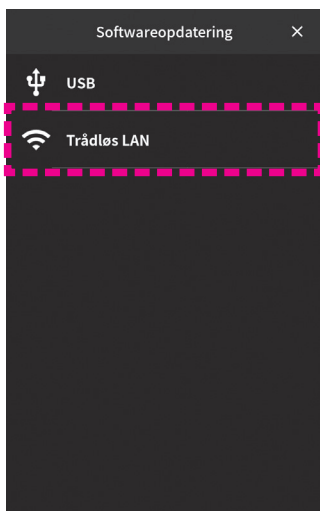

Vælg [Trådløs LAN].

Softwareversionen kontrolleres.

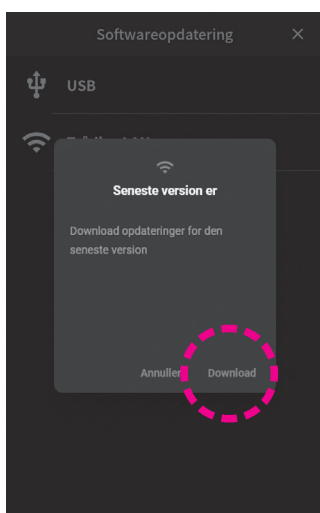
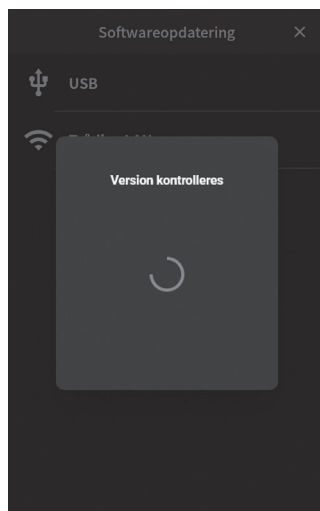

Tryk på [Download].

Når du trykker på [Start opdateringen] på det næste skærbillede, starter opdatering af softwaren.

* Der kræves længere tid til at downloade softwaren afhængigt af dit kommunikationsmiljø.

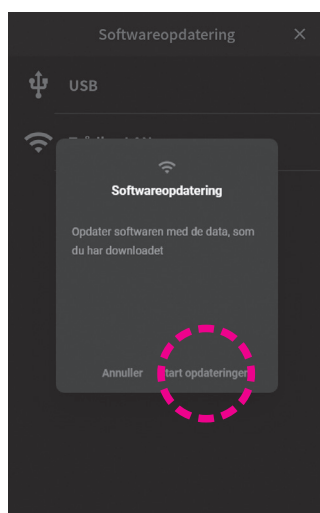

Sluk ikke for strømmen, mens opdateringen af softwaren er i gang.

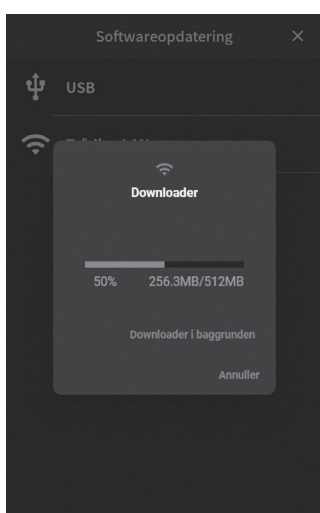

Når softwaren normalt er opdateret, vises meddelelsen [Softwareopdatering er gennemført].

Sluk for symaskinen. Tænd den derefter igen.

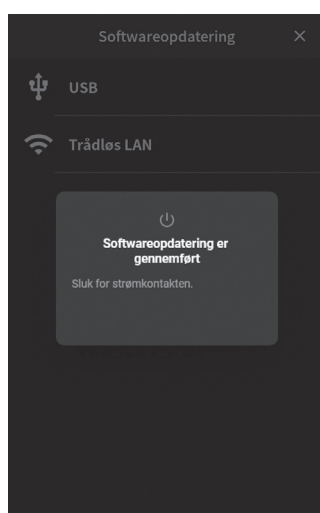

● Optagelse af sikkerhedskopidata

De indstillinger, du har foretaget, holdes, selv efter opdatering af softwaren. Men hvis indstillingerne ved et uheld initialiseres, kan indstillingerne gendannes ved at registrere sikkerhedskopidataene.

Se næste side for at skrive og registrere sikkerhedskopidataene.

14 Maskinlog

Symaskinens log kan kontrolleres.

* Skrivning og registrering af sikkerhedskopidata kan også udføres.

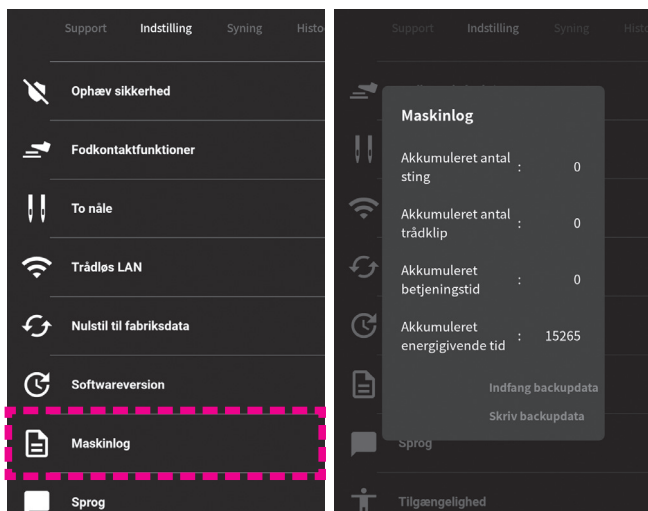

Vælg [Maskinlog] fra [Indstilling].

Symaskinens log vises.

Når du trykker på delen uden for indstillings-skærmen, vender skærmen tilbage til den almindelige indstillings-skærm.

● Skrivning af backupdata

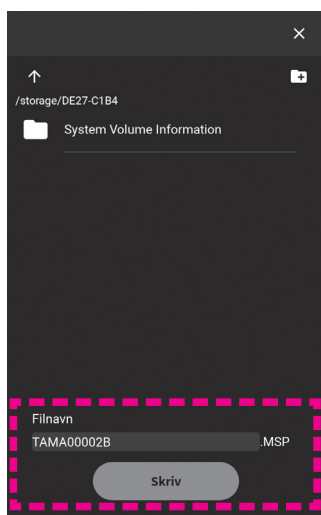
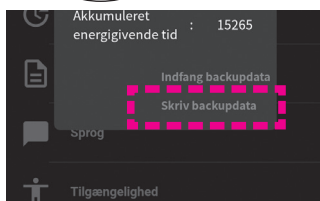
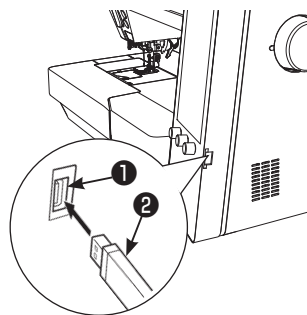

Sæt USB-drev ② i USB-stik ① .

Tryk på [Skriv backupdata].

Indtast et vilkårligt filnavn, og tryk på [Skriv].

- * Den indledende værdi af filnavnet er produktets serienummer.
- * Da dette udstyr ikke er udstyret med en urfunktion, kan dato og klokkeslæt for upload af den fil, du har gemt, variere.

● Optagelse af sikkerhedskopidata

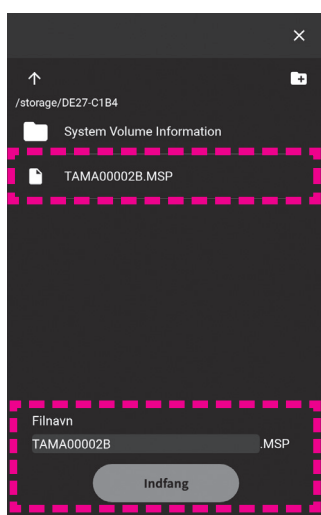
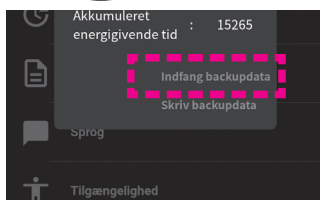
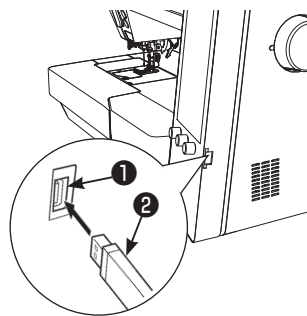

Sæt USB-drev ② i USB-stik ① .

Tryk på [Indfang backupdata].

Vælg den fil, du vil fange. Tryk på [Indfang].

Sluk ikke for strømmen, mens der optages (gemmes).

Når sikkerhedskopidataene normalt er fanget, vises meddelelsen "Sluk for strømkontakten".

Sluk for symaskinen. Tænd den derefter igen.

15 Sprog

Det sprog, der bruges til visning af meddelelser osv., Kan ændres.

* Standardindstillingen afhænger af destinationen.

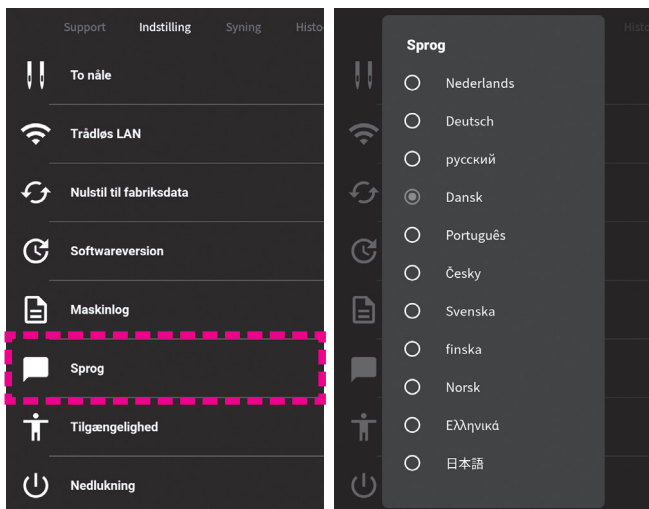

Vælg [Sprog] fra [Indstilling].

Vælg det sprog, du vil bruge til visning.

Når du trykker på delen uden for indstillings-skærmen, vender skærmen tilbage til den almindelige indstillings-skærm.

16 Tilgængelighed (Sort-hvid inversion af skærm)

Skærmens farve kan ændres.

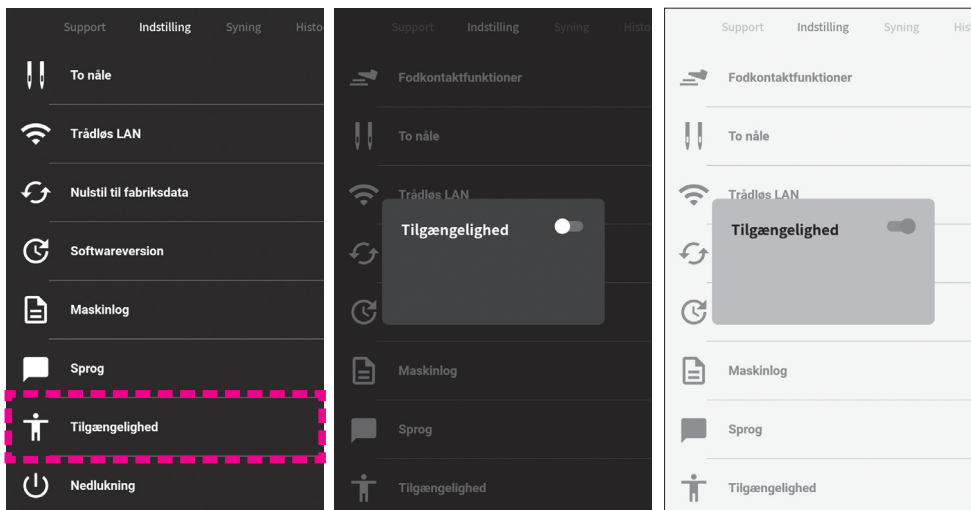

Vælg [Tilgængelighed] fra [Indstilling].

• Indstilling af brugertilgængelighed

 : ON

 : OFF

Når du trykker på delen uden for indstillings-skærmen, vender skærmen tilbage til den almindelige indstillings-skærm.

17 Nedlukning

Det er muligt at slukke for strømmen med de beskyttede data.

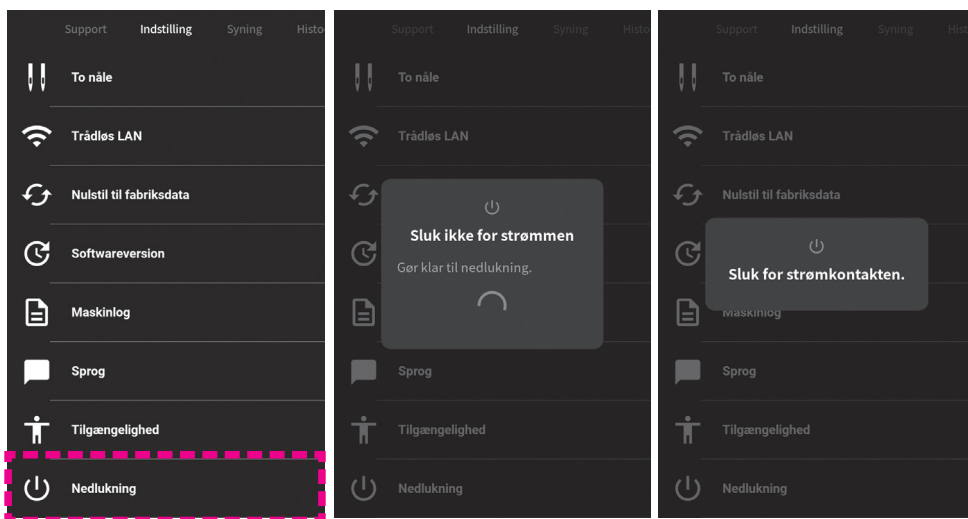

Vælg [Nedlukning] fra [Indstilling].

Når meddelelsen "Sluk for strømkontakten" vises på skærmen, skal du slukke for afbryderen.

7.3. Syning

Se ”5. Indstilling for mønster syning” for detaljer.

7.4. Historie



Mønstre, du har syet, og indstillinger, du har foretaget, gemmes i historikken. (Maksimalt antal varer, der er gemt i historikken: 10)

* Når du har syet et mønster en gang, vises mønsteret i [Historie], når du vælger et andet mønster.

Hvis du vil sy mønsteret med de samme indstillinger igen, skal du vælge mønsteret fra [Historie].

Da de indstillede værdier også holdes i historikken, kan det mønster, du har syet før, og dets indstillede værdier gengives.

Den indstilling, der ændres fra den oprindelige indstilling, vises med blå på sy-skærmen.

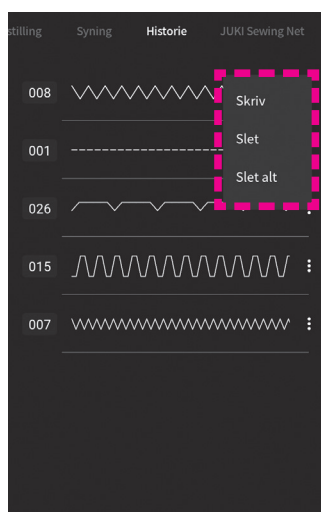
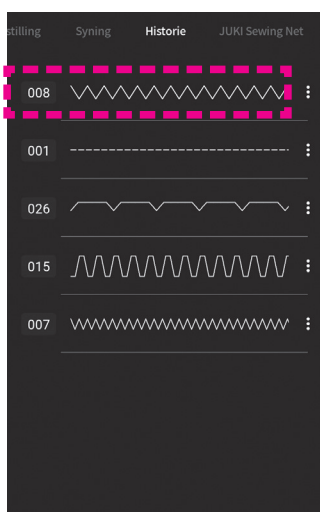

Ved valg af mønster på oversigtsskærmbilledet, vælges mønsteret, og syskærmbilledet vises.

Når der trykkes på , vises menuen.

Sletning af historikken og skrivning af data på et USB-stik kan udføres ved hjælp af menuen.



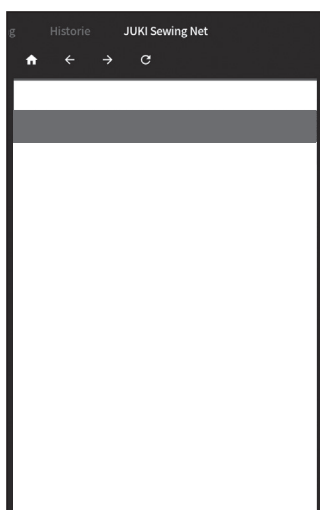

7.5. JUKI Sewing Net

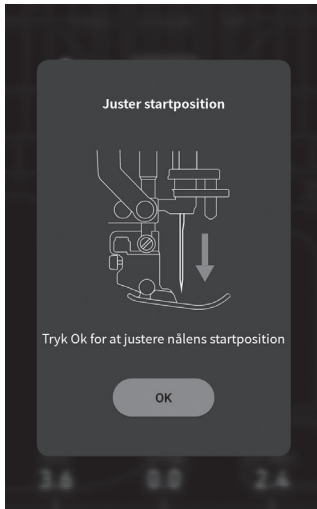

Hvis symaskinen er tilsluttet det trådløse LAN, vises JUKI-webstedet.

8. Meddelelseskatalog

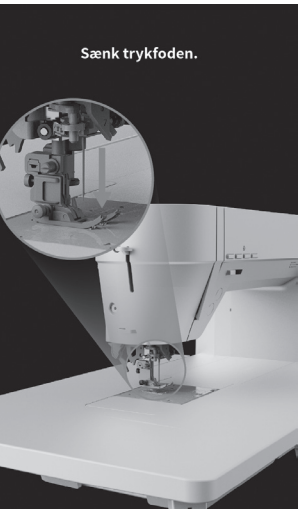
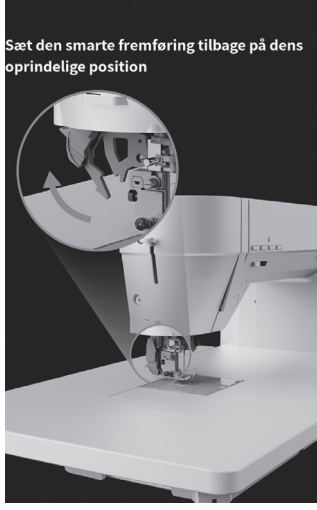
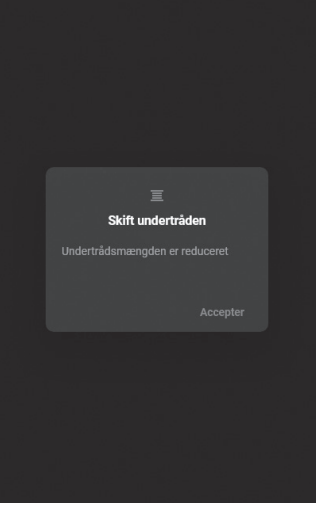
* Meddelelsen slettes ved at udføre den relevante handling, der er angivet ved meddelelsen, eller ved at trykke på knappen på skærmen.

			
<p>Når maskinen startes, eller når nålen bevæger sig, Nålen bevæges ved at trykke [OK]. Så vises starts-displayet.</p>	<p>Når en af knaphullssøm er valgt og sensorstik f. knaphul ikke er sat ind, starter maskinen at sy.</p>	<p>Når en anden søm end knaphul vælges, men sensorstik f. knaphul ikke er sat ind, starter maskinen at sy.</p>	<p>Denne pictograph vises når sikkerheds-udstyret er aktiveret, medens syfoden går op.</p>
			
<p>Denne pictograph vises når "JUKI Smart Feed" detektor-sensor bekræfter samtidig med, at sømmen ikke kan blive syet med "JUKI Smart Feed".</p>	<p>Når undertrådsmængden er reduceret. Syningen kan fortsættes med 30 sting i denne tilstand.</p>	<p>Når du har forsøgt at starte symaskinen ved at trykke på start / stop-knappen, mens fodpedalen er tilsluttet symaskinen.</p>	<p>Når du skifter fra stingtype fra 1-nåls lige sting til standardsting.</p>

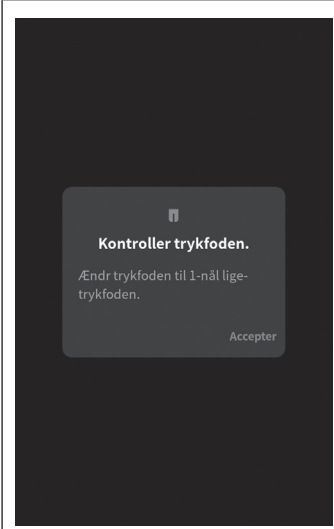
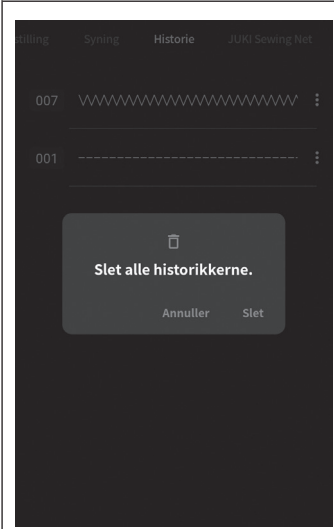
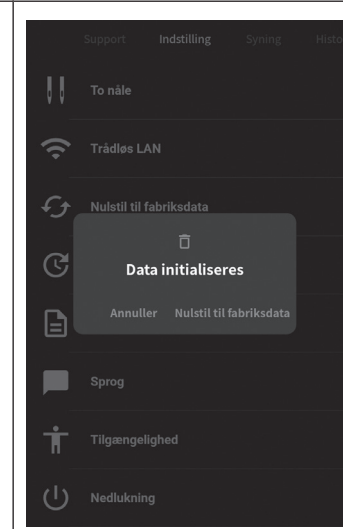
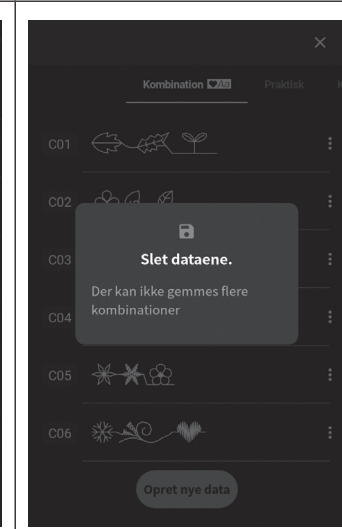
			
<p>Når du skifter stingtype fra standardsting til ligesting med 1 nål.</p>	<p>I tilfælde af, at den lige halsplade er installeret, selvom sømtypen er indstillet til tvillingnålssøm med standard halsplade.</p>	<p>I tilfælde af, at den lige halsplade er installeret, selvom sømtypen er indstillet til 1-nålesøm med standard halsplade.</p>	<p>Når du ændrer indstillingen med dobbeltnål.</p>
			
<p>Når [Slet alt] er valgt på historiksidens.</p>	<p>Når disse symaskindata initialiseres.</p>	<p>I tilfældet kan kombinationen af stingmønstre ikke gemmes mere.</p>	<p>Når [Slet alt] er valgt på kombinationssiden.</p>

			
<p>I tilfælde af låsemodus, der ikke kan bruges, når stingtypen er indstillet til ligesøm. Når et mønster eller en funktion er valgt.</p>	<p>Når der vælges et mønster eller en funktion, der ikke kan bruges til typen med dobbeltnål.</p>	<p>I tilstanden af låsemodus.</p>	<p>Når halspladen er løsnet. I den tilstand, at halspladen er løsnet.</p>
			
<p>Mens forberedelsen til nedlukning af symaskinen med de gemte data er i gang.</p>	<p>Når forberedelsen til nedlukning af symaskinen med dataene er afsluttet.</p>	<p>Intet USB-drev er indsat i USB-stikket, når du prøver at bruge funktionen til at få adgang til USB-drevet.</p>	<p>Data, du har brug for, findes ikke i USB-drevet.</p>

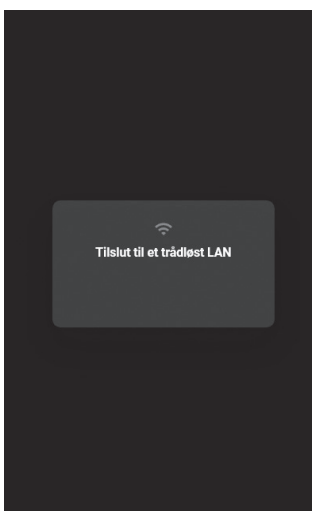
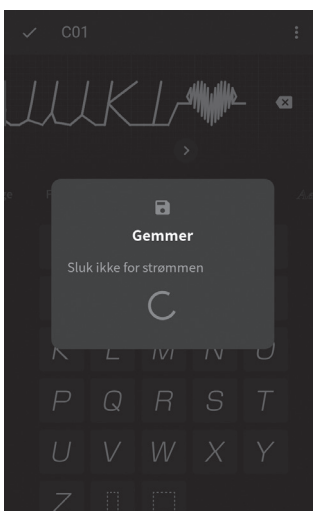
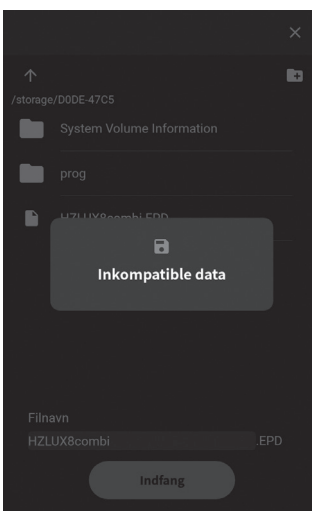
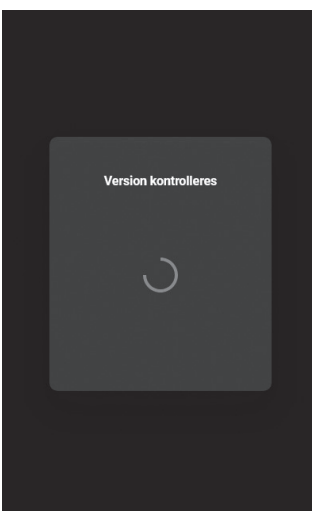
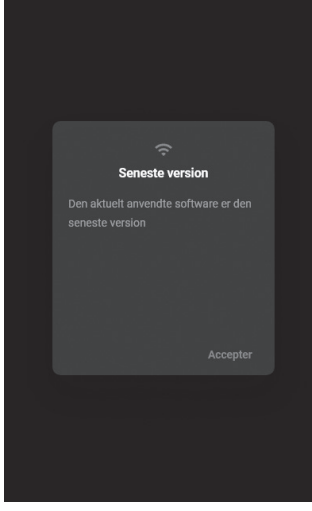
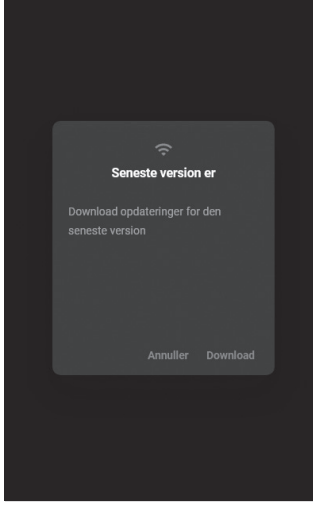
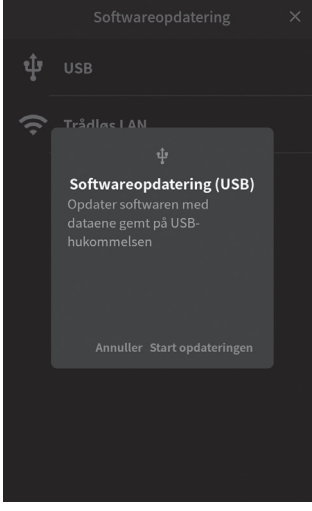
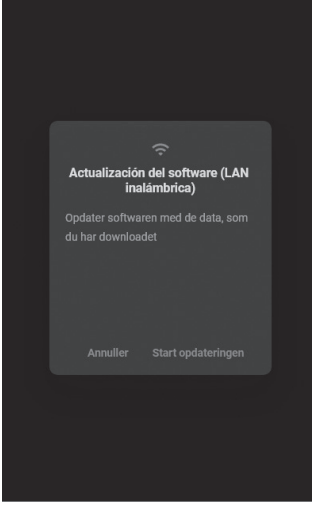
			
<p>Symaskinen er ikke tilsluttet det trådløse LAN, når du prøver at bruge den funktion, der kræver forbindelse til det trådløse LAN.</p>	<p>I tilfælde af lagring af data er i gang.</p>	<p>De valgte data kan ikke bruges på grund af manglende udskiftelighed.</p>	<p>Mens den aktuelle softwareversion bliver bekræftet.</p>
			
<p>Hvis du har bekræftet, at softwareversionen er den nyeste version.</p>	<p>I tilfælde af at du har bekræftet softwareversionen for at finde den senere version findes.</p>	<p>I tilfælde af opdatering af softwaren ved hjælp af de data, der er gemt i USB-tommelfingeren.</p>	<p>I tilfælde af opdatering af softwaren ved hjælp af de data, der downloades via det trådløse LAN.</p>

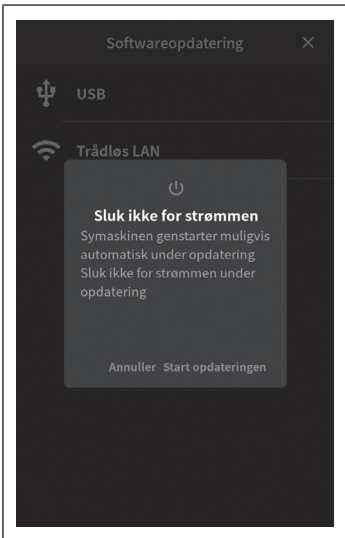
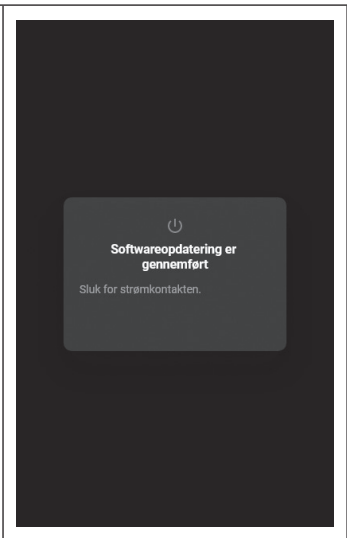
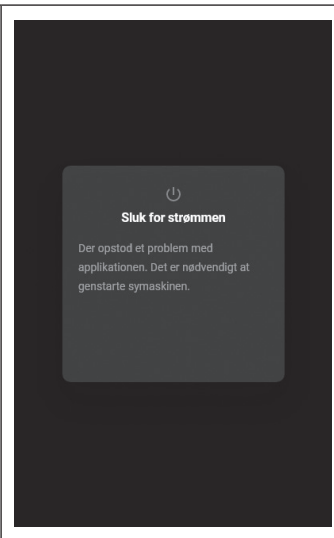
 <p>Softwareopdatering</p> <p>USB</p> <p>Trådløs LAN</p> <p>Sluk ikke for strømmen Symaskinen genstarter muligvis automatisk under opdatering. Sluk ikke for strømmen under opdatering.</p> <p>Annuler Start opdateringen</p>	 <p>Softwareopdatering er gennemført Sluk for strømkontakten.</p>	 <p>Sluk for strømmen Der opstod et problem med applikationen. Det er nødvendigt at genstarte symaskinen.</p>
<p>Når du starter opdateringen af softwaren.</p>	<p>Når opdateringen af softwaren er afsluttet.</p>	<p>Hvis der er opstået et problem med applikationen, og genstart af symaskinen er nødvendig for at nulstille problemet.</p>

9. Vedligeholdelse af symaskinen

Ophobning af tråd-fnuller og/eller snavs kan medføre fejlfunktion.

Symaskinen skal derfor rengøres regelmæssigt.

⚠ Sluk for maskinen eller indstil den på "Lock Modus"

1 Nål og syfod fjernes. Stingpladen fjernes.

Skub tilbehørsskruetrækkeren **2** ned i rillen foran på stingpladen **1** og pres nedad for at fjerne stingpladen.

2 Fjern spoleholderen **3**.

3 Fjern lommeuld/trådrester og snavs.

Fjern lommeuld og snavs rundt om transportøren og spoleholderen med en rengøringsbørste.

4 Montér spoleholderen.

Montér spoleholderen, så punkter **A** og **B** rører ved hinanden.

5 Sæt stingpladen i positionen.

Placér område (**4**) først og skub derefter til højre på midten af stingpladen for befæstigelse (**5**).

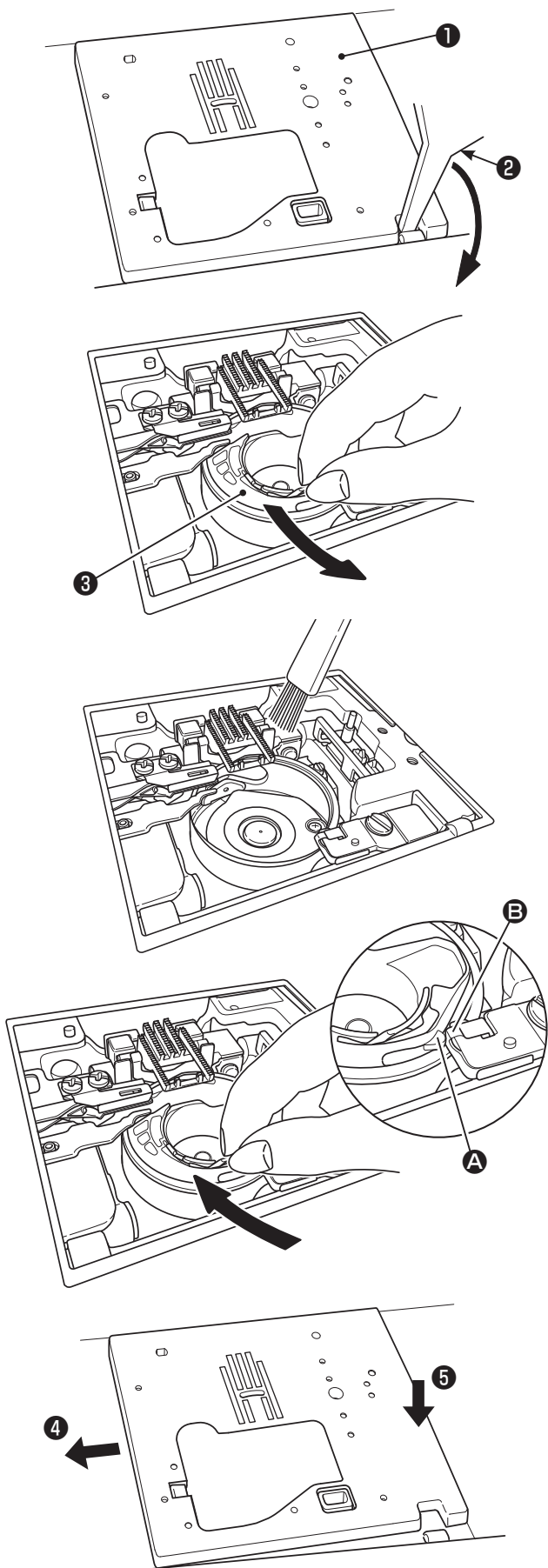

10. Indledning til valgfrit tilbehør

Gør din syning mere behagelig.

Nedenstående tilbehør kan købes i butikken, hvor du har købt maskinen.

● Rullesømsfod

Stofkanten sømmes ved at den rulles under. Anvendes nede på skjorter, bluser, kalvekrøs og langs kanter på lommeværklæder.

● Knaphulsfod

Trykfoden bruges til isyning af knapper på beklædningsgenstande.

● Perlefod

Denne fod bruges til påsyning af perler, glasperler og tykke snore.

● Trykfod m. en guide

Idet der på trykfoden findes markeringer, som viser en afstand på 2 mm, bruges disse markeringer som en guide.

● Blindsømsfod

Det er muligt at anvende taper, såsom f.eks. bias tape på fire folder.

● Tvillingenål

Vha. en tvillingenål kan du sy smukke pyntesting. (Tvillingenål i størrelsen: 2,0 mm)



kræver den ekstra syfodsholder.

● Snore- og broderifod

Den bruges til frihåndsqviltning og til påsyning af snore.

● Sømmefod til zigzagsting

Stofkanten sømmes m. zigzagsting, mens den rulles under. Anvendes nede på skjorter, bluser, kalvekrøs og langs kanter på lommeværklæder.

● Applikationsfod

Iden den forreste og den bagerste del af trykfoden er korte, er det let at flytte stoffet i kurver. Den sikrer også en bedre overblik over stoffet, da den er transparent.

● Snorefod

Det er muligt at påsy 1-3 snore med anvendelse af 3-punkts zigzagsting eller pyntesting.

● Usynlig fod

Idet en søm ikke er synlig på stoffets retside, kan åbningen afsluttes med stofkanterne, der er nydeligt afsluttet.

● Glat trykfod

Denne trykfod bruges til stoffer, som ikke er glatte, såsom vinyl og satinsting.

● Syfods befæstigelse

Syfods befæstigelsen er nødvendig, når den som ekstra-udstyr tilgængelige syfod skal isættes efter fjernelse af syfods-holderen.

● Quiltefod (med åben tå)

Den bruges til frihåndssyning. Idet den forreste del er åben, giver det en bedre overblik i nåleområdet.

● Quiltefod (Af zigzag type)

Den bruges til frihåndsqviltning. Zigzagsting kan også sys ved anvendelse af denne trykfod.

● Forstørrelsesglas

Muliggør forstørrelse af nåleområdet.
Når du ikke bruger lupen under syning, kan den flyttes til den position, hvor den ikke forstyrrer operatørens hånd.

● Spoleholder

En spole m. en meget tyk bevikling kan sættes ind. Denne spole er nyttig, når flere sting sys på samme tid, f.eks. ved quiltning.
Trådstativet findes i de forskellige typer; dvs. 1-delt type og 2-delt type.

● LED-markør

Krydslysstyring vises af de lodrette og vandrette lysstråler ved at fastgøre LED-markøren til den separat tilgængelige holder. Denne lysvejledning er nyttig, når du justerer systartpositionerne og mønsterets sømposition under syningen.

11. Fejlfindingsguide

I tilfælde af syproblemer kontrollér, at anvisningerne følges nøjagtigt.

Hvis problemet ikke forsvinder, kan nedenstående anvisninger hjælpe dig med at få det løst.

Problem	Årsag (Grund)	Løsning	Referen- ce side
<ul style="list-style-type: none"> Symaskinen stopper pludselig at sy. (I tilfælde af, at håndhjulet kan drejes manuelt). 	<ul style="list-style-type: none"> Symaskinen syr uafbrudt med lav syhastighed. (Maskinen er udstyret med en mekanisme, som automatisk afbryder strømforsyningen for at modvirke overhedning af motoren) 	<ul style="list-style-type: none"> Sluk for maskinen og vent et øjeblik (ca. 10 min.) Sikkerhedsmekanismen bliver nulstillet og maskinen vender tilbage til normal. 	3
<ul style="list-style-type: none"> Symaskinen syr ikke, selv om start/stop-knappen er ned-trykket. (I tilfælde af, at sylyset stadigvæk er tændt) 	<ul style="list-style-type: none"> Nålen rammer trykfoden, fordi en forkert trykfod er blevet monteret. Nålen er faldet ind i krogområdet og forsøgte at starte. 	<ul style="list-style-type: none"> Brug passende trykfod afhængigt af det valgte stingmønster. Træk nålen ud af krogområdet. 	- -
<ul style="list-style-type: none"> Nålen knækker. 	<ul style="list-style-type: none"> Der sys i et tykt stof med en tynd nål. Nålen er ikke indsat fuldstændigt. Nålens stilleskrue er ikke spændt korrekt. Den anvendte trykfod passer ikke til det pågældende søm. Nålen er knækket. 	<ul style="list-style-type: none"> Kontrollér kombination af stof, tråd og nål. Kontrollér nålens fastgørelse. Spænd nålens stilleskrue korrekt. Kontrollér kombination af valgt søm og den trykfod, der skal anvendes. Udskift nålen. 	26 25 25 - 25
<ul style="list-style-type: none"> Symaksinen støjer eller der høres hylelyd under syning. 	<ul style="list-style-type: none"> Lommeuld eller snavs har ophobet sig i transportøren. Lommeuld eller snavs har ophobet sig i krogen. 	<ul style="list-style-type: none"> Rengør transportørområdet. Rengør griberområdet. 	123 123
<ul style="list-style-type: none"> Symaskinen vil ikke føre stoffet frem. 	<ul style="list-style-type: none"> Stinglængden er sat på "0". Der sys et blødt stof, såsom f.eks. håndklæder. Maskinen er sat i en tilstand, hvori transportøren er sænket. Mikroløfterens højde er for høj. 	<ul style="list-style-type: none"> Når stingmønsteret vælges påny, vender maskinen tilbage til standardindstillingen. Sæt stinglængden til 3-5. Hæv transportøren. Juster højden på mikroløfteren. 	42 - 9 38
<ul style="list-style-type: none"> Det er umuligt at tråde nålen. (Nåletråderen virker ikke) Krogen på nåletråderen går ikke igennem øjet. 	<ul style="list-style-type: none"> Nålen er ikke i øverste stilling (Er nålen ikke i øverste stilling vil nåletråderen ikke dreje. Derved forhindres krogen i at knække.) Nålen er ikke skubbet helt ind i holderen. 	<ul style="list-style-type: none"> Drej håndhjulet og løft nålen vha. håndhjulet. Tjek, at nålen er monteret korrekt. 	31 25

Problem	Årsag (Grund)	Løsning	Referen- ce side
<ul style="list-style-type: none"> ● Grebet til aktivering af nåletråderen vender ikke tilbage til den oprindelige position, og nåletråderen drejer ikke (Krogen sidder i nåle-øjet) 	<ul style="list-style-type: none"> ● Der er tale om en utilsigtet omdrejning af håndhjulet, da grebet til aktivering af nåletråderen var sænket (under trådning) 	<ul style="list-style-type: none"> ● Drej håndhjulet en smule tilbage (ind mod dig selv) 	-
<ul style="list-style-type: none"> ● Maskinen starter ikke at sy, selv efter tryk på start/stop knappen. 	<ul style="list-style-type: none"> ● Fodpedalen blev tilsluttet. 	<ul style="list-style-type: none"> ● Start/stop knappen er aktiv udelukkende, når fodpedalen ikke er tilsluttet. 	16
<ul style="list-style-type: none"> ● Tråden bliver brudt. ● Sting springes over. 	<ul style="list-style-type: none"> ● Trådene er ikke korrekt trådt. ● Der er en knude el. lign. på tråden. ● Trådspændingen er ikke justeret korrekt. ● Nålen er bøjet el. knækket for enden. ● Nålen er ikke monteret korrekt. ● Undertråden er ikke trådt korrekt. ● Spolen kan ikke dreje frit i spolehætten. ● Størrelse af nålen passer ikke til tykkelsen af tråden. ● Trådgiveren er ikke trådet. 	<ul style="list-style-type: none"> ● Tråd tråden korrekt. ● Fjern knuden. ● Sæt trådstrammeren korrekt forhold til stoffet og tråden. ● Skift nålen ud. ● Isæt nålen korrekt. ● Tjek, hvordan du tråder spolen korrekt. ● Tjek, hvordan du spoler tråden på spolen. ● Tjek kombinationer af nåle og tråde. ● Sørg for, at trådningen er korrekt. 	32 - 36 25 25 29 - 26 33
<ul style="list-style-type: none"> ● Trådspændingen er ikke korrekt. 	<ul style="list-style-type: none"> ● Overtråden er ikke korrekt trådt. ● Undertråden er ikke korrekt trådt. ● Spolehætten er ikke valgt el. påsat korrekt. 	<ul style="list-style-type: none"> ● Tråd tråden korrekt. ● Tjek, hvordan du tråder spolen korrekt. ● Monter spolehætten korrekt. 	32 29 32
<ul style="list-style-type: none"> ● Stoffet krøller. 	<ul style="list-style-type: none"> ● For langt sting på for tyndt stof. ● Enden af nålen er knækket. 	<ul style="list-style-type: none"> ● Reducer stinglængde. ● Skift nålen ud. 	40 25
<ul style="list-style-type: none"> ● Nåletråden sidder fast i trådstyret til undertrådsspuling under syning. 	<ul style="list-style-type: none"> ● Overtråden kan blive fanget i trådstyret for undertrådsspuling afhængigt af størrelsen på spoledækslet. 	<ul style="list-style-type: none"> ● Sæt det separat tilgængelige net på spolehætten for at forhindre dette problem. 	-
<ul style="list-style-type: none"> ● Ikonen  vises på LCD-skærmen. 	<ul style="list-style-type: none"> ● Sikkerhedsmekanismen bliver aktiveret, når maskinen stopper pga. blokering af motoren. Eller i tilfælde af en spændingsfejl. 	<ul style="list-style-type: none"> ● Sikkerhedsmekanismen deaktiveres efter et øjeblik og maskinen vender tilbage til den normale drift (start/stop knappen lyser ikke) 	-

12. Liste over stingmønstre

- : Typer af mønstre, der kan vælges under den enkelte tilstand
- : Typer af mønstre, der kan vælges under kombinationstilstand
- : Mønstre, der kan sys med "JUKI Smart Feed"

Praktisk	Knaphul	Appliqué	Tapering	Quilt-linje	Scallop
		Appliqué		Quilt-linje	Scallop
001 002 003 004 005 	101 102 103 104 105 	201 202 203 204 205 	301 302 303 304 305 	401 402 403 404 405 	501 502 503 504 505
006 007 008 009 010 	106 107 108 109 110 	206 207 208 209 210 	306 	406 407 408 409 410 	506 507 508 509 510
011 012 013 014 015 	111 112 113 114 115 	211 212 213 214 215 		411 412 413 414 415 	511 512
016 017 018 019 020 	116 117 118 119 120 	216 217 218 219 220 		416 417 418 419 420 	
021 022 023 024 025 	121 122 	221 222 223 224 225 		421 422 	
026 027 028 029 030 		226 227 228 229 230 			
031 032 033 034 035 		231 232 233 234 235 			
036 037 038 039 040 		236 237 238 239 240 			
041 042 043 044 					

* Oversigten på undersiden af symaskinens topdæksel.

Ét-punkt					Dekorativ					Vintage					Fjer / blonde														
Ét-punkt					Dekorativ					Vintage					Fjer / blonde														
601	602	603	604	605	646	647	648	649	650	701	702	703	704	705	746	747	748	749	750	801	802	803	804	805	901	902	903	904	905
606	607	608	609	610	651	652	653	654	655	706	707	708	709	710	751	752	753	754	755	806	807	808	809	810	906	907	908	909	910
611	612	613	614	615	656	657	658	659	660	711	712	713	714	715	756	757	758	759	760	811	812	813	814	815	911	912	913	914	915
616	617	618	619	620	661	662	663	664	665	716	717	718	719	720	761	762	763	764	765	816	817	818	819	820					
621	622	623	624	625	666	667	668	669	670	721	722	723	724	725	766	767	768	769	770	821	822	823	824	825					
626	627	628	629	630	671	672	673	674	675	726	727	728	729	730	771	772	773	774	775	826	827	828	829	830					
631	632	633	634	635	676	677	678	679	680	731	732	733	734	735	776	777	778	779	780	831	832	833	834	835					
636	637	638	639	640	681	682	683	684	736	737	738	739	740	781	782	783	784	785	836	837									
641	642	643	644	645						741	742	743	744	745	786														

Bogstaver/tal/symboler

A B C D E	A B C D E	A B C D E	A B C D E	あ い う え お
F G H I J	F G H I J	F G H I J	F G H I J	か き く け こ
K L M N O	K L M N O	K L M N O	K L M N O	さ し す せ そ
P Q R S T	P Q R S T	P Q R S T	P Q R S T	ア イ ウ エ オ
U V W X Y	U V W X Y	U V W X Y	U V W X Y	カ キ ク ケ コ
a b c d e	a b c d e	a b c d e	a b c d e	サ シ ス セ ソ
f g h i j	f g h i j	f g h i j	f g h i j	一 二 三 四 五
k l m n o	k l m n o	k l m n o	k l m n o	六 七 八 九 十
p q r s t	p q r s t	p q r s t	p q r s t	幼稚園 保育園
u v w x y	u v w x y	u v w x y	u v w x y	小学校 年組
1 2 3 4 5	1 2 3 4 5	1 2 3 4 5	1 2 3 4 5	一 ~ . ! ?
6 7 8 9 0	6 7 8 9 0	6 7 8 9 0	6 7 8 9 0	あ い う え お
Ä Å Æ à ä	Ä Å Æ à ä	Ä Å Æ à ä	Ä Å Æ à ä	か き く け こ
á è é ê ë	á è é ê ë	á è é ê ë	á è é ê ë	さ し す せ そ
Ç ç Ì Ñ ñ	Ç ç Ì Ñ ñ	Ç ç Ì Ñ ñ	Ç ç Ì Ñ ñ	ア イ ウ エ オ
ñ Ö Ø ò ö	ñ Ö Ø ò ö	ñ Ö Ø ò ö	ñ Ö Ø ò ö	カ キ ク ケ コ
ø Û ù ü	ø Û ù ü	ø Û ù ü	ø Û ù ü	サ シ ス セ ソ
. , : ; ?	. , : ; ?	. , : ; ?	. , : ; ?	一 二 三 四 五
				幼稚園 保育園
				! ?

■ Specifikations liste

Position	Specifikation
Ydermål	602 (B) × 310 (H) × 264 (D) mm
Vægt	14,9 KGS
Volt	220 V - 240 V ~, 120V ~ (Kun USA / Canada)
Watt	90 W
Hertz	50/60 Hz
Fodpedal, model nr.	JC-002
Frekvensområde	2,400 GHz - 2,4835 GHz

JUKI®

JUKI CORPORATION

2-11-1, TSURUMAKI, TAMA-SHI,
TOKYO, 206-8551, JAPAN

PHONE : (81)42-357-2341

FAX : (81)42-357-2379

Copyright © 2020 JUKI CORPORATION
Alle rettigheder forbeholdt i hele verden.

