

S I G H T  M A R K[®]

USER MANUAL



Flip to Side 30mm Mount

English / Français / Español / Deutsch

ABOUT SIGHTMARK®

Sightmark offers a wide range of products that include red dot scopes, reflex sights, rangefinders, riflescopes, laser sights, night vision and award-winning flashlights and boresights. Sightmark products are inspired by military and law enforcement applications. All products are designed to be the most effective weapon accessories possible.

Sightmark - MAKE YOUR MARK

S I G H T  M A R K®

www.sightmark.com

Flip-to-Side 30mm Mount	1-4
Flip-à-face 30mm Mount	5-8
Flip-lateral de 30 mm Monte	9-12
Wegklappbare Ringmontage 30 mm	13-16

English

Francias

Español

Deutsch

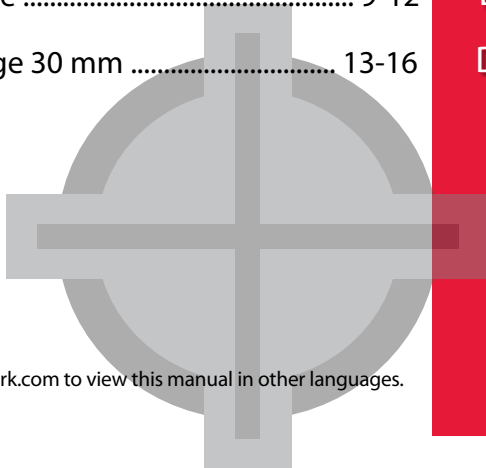

*Visit our website at www.sightmark.com to view this manual in other languages.

ENGLISH



FEATURES:

- Flip-to-side action
- Quick detach weaver mount
- Made from durable aluminum
- Fits 30mm magnifiers

DIAGRAM:

1. 30mm mount
2. Flip-to-side mechanism
3. Quick-detach lever



TECHNICAL SPECIFICATIONS:

Mount type	Weaver Mount
Ring diameter	30mm
Material	Aluminum
Finish	matte black

MOUNTING THE MAGNIFIER:

- 1) Using the Allen wrench, loosen the four set screws on the 30mm mount (1).
- 2) Remove the top part of the mount and insert the magnifier into the mount's base ring.
- 3) Re-attach the top part of the ring mount and tighten the set screws.



MOUNTING TO YOUR FIREARM:

- 1) Release the quick-detach lever (3).
- 2) Position the mount onto your firearm's weaver mount. Align the crossbolt of the mount between the grooves of the weaver mount.
- 3) Flip the quick-detach lever (3) till it firmly snaps into position.

** If the quick-detach lever is difficult to engage or the mount is shifting, adjusting the mount's width is required. See adjusting quick-detach mount.*

ADJUSTING THE QUICK-DETACH MOUNT:

- 1) Release the quick-detach mount (3).
- 2) To tighten the mount, rotate the lever clockwise. To loosen the mount, rotate the lever counter-clockwise.
- 3) Re-attach the mount to the firearm. Repeat steps 1 and 2 if necessary.

ENGAGING THE FLIP-TO-SIDE ACTION:

The flip-to-side feature provides the ability to adjust to rapid changing environments. When the shooter needs the 1x magnification of the weapon sight, the flip-to-side mount is pushed to the side and flipped down. This removes the magnifier from the optical system but still makes it easily accessible when needed.

- 1) Push the left side of the 30mm mount (1).
- 2) A "snap" sound will be made, the slide mechanism has been engaged.
- 3) Continue to push the 30mm mount until it flips down to the right side of the mount.
- 4) A "snap" sound will be made when the 30mm mount is secured in place.

To re-engage the magnifier:

- 1) Push up on the 30mm mount (1).
- 2) A "snap" sound will be made. The slide mechanism has been engaged.
- 3) Continue to push the 30mm mount until it "snaps" securely to its original position.



original position



flipped down position

STORAGE

Make sure that your Sightmark flip-to-side mount is securely attached to your firearm before storage.

MAINTENANCE:

The mount may be cleaned with a soft cloth and gun oil when exposed to dirt and dust. Cleaning the mount regularly with gun oil will remove rust and allow the flip-to-side mechanism to function smoothly.

WARNING

Before handling the flip-to-side mount, read and understand the contents of your firearm's manual, and the Sightmark flip-to-side mount manual. Follow all standard safety precautions and procedures during firearm operation.

- ALWAYS check that the chamber of your weapon is clear before installing the mount.
- ALWAYS remove the mount when cleaning, or performing other maintenance on your firearm.

Failure to follow standard firearm safety precautions and procedures, as well as the above warnings, is dangerous and may result in serious injury, damage to property, or death.

SIGHTMARK LIMITED LIFETIME WARRANTY

Please visit www.sightmark.com for warranty details and information.

FRANCIAS



CARACTÉRISTIQUES:

- Flip-à l'action du côté de
- detachez vite le bati de tisserand
- Fabriquée en aluminium durable
- S'adapte à 30mm loupes

SCHÉMA:

1. 30mm montage
2. Flip-au mécanisme de côté
3. Rapide détacher levier

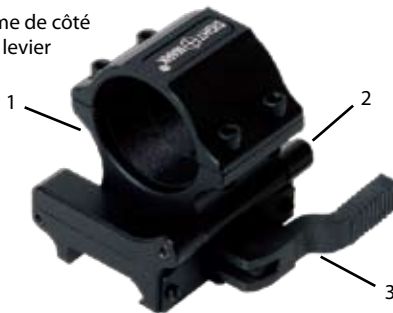

SPÉCIFICATIONS TECHNIQUES:

Type de montage	Tisserand Mount
Ring diamètre	30mm
Matériau	Aluminium
Finition	noir mat

MONTAGE DE LA LOUPE:

- 1) En utilisant la clé Allen, desserrer les quatre vis de fixation sur le montage 30 mm (1).
- 2) Retirer la partie supérieure du support et insérez la loupe dans l'anneau de base montage.
- 3) Remettre en place la partie supérieure de la bague de montage et serrer la vis de réglage.



MONTAGE DE VOTRE ARME À FEU:

- 1) le levier de sortie rapide détacher (3).
- 2) Positionnez le support sur tisserand votre arme à feu de montage. Alignez le Croix-broche de la montagne entre les rainures du tisserand montage.
- 3) Actionnez le levier rapide détacher (3) jusqu'à ce qu'elle s'enclenche dans la position

** Si le levier de fixation rapide détacher est difficile d'embaucher ou de la montagne se déplace, en ajustant le montage de la largeur est nécessaire. Voir l'ajustement rapide détacher de montage.*

RÉGLAGE DE LA RAPIDE DÉTACHER DE MONTAGE:

- 1) Communiqué de la rapide détacher de montage (3).
- 2) Pour serrer le montage, tournez le levier. Pour desserrer le support, tournez le levier dans le sens antihoraire.
- 3) Re-fixez le support à l'arme à feu. Répétez les étapes 1 et 2 si nécessaire.

ENGAGER L'ACTION FLIP-À-FACE:

La fonction flip-à-face permet de s'adapter aux rapides des environnements changeants. Lorsque le tireur a besoin le grossissement de 1x le viseur sur l'arme, le flip-à-montage latéral est poussé sur le côté et s'est retourné vers le bas. Cela supprime la loupe du système optique, mais rend toujours facilement accessible en cas de besoin.

- 1) Poussez sur le côté gauche de la monture 30mm (1).
- 2) Un «clic» sonore sera faite, le mécanisme coulissant a été engagé.
- 3) Continuer à pousser le montage 30mm jusqu'à ce qu'il bascule vers le bas sur le côté droit de la montage.
- 4) Un «clic» sonore sera faite lorsque le montage 30mm est fixé en place.

Pour réengager la loupe:

- 1) Poussez le montage 30mm (1).
- 2) Un «clic» sonore sera faite. Le mécanisme coulissant a été engagé.
- 3) Continuer à pousser le montage 30mm jusqu'à ce qu'elle s'enclenche dans sa position initiale.



STOCKAGE:

Assurez-vous que votre Sightmark flip-à-face de montage est solidement attaché à votre arme à feu avant de le ranger.

Entretien:

Le support peut être nettoyé avec un chiffon doux et huile de pistolet lorsqu'il est exposé à la saleté et la poussière. Nettoyage de la monter régulièrement avec de l'huile va enlever la rouille et permettre au mécanisme de flip-à-côté pour bien fonctionner.

AVERTISSEMENT:

Avant de manipuler le flip-à-côte monter, lire et comprendre le contenu du manuel de votre arme à feu, et Sightmark le clapet à montage latéral manuel. Suivre toutes les précautions standard et des procédures en cours de fonctionnement des armes à feu.

- TOUJOURS vérifier que la chambre de votre arme est clair avant d'installer la monture.
- TOUJOURS retirer le support lors du nettoyage, ou de l'entretien d'autres sur votre arme à feu.

Le défaut de suivre les précautions standard de sécurité des armes à feu et des procédures, ainsi que les avertissements ci-dessus, est dangereuse et peut entraîner de graves blessures, dommages à la propriété, ou la mort.

SIGHTMARK GARANTIE LIMITÉE

S'il vous plaît visitez www.sightmark.com pour plus de détails garantie.



CARACTERÍSTICAS:

- Flip-a la acción del lado del
- Rápida tejedor separar montaje
- Fabricado en aluminio resistente
- Se adapta a 30mm lupas

DIAGRAMA:

1. 30mm de montaje
2. Flip-con el mecanismo del lado
3. Rápida con palanca



ESPECIFICACIONES TECNICAS:

Monte tejedor	Tipo de montaje
Anillo de diámetro	30mm
Material	Aluminio
Acabado	Negro mate

MONTAJE LUPA:

- 1) Usando la llave Allen, afloje los cuatro tornillos de fijación en el montaje de 30 mm (1).
- 2) Quitar la parte superior del soporte e inserte la lupa en el anillo de la montura.
- 3) Vuelva a colocar la parte superior del anillo de montaje y apriete los tornillos de fijación.



MONTAJE DE SU ARMA DE FUEGO:

- 1) Suelte la palanca de desconexión rápida (3).
 - 2) Coloque el soporte sobre tejedor su arma de fuego de montaje. Alinear la entre pines del monte entre los surcos de la tejedora de montaje.
 - 3) Coloque la palanca de desconexión rápida (3) hasta que encaje en su posición con firmeza
- * Si la palanca de desconexión rápida es difícil de realizar o el monte está cambiando, ajustando el montaje de ancho se requiere. Véase el ajuste de desconexión rápida de montaje.*

AJUSTE DEL MONTAJE Y DESMONTAJE RÁPIDO:

- 1) Suelte el montaje y desmontaje rápido (3).
- 2) Para apretar el montaje, gire la palanca. Para aflojar el montaje, gire la palanca hacia la izquierda.
- 3) Vuelva a colocar el soporte a la arma de fuego. Repita los pasos 1 y 2 si es necesario.

PARTICIPACIÓN DE LA ACCIÓN DE SIMETRÍA A LADO:

La característica de giro-a-lado ofrece la posibilidad de ajustar a los rápidos cambios del entorno. Cuando el tirador necesita el aumento 1x de la mira de armas, el flip-a-lado de montaje es empujado a un lado y voltea hacia abajo. Esto quita la lupa del sistema óptico, pero aún lo hace de fácil acceso cuando sea necesario.

- 1) Empuje la parte izquierda de la montura de 30mm (1).
- 2) Un "complemento" de sonido se hará, el mecanismo de deslizamiento se ha comprometido.
- 3) Continuar para empujar el montaje de 30 mm hasta que se gira hacia abajo para el lado derecho de la montura.
- 4) Un "complemento" de sonido se hará cuando el montaje de 30 mm se asegura en su lugar.

Para volver a realizar la lupa:

- 1) Empuje hacia arriba en el montaje de 30 mm (1).
- 2) Un "complemento" de sonido se hará. El mecanismo de deslizamiento se ha comprometido.
- 3) Continuar para empujar el montaje de 30 mm hasta que se ajuste a su posición original.



ALMACENAMIENTO:

Asegúrese de que su Sightmark flip-a-lado de montaje está correctamente conectado a su arma de fuego antes de su almacenamiento.

MANTENIMIENTO:

El montaje se puede limpiar con un paño suave y aceite para armas cuando son expuestos a la suciedad y el polvo. Limpieza del monte regularmente con aceite para armas se eliminar el óxido y permitir que el mecanismo de vuelta-a-lado para su buen funcionamiento.

ADVERTENCIA:

Antes de manipular la tapa a lado de montaje, lea y comprenda el contenido del manual de su arma de fuego, y el Sightmark flip-a-lado de montaje manual. Siga todas las precauciones de seguridad estándar y procedimientos durante la operación de arma de fuego.

- Compruebe SIEMPRE que la cámara de su arma está claro antes de instalar el soporte.
- Elimine SIEMPRE el monte para limpiar, o realizar otras tareas de mantenimiento en su arma de fuego.

Si no se siguen las precauciones normales de seguridad de armas de fuego y procedimientos, así como las advertencias anteriores, es peligroso y puede resultar en lesiones graves, daños a la propiedad, o la muerte.

SIGHTMARK DE GARANTÍA LIMITADA

Por favor, visite www.sightmark.com de detalles de la garantía.

DEUTSCH



BEINHALTET:

- Wegklappbar
- Schnellspann Weavermontage
- Gemacht aus belastbarem Aluminium
- Passend für 30mm Vergrößerer

DIAGRAMM:

1. 30mm Montage
2. Klappmechanismus
3. Schnellspannhebel



TECHNISCHE DATEN:

Montagetyp	Weavermontage
Ringdurchmesser	30mm
Material	Aluminium
Lackierung	Matt-Schwarz

MONTAGE VERGRÖßERER:

- 1) Benutzen Sie einen Inbusschlüssel und lösen Sie die vier Schrauben an der 30mm Montage (1)
- 2) Entfernen Sie den oberen Teil der Montage und platzieren Sie den Vergrößerer im untern Teil des Rings.
- 3) Setzen Sie das obere Teil des Rings wieder auf und ziehen Sie die Schrauben fest.



MONTAGE AN DER WAFFE:

- 1) Öffnen Sie den Schnellspannhebel (3)
- 2) Positionieren Sie die Montage auf der Weaverschiene ihrer Waffe. Achten Sie darauf das sich der Sicherungsbolzen in der Vertiefung der Weaverschiene befindet.
- 3) Schließen Sie den Schnellspannhebel (3), so dass er sicher in Position gleitet.

**Sollte der Schnellspannhebel nicht richtig einklinken oder die Montage wackeln muss die Weite der Montage überprüft werden. Beachten Sie Einstellung der Schnellspannmontage*

EINSTELLEN DER SCHNELLSPANNMONTAGE:

- 1) Lösen Sie die Schnellspannmontage (3)
- 2) Um die Montage zu spannen drehen Sie den Hebel im Uhrzeigersinn. Um die Montage zu lösen drehen Sie den Hebel gegen den Uhrzeigersinn.
- 3) Setzen Sie die Montage wieder auf ihre Waffe. Wiederholen Sie die Schritte 1 und 2 wenn nötig.

BENUTZUNG DES KLAPPMECHANISMUS:

Der Klappmechanismus bietet Ihnen die Möglichkeit schnell auf sich ändernde Bedingungen zu reagieren. Wenn der Schütze eine 1x Vergrößerung durch das normale Visier der Waffe benötigt wird der Klappmechanismus gedrückt und der Vergrößerer klappt zur Seite. Das entfernt den Vergrößerer aus der Optik, macht es aber einfach ihn bei Bedarf sofort wieder einzusetzen.

- 1) Drücken Sie an der linken Seite der 30mm Montage (1)
- 2) Sie hören das Einrasten, somit ist der Klappmechanismus verriegelt.
- 3) Drücken Sie weiter die 30mm Montage bis es an die rechte Seite der Montage kippt.
- 4) Sie hören das Einrasten, dann ist der Klappmechanismus sicher verriegelt

Zur Wiederverwendung des Vergrößerers:

- 1) Drücken Sie die 30mm Montage nach oben (1)
- 2) Sie hören ein Einrasten, der Mechanismus ist nun verriegelt
- 3) Drücken Sie weiter, bis die 30mm Montage in ihrer originalen Position ist.



LAGERUNG:

Versichern Sie sich, dass ihre Sightmark Klappmontage sicher an der Waffe angebracht ist vor der Einlagerung.

PFLEGE:

Die Montage kann mit einem weichen Tuch und Waffenöl gereinigt werden, wenn sie Dreck und Staub ausgesetzt war. Die regelmäßige Reinigung mit Waffenöl entfernt Rost und erlaubt dem Klappmechanismus störungsfrei zu funktionieren.

WARNUNG:

Bevor Sie die Klappmontage benutzen lesen und verstehen Sie den Inhalt der Anleitungen ihrer Waffe und die der Sightmark Klappmontage. Befolgen Sie alle Sicherheitsanweisungen während dem Umgang mit Waffen.

- Überprüfen Sie **IMMER** ob die Kammer ihrer Waffe leer ist bevor Sie die Montage anbringen.
- Entfernen Sie **IMMER** die Montage wenn Sie ihre Waffe reinigen oder ihr andere Pflege zukommen lassen

Sowohl Fehler im Befolgen von Sicherheitsstandarts im Umgang mit Waffen als auch die Missachtung der oben angeführten Warnungen kann zu Verletzungen, Schaden an Eigentum und dem Tod führen.

EINGESCHRÄNKTE SIGHTMARK GARANTIE

Besuchen Sie uns bitte unter www.sightmark.com für die Garantiedetails

S I G H T  M A R K [®]

www.sightmark.com