

LÆS HELE MONTERINGSVEJLEDNINGEN, FØR DU PÅBEGYNDER MONTERINGEN.

Tjek, at udstyret indeholder følgende dele:

- 1 stk. aktuatorssystem
- 1 sæt ledninger til liftkontrollen
- 1 stk. monteringsvejledning



ADVARSEL: Sluk for motoren på klipperen, før du foretager nogen som helst installationer eller justeringer.

A. AFMONTERING AF DET MANUELLE HØJDEINDSTILLINGSSYSTEM (se figur 1.)

Hvis din klipper blev købt med den elektriske lift, og aktuatorsystemet allerede er monteret på tværstiveren, jævnfør afsnit C.

1. Har du en klipper med indstilling af klippehøjden via et håndsving, skal du begynde med at sænke klipperen ned på et par træklodser.
2. Fjern 1/2" x 1" bolten, der holder spindelkonsollen fast til det nederste beslag på klipperskjoldet/klipperdecket.
3. Fjern 1/2" x 3" og 1/2" x 3-1/2" boltene, møtrikkerne og låseskiverne, der holder højdejusteringssystemet fast på tværstiveren. Gem de beslagdele, der er fjernet i dette arbejdsstrin, til afsnit B.

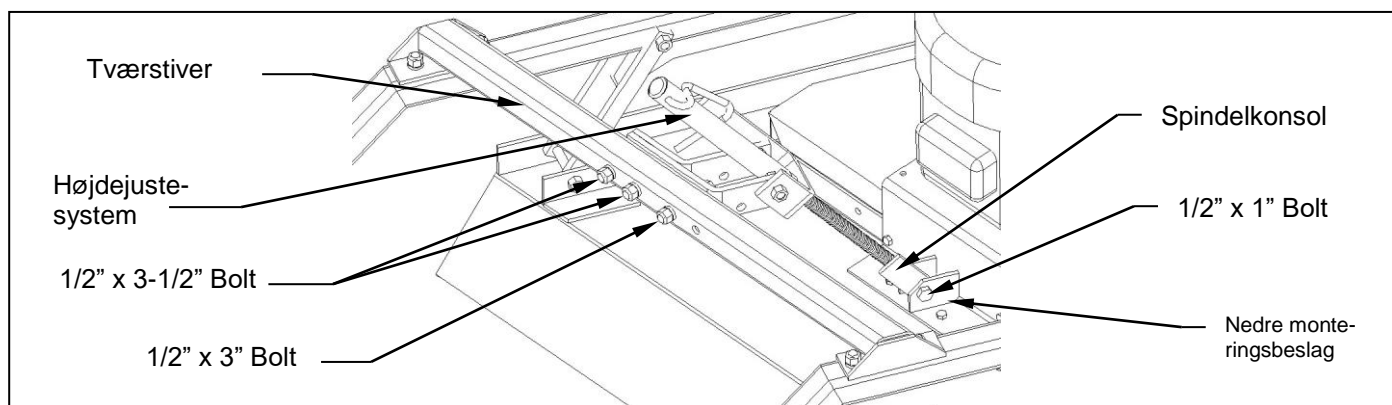

Figur 1: Afmontering af det manuelle højdeindstillingsaggregat

B. INSTALLATION AF AKTUATORSYSTEMET (se figur 2.)

1. Fjern 1/2" x 2-1/2" boltene og låsemøtrikken fra aktuatorcylinderens nederste monteringshul på aktuatorcylinderen. Gem beslagene til trin 3.
2. Brug 1/2" x 3" og 1/2" x 3-1/2" boltene, møtrikkerne og låseskiverne, som blev fjernet på det forrige arbejdsstrin, til at fastgøre aktuatorsystemet til tværstiveren som vist på figur 2.

3. Forbind batteriklemmerne på de elektriske ledninger fra liftkontrollen med de korrekte poler på batteriet (rød tilsluttes den positive pol og sort den negative). Træd en smule væk og aktiver dernæst "down"(nedad)-kontakten, indtil hullet i aktuatorcylinderen flugter med det nederste beslag på skjoldet. Når dette er gjort, fastgøres aktuatorcylinderen med 1/2" x 2-1/2" sekskantbolten og sikres med den medleverede låsemøtrik.



ADVARSEL: Stå fri af klipperen, når du arbejder med aktuatoren. Forsøg IKKE at få aktuatorcylinderen til at flugte med det nederste monteringsbeslag på klipperskjoldet, mens du betjener aktuatorkontakten, da der derved kan opstå alvorlige legemsbeskadigelser på grund af de skarpe kanter.

Bemærk: Aktuatoren kan yde et tryk på 1500 lbs (6672 N). Se godt efter for at sikre dig, at aktuatorcylinderen, når den sænkes med henblik på flugtingen, ikke kommer i kontakt med maskinen eller andre dele, der derved kunne blive beskadiget.

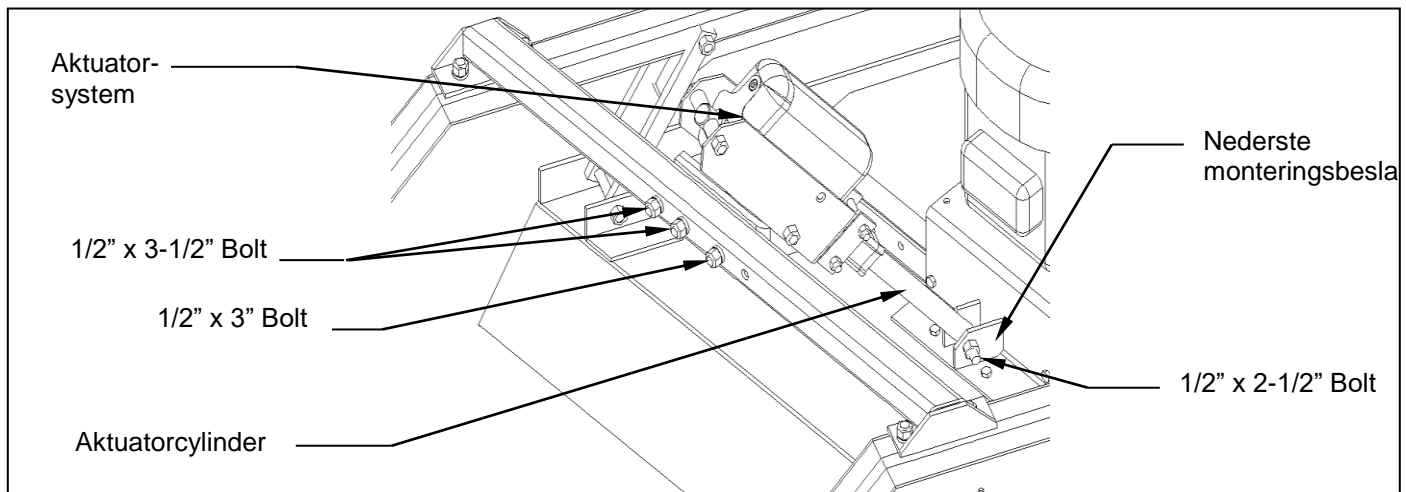

Figur 2. Montering af aktuator-systemet

C. MONTAGE AF TVÆRSTIVEREN OG AKTUATOREN

Dette afsnit er kun om nye modeller, der blev anskaffet MED det elektriske kit, og hvor aktuator-systemet allerede er monteret på tværstiveren.

1. Monter de øverste aktuatorophæng på bærearmeren med de medleverede 1/2" x 3" sekskantbolte, låseskiver og låsemøtrikker. Spænd kun beslagdelene ganske let på dette arbejdsstrin. De ophæng, som den elektriske lineære aktuator er fastgjort til, skal anbringes bagest. Anbring ophængene således, at aktuatoren hælder i retning af motoren. **Se figur 3.**
2. Fjern 1/2" x 2-1/2" bolten og låsemøtrikken fra det nederste monteringsbeslag på klipperskjoldet. Forbind batteriklemmerne på de elektriske ledninger fra liftkontrollen med de korrekte poler på et batteri (rød ledning tilsluttes den positive pol, og sort tilsluttes den negative). Træd lidt væk og aktiver "down" (nedad)-kontakten, indtil hullet i aktuator-cylinderen flugter med det nederste monteringsbeslag på klipperskjoldet. Når dette er gjort, fastskrues aktuatorcylinderen med 1/2" x 2-1/2" sekskantbolten, og denne sikres med den medleverede låsemøtrik. **Se figur 2.**

Bemærk: Aktuatorens tryk kan være på 1500 lbs (6672 N). Se godt efter for at sikre dig, at aktuatorcylinderen, når den sænkes med henblik på flugtningen, ikke kommer i kontakt med maskinen eller andre dele, der derved kunne blive beskadiget.

3. Træd en smule baglæns og aktiver "up"(opad)-kontakten. Hæv klipperen til dens højeste position og stop så. Dernæst strammes 1/2" x 3" sekskantboltene, sikringsskiverne og de møtrikker, der holder det øverste monteringsbeslag på aktuatoren på plads. Denne forholdsregel sikrer, at en korrekt flugtning af bærearmerne er opnået, hvilket vil tillade at klipperskjoldet blive hævet og sænket vandret i niveau fra side til side.

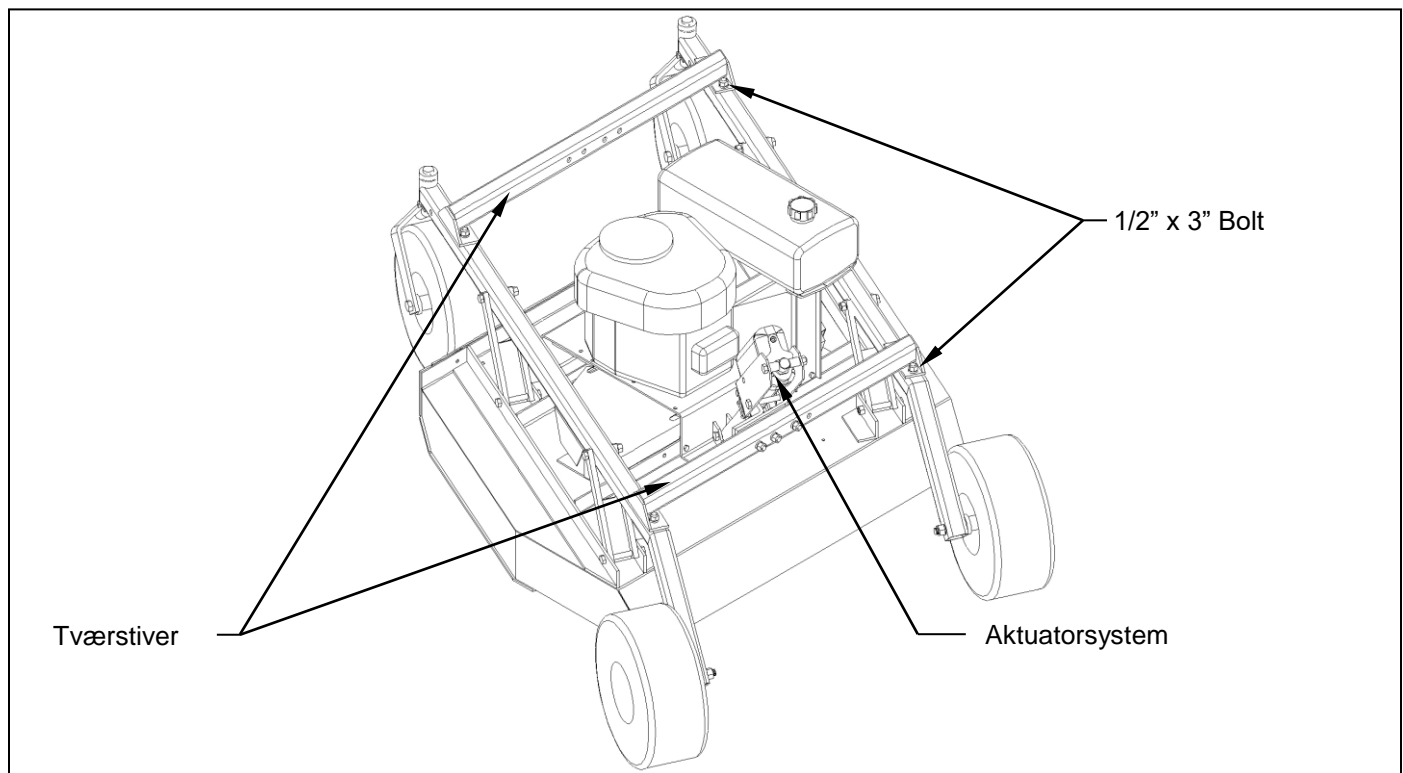

Figur 3. Montering af tværstiverne

D. MONTERING AF DE ELEKTRISKE LEDNINGER FRA LIFT-REGULERINGS-SYSTEMET

1. Med de medleverede U-bolte fastspændes lift-kontrol-panelet til ATV'en. På de fleste ATV'er vil U-boltene muliggøre en let montering på rammen.
2. To separate elektriske kabler fører væk fra kontrolpanelet. Der skal være et kabel med påmonteret batteriklemme og et andet med en konektor på. Forbind konektorsiden med aktuatorens konektor. Forbind batteriklemmerne med de korrekte poler på ATV'ens batteri (rød tilsluttes den positive pol og sort den negative).

Bemærk: Om det er nødvendigt, kan kabel med ekstra længde købes (**Extension Cable Part #235067**). I visse tilfælde kan det være nødvendigt at have en ekstra længde af kablet, for at batteriet kan nås eller ved en omplacering af kontrolpanelet.

3. Fastgør på en sikker måde det elektriske kabel, der fører tilbage til aktuatoren. Ved hjælp af de medleverede kabelbindere fastgøres kablet til aktuatorens ophæng, bæreamene og lasken. Overskydende kabel bør anbringes på stedet, hvor lasken og drejetappen mødes for at tillade justeringer af lasken. Anbring frakoblingsstikket således, at det let kan frakobles, når klipperen fjernes fra bagenden af ATV'en.

RESERVEDELSLISTE FOR DET ELEKTRISKE LIFTSYSTEM **(ELECTRIC LIFT KIT PARTS LIST)**

<u>Item</u>	<u>Part #</u>	<u>Beskrivelse</u>	<u>Antal</u>
1	235061	Sekspolet sokkelforbindelse	1
2	235063	Beskyttelse af batterikablerne	1
3	235065	Kabelbeskyttelse	1
4	235066	Batteri clip beskyttelse	1
5	235067	Forlænger kabel	1
6	235070	Beskyttelse for aktuatorens ledningssystem	1
7	237003	Elektrisk lineær aktuator (8" (20 cm) slag)	1
8	264006	Sikringsholder	1
9	264008	Vippekontakt	1
10	277030	Kabelklamme med fast diameter	2
11	500010	Kontrolpanel	1
	275020	Advarselsskilt for Lift Control	1
12	600238	Aktuator beslag	2
13	600239	Langt topbeslag	1
14	600240	Kort topbeslag	1
15	600269	Afstandsbøsning for aktuator	2

RESERVEDELSLISTE FOR DET ELEKTRISKE LIFTAGGREGAT (ELECTRIC LIFT KIT PARTS LIST)

