

σ₂feel

BIKES

iSwan



Manuel d'utilisation

2



User manual

26



Gebruikshandleiding

46



Manual del usuario

68



Benutzerhandbuch

89

Manuel d'utilisation

Sommaire

1. Introduction

- 1.1 Présentation du vélo
- 1.2 Guide des modèles
- 1.3 Restrictions d'usage
- 1.4 Sécurité

2. Prise en main

- 2.1 Réglage de la position
 - 2.1.1 Montage des pédales
 - 2.1.2 Réglage de la selle
 - 2.1.3 Réglage du guidon
 - 2.1.4 Réglage de la position des freins
- 2.2 Fonctionnement du système Shimano Steps
- 2.4 La batterie
 - 2.4.1 Description
 - 2.4.2 Schéma pour mise en place de la batterie O2Feel iPowerpack
- 2.5 Autres recommandations
 - 2.5.1 Freins
 - 2.5.2 Dérailleurs
 - 2.5.3 Roues
 - 2.5.4 Jeu de direction
 - 2.5.5 Courroie de distribution

3. Entretien

- 3.1 Généralités
- 3.2 Plan d'inspection
- 3.3 Carnet d'entretien

4. Garantie et enregistrement de mon vélo

5. Foire aux questions

Déclaration de conformité



Attention

Vous venez d'acquérir un vélo O2Feel. Nous vous en remercions. Pour vous aider à profiter pleinement de votre vélo, reportez-vous à l'ensemble des éléments de ce livret.

De plus, il est nécessaire d'enregistrer votre vélo sur notre site

www.o2feel.com

Lisez attentivement ce manuel avant la première utilisation de votre VAE O2Feel

Merci de vous reporter à ce manuel pour toute opération de réglage ou d'entretien de votre VAE. En cas de doute, rapprochez-vous de votre revendeur O2Feel.

o₂feel
BIKES

O2Feel Bikes

bonjour@o2feel.com

www.o2feel.com

1. Introduction

1.1 Présentation du vélo

Parlons le même langage



- | | | |
|--------------------------------|---|----------------------------|
| 1 Selle | 11 Chaîne | 20 Fourche |
| 2 Tige de selle | 12 Jante | 21 Moteur central |
| 3 Collier de selle | 13 Pneu | 22 Pédale |
| 4 Antivol de cadre | 14 Poignée | 23 Manivelle |
| 5 Porte bagage | 15 Guidon | 24 Carter de chaîne |
| 6 Garde boue | 16 Potence | |
| 7 Lampe arrière | 17 Cadre | |
| 8 Tringle de garde boue | 18 Lampe avant | |
| 9 Disque de frein | 19 Batterie intégrée O2Feel iPowerpack | |
| 10 Tendeur de chaîne | | |

1.2 Guide des modèles

Vous avez choisi un vélo urbain ou trekking.

Catégorie

Utilisation

Urbain



Ces vélos sont destinés à une utilisation urbaine, sur route goudronnée ou piste cyclable. **Ils ne sont pas adaptés à une pratique tout terrain, pour des sauts ou de la compétition.**

Ils sont conformes aux normes EN 14764 « bicyclettes utilisées sur la voie publique » et EN15194 « cycles à assistance électrique »

Pliant



Ces vélos sont destinés à l'utilisation décrite pour les modèles « urbains ». Ils présentent la possibilité d'être pliés, pour en faciliter le transport et le rangement.

Ils ne sont pas adaptés à une pratique tout terrain, pour des sauts ou de la compétition.

Ils sont conformes aux normes EN 14764 « bicyclettes utilisées sur la voie publique » et EN15194 « cycles à assistance électrique »

Trekking



Ces vélos sont destinés à l'utilisation décrite pour les modèles « urbains ». Ils sont également destinés à un usage sur route gravillonnée ou terrain mixte.

Ils ne sont pas adaptés à une pratique tout terrain, pour des sauts ou de la compétition.

Ils sont conformes aux normes EN 14764 « bicyclettes utilisées sur la voie publique » et EN15194 « cycles à assistance électrique »

MTB



Ces vélos sont destinés à un usage tout terrain de type « Cross-Country » ou « All Mountain ». Ils sont conformes aux normes EN14766 « bicyclettes tout-terrain » et EN15194 « cycles à assistance électrique ».

Attention ne convient pas à une utilisation en compétition, « Enduro », « DH »

Enduro



Ces vélos sont destinés à un usage tout-terrain de type « Enduro ». Ils sont adaptés aux terrains escarpés, aux descentes et aux ascensions techniques. Ils sont conformes aux normes EN14766 « bicyclettes tout-terrain » et EN15194 « cycles à assistance électrique ».

1.3 Restrictions d'usage

Lors de l'acquisition de votre vélo, veuillez vous assurer qu'il convient à l'usage auquel vous le destinez ((voir 1.2 Guide des modèles)

Tous les vélos O2Feel sont à « assistance électrique », ce qui implique que l'assistance ne peut être fournie que si vous pédalez.

Conformément à la réglementation NF EN 15194, l'assistance est par ailleurs limitée à 25 km/h. Si vous dépassez cette vitesse, le moteur ne fournit plus d'énergie.

Le pédalage peut être plus difficile lorsque l'assistance est désactivée ou lorsque la batterie est déchargée. Par ailleurs, un vélo électrique est plus lourd qu'un vélo classique. Assurez-vous donc d'avoir suffisamment de batterie pour effectuer votre trajet ou d'être en mesure d'effectuer votre trajet sans assistance, le cas échéant.

Les autonomies maximales annoncées sont variables et dépendent de nombreux paramètres, dont les suivants (liste non exhaustive) : poids du cycliste, poids du chargement, dénivelé, état de la route, niveau d'assistance choisi...

Toute manipulation visant à « débrider » votre VAE O2feel est fortement déconseillée. En effet, cela rendrait votre vélo illégal sur la voie publique et entraînerait une utilisation au-delà des contraintes pour lesquelles il a été conçu. Cela aboutirait automatiquement à une annulation de la garantie.

Les vélos ont une restriction de charge, qui tient compte du poids du cycliste, auquel s'ajoute le poids de ses bagages et accessoires. Si cette limite venait à être dépassée, cela entraînerait une annulation de la garantie.

1.4 Sécurité

La pratique du cyclisme comporte des risques, notamment des chutes pouvant entraîner des blessures. O2Feel recommande donc à tous ses utilisateurs le port d'un casque homologué (NF EN 1078). Le port du casque est obligatoire en France pour tout enfant de moins de 12 ans, conducteur ou passager.

Le comportement du vélo électrique peut être différent d'un vélo classique, en raison de l'assistance et du poids. Il convient de vous y familiariser avant de l'utiliser sur la voie publique.

Lorsque vous roulez sur la voie publique, veuillez à toujours respecter le Code de la route du pays dans lequel vous vous trouvez.

Lors de l'achat de votre VAE O2Feel, celui-ci a été contrôlé et réglé par un professionnel, afin de vous garantir plaisir, confort et sécurité. Afin de garder ces qualités intactes, il convient de faire entretenir régulièrement votre vélo par votre revendeur O2feel agréé.

Vérifiez la pression des pneus avant toute sortie. La pression recommandée est indiquée sur le flanc du pneu.

Assurez-vous régulièrement que les vis sont bien serrées (porte-bagage, potence, guidon, roues, freins, selle).

Pour empêcher le vol de votre vélo, évitez de le garer dans les zones passantes et utilisez un cadenas de cadre.

2. Prise en main

2.1 Réglage de la position

2.1.1 Montage des pédales

Si vous êtes amenés à devoir monter vos pédales, attention : à l'intérieur de vos pédales est inscrit R

et L. La pédale avec le R doit être montée du côté droit (le coté avec plateau(x)). La pédale avec le L doit être montée du côté gauche (le coté sans plateau)

Particularité concernant le montage :

- Rotation dans le sens des aiguilles d'une montre pour la pédale droite pour serrer
- Rotation dans le sens inverse des aiguilles d'une montre pour la pédale gauche pour serrer

2.1.2 Réglage de la selle

Le premier réglage à effectuer est la hauteur de selle. Votre revendeur peut vous aider à effectuer cette opération. Si la position de la selle vous paraît inconfortable, il ne faut pas hésiter à l'ajuster. En effet, une mauvaise position peut entraîner des blessures à moyen ou long terme.

La hauteur de selle s'ajuste en desserrant la vis du collier de selle avec une clé hexagonale de 5mm, ou en ouvrant le levier de serrage rapide.



Attention, toutes les tiges de selle ont un niveau d'insertion minimum, qui est indiqué sur la tige (« insert mini » ou « stop »). Il convient de ne pas tirer la tige de selle au-delà de cette limite afin de garantir votre sécurité.

Une fois la hauteur de selle réglée, vous pouvez en modifier l'orientation. Nous recommandons de commencer par une orientation horizontale et de l'ajuster en fonction de vos sensations.

2.1.3 Réglage du guidon

Nos vélos sont préalablement réglés afin de vous garantir une ergonomie optimale.

Toutefois, si vous devez effectuer le réglage du poste de pilotage, nous vous conseillons de suivre ces quelques étapes.

Si vous souhaitez modifier l'orientation du cintre, il faut desserrer les vis de la potence et orienter le cintre de façon à ce que vous trouviez la position la plus confortable. Ensuite, resserrez les vis de potence (6/8Nm si la potence a 2 vis, 4/5Nm si elle en a 4).

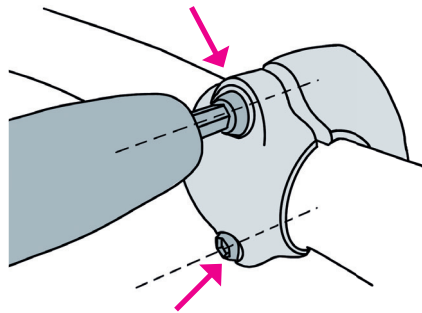

Pour les potences avec 4 vis, il faut toujours desserrer et resserer en croix :

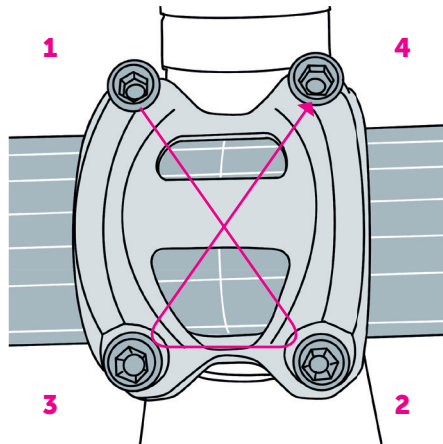

2.1.4 Réglage de la position des freins

Pour assurer la bonne position du levier, desserrez-la vis de fixation de la poignée de frein, puis ajustez l'angle pour qu'il soit dans le prolongement de vos avant-bras lorsque vous êtes en position de pilotage.

Réglez l'écartement du levier de frein avec la poignée de manière à pouvoir actionner le levier de frein avec deux doigts.

Resserrez les vis de fixation des poignées de freins à 5 Nm. Pour tout autre réglage, consultez votre revendeur.

2.2 Fonctionnement du système Shimano Steps

Caractéristiques

- Design compact et léger
- Balade silencieuse et en douceur
- Système présentant des performances élevées en matière de changement de vitesse (pour un système de changement de vitesse électronique) Ce système utilise des capteurs précis permettant de changer de vitesse en fournissant le niveau le plus approprié d'assistance électrique réglée avec soin par des commandes informatiques.
- Changement de vitesse entièrement automatique (pour un système de changement de vitesse électronique 5 ou 8 vitesses Di2). Les capteurs détectent les conditions d'utilisation du vélo. Si vous roulez en côte avec le vent de face, ou sur un sol plat et qu'il n'y a pas de vent ; le système de changement de vitesse automatique utilise les commandes électroniques pour rendre votre promenade plus agréable.
- Start mode (dans le cas d'un système de

changement de vitesse électronique) Cette fonction permet de passer automatiquement à une vitesse inférieure définie lorsque vous arrêtez le vélo, lorsque vous êtes à un feu de circulation par exemple, afin que vous puissiez repartir sur une petite vitesse. Si vous passez à une vitesse inférieure à la vitesse réglée alors que le vélo est arrêté, le système ne passera pas automatiquement à la vitesse supérieure.

- Light off road Sportif, offre une assistance puissante. Peut seulement être utilisé lorsqu'il est réglé par le fabricant du vélo.
 - Fonction d'assistance à la marche (mode d'assistance à la marche) * La fonction d'assistance à la marche peut être inutilisable dans certaines régions.
- * Certaines des fonctions énumérées ci-dessus ne peuvent être utilisées qu'une fois le micrologiciel mis à jour. Le cas échéant, consultez le magasin où vous avez acheté votre vélo et procédez aux mises à jour du micrologiciel.

Fonctionnement du compteur :

Pour des informations détaillées, merci de vous reporter au manuel d'utilisation Shimano

Utilisation du vélo

1. Mettez le vélo sous tension en appuyant sur le bouton on/off de la batterie.
 - Ne placez pas les pieds sur les pédales lorsque vous mettez le vélo sous tension. Il peut en résulter une erreur du système.
 - L'alimentation électrique ne peut pas être activée pendant la charge.
1. Sélectionnez votre mode d'assistance préféré.



Pente raide



Pente douce ou surface plane



Longue distance sur une surface plane

2. L'assistance démarre lorsque les pédales commencent à tourner.
3. Changez le mode d'assistance en fonction des conditions d'utilisation.
4. Mettez le vélo hors tension lorsque vous ne l'utilisez plus.

Les principaux codes d'erreur Shimano

Message d'erreur	Restrictions	Solutions
W010 – Température du moteur supérieure à la normale	L'assistance électrique peut être plus faible que d'habitude.	Cessez l'utilisation jusqu'à ce que la température redescende. Si la situation ne s'améliore pas, contactez le magasin où vous avez effectué votre achat.
W011 – La vitesse de déplacement ne peut pas être détectée	La vitesse maximale de l'assistance électrique peut être inférieure à la normale.	Vérifiez si le capteur de vitesse est correctement installé. Si la situation ne s'améliore pas, contactez le magasin où vous avez effectué votre achat.
W012 – La manivelle n'est pas installée dans la bonne direction ou dans le bon angle du moteur	Réinstallez la manivelle dans la bonne direction et le bon angle, puis remettez sous tension. Si la situation ne s'améliore pas, contactez votre détaillant.	
W013 – L'initialisation du capteur de couple n'a pas réussi	L'assistance électrique peut être plus faible que d'habitude.	Enlevez votre pied de la pédale, puis appuyez sur le bouton d'alimentation de la batterie et remettez sous tension. Si la situation ne s'améliore pas, contactez le magasin où vous avez effectué votre achat.
W030 – Deux interrupteurs d'assistance ou plus sont branchés sur le système	Il n'est pas possible de changer les vitesses avec les dérailleurs électroniques.	Si cette erreur s'affiche, consultez votre revendeur.
W031 – La tension de la chaîne peut ne pas avoir été réglée ou l'angle d'installation des manivelles doit être vérifié	Les fonctions d'assistance ne fonctionnent pas, de même que l'alimentation du dispositif de changement de vitesses.	Rendez-vous chez le revendeur pour une vérification de la tension de chaîne et de l'angle d'installation des manivelles.
Message d'erreur	Restrictions	Solutions
W032 – Il se peut qu'un dérailleur électronique ait été installé au lieu d'un dérailleur mécanique	L'assistance électrique en mode [PIED] peut être plus faible que d'habitude (REMARQUE : le mode d'assistance à la marche peut ne pas être disponible dans certaines régions hors de l'UE.)	Réinstallez le dérailleur pour lequel le système est configuré à prendre à charge. Si la situation ne s'améliore pas, contactez le magasin où vous avez effectué votre achat.
E010 – Une erreur du système a été détectée	L'assistance électrique n'est pas fournie lorsque vous roulez.	Redémarrez le système électrique. Si la situation ne s'améliore pas, connectez l'unité à E-TUBE et suivez les instructions. Si l'erreur persiste, contactez le magasin où vous avez effectué votre achat.

Message d'erreur	Restrictions	Solutions
E011 – Une erreur de fonctionnement du système s'est produite	L'assistance électrique n'est pas fournie lorsque vous roulez.	Redémarrez le système électrique. Si la situation ne s'améliore pas, connectez l'unité à E-TUBE et suivez les instructions. Si l'erreur persiste, contactez le magasin où vous avez effectué votre achat.
E012 – Échec de l'initialisation du capteur de couple	L'assistance électrique n'est pas fournie pendant la conduite.	Retirez votre pied du pédalier, et appuyez sur le bouton d'alimentation de la batterie pour activer à nouveau l'alimentation. Référez-vous à « Mesurer et ajuster la tension de la chaîne », puis vérifiez que la tension de la chaîne est appropriée. Si la situation ne s'améliore pas, contactez un agent.
E013 – Une anomalie a été détectée dans le micrologiciel du moteur	L'assistance électrique n'est pas fournie lorsque vous roulez.	Restaurez le micrologiciel du moteur en connectant à E-TUBE. Si l'erreur persiste, contactez votre détaillant.
E014 – Le capteur de vitesse peut avoir été installé dans la mauvaise position	L'assistance électrique n'est pas fournie lorsque vous roulez.	Modifiez la position du capteur de vitesse et unité à aimant, mettez sous tension et faites tourner la manivelle dans le sens des aiguilles d'une montre jusqu'à ce que l'erreur se corrige. Ceci peut demander jusqu'à 100 rotations.
E020 – Une erreur de communication a été détectée entre la batterie et le moteur	L'assistance électrique n'est pas fournie lorsque vous roulez.	Demandez à votre détaillant de vérifier que le câble entre le moteur et la batterie est connecté correctement. Si le câble est endommagé, faites-le remplacer par un câble neuf.
E021 – La batterie connectée au moteur répond aux critères du système mais n'est pas prise en charge	L'assistance électrique n'est pas fournie lorsque vous roulez.	Appuyez sur le bouton d'alimentation de la batterie pour la remettre en marche. Si la situation ne s'améliore pas, contactez le magasin où vous avez effectué votre achat.
E022 – La batterie connectée au moteur ne répond pas aux critères du système	Arrêt de toutes les fonctions du système.	Appuyez sur le bouton d'alimentation de la batterie pour la remettre en marche. Si la situation ne s'améliore pas, contactez le magasin où vous avez effectué votre achat.
E030 – Le réglage « Nombre total de vitesses » pour le moteur ne correspond pas au nombre de vitesses dans le moyeu à vitesses intégrées	L'assistance électrique n'est pas fournie lorsque vous roulez.	Demandez à votre détaillant de configurer le moteur de telle sorte que réglage « nombre total de vitesses » corresponde au nombre de vitesses dans le moyeu à vitesses intégrées.

Message d'erreur	Restrictions	Solutions
E031 – La tension de la chaîne peut ne pas avoir été réglée ou les manivelles peuvent avoir été installées dans la mauvaise position	Les fonctions d'assistance ne fonctionnent pas, de même que le passage d'un mode d'assistance électrique à un autre. Toutefois, le système de changement de vitesses électronique continue de fonctionner.	Demandez à votre détaillant de régler la tension de la chaîne et de vérifier l'angle d'installation des manivelles. Ensuite, sélectionnez « Oui/Yes » en réponse à W031, qui s'affiche lorsque le système est mis sous tension pour la première fois.
E033 - Micrologiciel actuel non compatible avec ce système	L'assistance électrique n'est pas fournie pendant la conduite.	Connectez-vous à E-TUBE PROJECT, puis mettez à jour le micrologiciel de tous les appareils à la dernière version.
E043 – Une erreur a été détectée dans le micrologiciel de l'ordinateur du vélo	L'assistance électrique n'est pas fournie lorsque vous roulez.	Demandez à votre détaillant de restaurer le micrologiciel de l'ordinateur du vélo en utilisant E-TUBE.

2.4 La batterie

2.4.1 Description

O2Feel développe ses propres batteries ce qui nous permet d'offrir l'un des meilleurs choix du marché pour ses vélos à assistance électrique. Par notre expertise, nous pouvons travailler en partenariat étroit avec Shimano afin de vous offrir les meilleures solutions techniques.

Les caractéristiques principales de nos batteries en fonction des modèles sont :

Batterie	Lithium-ion Power Pack 400 / Power Pack 600 / iPower Pack 432 / iPower Pack 540
Capacité normale	Power Pack 400 = 10.4 Ah Power Pack 600 = 16 Ah iPower Pack 432 = 12 Ah iPower Pack 540 = 15 Ah
Plage de température de fonctionnement	Pendant le déchargement : -5°C à + 50°C Pendant la charge : 0°C à 40°C
Tension nominale	36 V

Remarques :

Vous ne pouvez pas utiliser la batterie sans l'avoir préalablement chargée à l'aide du chargeur spécifié. La batterie est prête lorsque le témoin LED s'allume.

Si une batterie d'un autre fabricant est utilisée, assurez-vous de bien lire son mode d'emploi avant toute utilisation.

Veillez également à ce que la batterie soit bien verrouillée dans son logement.

Charge de la batterie :

Le temps de charge varie en fonction de la capacité restante de la batterie et du chargeur utilisé.



Danger

Chargez la batterie avec le chargeur spécifié par l'entreprise et suivez les conditions de charge fournies par celle-ci. Sinon, la batterie risquerait de surchauffer, d'exploser ou de s'enflammer.

Attention

Lorsque vous chargez une batterie montée sur le vélo, veillez à ne pas entortiller le cordon du chargeur et à ce que rien ne se coince dans celui-ci. Vous risqueriez de vous blesser ou le vélo pourrait se renverser et les pièces risqueraient de s'abîmer.

Remarque

Lorsque vous débranchez le cordon d'alimentation du chargeur de batterie de la prise de courant ou la prise de charge de la batterie, ne tirez pas sur le cordon car il pourrait se casser.

Si vous rangez votre vélo pendant une période prolongée immédiatement après l'achat, vous devrez charger la batterie avant d'utiliser le vélo.

Chargez les batteries sur une surface plane située à l'intérieur.

Lisez le manuel Shimano ou consultez votre revendeur pour de plus amples renseignements.

Contactez immédiatement votre revendeur O2Feel agréé en cas de dysfonctionnement.

Les temps de chargement complet à titre indicatifs pour nos batteries sont les suivants (ces temps peuvent varier en fonction des paramètres d'usure, de température...) :

iPower Pack 432 : Chargeur 2A - 390min
Chargeur 4A - 210min

iPower Pack 540 : Chargeur 2A - 450min
Chargeur 4A - 225min

Bien gérer sa batterie au quotidien :

Avant d'enfourcher votre vélo, vérifiez les éléments suivants. En cas de problème avec un

des éléments suivants, contactez le magasin où vous avez acheté votre vélo ou un revendeur de vélos :

- La batterie est-elle chargée ?
- La batterie est-elle correctement installée ?
- Si vous ne souhaitez pas utiliser votre vélo pendant un long moment, stockez-le en veillant à ce que la capacité de batterie restante soit d'environ 70 %. Veillez également à ne pas laisser la batterie se décharger entièrement en la rechargeant tous les 3 mois.
- Stockez la batterie ou les vélos avec la batterie dans des endroits couverts et frais (environ 10 à 20°C) où ils ne sont pas exposés à la lumière directe du soleil ou à la pluie. Si la température de stockage est faible ou élevée, les performances de la batterie sont réduites et son temps disponible sera plus court. Lorsque vous utilisez la batterie après une longue période de stockage, assurez-vous de la charger avant de l'utiliser.



Concernant les batteries usagées :

Les batteries au lithium-ion sont des ressources précieuses et recyclables. Pour plus d'informations concernant les batteries usagées, suivez les règles en vigueur dans votre région. En cas de doute, contactez le magasin où vous avez effectué votre achat ou un revendeur de vélos.

Informations relatives à la mise au rebut pour les pays en dehors de l'Union européenne :



Ce symbole est uniquement valide au sein de l'Union européenne. Suivez la réglementation locale en vigueur lorsque vous mettez les batteries usagées au rebut. En cas de doute, contactez le magasin où vous avez effectué votre achat ou un revendeur de vélos.

Avertissement - Risque d'incendie et de choc électrique - Aucune des pièces ne peut être réparée par l'utilisateur.

2.4.2 Schéma pour mise en place de la batterie O2Feel iPowerpack

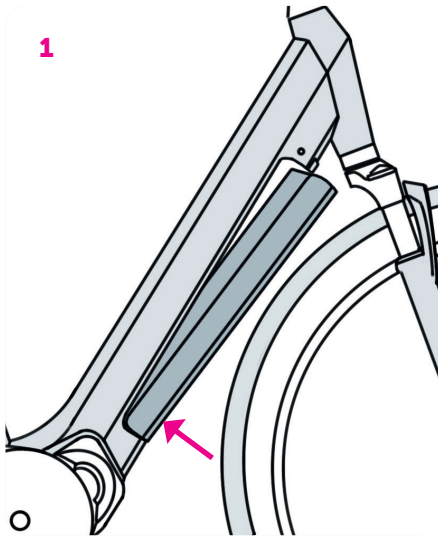

1ère étape : Insérer d'abord le bas de la batterie en diagonal en tenant la batterie à la base

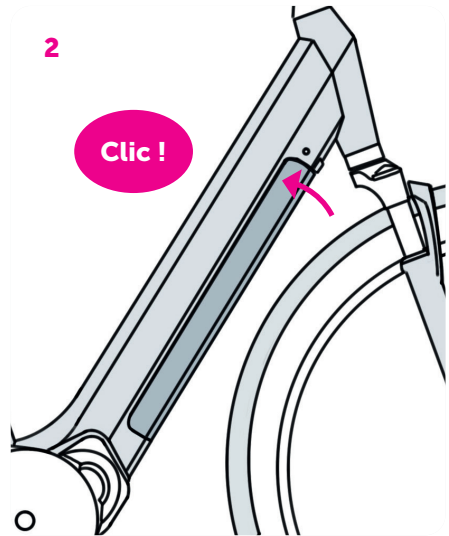

2ème étape : une fois le bas de la batterie bien calé, basculer le haut de la batterie jusqu'à entendre un « **CLIC** »

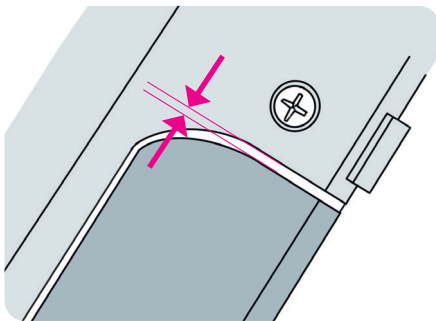

Contrôle visuel de bon positionnement:
Présence d'un jeu d'environ 2mm sur le haut de la batterie avec le cadre

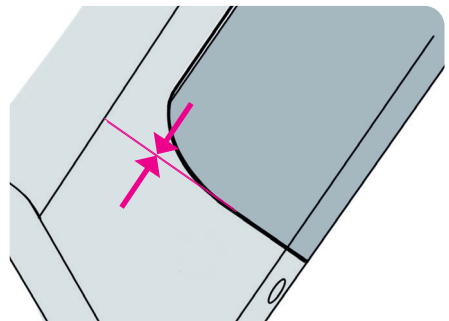

Contrôle visuel de bon positionnement: Peu d'espace au bas de la batterie avec le cadre



La batterie doit **TOUJOURS** être verrouillée à clé pour davantage de sécurité.

2.5 Autres recommandations

2.5.1 Freins

Remarques importantes et mesures de précaution :

Confiez les travaux de maintenance des freins à un revendeur O2feel agréé.

N'appliquez pas de liquides oléagineux sur les garnitures de frein, les surfaces de freinage des jantes, les patins ou les disques de frein. Dans le cas contraire, les performances des freins s'en trouveraient entravées.

Utilisez exclusivement des pièces de rechange d'origine. Dans le cas contraire, il y aurait un risque de dommage ou d'entrave au bon fonctionnement du vélo.

Pour obtenir une bonne force de freinage, utilisez exclusivement des garnitures de frein adaptées aux jantes. Dans le cas contraire, la distance de freinage pourrait augmenter et l'usure s'accélérer.

Les câbles de frein sont des pièces d'usure. Contrôlez régulièrement leur état d'usure et faites-les remplacer, le cas échéant.

Freins à disque hydrauliques

Le frein à disque hydraulique est équipé d'un maître-cylindre au niveau du levier de frein manuel. Le liquide hydraulique est transmis aux cylindres de frein par le biais d'une durite. Les plaquettes de frein sont pressées contre le disque par les pistons. Ce type de frein est très puissant et nécessite peu de maintenance.

Après chaque réglage, testez les freins en poussant le vélo avec force tout en actionnant le levier de frein. Utilisez votre vélo uniquement s'il freine de manière sûre.

Contrôlez régulièrement l'étanchéité des gaines et des raccords, y compris avant chaque départ. Des raccords et gaines non étanches peuvent entraîner des pertes de liquide du système de freinage et entraver le bon fonctionnement des freins.

En cas de perte de liquide du système de freinage, n'utilisez plus le vélo et confiez immédiatement les travaux de réparation correspondants à un atelier spécialisé.

En cas de conduite avec des freins dans cet état, il y a un risque important de défaillance des freins.

Lors du transport ou du stockage du vélo à l'envers, des bulles d'air peuvent se former dans le réservoir du système de freinage. Cela peut entraver les performances de vos freins.

Nettoyage du système de freinage

Si les plaquettes de frein entrent en contact avec de l'huile ou de la graisse, elles doivent être remplacées. Si le disque de frein entre en contact avec de l'huile ou de la graisse, il doit être nettoyé. Dans le cas contraire, les performances de freinage s'en trouveraient fortement entravées.

Utilisez de l'alcool isopropylique, de l'eau savonneuse ou un linge sec pour le nettoyage et la maintenance du système de freinage. N'utilisez pas les produits de nettoyage ni les solutions antibruit pour freins disponibles dans le commerce, car ils pourraient endommager certaines pièces, par exemple, les joints.

2.5.2 Dérailleurs

Votre vélo O2Feel vous sera livré avec tout le soin que nous pouvons lui apporter. En cas de disfonctionnement, n'hésitez pas à contacter votre revendeur O2Feel agréé.

Néanmoins, voici les réglages de base pour un dérailleur arrière :

Les butées sont les premiers éléments à régler sur votre dérailleur arrière. Petit rappel : les butées définissent la course du dérailleur du petit au grand pignon et évitent que la chaîne ne saute. Elles sont bien réglées lorsque le dérailleur se déplace de haut en bas sans dérailer et lorsqu'on n'entend pas de cliquetis sur le plus petit et le plus grand pignon.

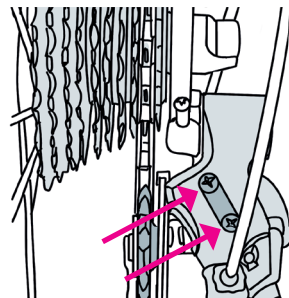

- Réglage de la butée côté petit pignon (butée haute, ou butée basse) : alignement de la chaîne et du galet-guide avec le petit pignon
- Réglage de la butée côté grand pignon (butée haute, ou butée basse) : alignement de la chaîne et du galet-guide avec le grand pignon

Retenez qu'on :

- dévisse pour déplacer la butée vers l'extérieur du cadre
- visse pour déplacer la butée vers le centre de la roue

Bon à savoir : Il est possible de régler les butées sans câble, en manipulant le dérailleur manuellement.

Votre dérailleur n'arrive toujours pas en butée côté grand pignon? Vérifiez que votre câble n'est pas trop tendu. Desserrez la vis serre-câble et testez manuellement le réglage des butées.

3. Comment régler la tension du câble de dérailleur?

Avant de régler la tension du câble, nous vous conseillons de desserrer le câble, puis de positionner la molette de réglage à la moitié de sa course. Ce petit détail est très utile pour ajouter ou enlever de la tension par la suite.

- Positionnez votre chaîne sur le petit pignon
- Tirez à la main le câble de dérailleur et tendez-le, puis ajustez la vis de serrage
- Testez le passage de vitesses
- Affinez le réglage de tension avec la molette pour trouver le bon réglage

Si les vitesses peinent à monter : ajoutez de la tension à l'aide de la molette.

Si les vitesses peinent à descendre : enlevez de la tension à l'aide de la molette.

Le réglage se fait petit à petit, en testant le passage de vitesses et ajoutant/enlevant de la tension de câble

4. Le test de passage de vitesses important pour un bon réglage

Le test de passage de vitesses est très important lorsque vous réglez votre dérailleur arrière! Il doit refléter l'utilisation réelle de vos vitesses.

Pour bien tester vos vitesses :

- passez les vitesses une à une, du petit au grand pignon puis inversement
- essayez la descente et la montée rapide
- testez le passage de vitesses avec tous les plateaux

Pour le passage de vitesses sur un pied d'atelier, il suffit de pédaler d'une main et de passer les vitesses avec l'autre.

5. Le passage de vitesses manque de précision?

Vérifiez les galets et la patte de dérailleur. Il peut arriver que le passage de vitesses manque de précision, c'est-à-dire que vous n'arrivez pas à régler correctement votre dérailleur arrière : les vitesses sautent, ne montent pas ou des cliquetis continuent à se faire entendre. Cela peut provenir :

- des galets de dérailleur : Ils peuvent prendre du jeu latéralement. Les galets peuvent se remplacer.
- de la patte de dérailleur : une patte tordue n'offre plus le bon alignement du dérailleur avec le pignon, ce qui peut expliquer ce manque de précision. Procédez au remplacement si elle est abîmée.

6. Un câble et une gaine lubrifiés

La lubrification du câble et de la gaine du dérailleur arrière est primordiale pour un passage de vitesses fluide! C'est un petit détail qui fait la différence. Un petit coup de lubrifiant est toujours le bienvenu.

Vous trouverez des instructions séparées pour les composants dans la boîte d'accessoires fournie avec le vélo, ou sur les sites Internet des fabricants concernés. Pour toute question concernant le montage, le réglage, la maintenance et l'utilisation, contactez votre revendeur O2Feel agréé.

Il y a risque de blessure du cycliste si des composants de transmission sont mal serrés, usés, endommagés ou mal réglés. Faites toujours

entretenir le dérailleur arrière dans chez votre revendeur O2Feel agréé.

Contactez toujours votre revendeur O2Feel agréé lorsque :

- Vous constatez des sauts de chaîne ou
- Si vous entendez un bruit inhabituel ou
- Si le changement de vitesse ne fonctionne pas parfaitement ou
- Si le mécanisme de changement de vitesse, le dérailleur ou tout autre composant de la transmission est mal serré, endommagé ou tordu ou
- Si la chaîne est défectueuse ou usée

2.5.3 Roues

➔ Contrôle des roues

Les roues sont le point de contact du vélo avec la chaussée. Les irrégularités de la chaussée et le poids du cycliste représentent des charges importantes pour les roues.

Les roues sont soigneusement contrôlées et centrées avant la livraison. Cependant, les rayons s'alignent pendant les premiers kilomètres parcourus.

Faites contrôler les roues par votre revendeur O2Feel agréé après les 100 premiers kilomètres parcourus et, si nécessaire, faites-les recentrer. Ensuite, faites-les régulièrement contrôler lors de l'entretien de votre vélo.

La roue peut être fixée au cadre et à la fourche de différentes manières. Outre les systèmes connus avec lesquels la roue est fixée grâce à des écrous d'axe ou des serrages rapides, il existe différents types d'axes de roue. Ceux-ci peuvent être vissés ou fixés par différents types de serrages rapides.

➔ Contrôle du moyeu

Pour contrôler le moyeu, procédez comme suit :

Soulevez la roue et faites-la tourner.

Ce faisant, contrôlez si la roue continue de tourner quelques tours, puis s'arrête. Si elle s'arrête de manière soudaine, le roulement est endommagé.

Pour vérifier si le moyeu a du jeu, essayez de faire bouger la roue de manière latérale (dans les deux sens) dans la fourche ou dans la structure arrière.

Si vous constatez qu'il y a du jeu entre les roulements, ou si la roue tourne difficilement, faites ajuster le moyeu par un revendeur spécialisé.

➔ Contrôle des jantes

La jante subit une usure plus importante si vous utilisez un frein sur jante.

Une jante usée perd en stabilité et est donc plus susceptible de s'abîmer. Une jante déformée, fissurée ou brisée peut entraîner des accidents graves. Ne roulez plus avec le vélo si vous constatez des modifications de la jante. Faites contrôler la jante endommagée par votre revendeur O2Feel agréé.

Les jantes sur les vélos d'une taille à partir de 24" sont équipées d'un indicateur d'usure. Une ligne caractéristique se trouve sur le flanc de la jante où il y a une rainure tout autour de celle-ci.

Remplacez la jante dès que vous voyez des marques (rainures, points colorés) à l'un ou l'autre endroit de la jante, la disparition d'une marque gravée ou l'usure d'une marque colorée écrite.

Si l'indicateur d'usure est constitué d'une rainure ou de plusieurs points sur le flanc de la jante, remplacez la jante dès que vous constatez la disparition de ces marques.

➔ Pneus

Il existe de nombreux types de pneus. Leurs propriétés et leur résistance au roulement dépendent de leur profil.

Ne dépassez pas la pression de gonflage autorisée pour le pneu. Dans le cas contraire, il pourrait éclater.

Injectez de l'air dans le pneu pour obtenir au moins la pression de gonflage minimum indiquée. Si la pression est trop faible, le pneu pourrait se détacher de la jante.

La pression de gonflage maximale autorisée ainsi que la pression minimale, le plus souvent, sont inscrites sur le flanc du pneu.

Lors du changement des pneus, utilisez uniquement des pneus du même type, de la

même dimension et du même profil. Dans le cas contraire, les caractéristiques de conduite du vélo pourraient être influencées de manière négative. Il y aurait alors un risque d'accident.

Les pneus sont des pièces d'usure. Contrôlez régulièrement la profondeur des sculptures, la pression et l'état des flancs des pneus. Remplacez les pneus usés avant de réutiliser le vélo.

Respectez les dimensions du pneu monté. Celles-ci sont désignées par une indication normalisée.

- Exemple 1 : « 46-622 » indique que la largeur du pneu est de 46 mm et que le diamètre de la jante est de 622 mm
- Exemple 2 : « 28 x 1,60 pouce » indique que le diamètre du pneu est de 28 pouces et que sa largeur est de 1,60 pouce.

Démontage des roues

Notez que les étapes décrites ici ne sont que des exemples. Respectez les remarques du fabricant concerné ou adressez-vous à votre revendeur O2Feel agréé.

➔ Démontage de la roue avant

- Si votre vélo est doté de serrages rapides, desserrez-les selon les instructions du fabricant.
- Si votre vélo est équipé d'écrous d'axe, desserrez-les à l'aide d'une clé plate adaptée en tournant dans le sens inverse des aiguilles d'une montre.
- Si la roue avant est sécurisée contre le desserrage grâce à la forme particulière des pattes de dérailleur, continuez de desserrer les écrous en tournant dans le sens inverse des aiguilles d'une montre. Lorsque les rondelles et les écrous ne touchent plus les pattes de dérailleur, retirez la roue avant de la fourche.

➔ Démontage de la roue arrière

- Si votre vélo est équipé d'un dérailleur arrière, passez sur le plus petit pignon. Dans cette position, le mécanisme de changement de vitesse ne gêne pas le démontage.

- Si votre vélo est doté de serrages rapides, desserrez-les.
- Si votre vélo est équipé d'écrous d'axe, desserrez-les à l'aide d'une clé plate adaptée en tournant dans le sens inverse des aiguilles d'une montre.
- Rabattez le mécanisme de changement de vitesse légèrement vers l'arrière.
- Soulevez légèrement le vélo.
- Retirez la roue du cadre.
- Si vous ne pouvez pas encore retirer la roue arrière, continuez d'ouvrir le serrage rapide en tournant le contre-écrou dans le sens inverse des aiguilles d'une montre.
- Donnez une légère tape sur la partie supérieure de la roue avec la paume de la main.
- La roue se détache.

Exemple de démontage d'un moyeu à vitesses intégrées Shimano :

Déconnexion du câble de changement de vitesse pour le retrait de la roue arrière

1. Déconnectez le câble du raccord de cassette pour pouvoir retirer la roue arrière du cadre.

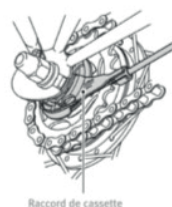

2. Tirez la gaine hors du support de gaine du raccord de cassette, puis retirez le câble de la fente du support.

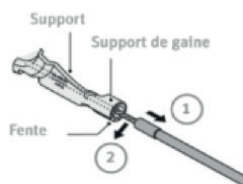

1. Tirez hors du support de gaine
2. Retirez de la fente

3. Retirez le boulon de fixation de câble de la poulie du raccord de cassette.

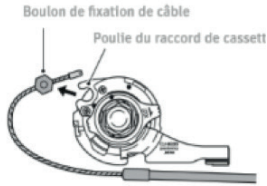

4. S'il est difficile de tirer la gaine hors du support de gaine du raccord de cassette, insérez une clé Allen de 2 mm ou un rayon #14 dans l'orifice de la poulie du raccord de cassette, puis tournez la poulie pour desserrer le câble. Ensuite, retirez en premier le boulon de fixation de câble de la poulie, avant de retirer la gaine du support de gaine.

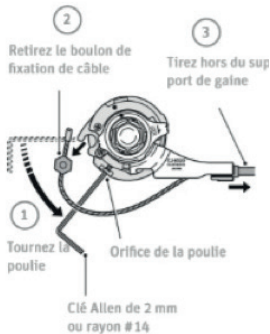

Desserrez le vis de l'étrier de frein et retirez-la.

5. Desserrez les écrous de roue et mettez-les de côté. Retirez la rondelle de protection de l'axe de la roue.

6. Retirez la roue arrière de la fente des pattes de dérailleur.

Pour le remontage des roues procédez à l'inverse des opérations précédentes.

En cas de doutes, n'hésitez pas à consulter votre revendeur O2Feel agréé

Cas du montage / démontage d'une roue avec Nexus 3

- Première étape : Repérer la pièce en aluminium avec une fenêtre, appelons-la cloche de levier. Elle contient un levier, tiré-poussé par un câble, qui tire et pousse une tige métallique appelée plongeur. Cette tige déplace les roues dentées sans le corps du moyeu. Il faut donc retirer la cloche de levier.
- Pour cela, repérer l'écrou noir, visible à droite de la photo, et le desserrer à l'aide d'une clef de 10. Desserer, mais pas dévisser entièrement.

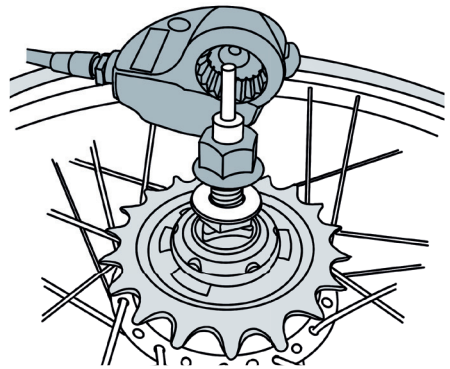

- La cloche doit alors devenir libre.
- A la main, tirer sur la cloche, elle doit venir sans peine.
- Attention ne retirer aucun câble ni butée, ni défaut aucun réglage.
- Faire attention à ne pas faire tomber le plongeur pour éviter de le salir ou de le tordre, car il est enduit d'une graisse grise spéciale.
- A ce stade, la chaîne est toujours en place.
- La cloche déposée, le reste des opérations est similaire à tout vélo.
- On retrouve bien les écrous de roue, qu'il faut desserrer (clef de 14 ou 15) sans les dévisser entièrement.
- La roue est alors libérée du cadre, mais pas de la chaîne.
- Détendre celle-ci en avançant la roue, ou en jouant sur le tendeur de chaîne (selon configuration).

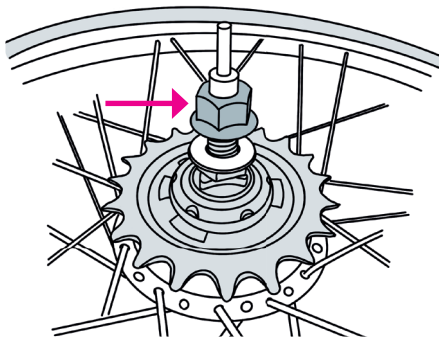

Remontage :

Reprendre les opérations en ordre inverse.

Pas de difficulté particulière, si ce n'est de bien enfoncer la cloche en butée avant de l'immobiliser par serrage.

2.5.4 Jeu de direction

Le jeu de direction est le support de la fourche dans le cadre. Lorsqu'il est bien réglé, le kit de direction peut se tourner sans difficulté. Il ne doit cependant pas y avoir de jeu.

Le kit de direction subit de très fortes sollicitations dues aux chocs des chaussées accidentées. Il peut se desserrer ou se dérégler. Faites contrôler régulièrement le réglage du jeu de direction (qui doit être ni trop serré, ni trop desserré). Le kit de direction peut se briser s'il est mal réglé ou trop serré. C'est pourquoi il doit toujours être réglé par votre revendeur O2Feel agréé.

Un kit de direction trop desserré peut entraîner des dommages aux cuvettes ou à la fourche.

2.5.5 Courroie de distribution

O2Feel utilise pour certains de ses vélos le système d'entraînement à courroie « Gates carbon drive ». La courroie Carbon Drive se trouve au cœur de la transmission. Conçue spécialement, cette courroie en fibre de carbone, d'un pas de 11 mm, constitue une alternative efficace et solide aux chaînes de vélo traditionnelles. La transmission est complétée par nos conceptions de pignons innovantes et votre choix de moyeu à vitesses

intégrées ou mono-vitesse. Le système breveté Gates Carbon Drive vous permet de profiter d'une transmission plus résistante avec moins d'entretien et, plus important encore, de réaliser de superbes sorties à vélo.

Pourquoi le « Gates Carbon drive?

PROPRE – PEU D'ENTRETIEN Pas de lubrification nécessaire et donc pas de taches de graisse. Il ne laisse pas la saleté et la crasse s'incruster et se nettoie facilement à l'eau.

SILENCIEUX Pas de chaîne, donc pas de bruit de chaîne. Incroyable, ce silence.

LÉGER Le système Gates Carbon Drive pèse moins qu'une transmission par chaîne. Un poids réduit signifie de meilleures performances.

SOLIDE L'engagement instantané et la sensation de fluidité que vous constaterez sont uniques. Il faut l'essayer pour le croire.

Une tension correcte de la courroie est essentielle pour un fonctionnement optimal du système Gates Carbon Drive. Une tension insuffisante peut « faire sauter » la courroie lorsque ses dents glissent sur les dents de la poulie arrière. Une tension excessive peut endommager les roulements du moyeu arrière, réduire le rendement et augmenter l'usure de la transmission. Les procédures de tension varient selon le vélo. Les types de systèmes de tension courants incluent des pattes coulissantes ou pivotantes et des boîtiers de pédalier excentriques. Remarque : il est nécessaire de maintenir l'alignement correct de la courroie lorsque vous réglez sa tension.

Un entretien régulier de votre courroie est recommandé et doit être effectué par votre revendeur agréé O2Feel.

3. Entretien

3.1 Généralités

Ne laissez aucun produit d'entretien ou aucune huile entrer en contact avec les garnitures de frein, les disques de frein et les surfaces de freinage de la jante. Dans le cas contraire, les performances des freins seraient entravées.

N'utilisez pas de jet d'eau puissant ni de nettoyeur à haute pression pour le nettoyage. Un jet d'eau trop puissant pourrait pénétrer dans les roulements et diluer le lubrifiant, provoquant une augmentation des frottements. Les conséquences sont la formation de rouille et la dégradation des roulements.

Ne nettoyez jamais votre vélo avec :

- des solutions acides,
- des graisses,
- de l'huile chaude,
- des produits de nettoyage pour freins (sauf pour les disques de frein)
- des liquides contenant des solvants.

Ces substances attaquent les surfaces du vélo et favorisent l'usure.

Après usage, éliminez les lubrifiants et les produits de nettoyage et d'entretien selon les règles de la protection de l'environnement. Ne jetez pas ces substances avec les ordures ménagères, dans les canalisations ou dans la nature.

Le parfait fonctionnement et la durée de vie de votre vélo dépendent de sa maintenance et de son entretien.

Nettoyez régulièrement votre vélo à l'eau chaude avec une éponge, en y appliquant de petites quantités de produits de nettoyage.

Vérifiez à cette occasion si votre vélo ne présente pas de fissures, de rainures ou de déformations.

Faites remplacer les pièces défectueuses avant de réutiliser le vélo.

Traitez particulièrement souvent toutes les pièces affectées par la corrosion en utilisant des produits de conservation et d'entretien, et ce en particulier en hiver ou dans des environnements agressifs, comme en bord de mer. Dans le cas contraire, la

corrosion (rouille) pourrait se propager de manière plus importante et plus rapide sur votre vélo.

Nettoyez régulièrement toutes les pièces zinguées et chromées, ainsi que les composants en acier inoxydable.

Si vous n'utilisez pas votre vélo pendant un certain temps, par exemple, en hiver, rangez-le dans un endroit sec, à température constante. Avant de ranger votre vélo, gonflez les deux pneus en respectant la pression de gonflage prescrite.

Consultez les sites Internet des fabricants des composants concernés pour connaître les informations importantes à ce sujet.

Pièces d'usure

Votre vélo est un produit technique qui doit être régulièrement contrôlé.

Un grand nombre de pièces subissent une forte usure de nature fonctionnelle qui dépend de leur utilisation.

Faites régulièrement contrôler votre vélo et faites remplacer les pièces d'usure par votre revendeur O2Feel agréé.

Mode d'emploi général

➔ Pneus

Les pneus subissent une usure de nature fonctionnelle. Celle-ci dépend de l'utilisation du vélo et peut être influencée de manière décisive par l'utilisateur.

Ne freinez pas de manière à bloquer complètement les roues.

Contrôlez régulièrement la pression de gonflage des pneus. La pression de gonflage maximale autorisée ainsi que la valeur minimale, le plus souvent, sont inscrites sur le flanc du pneu.

Si nécessaire, gonflez le pneu jusqu'à obtenir la valeur de pression indiquée. Vous réduisez ainsi l'usure.

Évitez d'exposer les pneus à des éléments néfastes, comme les rayons du soleil, l'essence, l'huile, etc.

➔ Garnitures de frein

Les garnitures de frein des freins sur jante et à disque s'usent en fonction de l'utilisation du vélo. Si le vélo est utilisé pour des sorties en terrain montagneux ou dans un but sportif, il se peut que les garnitures de frein doivent être changées à intervalles plus courts. Contrôlez régulièrement l'état d'usure des garnitures de frein et, le cas échéant, faites-les remplacer par votre revendeur O2Feel agréé.

➔ Disques de frein

Les disques de frein s'usent également avec le temps et en cas de freinages intensifs. Renseignez-vous auprès du fabricant de vos freins ou de votre revendeur O2Feel agréé pour connaître les limites d'usure acceptables. Faites remplacer les disques de frein usés par votre revendeur O2Feel agréé.

➔ Chaînes et courroies

La chaîne du vélo subit une usure de nature fonctionnelle qui varie en fonction de l'entretien, de la maintenance et de l'utilisation du vélo (conduite, pluie, saleté, sel, etc.).

Nettoyez régulièrement la chaîne et les courroies et lubrifiez la chaîne afin d'en augmenter la durée de vie.

Faites remplacer ces éléments par votre revendeur O2Feel agréé lorsque la limite d'usure acceptable est atteinte. Une courroie a une durée de vie plus longue qu'une chaîne.

Pour davantage de détails sur l'entretien et l'utilisation de votre courroie « Gates », merci de vous rendre sur le site :

https://www.gatescarbondrive.com/~/_media/files/gcd/owners-manuals/french-owners-manual-gates-carbon-drive.pdf?la=en

➔ Pignons et galets de dérailleur

Dans le cas de vélos équipés d'un dérailleur arrière, les pignons et galets de dérailleur subissent une usure de nature fonctionnelle. Le degré d'usure dépend de l'entretien, de la maintenance et de l'utilisation du vélo (conduite, pluie, saleté, sel, etc.).

Nettoyez et lubrifiez ces pièces à intervalles réguliers pour en augmenter la durée de vie.

Faites-les remplacer par votre revendeur O2Feel agréé lorsque la limite d'usure acceptable est atteinte.

➔ Revêtements des poignées

Les revêtements des poignées subissent une usure de nature fonctionnelle. C'est pourquoi il peut être nécessaire de les remplacer.

Vérifiez régulièrement le bon positionnement des poignées. Pensez à les faire contrôler chez votre revendeur O2Feel agréé.

➔ Huiles hydrauliques et lubrifiants

Les huiles hydrauliques et les lubrifiants perdent de leur efficacité avec le temps. Le fait de ne pas changer régulièrement les lubrifiants augmente l'usure des composants et des roulements concernés.

Nettoyez régulièrement tous les composants et roulements concernés et lubrifiez-les de nouveau.

Faites contrôler et remplacer régulièrement le liquide de frein des freins à disque par votre revendeur O2Feel agréé.

➔ Câbles de frein et de transmission

Effectuez régulièrement la maintenance de tous les câbles.

Faites remplacer les pièces défectueuses par votre revendeur O2Feel agréé. Cela peut être particulièrement nécessaire lorsque votre vélo est régulièrement garé à l'extérieur et qu'il est exposé aux intempéries.

➔ Peintures

Les peintures nécessitent un entretien régulier, qui préserve en outre le caractère esthétique de votre vélo.

Contrôlez régulièrement le parfait état des surfaces laquées et corrigez immédiatement les défauts.

Votre revendeur O2Feel agréé se tient à votre disposition pour tout conseil en matière d'entretien des surfaces.

➔ Kit

Tous les kits du vélo, comme le kit de direction, le moyeu, les pédales et le boîtier de pédalier sont soumis à une usure de nature fonctionnelle. Celle-ci dépend de l'intensité et de la durée d'utilisation et de l'entretien.

Contrôlez régulièrement ces pièces.

Nettoyez et lubrifiez régulièrement ces pièces.

➔ Roulements de cadres à suspension intégrale et fourches à ressort ou d'autres éléments de suspension

Les composants de la suspension du vélo, les roulements et les éléments de suspension, subissent des charges beaucoup plus fortes que les autres roulements. C'est pourquoi ils sont soumis à une forte usure.

Contrôlez régulièrement ces pièces de manière précise.

Respectez les modes d'emploi joints des fabricants.

Votre revendeur O2Feel agréé se tient à votre disposition pour tout conseil concernant l'entretien et, le cas échéant, le remplacement de ces composants sensibles.

Consultez également les sites Internet des fabricants des composants concernés pour connaître les informations importantes concernant la maintenance des pièces d'usure.

➔ Inspections régulières

Les rayons s'alignent pendant les premiers kilomètres parcourus, les câbles de frein et de transmission s'étirent et les roulements se rodent. C'est pourquoi une première inspection doit être effectuée par votre revendeur O2Feel agréé après environ 200 kilomètres ou après quatre à six semaines. Cette inspection est également importante pour conserver vos droits de garantie.

Vous pouvez consulter nos tutoriels réglages et entretiens sur notre chaîne YouTube.

3.2 Plan d'inspection

Nous conseillons le plan d'entretien suivant pour garantir la longévité et la qualité de roulage de votre vélo :

Après chaque utilisation du vélo

- les rayons,
- l'usure et la concentricité des jantes,
- l'endommagement et la présence de corps étrangers dans les pneus,
- les serrages rapides,
- le fonctionnement de la transmission et de la suspension,
- les freins et l'étanchéité des freins hydrauliques,
- l'éclairage et la sonnette.

Après les 200 premiers km puis tous les ans

- les pneus et les chambres à air.
- Faites contrôler les couples de serrage :
- du guidon,
- des pédales,
- des bielles,
- de la selle,
- de la tige de selle et
- des vis de fixation.
- Faites effectuer le rajustement des composants suivants :
- kit de direction,
- transmission,
- freins,
- éléments de suspension

Entre 300 à 500km

- Faites contrôler l'usure et, le cas échéant, remplacer :
- la chaîne,
- la cassette,
- les pignons,
- la jante et les garnitures de rein.
- Nettoyez la chaîne, la cassette et les pignons.
- Lubrifiez la chaîne avec un lubrifiant approprié.
- Vérifiez la bonne fixation de toutes les vis.

Après 1 000km

Faites contrôler les moyeux de frein et, le cas échéant, remplacer la pastille de frein ou la lubrifier avec un lubrifiant correspondant.

Après 3 000km

- Confiez les travaux en ce qui concerne :
- les moyeux,
- le kit de direction,
- les pédales,
- les câbles de transmission et les câbles de frein
- À un atelier de réparation spécialisé pour :
- leur démontage,
- leur contrôle,
- leur nettoyage,
- leur lubrification et le cas échéant, leur remplacement.

Après tout contact avec la pluie / neige / boue / sable...

- Nettoyez et lubrifiez :
 - le mécanisme de changement de vitesse,
 - les freins (sauf les surfaces de freinage) et la chaîne.
-

3.3 Carnet d'entretien

Vous trouverez ci-dessous le carnet d'entretien de votre vélo afin de suivre sa régularité. Nous vous rappelons qu'il est nécessaire d'enregistrer votre vélo sur notre site

<https://www.o2feel.com/content/82-warranty>

ou au minimum de conserver votre facture comportant le numéro de série du cadre.

Numéro de série cadre :

Modèle :

Batterie :

Date de mise en route :

Date	Nombre de km	Nature de l'entretien réalisé	Nom du technicien	Tampon magasin

4. Garantie et enregistrement de mon vélo

Pour enregistrer votre vélo et bénéficier de la garantie, rendez-vous sur : <https://www.o2feel.com/content/82-warranty>

5. Foire aux questions

Mon vélo est-il homologué pour circuler ?

Chacun de nos vélos électriques O2Feel est accompagné d'un certificat d'homologation. Ce certificat est fourni avec chaque vélo et respecte le décret 95-937 relatif à la prévention des risques résultant de l'usage de la bicyclette.

Quels dommages sont couverts par ma garantie ?

La garantie fonctionne sur les défauts de fabrication et de matière. Toute mauvaise utilisation de votre part, qui pourrait entraîner la détérioration du cycle, ne pourra être pris en charge. A ce propos, pensez à bien enregistrer votre vélo électrique en ligne afin d'activer la garantie.

Quelle est la durée de ma garantie ?

O2Feel garantit l'intégralité de ses vélos électriques 2 ans sur les batteries et 5 ans sur les cadres. Les réparations sont à effectuer chez votre revendeur. Si la réparation s'effectue chez un autre concessionnaire, il vous faudra alors vous acquitter du coût lié à la main d'œuvre. Il est possible d'étendre la durée de garantie via notre programme SerenityFeel, n'hésitez pas à demander les informations à votre revendeur agréé O2Feel ou sur notre site www.o2feel.com

Quel est l'intérêt du vélo électrique pour ma santé ?

D'une manière générale, le vélo électrique est fortement conseillé par les médecins, qui le considère comme un excellent moyen de maintenir une forme physique et de retrouver la santé ! Ils aimeraient, par ailleurs, qu'à terme, ce moyen de transport finisse par se substituer aux voitures, utilisées trop fréquemment pour de courts trajets.

Le poids du vélo électrique est-il déterminant dans le choix de mon vélo ?

Il est plus aisé et plus agréable de rouler avec un vélo léger en particulier dans le cadre d'un vélo pliant. C'est pourquoi O2Feel accorde beaucoup d'importance au poids de ses vélos et tente au maximum d'alléger ses vélos.

Déclaration de conformité CE

Le fabricant :

O2Feel bikes
137 allée de l'Ecopark
59118 Wambrechies
FRANCE

Déclare que les vélos O2Feel bikes entraînés par un moteur électrique :

Désignations :

- iSwan City Up 5.1
- iSwan City Boost 6.1
- iSwan Urban Brooks Limited
- iSwan City Boost 7.1
- iSwan City Boost 8.1
- iSwan Explorer Boost 6.1
- iSwan Urban Boost 6.1
- iSwan Adventure Boost 6.1

Année de construction 2020 et année de construction 2021

Sont conformes aux dispositions de la **Directive 2006/42/CE relative aux machines**. De plus, les vélos entraînés par un moteur électrique correspondent aux exigences essentielles de la **Directive 2014/30/CE compatibilité électromagnétique**.

Les normes suivantes ont été appliquées :

EN 15194 10.2017 - Cycles à assistance électrique - Bicyclettes EPAC, EN ISO 4210-2 04.2018 – Cycles exigences de sécurité des bicyclettes partie 2 : exigences pour bicyclettes de ville et de randonnée, de jeune adulte, de montagne et de course.

La documentation technique est disponible auprès de :

O2Feel bikes

137 allée de l'Ecopark
59118 Wambrechies
FRANCE

M. Jean Bataille (gérant associé)

Date : 26 juin 2020



User manual

Contents

1. Introduction

- 1.1 About the bike
- 1.2 Model guide
- 1.3 Usage restrictions
- 1.4 Safety

2. Familiarise yourself with your bike

- 2.1 Adjusting the position
 - 2.1.1 Attaching the pedals
 - 2.1.2 Adjusting the saddle
 - 2.1.3 Adjusting the handlebars
 - 2.1.4 Adjusting the position of the brakes
- 2.2 How the Shimano Steps system works
- 2.4 The Battery
 - 2.4.1 Description
 - 2.4.2 How to fit the O2Feel iPowerpack battery
- 2.5 Other recommendations
 - 2.5.1 Brakes
 - 2.5.2 Derailleurs
 - 2.5.3 Wheels
 - 2.5.4 Headset
 - 2.5.5 Belt drive

3. Maintenance

- 3.1 General
- 3.2 Inspection plan
- 3.3 Maintenance log

4. Guarantee and registering my bike

5. Frequently Asked Questions

Declaration of conformity



Warning

You have just purchased an O2Feel bike. Thank you! To get the most out of your bike, please refer to all the recommendations in this manual.

You are also invited to register your bike on our website

www.o2feel.com

Read this manual carefully before you use your O2Feel e-bike for the first time

Please refer to this manual before making any adjustments or carrying out maintenance on your e-bike.

If you are unsure of anything, please refer to your O2Feel reseller.

o₂feel
BIKES

O2Feel Bikes

bonjour@o2feel.com

www.o2feel.com

1. Introduction

1.1 About the bike

Let's make sure we're speaking the same language



- | | | |
|---------------------------|---|-------------------------|
| 1 Saddle | 11 Chain | 20 Fork |
| 2 Seat post | 12 Rim | 21 Central motor |
| 3 Seat tube | 13 Tyre | 22 Pedal |
| 4 Frame lock | 14 Grip | 23 Crank arm |
| 5 Pannier rack | 15 Handlebars | 24 Gear case |
| 6 Mudguard | 16 Stem | |
| 7 Rear light | 17 Frame | |
| 8 Mudguard stay | 18 Front light | |
| 9 Brake disc | 19 Integrated O2Feel
iPowerpack battery | |
| 10 Chain tensioner | | |

1.2 Model guide

You chose a city or hybrid bike.

Category

Intended use

City



These bikes are designed to be used in urban environments, on tarmacked roads or cycle paths. **They are not suitable for off-road cycling, jumping or competitions.**

They comply with the EN 14764 "bicycles for use on public roads" and EN15194 "electrically power assisted bicycles" standards.

Folding



These bikes are designed to be used for the same purposes as "city" bikes. They can be folded to make them easier to transport or store. **They are not suitable for off-road cycling, jumping or competitions.**

They comply with the EN 14764 "bicycles for use on public roads" and EN15194 "electrically power assisted bicycles" standards.

Hybrid



These bikes are designed to be used for the same purposes as "city" bikes. They are also designed to be used on gravelled surfaces or mixed terrains. **They are not suitable for off-road cycling, jumping or competitions.**

They comply with the EN 14764 "bicycles for use on public roads" and EN15194 "electrically power assisted bicycles" standards.

MTB



These bikes are designed for off-road "Cross Country" or "All Mountain" cycling. They comply with the EN 14766 "mountain bikes" and EN15194 "electrically power assisted bicycles" standards.

Warning: not suitable for competitions, "Enduro" or "DH" activities.

Enduro



These bikes are designed for off-road "Enduro" cycling. They are well-suited to steep terrains, descents and technical climbs. They comply with the EN 14766 "mountain bikes" and EN15194 "electrically power assisted bicycles" standards.

1.3 Usage restrictions

When buying your bike, please make sure that it is suitable for your intended use (see 1.2 Model guide)

All of O2Feel's bikes are "electrically power assisted", which means that the assistance only kicks in when you pedal. **In accordance with the NF EN 15194 standard, assistance is also limited to 25km/hr.** If you exceed this speed, the motor will stop supplying power.

Peddalling can be harder when assistance is deactivated or when the battery is low. In addition, an electric bike is heavier than a classic bike. Make sure you have enough battery power to complete your journey or that you are capable of completing your journey without assistance, as the case may be.

The maximum ranges provided can vary and depend on a number of factors, including (but not limited to): weight of the cyclist, weight of the load, gradient, condition of the road, level of assistance chosen etc.

Any attempts to remove the limitations of your O2feel e-bike are strongly discouraged. This would in fact make your bike illegal to cycle on public highways and would result in using it beyond the restrictions for which it has been designed. This would automatically invalidate the guarantee.

The bikes are subject to load restrictions that take into account the weight of the cyclist, added to which is the weight of any luggage and accessories. If this limit is exceeded, this will invalidate the guarantee.

1.4 Safety

Cycling involves risks, including in particular falling off, which can cause injuries. O2Feel therefore recommends that users wear an appropriate helmet (NF EN 1078). Wearing a helmet is compulsory in France for any child under 12, whether they are cycling or a passenger.

An electric bike may behave differently from a classic bike, due to the assistance and the weight. It is a good idea to familiarise yourself with your bike before using it on a public highway.

When you cycle on a public highway, always make sure you follow the highway code for the country in which you are cycling.

When you buy your O2Feel e-bike, it will have

been checked and adjusted by a professional, to guarantee your enjoyment, comfort and safety. In order to uphold these standards, it is a good idea to have your bike serviced regularly by your approved O2feel reseller.

Check your tyre pressure whenever you are about to go out. The recommended pressure is indicated on the side of the tyre.

Regularly check that the screws are tight (pannier, stem, handlebars, wheels, brakes, saddle).

To prevent your bike being stolen, avoid leaving it in busy areas and use a frame lock.

2. Familiarise yourself with your bike

2.1 Adjusting the position

2.1.1 Attaching the pedals

If you ever need to remove your pedals, be aware that on the inside of your pedal you will find an R

and an L. The R pedal should be fitted on the right (the side with the chainring(s)). The L pedal should be fitted on the left (the side without a chainring).

Remember when attaching the pedals:

- To tighten the right pedal, turn clockwise
- To tighten the left pedal, turn anti-clockwise

2.1.2 Adjusting the saddle

The first thing you can adjust is the height of the saddle. Your reseller may help you do this. If the position of the saddle feels uncomfortable, please do adjust it. An incorrect position can actually cause medium and long-term injuries.

The height of the saddle can be adjusted by unscrewing the seat clamp with a 5mm Allen key, or by opening the quick release lever.



N.B., all seat posts have a minimum insertion level which is indicated on the post ("min" or "stop"). It is not a good idea to pull the saddle higher than this limit to guarantee your safety.

Once the height of the seat has been adjusted, you can change its angle. We recommend starting with the seat horizontal and adjusting it to suit you.

2.1.3 Adjusting the handlebars

Our bikes have already been adjusted to guarantee optimum ergonomics.

However, if you need to adjust the cockpit, we recommend following these steps.

If you would like to adjust the angle of the handlebars, you need to unscrew the stem and angle the handlebars until you find the most comfortable position for you. Then tighten the stem screws (6/8Nm if the stem has 2 screws, 4/5Nm if it has 4).

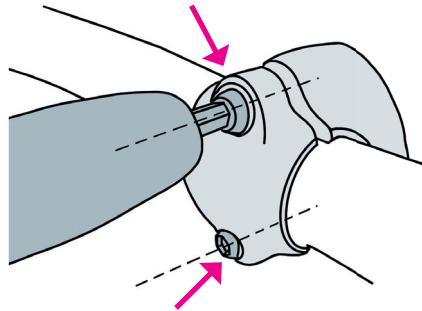

For stems with 4 screws, you must always unscrew and screw in a cross pattern:

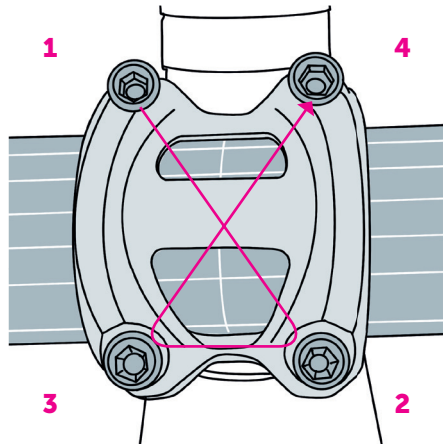

2.1.4 Adjusting the position of the brakes

To make sure the brake lever is in the correct position, unscrew the brake clamp and adjust the angle so that it points in the same direction as your forearms when you are in the cycling position.

Adjust the position so that you can apply the brakes with two fingers.

Tighten the screws again to 5Nm. If you want to make any other adjustments, contact your reseller.

2.2 How the Shimano Steps system works

Features

- Compact, lightweight design
 - Silent, smooth ride
 - System offering excellent performance in terms of changing gears (for an electronic shift system). This system uses accurate sensors that let you change gear by offering the most appropriate level of electric assistance, as this is carefully adjusted via digital controls.
 - Fully automatic gear changes (for a 5 or 8 Di2 electronic shift system).
- The sensors detect the conditions in which your bike is being used. If you are cycling uphill, into a headwind, or on a flat surface with no wind; the automatic gear shift system uses electronic controls to make your ride more enjoyable.
- Start mode (for an electronic shift system).

This function lets you switch to a defined lower gear when you stop the bike, at traffic lights for example, so that you can start off in a low gear. If you switch to a lower gear at the set gear when the bike stops, the system will not automatically switch to the next gear up.

- Light off road, sports, offers powerful assistance. Can only be used when set up by the bike manufacturer.
- Walk assist function (walk assist mode)
 - * The walk assist function may not be usable in some regions.
 - * Some of the functions listed above can only be used once the firmware has been updated. If applicable, talk to the shop you bought your bike from and update the firmware.

Computer and switch unit

For detailed information, please refer to the Shimano user manual.

Using the bike

1. Switch on the bike.
 - Do not put your feet on the pedals when you are switching on the bike. This may cause a system error.
 - The power supply cannot be activated when charging.
1. Choose your preferred assistance mode.



Steep slope



Gentle slope or flat surface



Long distance on flat surface

2. Assistance starts when the pedals start to turn.
3. Change your assistance mode depending on your cycling conditions.
4. Turn off the bike when you are no longer using it.

2.4 The battery

2.4.1 Description

O2Feel develops its own batteries, which means that we can offer one of the best ranges on the market for e-bikes. Thanks to our expertise, we can work closely with Shimano to offer you the best technical solutions.

The main features of our batteries, depending on the models, are:

Battery	Lithium-ion Power Pack 400 / Power Pack 600 / iPower Pack 432 / iPower Pack 540
Normal capacity	Power Pack 400 = 10.4 Ah Power Pack 600 = 16 Ah iPower Pack 432 = 12 Ah iPower Pack 540 = 15 Ah
Operating temperature range	While discharging: -5°C to + 50°C While charging: 0°C to 40°C
Nominal voltage	36 V

Notes:

You cannot use the battery unless you have first charged it with a specific charger. The battery is ready when the LED light comes on.

If you use a battery made by another manufacturer, make sure you read the instructions before use.

You also need to make sure that the battery is properly in place in its housing.

Charging the battery:

The charging time depends on how much capacity is left and which charger you use.



Danger

Charge the battery using the charger specified by the manufacturer and follow the instructions provided. If you do not do this, the battery may overheat, explode or catch fire.



Warning

When you are charging a battery that is fitted to the bike, make sure you don't twist the charging cable and that nothing gets caught in it. You may hurt yourself or the bike might fall over and get damaged.

N.B.

When you plug in the battery charger power supply or the battery charger plug, do not pull on the cable as it could break.

If you are storing your bike for a long period immediately after buying it, you will need to charge the battery before using the bike.

Charge your batteries on a flat, indoor surface.

Read the Shimano manual or talk to your reseller for more information.

Contact your approved O2Feel reseller immediately if any faults occur.

Indicative total charging times for our batteries are as follows (these times may vary depending on factors such as wear, temperature etc.):

iPower Pack 432 : 2A Charger - 390min
4A Charger - 210min

iPower Pack 540 : 2A Charger - 450min
4A Charger - 225min

Looking after your battery day to day:

Before getting on your bike, check the following: If there is a problem with any of the following points, contact the shop from which you bought your bike or a bike seller:

- Is the battery charged?
- Is the battery installed correctly?
- If you do not want to use your bike for a long time, when you store it, make sure that the remaining battery is around 70%. Also make sure that you do not let your battery run down completely by charging it every 3 months.

- Store the battery and your bike with the battery in a covered, cool location (around 10 to 20°C) where they will not be exposed to direct sunlight or rain. If the storage temperature is low or high, the battery performance will be reduced, and the time you can use it for will be shorter. When you use the battery after it has

been in storage for a long time, make sure you charge it before use.

Warning - Risk of fire and electric shock - None of these items can be repaired by the user.



Used batteries:

Lithium-ion batteries are valuable, recyclable resources. For more information about used batteries, refer to the rules for your region. If you have any doubts, contact the shop from which you bought your bike or a bike seller.

Information about disposing of batteries for countries outside the European Union:



This symbol is only valid within the European Union. Follow the local rules in force when you dispose of used batteries. If you have any doubts, contact the shop from which you bought your bike or a bike seller.

2.4.2 How to fit the O2Feel iPowerpack battery

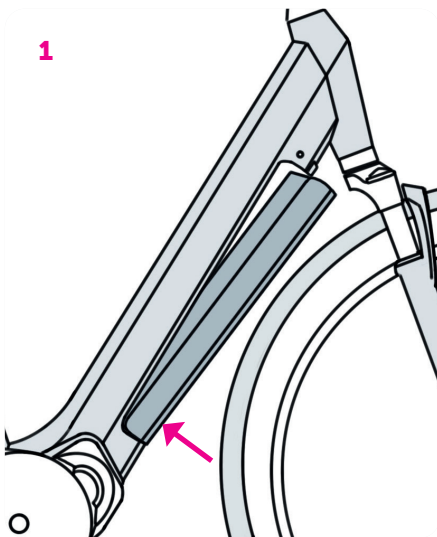

Step 1: First insert the bottom of the battery diagonally, holding the battery down

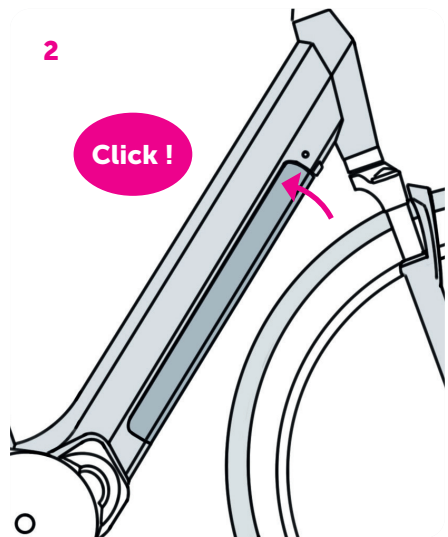

Step 2: Once the bottom of the battery is in place, tilt the top of the battery until you hear a "CLICK"

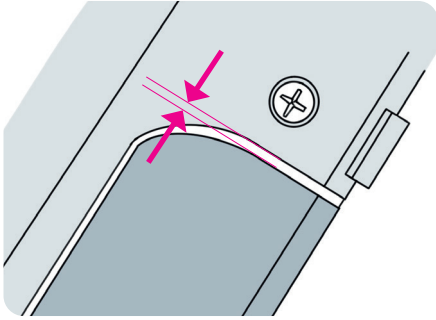

Visual check to make sure it is in position: A gap of around 2mm between the frame at the top of the battery

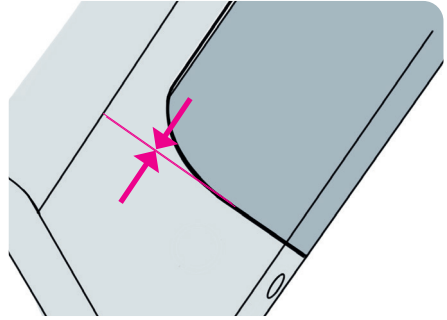

Visual check to make sure it is in position: Not much space between the frame at the bottom of the battery



The battery must ALWAYS be locked for added security.

2.5 Other recommendations

2.5.1 Brakes

Important comments and precautionary measures:

Ask an approved O2feel reseller to carry out maintenance work on brakes.

Do not use oily liquids on brake linings, surfaces of wheel rim brakes, brake pads or disks. If you do, this will hinder the performance of your brakes.

Only use original spare parts. Failure to do so runs the risk of damaging or hindering the performance of your bike.

To achieve good braking performance, only use suitable brake linings for the rims. Failure to do so may increase the braking distance and your brakes will become worn more quickly.

Brake cables are subject to wear. Check them regularly for wear and replace them if necessary.

Check to make sure the brake cable is not rusty or frayed. Replace it if any defects are present. If it is not replaced, the brakes might not work properly.

Hydraulic disc brakes

Hydraulic disc brakes are fitted with a master cylinder next to the manual brake lever. The hydraulic fluid travels to the brake cylinders via a brake line. The brake pads are pressed against the disc by pistons. This type of brake is very powerful and does not require much maintenance.

Whenever you adjust them, test the brakes by pushing the bike firmly whilst applying the brake lever. Only use your bike if it brakes safely.

Regularly check to make sure that the tubes and outer casings are properly sealed, including every time you go out. Tubes and fittings that are not sealed properly may result in braking fluid leaks and prevent the brakes from working properly.

If any fluid leaks from the braking system, stop using the bike and get a specialist to carry out the necessary repairs immediately.

If you cycle with the brakes in this state, there is a significant risk of the brakes failing.

When transporting or storing the bike upside down, air bubbles can form in the braking system reservoir. This can affect the performance of your brakes.

Cleaning the braking system

If the brake pads come into contact with oil or grease, they will need to be replaced. If the brake disc comes into contact with oil or grease, it will need to be replaced. Failure to do so will hinder the performance of your brakes significantly..

Use isopropyl alcohol, soapy water or a dry cloth to clean and maintain the braking system. Do not use commercially available noise-reduction solutions or cleaning products for brakes as they may damage certain parts, such as the seals for example.

2.5.2 Derailleurs

Your O2Feel bike will be delivered as carefully as we can. Contact your approved O2Feel reseller immediately if any faults occur.

However, here are some basic rules for your rear derailleur:

The cable stops are the first thing to adjust on your rear derailleur. Quick reminder: the cable stops define the position of the derailleur from the small cog to the big one and prevent the chain from jumping. They are in the right position when the derailleur moves from top to bottom without derailing and when you don't hear any clicking on the smallest and biggest cogs.

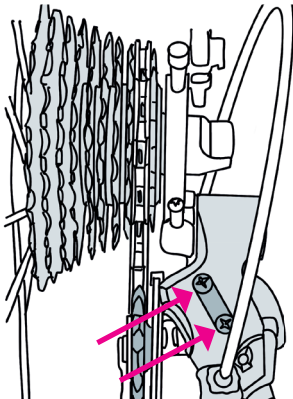

- Adjusting the cable stop on the small cog side (High cable stop): aligning the chain and the guide roller with the small cog
- Adjusting the cable stop on the large cog side (Low cable stop): aligning the chain and the guide roller with the large cog

Remember that you need:

- to unscrew to move the stop towards the outside of the frame
- to screw to move the stop towards the centre of the wheel

Top tip: You can adjust the cable stops without a cable by manipulating the derailleur manually.

Your derailleur still doesn't move to the cable stop on the large cog side? Make sure your cable isn't too tight. Unscrew the cable clamp screw and test the cable stops manually.

3. How do you adjust the tension of the derailleur cable?

Before adjusting the cable tension, we recommend loosening the cable, then positioning the adjuster at the halfway point. This little trick is really useful if you want to increase or reduce the tension later.

- Position your chain on the small cog.
- Manually pull the derailleur cable tight, then adjust the tightening screw.
- Check to make sure the gears change smoothly.
- Adjust the tension with the adjuster to find the right setting.

If the gears struggle to go up: increase the tension using the adjuster.

If the gears struggle to go down: decrease the tension using the adjuster.

Make the adjustments gradually, making sure the gears change smoothly and increasing/reducing the cable tension.

4. The importance of making sure the gears change smoothly for finding the right setting

It is really important to make sure the gears change smoothly when you are adjusting your rear derailleur! It must be suitable for the way you actually use your gears.

To test your gears properly:

- change gears one by one, from the small cog to the big one, then the other way
- try to go up and down quickly
- test the gear changes with all the chainrings

When changing gears on a repair stand, all you need to do is pedal with one hand and change gears with the other

5. Does changing gears lack precision?

Check the derailleur hanger and pulleys. Changing gears may lack precision, in other words, you can't adjust your rear derailleur properly: the gears jump, won't go up, or make a clicking sound. This might be caused by:

- the derailleur pulleys: They might come loose and move from side to side. The pulleys can be replaced.
- the derailleur hanger: a twisted hanger means that the derailleur isn't aligned with the cog, which can explain this lack of precision. Replace it if it is damaged.

6. Lubricating cables and outer casings

It is very important to lubricate the rear derailleur outer casing for smooth gear changes! This is a little detail that makes a big difference. A little bit of lubricant is always welcome.

You will find separate instructions for the components in the box of accessories supplied with the bike, or on the websites for the relevant manufacturers. If you have any questions about assembly, adjustments, maintenance and use, contact your approved O2Feel reseller.

Cyclists may get injured if the transmission components are loose, worn, damaged or not adjusted properly. Always get your rear derailleur serviced by your approved O2Feel reseller.

Always contact your approved O2Feel reseller if:

- Your chain jumps, or
- You hear an unusual noise, or
- The gears do not change seamlessly, or

- The gear changing mechanism, the derailleur or any other component of the drivetrain system is not tightened properly, damaged or twisted, or
- The chain is faulty or worn.

2.5.3 Wheels

➔ Checking the wheels

The wheels are the point of contact between the bike and the ground. Ground surface irregularities and the weight of the cyclist put a significant strain on wheels.

The wheels are carefully checked and aligned before delivery. However, the spokes will align themselves over the first few miles that you cycle.

Get your wheels checked by your approved O2Feel reseller after travelling 100 kilometres and, if necessary, get them realigned. After that, make sure they are checked regularly when carrying out maintenance on your bike.

The wheel can be attached to the frame and the fork in different ways. As well as the common systems with which the wheel is attached thanks to axle nuts or quick releases, there are different kinds of wheel axles. They can be screwed on or attached using different kinds of quick releases.

➔ Checking the hub

Follow these steps to check the hub:

Lift the wheel and spin it around.

When you do this, make sure the wheel continues to turn for a few spins, then stops. If it stops suddenly, a bearing is damaged.

To check to see if the hub is loose, try to move the wheel sideways (both ways) in the fork or in the rear structure.

If there is some movement between the bearings, or if the wheel does not turn easily, ask a specialist reseller to adjust the hub.

➔ Checking the rims

Rims will experience more wear if you are using a rim brake.

A worn rim loses stability and is therefore more likely to get damaged. A misshapen, cracked or

broken rim can cause serious accidents. Stop riding the bike if you notice any changes to the rim. Ask your approved O2Feel reseller to check the damaged rim.

The rims on bikes bigger than 24" are equipped with a wear indicator. A characteristic line can be found on the side of the rim, or there will be a groove all around the rim.

Replace the rim as soon as you notice any marks (grooves, coloured areas) anywhere on the rim, or if an engraved marking disappears or any coloured writing becomes worn.

If the wear indicator is a groove or several points on the side of the rim, replace the rim as soon as these marks disappear.

➔ Tyres

There are lots of different kinds of tyres. Their properties and their rolling resistance depends on their profile.

Do not exceed the stipulated inflation pressure for the tyre. If you do, the tyre could burst.

Pump air into the tyre to achieve at least the recommended minimum inflation pressure. If the pressure is too low, the tyre could come away from the rim.

The maximum and minimum inflation pressures are usually indicated on the side of the tyre.

When changing tyres, only use the same kind of tyre, with the same dimensions and the same profile. Using different tyres may have a negative effect on the handling characteristics of your bike. This will potentially result in an accident.

Tyres are subject to wear. Check the tread, pressure and condition of the sides of your tyres regularly. Replace worn tyres before using your bike.

Make sure you respect the dimensions of the fitted tyre. They are indicated by standardised references.

- Example 1: "46-622" indicates that the width of the tyre is 46mm and the diameter of the rim is 622mm
- Example 2: "28 x 1.6 inches" indicates that the diameter of the tyre is 28 inches and the width is 1.6 inches.

Removing the wheels

Please note that the instructions provided here are only examples. Make sure you respect the relevant manufacturer's guidelines or talk to your approved O2Feel reseller.

➔ Removing the front wheel

- If your bike is equipped with quick releases, unscrew them according to the manufacturer's instructions.
- If your bike is equipped with axle nuts, unscrew them with a suitable spanner by turning anti-clockwise.
- If the front wheel is protected against being unscrewed thanks to the particular shape of the derailleur hangers, continue to unscrew the nuts by turning them anti-clockwise. When the washers and the nuts are no longer touching the derailleur hangers, remove the front wheel from the fork.

➔ Removing the rear wheel

- If your bike is equipped with a rear derailleur, position it on the smallest cog. In this position, the gear changing mechanism will not get in the way of removing the wheel.
- If your bike is equipped with quick releases, unscrew them.
- If your bike is equipped with axle nuts, unscrew them with a suitable spanner by turning anti-clockwise.
- Pull the gear shift mechanism back slightly.
- Raise the bike a bit.
- Remove the wheel from the frame.
- If you cannot remove the rear wheel yet, continue to open the quick release by turning the locknut anti-clockwise.
- Give the top part of the wheel a slight tap with the palm of your hand.
- The wheel will come away.

Example of dismantling a Shimano internal gear hub:

Disconnect the gear shift cable to remove the rear wheel

1. Disconnect the cassette joint cable so you can remove the rear wheel from the frame.

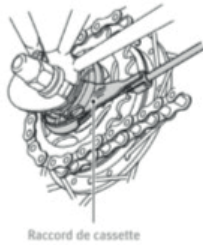

2. Pull the outer casing out of the holder for the cassette joint casing, then remove the cable from the hole in the holder.

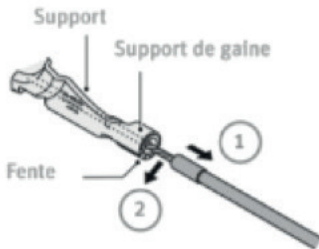

1. Pull the outer casing from the holder
2. Remove from the hole

3. Remove the cable fixing bolt from the cassette joint pulley.

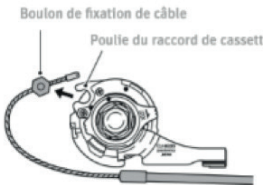

4. If it is difficult to pull the housing out of the cassette joint pulley casing, insert a 2mm Allen key or a #14 spoke into the hole in the cassette joint

pulley, then turn the pulley to release the cable. Then remove the cable fixing bolt from the pulley, before removing the outer casing from the outer casing holder.

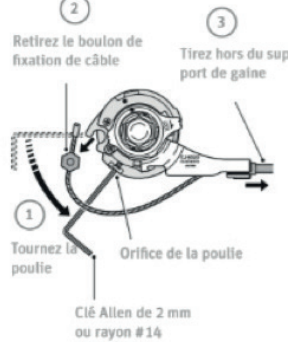

Unscrew the brake caliper screw and take it off.

5. Unscrew the wheel screws and put them to one side. Remove the wheel axis protective washer.

6. Remove the rear wheel from the derailleur hanger slot.

To put the wheels back on, carry out the steps above in reverse.

Talk to your approved O2Feel reseller immediately if you have any concerns.

Mounting / removing a wheel with a Nexus 3

- Step one: Find the aluminium part with a window, let's call it the bell crank. It contains a lever, which is pulled or pushed by a cable, that pulls and pushes a metal rod called a push rod. This rod moves the gear wheels without the body of the hub. So you need to remove the bell crank.
- To do this, find the black nut, which can be seen on the right in the photo, and unscrew it with a 10mm spanner. Loosen it, but do not completely unscrew it.
- The bell should then be released.
- Pull on the bell with your hand. It should come away easily.
- Be careful not to remove any cables or cable

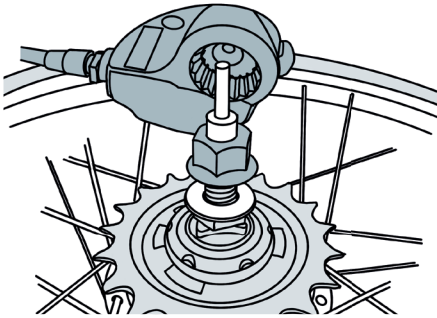

stops, and make sure you don't undo any settings.

- Make sure you don't drop the push rod in case it gets dirty or twisted as it is coated with a special grey grease.
- At this point, the chain is still in position.
- Once the bell has been removed, the rest of the process is similar to that for any bike.
- You will see the wheel nuts, which you will need to loosen (14mm or 15mm spanner) but not unscrew completely.
- The wheel will then be released from the frame, but not from the chain.
- Loosen it by moving the wheel forward, or by playing with the chain tensioner (depending on the configuration).

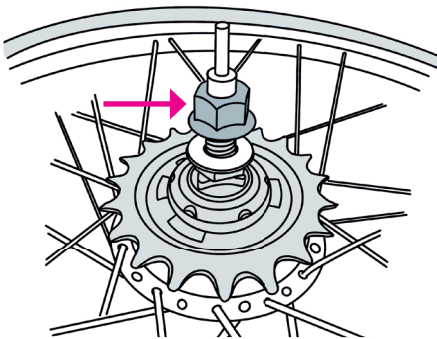

Reassembly:

Follow the steps in reverse order.

There is nothing particularly difficult here, but you do need to make sure the bell is fixed properly in the stop before immobilising it by tightening it.

2.5.4 Headset

The headset is what holds the fork in the frame. When it is in the right position, the headset can turn easily. It must not be loose however.

The headset goes through a lot thanks to impacts on rough surfaces. It can become loose or get messed up. Check the position of the headset regularly (it mustn't be too tight or too loose). The headset can break if it is not adjusted properly or is too tight. This is why it should always be adjusted by your approved O2Feel reseller.

If the headset is too loose, this can damage the cups or the fork.

2.5.5 Belt drive

For some of its bikes, O2feel uses the "Gates carbon drive" belt system. The Carbon Drive belt is right at the core of the drive. This belt drive is an effective, sturdy alternative to traditional bike chains. The patented Gates Carbon Drive technology offers a longer lasting drive that requires less maintenance.

What are the benefits of the Gates Carbon Drive belt drive?

- **Cleanliness and minimal maintenance:** No lubrication is required. You can just wash the belt drive with water.
- The belt drive is **really quiet** compared with a classic chain.
- The Gates Carbon Drive system **weighs less** than a chain transmission system, and so makes better performance easier.

The tension of the drive belt needs to be right to ensure optimum results. Lack of belt tension can lead to tooth jump or "skipping", when the teeth of the belt slide over the teeth of the rear sprocket. Too much tension can damage the bearings within the rear hub, can cause the system to drag, and can increase the wear of your drive system.

Correct alignment of the belt has to be maintained as you adjust tension.

3. Maintenance

3.1 General

Do not allow any cleaning product or oil to come into contact with the brake linings, brake discs or braking surfaces on the rim. If this does happen, it will hinder the performance of your brakes.

Do not use a powerful jet of water or a pressure washer for cleaning. If a jet of water is too powerful, it could get into the bearings and dilute the lubricant causing increased friction. The result of this is that rust will form and the bearings will be damaged.

Never clean your bike with:

- acid solutions,
- greases,
- hot oil,
- brake cleaning products (apart from for brake discs)
- liquids containing solvents.

These substances attack the surfaces of the bike and encourage wear and tear.

After use, dispose of lubricants and cleaning and maintenance products according to rules for protecting the environment. Do not dispose of these substances with household waste, in drains or in nature.

Your bike will only work properly and last if you look after it.

Clean your bike regularly with a sponge and hot water, applying small quantities of cleaning products.

When you do this, make sure there are no cracks, grooves or distortions anywhere on your bike.

Replace faulty parts before using your bike.

In particular, make sure you regularly deal with any parts affected by corrosion, using protective and maintenance products, especially in winter or in aggressive environments, such as by the sea. Failure to do this, the corrosion (rust) could spread more extensively and faster on your bike.

Regularly clean all galvanized and chrome parts, as well as stainless steel components.

If you do not use your bike for a while, in winter for example, store it somewhere dry, at a uniform

temperature.

Before putting your bike away, pump up both tyres according to the recommended inflation pressure.

Check the websites of the relevant component manufacturers to find out the most important points about this subject.

Parts subject to wear

Your bike is a technical product that needs to be checked regularly.

A large number of parts experience considerable natural wear depending on their use.

Get your bike checked regularly and get worn parts replaced by your approved O2Feel reseller.

General instructions for use

➔ Tyres

Tyres experience natural wear. This wear depends on the use of the bike, and can be affected significantly by the user.

Do not brake so that the wheels stop completely.

Regularly check your tyre pressure. The maximum and minimum inflation pressures are usually indicated on the side of the tyre.

If necessary, pump up your tyres until they are at the indicated pressure. This will reduce wear.

Avoid exposing the tyres to harmful elements, such as sunlight, petrol, oil etc.

➔ Brake linings

Brake linings for rim brakes and disc brakes become worn according to the bike's usage. If the bike is used to cycle on mountainous terrain or for sporting purposes, the brake linings may need to be changed more regularly. Regularly check how worn the brake linings are and, if necessary, have them replaced by your approved O2Feel reseller.

➔ Brake discs

Brake discs also become worn over time and when used intensively. Find out from the manufacturer of your brakes or your approved O2Feel reseller about acceptable wear limits. Get worn brake discs parts replaced by your approved O2Feel reseller.

➔ Chains and belts

Bike chains undergo natural wear which depends on how the bike is looked after, maintain and used

(cycling, rain, dirt, salt etc.).

Regularly clean the chain and belts and lubricate the chain to extend its life.

Have these parts replaced by your approved O2Feel reseller when the acceptable wear limit is reached. A belt does not last as long as a chain.

We recommend that you ask your approved O2Feel reseller to service your drive belt regularly.

For more information about looking after and using your "Gates" drive belt, please visit:

https://www.gatescarbondrive.com/~/_media/files/gcd/owners-manuals/english-owners-manual-gates-carbon-drive.pdf?la=en

➔ Derailleur pulleys and cogs

If a bike is fitted with a rear derailleur, the derailleur pulleys and cogs undergo natural wear. The level of wear depends on how the bike is looked after, maintain and used (cycling, rain, dirt, salt etc.).

Clean and lubricate these parts regularly to extend their life. Have them replaced by your approved O2Feel reseller when the acceptable wear limit is reached.

➔ Grips

Grips experience natural wear. This is why they need to be replaced.

Make sure that the grips are positioned correctly on a regular basis. Consider having them checked by your approved O2Feel reseller.

➔ Hydraulic oils and lubricants

Hydraulic oils and lubricants become less effective over time. Failure to change the lubricants regularly increases wear on the components and bearings in question.

Clean all the components and bearings in question and lubricate them again regularly.

Have the brake fluid for your disc brakes checked and replaced regularly by your approved O2Feel reseller.

➔ Brake and gear cables

Make sure you check all cables regularly.

Get faulty parts replaced by your approved O2Feel reseller. This might be particularly important if your bike is left outside regularly and exposed to bad weather.

➔ Paintwork

Paintwork needs regularly maintenance, which will also preserve the look of your bike.

Make sure that painted surfaces are in flawless condition on a regular basis, and correct any faults immediately.

Your approved O2Feel reseller will be happy to offer advice about looking after surfaces.

➔ Assemblies

All the bike assemblies, such as the headset, the hub, the pedals and the bottom bracket, experience natural wear. This depends on the intensity and duration of use and maintenance.

Check these parts regularly. Clean and lubricate these parts regularly.

➔ Bearings for full suspension frame and sprung forks or other elements of the suspension system

The components of the bike's suspension system, bearings and elements of the suspension system, are subject to much more pressure than other bearings. This is why they experience a lot of wear.

Check these parts regularly and thoroughly. Follow the manufacturers' instructions.

Your approved O2Feel reseller will be happy to offer advice about looking after and, if necessary, replacing these sensitive components.

You should also check the websites of the relevant component manufacturers to find out the most important points about looking after parts that are subject to wear.

➔ Regular inspections

The spokes will align themselves over the first few miles that you cycle, the brake and transmission cables will stretch and the bearings will be broken in. This is why an initial inspection should be carried out by your approved O2Feel reseller after around 200 kilometres or four to six weeks. This inspection is also important when it comes to your rights under the guarantee.

You can watch our adjustment and maintenance tutorials on our YouTube channel.

3.2 Inspection plan

We recommend the following maintenance plan to make sure that your bike lasts and continues to be a pleasure to ride:

Every time after using the bike

- spokes,
- wear and concentricity of the rims,
- damage to and the presence of foreign bodies in the tyres,
- quick releases,
- gears and suspension working properly,
- brakes and seals on hydraulic brakes,
- lights and bell.

After the first 200km then every year

- tyres and air chambers.
- Check the tightening torques for the:
 - handlebars,
 - pedals,
 - rods,
 - saddle,
 - seat post and
- screws.
- Have the adjustment of the following components checked:
 - headset,
 - gears,
 - brakes,
 - elements of the suspension system

Between 300km and 500km

- Check for wear and if necessary replace:
 - chain,
 - cassette,
 - cogs,
 - rim and rim linings.
- Clean the chain, cassette and cogs.
- Lubricate the chain with an appropriate lubricant.
- Make sure all screws are fastened.

After 1,000km

- Check the brake hubs and, if necessary, replace the brake pad or lubricate it with an appropriate lubricant.

After 3,000km

- For working relating to:
 - hubs,
 - headset,
 - pedals,
 - gear cables and brake cables
- Use a specialist repair shop to:
 - take them apart,
 - check them,
 - clean them,
 - lubricate and, if necessary, replace them.

After coming into contact with rain / snow / mud / sand etc.

- Clean and lubricate:
 - gear changing mechanism,
 - brakes (apart from the brake surfaces) and chain.

3.3 Maintenance log

Please find below a maintenance log for your bike so you can keep track. Please remember that you need to register your bike on our website <https://www.o2feel.com/content/82-warranty> or at least keep your invoice showing the frame serial number.

Frame serial number:

Model:

Battery:

Date first ridden:

Date	Km	Maintenance	Name	Dealer

4. Guarantee and registering my bike

To register your bike and benefit from the warranty, please refer to:

<https://www.o2feel.com/content/82-warranty>

5. Frequently Asked Questions

Is my bike registered for use?

Each of our O2Feel electric bikes comes with a registration certificate. This certificate comes with the bike and complies with decree 95-937 on preventing risks associated with using bicycles.

What damage is covered by my guarantee?

The guarantee covers manufacturing and material faults. Any incorrect use by you that could cause damage to the bike will not be covered. With this in mind, consider registering your electric bike online to activate your guarantee.

How long is my guarantee for?

O2Feel guarantees all of its electric bikes for 2 years for the batteries and 5 years for the frames. Repairs will be carried out by your reseller. If the repair is done by another dealer, you will have to cover the costs of labour.

What are the benefits of an electric bike in terms of my health?

In general, electric bikes are strongly recommended by doctors, who see them as an excellent way of staying in shape and getting healthier! They would also like this means of transport ultimately to replace cars, which are used too frequently for short journeys.

Is the weight of an electric bike a key factor in the choice of bike?

It is easier and more enjoyable to ride a light bike, especially when it comes to folding bikes. That's why O2Feel pays a lot of attention to the weight of its bikes, and tries to make them as light as possible.

CE declaration of conformity

Manufacturer:

O2Feel bikes
137 allée de l'Ecopark
59118 Wambrechies
FRANCE

Declares that O2Feel bikes powered by an electric motor:

- iSwan City Up 5.1
- iSwan City Boost 6.1
- iSwan Urban Brooks Limited
- iSwan City Boost 7.1
- iSwan City Boost 8.1
- iSwan Explorer Boost 6.1
- iSwan Urban Boost 6.1
- iSwan Adventure Boost 6.1

Manufactured in 2020 and 2021.

Comply with the provisions of **Directive 2006/42/EU on machinery**. In addition, bikes powered by an electric motor comply with the basic requirements of **Directive 2014/30/EU on electromagnetic compatibility**.

The following norms have been applied:

EN 15194 10.2017 - Electrically power assisted cycles - EPAC bikes, EN ISO 4210-2 04.2018 – Cycles - Safety requirements for bicycles part 2: requirements for city and trekking, young adult, mountain and racing bicycles.

Technical documentation is available from:

O2Feel bikes

137 allée de l'Ecopark
59118 Wambrechies
FRANCE

M. Jean Bataille (managing partner)
Date: 26 June 2020



Gebruikshandleiding

Overzicht

1. Inleiding

- 1.1 Voorstelling fiets
- 1.2 Modelgids
- 1.3 Beperkingen van het gebruik
- 1.4 Veiligheid

2. Eerste gebruik

- 2.1 Verstellen van de positie
 - 2.1.1 Montage van de pedalen
 - 2.1.2 Verstellen van het zadel
 - 2.1.3 Verstellen van het stuur
 - 2.1.4 Verstellen van de positie van de remmen
- 2.2 Werking van het Shimano Steps-systeem
- 2.4 De batterij
 - 2.4.1 Beschrijving
 - 2.4.2 Schema voor de invoering van de O2Feel iPowerpack-batterij
- 2.5 Andere aanbevelingen
 - 2.5.1 Remmen
 - 2.5.2 Derailleurs
 - 2.5.3 Wielen
 - 2.5.4 Stuurinrichting
 - 2.5.5 Tandriem

3. Onderhoud

- 3.1 Algemeen
- 3.2 Controleplan
- 3.3 Onderhoudsboekje

4. Garantie en registratie van mijn fiets

5. Veelgestelde vragen

Conformiteitsverklaring



Aandacht

U hebt zopas een O2Feel-fiets gekocht. Wij willen u daar van harte voor bedanken! Om zo veel mogelijk te kunnen genieten van uw fiets, willen wij u vragen om alle aanbevelingen van deze gebruikershandleiding nauwkeurig op te volgen.

U zal ook worden gevraagd om uw fiets te registreren op onze website **www.o2feel.com**

Lees deze gebruikershandleiding aandachtig voor het eerste gebruik van uw Elektrische Fiets van O2Feel

Gelieve deze gebruikershandleiding te raadplegen voor het afstellen of onderhoud van uw elektrische fiets. Neem contact op met uw O2Feel-verdeler in geval van twijfel.

o2feel
BIKES

O2Feel Bikes
hallo@o2feel.com
www.o2feel.nl

1. Inleiding

1.1 Voorstelling fiets

Laten we dezelfde taal spreken



- | | | | | | |
|----|------------------------|----|---|----|----------------|
| 1 | Zadel | 11 | Ketting | 20 | Vork |
| 2 | Zadelpen | 12 | Velg | 21 | Centrale motor |
| 3 | Zadelstrop | 13 | Band | 22 | Pedaal |
| 4 | Frameslot | 14 | Handgreep | 23 | Pedaalarm |
| 5 | Bagagedrager | 15 | Stuurstang | 24 | Kettingkast |
| 6 | Spatbord | 16 | Stuurpen | | |
| 7 | Achterlicht | 17 | Frame | | |
| 8 | Stang van het spatbord | 18 | Koplamp | | |
| 9 | Remschijf | 19 | Geïntegreerde batterij
O2Feel iPowerpack | | |
| 10 | Kettingspanner | | | | |

1.2 Modelgids

Je hebt gekozen voor een stedelijk model of een trekkingmodel

Categorie

Gebruik

Stedelijk



Deze fietsen zijn ontworpen voor gebruik in de stad, op verharde wegen of fietspaden. **Ze zijn niet geschikt voor off-road gebruik, voor sprongen of competitief gebruik.**

Ze voldoen aan de Europese normen EN 14764 "fietsen voor gebruik op de openbare weg" en EN15194 "elektrische fietsen".

Plooi-fiets



Deze fietsen zijn bestemd voor het gebruik zoals omschreven voor de "stadsmodellen". Ze kunnen worden opgeplooid om gemakkelijk te worden vervoerd of opgeborgen. **Ze zijn niet geschikt voor off-road gebruik, voor sprongen of competitief gebruik.**

Ze voldoen aan de Europese normen EN 14764 "fietsen voor gebruik op de openbare weg" en EN15194 "elektrische fietsen".

Trekking



Deze fietsen zijn bestemd voor het gebruik zoals omschreven voor de "stadsmodellen". Daarnaast zijn deze fietsen bestemd voor gebruik op grind of een gecombineerde ondergrond. **Ze zijn niet geschikt voor off-road gebruik, voor sprongen of competitief gebruik.**

Ze voldoen aan de Europese normen EN 14764 "fietsen voor gebruik op de openbare weg" en EN15194 "elektrische fietsen".

MTB



Deze fietsen zijn bestemd voor een gebruik op alle soorten ondergrond van het type "Cross-Country" of "All Mountain". Ze voldoen aan de Europese normen EN 14766 "fietsen voor gebruik op alle soorten ondergrond" en EN15194 "elektrische fietsen". **Let op: deze fietsen zijn niet geschikt voor competitief gebruik, "Enduro", "DH".**

Enduro



Deze fietsen zijn bestemd voor gebruik op alle soorten ondergrond van het type-"Enduro". Ze zijn geschikt voor oneffen terrein en technische afdalingen en beklimmingen. Ze voldoen aan de Europese normen EN 14766 "fietsen voor gebruik op alle soorten ondergrond" en EN15194 "elektrische fietsen".

1.3 Beperkingen van het gebruik

Let er bij de aankoop van uw fiets op dat deze geschikt is voor het beoogde gebruik (zie b. Modelgids)

Alle fietsen van O2Feel zijn "elektrisch ondersteund", dat betekent dat de ondersteuning enkel wordt geactiveerd wanneer u trapt. **Overeenkomstig de regelgeving NF EN 15194 is de ondersteuning trouwens beperkt tot 25 km/u.** Indien u deze snelheid overschrijdt, zal de motor niet langer energie leveren. Het trappen kan moeilijker verlopen indien de ondersteuning is gedeactiveerd of wanneer de batterij leeg is. Daarenboven is een elektrische fiets zwaarder dan een klassieke fiets. Verzekeer u er daarom steeds van dat uw batterij voldoende is opgeladen om uw fietstocht te voltooien of, indien nodig, dat u het traject zelf zonder ondersteuning kunt afleggen.

Het vooropgestelde maximale rijbereik kan vari-

eren en is afhankelijk van verschillende factoren, waaronder (niet-limitatieve lijst): het gewicht van de fietser, het gewicht van de lading, het hoogteverschil, de staat van de weg, het niveau van de ondersteuning, de gekozen ondersteuningsvorm...

Het wordt sterk afgeraden om een handeling te ondernemen om uw elektrische fiets O2Feel te demonteren. Hierdoor zou uw fiets namelijk kunnen worden beschouwd als illegaal op de openbare weg en dit zou kunnen leiden tot een gebruik dat de voorschriften waarvoor de fiets werd ontworpen niet naleeft. Hierdoor zal de garantie automatisch komen te vervallen.

De fiets beschikt ook over een beladingsbeperking die rekening houdt met het gewicht van de fietser, waaraan het gewicht van de bagage en accessoires wordt toegevoegd. De garantie vervalt bij overschrijding van deze limiet.

1.4 Veiligheid

Fietsen omvat risico's, met name het risico op vallen waardoor er blessures kunnen worden veroorzaakt. O2Feel beveelt al zijn gebruikers aan om een gehomologeerde helm te dragen (NF EN 1078). In Frankrijk is het dragen van een helm verplicht voor alle kinderen jonger dan 12 jaar, ongeacht ze zelf fietsen of meerijden.

Een elektrische fiets kan zich anders gedragen dan een klassieke fiets omwille van de ondersteuning tijdens het rijden en het gewicht. U dient zich eerst vertrouwd te maken met uw fiets voordat u hem gebruikt op de openbare weg.

Wanneer u rijdt op de openbare weg, dient u steeds de Wegcode na te leven van het land waarin u zich bevindt.

Bij de aankoop van uw elektrische fiets van O2Feel, werd deze gecontroleerd en afgesteld door een erkende fietsmaker, zodat u kan genieten van alle rijplezier, comfort en veiligheid. Om deze eigenschappen te behouden, dient u uw fiets regelmatig te laten onderhouden door uw erkende O2Feel-verdeler.

Controleer de bandenspanning voor elk vertrek.

De aanbevolen bandenspanning wordt aangeduid op de zijkant van de band.

Controleer regelmatig of alle schroeven goed zijn vastgedraaid (bagagedrager, stuurpen, stuurstang, banden, remmen, zadel).

Om te voorkomen dat uw fiets wordt gestolen, parkeert u hem bij voorkeur niet op drukbezochte plaatsen en moet u een frameslot gebruiken.

2. Eerste gebruik

2.1 Verstellen van de positie

2.1.1 Montage van de pedalen

Opgelet bij het monteren van de pedalen: op de binnenkant van uw pedalen staat een R en een L. Het pedaal met de R moet aan de rechterkant worden gemonteerd (kant met pla(a)t(en)). Het pedaal met de L moet aan de linkerkant worden gemonteerd (kant zonder plaat).

Bijzondere eigenschap van de montage:

- Draai met de richting van de wijzers van een klok mee om het rechterpedaal vast te zetten
- Draai tegen de richting van de wijzers van een klok in om het linkerpedaal vast te zetten

2.1.2 Verstellen van het zadel

De eerste afstelling is die van het zadel. Uw verdeler zal u helpen om deze handeling uit te voeren. Indien de positie van het zadel niet comfortabel is, kan u hem naar wens aanpassen. Een slechte positie kan namelijk blessures veroorzaken op de middellange of lange termijn.

De hoogte van het zadel kan worden aangepast met behulp van de schroef van de zadelstrop met een inbusleutel van 5mm of door de hendel voor snelle vergrendeling te openen.

Van zodra de hoogte van het zadel is ingesteld,

Let op, alle zadelpennen hebben een minimaal niveau dat wordt aangegeven op de pen ("insert mini" of "stop"). De zadelpen mag niet verder dan deze limiet worden uitgetrokken om uw veiligheid te kunnen garanderen.

kan u de richting aanpassen. Wij raden u aan om te starten met een horizontale richting en deze aan te passen in functie van uw gevoel.

2.1.3 Verstellen van het stuur

Onze fietsen zijn vooraf ingesteld om u een optimale ergonomie te kunnen garanderen.

Indien u toch de positie van de fietser wilt aanpassen, raden wij u aan om enkele stappen te volgen.

Indien u de richting van het zadel wilt aanpassen, dient u de schroeven van de stuurpenen los te draaien en het zadel in de positie die u het meest comfortabel lijkt te richten. Vervolgens dient u de schroeven van de stuurpenen opnieuw vast te draaien (6/8Nm indien de stuurpen over 2 schroeven beschikt, 4/5Nm indien de stuurpen 4 schroeven heeft).

Ensuite, resserrez les vis de potence (6/8Nm si la potence a 2 vis, 4/5Nm si elle en a 4).

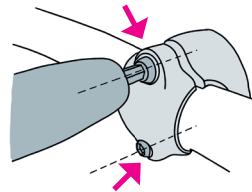

U dient de schroeven van stuurpenen met 4 schroeven steeds kruisgewijs los en vast te schroeven:

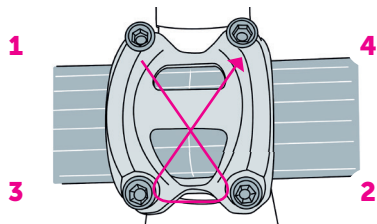

2.1.4 Verstellen van de positie van de remmen

Om de goede positie van de hendel te garanderen, dient u de bevestigingsschroef van het handvat van de rem los te schroeven en vervolgens de hoek aan te passen, zodat deze in het verlengde van uw onderarm ligt terwijl u fietst.

Stel de afstand tussen de hendel van de rem en de handgreep in, zodat u de rem kan indrukken met twee vingers.

Schroef de bevestigingsschroeven van de remhendels opnieuw vast met 5Nm. Voor alle andere verstellingen dient u contact op te nemen met uw verdeler.

2.2 Werking van het Shimano Steps-systeem

Kenmerken

- Compact en licht ontwerp
- Gedempte en zachte werking
- Systeem dat het schakelen naar een andere versnelling vereenvoudigd (voor een elektronisch systeem om tussen versnellingen te schakelen). Dit systeem maakt gebruik van precieze sensoren waarmee u van versnelling kan wisselen door het niveau van de elektrische ondersteuning zo goed mogelijk aan te passen aan de situatie. De ondersteuning wordt zorgvuldig aangestuurd op elektronische wijze.
- Volledig automatische schakeling tussen versnellingen (systeem voor het elektronisch omschakelen tussen 5 of 8 versnellingen Di2).

De sensoren detecteren de gebruiksomstandigheden van de fiets. Of u nu tegen de wind in fietst of op een vlakke ondergrond zonder wind; het systeem voor automatische schakeling tussen versnellingen gebruikt de elektronische commando's om uw fietstocht zo aangenaam mogelijk te maken.

- Start mode (bij een systeem voor elektronische schakeling). Dankzij deze functie kan u automatisch schakelen naar een bepaalde lagere versnelling wanneer u de fiets tot stilstand brengt, bijvoorbeeld aan een verkeerslicht, zodat u opnieuw kunt vertrekken in een lagere versnelling. Indien u schakelt naar een lagere versnelling dan de versnelling die is ingesteld wanneer de fiets stil staat, zal het systeem niet automatisch naar een hogere versnelling schakelen.
- Light off road, sportief, biedt een krachtige ondersteuning. Kan enkel worden gebruikt wanneer het is ingesteld door de fabrikant van de fiets.
- Functie voor ondersteuning tijdens de werking (modus voor ondersteuning tijdens de werking)* De functie voor ondersteuning tijdens de werking is niet beschikbaar in bepaalde regio's. *Bepaalde functies die hierboven worden genoemd, zijn pas beschikbaar wanneer de firmware is geüpdatet. Indien nodig dient u de winkel waar u uw fiets hebt gekocht om advies te vragen en de firmware te updaten.

Teller en controllerunit:

Voor meer informatie dient u de gebruikershandleiding van Shimano te raadplegen

Gebruik van de fiets

1. Start uw fiets.

- Plaats uw voeten niet op de pedalen wanneer u de fiets start. Hierdoor kan er een systeemfout optreden.
- De fiets mag niet worden ingeschakeld tijdens het opladen.

1. Kies de gewenste ondersteuningsmodus.



Steile helling



Vlakke weg



Lange afstand op vlakke weg

2. De ondersteuning gaat van start zodra de pedalen beginnen te bewegen.
3. Wijzig de ondersteuningsmodus in functie van de gebruiksomstandigheden.
4. Schakel de ondersteuning van uw fiets uit van zodra u hem niet meer gebruikt.

2.4 De batterij

2.4.1 Beschrijving

O2Feel ontwikkelt zijn eigen batterijen waardoor we één van de beste keuzes op de markt kunnen aanbieden voor onze elektrische fietsen. Dankzij onze expertise kunnen we nauw samenwerken met Shimano om u de beste technische oplossingen te kunnen bieden.

De belangrijkste kenmerken van onze batterijen in functie van de modellen zijn:

Batterij	Lithium-ion Power Pack 400 / Power Pack 600 / iPower Pack 432 / iPower Pack 540
Normale capaciteit	Power Pack 400 = 10.4 Ah Power Pack 600 = 16 Ah iPower Pack 432 = 12 Ah iPower Pack 540 = 15 Ah
Uiterste bedrijfstemperaturen	Tijdens het ontladen: -5° C tot +50° C Tijdens het opladen: 0° C tot 40° C
Nominale spanning	36 V

Opmerkingen:

U kunt de batterij niet gebruiken zonder deze vooraf te hebben opgeladen met behulp van een speciale lader. De batterij is klaar van zodra het led-lampje gaat branden.

Indien u een batterij van een andere fabrikant gebruikt, dient u de gebruikershandleiding te lezen voor elk gebruik.

Let er tevens op dat de batterij correct is vergrendeld in zijn behuizing.

Opladen van de batterij:

De laadtijd van de batterij varieert in functie van de resterende capaciteit van de batterij en de gebruikte lader.



Gevaar

Laad de batterij op met de lader die wordt aanbevolen door de fabrikant en volg de aanbevolen instructies voor het opladen. Indien u dit niet doet kan de batterij oververhit raken, exploderen of ontbranden.



Waarschuwing

Wanneer u een batterij wilt opladen die is bevestigd op een fiets, dient u erop te letten dat het snoer van de lader niet verwrongen is en dat er geen object in verstrengeld raakt. U kan gewond raken of uw fiets zou kunnen vallen en de onderdelen zouden kunnen worden beschadigd.

OPMERKING

Wanneer u het voedings snoer van de batterijlader uit het stopcontact haalt of de laadaansluiting van de batterij loskoppelt, mag u nooit aan het snoer trekken, aangezien dit zou kunnen stuk gaan.

Wanneer u uw fiets onmiddellijk na aankoop gedurende lange tijd niet gebruikt, moet u de batterij opladen voordat u de fiets gebruikt.

Laad de batterijen binnenshuis op een vlakke ondergrond op.

Lees de gebruikershandleiding van Shimano of raadpleeg uw verdeler voor meer informatie.

Neem onmiddellijk contact op met uw erkende O2Feel-verdeler bij defecten.

De opgegeven tijd voor een volledige laadbeurt is louter indicatief en is als volgt voor onze batterijen (deze laadtijden kunnen echter variëren afhankelijk van de slijtage, temperatuur...):

iPower Pack 432 : Lader 2A - 390min
Lader 4A - 210min

iPower Pack 540 : Lader 2A - 450min
Lader 4A - 225min

Correct dagelijks beheer van de batterij:

Voordat u uw fiets gebruikt, dient u de volgende elementen te controleren. Indien er zich een probleem voordoet met één van de volgende elementen, moet u contact opnemen met de winkel waar u uw fiets hebt gekocht of uw verdeler:

- Is de batterij opgeladen?

- Werd de batterij correct geïnstalleerd?
- Indien u uw fiets gedurende lange tijd niet wilt gebruiken, dient u hem op te bergen en erop toe te zien dat de resterende capaciteit van de batterij ongeveer 70% bedraagt. Let er ook op dat de batterij niet volledig leegloopt en laad hem om de 3 maanden op.
- Bewaar de batterij of de fiets met de batterij op een overdekte en koele plaats (ongeveer 10 tot 20°C) waar deze elementen niet worden blootgesteld aan direct zonlicht of regen.

Indien de temperatuur van de opbergruimte te laag of te hoog is, zullen de prestaties van de batterij afnemen en kan het beschikbare batterijvermogen lager zijn. Wanneer u de batterij voor het eerst opnieuw gebruikt na een lange periode, dient u de batterij op te laden voordat u hem gebruikt.

Waarschuwing - Brandgevaar en risico op elektrische schok - De gebruiker mag zelf geen onderdelen herstellen



Over de gebruikte batterijen:

De lithium-ionbatterijen zijn kostbare en recycleerbare hulpmiddelen. Voor meer informatie met betrekking tot de gebruikte batterijen, dient u de regels uit uw regio na te leven. In geval van twijfel moet u contact opnemen met de winkel waar u uw fiets hebt gekocht of uw verdeler.

Informatie met betrekking tot de sloopregeling voor landen buiten de Europese Unie:



Dit symbool is enkel geldig binnen de Europese Unie. Volg de lokale regelgeving wanneer u uw gebruikte batterij naar de sloop brengt. In geval van twijfel moet u contact opnemen met de winkel waar u uw fiets hebt gekocht of uw verdeler.

2.4.2 Schema voor de invoering van de O2Feel iPowerpack-batterij

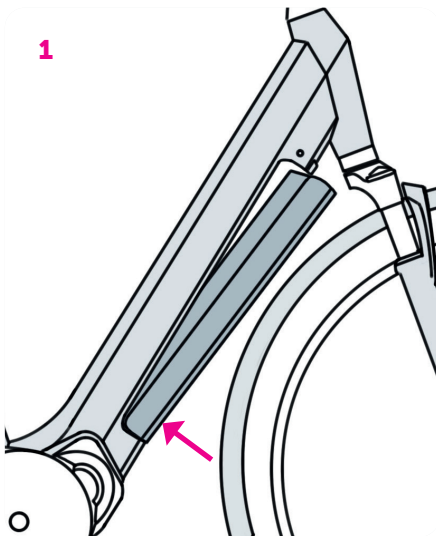

1ste stap: Breng eerst de onderkant van de batterij diagonaal in door deze onderaan vast te nemen.

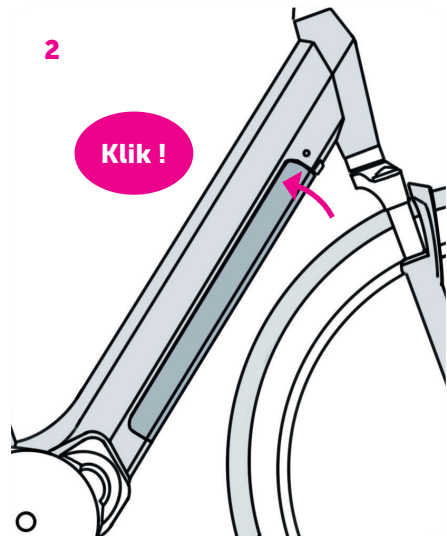

2de stap: van zodra de onderkant van de batterij correct is geplaatst, dient u de bovenkant van de batterij te kantelen totdat u een "KLIK" hoort

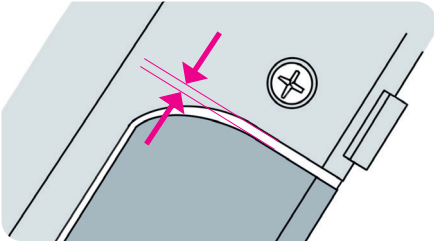

Visuele controle van de correcte positie:

Aanwezigheid van een speling van ongeveer 2mm tussen de bovenkant van de batterij en het frame

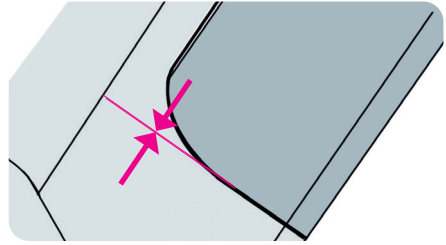

Visuele controle van de correcte positie:

Beperkte ruimte tussen de onderkant van de batterij en het frame



De batterij moet **ALTIJD** worden vergrendeld voor extra veiligheid.

2.5 Andere aanbevelingen

2.5.1 Remmen

Belangrijke opmerkingen en veiligheidsmaatregelen:

Vertrouw de onderhoudswerken van de remmen toe aan een erkende O2Feel-verdeler.

Breng geen oliehoudende vloeistoffen aan op de remvoeringen, de remoppervlakken van de velgen of de remblokken en -schijven. Zo niet, zal de goede werking van de remmen worden belemmerd.

Gebruik enkel originele wisselstukken. Indien u andere wisselstukken gebruikt, loopt u een risico op schade of kan de goede werking van de fiets worden verhinderd.

Voor een grote remkracht, dient u enkel gebruik te maken van de remvoering die is aangepast aan de velgen. Indien dit niet het geval, zou de remafstand kunnen verhogen en kunnen de remmen sneller slijten.

De remkabels zijn slijtdelen. Controleer hun staat op regelmatige tijdstippen en laat ze vervangen wanneer nodig.

Remmen met hydraulische schijven

De rem met hydraulische schijf is uitgerust met een hoofdcilinder ter hoogte van de manuele remhendel. De hydraulische vloeistof wordt overgebracht naar de remcilinders met behulp van een slang. De

remblokken worden tegen de schijf gedruwd met behulp van zuigers. Dit is een erg krachtige rem die weinig onderhoud vereist.

Na elke afstelling dient u de remmen te testen door uw fiets stevig naar voor te duwen en uw rem in te drukken. Gebruik uw fiets enkel wanneer hij op een veilige manier kan remmen.

Controleer regelmatig de dichtheid van de kabelgoten en aansluitingen en doe dit ook telkens voor u vertrekt. Wanneer de kabelgoten en aansluitingen niet waterdicht zijn, kan er vloeistof uit het remsysteem verloren gaan, waardoor de remmen niet langer goed functioneren.

Wanneer uw fiets remvloeistof heeft verloren, mag u hem niet langer gebruiken en dient u hem onmiddellijk te laten herstellen in een gespecialiseerde werkplaats.

Indien u uw fiets toch zou gebruiken met deze remmen, loopt u een hoog risico op defecte remmen.

Wanneer uw fiets ondersteboven wordt vervoerd of bewaard, kunnen er luchtbelletjes worden gevormd in het reservoir van het remsysteem. Hierdoor kan de goede werking van uw remsysteem worden verhinderd.

Reiniging van het remsysteem

Indien de remblokken in contact komen met olie

of vet, moeten ze worden vervangen. Indien de remschijf in contact komen met olie of vet, moet hij worden gereinigd. Zo niet, zal de goede werking van de remmen sterk worden belemmerd.

Gebruik isopropylalcohol, een zeepsopje of een droge doek om het remsysteem te reinigen en te onderhouden. Gebruik geen reinigingsmiddel, noch alternatieven voor het reinigen van remmen die beschikbaar zijn in de winkel, aangezien ze schade zouden kunnen berokken aan bepaalde onderdelen, bijvoorbeeld de dichtingen.

2.5.2 Derailleurs

Uw O2Feel fiets zal worden geleverd met de grootste zorg die wij eraan kunnen besteden; Neem zo snel mogelijk contact op met uw erkende O2Feel-verdelers in geval van defecten.

Hierna vindt u echter de basisafstellingen voor een derailleur achteraan:

De ringen zijn de eerste elementen die moeten worden afgesteld op uw derailleur achteraan. Kleine herinnering: de ringen bepalen de werking van de derailleur van het kleinste tot het grootste tandwiel en voorkomen dat de ketting verspringt. Ze zijn juist afgesteld als de derailleur van boven naar beneden kan bewegen zonder te ontsporen en als er geen klinkgeluiden worden gehoord op het kleinste en het grootste tandwiel.

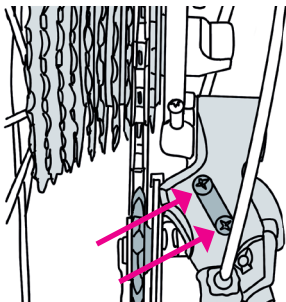

- Afstelling van de ring aan de kant van het kleinste tandwiel (High-ring of ring onderaan): uitlijning van de ketting en de geleider met het kleine tandwiel

- Afstelling van de ring aan de kant van het grootste tandwiel (Low-ring of ring bovenaan): uitlijning van de ketting en de geleider met het grote tandwiel

U moet onthouden dat we:

- de ring losschroeven om hem naar de buitenkant

van het frame te verplaatsen

- de ring vastschroeven om hem naar de midden van het wiel te verplaatsen

Goed om weten: Het is mogelijk om de ringen af te stellen zonder kabel, door de derailleur manueel te bedienen.

Raakt uw derailleur nog steeds niet bij de ring aan het grote tandwiel? Controleer of uw kabel niet te strak is gespannen. Schroef de kabelschroef los en test de manuele afstelling van de ringen.

3. Hoe kan ik de spanning op de kabel van de derailleur afstellen?

Voordat u de spanning op de kabel afstelt, raden wij u aan om de kabel los te schroeven en het afstelwielte vervolgens halverwege het kabelverloop te plaatsen. Dit kleine detail kan u helpen om de spanning vervolgens te verhogen of te laten afnemen.

- Plaats uw ketting op het kleine tandwiel.
- Trek manueel aan de kabel van de derailleur en span hem op. Pas vervolgens de vergrendelingschroef aan
- Test of de derailleur vlotjes schakelt tussen verschillende versnellingen
- Verfijn de afstelling van de spanning met behulp van het wielte om de juiste afstelling te vinden

Indien de versnellingen moeite hebben om omhoog te gaan: verhoog de spanning met behulp van het wielte.

Indien de versnellingen moeite hebben om omlaag te gaan: verminder de spanning met behulp van het wielte.

Het duurt even voordat de derailleur perfect is afgesteld. Test daarom of de derailleur vlotjes schakelt tussen verschillende versnellingen en verhoog/verminder de spanning op de kabel

4. Het is belangrijk om te testen of er vlotjes kan worden geschakeld tussen verschillende versnellingen om de goede afstelling te garanderen.

Het is belangrijk om te testen of er vlotjes kan worden geschakeld tussen verschillende versnellingen wanneer u uw derailleur achteraan afstelt! De test moet een correct beeld geven van een reële situatie waarin u schakelt tussen verschillende versnellingen.

Om uw versnellingen goed te testen:

- schakel van de ene versnelling naar de andere, van het kleinste tandwiel naar het grootste en omgekeerd
 - probeer snel omhoog en omlaag te schakelen
 - test of u vlotjes kunt schakelen tussen de verschillende versnellingen met alle platen
- Om te schakelen tussen de versnellingen op een voet in de werkplaats, volstaat het om op de pedalen te trappen met uw hand en te schakelen van de ene naar de andere versnelling.

5. Verloopt het schakelen tussen verschillende versnellingen niet erg precies?

Controleer de rollen en de derailleurpat. Het is mogelijk dat het schakelen tussen verschillende versnellingen niet erg precies verloopt. Dat wilt zeggen dat we de derailleur achteraan niet correct kunnen afstellen: de versnellingen verspringen, u kan niet omhoog schakelen of u blijft een klinkend geluid horen. Dat kan afkomstig zijn van:

- de wieltjes van de derailleur: Ze kunnen een laterale speling hebben. De wieltjes kunnen zich verplaatsen.
- de derailleurpat: een verwrongen pat verstoort de goede uitlijning van de derailleur met het tandwiel, waardoor het schakelen niet langer precies verloopt. Kies ervoor om de derailleur te vervangen indien deze is beschadigd.

6. Een gesmeerde kabel en kabelgoot.

Het smeermiddel van de kabel en de kabelgoot van de derailleur achteraan is een essentieel element om soepel te kunnen schakelen tussen verschillende versnellingen! Dit kleine detail maakt een immens verschil. Een beetje smeermiddel is daarom gewenst.

U vindt aparte instructies voor de onderdelen in de accessoiredoos die wordt meegeleverd met de fiets of op de website van de betrokken fabrikanten. Voor alle vragen met betrekking tot de montage, afstelling, het onderhoud en gebruik kan u contact opnemen met uw erkende O2Feel-verdeler.

De fietser loopt een risico op vallen indien de onderdelen van de transmissie slecht zijn vastgeschroefd, versleten of beschadigd zijn of verkeerd zijn afgesteld. Laat de derailleur achteraan steeds onderhouden bij uw erkende O2Feel-verdeler.

Neem steeds contact op met uw erkende

O2Feel-verdeler indien:

- U opmerkt dat uw ketting verspringt of
- U een ongebruikelijk geluid hoort of
- Er niet vlot kan worden geschakeld tussen verschillende versnellingen of
- Het mechanisme om van versnelling te wisselen, de derailleur of een ander onderdeel van de transmissie slecht is vastgeschroefd, beschadigd of verdraaid, of
- De ketting defecten of slijtage vertoont

2.5.3 Wielen

► Controle van de wielen

Uw fiets komt in contact met de weg of fietspaden via de wielen. Oneffenheden op de weg of het gewicht van de fietser belasten uw wielen.

De wielen worden zorgvuldig gecontroleerd en uitgelijnd voor de levering. De spaken worden echter uitgelijnd tijdens de eerste afgelegde kilometers.

Laat uw wielen controleren door uw erkende O2Feel-verdeler na de eerste 100 kilometer en laat ze opnieuw uitlijnen indien nodig. Laat ze vervolgens regelmatig opnieuw controleren tijdens het onderhoud van uw fiets.

Het wiel kan op verschillende manieren worden bevestigd aan het frame en de vork. Naast de gekende systemen waarbij het wiel wordt bevestigd dankzij moeren aan de as of via snelspanmoeren, bestaan er verschillende soorten wielassen. Deze kunnen worden vastgeschroefd of bevestigd met verschillende soorten snelspanmoeren.

► Controle van de naaf

Wij raden u aan om de volgende stappen te volgen voor de controle van de naaf:

Til het wiel op en laat het draaien.

Terwijl u dit doet, dient u te controleren of het wiel enkele keren volledig ronddraait en vervolgens tot stilstand komt. Indien het wiel plots stopt, is de lager beschadigd.

Om te controleren of er speling op de naaf zit, moet u proberen om het wiel zijdelings te bewegen over de vork of de structuur achteraan (in beide richtingen).

Indien u een speling opmerkt tussen de lagers of

wanneer het wiel moeilijk draait, dient u de naaf te laten afstellen door een erkende verdeler.

➔ Controle van de velgen

De velg zal sneller slijtage vertonen wanneer u een rem op de velg gebruikt.

Een afgesleten velg verliest stabiliteit en kan bijgevolg sneller stuk gaan. Een vervormde velg of een velg met scheuren of breuken kan ernstige ongevallen veroorzaken. Rijd daarom niet langer met uw fiets indien u merkt dat de velg schade heeft opgelopen. Laat de beschadigde velg controleren door uw erkende O2Feel-verdeler.

De velgen van de fietsen vanaf maat 24" zijn uitgerust met een indicator van de slijtage. Er bevindt zich een kenmerkende lijn op de zijkant van de velg of er bevindt zich een lijn rond de volledige lengte van de velg.

Vervang de velg van zodra u sporen (groeven, gekleurde puntjes) ziet op één of meerdere plekken op de velg, wanneer een gegraveerde markering verdwijnt of wanneer een geschreven gekleurd merkteken afslijt.

Indien de indicator van slijtage bestaat uit een streep of verschillende puntjes op de zijkant van de velg, dient u de velg te laten vervangen van zodra deze merktekens verdwijnen.

➔ Banden

Er bestaan verschillende soorten banden. Hun eigenschappen en hun weerstand tijdens het fietsen is afhankelijk van hun profiel.

Overschrijd de maximaal toegestane bandenspanning niet. Indien u dat wel doet, kan de band springen.

Pomp lucht in de band om minstens de minimaal aanbevolen bandenspanning te bekomen. Indien de bandenspanning te laag is, zou de band kunnen loskomen van de velg.

De maximaal toegestane bandenspanning en de minimumwaarde staan, in de meeste gevallen, op de zijkant van de band.

Wanneer de banden worden vervangen, mag u enkel banden van hetzelfde type, dezelfde afmetingen en hetzelfde profiel gebruiken. Indien u dat niet doet, zullen de rijeigenschappen negatief worden beïnvloed. Er kan een risico op ongevallen ontstaan.

De banden zijn slijtdelen. Controleer regelmatig de diepte van de groeven, de bandenspanning en de zijkanten van de banden. Vervang de afgesleten banden voordat u uw fiets opnieuw gebruikt.

Respecteer de afmetingen van de gemonteerde band. Deze worden op gestandaardiseerde manier aangeduid.

- Voorbeeld 1: "46-622" wijst erop dat de breedte van de band 46 mm bedraagt en de diameter van de velg 622 mm is
- Voorbeeld 2: "28 x 1,60 inch" wijst erop dat de diameter van de band 28 inch bedraagt en dat de breedte 1,60 inch is.

Wielen demonteren

We merken op dat de stappen die hierna worden omschrijven louter als voorbeeld worden gegeven. Leef de voorschriften van de fabrikant na of vraag advies aan uw erkende O2Feel-verdeler.

➔ Demontage van het wiel vooraan

- Indien uw fiets beschikt over snelspanmoeren, dient u deze los te schroeven overeenkomstig de voorschriften van de fabrikant.
- Indien de fiets is uitgerust met moeren aan de as, dient u deze los te schroeven met behulp van een gepaste moersleutel door te draaien tegen de wijzers van de klok in.
- Indien het wiel vooraan is beveiligd tegen losschroeven omwille van de bijzondere vorm van de derailleurpats, dient u de moeren te blijven losschroeven door te blijven draaien tegen de wijzers van de klok in. Wanneer de schijfjes en de moeren niet langer in contact komen met de derailleurpats, kan u het wiel vooraan verwijderen uit de vork.

➔ Demontage van het wiel achteraan

- Indien uw fiets is uitgerust met een derailleur achteraan, dient u te schakelen naar het kleinste tandwiel. In deze positie zal het mechanisme om van versnelling te wisselen, het demonteren niet hinderen.
- Indien uw fiets beschikt over snelspanmoeren, dient u deze los te schroeven.
- Indien de fiets is uitgerust met moeren aan de as, dient u deze los te schroeven met behulp van een gepaste moersleutel door te draaien tegen

de wijzers van de klok in.

- Klap het mechanisme om van versnelling te wisselen naar achter.
- Til de fiets lichtjes op.
- Verwijder het wiel van het frame.
- Indien u het wiel achteraan nog niet kan verwijderen, dient u de snelspanmoer te blijven openen door de borgmoer te blijven draaien tegen de wijzers van de klok in.
- Geef een lichte tik op het bovenste gedeelte van het wiel met de handpalm.
- Het wiel komt los.

Voorbeeld van de demontage van een naaf met geïntegreerde versnellingen van Shimano:

Koppel de kabel voor het schakelen tussen versnellingen los om het achterwiel te verwijderen.

1. Koppel de kabel voor de verbinding van de cassette los om het achterwiel te kunnen verwijderen uit het frame.



2. Haal de kabelgoot uit de kabelhouder van de aansluiting van de cassette en verwijder vervolgens de kabel uit de gleuf van de houder.

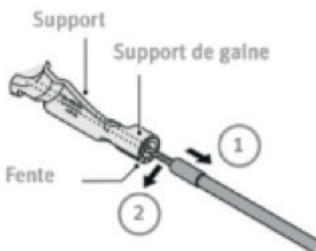

1. Haal het uit de kabelhouder 2 Verwijder uit de gleuf 2. Verwijder uit de gleuf

3. Verwijder de bevestigingsbout van de kabel uit de aansluiting van de cassette.

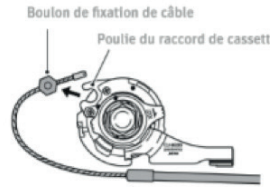

4. Indien het moeilijk is om de kabelgoot te verwijderen uit de kabelhouder van de aansluiting op de cassette, dient u een inbusleutel van 2 mm of #14 in de opening van de bevestigingsbout van de aansluiting van de cassette te stoppen en de bevestigingsbout vervolgens te draaien om de kabel los te draaien. Verwijder vervolgens eerst de bevestigingsbout van de kabel van de aansluiting, voordat u de kabelgoot verwijdert uit de kabelhouder.

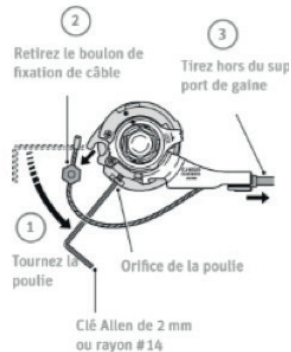

Maak de schroeven los van de remklauw en verwijder hem.

5. Schroef de wielmoeren los en leg ze opzij. Verwijder de beschermring van de wielas.

6. Verwijder het achterwiel uit de gleuf van de derailleurpats.

Om de wielen opnieuw te monteren, dient u de bovenstaande handelingen in omgekeerde volgorde uit te voeren.

Bij twijfel, neem zo snel mogelijk contact op met uw erkende O2Feel-verdeler.

Case van de montage / demontage van een wiel met Nexus 3

- Eerste stap: Identificeer het onderdeel in aluminium met een raampje, laten we het klokje van de hendel noemen. Dit bevat een hendel, die wordt bediend door een kabel en die een metalen pen in beweging brengt die we "de zuiger" noemen. Deze pen verplaatst de tandwielen zonder de naaf. De klok moet dus worden verwijderd van de hendel.
- Zoek hiervoor de zwarte moer, die zichtbaar is aan de rechterkant van de foto en schroef deze los met behulp van een sleutel van 10. Maak de schroef los, maar maak hem niet volledig los.

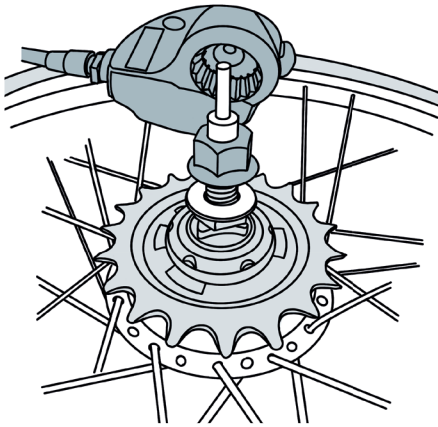

- De klok zal vervolgens vrijkomen.
- Trek aan de klok met de hand, deze zou moeiteloos moeten loskomen.
- Let erop dat u geen kabel of ring verwijdert of afstelling ongedaan maakt.
- Let erop dat u de zuiger niet laat vallen om te voorkomen dat hij vuil wordt of buigt, aangezien hij gecoat is met een speciale grijze vetstof.
- In dit stadium zit de ketting nog steeds op zijn plek.
- Van zodra de klok is geplaatst, is de rest van de handelingen gelijkaardig voor elke fiets.
- We zien duidelijk de wielmoeren die moeten worden losgeschroefd (sleutel van 14 of 15) zonder ze volledig los te maken.
- Het wiel wordt vervolgens losgemaakt van het frame, maar niet van de ketting.

- Haal de spanning van deze ketting door het wiel naar voor te bewegen of door te spelen met de spanning op de ketting (afhankelijk van de configuratie).

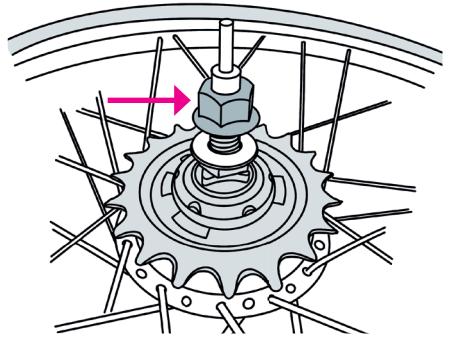

Opnieuw monteren:

Herhaal de bovenstaande handelingen in omgekeerde volgorde.

Geen specifieke moeilijkheden, u moet enkel zorgen dat de klok goed diep in de ring zit voordat u deze vastzet door hem aan te draaien;

2.5.4 Stuurinrichting

De stuurinrichting is de drager van de vork in het frame. Wanneer de stuurinrichting goed is afgesteld, kan de kit van de stuurinrichting probleemloos draaien. Er mag echter geen speling op zitten.

De kit van de stuurinrichting wordt erg zwaar belast onder invloed van de schokken van heuvelachtige wegen. De stuurinrichting kan ook worden losgedraaid of ontregeld. Laat de afstelling van de stuurinrichting daarom regelmatig controleren (niet te hard vastgeschroefd, niet te los). De kit van de stuurinrichting kan breken als deze verkeerd is afgesteld of te hard is vastgedraaid. Daarom moet hij steeds worden afgesteld door uw erkende O2Feel-verdeler.

Wanneer de kit van de stuurinrichting te strak is vastgeschroefd kan dit schade berokken aan de cuvetten of de vork.

2.5.5 Tandriem

O2Feel maakt voor bepaalde fietsen uit zijn gamma gebruik van de aandrijving met tandriem "Gates carbon drive". De tandriem Carbon Drive bevindt zich in de kern van de transmissie. Deze riem is een stevig en efficiënt alternatief voor de traditionele fietsketting. De gepatenteerde technologie Gates Carbon Drive biedt u een stevigere transmissie die minder onderhoud vereist.

Wat zijn de voordelen van de tandriem Gates Carbon Drive?

- Een schone oplossing die weinig onderhoud vereist: Er moeten geen onderdelen worden gesmeerd. De tandriem kan simpelweg worden gereinigd met behulp van water.
- De tandriem is zeer stil in vergelijking met de klassieke fietsketting.
- Het systeem Gates Carbon Drive weegt minder dan een transmissie via de ketting en levert dus betere fietsprestaties op.

Voor optimaal gebruik van de tandriem, is het van essentieel belang dat de spanning op de riem correct wordt afgesteld. Onvoldoende spanning kan de tandriem "laten opspringen" wanneer de tanden over de tanden van de riemschijf achteraan schuiven. Overmatige spanning kan de lagers van de naaf achteraan beschadigen, het rendement verminderen en de slijtage van de transmissie doen toenemen.

Het is van essentieel belang dat u de correcte uitlijning van de tandriem behoudt tijdens het afstellen van de spanning.

3. Onderhoud

3.1 Algemeen

Vermijd elk contact van onderhoudsproducten of olie met de remvoering, remschijven en de remoppervlakken op de velg. Zo niet, zal de goede werking van de remmen worden verhinderd.

Gebruik geen waterstraal, noch hogedrukreiniger om uw fiets te reinigen. Een te krachtige waterstraal zou in de lagers kunnen terechtkomen en het smeermiddel verdunnen, waardoor er meer wrijving ontstaat. Dit leidt tot roestvorming en schade aan de lagers.

Reinig uw fiets nooit met:

- oplossingen met een hoge zuurtegraad,
- smeermiddelen,
- warme olie,
- reinigers (behalve voor de remschijven)
- vloeistoffen die oplosmiddelen bevatten.

Deze stoffen tasten de oppervlakte van de fiets aan en bevorderen slijtage.

Na gebruik dient u de smeermiddelen en reinigings- en onderhoudsproducten te verwijderen overeenkomstig de regels voor de bescherming van het milieu. Gooi deze stoffen nooit weg met het huishoudelijk afval, in het kanaal of in de natuur.

De ideale werking en levensduur van uw fiets zijn afhankelijk van de herstellingen en het onderhoud.

Reinig uw fiets regelmatig met warm water met behulp van een spons en kleine hoeveelheden reinigingsmiddel.

Controleer tijdens het reinigen of uw fiets geen barsten, groeven of vervormingen vertoont.

Laat de defecte onderdelen vervangen voordat u uw fiets opnieuw gebruikt.

Schenk in het bijzonder op regelmatige tijdstippen aandacht aan de behandeling van alle onderdelen die onderhevig zijn aan corrosie met onderhoudsproducten en dit voornamelijk tijdens de wintermaanden of in agressieve omgevingen, zoals de kuststreek. Zo niet, zou de corrosie (roest) zich sneller en sterker kunnen verspreiden op uw

fiets.

Reinig regelmatig alle onderdelen in zink en chrom, alsook de elementen in roestvrij staal.

Indien uw fiets lange tijd niet wordt gebruikt, bijvoorbeeld tijdens de wintermaanden, dient u hem op te bergen op een droge plek met constante temperatuur.

Voordat u uw fiets opbergt, dient u beide banden op te pompen in overeenstemming met de aanbevolen bandenspanning.

Raadpleeg de websites van de fabrikanten van de betrokken onderdelen om alle belangrijke informatie omtrent dit onderwerp te verzamelen.

Slijtdelen

Uw fiets is een technisch product dat regelmatig moet worden gecontroleerd.

Een groot deel van de onderdelen slijt op functionele wijze afhankelijk van hun gebruik.

Laat uw fiets regelmatig controleren en de slijtonderdelen vervangen door uw erkende O2Feel-verdeler.

Algemene gebruikershandleiding

➔ Banden

Banden slijten tijdens het gebruik. Deze slijtage is afhankelijk van het gebruik en de gebruiker kan hier een doorslaggevende invloed op uitoefenen.

Probeer tijdens het remmen te voorkomen dat de wielen volledig blokkeren.

Controleer regelmatig de bandenspanning. De maximaal toegestane bandenspanning en de minimumwaarde staan, in de meeste gevallen, vermeld op de zijkant van de band.

Indien nodig dient u de banden op te pompen totdat u de aanbevolen bandenspanning verkrijgt. Op die manier vermindert u de kans op slijtage.

Vermijd de blootstelling van de banden aan schadelijke elementen zoals zonlicht, brandstof, olie, enz.

➔ Remvoering

De remvoering van de remmen op de velgen en de remschijven ondervinden slijtage die afhankelijk is van het gebruik van de fiets. Indien de fiets wordt gebruikt voor fietstochten in de bergen

of voor sportieve ritten, is het mogelijk dat de remvoering sneller moet worden vervangen. Controleer regelmatig de staat van de slijtage aan de remvoering en laat hem vervangen door uw erkende O2Feel-verdeler, indien nodig.

➔ Remschijven

De remschijven slijten doorheen de tijd en bij intensief remmen. Raadpleeg de fabrikant van uw remmen of uw erkende O2Feel-verdeler voor meer informatie over de aanvaardbare slijtagegrenzen. Laat de remschijven vervangen door uw erkende O2Feel-verdeler.

➔ Kettingen en riemen

De fietsketting slijt tijdens het gebruik. Deze slijtage varieert afhankelijk van de reparaties, het onderhoud en het gebruik van de fiets (rijstijl, regen, vuil, zout, enz.).

Reinig de ketting en de riemen regelmatig en smeer de ketting om de levensduur te verlengen.

Laat deze elementen vervangen door uw erkende O2Feel-verdeler wanneer de aanvaardbare slijtagegrens wordt bereikt. Een riem heeft een langere levensduur dan een ketting.

➔ Tandwielen en wieltjes van de derailleur

Indien de fiets is uitgerust met een derailleur achteraan, zullen de tandwielen en wieltjes van de derailleur slijtage vertonen doorheen het gebruik. De ernst van de slijtage is afhankelijk van de reparaties, het onderhoud en het gebruik van de fiets (rijstijl, regen, vuil, zout, enz.).

Raadpleeg en smeer de onderdelen op regelmatige tijdstippen om de levensduur te verlengen.

Laat ze vervangen door uw erkende O2Feel-verdeler wanneer de aanvaardbare slijtagegrens wordt bereikt.

➔ Bekleding van de handgrepen

De bekleding van de handgrepen slijt tijdens het gebruik. Daarom kan het nodig zijn om de bekleding te vervangen.

Controleer regelmatig de positie van de handgrepen. Denk eraan uw handgrepen te laten controleren door uw erkende O2Feel-verdeler.

➔ **Hydraulische olie en smeermiddelen**

Na verloop van tijd zal de doeltreffendheid van de hydraulische olie en smeermiddelen afnemen. Wanneer u niet op regelmatige tijdstippen smeermiddelen gebruikt, neemt de slijtage van bepaalde onderdelen en lagers toe.

Reinig daarom regelmatig alle betrokken onderdelen en lagers en smeer ze opnieuw.

Laat de remvloeistof regelmatig controleren en vervangen door uw erkende O2Feel-verdeler.

➔ **Rem- en transmissiekabels**

Laat al uw kabels regelmatig onderhouden.

Laat de defecte onderdelen vervangen door uw erkende O2Feel-verdeler. Dit is met name nodig wanneer uw fiets regelmatig in de buitenlucht staat geparkeerd en indien hij wordt blootgesteld aan de weersomstandigheden.

We raden u aan om uw riem regelmatig te laten onderhouden door uw erkende O2Feel-verdeler.

Voor meer informatie over het onderhoud en het gebruik van uw tandriem "Gates", raadpleeg de website:

https://www.gatescarbondrive.com/~/_/media/files/gcd/owners-manuals/french-owners-manual-gates-carbon-drive.pdf?la=en

➔ **Lak**

De lak vereist een regelmatig onderhoud om de esthetische eigenschappen van uw fiets te behouden.

Controleer regelmatig de perfecte staat van de gelakte oppervlakken en corrigeer eventuele defecten onmiddellijk.

Uw erkende O2Feel-verdeler beschikt over alle informatie om u het nodige advies inzake het onderhoud van de oppervlakken te verschaffen.

➔ **Kit**

Alle kits van de fiets, zoals de kit van de stuurinrichting, de naaf, de pedalen en de trapas zijn onderhevig aan slijtage doorheen het gebruik. Deze slijtage is afhankelijk van de intensiteit en duur van het gebruik en het onderhoud.

Controleer deze onderdelen op regelmatige intervallen.

Reinig en smeer ze regelmatig.

➔ **Lagers van de full suspension-frames en vorken met veren of andere elementen voor de ophanging**

De componenten van de ophanging van de fiets en de lagers van de ophanging moeten zwaardere lasten dragen dan de andere lagers van de fiets. Daarom zijn ze sterker aan slijtage onderhevig.

Voer daarom regelmatig een nauwkeurige controle uit van deze onderdelen.

Respecteer de gebruikershandleidingen van de fabrikanten in bijlage.

Uw erkende O2Feel-verdeler staat voor u klaar om u advies te geven met betrekking tot het onderhoud en, indien nodig, de vervanging van de gevoelige onderdelen.

Raadpleeg ook de websites van de fabrikanten van de betrokken onderdelen om alle belangrijke informatie voor het onderhoud van de slijtdelen te verzamelen.

➔ **Regelmatische inspectie**

De spaken worden tijdens de eerste kilometers op elkaar afgestemd, de rem- en transmissiekabels worden uitgerekt en de lagers raken gerodeerd. Daarom moet er een eerste inspectie worden uitgevoerd door uw erkende O2Feel-verdeler na ongeveer 200 kilometer of na vier tot zes weken. Deze inspectie is ook belangrijk om uw recht op garantie te behouden.

U kan onze tutorials voor de instellingen en het onderhoud raadplegen op ons YouTube-kanaal

3.2 Controleplan

Wij raden u het volgende onderhoudsplan aan om de lange levensduur en de kwaliteit van de soepelheid van uw fiets te garanderen:

Na elk gebruik van de fiets

- de spaken,
- slijtage en concentriciteit van de velgen,
- schade aan en aanwezigheid van vreemde objecten in de banden,
- de snelspanmoeren,
- de werking van de transmissie en de ophanging,
- de remmen en de dichtheid van de hydraulische remmen,
- de lichten en de bel.

Na de eerste 200 km en vervolgens elk jaar

- de banden en de binnenbanden.
- Verzeker de controle van de aanhaalkoppels van:
- de stuurstang, • de pedalen,
 - de stangen, • het zadel,
 - de zadelpen en
- de bevestigingsschroeven.
- Laat de volgende onderdelen opnieuw aanpassen:
- kit van de stuurinrichting,
 - transmissie, • remmen,
 - elementen van de ophanging

Tussen 300 en 500km

- Laat de slijtage aan slijtonderdelen controleren en vervang ze indien nodig:
- de ketting,
 - de cassette,
 - de tandwielen,
 - de velg en de remvoeringen.
- Reinig de ketting, cassette en tandwielen.
- Smeer de ketting met een gepast smeermiddel.
- Controleer of alle schroeven goed vastzitten.

Na 1.000 km

Laat de naven van de remmen controleren en, indien nodig, laat de remblokken vervangen of smeer de remmen met een gepast smeermiddel.

Na 3.000km

- Vertrouw de werken met betrekking tot:
- de naven,
 - de kit van de stuurinrichting,
 - de pedalen,
 - de transmissie- en remkabels
- Toe aan een gespecialiseerde werkplaats voor:
- hun demontage,
 - hun controle,
 - hun reiniging,
 - hun smeermiddel en, indien nodig, hun vervanging.

Na elk contact met regen / sneeuw / modder / zand...

- Reinig en smeer:
- het mechanisme om van versnelling te wisselen,
 - de remmen (met uitzondering van de remoppervlakken) en de ketting.
-

3.3 Onderhoudsboekje

Hieronder vindt u het onderhoudsboekje van uw fiets om de intervallen van het onderhoud op te volgen. Wij willen u eraan herinneren dat u uw fiets dient te registreren op onze website

<https://www.o2feel.com/content/82-warranty> of om op zijn minst uw factuur met het serienummer van het frame te bewaren.

Serienummer van het frame:

Model:

Batterij:

Datum ingebruikname:

Datum	Aantal km	Intervall gedaan	Naam van de technicus	Winkel

4. Garantie en registratie van mijn fiets

Om uw fiets te registreren en te profiteren van de garantie, gelieve te verwijzen naar:
<https://www.o2feel.com/content/82-warranty>

5. Veelgestelde vragen

Is mijn fiets gehomologeerd om te rijden?

Al onze elektrische fietsen van O2Feel beschikken over een typegoedkeuringscertificaat. Het certificaat wordt geleverd met elke fiets en leeft decreet 95-937 betreffende de risicopreventie voor het gebruik van de fiets na.

Welke schade wordt gedekt onder mijn garantie?

De garantie is van toepassing voor defecten die te wijten zijn aan de productie en het materiaal. Wanneer u uw fiets verkeerd gebruikt en dit schade berokkent aan uw fiets, zal deze schade niet worden gedekt onder de garantie. Denk er daarom aan om uw elektrische fiets online te registreren om de garantie te activeren.

Wat is de garantieduur?

O2Feel biedt een garantie van 2 jaar op de batterijen en 5 jaar op de frames van al zijn elektrische fietsen. De herstellingen moeten worden uitgevoerd door uw verdeler. Indien u de herstelling laat uitvoeren door een andere verdeler, dient hij u vrij te stellen van alle kosten voor de werkuren.

Wat is het nut van een elektrische fiets voor mijn gezondheid?

Over het algemeen wordt het gebruik van een elektrische fiets sterk aangeraden door artsen. Zij beschouwen de elektrische fiets als een uitstekende manier om uw lichamelijke conditie te behouden en gezonder te worden! Ze hopen trouwens dat dit transportmiddel, op termijn,

wagens zal kunnen vervangen die vaak te veel worden gebruikt voor korte trajecten.

Is het gewicht van een elektrische fiets een doorslaggevende factor voor de keuze van mijn fiets?

Het is altijd gemakkelijker en aangenamer om te rijden met een lichte fiets, met name als u een plooi-fiets hebt. Daarom hecht O2Feel veel belang aan het gewicht van zijn fietsen en stelt het merk alles in het werk om zijn fietsen lichter te maken.

CE-conformiteitsverklaring

De fabrikant:

O2Feel bikes
137 allée de l'Ecopark
59118 Wambrechies
FRANKRIJK

Verklaart dat de fietsen O2Feel bikes die worden aangedreven door een elektrische motor:

- iSwan City Up 5.1
- iSwan City Boost 6.1
- iSwan Urban Brooks Limited
- iSwan City Boost 7.1
- iSwan City Boost 8.1
- iSwan Explorer Boost 6.1
- iSwan Urban Boost 6.1
- iSwan Adventure Boost 6.1

Bouwjaar 2020 en 2021

De bepalingen van de **Richtlijn 2006/42/EG betreffende machines naleven**. Daarenboven stemmen de fietsen die worden aangedreven door een elektrische motor overeen met de essentiële vereisten van de **Richtlijn 2014/30/EG inzake elektromagnetische compatibiliteit**.

De volgende normen werden toegepast:

EN 15194 10.2017 - Elektrische fietsen - EPAC-fietsen, EN ISO 4210-2 04.2018 – Veiligheidseisen voor fietsen deel 2: vereisten voor toer- en trekkingfietsen, jongvolwassenen, berg- en koersfietsen.

De technische documentatie is beschikbaar bij:

O2Feel bikes

137 allée de l'Ecopark
59118 Wambrechies
FRANKRIJK

M. Jean Bataille (beherend vennoot)

Datum: 26 juni 2020



Manual del usuario

Resumen

1. Introducción

- 1.1 Presentación de la bicicleta
- 1.2 Guía de modelos
- 1.3 Restricciones de uso
- 1.4 Seguridad

2. Conducción

- 2.1 Ajuste de la posición
 - 2.1.1 Montaje de los pedales
 - 2.1.2 Ajuste del sillín
 - 2.1.3 Ajuste del manillar
 - 2.1.4 Ajuste de la posición de los frenos
- 2.2 Funcionamiento del sistema Shimano Steps
- 2.4 La batería
 - 2.4.1 Descripción
 - 2.4.2 Esquema para la instalación de la batería O2Feel iPowerpack
- 2.5 Otras recomendaciones
 - 2.5.1 Frenos
 - 2.5.2 Desviadores
 - 2.5.3 Ruedas
 - 2.5.4 Juego de dirección
 - 2.5.5 Correa de distribución

3. Mantenimiento

- 3.1 Aspectos generales
- 3.2 Plan de revisión
- 3.3 Libro de mantenimiento

4. Garantía y registro de mi bicicleta

5. Preguntas frecuentes

Declaración de conformidad



Atención

¡Muchas gracias por comprar una bicicleta O2Feel! Para disfrutar plenamente de su bicicleta, consulte todas las recomendaciones de este manual.

También le pedimos que registre su bicicleta en nuestro sitio web www.o2feel.com

Lea este manual detenidamente antes de usar su bicicleta con asistencia eléctrica O2Feel por primera vez.

Consulte este manual para realizar cualquier operación de ajuste o mantenimiento de su bicicleta con asistencia eléctrica. En caso de duda, contacte con su distribuidor O2Feel.

σ₂feel
BIKES

O2Feel Bikes
bonjour@o2feel.com
www.o2feel.com

1. Introducción

1.1 Presentación de la bicicleta

Hablemos el mismo idioma



- | | | |
|----------------------------|--|------------------------|
| 1 Sillín | 11 Cadena | 20 Horquilla |
| 2 Tija del sillín | 12 Llanta | 21 Motor central |
| 3 Abrazadera del sillín | 13 Neumático | 22 Pedal |
| 4 Candado para cuadro | 14 Puño | 23 Biela |
| 5 Porta-equipajes | 15 Manillar | 24 Protector del plato |
| 6 Guardabarros | 16 Potencia | |
| 7 Faro trasero | 17 Cuadro | |
| 8 Soporte del guardabarros | 18 Faro delantero | |
| 9 Disco del freno | 19 Batería integrada O2Feel iPowerpack | |
| 10 Tensor de la cadena | | |

1.2 Guía de modelos

Has elegido una bicicleta urbana o de trekking.

Categoría

Uso

Urbana



Estas bicicletas están diseñadas para uso urbano en carreteras pavimentadas o carriles bici. **No son adecuadas para ir por la montaña, hacer saltos ni competiciones.**

Cumplen con las normas EN 14764 "Bicicletas de paseo" y EN 15194 "Ciclos con asistencia eléctrica".

Plegable



Estas bicicletas están diseñadas para el uso descrito en el modelo "Urbana". Se pueden plegar para ser transportadas y almacenadas más fácilmente. **No son adecuadas para ir por la montaña, hacer saltos ni competiciones.**

Cumplen con las normas EN 14764 "Bicicletas de paseo" y EN 15194 "Ciclos con asistencia eléctrica".

Trekking



Estas bicicletas están diseñadas para el uso descrito en el modelo "Urbana". También están diseñadas para uso en caminos de grava o terrenos mixtos. **No son adecuadas para ir por la montaña, hacer saltos ni competiciones.**

Cumplen con las normas EN 14764 "Bicicletas de paseo" y EN 15194 "Ciclos con asistencia eléctrica".

MTB



Estas bicicletas están diseñadas para un uso todo terreno del tipo "Cross-Country" o "All Mountain". Cumplen con las normas EN 14766 "Bicicletas de montaña" y EN 15194 "Ciclos con asistencia eléctrica". **Atención: no son adecuadas para uso en competiciones, "Enduro" ni "Downhill".**

Enduro



Estas bicicletas están diseñadas para un uso todo terreno de tipo "Enduro". Son adecuadas para terrenos empinados, descensos y subidas técnicas. Cumplen con las normas EN 14766 "Bicicletas de montaña" y EN 15194 "Ciclos con asistencia eléctrica".

1.3 Restricciones de uso

Cuando compre su bicicleta, asegúrese de que sea adecuada para el uso previsto (consulte la Guía de modelos)

Todas las bicicletas O2Feel cuentan con "asistencia eléctrica", lo que significa que solo se puede proporcionar esta asistencia si pedalea.

De acuerdo con la normativa NF EN15194, la asistencia está limitada a 25 km/h. Cuando excede esta velocidad, el motor no va a proporcionar energía.

Le puede resultar más difícil pedalear cuando la asistencia está desactivada o cuando la batería está descargada. Además, una bicicleta eléctrica es más pesada que una bicicleta convencional. Así pues, asegúrese de tener suficiente batería para hacer el trayecto o de estar en condiciones de hacer el trayecto sin asistencia, si fuera necesario.

Los tiempos de autonomía máxima anunciados son variables y dependen de muchos parámetros, como los siguientes (lista no exhaustiva): peso del ciclista, peso de la carga, desnivel, estado de la

carretera, nivel de asistencia elegido...

No se recomienda en absoluto hacer ninguna manipulación destinada a aumentar la potencia de su bicicleta con asistencia eléctrica O2Feel. Esto convertiría su bicicleta en ilegal para las vías públicas y resultaría en un uso por encima de los límites para los que fue diseñada. Esto daría lugar a la cancelación automática de la garantía.

Las bicicletas tienen un límite de peso, que tiene en cuenta el peso del ciclista, más el peso de su equipaje y de los accesorios. Si se excede este límite, se anulará la garantía.

1.4 Seguridad

La práctica del ciclismo conlleva riesgos, especialmente caídas que pueden provocar lesiones. Por lo tanto, O2Feel recomienda que todos sus usuarios usen un casco homologado (NF EN 1078). El uso del casco es obligatorio en Francia para los niños menores de 12 años, ya sean conductores o pasajeros.

El comportamiento de la bicicleta eléctrica puede ser diferente al de una bicicleta convencional, debido a la asistencia y al peso. Debe familiarizarse con ella antes de usarla en la vía pública.

Al conducir por la vía pública, respete siempre las normas de circulación del país en el que se encuentra.

Al comprar su bicicleta con asistencia eléctrica O2Feel, un profesional la ha revisado y ajustado para garantizarle placer, comodidad y seguridad. Para mantener estas cualidades intactas, es importante llevar a revisar periódicamente su

bicicleta a su distribuidor de O2Feel autorizado.

Compruebe la presión de los neumáticos antes de salir. La presión recomendada está indicada en la pared lateral del neumático.

Compruebe periódicamente que los tornillos estén bien apretados (porta-equipajes, potencia, manillar, ruedas, frenos, sillín).

Para impedir que le roben la bicicleta, evite estacionarla en zonas concurridas y use un candado de cuadro.

2. Conducción

2.1 Ajuste de la posición

2.1.1 Montaje de los pedales

Si tiene que subir los pedales, tenga cuidado: los pedales tienen una R y una L escritas en la parte interior. El pedal con la R debe montarse en el lado derecho (el lado de los platos). El pedal con la L debe montarse en el lado izquierdo (el lado sin plato).

Consideraciones especiales del montaje:

- Para apretar el pedal derecho, gire en el sentido de las agujas del reloj.
- Para apretar el pedal izquierdo, gire en el sentido inverso de las agujas del reloj.

2.1.2 Ajuste del sillín

El primer ajuste a realizar es el de la altura del sillín. Su distribuidor puede ayudarle a hacerlo. Si la posición del sillín le parece incómoda, no dude en ajustarlo. De hecho, una mala posición puede provocar lesiones a medio o largo plazo.

La altura del sillín se ajusta aflojando el tornillo de la abrazadera del sillín con una llave hexagonal de 5 mm, o abriendo la palanca de cierre rápido.



Atención: todas las tijas de sillín tienen un nivel de inserción mínimo, que está indicado en la tija («insert mini» o «stop»). Es importante no sacar la tija del sillín más allá de este límite para garantizar su seguridad.

Una vez ajustada la altura del sillín, puede cambiar la orientación. Recomendamos comenzar con una orientación horizontal y ajustarlo de acuerdo con sus sensaciones.

2.1.3 Ajuste del manillar

Nuestras bicicletas han sido ajustadas previamente para garantizar una ergonomía óptima.

Sin embargo, si necesita ajustar el manillar, le aconsejamos que siga estos pasos.

Si desea cambiar la orientación de la barra, afloje los tornillos de la potencia y oriente la barra hasta que encuentre la posición más cómoda. Luego apriete los tornillos de la potencia (6-8 N.m si la potencia tiene 2 tornillos, 4-5 N.m si tiene 4).

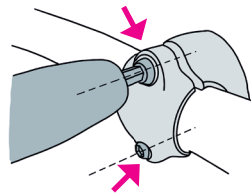

En el caso de las potencias con 4 tornillos, siempre debe aflojar y apretar los tornillos en cruz:

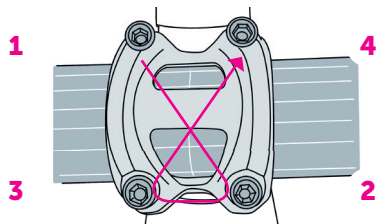

2.1.4 Ajuste de la posición de los frenos

Para asegurar la posición correcta de la palanca, afloje el tornillo de fijación de la maneta de freno y luego ajuste el ángulo para que quede alineado con sus antebrazos mientras se encuentra en la posición de conducción.

Ajuste la distancia entre la palanca de freno y el puño para que pueda accionar la palanca de freno con dos dedos.

Vuelva a apretar los tornillos de fijación de las manetas de freno a 5 N.m. Para cualquier otro ajuste, hable con su distribuidor.

2.2 Funcionamiento del sistema Shimano Steps

Características

- Diseño compacto y ligero
- Paseo silencioso y suave
- Sistema con un gran rendimiento en materia de cambio de marcha (en el caso de un sistema de cambio de marchas electrónico). Este sistema utiliza sensores precisos que permiten cambiar de marcha proporcionando el nivel más adecuado de asistencia eléctrica, el ajuste de la cual se controla por ordenador.
- Cambio de marchas completamente automático (en el caso de un sistema de cambio de marchas electrónico con 5 o 8 marchas Di2).

Los sensores detectan las condiciones de uso de la bicicleta. Tanto si conduce cuesta arriba con el viento en contra, o en terreno plano y sin viento, el sistema de cambio de marchas automático utiliza controles electrónicos para que su trayecto sea más agradable.

- Start mode (en el caso de un sistema de cambio de marchas electrónico). Esta función permite cambiar automáticamente a una marcha inferior definida cuando la bicicleta se detiene, por ejemplo, en un semáforo, para que pueda volver a arrancar con una marcha más baja. Si usted cambia a una marcha inferior a la marcha establecida cuando la bicicleta está parada, el sistema no cambiará automáticamente a una marcha más alta.
- Light off road, una función deportiva, ofrece una asistencia potente. Solo se puede utilizar cuando ha sido ajustada por el fabricante.
- Función de asistencia al andar (modo de asistencia al andar) * Es posible que la función de asistencia al andar no pueda utilizarse en ciertas áreas. * Algunas de las funciones enumeradas anteriormente solo se pueden utilizar una vez actualizado el firmware. Si es necesario, consulte en la tienda donde compró su bicicleta y actualice el firmware.

Cuentakilómetros y panel de mandos:

Para obtener información más detallada, consulte el manual de uso de Shimano.

Uso de la bicicleta

1. Encienda la bicicleta.

- No ponga los pies sobre los pedales cuando encienda la bicicleta. Esto podría causar un error del sistema.
- El suministro de energía eléctrica no se puede activar durante la carga.

1. Seleccione su modo de asistencia preferido.



Pendiente pronunciada



*Pendiente suave
o tierra plana*



*Gran distancia
en carretera plana*

2. La asistencia comienza cuando los pedales empiezan a girar.
3. Cambie el modo de asistencia según las condiciones de uso.
4. Apague la bicicleta cuando termine de usarla.

2.4 La batería

2.4.1 Descripción

O2Feel desarrolla sus propias baterías, lo que nos permite ofrecer una de las mejores opciones del mercado para nuestras bicicletas con asistencia eléctrica. Gracias a nuestros conocimientos especializados, podemos trabajar en estrecha colaboración con Shimano para ofrecerle las mejores soluciones técnicas.

A continuación puede ver las características principales de nuestras baterías según el modelo:

Batería	Lithium-ion Power Pack 400 / Power Pack 600 / iPower Pack 432 / iPower Pack 540
Capacidad normal	Power Pack 400 = 10.4 Ah Power Pack 600 = 16 Ah iPower Pack 432 = 12 Ah iPower Pack 540 = 15 Ah
Rango de temperatura de funcionamiento	Durante la descarga: de -5 °C a + 50 °C Durante la carga: de 0 °C a 40 °C
Tensión nominal	36 V

Notas:

No puede usar la batería sin antes cargarla con el cargador especificado. La batería está lista cuando el led se enciende.

Si utiliza una batería de otro fabricante, asegúrese de leer su manual de instrucciones antes de usarla.

Asegúrese también de que la batería esté fijada en su compartimiento.

Carga de la batería:

El tiempo de carga varía según la capacidad restante de la batería y el cargador utilizado.



Peligro

Cargue la batería con el cargador especificado por la empresa y siga las condiciones de carga facilitadas por ella. De lo contrario, la batería podría sobrecalentarse, explotar o encenderse.



Atención

Cuando cargue una batería montada en la bicicleta, tenga cuidado de que el cable del cargador no quede enrollado ni atascado en ningún sitio. Podría lastimarse o la bicicleta podría volcarse y las piezas podrían dañarse.

NOTA

Cuando desenchufe el cable eléctrico del cargador de la batería de la toma de corriente o de la toma de carga de la batería, no tire del cable, ya que podría romperse.

Si almacena su bicicleta durante un período de tiempo prolongado inmediatamente después de la compra, deberá cargar la batería antes de usar la bicicleta.

Cargue las baterías en una superficie plana interior.

Lea el manual de Shimano o contacte con su distribuidor para obtener más información.

Póngase en contacto inmediatamente con su distribuidor de O2Feel autorizado en caso de fallo o avería.

A continuación se muestran los tiempos de carga completa indicativos para nuestras baterías (pueden variar según los parámetros de uso, temperatura, etc.):

iPower Pack 432 : Cargador 2A - 390min
Cargador 4A - 210min

iPower Pack 540 : Cargador 2A - 450min
Cargador 4A - 225min

Gestione la batería adecuadamente a diario:

Antes de subirse a la bicicleta, compruebe los elementos siguientes. En caso de problema con alguno de estos elementos, póngase en contacto con la tienda donde compró su bicicleta o con un distribuidor de bicicletas:

- ¿Está cargada la batería?
- ¿Está instalada correctamente la batería?

- Si no desea utilizar su bicicleta durante un largo tiempo, guárdela con una capacidad restante de la batería en un 70 % aproximadamente. Además, no deje que la batería se descargue completamente; recárguela cada 3 meses.
- Guarde la batería o la bicicleta con la batería en un lugar fresco y cubierto (entre 10 y 20°C) donde no esté expuesta a la luz solar directa ni a la lluvia. Si la temperatura de almacenamiento

es baja o alta, el rendimiento de la batería se reduce y la duración será menor. Cuando utilice la batería después de haber estado almacenada durante un largo período, asegúrese de cargarla antes de usarla.

Advertencia: riesgo de incendio y descarga eléctrica. El usuario no debe reparar ninguna pieza.



Respecto a las baterías usadas:

Las baterías de ion litio son recursos valiosos y reciclables. Para obtener más información sobre las baterías usadas, siga las normas vigentes en su región. En caso de duda, póngase en contacto con la tienda donde compró su bicicleta o con un distribuidor de bicicletas.

Información sobre la eliminación adecuada de baterías para países fuera de la Unión Europea:



Este símbolo solo es válido dentro de la Unión Europea. Siga la legislación local vigente al desechar las baterías usadas. En caso de duda, póngase en contacto con la tienda donde compró su bicicleta o con un distribuidor de bicicletas.

2.4.2 Esquema para la instalación de la batería O2Feel iPowerpack

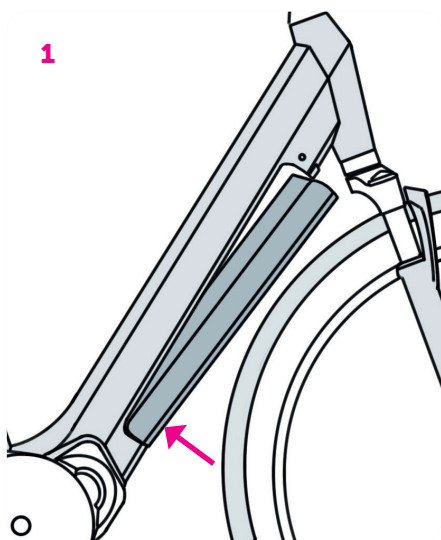

1er paso: inserte primero la parte inferior de la batería en diagonal sosteniendo la batería por la base.

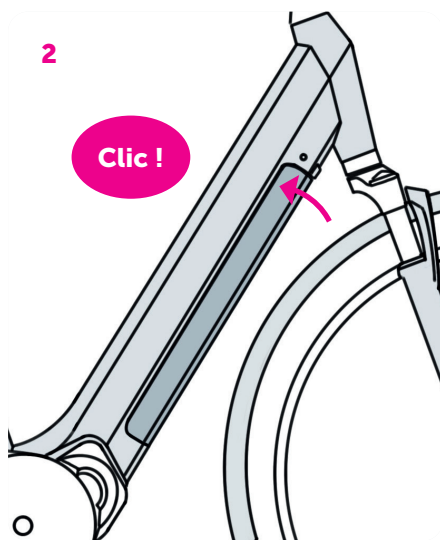

2do paso: una vez bien asentada la parte inferior de la batería, incline la parte superior de la batería hasta que escuche un «clic».

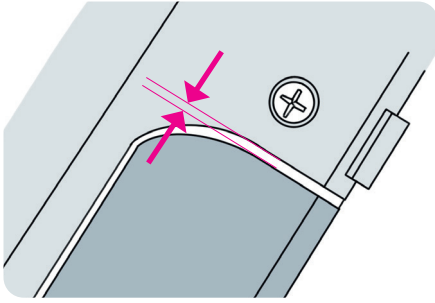

Control visual de una buena colocación:

presencia de un espacio de unos 2 mm en la parte superior de la batería con el cuadro.

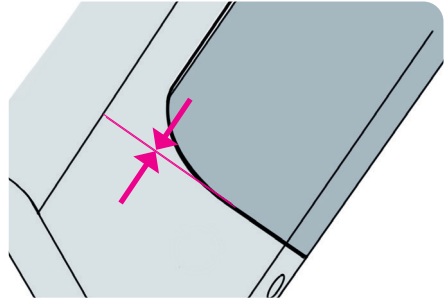

Control visual de una buena colocación: poco espacio entre la parte inferior de la batería y el cuadro.



La batería SIEMPRE debe estar bloqueada para mayor seguridad.

2.5 Otras recomendaciones

2.5.1 Frenos

Notas importantes y medidas de precaución:

Acuda a un distribuidor de O2Feel autorizado para hacer el mantenimiento de los frenos.

No aplique líquidos oleaginosos en las superficies de frenado de las llantas, ni en las pastillas, las zapatas o los discos de freno. De lo contrario, el rendimiento de los frenos se vería afectado.

Utilice únicamente repuestos originales. De lo contrario, existe el riesgo de dañar o afectar el correcto funcionamiento de la bicicleta.

Para obtener una buena fuerza de frenado, use solo zapatas de freno apropiadas para las llantas. De lo contrario, la distancia de frenado puede aumentar y el desgaste puede acelerarse.

Los cables de freno son piezas de desgaste. Verifique periódicamente su estado de desgaste y pida que los reemplacen, si es necesario.

Frenos de disco hidráulicos

El freno de disco hidráulico está equipado con un cilindro maestro en la palanca del freno manual.

El líquido hidráulico se transmite a los cilindros de freno a través de un latiguillo. Los pistones presionan las pastillas de freno contra el disco. Este tipo de freno es muy potente y requiere poco mantenimiento.

Después de cada ajuste, pruebe los frenos empujando la bicicleta con fuerza mientras acciona la palanca de freno. Use la bicicleta solamente si frena con seguridad.

Compruebe periódicamente la estanqueidad de los conductos y los conectores, incluso antes de cada salida. Los conectores y conductos con fugas pueden causar la pérdida de líquido del sistema de frenado e impedir el buen funcionamiento de los frenos.

En caso de pérdida de líquido del sistema, deje de utilizar la bicicleta y solicite inmediatamente la reparación correspondiente en un taller especializado.

Si conduce con los frenos en esta condición, existe un riesgo significativo de fallo de los frenos.

Al transportar o guardar la bicicleta boca abajo, pueden formarse burbujas de aire en el depósito

del sistema de frenado. Esto puede afectar el rendimiento de sus frenos.

Limpieza del sistema de frenado

Si las pastillas de freno entran en contacto con aceite o grasa, deben reemplazarse. Si el disco de freno entra en contacto con aceite o grasa, debe limpiarse. De lo contrario, el rendimiento de los frenos se vería gravemente afectado.

Use alcohol isopropílico, agua jabonosa o un paño seco para limpiar y hacer el mantenimiento del sistema de frenado. No utilice productos de limpieza comerciales ni soluciones para prevenir los ruidos de frenado, ya que podrían dañar las juntas y otras piezas.

2.5.2 Cambios

Su bicicleta O2Feel le será entregada con todo el cuidado que podamos ofrecerle. En caso de mal funcionamiento, no dude en ponerse en contacto con su distribuidor de O2Feel autorizado.

Sin embargo, a continuación le detallamos los ajustes básicos para un cambio trasero:

Los tornillos de tope son los primeros elementos que se deben ajustar en su cambio trasero. Recuerde: los topes definen el recorrido del desviador del piñón pequeño al piñón grande y evitan que la cadena se salga. Cuando están bien ajustados, el cambio se mueve hacia arriba y hacia abajo sin salirse y no hace ruido en las posiciones del piñón más pequeño y el más grande.

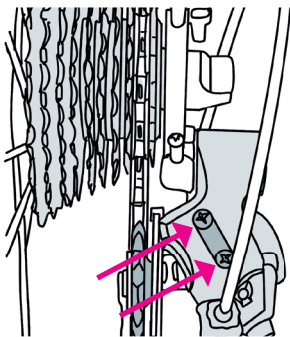

– Ajuste del tope del lado del piñón pequeño (tope High, o tope inferior): alineación de la cadena y de la roldana con el piñón pequeño.

– Ajuste del tope del lado del piñón grande (tope

Low, o tope superior): alineación de la cadena y de la roldana con el piñón grande.

Recuerde:

– Debe desenroscar para mover el tope hacia el exterior del cuadro.

– Debe enroscar para mover el tope hacia el centro de la rueda.

Información útil: Es posible ajustar los topes sin cable, manipulando el cambio manualmente.

¿Su cambio no llega hasta el tope del lado del piñón grande? Compruebe que el cable no esté demasiado tenso. Afloje el tornillo prisionero y pruebe manualmente el ajuste de los topes.

3. ¿Cómo se ajusta la tensión del cable de cambio?

Antes de ajustar la tensión del cable, es recomendable aflojar el cable y luego colocar el tambor de ajuste del cable hasta la mitad de su recorrido. Este pequeño detalle es muy útil para añadir o quitar tensión posteriormente.

- Coloque la cadena en el piñón pequeño.
- Tire del cable de cambio con la mano y ténselo, luego ajuste el tornillo prisionero.
- Pruebe el cambio de marchas
- Perfeccione el ajuste de la tensión con el tambor para encontrar el ajuste correcto.

Si es difícil subir de marcha: añada tensión usando el tambor.

Si es difícil bajar de marcha: quite tensión usando el tambor.

El ajuste se realiza poco a poco, probando el cambio de las distintas marchas y añadiendo o quitando tensión del cable.

4. La prueba del cambio de marchas es importante para un buen ajuste

Hacer la prueba del cambio de marchas es muy importante en el momento de ajustar el cambio trasero. Debe reflejar el uso real de sus marchas.

Para probar correctamente las marchas, haga lo siguiente:

– cambie de marcha de una en una, del piñón pequeño al piñón grande, y luego al revés;

- pruebe de subir i bajar marchas rápidamente;
- pruebe el cambio de marchas con todos los platos.

Para hacer el cambio de marchas sobre un potro de taller, simplemente pedalee con una mano y cambie las velocidades con la otra.

5. ¿El cambio de marchas carece de precisión?

Compruebe las roldanas y la patilla del cambio trasero. Puede suceder que el cambio de marchas no sea lo suficientemente preciso, es decir, que no pueda ajustar correctamente el cambio trasero: las marchas se salen, no suben o se escuchan ruidos. Esto puede deberse a:

- las roldanas del cambio trasero: Pueden aflojarse y tener juego lateral. Las roldanas se pueden reemplazar.
- la patilla del cambio trasero: una patilla torcida no ofrece la alineación correcta del cambio con el piñón, lo que puede explicar esta falta de precisión. Reemplácela si está dañada.

6. El cable y la funda lubricados

Lubricar el cable y la funda del cambio trasero es indispensable para que el cambio de marchas sea fluido. Es un pequeño detalle que marca la diferencia. Un poco de lubricante siempre es bienvenido.

Encontrará las instrucciones específicas de los componentes en la caja de accesorios suministrada con la bicicleta, o en los sitios web de los fabricantes correspondientes. Si tiene preguntas sobre el montaje, el ajuste, el mantenimiento o el uso, póngase en contacto con su distribuidor de O2Feel autorizado.

Existe el riesgo de lesionarse si los componentes de la transmisión están flojos, desgastados, dañados o ajustados incorrectamente. Lleve siempre a revisar el cambio trasero en su distribuidor de O2Feel autorizado.

- Póngase en contacto con su distribuidor de O2Feel autorizado en las siguientes situaciones:
- si observa que la cadena se sale;
- si escucha un ruido inusual;
- si el cambio de marchas no funciona perfectamente;
- si el mecanismo del cambio de marchas, el

cambio trasero o cualquier otro componente de la transmisión está flojo, dañado o torcido;

- si la cadena es defectuosa o está desgastada.

2.5.3 Ruedas

➔ Revisión de las ruedas

Las ruedas son el punto de contacto de la bicicleta con el suelo. Las irregularidades del suelo y el peso del ciclista suponen una carga significativa para las ruedas.

Las ruedas se han revisado y centrado cuidadosamente antes de la entrega. Sin embargo, los radios se alinean durante los primeros kilómetros recorridos.

Lleve a revisar las ruedas en su distribuidor de O2Feel autorizado después de los primeros 100 kilómetros recorridos y, si es necesario, pida que las vuelvan a centrar. Luego, revíselas periódicamente al hacer el mantenimiento de la bicicleta.

La rueda se puede fijar al cuadro y a la horquilla de diferentes maneras. Además de los sistemas conocidos con los que se fija mediante tuercas de eje o cierres rápidos, existen diferentes tipos de ejes de rueda. Estos pueden ser atornillados o fijados mediante diferentes tipos de cierres rápidos.

➔ Revisión del buje

Para revisar el buje, haga lo siguiente:

Levante la rueda y hágala girar.

Al hacerlo, compruebe si la rueda continúa girando y luego se detiene. Si se detiene repentinamente, el rodamiento está dañado.

Para comprobar si el buje tiene juego, intente mover la rueda lateralmente (en ambas direcciones) en la horquilla o en la estructura trasera.

Si nota que hay juego entre los rodamientos, o si la rueda no gira con facilidad, pida a un distribuidor autorizado que ajuste el buje.

➔ Revisión de las llantas

La llanta está sujeta a un mayor desgaste si se utiliza un freno de llanta.

Una llanta desgastada pierde estabilidad y, por lo tanto, es más probable que se deteriore. Una llanta deformada, agrietada o rota puede provocar accidentes graves. No conduzca la bicicleta si nota cambios en la llanta. Pida a su distribuidor de O2Feel autorizado que revise la llanta dañada.

Las llantas de las bicicletas de talla 24" o superior están equipadas con un indicador de desgaste. En el costado de la llanta hay una línea característica con un surco a su alrededor.

Reemplace la llanta tan pronto como vea marcas (surcos, puntos de colores) en cualquier parte de la llanta, desaparezca alguna marca grabada o se desgaste alguna marca de color escrita.

Si el indicador de desgaste consiste en un surco o en varios puntos en el costado de la llanta, reemplace la llanta tan pronto como desaparezcan estas marcas.

➔ Neumáticos

Hay muchos tipos de neumáticos. Sus propiedades y su resistencia al rodamiento dependen de su perfil.

No exceda la presión de inflado permitida del neumático. De lo contrario, podría reventar.

Inyecte aire en el neumático al menos hasta la presión de inflado mínima indicada. Si la presión es demasiado baja, el neumático podría soltarse de la llanta.

La presión de inflado máxima permitida y la presión mínima, la mayoría de veces, están indicadas en el costado del neumático.

Al cambiar los neumáticos, use solo neumáticos del mismo tipo, tamaño y perfil. De lo contrario, las características de conducción de la bicicleta podrían verse afectadas negativamente. Entonces, habría riesgo de accidente.

Los neumáticos son piezas de desgaste. Revise periódicamente la profundidad de las ranuras, la presión y el estado de las paredes laterales de los neumáticos. Reemplace los neumáticos desgastados antes de volver a usar la bicicleta.

Respete las dimensiones del neumático montado. Están designadas con unos indicadores normalizados.

- Ejemplo 1: "46-622" indica que la anchura del neumático es de 46 mm y el diámetro de la llanta es de 622 mm.

- Ejemplo 2: "28x1,60 pulgadas" indica que el diámetro del neumático es de 28 pulgadas y que la anchura es de 1,60 pulgadas.

Desmontaje de las ruedas

Tenga en cuenta que los pasos descritos aquí son sólo ejemplos. Respete las notas del fabricante o póngase en contacto con su distribuidor de O2Feel autorizado.

➔ Desmontaje de la rueda delantera

- Si su bicicleta está equipada con cierres rápidos, aflójelos según las instrucciones del fabricante.
- Si su bicicleta está equipada con tuercas de eje, aflójelas con una llave fija adecuada girando en sentido contrario a las agujas del reloj.
- Si la rueda delantera cuenta con protección contra el aflojamiento debido a la forma especial de las patillas del desviador, continúe aflojando las tuercas girando en sentido contrario a las agujas del reloj. Cuando las arandelas y las tuercas no toquen las patillas del desviador, puede retirar la rueda delantera de la horquilla.

➔ Desmontaje de la rueda trasera

- Si su bicicleta cuenta con un cambio trasero, pase al piñón más pequeño. En esta posición, el mecanismo de cambio de marcha no molesta para el desmontaje.
- Si su bicicleta está equipada con cierres rápidos, aflójelos.
- Si su bicicleta está equipada con tuercas de eje, aflójelas con una llave fija adecuada girando en sentido contrario a las agujas del reloj.
- Mueva el mecanismo de cambio de marchas ligeramente hacia atrás.
- Levante un poco la bicicleta.
- Reitre la rueda del cuadro.
- Si aún no puede retirar la rueda trasera, abra aún más el cierre rápido haciendo girar la contratuercas en el sentido contrario a las agujas del reloj.
- Dé un ligero toque en la parte superior de la rueda con la palma de la mano.
- La rueda se suelta.

Ejemplo de desmontaje de un buje con cambio integrado Shimano:

Desconexión del cable de cambio de marchas para retirar la rueda trasera para poder retirar la rueda trasera del cuadro.

1. Desconecte el cable de conexión del cassette para poder retirar la rueda trasera del cuadro.

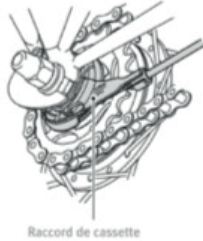

2. Saque la funda del soporte para funda de la conexión del cassette y luego retire el cable de ranura del soporte.

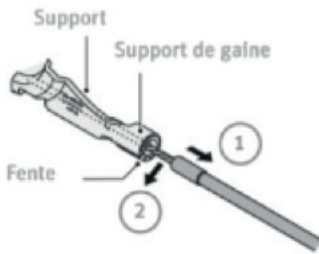

1. Saque la funda del soporte para funda
2. Retire el cable de la ranura

3. Retire el perno de sujeción del cable de la polea de conexión del cassette.

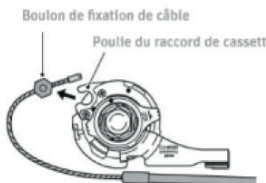

4. Si es difícil sacar la funda del soporte para funda de la conexión del cassette, inserte una llave Allen de 2 mm o un radio #14 dentro del orificio de la polea de conexión del cassette y luego gire la polea para aflojar el cable. A continuación, retire primero el perno de sujeción del cable de la polea antes de retirar la funda del soporte.

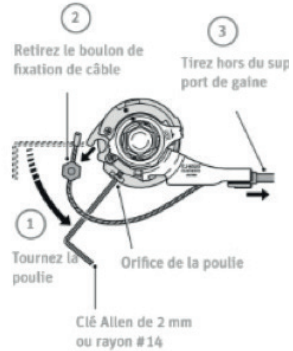

Afloje el tornillo del estribo de freno y retírelo.

5. Afloje las tuercas de la rueda y déjelas a un lado. Retire la arandela protectora del eje de la rueda.

6. Retire la rueda trasera de la ranura de las patillas del cambio.

Para volver a montar las ruedas, siga las operaciones anteriores en sentido inverso.

En caso de duda, póngase en contacto con su distribuidor de O2Feel autorizado.

Montaje/desmontaje de una rueda con Nexus 3

- Primer paso: Localice la pieza de aluminio con un visor, vamos a llamarla campana de palanca. Esta pieza contiene una palanca, tirada por un cable, que tira y empuja una varilla metálica llamada émbolo. Esta varilla desplaza los engranajes sin el cuerpo del buje. Así pues, es necesario retirar la campana de palanca.
- Para hacerlo, localice la tuerca negra (en la foto aparece a la derecha) y aflojela con una llave fija del número 10. Afloje la tuerca sin desenroscarla completamente.

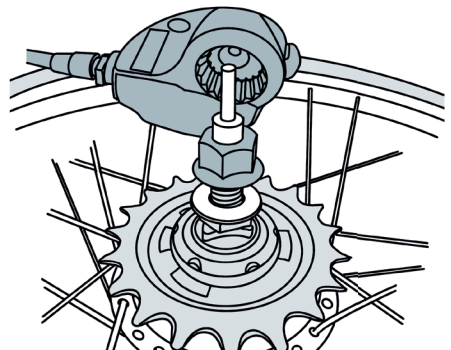

- Ahora la campana puede soltarse.
- Tire de la campana con la mano; debe ceder fácilmente.
- Tenga cuidado de no sacar ningún cable ni tope, ni de deshacer ningún ajuste.
- Tenga cuidado también de no dejar caer el émbolo; está cubierto de una grasa gris especial, así que es importante que no se ensucie ni se doble.
- En este punto, la cadena todavía está en su lugar.
- Una vez se ha retirado la campana, el resto de operaciones son similares a cualquier otra bicicleta.
- Podemos ver claramente las tuercas de la rueda, que deben aflojarse (llave del número 14 o 15) sin desenroscarlas completamente.
- Entonces, la rueda se suelta del cuadro, pero no de la cadena.
- Destense la cadena haciendo girar la rueda o moviendo el tensor de cadena (según la configuración).

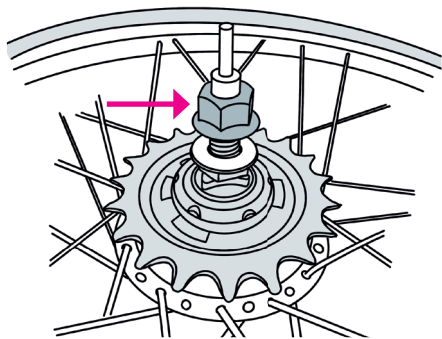

Nuevo montaje:

Repita las operaciones anteriores en orden inverso.

No hay ninguna dificultad especial, salvo presionar bien la campana hasta el tope antes de inmovilizarla con el cierre.

2.5.4 Juego de dirección

El juego de dirección es el soporte de la horquilla en el cuadro. Cuando está bien ajustado, la dirección puede girarse sin dificultad. Sin embargo, no debe tener holgura.

El juego de dirección está sujeto a cargas muy altas debido a los impactos con los terrenos accidentados, y puede aflojarse o desajustarse. Compruebe periódicamente el ajuste del juego de dirección (que no debe estar ni demasiado apretado ni demasiado flojo). El juego de dirección puede romperse si está mal ajustado o demasiado apretado. Por lo tanto, el ajuste de la dirección siempre debe llevarse a cabo en el taller de su distribuidor de O2Feel autorizado.

Un juego de dirección demasiado apretado puede dañar las cazoletas o la horquilla.

2.5.5 Correa de distribución

O2feel utiliza el sistema de transmisión por correa "Gates Carbon Drive" para algunas de sus bicicletas. La correa Carbon Drive se encuentra en el centro de la transmisión. Esta correa es una alternativa eficiente y estable a las cadenas de bicicleta tradicionales. La tecnología patentada Gates Carbon Drive ofrece una transmisión más resistente que requiere menos mantenimiento.

¿Cuáles son las ventajas de la correa Gates Carbon Drive?

- Limpieza y bajo mantenimiento: No se requiere lubricación. La correa simplemente se lava con agua.
- La correa es muy silenciosa en comparación con las cadenas convencionales.
- El sistema Gates Carbon Drive pesa menos que una transmisión por correa y, por lo tanto, facilita un mejor rendimiento.

Es importante que la tensión de la correa sea correcta para que pueda utilizarse de manera óptima. Una tensión insuficiente puede provocar que la correa "salte" cuando sus dientes se deslizan sobre los dientes de la p Polea trasera. Una tensión excesiva puede dañar los cojinetes del buje trasero, reducir la eficiencia y aumentar el desgaste de la transmisión.

Es necesario mantener la alineación correcta de la correa al ajustar su tensión.

3. Mantenimiento

3.1 Aspectos generales

No permita que ningún producto de limpieza ni aceite entre en contacto con las zapatas de freno, los discos de freno ni las superficies de frenado de las llantas. De lo contrario, el rendimiento de los frenos se vería afectado.

No use ningún chorro de agua potente ni un limpiador de alta presión para la limpieza. Un chorro de agua demasiado fuerte podría penetrar en los rodamientos y diluir el lubricante, causando un aumento de la fricción. Esto conllevaría la formación de óxido y la degradación de los rodamientos.

Nunca limpie su bicicleta con:

- soluciones ácidas,
- grasas,
- aceite caliente,
- productos de limpieza para frenos (excepto en el caso de los discos de freno)
- líquidos que contengan disolventes.

Estas sustancias atacan las superficies de la bicicleta y favorecen el desgaste.

Después de usar los lubricantes y los productos de limpieza y mantenimiento, deséchelos de acuerdo con las normas de protección ambiental. No tire estas sustancias en la basura doméstica, en desagües ni en la naturaleza.

El perfecto funcionamiento y la vida útil de su bicicleta dependen de su mantenimiento y conservación.

Limpie periódicamente su bicicleta con agua caliente y una esponja, aplicando pequeñas cantidades de agentes de limpieza.

Compruebe si la bicicleta tiene grietas, surcos o deformaciones.

Reemplace las piezas defectuosas antes de volver a utilizar la bicicleta.

Aplique productos de mantenimiento y conservación con particular frecuencia a las piezas afectadas por la corrosión, especialmente en invierno o en ambientes agresivos, como en la costa. De lo contrario, el óxido podría extenderse

cada vez más y más rápidamente en la bicicleta.

Limpie periódicamente todas las piezas galvanizadas y cromadas, así como los componentes de acero inoxidable.

Si no usa la bicicleta durante una temporada, por ejemplo, en invierno, guárdela en un lugar seco a una temperatura constante.

Antes de guardar la bicicleta, infle ambos neumáticos de acuerdo con la presión de inflado indicada.

Consulte los sitios web de los fabricantes de los componentes pertinentes para obtener información importante sobre su mantenimiento.

Piezas de desgaste

Su bicicleta es un producto técnico que necesita ser revisado periódicamente.

Hay un gran número de piezas que sufren un fuerte desgaste de carácter funcional que depende del uso.

Pida periódicamente a su distribuidor de O2Feel autorizado que revise su bicicleta y reemplace las piezas de desgaste.

Instrucciones de uso generales

➔ Neumáticos

Los neumáticos sufren desgaste funcional. Este desgaste depende del uso de la bicicleta y puede verse influenciado de forma determinante por el usuario.

Nunca frene de manera que bloquee las ruedas completamente.

Compruebe periódicamente la presión de los neumáticos. La presión de inflado máxima permitida y la presión mínima, la mayoría de veces, están indicadas en el costado del neumático.

Si es necesario, infle el neumático hasta el valor de presión indicado. De este modo, se reduce el desgaste.

Evite exponer los neumáticos a elementos dañinos, como la luz solar, la gasolina, el aceite, etc.

➔ Zapatas y pastillas de freno

Las zapatas de los frenos de llanta y las pastillas de los frenos de disco se desgastan en función del uso de la bicicleta. Si la bicicleta se utiliza para excursiones en terrenos montañosos o con fines deportivos, puede ser necesario cambiarlas más a menudo. Revise periódicamente el estado de desgaste de las zapatas o las pastillas y, si es necesario, pida a su distribuidor de O2Feel autorizado que las reemplace.

➔ Discos de freno

Los discos de freno también se desgastan con el tiempo y en caso de frenado intenso. Para conocer los límites de desgaste aceptables, consulte con el fabricante de sus frenos o con su distribuidor O2Feel autorizado. Pida a su distribuidor de O2Feel autorizado que reemplace los discos de freno gastados.

➔ Cadenas y correas

La cadena de la bicicleta sufre un desgaste de carácter funcional que varía según el mantenimiento, la conservación y el uso de la bicicleta (conducción, lluvia, suciedad, sal, etc.).

Limpie la cadena y las correas periódicamente y lubrique la cadena para aumentar su vida útil.

Pida a su distribuidor de O2Feel autorizado que reemplace estos elementos cuando se alcance el límite de desgaste aceptable. Las correas tienen una vida más larga que las cadenas.

➔ Piñones y roldanas del cambio

En el caso de las bicicletas equipadas con un cambio trasero, los piñones y las roldanas del cambio sufren un desgaste funcional. El grado de desgaste depende según el mantenimiento, la conservación y el uso de la bicicleta (conducción, lluvia, suciedad, sal, etc.).

Limpie y lubrique estas piezas periódicamente para aumentar su vida útil.

Pida a su distribuidor de O2Feel autorizado que

reemplace estas piezas cuando se alcance el límite de desgaste aceptable.

➔ Puños

El recubrimiento de los puños sufre desgaste funcional. Por eso, puede ser necesario reemplazar los puños.

Compruebe periódicamente que los puños estén bien colocados. Pida a su distribuidor de O2Feel autorizado que los revise.

➔ Aceites hidráulicos y lubricantes

Los aceites hidráulicos y los lubricantes pierden su efectividad con el tiempo. El hecho de no cambiar los lubricantes periódicamente aumenta el desgaste de los componentes y rodamientos afectados.

Limpie periódicamente todos los componentes y rodamientos y vuelva a lubricarlos de nuevo.

Pida a su distribuidor de O2Feel autorizado que revise y reemplace periódicamente el líquido de freno de los frenos de disco.

➔ Cables de freno y de transmisión

Realice el mantenimiento de todos los cables de forma periódica.

Pida a su distribuidor de O2Feel autorizado que reemplace las piezas defectuosas. Esto puede ser especialmente necesario si suele estacionar la bicicleta fuera y está expuesta al mal tiempo.

Le recomendamos que lleve a cabo regularmente el mantenimiento de su correa con su distribuidor autorizado O2Feel.

Para obtener más información sobre el mantenimiento y el uso de su correa «Gates», visite el sitio web:

https://www.gatescarbondrive.com/~/_media/files/gcd/owners-manuals/french-owners-manual-gates-carbon-drive.pdf?la=en

➔ Pintura

La pintura necesita un mantenimiento periódico, que también conserva la calidad estética de su bicicleta.

Compruebe periódicamente que las superficies pintadas se encuentren en perfecto estado y

corrija los defectos de inmediato.

Su distribuidor de O2Feel autorizado está a su disposición para cualquier consejo sobre el mantenimiento de estas superficies.

➔ **Juegos con rodamientos**

Todos los juegos de la bicicleta que contienen rodamientos, como el juego de dirección, el buje, los pedales y la caja del pedalier, están sujetos a un desgaste funcional. Este desgaste depende de la intensidad y duración del uso y del mantenimiento.

Revise, limpie y lubrique estas piezas periódicamente.

➔ **Rodamientos de cuadros con suspensión integral y horquillas de muelle u otros elementos de suspensión**

Los componentes de la suspensión de la bicicleta, los rodamientos y los elementos de suspensión, sufren cargas mucho más fuertes que los otros rodamientos. Por eso, están sujetas a un desgaste intenso.

Revise periódicamente estas piezas con precisión.

Siga las instrucciones de uso de los fabricantes.

Su distribuidor de O2Feel autorizado está a su disposición para cualquier consejo sobre el mantenimiento y, si es necesario, el reemplazo de estos componentes sensibles.

Consulte también los sitios web de los fabricantes de los componentes pertinentes para obtener información importante sobre el mantenimiento de las piezas de desgaste.

➔ **Revisiones periódicas**

Durante los primeros kilómetros recorridos, los radios se alinean, los cables de freno y de transmisión se estiran y los rodamientos se habitúan al uso. Por eso, su distribuidor de O2Feel autorizado debe realizar la primera revisión después de haber recorrido unos 200 kilómetros o después de cuatro a seis semanas. Esta revisión también es importantes para mantener sus derechos de garantía.

Puede consultar nuestros tutoriales sobre ajustes y mantenimiento en nuestro canal de YouTube.

3.2 Plan de revisión

A fin de garantizar la longevidad y la calidad de la conducción de su bicicleta, le recomendamos el siguiente plan de mantenimiento:

Después de cada uso

- radios
- funcionamiento de la transmisión y la suspensión
- desgaste y concentricidad de las llantas
- frenos y juntas de los frenos hidráulicos
- daños y presencia de cuerpos extraños en los neumáticos
- faros y timbre
- cierres rápidos

Después de los primeros 200 kilómetros y una vez al año

- neumáticos y cámaras de aire
- Haga revisar el par de apriete de los elementos siguientes:
- tornillos de fijación
- manillar
- Haga reajustar los componentes siguientes:
- pedales
- juego de dirección
- bieletas
- transmisión
- sillín
- frenos
- tija del sillín
- elementos de suspensión

Entre 300 y 500 km

- Haga revisar el desgaste de los siguientes elementos y, si es necesario, réemplacelos:
- cadena
- piñones
- llanta, zapatas y pastillas de freno
- Limpie la cadena, el cassette y los piñones.
- Lubrique la cadena con un lubricante adecuado.
- Compruebe que todos los tornillos estén bien fijados.

Después de los 1000 km

- Haga revisar los bujes de freno y, si es necesario, reemplace la pastilla de freno o lubríquela con el lubricante correspondiente.

Después de los 3000 km

- Para los siguientes elementos:
- bujes
- juego de dirección
- pedales
- cables de transmisión y cables de freno
- Acuda a un distribuidor de O2Feel autorizada para realizar las acciones siguientes:
- desmontaje, • revisión
- limpieza
- lubricación y, si es necesario, reemplazo

Después de cualquier contacto con la lluvia/nieve/barro/arena...

- Limpie y lubrique:
 - el mecanismo de cambio de marchas
 - los frenos (excepto las superficies de frenado) y la cadena
-

3.3 Libro de mantenimiento

A continuación encontrará el libro de mantenimiento de su bicicleta para hacer un seguimiento. Le recordamos que es necesario registrar su bicicleta en nuestro sitio web

<https://www.o2feel.com/content/82-warranty> o al menos conservar su factura de compra que contiene el número de serie del cuadro.

Número de serie del cuadro:

Modelo:

Batería:

Fecha de puesta en marcha:

Fecha	Número de km	Entrevista realizada	Nombre del técnico	Almacenar buffer

4. Garantía y registro de mi bicicleta

Para registrar su bicicleta y beneficiarse de la garantía, por favor, refiérase a:
<https://www.o2feel.com/content/82-warranty>

5. Preguntas frecuentes

¿Mi bicicleta está homologada para circular?

Cada una de nuestra bicicletas eléctricas O2Feel viene con un certificado de homologación. Este certificado se entrega con cada bicicleta y cumple con el decreto 95-937 relativo a la prevención de riesgos derivados del uso de la bicicleta.

¿Qué daños cubre mi garantía?

La garantía es válida para defectos de fabricación y materiales. Cualquier uso indebido de su parte, que podría deteriorar que la bicicleta, no quedará cubierto. A este respecto, recuerde registrar su bicicleta eléctrica en línea para activar la garantía.

¿Cuánto dura mi garantía?

O2Feel garantiza la integridad de sus bicicletas eléctricas durante 2 años para las baterías y 5 años para los cuadros. Las reparaciones deben hacerse en el taller de su distribuidor. Si se realizan en otro taller, tendrá que pagar el costo de la mano de obra.

¿Qué beneficios tiene la bicicleta eléctrica para mi salud?

En general, la bicicleta eléctrica es altamente recomendada por los médicos, quienes la consideran una excelente manera de mantenerse en forma y recuperar la salud. Además, les gustaría que, a largo plazo, este medio de transporte reemplazara definitivamente a los automóviles, que se utilizan con demasiada frecuencia para trayectos cortos.

¿El peso de la bicicleta eléctrica es un factor determinante para elegir mi bicicleta?

Es más fácil y más agradable conducir una bicicleta ligera, especialmente si se trata de una bicicleta plegable. Por eso, O2Feel da una gran importancia al peso de sus bicicletas e intenta reducir su peso al máximo.

Declaración de conformidad CE

El fabricante:

O2Feel bikes
137 allée de l'Ecopark
59118 Wambrechies
FRANCIA

Declara que las bicicletas O2Feel impulsadas por un motor eléctrico:

- iSwan City Up 5.1
- iSwan City Boost 6.1
- iSwan Urban Brooks Limited
- iSwan City Boost 7.1
- iSwan City Boost 8.1
- iSwan Explorer Boost 6.1
- iSwan Urban Boost 6.1
- iSwan Adventure Boost 6.1

Año de fabricación 2020 y año de fabricación 2021

Cumplen con las disposiciones contempladas en la **Directiva 2006/42/CE relativa a las máquinas**. Además, las bicicletas impulsadas por un motor eléctrico cumplen con los requisitos esenciales de la **Directiva 2014/30/CE relativa a la compatibilidad electromagnética**.

Se han aplicado las normativas siguientes:

EN 15194 10.2017 – Bicicletas con asistencia eléctrica - Bicicletas EPAC, EN ISO 4210-2 04.2018 – Requisitos de seguridad para bicicletas; Parte 2: requisitos para bicicletas de paseo, para adultos jóvenes, de montaña y de carreras.

La documentación técnica está disponible en:

O2Feel bikes

137 Allée de l'Ecopark
59118 Wambrechies
FRANCIA

M. Jean Bataille (socio gerente)

Fecha: 26 de julio de 2020



Benutzerhandbuch

Zusammenfassung

1. Inleitung

- 1.1 Präsentation des Fahrrads
- 1.2 Modellführer
- 1.3 Einschränkungen beim Gebrauch
- 1.4 Sicherheit

2. Handhabung

- 2.1 Einstellung der Position.
 - 2.1.1 Montage der Pedale
 - 2.1.2 Einstellen des Sattels
 - 2.1.3 Lenkereinstellung
 - 2.1.4 Einstellen der Bremsenposition
- 2.2 Funktion des Systems Shimano Steps
- 2.4 Die Batterie
 - 2.4.1 Beschreibung
 - 2.4.2 Schema für den Einsatz der Batterie O2Feel iPowerpack
- 2.5 Sonstige Empfehlungen
 - 2.5.1 Bremsen
 - 2.5.2 Kettenschaltungen
 - 2.5.3 Räder
 - 2.5.4 Lenkspiel
 - 2.5.5 Steuerriemenspanner

3. Wartung

- 3.1 Allgemeines
- 3.2 Inspektionsplan
- 3.3 Wartungsheft

4. Garantie und Registrierung meines Fahrrads

5. Häufig gestellte Fragen

Konformitätserklärung



Achtung

Sie haben gerade ein O2Feel-Fahrrad erworben. Vielen Dank dafür! Um das Fahrrad voll und ganz zu nutzen, sehen Sie sich alle Empfehlungen in diesem Handbuch an.

Sie werden auch aufgefordert, Ihr Fahrrad auf unserer Website **www.o2feel.com** zu registrieren

Lesen Sie vor der ersten Fahrt mit dem O2Feel VAE dieses Handbuch gründlich durch.

Bitte beziehen Sie sich bei jeder Einstellung oder Wartung Ihres VAE auf dieses Handbuch. Kontaktieren Sie Im Zweifelsfall Ihren O2Feel-Händler.

o₂feel
BIKES

O2Feel Bikes

bonjour@o2feel.com

www.o2feel.com

1. Einleitung

1.1 Präsentation des Fahrrads

Lassen Sie uns die gleiche Sprache sprechen



- | | | | | | |
|----|------------------------|----|---|----|--------------|
| 1 | Sattel | 11 | Kette | 20 | Gabel |
| 2 | Sattelstütze | 12 | Felge | 21 | Zentralmotor |
| 3 | Sattelklemme | 13 | Reifen | 22 | Pedal |
| 4 | Diebstahl Rahmen | 14 | Griff | 23 | Kurbel |
| 5 | Gepäckträger | 15 | Lenker | 24 | Kettenschutz |
| 6 | Schutzblech | 16 | Vorbau | | |
| 7 | Rückleuchte | 17 | Rahmen | | |
| 8 | Schienenführung Stange | 18 | Vorderscheinwerfer | | |
| 9 | Bremsscheibe | 19 | Integrierte Batterie O2Feel
iPowerpack | | |
| 10 | Kettenspanner | | | | |

1.2 Modellführer

Sie haben sich für ein Stadt- oder Trekkingrad entschieden

Kategorie

Gebrauch

Stadt



Diese Räder sind für den Einsatz in der Stadt, auf asphaltierter Straße oder dem Radweg vorgesehen. **Sie eignen sich nicht fürs Gelände, Sprünge oder den Wettkampf.**

Sie entsprechen der Norm EN 14764 „Fahrräder auf öffentlichen Straßen“ und EN15194 „Servozyklen“.

Klappbar



Diese Räder sind für den unter den Modellen „für die Stadt“ beschrieben Einsatz bestimmt. Für den Transport oder die leichtere Lagerung können sie zusammengeklappt werden. **Sie eignen sich nicht fürs Gelände, Sprünge oder den Wettkampf.**

Sie entsprechen der Norm EN 14764 „Fahrräder auf öffentlichen Straßen“ und EN15194 „Servozyklen“.

Trekking



Diese Räder sind für den unter den Modellen „für die Stadt“ beschrieben Einsatz bestimmt. Sie sind auch für den Einsatz auf Schotterstraßen oder gemischtem Gelände bestimmt. **Sie eignen sich nicht fürs Gelände, Sprünge oder den Wettkampf.**

Sie entsprechen der Norm EN 14764 „Fahrräder auf öffentlichen Straßen“ und EN15194 „Servozyklen“.

MTB



Diese Räder sind für den Einsatz abseits der Straße Typ „Cross-Country“ oder „All Mountain“ vorgesehen. Sie entsprechen der Norm EN14766 „Geländefahrräder“ und EN15194 „Servozyklen“. **Vorsicht: Ist nicht geeignet für den Einsatz im Wettkampf, „Enduro“, „DH“.**

Endurosport



Diese Räder sind für den Einsatz im Gelände oder für „Endurosport“ vorgesehen. Sie eignen sich für steile Gelände, Abfahrten und technische Steigungen. Sie entsprechen der Norm EN14766 „Geländefahrräder“ und EN15194 „E-Räder“.

1.3 Einschränkungen beim Gebrauch

Wenn Sie Ihr Fahrrad zu erwerben, Bitte stellen Sie sicher, dass es für den von Ihnen beabsichtigten Zweck geeignet ist, ((Siehe b. Modellführer)

Alle O2Feel-Fahrräder verfügen über eine „elektrischer Hilfe“; das bedeutet, dass die Hilfe nur zur Verfügung steht, wenn Sie ins Pedal treten.

Darüber hinaus ist die Hilfe entsprechend den Vorschriften EN 15194 auf 25 km/h begrenzt.

Wenn Sie diese Geschwindigkeit überschreiten, liefert der Motor keine Energie mehr.

Das Pedaling kann schwieriger sein, wenn die Hilfe ausgeschaltet oder die Batterie entladen ist. Darüber hinaus ist ein elektrisches Fahrrad schwerer als ein herkömmliches Fahrrad.

Vergewissern Sie sich also, dass die Batterie für Ihre Strecke ausreichend geladen ist oder, gegebenenfalls, Ihre Strecke ohne Hilfe zurückgelegt werden kann.

Die angegebenen maximalen Unabhängigkeiten

sind variabel und hängen von vielen Parametern ab, darunter folgende (keine erschöpfende Liste): Gewicht des Radfahrers, Gewicht der Ladung, Höhe, Zustand der Straße, Höhe der ausgewählten Unterstützung ...

Von jeder Manipulation mit der Absicht, Ihr VAE O2feel „auseinander zu bauen“, wird dringend abgeraten. Tatsächlich würde Ihr Fahrrad dadurch auf öffentlichen Straßen gegen das Gesetz verstoßen und wäre ein Einsatz über die Einschränkungen hinaus, für die es konzipiert ist. Dies wird automatisch zu einem Verlust der Garantie führen.

Die Fahrräder haben eine Ladebeschränkung, die das Gewicht des Fahrradfahrers berücksichtigt; hinzu kommt das Gewicht des Gepäcks und des Zubehörs. Wird dieser Grenzwert überschritten, so zieht dies das Erlöschen der Garantie nach sich.

1.4 Sicherheit

Radfahren ist mit Risiken behaftet, einschließlich Stürzen, die Verletzungen verursachen können. O2Feel empfiehlt also allen Nutzern das Tragen eines zugelassenen Helms (NF EN 1078). In Frankreich ist das Tragen eines Helmes Pflicht für jedes Kind unter 12 Jahren, ob Fahrer oder Mitfahrer.

Aufgrund der Hilfe und des Gewichtes kann sich das Verhalten eines Elektro-Fahrrads von dem eines herkömmlichen Fahrrads unterscheiden. Vor dem Fahren auf öffentlichen Straßen sollten Sie sich damit vertraut machen.

Bei Fahrten auf öffentlichen Straßen halten Sie sich immer an die Straßenverkehrsordnung des Landes, in dem Sie sind. Ihr VAE O2Feel wurde beim Kauf

geprüft und von einem Fachmann eingestellt, um Ihnen Spaß, Komfort und Sicherheit zu garantieren. Um diese Eigenschaften zu wahren, sollte Ihr Fahrrad von Ihrem autorisierten O2feel-Vertragshändler regelmäßig gewartet werden.

Prüfen Sie vor jeder Fahr den Reifendruck. Der empfohlene Druck ist auf der Seitenwand der Reifen angegeben.

Prüfen Sie regelmäßig, dass die Schrauben fest angezogen sind (Gepäckträger, Vorbau, Lenker, Räder, Bremsen, Sattel).

Um das Stehlen Ihres Fahrrads zu verhindern, vermeiden Sie das Parken in belebten Zonen und verwenden Sie ein Vorhängeschloss.

2. Handhabung

2.1 Einstellung der Position

2.1.1 Montage der Pedale

Wenn Sie aufgefordert werden, Ihre Pedale zu montieren, Achtung: Im Inneren Ihrer Pedale ist R

und Links eingetragen. Das Pedal mit dem R muss rechts montiert werden (Seite mit der Schale/den Schalen). Das Pedal mit L muss auf der linken Seite montiert werden (Seite ohne Schale)

Besonderheit bei der Montage:

- Drehung in Richtung im Uhrzeigersinn für das rechte Pedal, um es festzudrehen
- Drehung gegen den Uhrzeigersinn für das linke Pedal, um es festzudrehen

2.1.2 Einstellen des Sattels

Die erste Einstellung für die Sattelhöhe. Ihr Händler kann Ihnen dabei helfen. Wenn Ihnen die Position des Sattels unbequem erscheint, zögern Sie nicht, ihn einzustellen. Tatsächlich kann eine schlechte Haltung zu lang- bis mittelfristigen Verletzungen führen.

Die Sitzhöhe wird durch Lösen der Schraube von der Sattelklemme mit einem 5 mm-Sechskantschlüssel oder durch Öffnen des Schnellspannhebels eingestellt.



Bitte beachten Sie, alle Sattelstützen haben ein Mindesteinsatzmaß, das auf der Stange („mini insert“ oder „Stop“) angegeben ist. Sie sollten die Sattelstütze nicht über diese Grenze hinaus ziehen, um Ihre Sicherheit zu gewährleisten.

Nach der Einstellung des Sitzes können Sie seine Ausrichtung ändern. Wir empfehlen, mit einer horizontalen Ausrichtung zu beginnen und sie je nach Ihrem Empfinden einzustellen.

2.1.3 Lenkereinstellung

Unsere Fahrräder sind eingestellt, um Ihnen eine optimale Ergonomie zu gewährleisten.

Wenn Sie das Cockpit einstellen müssen, empfehlen wir Ihnen allerdings, nach den folgenden Schritten vorzugehen.

Wenn Sie die Ausrichtung des Lenkers ändern möchten, müssen Sie die Schrauben des Vorbaus lösen und den Lenker ausrichten, so dass Sie die bequemste Position finden. Ziehen Sie anschließend die Vorbauschraube (6/8Nm, wenn der Vorbau 2 Schrauben hat, 4/5Nm, wenn er 4 hat) an.

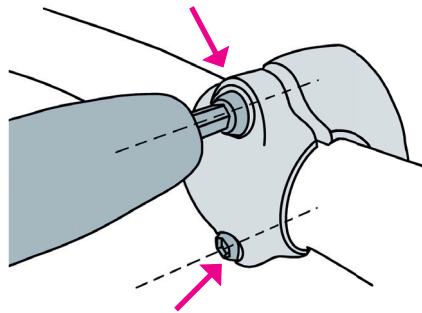

Für einen Vorbau mit 4 Schrauben, immer im Kreuz lösen und wieder festziehen:

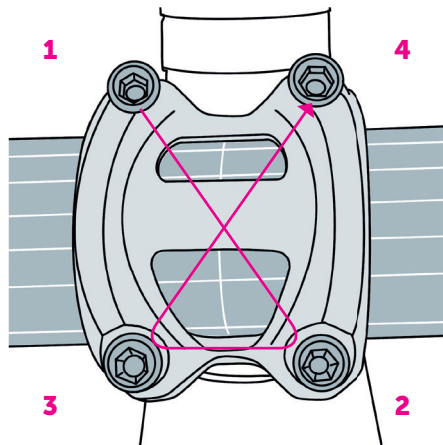

2.1.4 instellen der Bremsenposition

Um die richtige Position des Hebels zu gewährleisten, lösen Sie die Befestigungsschrauben des Bremshebels, stellen Sie dann den Winkel ein, damit er in der Verlängerung Ihrer Unterarme ist, wenn Sie in der Fahrerposition sind.

Stellen Sie den Abstand des Bremshebels mit dem Griff so ein, dass Sie den Bremshebel mit zwei Fingern betätigen können.

Befestigen Sie die Befestigungsschrauben des Bremshebels bei 5 Nm. Für alle anderen Einstellungen, fragen Sie Ihren Händler.

2.2 Funktion des Systems Shimano Steps

Eigenschaften

- Kompakt und leicht
- Ruhige und weiche Fahrt
- Hochleistungssystem im Bereich der Gangschaltung (für ein elektronisches Schaltsystem). Bei diesem System werden genaue Sensoren eingesetzt, die einen Gangwechsel in eine Höhe ermöglichen, die am besten für die elektrische Hilfe geeignet ist, diese wird mit Computerbefehlen sorgfältig eingestellt.
- Vollautomatischer Gangwechsel (für ein elektronisches Schaltsystem 5 oder 8 Geschwindigkeiten Di2).

Die Sensoren erfassen die Fahrbedingungen des Fahrrads. Wenn Sie bergauf mit dem Gegenwind oder auf flachem Boden ohne Wind fahren; das automatische Schaltsystem verwendet elektronische Befehle, um Ihre Fahrt noch angenehmer zu gestalten.

- Start-Modus (im Falle eines elektronischen

Schaltsystems). Diese Funktion ermöglicht einen automatischen Übergang zu einer festgelegten geringeren Geschwindigkeit, wenn Sie das Fahrrad anhalten, zum Beispiel bei einer Verkehrsampel, damit Sie mit einer geringeren Geschwindigkeit wieder starten können. Wenn Sie auf eine niedrigere Geschwindigkeit als die eingestellte Geschwindigkeit umschalten, wenn das Fahrrad angehalten wird, wird das System nicht automatisch auf die nächste Ebene wechseln.

- Light off road, Sport, bietet eine leistungsfähige Hilfe. Kann nur verwendet werden, wenn sie vom Fahrradhersteller eingestellt wurde.
- Hilfsfunktion (Hilfsmodus) im Gange
 - * Die im Gang befindliche Hilfsfunktion kann in bestimmten Regionen unbrauchbar sein.
 - * Einige der oben aufgeführten Funktionen können nicht einmal dann verwendet werden, wenn das Firmware-Update erfolgt ist. Fragen Sie gegebenenfalls dort nach, wo Sie Ihr Fahrrad gekauft haben und aktualisieren Sie Ihre Firmware.

Zähler und Joysticks Einheit:

Für weitere Informationen, beziehen Sie sich bitte auf das Benutzerhandbuch Shimano

Einsatz des Fahrrads

1. Setzen Sie das Fahrrad unter Spannung.

- Stellen Sie beim Einschalten des Fahrrads die Füße nicht auf die Pedale. Dies könnte zu einem Systemfehler führen.
- Das Gerät kann während des Ladens nicht eingeschaltet werden.

1. Wählen Sie Ihre bevorzugte Hilfsmethode.



Steiler Weg



*Leichte Steigung
oder flacher Weg*



*Lange Strecke
auf flachem Weg*

2. Die Hilfe beginnt, wenn sich die Pedale zu drehen beginnen.
3. Ändern Sie den Modus der Hilfe je nach Einsatzbedingungen.
4. Nehmen Sie das Rad von der Spannung, wenn es nicht in Gebrauch ist.

2.4 Die Batterie

2.4.1 Beschreibung

O2Feel entwickelt seine eigene Batterie, durch die wir eine der besten Entscheidungen auf dem Markt für unsere Elektro-Bikes anbieten können. Durch unser Know-how können wir in enger Partnerschaft mit Shimano arbeiten, um die besten technischen Lösungen anzubieten.

Die wichtigsten Eigenschaften unserer Batterien je nach Modell sind:

Akku	Lithium-Ionen Power Pack 400 / Power Pack 600 / iPower Pack 432 / iPower Pack 540
Normale Leistung	Power Pack 400 = 10.4 Ah Power Pack 600 = 16 Ah iPower Pack 432 = 12 Ah iPower Pack 540 = 15 Ah
Bereiche Betriebstemperatur	Beim Entladen: -5°C bis + 50°C Beim Aufladen: 0°C bis 40°C
Nennspannung	36 V

Bemerkungen:

Sie können die Batterie nicht verwenden, ohne sie vorher mit dem speziellen Aufladegerät aufgeladen zu haben. Die Batterie ist bereit, wenn die LED aufleuchtet.

Wenn eine Batterie eines anderen Herstellers verwendet wird, sollten Sie vor Gebrauch die Anweisungen lesen.

Vergewissern Sie sich auch, dass die Batterie an Ort und Stelle eingerastet ist.

Laden der Batterie:

Die Ladezeit variiert in Abhängigkeit von der Restkapazität der Batterie und des Ladegeräts.



Gefahr

Laden Sie die Batterie mit dem vom Unternehmen angegebenen Aufladegerät auf und beachten Sie die von dieser mitgelieferten Aufladebedingungen. Wenn nicht, laufen Sie Gefahr, dass sich die Batterie überhitzt, explodiert oder Feuer fängt.



Achtung

Wenn Sie eine auf dem Fahrrad montierte Batterie laden, achten Sie darauf, dass das Kabel des Ladegerätes nicht verdreht und nichts darin ist. Sonst laufen Sie Gefahr, sich zu verletzen, oder das Fahrrad könnte hinfallen und die Teile könnten beschädigt werden.

BEMERKUNGEN

Wenn Sie das Netzkabel des Ladegerätes aus der Steckdose aus dem Ladegerät ziehen, ziehen Sie nicht am Kabel, denn es könnte reißen.

Wenn Sie Ihr Fahrrad unmittelbar nach dem Kauf für einen längeren Zeitraum abstellen, müssen Sie die Batterie vor dem Fahren mit dem Fahrrad aufladen.

Laden Sie die Batterien im Inneren auf einer flachen Fläche auf.

Lesen Sie die Shimano-Handbuch oder fragen Sie Ihren Händler für weitere Informationen.

Wenden Sie sich bei einer Störung an Ihren O2Feel-Händler.

Die Richtwerte für die vollständige Ladezeit unserer Batterien sind folgende (Diese Zeiten können je nach Verschleißparametern, Temperatur ... variieren):

iPower Pack 432 : Ladegerät 2A - 390min
Ladegerät 4A - 210min

iPower Pack 540 : Ladegerät 2A - 450min
Ladegerät 4A - 225min

Seine Batterie jeden Tag gut behandeln:

Bevor Sie mit Ihre, Fahrrad fahren, überprüfen Sie folgende Punkte. Wenn ein Problem mit einem der folgenden Bestandteile besteht, kontaktieren Sie den Händler, bei dem Sie Ihr Fahrrad gekauft haben, oder einen Fahrradhändler:

- Ist die Batterie vollständig aufgeladen?
- Ist die Batterie richtig eingelegt?

- Wenn Sie über einen längeren Zeitraum nicht mit Ihrem Fahrrad fahren möchten, stellen Sie es ab und achten Sie dabei darauf, dass die verbleibende Batteriekapazität ungefähr 70% beträgt. Achten Sie auch darauf, dass sich die Batterie nicht vollständig entlädt und laden Sie sie alle 3 Monate auf.
- Lagern Sie die Batterie oder stellen Sie Fahrräder mit Batterie an überdachten, kühlen Orten (etwa 10 bis 20 ° C) ab, wo sie nicht direkter Sonneneinstrahlung oder Regen ausgesetzt

sind. Ist die Lagertemperatur zu niedrig oder zu hoch, so verringert sich die Leistung der Batterie und ihre zur Verfügung stehende Zeit verkürzt sich. Wenn Sie eine Batterie nach einer längeren Lagerungszeit verwenden, sorgen Sie dafür, dass sie vor dem Gebrauch aufgeladen ist.

Warnhinweis - Brandgefahr und Stromschlag
- Der Benutzer darf keine Teile reparieren.



Verbrauchte Batterien:

Lithium-Ion-Batterien sind wertvolle, wiederverwertbare Ressourcen. Weitere Informationen zu verbrauchten Batterien, beachten Sie die in Ihrer Region geltenden Regeln. Bei Fragen kontaktieren Sie den Händler, bei dem Sie Ihr Fahrrad gekauft haben, oder einen Fahrradhändler:



Informationen zur Entsorgung in Ländern außerhalb der Europäischen Union:

Dieses Symbol gilt nur innerhalb der Europäischen Union. Beachten Sie die vor Ort geltenden Vorschriften, wenn Sie die verbrauchten Batterien entsorgen. Bei Fragen kontaktieren Sie den Händler, bei dem Sie Ihr Fahrrad gekauft haben, oder einen Fahrradhändler:

2.4.2 Schema für den Einsatz der Batterie O2Feel iPowerpack

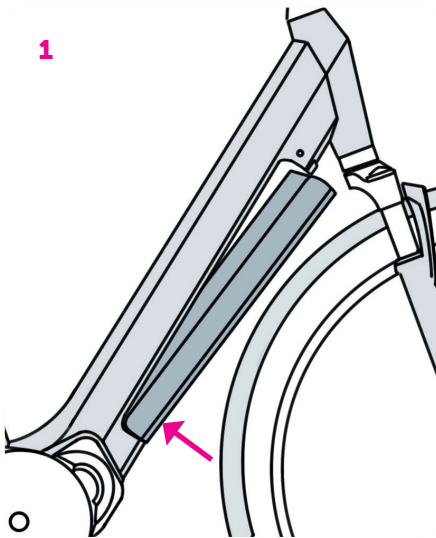

1. Schritt: Zuerst die Unterseite der Batterie diagonal einsetzen, indem Sie die Batterie zur Unterseite halten

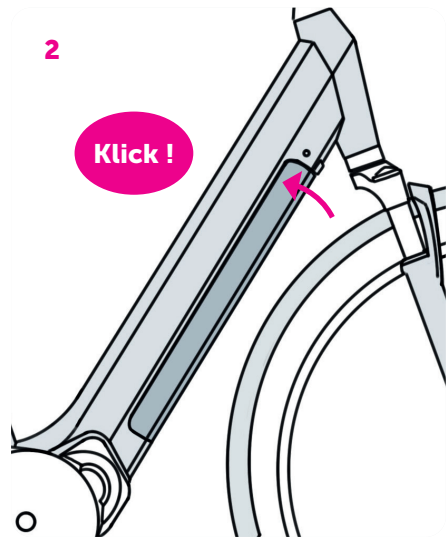

2. Schritt: Sobald die Unterseite der Batterie richtig sitzt, die Oberseite der Batterie kippen, bis Sie einen „**KLICK**“ hören

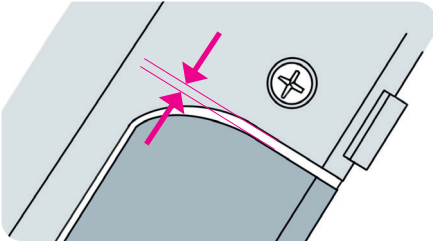

Sichtprüfung für die korrekte Positionierung:

Vorhandensein eines Spielraums von etwa 2 mm auf der Oberseite der Batterie mit Rahmen

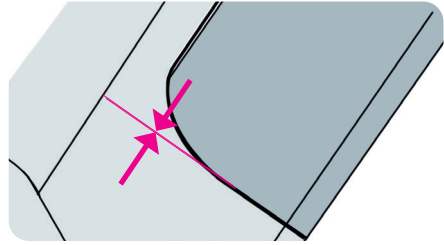

Sichtprüfung für die korrekte Positionierung:

Etwas Platz an der Unterseite der Batterie mit Rahmen



Der Akku muss aus Sicherheitsgründen **IMMER** verriegelt sein.

2.5 Sonstige Empfehlungen

2.5.1 Bremsen

Wichtige Hinweise und Vorsichtsmaßnahmen:

Vertrauen Sie die Wartung der Bremsen einem O2feel-Vertragshändler an.

Tragen Sie keine ölhaltige Flüssigkeit auf den Bremsbelag, die Bremsflächen der Felgen, die Bremschuhe oder die Bremscheiben auf. Andernfalls wird die Leistung der Bremsen beeinträchtigt.

Benutzen Sie nur Original-Ersatzteile. Andernfalls bestünde die Gefahr einer Beschädigung oder Beeinträchtigung der ordnungsgemäßen Funktion des Fahrrads.

Für eine gute Bremskraft verwenden Sie nur Bremsbeläge, die für die Felgen geeignet sind. Andernfalls kann sich der Bremsweg verlängern und der Verschleiß beschleunigen.

Bremsleitungen sind Verschleißteile. Überprüfen Sie sie regelmäßig auf Verschleiß und ersetzen Sie gegebenenfalls.

Hydraulische Scheibenbremsen

Die hydraulische Scheibenbremse ist mit einem Hauptzylinder am Handbremshebel ausgestattet. Die Hydraulikflüssigkeit wird über einen Schlauch auf die Bremszylinder übertragen. Die Brems-

beläge werden durch Kolben gegen die Bremscheibe gedrückt. Diese Art der Bremse ist sehr leistungsfähig und erfordert nur wenig Wartung.

Prüfen Sie nach jeder Einstellung die Bremsen, indem Sie das Fahrrad mit Schubkraft drücken, während der Bremshebel aktiviert ist. Benutzen Sie Ihr Fahrrad nur dann, wenn es sicher bremst.

Überprüfen Sie regelmäßig die Dichtigkeit der Leitungen und Anschlüsse, einschließlich vor jeder Fahrt. Undichte Rohre und Formteile können zu Flüssigkeitsverlust des Bremssystems führen und das reibungslose Funktionieren der Bremsen behindern.

Bei Verlust von Flüssigkeit aus dem Bremssystem fahren Sie mit dem Fahrrad nicht mehr weiter und beauftragen Sie unverzüglich eine Spezialwerkstatt mit den entsprechenden Arbeiten.

Wenn Sie mit Bremsen in diesem Zustand fahren, besteht eine hohe Gefahr des Bremsversagens.

Während des Transports oder der Lagerung des Fahrrads auf dem Kopf, können sich Luftblasen im Reservoir des Bremssystems bilden. Dies kann die Leistung Ihrer Bremsen beeinträchtigen.

Reinigung des Bremssystems

Wenn die Bremsbeläge in Kontakt mit Öl oder Fett kommen, müssen sie ersetzt werden. Wenn die

Bremsscheibe in Kontakt mit Öl oder Fett kommt, muss sie gereinigt werden. Andernfalls wird die Leistung der Bremsen stark beeinträchtigt.

Verwenden Sie zur Reinigung und Wartung des Bremssystems Isopropylalkohol, Wasser und Seife oder ein trockenes Tuch. Verwenden Sie für die handelsüblichen Bremsen keine Reinigungsmittel oder Lösungen zum Lärmschutz, denn sie beschädigen möglicherweise bestimmte Teile, zum Beispiel Dichtungen.

2.5.2 Kettenschaltungen

Ihr O2Feel-Fahrrad wird mit der größten Sorgfalt geliefert, die wir ihm geben können. Im Störfall wenden Sie sich bitte an ihren O2Feel-Vertragshändler.

Hier dennoch die Grundeinstellung für eine hintere Kettenschaltung:

Die Anschläge sind die ersten Elemente, die auf Ihrer Kettenschaltung eingestellt werden müssen. Kleiner Hinweis: Durch die Anschläge wird der Lauf der Kettenschaltung vom kleinen bis zum großen Gang festgelegt und verhindert, dass die Kette springt. Sie sind gut eingestellt, wenn sich die Kettenschaltung ohne abzuspriegen von oben nach unten bewegt und wenn auf dem kleinsten und größten Ritzel kein Klappern zu hören ist.

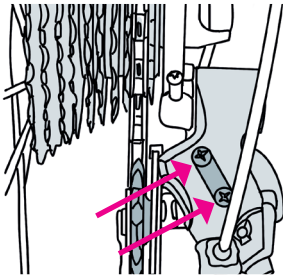

- Die Einstellung des Anschlags auf der Seite des kleinen Kettenrades (Anschlag High oder niedriger Anschlag): Ausrichtung der Kette und der Führungsrolle mit dem kleinen Kettenrad

- Einstellung des Anschlags auf der Seite des großen Kettenrades (Anschlag Low oder hoher Anschlag): Ausrichtung der Kette und der Führungsrolle mit dem großen Kettenrad

Denken Sie daran :

- abzuschrauben, um den Anschlag auf die

Außenseite des Rahmens zu verlegen

- anzuschrauben, um den Anschlag in die Mitte des Rades zu verlegen

Gut zu wissen: Sie können die kabellosen Anschläge einstellen, indem Sie die Kettenschaltung manuell einstellen.

Ihre Kettenschaltung erreicht nicht die Seite des großen Anschlags? Stellen Sie sicher, dass Ihr Kabel nicht zu gespannt ist. Lösen Sie die Kabelklemmschraube und prüfen Sie manuell die Einstellung der Anschläge.

3. Wie stelle ich die Spannung des Kabels der Kettenschaltung ein?

Vor dem Einstellen der Spannung des Kabels empfehlen wir Ihnen, das Kabel zu lösen, dann den Einstellknopf auf der Hälfte seines Hubs zu positionieren. Dieses kleine Detail ist sehr nützlich, um die Spannung danach hinzuzufügen oder zu entfernen.

- Positionieren Sie Ihre Kette auf dem kleinsten Ritzel
- Ziehen Sie das Kabel der Kettenschaltung mit der Hand und halten Sie es fest; stellen Sie dann die Klemmschraube ein
- Testen Sie den Schalthebel
- Verfeinern Sie die Spannungseinstellung mit dem Sterngriff für die richtige Einstellung

Wenn die Geschwindigkeiten nur mit Mühe steigen: Fügen Sie die Spannung mit dem Sterngriff hinzu.

Wenn die Geschwindigkeiten nur mit Mühe sinken: Entfernen Sie die Spannung mit dem Sterngriff.

Die Einstellung wird schrittweise hergestellt, indem Sie den Schalthebel testen und Kabelspannung hinzufügen oder entfernen

4. Der Schalthebeltest ist wichtig für die richtige Einstellung

Der Schalthebeltest ist sehr wichtig, wenn Sie Ihre Kettenschaltung hinten einstellen! Er muss den tatsächlichen Gebrauch Ihrer Geschwindigkeiten widerspiegeln.

So testen Sie Ihre Geschwindigkeiten richtig:

- Stellen Sie die Geschwindigkeiten eine nach der anderen ein, vom kleinen zum größeren Zahnrad, dann umgekehrt

- Versuchen Sie eine Abfahrt und einen rasanten Anstieg

- Versuchen Sie die Schaltung mit allen Pedalen

Für die Schaltung auf einem Fahrradständer genügt es, mit einer Hand zu treten und mit der anderen die Geschwindigkeiten zu durchlaufen.

5. Die Schaltung ist ungenau eingestellt?

Überprüfen Sie die Rollen und die Kettenschaltung. Es kann vorkommen, dass die Gangschaltung nicht genau eingestellt werden kann, d. h. dass Sie Ihre Kettenschaltung hinten nicht genau einstellen können: Die Geschwindigkeiten springen, erhöhen sich nicht oder Sie hören ständig ein Klicken. Dies können kommen:

- von den Schaltaugen der Kettenschaltung: Sie lateral einen Spielraum haben. Die Schaltaugen können ersetzt werden.

- Schaltauge der Kettenschaltung: Ein verformtes Pedal bietet keine gute Ausrichtung der Kettenschaltung auf das Ritzel; so lässt sich möglicherweise die fehlende Genauigkeit erklären. Ersetzen Sie es, wenn es beschädigt ist.

6. Geschmiertes Kabel und geschmierte Manschette

Die Schmierung des Kabels und der Manschette der Kettenschaltung hinten ist wichtig für einen reibungslosen Schaltvorgang! Es ist ein kleines Detail, das den Unterschied macht. Etwas Schmiermittel ist immer willkommen.

Anweisungen für die einzelnen Komponenten finden Sie im mit dem Fahrrad mitgelieferten Zubehörkasten oder auf den Internetseiten der jeweiligen Hersteller. Bei Fragen zur Montage, Einstellung, Wartung und Nutzung wenden Sie sich an Ihren O2Feel-Vertragshändler.

Sind die Kraftübertragungskomponenten lose, abgenutzt, beschädigt oder falsch eingestellt, besteht die Gefahr, dass der Radfahrer sich verletzt. Lassen Sie die Kettenschaltung hinten immer von Ihrem O2Feel-Vertragshändler warten.

- Wenden Sie sich immer an Ihren O2Feel-Vertragshändler, wenn:
- Sie feststellen, dass die Kette abspringt oder
- Wenn Sie ungewöhnliche Geräusche hören oder
- Wenn die Gangschaltung nicht ideal funktioniert oder

- Wenn der Gangschaltmechanismus, die Kettenschaltung oder eine andere Kraftübertragungskomponente nicht richtig eingestellt, beschädigt oder verdreht sind, oder
- Wenn die Kette defekt oder abgenutzt ist

2.5.3 Räder

➔ Radkontrollleinrichtung

Die Räder sind der Berührungspunkt mit der Straße. Die Unregelmäßigkeiten des Bodens und das Gewicht des Fahrers sind für die Räder wichtige Lasten.

Die Räder werden sorgfältig geprüft und vor der Auslieferung zentriert. Allerdings richten sich die Speichen während der ersten gefahrenen Kilometer aus.

Lassen Sie die Räder nach den ersten 100 gefahrenen Kilometern von Ihrem O2Feel-Vertragshändler kontrollieren und, gegebenenfalls, neu einstellen. Lassen Sie sie danach bei der Wartung Ihres Fahrzeugs regelmäßig kontrollieren.

Das Rad kann in unterschiedlicher Weise am Rahmen und der Gabel befestigt werden. Über die bekannten Systeme hinaus, mit denen das Rad durch Spindelmuttern oder Schnellspanner befestigt ist, gibt es verschiedene Arten von Radachsen. Diese können mit unterschiedlichen Arten Schnellspanner geschraubt oder befestigt werden.

➔ Kontrolle des Nabe

Um die Nabe zu kontrollieren, gehen Sie folgendermaßen vor:

Heben Sie das Rad an und drehen Sie es.

Prüfen Sie dabei, ob sich das Rad ein paar Runden weiterdreht und dann anhält. Wenn es plötzlich anhält, ist das Lager beschädigt.

Um zu überprüfen, ob der Hub Spielraum hat, versuchen Sie, das Rad in der Gabel oder in der hinteren Struktur seitlich zu bewegen (in beide Richtungen).

Wenn Sie feststellen, dass zwischen den Lagern ein Abstand ist, oder wenn das Rad schwer zu drehen ist, lassen Sie die Nabe von einem Fachhändler einstellen.

➔ Kontrolle der Felgen

Bei Felgenbremse wird die Felge stärker verschlissen.

Eine verschlissene Felge verliert an Stabilität und wird daher eher verschlissen. Eine verformte, rissige oder gebrochene Felge kann zu schweren Unfällen führen. Fahren Sie nicht mit dem Fahrrad, wenn Sie bei einer Felge Veränderungen feststellen. Lassen Sie die beschädigte Felge von Ihrem O2Feel-Vertragshändler kontrollieren.

Felgen in Fahrrädern ab 24" (60,96 cm) sind mit einer Verschleißanzeige ausgestattet. Eine Kennlinie ist auf der Seite der Felge, oder es ist eine Nut ringsum.

Ersetzen Sie die Felge, sobald Sie an der einen oder anderen Stelle der Felge Anzeichen (Rillen, farbige Flecken), das Verschwinden einer Prägung oder die Abnutzung einer schriftlichen farbigen Kennzeichnung sehen.

Besteht die Verschleißanzeige aus einer Nut oder mehreren Punkten auf der Seite der Felge, ersetzen Sie die Felge, sobald Sie das Verschwinden dieser Kennzeichnungen feststellen.

➔ **Reifen**

Es gibt viele Arten von Reifen. Ihre Eigenschaften und Rollwiderstand hängt von ihrem Profil ab. Überschreiten Sie nicht den für den Reifen zulässigen Reifendruck. Andernfalls könnte er platzen.

Pumpen Sie Luft in den Reifen, um mindestens den für den Reifen angegebenen Mindestdruck zu erreichen. Wenn der Druck zu niedrig ist, kann sich der Reifen von der Felge lösen.

Der maximal zulässige Luftdruck und der minimale Luftdruck sind häufig auf der Reifenseitenwände angegeben.

Verwenden Sie beim Reifenwechsel nur Reifen des gleichen Typs, der gleichen Größe und mit dem gleichen Profil. Sonst könnten die Fahreigenschaften des Fahrrads negativ beeinflusst werden. Es würde auch Unfallgefahr bestehen.

Reifen sind Verschleißteile. Kontrollieren Sie regelmäßig die Profiltiefe, den Reifendruck und den Zustand der Reifenseitenwände. Ersetzen Sie abgefahrene Reifen, bevor Sie erneut mit dem Fahrrad fahren.

Beachten Sie die Abmessungen des montierten Reifens. Diese werden in einer standardisierten Anzeige angegeben.

- Beispiel 1: „46 bis 622“ zeigt an, dass die Breite des Reifens 46 mm und der Durchmesser der Felge ist 622 mm beträgt
- Beispiel 2: „28 Zoll x 1,60“ zeigt an, dass das Reifendurchmesser 28 Zoll und seine Breite 1,60 Zoll beträgt.

Das Abmontieren der Räder

Beachten Sie, dass die hier beschriebenen Schritte nur Beispiele sind. Bitte beachten Sie die Hinweise des jeweiligen Herstellers oder wenden Sie sich an Ihren O2Feel-Vertragshändler.

➔ **Abmontieren des Vorderrads**

- Wenn Sie Ihr Fahrrad mit Schnellspanner ausgestattet ist, lösen Sie ihn gemäß den Anweisungen des Herstellers.
- Wenn Ihr Fahrrad über Achsenschrauben verfügt, lösen Sie sie mit einem Schraubenschlüssel, indem Sie ihn gegen den Uhrzeigersinn drehen.
- Ist das Vorderrad aufgrund der besonderen Form der Kettenschaltung gegen eine Loslösung gesichert, lösen Sie die Muttern weiter, indem Sie gegen den Uhrzeigersinn drehen. Wenn die Scheiben und Muttern die Kettenschaltung nicht mehr berühren, ziehen Sie das Vorderrad vor der Gabel fest.

➔ **Abmontieren des Hinterrads**

- Verfügt Ihr Fahrrad hinten über eine Kettenschaltung, gehen Sie auf das kleinste Ritzel. In dieser Position behindert der Schaltmechanismus nicht das Abmontieren.
- Ist Ihr Fahrrad mit einem Schnellspanner ausgestattet, lösen Sie ihn gemäß den Anweisungen des Herstellers.
- Wenn Ihr Fahrrad über Achsenschrauben verfügt, lösen Sie sie mit einem Schraubenschlüssel, indem Sie ihn gegen den Uhrzeigersinn drehen.
- Klappen Sie den Gangschaltmechanismus leicht nach hinten.
- Heben Sie das Fahrrad leicht an.
- Nehmen Sie das Rad vom Rahmen ab.
- Wenn Sie das Hinterrad nicht abmontieren können, öffnen Sie die Schnellspannung weiter, indem Sie die Gegenschraube gegen den

Uhrzeigersinn drehen.

- Schlagen Sie mit der Handfläche leicht auf den Teil oberhalb des Rades.
- Das Rad löst sich.

Beispiel für das Abmontieren einer in Shimano eingebaute Geschwindigkeitsnabe:

Trennen eines Gangschaltkabels zur Entfernung des Hinterrads

1. Trennen Sie das Anschlusskabel der Kassette, um das Hinterrad vom Rahmen abzumontieren.

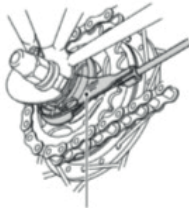

Raccord de cassette

2. Ziehen Sie die Manschette aus dem Manschettenhalter des Kassettenanschlusses; ziehen Sie dann das Kabel aus dem Schlitz des Trägers.

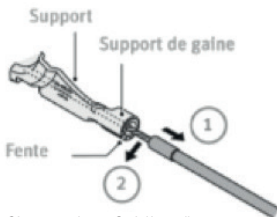

1. Ziehen Sie aus dem Schlitzträger
2. Entfernen Sie den Schlitz

3. Entfernen Sie die Kabelbefestigungsschraube aus der Riemenscheibe des Kassettenanschlusses.

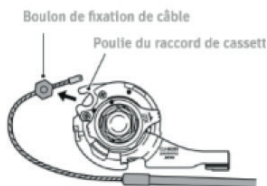

4. Lässt sich die Manschette schwer aus dem Manschettenträger des Kassettenanschlusses entfernen, führen Sie einen Imbusschlüssel von 2 mm oder einen Radius von #14 in die Öffnung der Riemenscheibe des Kassettenanschlusses ein;

drehen Sie dann die Riemenscheibe, um das Kabel zu lösen. Entfernen Sie dann zuerst den Kabelbefestigungsbolzen der Riemenscheiben, bevor Sie die Manschette aus dem Manschettenhalter entfernen.

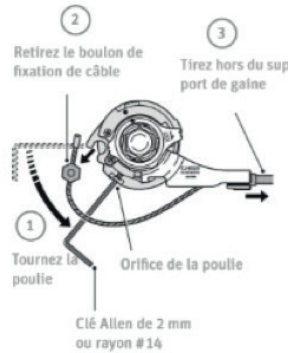

Lösen Sie die Schraube des Bremssattels und entfernen Sie sie.

5. Lösen Sie die Radmutter und legen Sie sie beiseite. Entfernen Sie die Schutzscheibe der Radachse.

6. Entfernen Sie das Hinterrad aus dem Schlitz der Kettenschaltung.

Für die erneute Montage gehen Sie zu den zuvor beschriebenen Aktionen in umgekehrter Reihenfolge aus.

Bei Fragen wenden Sie sich bitte an ihren O2Feel-Vertragshändler.

Montage / Demontage eines Rades mit Nexus 3

- Erster Schritt: Suchen Sie das Aluminiumteil mit einem Fenster, nennen wir es die Hebelglocke. Es enthält einen Hebel, gezogen-gestoßen vom Kabel, der die Metallstange, Kolben, zieht und stößt. Diese Stange bewegt die Zahnräder ohne den Nabenkörper. Deshalb muss man die Hebelglocke entfernen.
- Suchen Sie dazu die schwarze Schraubenmutter, auf dem Foto rechts abgebildet, und lösen Sie sie mit einem Schlüssel 10. Lösen, aber nicht vollständig abzuschrauben.
- Die Glocke sollte dann frei werden.
- Mit der Hand die Glocke ziehen; sie sollte sich mühelos herausziehen lassen.
- Warnhinweis: Weder an Kabel noch am Anschlag ziehen, noch eine Einstellung stoppen.

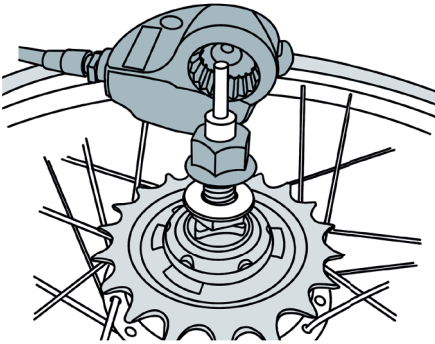

- Achten Sie darauf, dass der Taucher nicht hinfällt, um eine Verschmutzung oder ein Drehen zu vermeiden, denn er ist mit einem Spezialfett beschichtet.
- In dieser Phase ist die Kette noch immer an ihrem Platz.
- Die Kette an Ort und Stelle, ist sind die übrigen Aktionen ähnlich denen bei jedem Fahrrad.
- Hier finden sich die Radmuttern wieder, die festzuziehen sind (Schlüsse 14 oder 15) ohne sie vollständig zu lösen.
- Das Rad ist jetzt vom Rahmen frei, nicht aber von der Kette.
- Diese entspannen, indem Sie das Rad vorwärts drehen und mit der Kettenspannung spielen (nach Konfiguration).

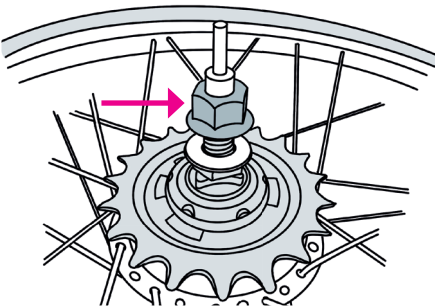

Erneute Montage:

Die Aktionen in umgekehrter Reihenfolge wiederholen.

Keine besondere Schwierigkeiten, wenn die Klingel nicht im Anschlag versenkt werden soll, ehe die Klemmen immobilisiert werden.

2.5.4 Lenkspiel

Richtungsspielraum ist der Gabelträger im Rahmen. Bei richtiger Einstellung lässt sich der Lenkersatz problemlos drehen. Er darf dort jedoch keinen Spielraum haben.

Aufgrund von Stößen durch unebene Straßen ist der Lenkersatz starken Belastungen ausgesetzt. Er kann sich lösen oder verstellen. Lassen Sie regelmäßig die Einstellung des Lenkspielraums überprüfen (er darf weder zu fest, noch zu locker sein). Der Lenkersatz kann brechen, wenn er schlecht eingestellt oder zu locker ist. Aus diesem Grund muss er immer von Ihrem O2Feel-Vertragshändler eingestellt werden.

Ein zu fester Lenkersatz kann die Schalen oder die Gabel beschädigen.

2.5.5 Steuerriemenspanner

O2feel nutzt für einige seiner Fahrräder das Riemenantriebssystem „Gates carbon drive“. Der Carbon Drive-Riemen ist das Herzstück des Getriebes. Dieser Riemen ist eine effektive und robuste Alternative zu herkömmlichen Fahrradketten. Die patentierte Technologie Gates Carbon Drive bietet eine stärkere Übertragung und erfordert weniger Wartung.

Was sind die Vorteile des Gates Carbon Drive-Riemens?

- Sauberkeit und Wartung: Es ist keine Schmierung erforderlich. Der Riemen wird einfach mit Wasser gespült.
- Der Riemen ist im Vergleich zu einer klassischen Fahrradkette sehr leise.
- Das Gates Carbon Drive-System wiegt weniger als ein Kettengeräte und ermöglicht damit eine bessere Leistung.

Es ist wichtig, dass die Riemenspannung korrekt ist, damit sie optimal genutzt werden kann. Eine unzureichende Spannung kann den Riemen „sprengen“, wenn seine Zähne über die Zähne der hinteren Riemenscheibe gleiten. Überspannung kann die Lager in der hinteren Nabe beschädigen, den Wirkungsgrad verringern und den Verschleiß des Getriebes erhöhen.

Beim Einstellen der Spannung muss die korrekte Ausrichtung des Riemens beibehalten werden.

3. Wartung

3.1 Allgemeines

Lassen Sie kein Wartungsprodukt oder Öl in Kontakt mit den Bremsbelägen, Bremssscheiben oder den Bremsflächen der Felge kommen. Andernfalls wird die Bremsleistung beeinträchtigt.

Verwenden Sie zur Reinigung keinen starken Wasserstrahl oder Hochdruckreiniger. Ein zu starker Wasserstrahl könnte in die Lager eindringen und das Schmiermittel lösen und so zu einer verstärkten Reibung führen. Die Folgen sind die Bildung von Rost und eine Verschlechterung der Lager.

Reinigen Sie Ihr Fahrrad niemals mit:

- säurehaltigen Lösungen,
- Fetten,
- heißem Öl,
- Reinigungsprodukten für Bremsen (mit Ausnahme für Bremssscheiben)
- Flüssigkeiten mit Lösungsmittel.

Diese Substanzen greifen die Fahrradoberflächen an.

Nach dem Gebrauch, entsorgen Sie die Schmiermittel und Reinigungs- und Wartungsprodukte nach den Regeln für den Umweltschutz. Entsorgen Sie diese Substanzen nicht mit dem Hausmüll, in der Kanalisation oder in der Natur.

Die einwandfreie Funktion und Lebensdauer Ihres Fahrrades hängt von seiner Wartung und Instandhaltung ab.

Reinigen Sie Ihr Fahrrad mit warmem Wasser, mit einem Schwamm, mit kleinen Mengen an Reinigungsmitteln.

Prüfen Sie bei dieser Gelegenheit, ob Ihr Fahrrad keine Risse, Rillen oder Verformungen aufweist.

Lassen Sie defekte Teile ersetzen, ehe Sie erneut mit dem Fahrrad fahren.

Behandeln Sie besonders oft alle von Korrosion betroffenen Teile, indem Sie Konservierungs- und Wartungsprodukte verwenden, vor allem im Winter oder in aggressiven Umgebungen wie am Meer. Andernfalls könnte sich die Korrosion (Rost)

erheblich schneller auf Ihrem Fahrrad ausbreiten.

Reinigen alle Zink- und Chromteile regelmäßig, ebenso wie die Edelstahlkomponenten.

Wenn Sie eine Zeitlang nicht mit Ihrem Fahrrad fahren, zum Beispiel im Winter, stellen Sie es an einem trockenen Ort bei konstanter Temperatur ab.

Bevor Sie Ihr Fahrrad abstellen, pumpen Sie die beiden Reifen unter Einhaltung des vorgeschriebenen Reifendrucks auf.

Überprüfen Sie die Internetseiten der Hersteller der jeweiligen Komponenten für wichtige Informationen darüber.

Verschleißteile

Ihr Fahrrad ist ein technisches Produkt, das regelmäßig überprüft werden muss.

Viele Teile leiden bei ihrer Funktion unter starkem Verschleiß, der von ihrer Nutzung abhängt.

Überprüfen Sie Ihr Fahrrad regelmäßig und lassen Sie die Verschleißteile von Ihrem O2Feel-Vertragshändler ersetzen.

Allgemeine Gebrauchsanleitung

➔ Reifen

Die Reifen erleiden bei Ihrer Funktion einen Verschleiß. Dieser Verschleiß hängt von der Nutzung des Fahrrads ab und kann vom Nutzer entscheidend beeinflusst werden.

Bremsen Sie nicht so, dass die Räder vollständig blockiert werden.

Kontrollieren Sie regelmäßig den Reifendruck.

Der maximal zulässige Luftdruck und der minimale Luftdruck sind sehr häufig auf der Reifenseitenwände angegeben.

Pumpen Sie den Reifen gegebenenfalls bis zum angegebenen Reifendruck auf. Sie verringern so den Verschleiß.

Vermeiden Sie es, die Reifen schädlichen Elementen wie Sonnenstrahlen, Benzin, Öl etc. auszusetzen.

➔ **Bremsbeläge**

Die Bremsbeläge der Felgen auf der Felge und auf der Bremsscheibe nutzen sich je nach Benutzung des Fahrrads ab. Wird das Fahrrad für Ausflüge in bergiges Gelände oder für sportliche Zwecke verwendet, kann es sein, dass die Bremsbeläge in kürzeren Zeitabständen ausgetauscht werden müssen. Überprüfen Sie regelmäßig den Verschleiß der Bremsbeläge und lassen Sie sie gegebenenfalls von Ihrem O2Feel-Vertragshändler ersetzen.

➔ **Bremsscheiben**

Die Bremsscheiben nutzen sich auch mit der Zeit und bei starkem Bremsen ab. Informieren Sie sich beim Hersteller Ihrer Bremsen oder bei Ihrem O2Feel-Vertragshändler über die akzeptablen Verschleißgrenzen. Lassen Sie die abgenutzten Bremsscheiben von Ihrem O2-Feel-Vertragshändler ersetzen.

➔ **Ketten und Riemen**

Die Fahrradkette verschleißt in ihrer Funktion, die je nach Pflege, Wartung und Benutzung des Fahrrads (Fahren, Regen, Schmutz, Salz etc.) variiert.

Reinigen Sie die Kette und die Riemen regelmäßig und schmieren Sie die Kette, um die Lebensdauer zu erhöhen.

Lassen Sie diese Teile von Ihrem O2Feel-Vertragshändler ersetzen, wenn die zulässige Grenze für den Verschleiß erreicht ist. Die Lebensdauer eines Riemens ist länger als die einer Kette.

Wir empfehlen, dass Sie Ihren Riemen regelmäßig von Ihrem autorisierten O2Feel-Händler warten lassen.

Weitere Informationen zur Wartung und Verwendung Ihres „Gates“-Riemens finden Sie unter <https://www.gatescarbondrive.com/~//media/files/gcd/owners-manuals/french-owners-manual-gates-carbon-drive.pdf?la=en>

➔ **Ritzel und Laufrollen der Kettenschaltung**

Bei Fahrrädern mit einer Kettenschaltung hinten erleiden die Laufrollen und das Schalttauge in der Funktion einen Verschleiß. Der Grad der Abnutzung hängt von der Pflege, Wartung und Benutzung des Fahrrads (Fahren, Regen, Schmutz,

Salz etc.) ab.

Reinigen und schmieren Sie diese Teile regelmäßig, um ihre Lebensdauer zu verlängern.

Lassen Sie die Teile von Ihrem O2Feel-Vertragshändler ersetzen, wenn die zulässige Grenze für den Verschleiß erreicht ist.

➔ **Verkleidungen der Griffe**

Die Verkleidungen der Griffe erleiden in ihrer Funktion einen Verschleiß. Daher kann es notwendig sein, sie zu ersetzen.

Überprüfen Sie regelmäßig die korrekte Positionierung der Griffe. Denken Sie daran, sie bei Ihrem O2Feel-Händler kontrollieren zu lassen.

➔ **Hydrauliköle und Schmierstoffe**

Hydrauliköle und Schmierstoffe verlieren im Laufe der Zeit ihre Wirksamkeit. Die Tatsache, Schmierstoffe nicht regelmäßig zu erneuern, erhöht den Verschleiß der Komponenten und der jeweiligen Lager.

Reinigen Sie alle Komponenten und entsprechenden Lager regelmäßig und schmieren Sie sie wieder.

Lassen Sie die Bremsflüssigkeit der Scheibenbremsen von Ihrem O2Feel-Vertragshändler regelmäßig kontrollieren und ersetzen.

➔ **Brems- und Kraftübertragungskabel**

Führen Sie regelmäßig eine Wartung aller Kabel durch.

Lassen Sie beschädigte Teile von Ihrem O2Feel-Vertragshändler ersetzen. Dies kann insbesondere dann erforderlich sein, wenn Sie Ihr Fahrrad regelmäßig im Freien abstellen und es der Witterung ausgesetzt ist.

➔ **Lackierungen**

Die Anstriche müssen regelmäßig gewartet werden, wodurch außerdem der ästhetische Charakter Ihre Fahrrads gewahrt wird.

Überprüfen Sie regelmäßig den einwandfreien Zustand der lackierten Oberflächen und korrigieren sofort die Fehler.

Ihr O2Feel-Vertragshändler steht Ihnen für die Beratung über die Wartung der Oberflächen zur Verfügung.

➔ Satz

Alle Fahrradsätze, wie der Lenkersatz, die Nabe, die Pedale und der Pedalekasten unterliegen in ihrer Funktion einem Verschleiß. Dieser hängt von der Intensität, der Nutzung und der Wartung ab.

Kontrollieren Sie diese Teile regelmäßig.

Reinigen und schmieren Sie diese Teile regelmäßig.

➔ Lager der eingebauten Aufhängungsrahmen und Federgabeln oder andere Aufhängungselemente.

Die Federkomponenten des Fahrrads, die Lager und die Federkomponenten sind stärkeren Belastungen ausgesetzt als die anderen Lager. Deshalb unterliegen sie starkem Verschleiß.

Kontrollieren Sie diese Teile regelmäßig genau.

Folgen Sie den beigefügten Gebrauchsanleitungen der Hersteller.

Ihr O2Feel-Vertragshändler steht Ihnen für jede Beratung zur Wartung und, gegebenenfalls, dem Ersatz dieser empfindlichen Komponenten zur Verfügung.

Überprüfen Sie auch die Internetseiten der Hersteller der jeweiligen Komponenten für wichtige Informationen über die Wartung von Verschleißteilen.

➔ Regelmäßige Inspektionen

Die Speichen richten sich während der ersten gefahrenen Kilometer aus, die Brems- und Kraftübertragungskabel schleifen sich ab und die Lager richten sich aus. Deshalb muss nach ungefähr 200 Kilometern oder nach vier bis sechs Wochen von Ihrem O2Feel-Vertragshändler eine Inspektion durchgeführt werden. Diese Inspektion ist auch wichtig, um Ihre Garantie zu erhalten.

Sie können unsere Tutorials Einstellungen und Wartung konsultieren auf YouTube

3.2 Inspektionsplan

Wir empfehlen den folgenden Wartungsplan, um die Langlebigkeit und die Qualität beim Fahren mit Ihrem Fahrrad zu garantieren:

Nach jeder Fahrt mit dem Fahrrad

- die Speichen,
- Verschleiß und Rundlauf der Felgen,
- Beschädigungen und Fremdkörper in den Reifen,
- Schnellverschlüsse,
- die Funktion der Kraftübertragung und der Aufhängung,
- Bremsen und Abdichtung der hydraulischen Bremsen,
- Beleuchtung und Glocke.

Nach den ersten 200 km, dann jedes Jahr

- Reifen und Luftschläuche.
- Lassen Sie die Anzugsmomente kontrollieren:
- des Lenkers,
- der Pedale,
- der Pleuelstangen,
- der Sitzfläche,
- der Sattelstütze und
- der Spannschrauben.
- Lassen Sie die Einstellung der folgenden Komponenten vornehmen:
- Lenker,
- Kraftübertragung,
- Bremsen,
- Aufhängungskomponenten

Zwischen 300 und 500 km

- Lassen Sie auf Verschleiß untersuchen und, gegebenenfalls, ersetzen:
- Kette, • Kassette,
- Zahnräder,
- Felge und Nieren-Pads.
- Reinigen Sie Kette, Kassette und Ritzel.
- Schmieren Sie die Kette mit einem geeigneten Schmiermittel.
- Überprüfen Sie den richtigen Halt aller Schrauben.

Nach 1 000 km

- Lassen Sie Bremsnaben kontrollieren und, gegebenenfalls, die Bremsscheiben ersetzen oder sie mit einem entsprechenden Schmiermittel schmieren.

Nach 3 000 km

- Geben Sie Arbeiten in Auftrag bezüglich:
- Naben, • Lenkersatz,
- Pedale,
- Übertragungsleitungen und Bremszüge
- Bei einer Fachwerkstatt für:
- ihren Ausbau,
- ihre Kontrolle,
- ihre Reinigung,
- deren Schmierung und, gegebenenfalls, ihren Ersatz

Nach dem Kontakt mit Regen / Schnee / Schlamm / Sand ...

- Reinigen und schmieren Sie:
 - Gangschaltungsmechanismus,
 - Bremsen (ohne Bremsflächen) und Kette.
-

3.3 Wartungsheft

Unten finden Sie das Heft für die Wartung Ihres Fahrrads, um deren Regelmäßigkeit zu verfolgen. Wir machen Sie darauf aufmerksam, dass Sie Ihr Fahrrad auf unserer Website

<https://www.o2feel.com/content/82-warranty> registrieren oder mindestens Ihre Rechnung mit der Seriennummer des Rahmens speichern müssen.

Rahmennummer:

Modell:

Batterie:.....

Inbetriebnahme:

Datum	Anzahl km	Interviu gemacht	Name des Technikers	Geschäft

4. Garantie und Registrierung meines Fahrrads

Um Ihr Fahrrad zu registrieren und von der Garantie zu profitieren, siehe bitte:
<https://www.o2feel.com/content/82-warranty>

5. Häufig gestellte Fragen

Ist mein Fahrrad für den Verkehr zugelassen?

Jedem unserer O2Feel-Elektrofahrräder ist ein Zertifikat über die Zulassung beigelegt. Dieses Zertifikat wird mit jedem Fahrrad mitgeliefert und hält das Dekret 95-937 über die Vermeidung von Risiken durch die Nutzung des Fahrrads ein.

Welche Schäden werden durch meine Garantie abgedeckt?

Die Garantie deckt Verarbeitungs- und Materialfehler ab. Jede unsachgemäße Nutzung Ihrerseits kann zu einer Verschlechterung des Zyklus und kann nicht berücksichtigt werden. Denken Sie zu diesem Zweck daran, Ihr Elektro-Fahrrad online zu registrieren, um Ihre Garantie zu aktivieren.

Wie lange läuft meine Garantie?

O2Feel gewährt bei all seinen E-Bikes eine Garantie von 2 Jahre auf Batterien und 5 Jahre auf die Rahmen. Reparaturen müssen von Ihrem Händler durchgeführt werden. Wenn die Reparatur bei einem anderen Händler durchgeführt wird, dann haben Sie Ihnen die Kosten für die Arbeit zu zahlen.

Worin liegt die Bedeutung des Elektro-Fahrrads für meine Gesundheit?

Im Allgemeinen wird das Elektro-Fahrrad sehr stark von Ärzten empfohlen, die es als hervorragendes Mittel ansehen, sich körperlich fit zu halten und gesund zu bleiben! Darüber hinaus würden sie es begrüßen, wenn dieses Transportmittel endlich

Autos, die zu häufig für Kurzstrecken eingesetzt werden, ersetzen würde.

Ist das Gewicht des Elektro-Fahrzeugs entscheidend für die Wahl meines Fahrrads?

Es ist einfacher und angenehmer, mit einem leichten Fahrrad zu fahren, vor allem in Zusammenhang mit einem Klapprad. Deshalb legt O2Feel großen Wert auf das Gewicht seines Fahrrads und versucht, seine Fahrräder leichter zu machen.

CE-Konformitätserklärung

Hersteller:

O2Feel bikes
137 allée de l'Ecopark
59118 Wambrechies
FRANKREICH

Erklärt, dass O2Feel bikes Fahrräder von einem Elektromotor angetrieben werden:

- iSwan City Up 5.1
- iSwan City Boost 6.1
- iSwan Urban Brooks Limited
- iSwan City Boost 7.1
- iSwan City Boost 8.1
- iSwan Explorer Boost 6.1
- iSwan Urban Boost 6.1
- iSwan Adventure Boost 6.1

Baujahr 2020 und 2021

Erfüllen die Vorschriften der **Richtlinie 2006/42/CE über Maschinen**. Darüber hinaus erfüllen die durch einen Elektromotor angetriebenen Fahrräder die grundlegenden Anforderungen der **Richtlinie 2014/30/EC Elektromagnetische Verträglichkeit**.

Es gelten die folgenden Normen:

EN 15194 10.2017 - Anforderungszyklen für elektrische Unterstützung - Fahrräder EPAC, EN ISO 4210-2 04.2018 – Anforderungszyklus 2: Anforderungen für Stadt- und Tourenräder, junge Erwachsene, Mountainbikes und Rennräder.

Die technische Dokumentation ist erhältlich bei:

O2Feel bikes

137 allée de l'Ecopark
59118 Wambrechies
FRANKREICH

Herr Jean Bataille (Managing Partner)
Datum: 26 Juni 2020



σ₂feel

BIKES

O2Feel Bikes

bonjour@o2feel.com

www.o2feel.com

