



# INSTALLATION INSTRUCTIONS

## UNIVERSAL PLOW MOUNT KIT

Part Number: 91810

### GENERAL SAFETY PRECAUTIONS

Your safety, and the safety of others, is very important. To help you make informed decisions about safety, we have provided installation and operating instructions and other information on labels and in this guide. This information alerts you to potential hazards that could hurt you or others. It is not possible to warn you about all potential hazards associated with this product, you must use your own good judgment.

**CARELESS INSTALLATION AND OPERATION CAN RESULT IN SERIOUS INJURY OR EQUIPMENT DAMAGE. READ AND UNDERSTAND ALL SAFETY PRECAUTIONS AND OPERATING INSTRUCTIONS BEFORE INSTALLING AND OPERATING THIS PRODUCT.**

This guide identifies potential hazards and has important safety messages that help you and others avoid personal injury or death. **WARNING** and **CAUTION** are signal words that identify the level of hazard. These signal words mean:

**▲WARNING** signals a hazard that could cause serious injury or death, if you do not follow recommendations. **▲CAUTION** signals a hazard that may cause minor to moderate injury, if you do not follow recommendations.

This guide uses **NOTICE** to call attention to important mechanical information, and **Note:** to emphasize general information worthy of special attention.

### ▲ WARNING

#### IMPACT AND MOVING PARTS ENTANGLEMENT HAZARD

Failure to observe these instructions could lead to severe injury or death

- Always Read the Plow Operator's Manual, the Winch Operator's Manual and all warning labels before operating.
- Always use extreme caution when drilling on any vehicle. Make sure that all fuel lines, brake lines, electrical wires, and other objects are not punctured or damaged when/if drilling on the vehicle. Thoroughly inspect the area to be drilled (on both sides of material) prior to drilling, and relocate any objects that may be damaged. Failure to inspect the area to be drilled may result in vehicle damage, electrical shock, fire or personal injury.
- Always wear safety glasses when installing this kit. A drilling operation will cause flying metal chips. Flying chips can cause eye injury.
- Always use extreme caution when cutting and trimming during fitting.
- Always remove jewelry and wear eye protection.
- Always use appropriate and adequate care in lifting components into place.
- Always insure components will remain secure during installation and operation.
- Always tighten all nuts and bolts securely, per the installation instructions.
- Always operate the vehicle at a walking speed with the blade installed. Never exceed 5 mph (8 km/h), even with blade up.
- Always plow cautiously, impact with hidden or stationary object may cause the vehicle to stop suddenly or go out of control.
- Never operate the vehicle on slopes greater than 10 degrees with the plow installed.
- Never stand or ride on the plow.
- Always stay clear of moving parts and joints. Always keep others away when operating or adjusting plow.
- Always perform regular inspections and maintenance on the plow mechanism, fasteners, cable and related hardware.
- Always replace all worn or damaged parts before operating.
- Never operate this WARN product with damaged or missing parts.
- Always drive slowly over bumpy and rough terrain. Driving at speeds that cause the plow to bounce while in the up position can cause the winch to back-drive, causing the plow to work its way down. This may result in the plow impacting a stationary object and cause damage to the vehicle and operator injury or death.
- Always drive at speeds such that the plow does not bounce and be aware of the plow position while driving at all times.
- Never raise the top of the plow above the headlights of the ATV, as it may damage the vehicle and plow.

Read installation and operating instructions thoroughly.

WARN INDUSTRIES, INC. 12900 S.E. Capps Road,  
Clackamas, OR USA 97015-8903, 1-503-722-1200, FAX: 1-503-722-3000  
Customer Service: 1-800-543-9276  
Dealer Locator Service: 1-800-910-1122  
International Sales/ Customer Service: 1-503-722-3008  
International Fax: 1-503-722-3005

## ⚠ CAUTION

### MOVING PARTS ENTANGLEMENT HAZARD

Failure to observe these instructions could lead to minor or moderate injury

- Always take time to fully read and understand the installation and Operations Guide included with this product.
- Never operate this product if you are under 16 years of age.
- Never operate this product when under the influence of drugs, alcohol or medications.

Read installation and operating instructions thoroughly.

## NOTICE

### EQUIPMENT DAMAGE

- Use caution while mount is on vehicle without plow.
- Remove plow mount before recreational riding. Damage to plow mount parts may occur.
- Always store this product out of the weather between use to protect against corrosion and freezing, and keep product operating smoothly.

Read installation and operating instructions thoroughly.

## TABLE OF CONTENTS

|                                 |          |
|---------------------------------|----------|
| Tools Required.....             | page 2   |
| Parts List.....                 | page 3   |
| Installation.....               | page 4-7 |
| Torque Specifications.....      | page 6   |
| Pre-Operation System Check..... | page 7   |
| Maintenance/Care.....           | page 8   |
| Service.....                    | page 8   |

## NOTES

- Your WARN® Universal Plow Mount Kit fits most, but not all ATVs. For any installation questions, contact your WARN product dealer where you purchased your Universal Plow Mount Kit. If you are still unable to resolve the problem please call Warn Industries Customer Service at: 1-800-543-9276.
- You will need to purchase a Plow Base, Plow Blade and a Plow blade-raising mechanism separately to complete your plow system. For information on available kits, contact your authorized WARN product dealer or call Warn Industries Customer Service at: 1-800-543-9276 for parts assistance. You may also visit our website: [www.warn.com](http://www.warn.com).
- These instructions assume that the factory skid plates are removed. Permanent factory skid plates will require drilling.

## TOOLS REQUIRED

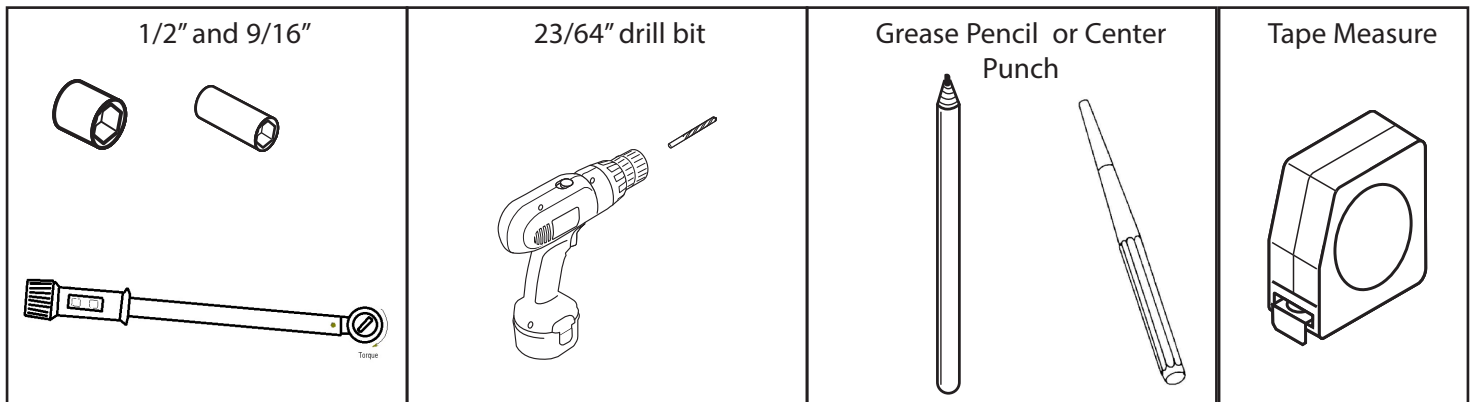

# PARTS LIST

| Part Number | Qty | Description                         |
|-------------|-----|-------------------------------------|
| 91811       | 1   | PUSH TUBE ATTACH BRACKET            |
| 91809       | 1   | ADJUSTABLE REAR CONTACT PLATE       |
| 91814       | 1   | SPINE PLATE                         |
| 63267       | 6   | 3/8 - 16 X 3/4 - CARRIAGE HEAD BOLT |
| 6779        | 6   | 3/8 - 16 LOCKING HEX NUT            |
| 2002        | 8   | 5/16 - 18 LOCKING HEX NUT           |
| 60869       | 4   | 5/16 - 18 X 1-3/8 X 2" U-BOLT       |

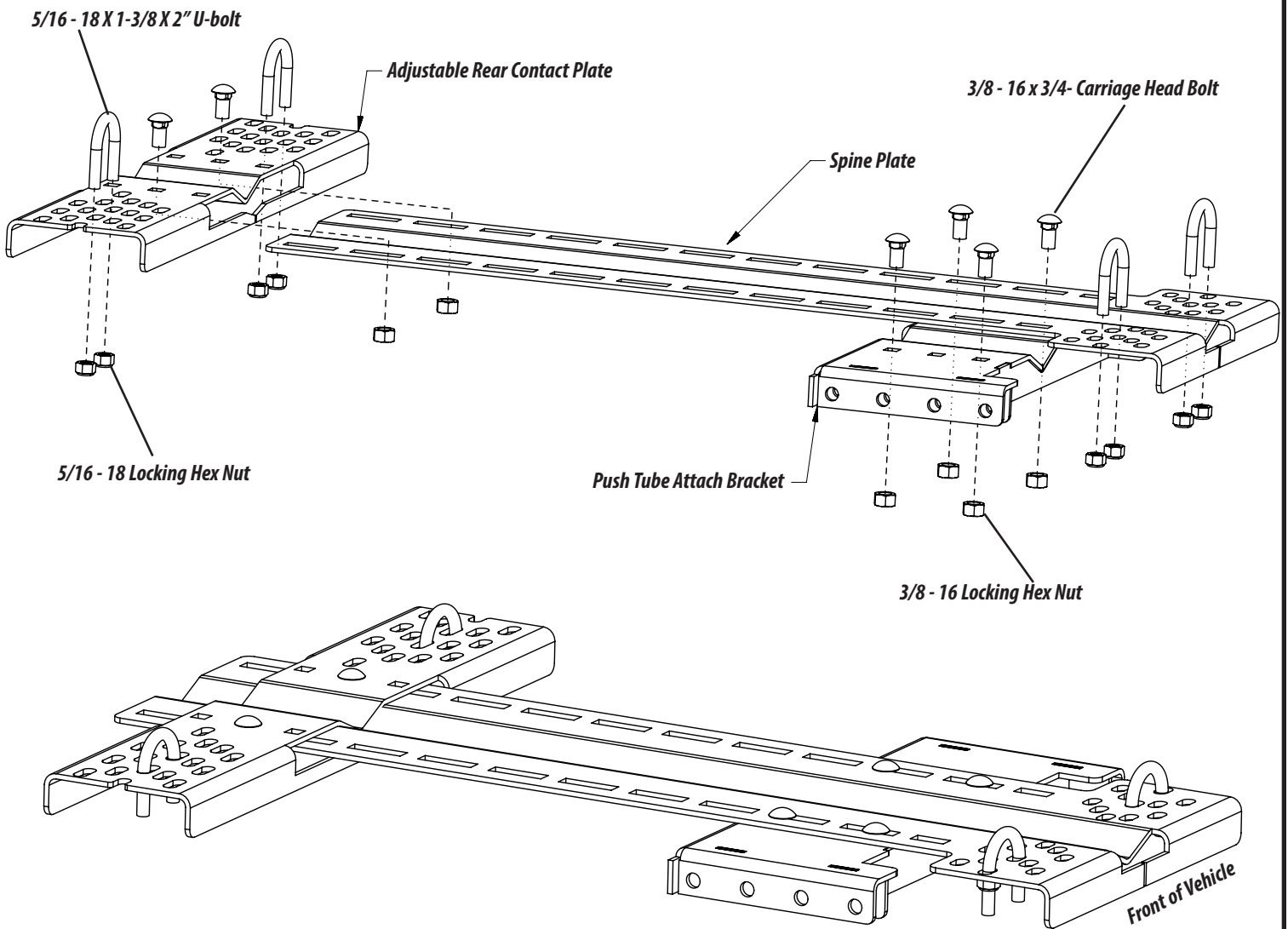

# INSTALLATION INSTRUCTIONS

**⚠ WARNING** Always use extreme caution when drilling on any vehicle. Make sure that all fuel lines, brake lines, electrical wires, and other objects are not punctured or damaged when/if drilling on the vehicle. Thoroughly inspect the area to be drilled (on both sides of material) prior to drilling, and relocate any objects that may be damaged. Failure to inspect the area to be drilled may result in vehicle damage, electrical shock, fire or personal injury.



**⚠ WARNING** Always wear safety glasses when installing this kit. A drilling operation will cause flying metal chips. Flying chips can cause eye injury.

**⚠ WARNING** Always take time to fully read and understand the installation and Operations Guide included with this product.

## 1. INSTALLATION

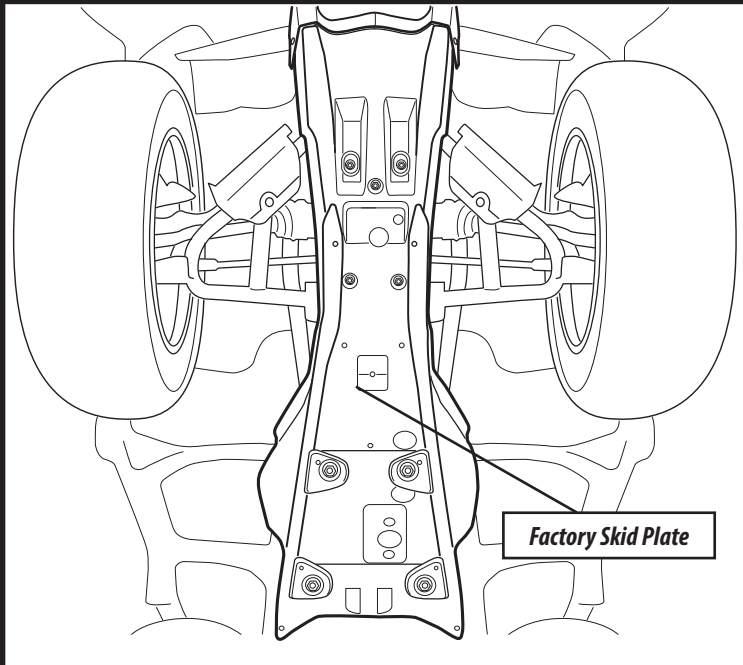

Figure 1: Locate skid plate and remove if possible.

## 2. INSTALLATION

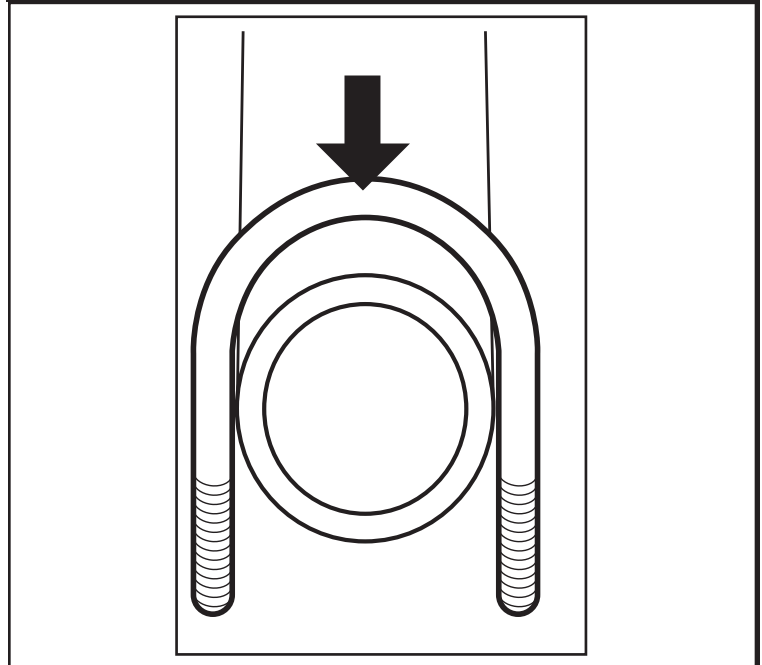

Figure 2: Determine proper u-bolt position.

## 3. INSTALLATION

### (4) U-bolts

Place two u-bolts near the front end of frame (near or between front a-arms) and two u-bolts in the rear of frame (near or between foot pegs). The front and rear sets of u-bolts should be no less than 10 inches and no more than 25 inches apart.

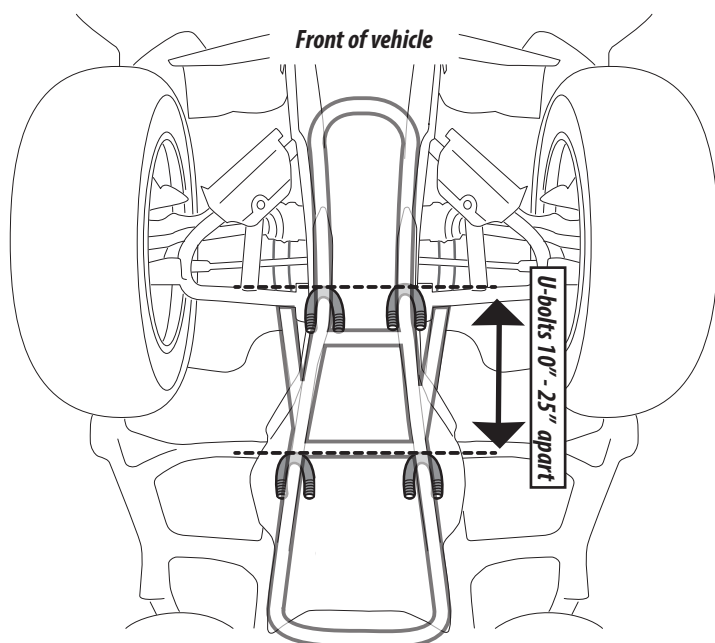

Figure 3: Correct Placement (u-bolts parallel and between 10" - 25" apart).

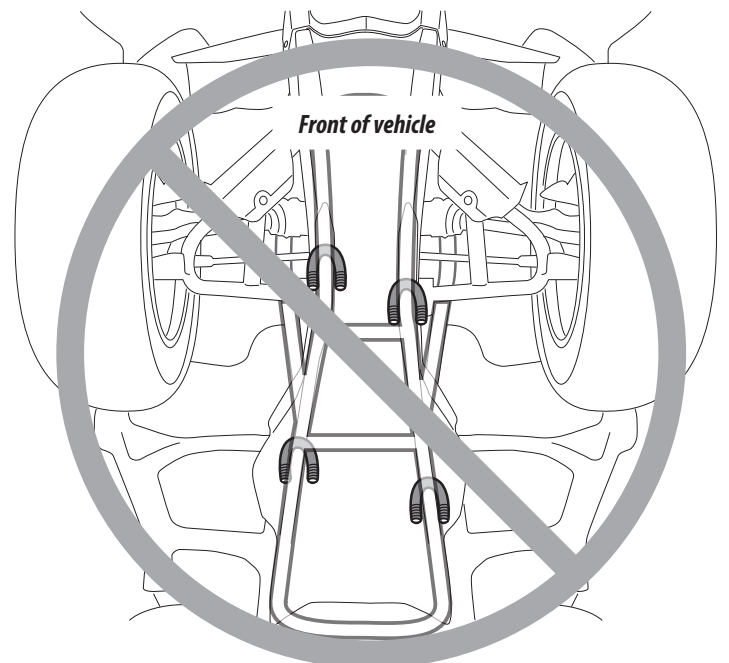
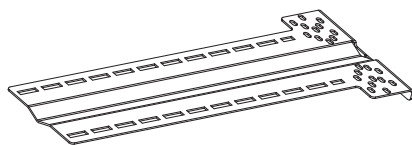

Figure 4: Incorrect Placement - (u-bolts not parallel and over 25" apart)

## 4. INSTALLATION

**NOTE:** If skid plate is NOT present, skip to step 7.

- (1) Spine Plate
- (1) Grease pencil or center punch



Front of spine plate less than 19 inches from the front of the forward facing tires.

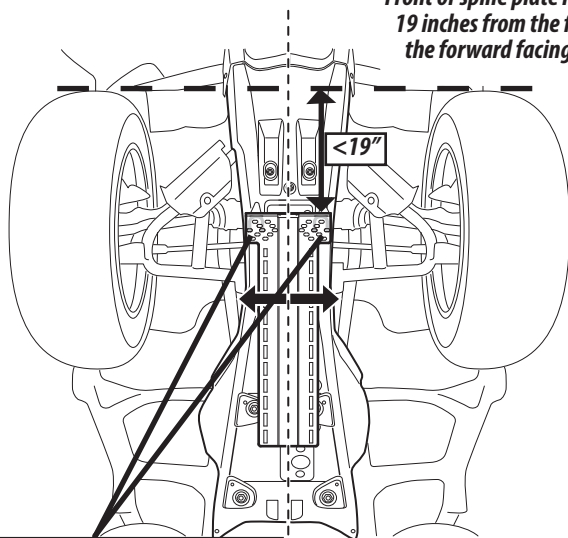

Figure 5: While centering spine plate, align with front u-bolts and mark skid plate for clearance hole drilling.

## 6. INSTALLATION

**⚠ WARNING** Always use extreme caution when drilling on any vehicle. Make sure that all fuel lines, brake lines, electrical wires, and other objects are not punctured or damaged when/if drilling on the vehicle. Failure to inspect the area to be drilled may result in vehicle damage, electrical shock, fire or personal injury.

**NOTICE** Thoroughly inspect the area to be drilled (on both sides of material) prior to drilling, and relocate any objects that may be damaged and then drill clearance holes for u-bolts.

**NOTE:** During operation, vibration may occur between skid plate and mount. Before installing your plow mount, you may choose to add a sheet rubber isolator between skid plate and mount, to eliminate excess vibration.

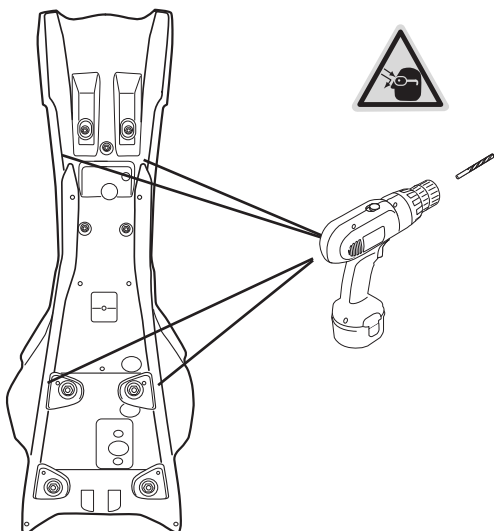

Figure 7: Drill skid plate for u-bolt clearance holes.

## 5. INSTALLATION

- (1) Adjustable Rear Contact Plate
- (1) Grease pencil or center punch

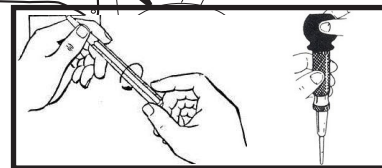
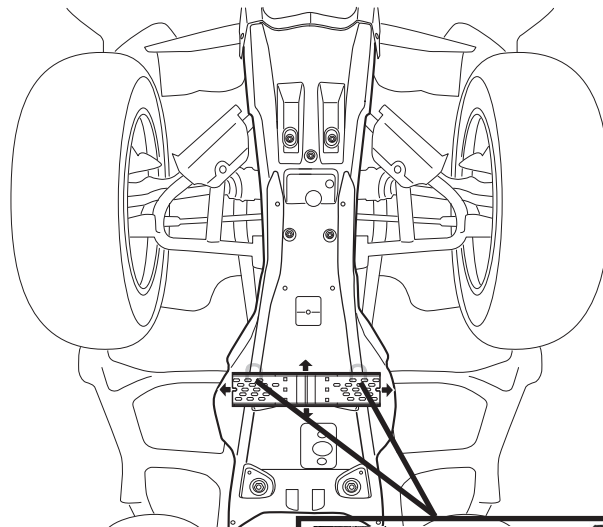
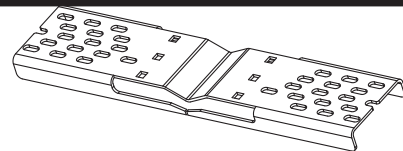

Figure 6: While centering rear contact plate, align with rear u-bolts and mark skid plate for clearance hole drilling.

## 7. INSTALLATION

- (2) U-bolts
- (4) 5/16 - 18 Locking Hex Nut

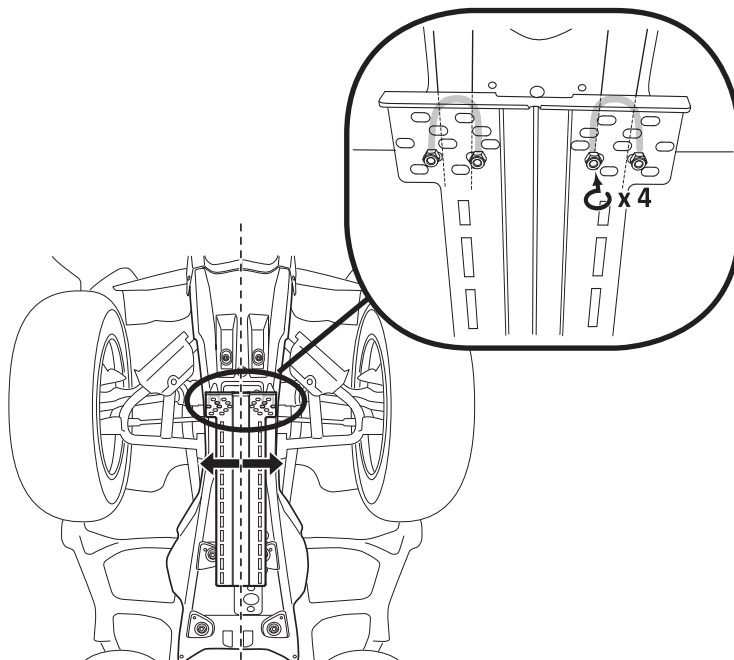
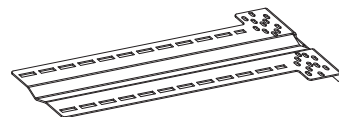

Figure 8: Insert front pair of u-bolts through skid plate clearance holes and spine plate. Loosely attach front end of the spine plate to u-bolts.

## 8. INSTALLATION

(1) Push Tube Attach Bracket

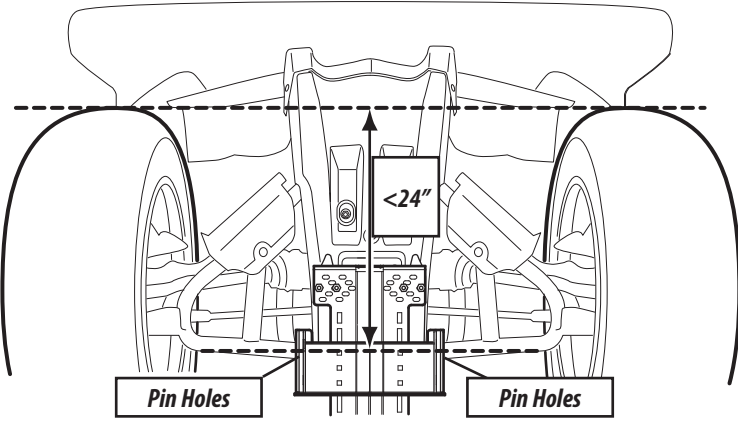
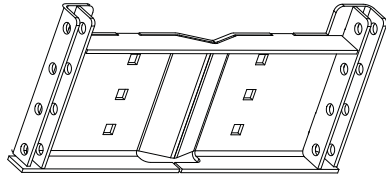

Figure 8: Place push tube bracket against the spine bracket and adjust until a set of pin holes are less than 24 inches from the front of the forward facing tires.

## 9. INSTALLATION

- (4) 3/8 - 16 x 3/4- Carriage Head Bolt
- (4) 3/8 - 16 Locking Hex Nut

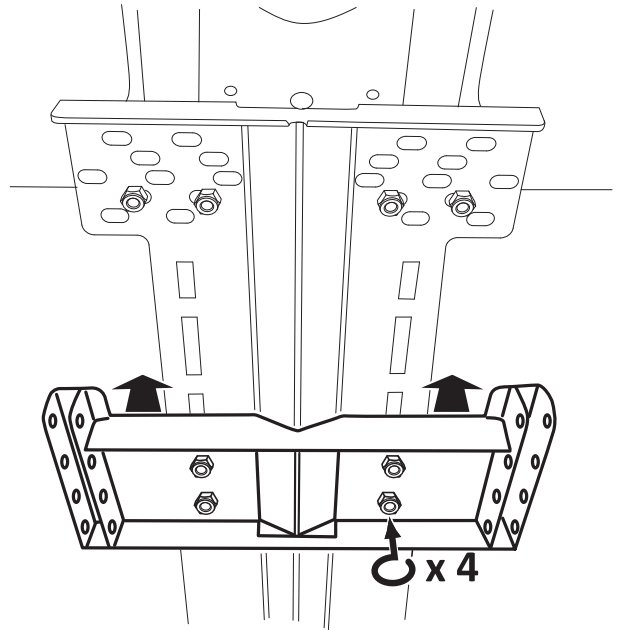

Figure 9: Loosely fasten push tube bracket to spine bracket with carriage bolts and locking nuts.

## 10. INSTALLATION

(1) Adjustable rear contact plate

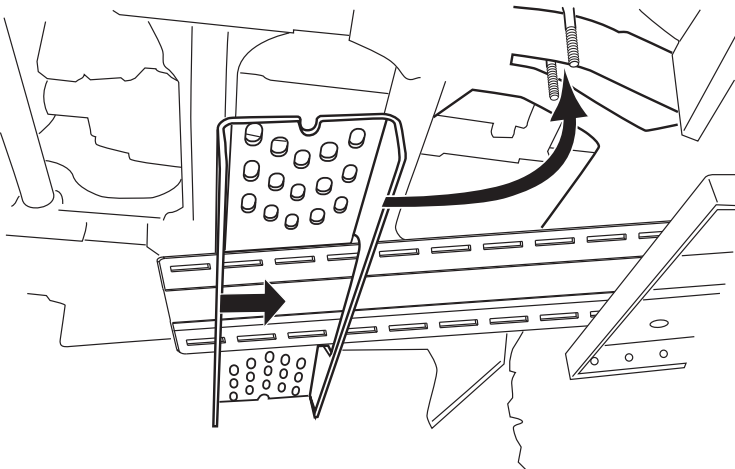
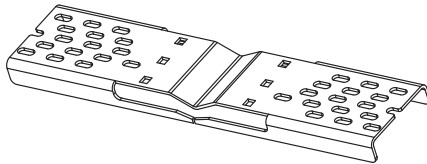

Figure 10: Slide adjustable rear contact plate onto spine plate to align with rear u-bolts. Do not fasten at this time.

## 11. INSTALLATION

- (2) 3/8 - 16 x 3/4- Carriage Head Bolt
- (2) 3/8 - 16 Locking Hex Nut

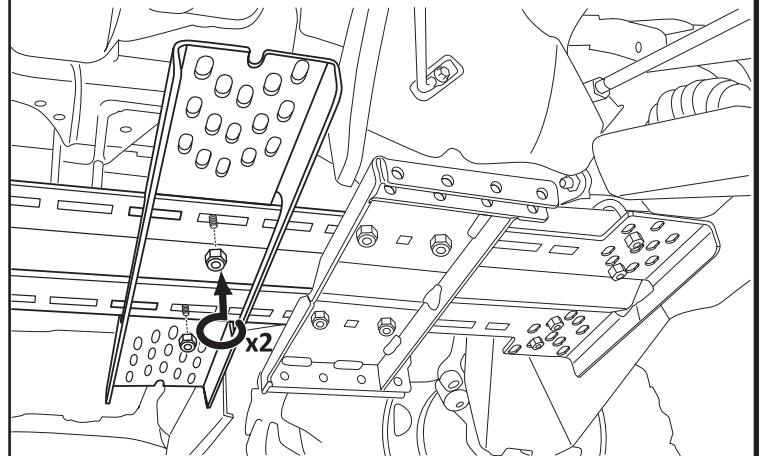

Figure 11: Loosely secure rear contact plate to spine with carriage bolts.



## 12. INSTALLATION

- (2) U-bolt
- (4) 5/16 - 18 Locking Hex Nut

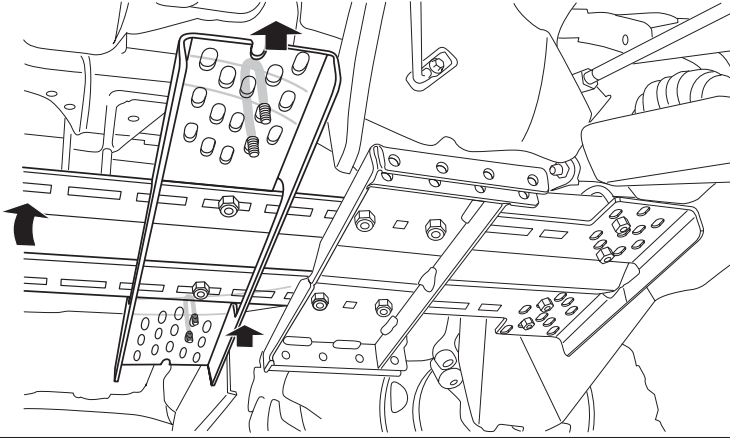

Figure 12: Loosely fasten rear contact plate to rear u-bolts with locking nuts.

## 13. INSTALLATION

- (4) U-bolt
- (8) 5/16 - 18 Locking Hex Nut
- (6) 3/8 - 16 x 3/4- Carriage Head Bolt
- (6) 3/8 - 16 Locking Hex Nut

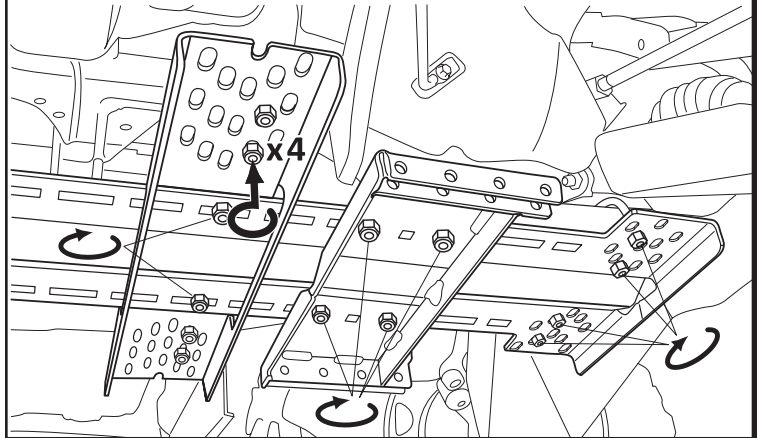

Figure 13: Tighten all hardware to torque specifications in chart below.

## TORQUE SPECIFICATIONS

Please use the recommended torque specifications when assembling this product unless otherwise specified.

| FASTENER SIZE      | FASTENER TORQUE |       | Socket /Wrench Size |
|--------------------|-----------------|-------|---------------------|
|                    | lb-ft           | (N.m) |                     |
| 5/16" U-bolt       | 17              | (23)  | 1/2" socket         |
| 3/8" Carriage Bolt | 30              | (40)  | 9/16" socket        |

## PRE - OPERATION SYSTEM CHECK

### Perform system check:

1. Verify mount orientation is correct (see final assembly image on page 3 for reference).
2. Check fasteners and make sure they are tight and to proper torque.
3. Verify that plow blade can rotate freely without interfering with tires or vehicle body. If interference is found, it may be necessary to adjust the location of the plow mount towards the front of the vehicle.
4. Verify maximum plow lift height to avoid damage to plow mount, push tubes and frame.

Once system check has been performed, you are ready to operate your plow system.

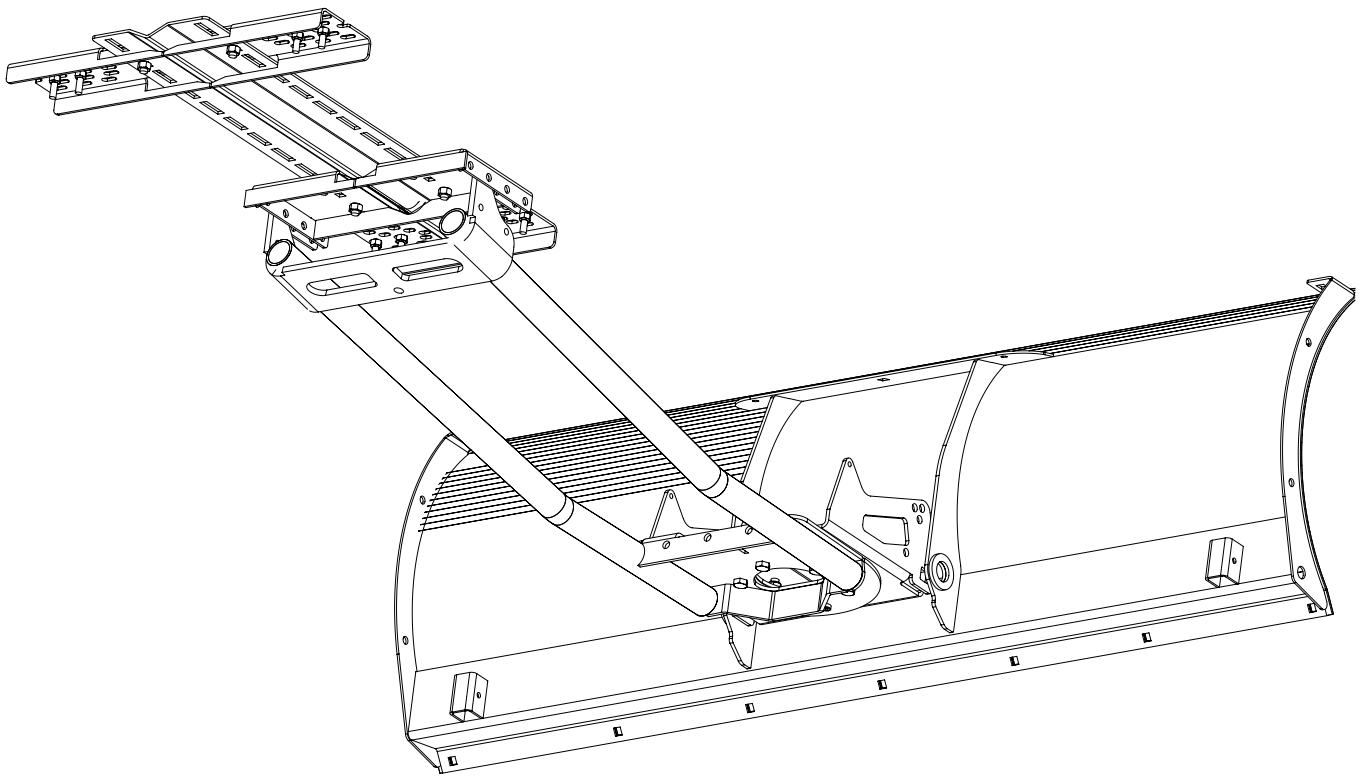

**Figure 14:** \*Complete mount assembly shown with push tube and plow blade installed.

\* **Plow Base, Plow Blade and Plow blade-raising mechanism sold separately. For complete plow system options, go to [www.warn.com](http://www.warn.com) for the complete line of plow accessories available.**

## MAINTENANCE / CARE

- Inspect all metal parts on the plow, plow mount, and related hardware. Replace all parts that appear rusted or deformed prior to use.
- Inspect all nuts and bolts on the plow, plow mount, and related hardware prior to each use. Tighten all nuts and bolts that appear to be loose. Stripped, fractured, or bent bolts or nuts need to be replaced immediately.
- Check all moving and rotating parts. Remove debris that may inhibit the part from moving freely. Store out of the weather between use to protect against corrosion, freezing and to keep operating smoothly.

## SERVICE

1. Refer to these installation instructions for illustrations and detailed information on the installation, safe and proper operation and assembly diagrams of your Universal Plow Mount. If you are unable to resolve the problem, then go to step 2.
2. Contact your dealer where you purchased your Universal Plow Mount Kit. If, after discussing the problem with their parts and service staff, you are still unable to resolve the problem then go to step 3.
3. If you are unable to resolve the problem to your satisfaction, please call Warn Industries Customer Service at: 1-800-543-9276. You may also contact Warn Industries by visiting our website: [www.warn.com](http://www.warn.com).

**CARELESS INSTALLATION AND OPERATION CAN RESULT IN SERIOUS INJURY OR EQUIPMENT DAMAGE. READ AND UNDERSTAND ALL SAFETY PRECAUTIONS AND OPERATING INSTRUCTIONS BEFORE INSTALLING AND OPERATING THIS PRODUCT.**







# INSTRUCTIONS DE MONTAGE

## KIT DE MONTAGE POUR LAME UNIVERSELLE

Numéro de pièce : 91810

### MESURES GÉNÉRALES DE SÉCURITÉ

Votre sécurité et celle des autres est très importante. Afin de vous permettre de prendre des décisions éclairées dans le domaine de la sécurité, nous vous fournissons des instructions relatives à l'installation et à l'utilisation du produit ainsi que d'autres informations figurant sur des étiquettes et dans ce guide. Ces informations attirent l'attention sur les dangers potentiels pouvant affecter l'opérateur et des tiers. Nous ne sommes pas en mesure de vous mettre en garde contre tous les dangers potentiels associés à ce produit. Il vous incombe par conséquent de faire preuve de bon sens.

**TOUTE INSTALLATION OU UTILISATION IMPRUDENTE PEUT ENTRAÎNER DES BLESSURES GRAVES OU ENDOMMAGER L'ÉQUIPEMENT. PRENDRE SOIN DE LIRE ET DE BIEN ASSIMILER LES CONSIGNES DE SÉCURITÉ ET D'UTILISATION DU PRODUIT AVANT DE L'INSTALLER ET DE L'UTILISER.**

Ce guide identifie les dangers potentiels et comporte des consignes de sécurité importantes qui permettent à vous et à autrui d'éviter les risques de blessures graves ou de mort. Les termes AVERTISSEMENT et MISE EN GARDE sont des indicateurs du niveau de danger. Signification de ces indicateurs :

▲ Le terme AVERTISSEMENT souligne un danger potentiel qui peut entraîner des blessures graves ou la mort si l'on ne suit pas les consignes. ▲ Le terme MISE EN GARDE souligne un danger potentiel susceptible d'entraîner des blessures mineures ou modérées si l'on ne suit pas les consignes.

Ce guide utilise le terme AVIS pour attirer votre attention sur des informations mécaniques importantes, et le terme Remarque : pour souligner des informations générales qui méritent une attention particulière.

### ▲ AVERTISSEMENT

#### DANGER D'IMPACT ET DE HAPPEMENT PAR DES PIÈCES MOBILES

Le non-respect des consignes peut entraîner des blessures graves ou la mort.

- Toujours lire le manuel de l'utilisateur de la lame et du treuil, ainsi que toutes les étiquettes de mise en garde, avant toute utilisation.
- Toujours faire extrêmement attention lorsqu'on perce la carrosserie d'un véhicule. Veiller à ne pas perforent ni endommager les conduites de carburant, les conduites de frein, le câblage électrique ou tout autre objet lorsqu'on perce le véhicule. Inspecter soigneusement l'emplacement à percer (des deux côtés du matériel) avant de le faire, et déplacer tous les objets risquant d'être endommagés. Le fait de ne pas inspecter l'emplacement peut avoir pour conséquence d'endommager le véhicule, d'entraîner un choc électrique, un incendie ou des blessures.
- Toujours porter des lunettes de protection lors de l'installation du kit. Des éclats métalliques sont projetés durant le perçage. Ces éclats peuvent causer des lésions oculaires.
- Toujours faire très attention lorsqu'on découpe ou que l'on taille.
- Toujours retirer les bijoux et porter des lunettes de sécurité.
- Toujours faire attention lorsqu'on déplace des composants.
- Toujours s'assurer que les composants sont bien fixés durant l'installation et l'utilisation.
- Toujours bien serrer les écrous et les boulons conformément aux instructions d'installation et d'utilisation.
- Toujours conduire le véhicule, équipé de la lame, à vitesse de marche. Ne jamais dépasser 8 km/h, même si la lame est relevée.
- Toujours utiliser la lame avec prudence. Tout impact avec un objet caché ou fixe pourrait bloquer soudainement le véhicule ou le rendre incontrôlable.
- Ne jamais conduire le véhicule équipé de la lame sur des pentes de plus de 10 degrés.
- Ne jamais se tenir debout ou à califourchon sur la lame.
- Toujours se tenir à l'écart des pièces mobiles et des joints. Ne jamais laisser personne s'approcher durant l'utilisation ou le réglage de la lame.
- Toujours inspecter et faire l'entretien sur une base régulière du mécanisme de la lame, des fixations, du câble et du matériel connexe.
- Toujours remplacer toutes les pièces usées ou endommagées avant l'utilisation.
- Ne jamais faire fonctionner ce produit WARN avec des pièces endommagées ou manquantes.
- Toujours conduire lentement sur les terrains cahoteux ou accidentés. Le fait de conduire à des vitesses qui secouent la lame alors qu'elle est en position relevée peut provoquer le déroulement du treuil, ayant pour effet de baisser la lame. La lame pourrait frapper un objet stationnaire et, par conséquent, endommager le véhicule et blesser l'opérateur, voire entraîner sa mort.
- Toujours conduire à des vitesses telles que la lame ne soit pas secouée et en étant toujours attentif à la position de celle-ci.
- Toujours éviter de relever le haut de la lame au-dessus des phares du quad car cela peut endommager le véhicule et la lame.

Lire attentivement les instructions relatives à l'installation et à l'utilisation.

WARN INDUSTRIES, INC. 12900 S.E. Capps Road,  
Clackamas, OR USA 97015-8903, 1-503-722-1200, FAX : 1-503-722-3000  
Service à la clientèle : 1-800-543-9276  
Registre des concessionnaires : 1-800-910-1122  
Service commercial/à la clientèle international : 1-503-722-3008  
No. de télécopie international : 1-503-722-3005

## **⚠ MISE EN GARDE**

### **DANGER DE HAPPEMENT PAR DES PIÈCES MOBILES**

Le non-respect des instructions peut entraîner des blessures mineures ou modérées.

- **Toujours prendre le temps de bien lire et comprendre le manuel d'installation et d'utilisation fourni avec ce produit.**
- **Ne jamais utiliser ce produit si vous avez moins de 16 ans.**
- **Ne jamais faire fonctionner l'appareil sous l'effet de drogues, de l'alcool ou de médicaments.**

Lire attentivement les instructions relatives à l'installation et à l'utilisation.

## **A V I S**

### **DOMMAGE À L'ÉQUIPEMENT**

- **Soyez prudent lorsque le montage se trouve sur un véhicule sans lame.**
- **Enlever le montage de la lame avant une promenade de loisir. Des dommages aux pièces de montage de la lame peuvent se produire.**
- **Toujours conserver ce produit à l'abri des intempéries entre utilisations pour le protéger de la corrosion et du gel, et maintenir le produit en fonctionnement homogène.**

Lire attentivement les instructions relatives à l'installation et à l'utilisation.

## **T A B L E D E S M A T I È R E S**

|   |          |
|---|----------|
| Outils nécessaires.....                         | page 2   |
| Liste de pièces.....                            | page 3   |
| Installation.....                               | page 4-7 |
| Spécifications de couple de serrage.....        | page 6   |
| Vérification du système pré-opérationnelle..... | page 7   |
| Entretien/Soin.....                             | page 8   |
| Service.....                                    | page 8   |

## **R E M A R Q U E S**

- Votre kit de montage pour lame universelle WARN® est compatible avec la plupart, mais pas tous les quads. Pour toute question sur l'installation, veuillez contacter votre distributeur WARN chez qui vous avez acquis votre kit de montage pour lame universelle. Si vous ne parvenez pas à résoudre le problème de manière satisfaisante, appelez le service clientèle Warn Industries au numéro : 1-800-543-9276.
- Vous devrez acheter une base de lame, une lame et un mécanisme d'élévation de lame séparément pour compléter votre système. Pour obtenir des informations sur les kits disponibles, contactez votre distributeur autorisé WARN ou appelez le service clientèle Warn Industries au numéro : 1-800-543-9276 pour l'assistance. Vous pouvez aussi visiter notre site web : [www.warn.com](http://www.warn.com).
- Ces instructions supposent que les plaques de protection placées en usine sont retirées. Les plaques de protection placées en usine permanentes doivent être forées.

## **O U T I L S R E Q U I S**

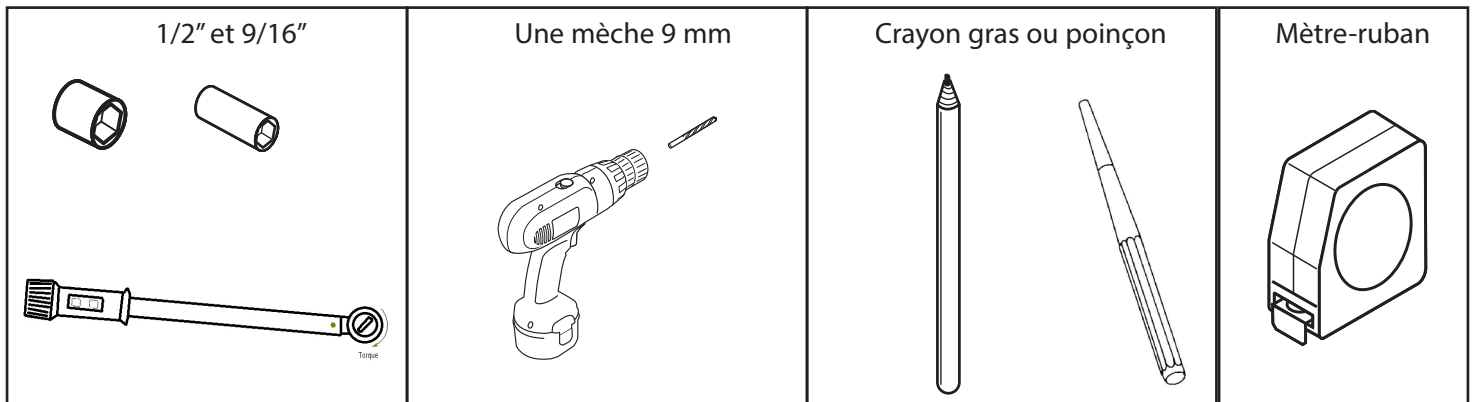

# LISTE DES PIÈCES

| Numéro de pièce | Quantité | Description                              |
|-----------------|----------|--|
| 91811           | 1        | SUPPORT DE FIXATION DU TUBE POUSSOIR     |
| 91809           | 1        | PLAQUE DE CONTACT ARRIÈRE RÉGLABLE       |
| 91814           | 1        | PLAQUE DORSALE                           |
| 63267           | 6        | 3/8 - 16 X 3/4 - BOULON À TÊTE ORDINAIRE |
| 6779            | 6        | 3/8 - 16 ECROU HEXAGONAL                 |
| 2002            | 8        | 5/16 - 18 ECROU HEXAGONAL                |
| 60869           | 4        | 5/16 - 18 X -1-3/8 X 2" - BOULON EN U    |

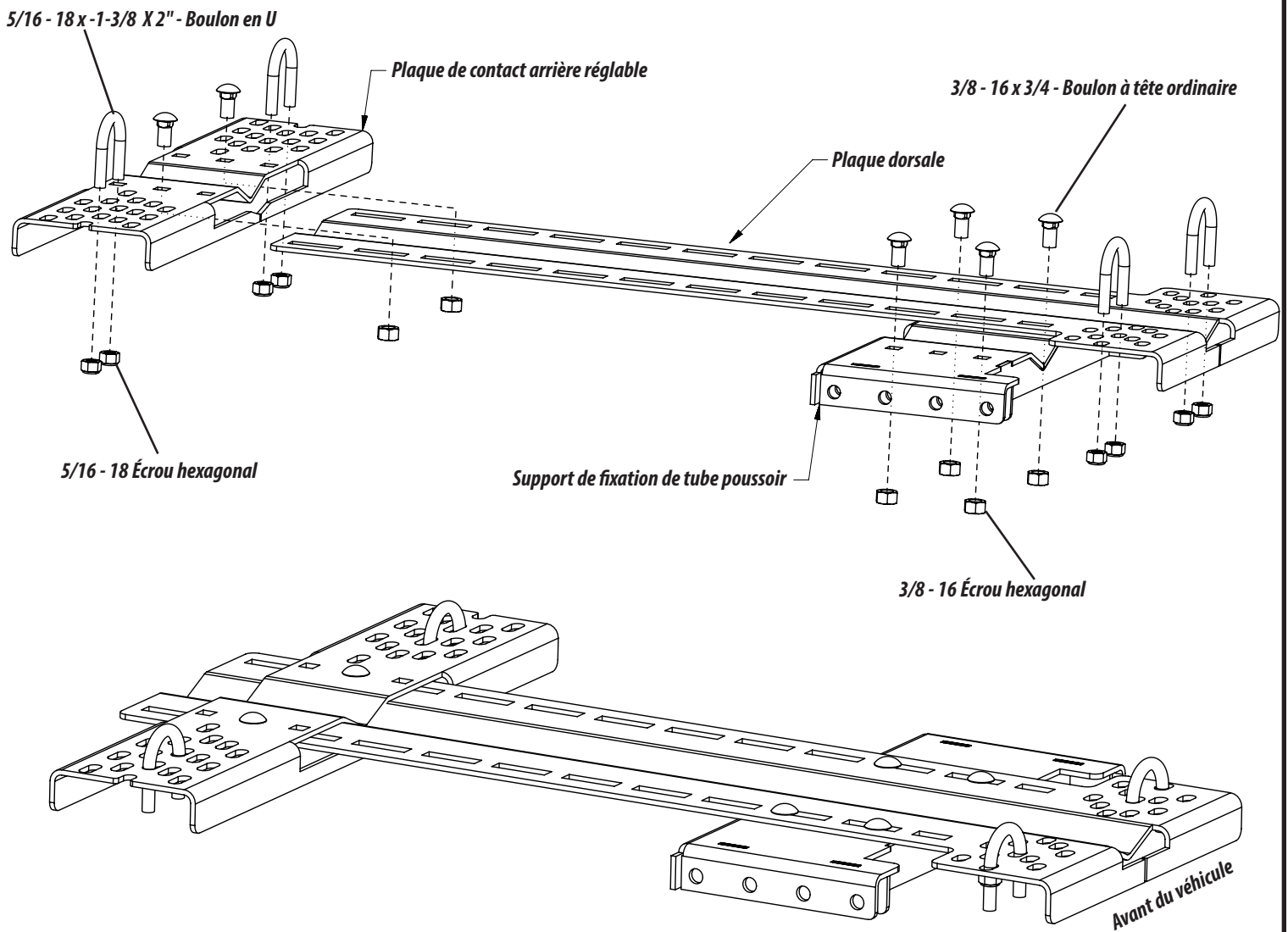

Référence du montage final

# INSTRUCTIONS DE MONTAGE

**⚠ AVERTISSEMENT** Toujours faire extrêmement attention lorsqu'on perce la carrosserie d'un véhicule. Veiller à ne pas perforez ni endommager les conduites de carburant, les conduites de frein, le câblage électrique ou tout autre objet lorsqu'on perce le véhicule. Inspecter soigneusement l'emplacement à percer (des deux côtés du matériel) avant de le faire, et déplacer tous les objets risquant d'être endommagés. Le fait de ne pas inspecter l'emplacement peut avoir pour conséquence d'endommager le véhicule, d'entraîner un choc électrique, un incendie ou des blessures.



**⚠ AVERTISSEMENT** Toujours porter des lunettes de protection lors de l'installation du kit. Des éclats métalliques sont projetés durant le perçage. Ces éclats peuvent causer des lésions oculaires.

**⚠ AVERTISSEMENT** Toujours prendre le temps de bien lire et comprendre le manuel d'installation et d'utilisation fourni avec ce produit.

## 1. INSTALLATION

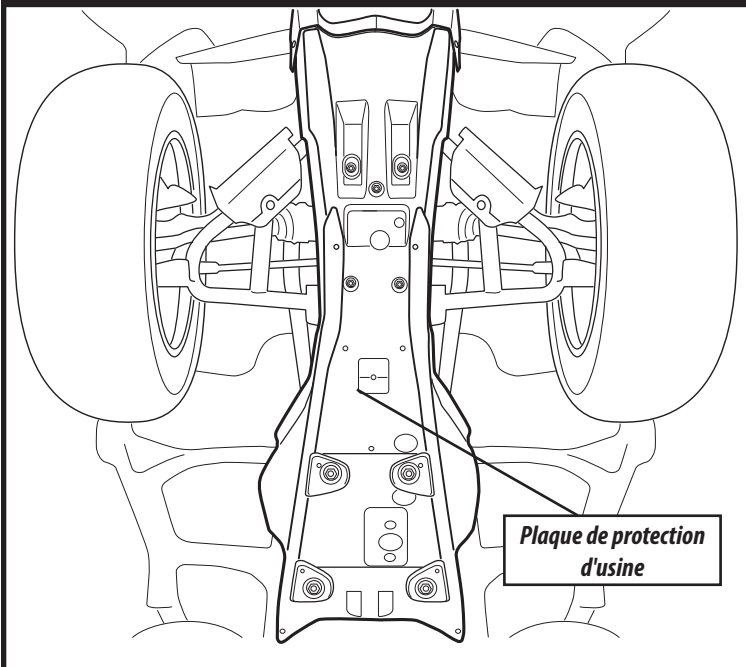

Figure 1 : Situez la plaque de protection et enlevez-la si possible.

## 2. INSTALLATION

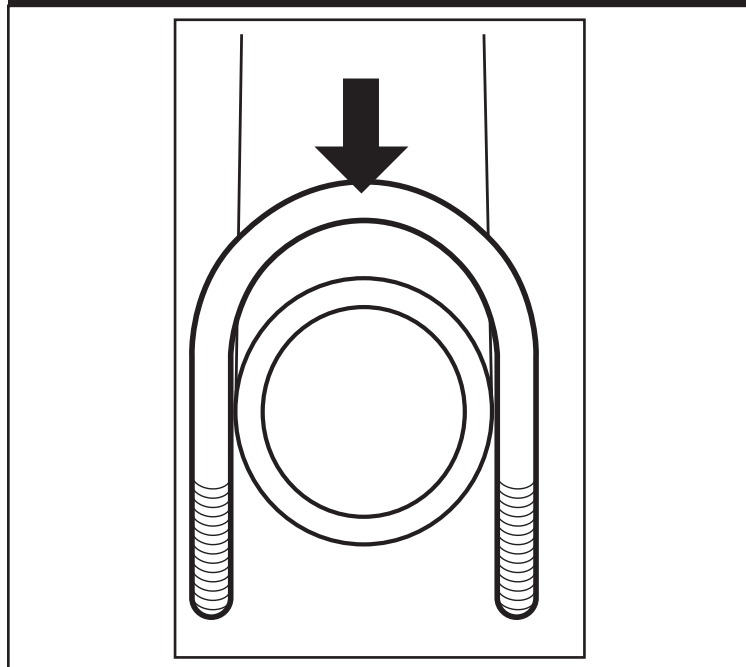

Figure 2 : Déterminer du boulon en U position.

## 3. INSTALLATION

### (4) boulons en U

Placer deux boulons en U près de l'extrémité avant du cadre (près ou entre les bras avant) et deux boulons en U à l'arrière du cadre (près ou entre les chevilles de pied). Les ensembles de boulons en U ne doivent pas être séparés de moins de 25 cm ni plus de 60 cm.

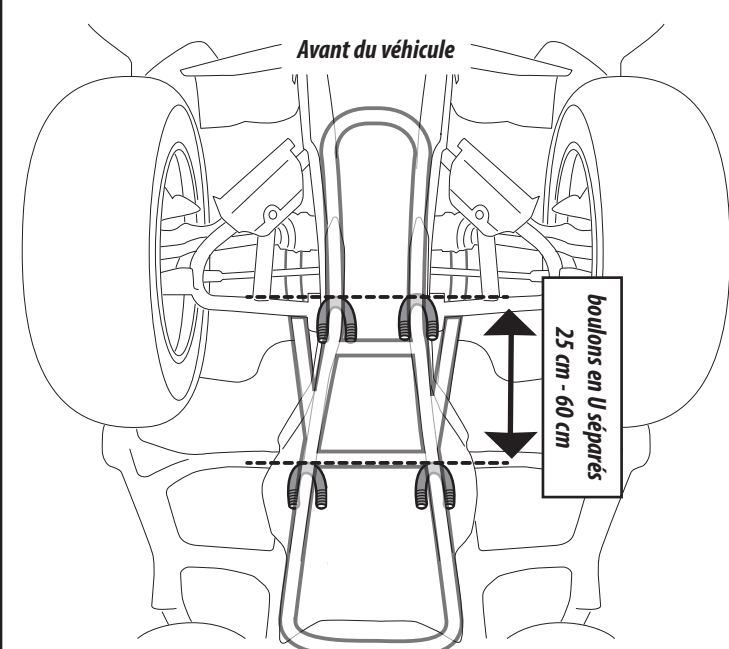

Figure 3 : Placement correct (les boulons en U sont parallèles et séparés entre 25 cm et 60 cm).

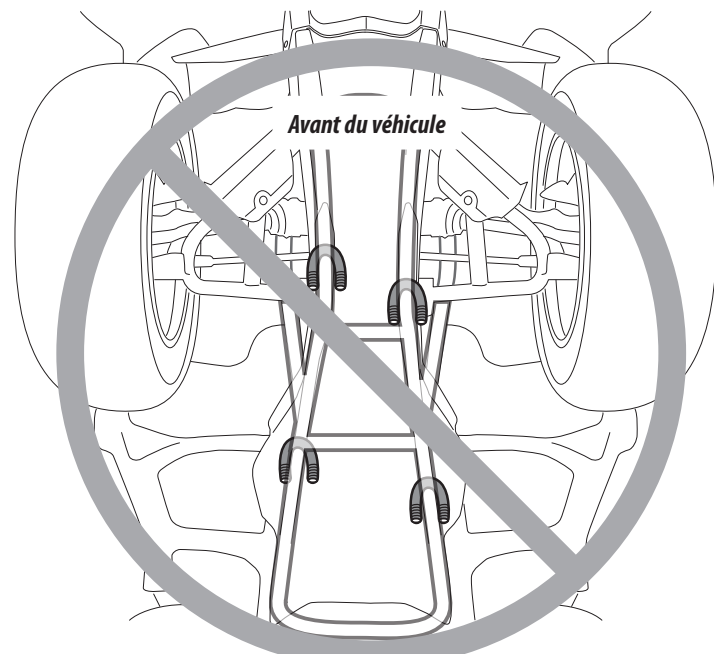
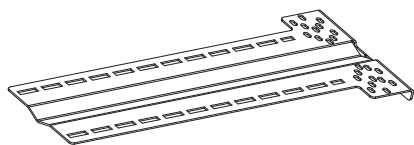

Figure 4 : Placement incorrect - (les boulons en U ne sont pas parallèles et sont séparés de plus de 60 cm)

## 4. INSTALLATION

REMARQUE : Si la plaque de protection N'est PAS présente, passez à l'étape 7.

- (1) Plaque dorsale
- (1) Crayon gras ou poinçon



La plaque avant ou dorsale doit être à moins de 48 cm de la partie avant des pneumatiques avant.

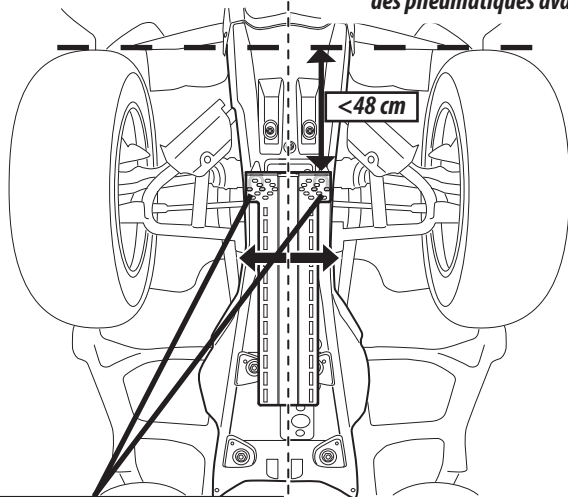

Figure 5 : En centrant la plaque dorsale, alignez-la avec les boulons en U avant et effectuer une marque sur la plaque de protection pour percer le trou de dégagement.

## 6. INSTALLATION

**AVERTISSEMENT** Toujours faire extrêmement attention lorsqu'on perce la carrosserie d'un véhicule. Veiller à ne pas perforer ni endommager les conduites de carburant, les conduites de frein, le câblage électrique ou tout autre objet lorsqu'on perce le véhicule. Le fait de ne pas inspecter l'emplacement peut avoir pour conséquence d'endommager le véhicule, d'entraîner un choc électrique, un incendie ou des blessures.

**AVIS** Inspecter soigneusement l'emplacement à percer (des deux côtés du matériau) avant de le faire, et déplacer tous les objets risquant d'être endommagés.

REMARQUE : Pendant le fonctionnement, des vibrations peuvent se produire entre la plaque de protection et le montage. Avant d'installer le montage à lame, vous pouvez décider d'ajouter un isolant en caoutchouc entre la plaque de protection et le montage, afin d'éliminer l'excès de vibration.

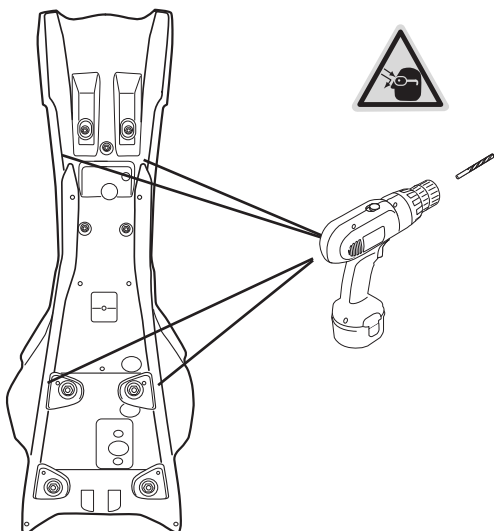

Figure 7 : Percer la plaque de protection pour les trous de dégagement des boulons en U.

## 5. INSTALLATION

- (1) Plaque de contact arrière réglable
- (1) Crayon gras ou poinçon

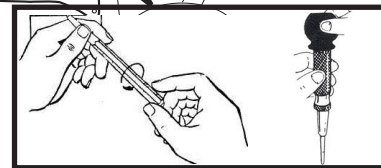
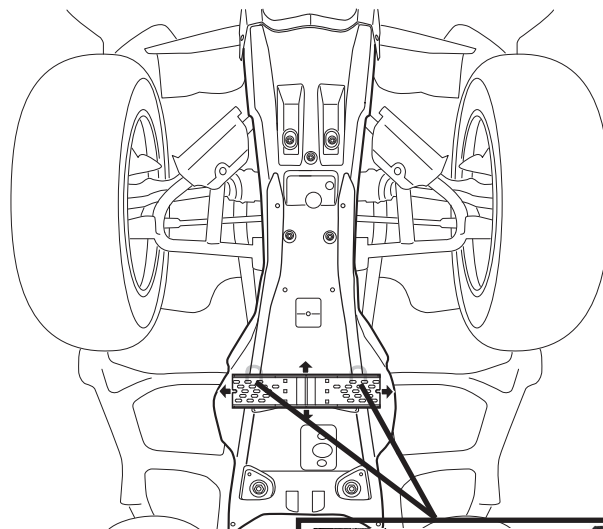
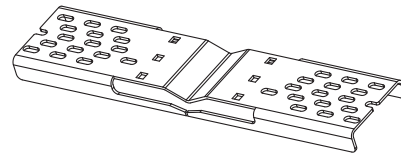

Figure 6 : En centrant la plaque de contact arrière, alignez-la avec les boulons en U avant et effectuer une marque sur la plaque de protection pour percer le trou de dégagement.

## 7. INSTALLATION

- (2) boulons en U
- (4) 5/16 - 18 Écrou hexagonal

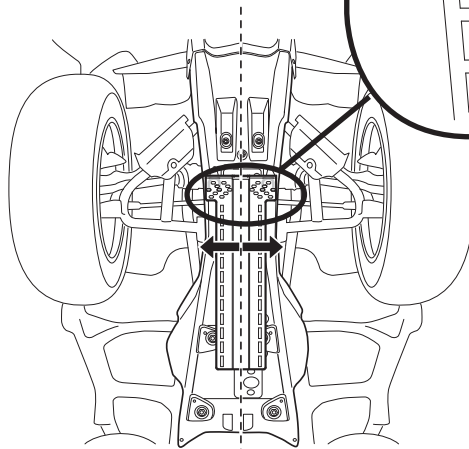
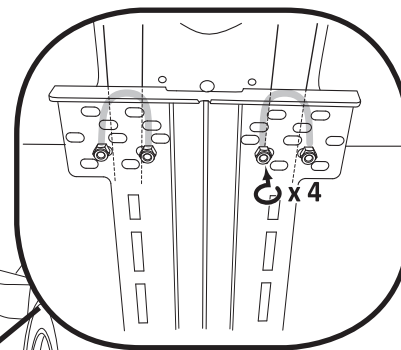
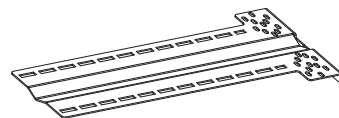

Figure 8 : Insérer deux boulons en U avant à travers les trous de dégagement de la plaque de protection et la plaque dorsale. Fixer de manière lâche l'extrémité avant de la plaque dorsale aux boulons en U.



## 8. INSTALLATION

(1) Support de fixation de tube poussoir

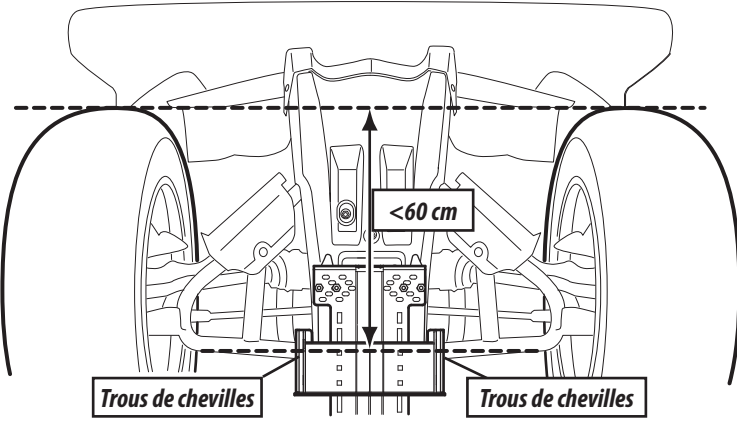
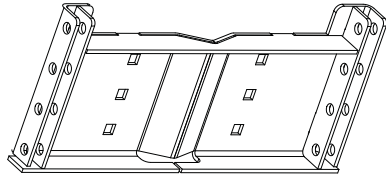

Figure 8 : Placer le support du tube poussoir contre le support dorsal et régler jusqu'à ce que les trous se trouvent à moins de 24 pouces de la partie avant des pneumatiques avant.

## 9. INSTALLATION

(4) 3/8 - 16 x 3/4 - Boulon à tête ordinaire  
(4) 3/8 - 16 Écrou hexagonal

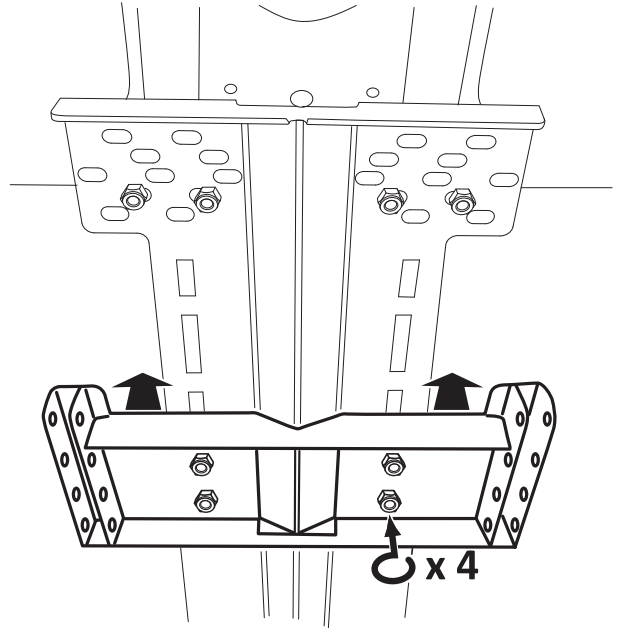

Figure 9 : Fixer de manière lâche le support du tube poussoir au support dorsal avec les boulons ordinaires et les écrous de fixation.

## 10. INSTALLATION

(1) Plaque de contact arrière réglable

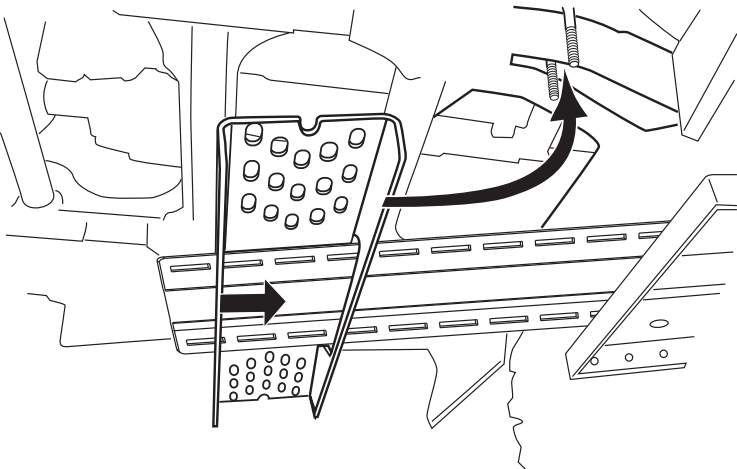
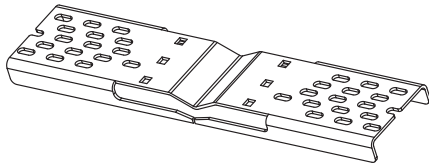

Figure 10 : Glisser la plaque de contact arrière réglable dans la plaque dorsale pour l'aligner avec les boulons en U arrière. Ne pas serrer pour l'instant.

## 11. INSTALLATION

(2) 3/8 - 16 x 3/4 - Boulon à tête ordinaire  
(2) 3/8 - 16 Écrou hexagonal

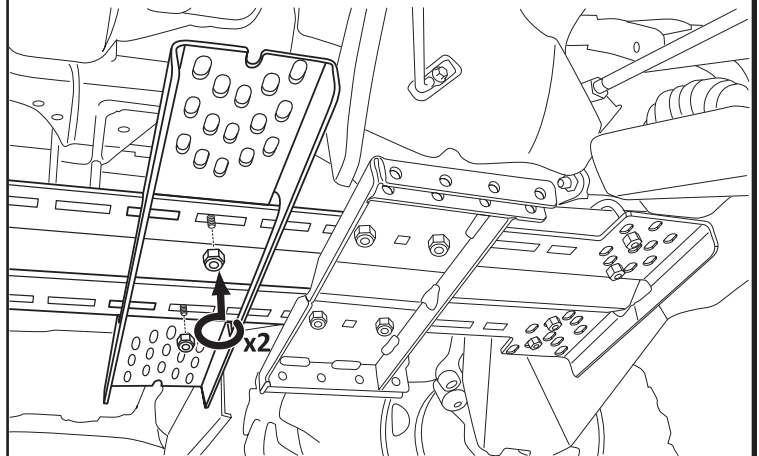

Figure 11 : Fixer de manière lâche la plaque de contact arrière à la plaque dorsale à l'aide des boulons ordinaires.



## 12. INSTALLATION

- (2) boulons en U
- (4) 5/16 - 18 Écrou hexagonal

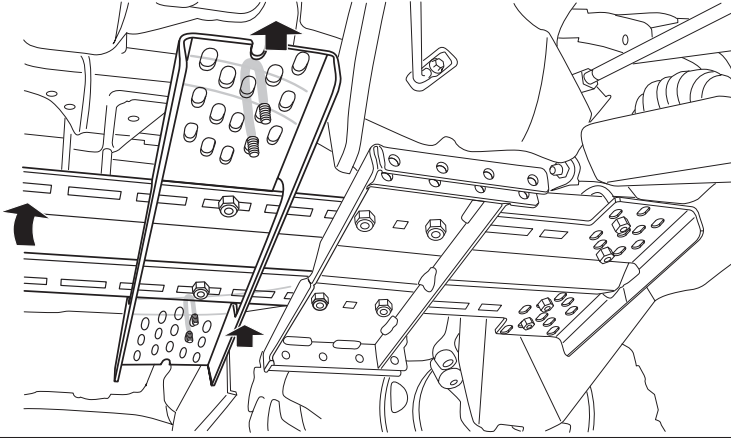

Figure 12 : Fixer de manière lâche la plaque de contact arrière aux boulons en U arrière à l'aide des écrous de fixation.

## 13. INSTALLATION

- (4) boulon en U
- (8) 5/16 - 18 Écrou hexagonal
- (6) 3/8 - 16 x 3/4- Boulon à tête ordinaire
- (6) 3/8 - 16 Écrou hexagonal

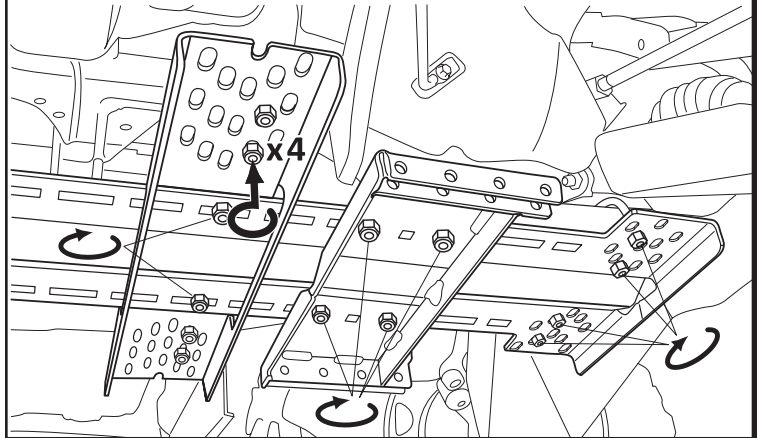

Figure 13 : Serrer tous les matériaux aux spécifications de couple de serrage du tableau suivant.

## COUPLES DE SERRAGE

Prière d'appliquer les couples de serrage recommandés pour l'assemblage de ce produit, sauf indication contraire.

| DIMENSION DES FIXATIONS | COUPLE DES FIXATIONS |      | Dimension clé à douille |
|-------------------------|----------------------|------|-------------------------|
|                         | lb-pied              | N.m. |                         |
| 5/16" boulon en U       | 17                   | 23   | 1/2" douille            |
| 3/8" boulon ordinaire   | 30                   | 40   | 9/16" douille           |

## VÉRIFICATION DU SYSTÈME PRÉ-OPÉRATIONNELLE

Réaliser une vérification du système:

1. Vérifier que l'orientation de montage est correcte (voir image du montage final à la page 3 pour référence).
2. Vérifier les fixations et s'assurer qu'elles sont bien serrées aux couples de serrage indiqués.
3. Vérifier que la lame peut tourner librement sans interférer avec les pneumatiques ou la carrosserie du véhicule. S'il existe des interférences, il peut être nécessaire de régler l'emplacement du montage de la lame vers l'avant du véhicule.
4. Vérifier la hauteur maximale d'élévation de la lame afin d'éviter des dommages au montage, aux tubes poussoirs et au cadre.

Dès que la vérification du système est effectuée, vous êtes prêt à l'utiliser.

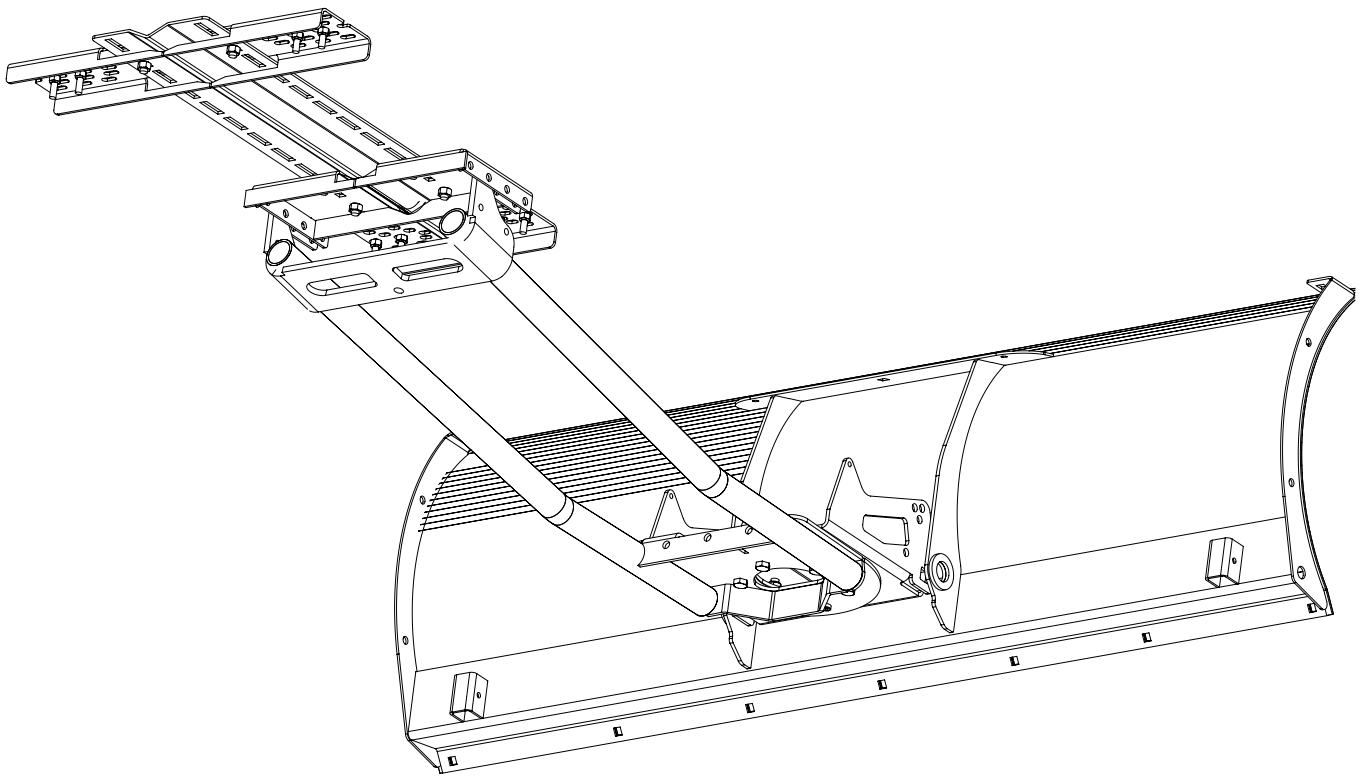

Figure 14 : \*Le montage complet est indiqué avec le tube poussoir et la lame installée.

- \* La base de la lame, la lame et le mécanisme d'élévation de la lame sont vendus séparément. Pour les options complète du système de lame, consulter [www.warn.com](http://www.warn.com) pour obtenir la ligne complète d'accessoires de lame disponibles.

## MAINTENANCE / ENTRETIEN

- Inspecter toutes les pièces métalliques de la lame, du support de la lame et des fixations associées. Remplacer toutes les fixations rouillées ou déformées avant le montage.
- Avant chaque utilisation, inspecter tous les écrous et boulons de la lame, du kit de montage de lame et du matériel de montage connexe. Bien serrer tous les écrous et boulons qui en ont besoin. Les écrous et boulons défectueux, fracturés ou tordus doivent être remplacés immédiatement.
- Contrôler toutes les pièces mobiles ou rotatives. Retirez les débris pouvant gêner le libre mouvement des pièces. Conserver ce produit à l'abri des intempéries entre utilisations pour le protéger de la corrosion et du gel, et pour maintenir un fonctionnement homogène.

## SERVICE

1. Consulter ces instructions d'installation pour les illustrations et des informations détaillées au sujet de l'installation, d'un fonctionnement sûr et adéquat et des diagrammes de montage de votre montage pour lame universelle. Si vous ne parvenez pas à résoudre le problème, passez à l'étape 2.
2. Contacter votre distributeur chez qui vous avez acquis le kit de montage pour lame universelle. Après avoir abordé le problème avec le personnel technique, si vous n'avez toujours pas pu résoudre le problème, passez à l'étape 3.
3. Si vous ne parvenez pas à résoudre le problème de manière satisfaisante, appelez le service clientèle Warn Industries au numéro : 1-800-543-9276. Vous pouvez également contacter Warn Industries en visitant notre site : [www.warn.com](http://www.warn.com).

**TOUTE INSTALLATION OU UTILISATION IMPRUDENTE PEUT ENTRAÎNER DES BLESSURES GRAVES OU ENDOMMAGER L'ÉQUIPEMENT. PRENDRE SOIN DE LIRE ET DE BIEN ASSIMILER LES CONSIGNES DE SÉCURITÉ ET D'UTILISATION DU PRODUIT AVANT DE L'INSTALLER ET DE L'UTILISER.**





# INSTRUCCIONES DE INSTALACIÓN KIT DE ARMAZÓN DE ARADO UNIVERSAL

Número del complemento: 91810

## PRECAUCIONES GENERALES DE SEGURIDAD

Su seguridad, y la seguridad de otros, es muy importante. Para ayudarle a tomar decisiones informadas sobre seguridad, le hemos proporcionado instrucciones de instalación y de manejo, además de otras informaciones, en las etiquetas y en esta guía. Esta información le informa sobre potenciales peligros que podrían dañarle a usted o a otros. No es posible prevenirle sobre todos los potenciales peligros asociados con este producto, usted debe guiarse por su buen juicio.

**LAS NEGLIGENCIAS EN LA INSTALACIÓN Y FUNCIONAMIENTO PUEDEN ACARREAR SERIOS DAÑOS PERSONALES O MATERIALES. LEA Y COMPRENDA TODAS LAS ADVERTENCIAS DE SEGURIDAD E INSTRUCCIONES DE MANEJO ANTES DE INSTALAR Y MANEJAR ESTE PRODUCTO.**

Esta guía identifica riesgos potenciales e importantes mensajes de seguridad que le ayudarán a usted y a terceros a evitar daños personales o incluso la muerte. **ATENCIÓN** y **PRECAUCIÓN** son las palabras clave que identifican el nivel de riesgo. Estas palabras clave significan:

**⚠️ ATENCIÓN** señala un riesgo que podría causar daños graves o muerte si usted no sigue las recomendaciones. **⚠️ PRECAUCIÓN** señala un riesgo que puede causar daños desde menores hasta moderados si usted no sigue las recomendaciones.

Esta guía utiliza **AVISO** para llamar la atención sobre información mecánica importante y **Nota**: para enfatizar información general merecedora de especial atención.

## ⚠️ ATENCIÓN

### RIESGO DE IMPACTO Y ATRAPAMIENTO EN PARTES MÓVILES

No seguir estas instrucciones podría producir daños graves o incluso la muerte

- Lea siempre el manual de funcionamiento del arado, el manual de funcionamiento del cabestrante y las etiquetas de advertencia antes de la utilización.
- Ponga siempre la máxima atención al taladrar en cualquier vehículo. Asegúrese de que todos los conductos de gasolina, del sistema de frenado y el sistema eléctrico no han sido perforados o dañados en caso de haber taladrado en el vehículo. Inspeccione cuidadosamente la zona en la que va a taladrar (en ambas partes del material) antes de proceder a taladrar, y retire todo objeto susceptible de dañarse. No inspeccionar la zona donde va a taladrar podría acarrear daños en el vehículo, shock eléctrico, fuego o daños personales.
- Use siempre gafas de protección mientras instala este kit. Durante las operaciones de taladrado se desprenden virutas metálicas. Estas virutas metálicas pueden causar daños oculares.
- Lleve a cabo siempre las máximas precauciones al cortar y taladrar durante el proceso de ajuste.
- No lleve joyas y utilice protección para los ojos.
- Ponga siempre el cuidado adecuado al levantar los componentes para colocarlos en su lugar.
- Asegúrese siempre de que los componentes son seguros durante la instalación y el manejo.
- Apriete siempre todas las tuercas y pernos de forma segura, siguiendo las instrucciones de instalación.
- Ponga siempre en funcionamiento el vehículo a velocidad de paseo con la pala instalada. No exceder nunca las 8 km/h (5 millas por hora), aun cuando la pala esté levantada.
- Use el arado siempre con precaución, ya que el impacto contra objetos escondidos o estacionados podría causar que el vehículo se detuviese súbitamente o perdiese el control.
- No maneje nunca el vehículo en cuestas de más de 10 grados con el arado instalado.
- No se ponga nunca de pie o conduzca sobre el arado.
- Manténgase alejado de partes móviles y juntas. Mantenga siempre a terceros a distancia mientras está utilizando o ajustando el arado.
- Revise regularmente y realice labores de mantenimiento en el mecanismo del arado, los tornillos y otros elementos similares.
- Sustituya siempre cualquier elemento dañado o erosionado antes de proceder al manejo.
- No utilice nunca este producto WARN con componentes dañados o faltantes.
- Conduzca siempre despacio en terrenos con irregularidades y baches. Conducir a mayor velocidad podría causar que el arado rebotase mientras está arriba, causando a su vez que el cabestrante se desplace hacia atrás, lo que haría que el arado funcionase de forma inversa. Esto podría traer como consecuencia que el arado impactase contra un objeto estacionado, causando daños al vehículo, e hiriendo e incluso provocando la muerte al operador.
- Conduzca siempre a una velocidad tal que el arado no rebote y manténgase pendiente de la posición del arado mientras lo está conduciendo en todo momento.
- Nunca levante la parte superior del arado por encima de las luces superiores del vehículo todoterreno, ya que podría dañar el vehículo y el arado.

Lea detenidamente las instrucciones de instalación y manejo.

WARN INDUSTRIES, INC. 12900 S.E. Capps Road,  
Clackamas, Oregón, Estados Unidos 97015-8903, 1-503-722-1200, FAX: 1-503-722-3000  
Atención al cliente: 1-800-543-9276  
Servicio de localización de distribuidores: 1-800-910-1122  
Departamento de ventas / Atención al cliente internacional: 1-503-722-3008  
Fax Internacional: 1-503-722-3005

## ⚠ PRECAUCIÓN

### PELIGRO DE ENREDAMIENTO EN PARTES MÓVILES

La no observancia de estas instrucciones podría acarrear lesiones de carácter leve o moderado.

- Tómese su tiempo para leer y comprender por completo la guía de instalación y manejo que acompaña a este producto.
- No maneje este producto si es usted menor de 16 años.
- No maneje nunca este producto bajo la influencia de drogas, alcohol o medicamentos.

Lea cuidadosamente las instrucciones de instalación y de funcionamiento.

## AVISO

### DAÑOS EN EL EQUIPO

- Tenga precaución mientras el armazón está en el vehículo sin el arado.
- Retire el armazón del arado antes del manejo recreativo del vehículo. Podrían producirse daños en el armazón del arado.
- Proteja este producto de las inclemencias del tiempo cuando lo guarde entre usos, para evitar la corrosión y el congelamiento, prolongando un funcionamiento óptimo.

Lea cuidadosamente las instrucciones de instalación y de funcionamiento.

## TABLA DE CONTENIDOS

|   |             |
|---|-------------|
| Herramientas necesarias .....                     | página 2    |
| Lista de componentes .....                        | página 3    |
| Instalación.....                                  | páginas 4-7 |
| Especificaciones de torque.....                   | página 6    |
| Comprobación del sistema previo a su manejo ..... | página 7    |
| Mantenimiento / Cuidados.....                     | página 8    |
| Servicio.....                                     | página 8    |

## NOTAS

- Su kit de armazón de arado WARN® se adapta a casi todos los vehículos todoterreno, pero no a todos. Para cualquier duda sobre la instalación contacte con su proveedor de productos WARN en el lugar donde usted haya comprado su kit. Si aun así usted no ha sido capaz de resolver su duda, por favor contacte con el Servicio de Atención al Cliente de Warn Industries en el número: 1-800-543-9276.
- Necesitará usted adquirir por separado una base de arado, una pala de arado y un mecanismo de levantamiento de pala de arado para completar su sistema de arado. Para solicitar información sobre los diferentes kits disponibles, contacte con su proveedor autorizado de productos WARN o llame al Servicio de Atención al Cliente en el teléfono: 1-800-543-9276 para asistencia sobre componentes. También puede usted visitar nuestro sitio web: [www.warn.com](http://www.warn.com).
- En estas instrucciones se asume que los discos deslizantes de fábrica han sido retirados. Los discos deslizantes de fábrica permanentes requerirán ser taladrados.

## HERRAMIENTAS NECESARIAS

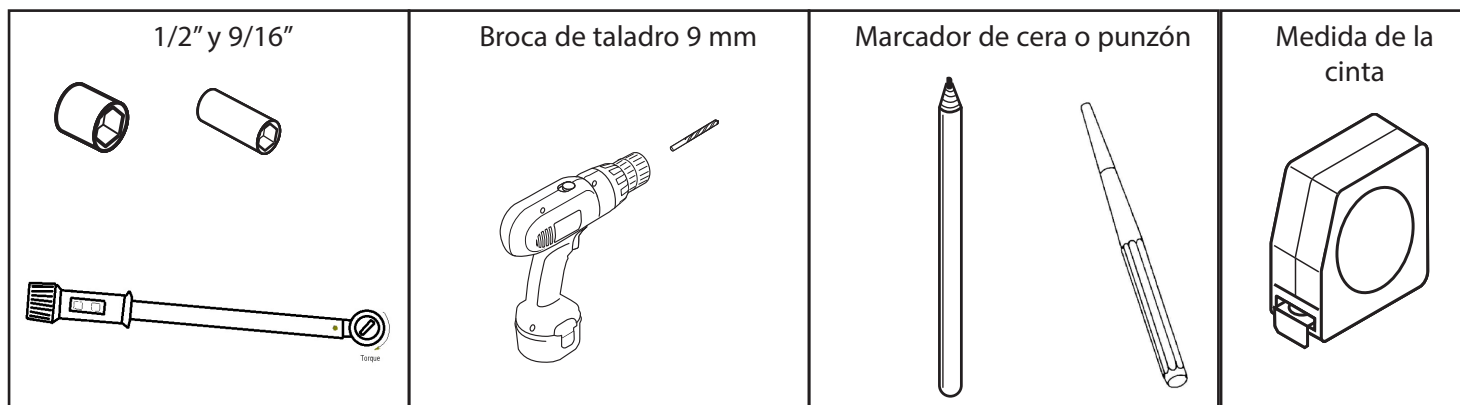

# LISTA DE COMPONENTES

| Número del componente | Cantidad | Descripción                                  |
|-----------------------|----------|--|
| 91811                 | 1        | SOPORTE DE SUJECIÓN DE TUBO A PRESIÓN        |
| 91809                 | 1        | PLACA AJUSTABLE TRASERA DE CONTACTO          |
| 91814                 | 1        | PLACA CENTRAL                                |
| 63267                 | 6        | 3/8 - 16 X 3/4 - TORNILLOS DE CABEZA REDONDA |
| 6779                  | 6        | 3/8 - 16 TUERCAS DE CIERRE HEXAGONALES       |
| 2002                  | 8        | 5/16 - 18 TUERCAS DE CIERRE HEXAGONALES      |
| 60869                 | 4        | 5/16 - 18 X 1-3/8 X 2" PERNOS EN U           |

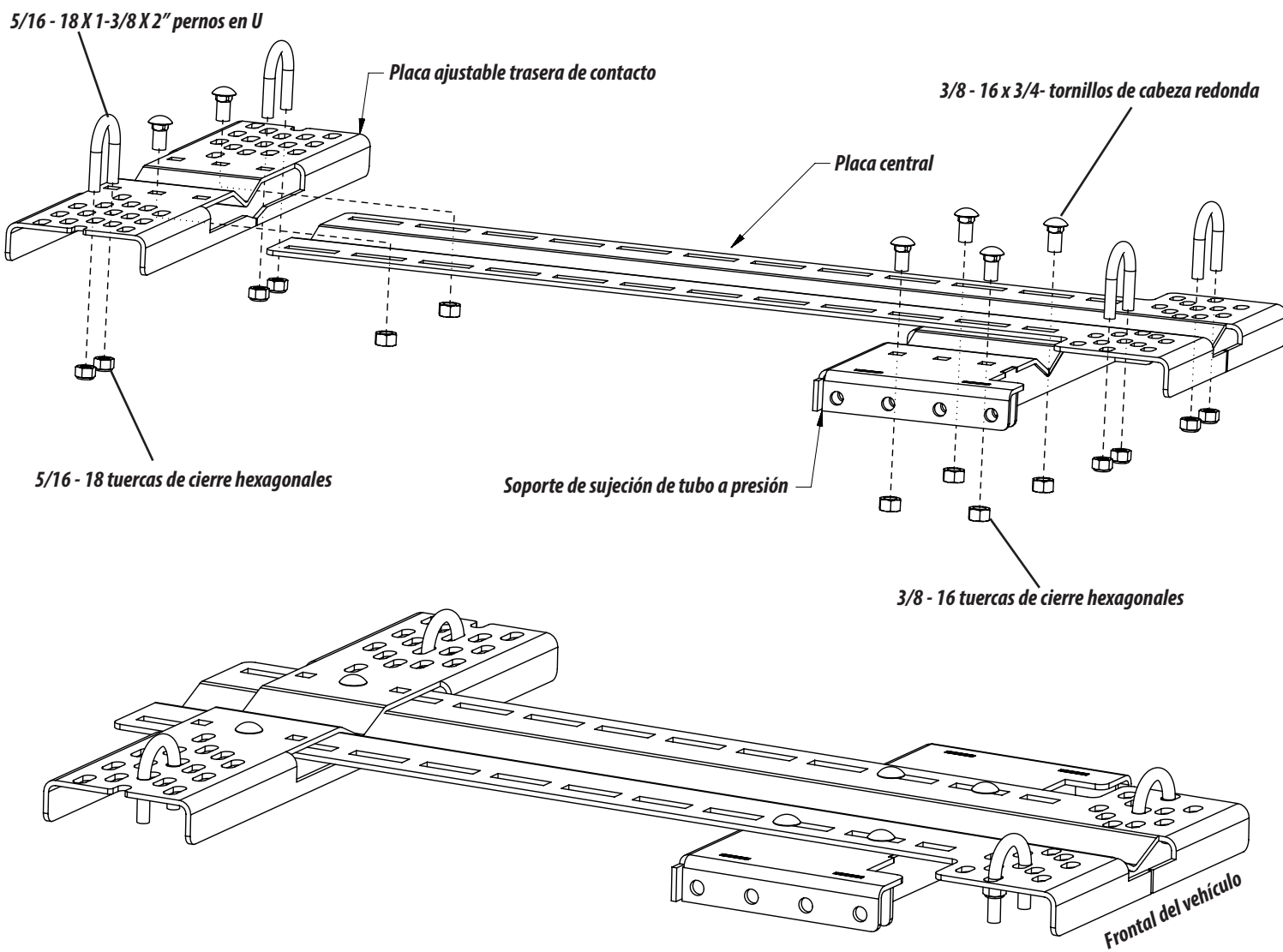

Referencia de montaje final

# INSTRUCCIONES DE INSTALACIÓN

**⚠ ATENCIÓN** Ponga siempre una atención extrema al taladrar cualquier vehículo. Asegúrese de que todos los conductos de gasolina, del sistema de frenado y el sistema eléctrico no han sido perforados o dañados en caso de haber taladrado en el vehículo. Inspeccione cuidadosamente la zona en la que va a taladrar (en ambas partes del material) antes de proceder a taladrar, y retire todo objeto susceptible de dañarse. No inspeccionar la zona donde va a taladrar podría acarrear daños en el vehículo, shock eléctrico, fuego o daños personales.



**⚠ ATENCIÓN** Utilice siempre gafas de protección mientras instala este kit. Durante las operaciones de taladrado se desprenden virutas metálicas voladoras. Estas virutas metálicas pueden causar daños oculares.

**⚠ ATENCIÓN** Tómese siempre su tiempo para leer y comprender plenamente la guía de instalación y funcionamiento que acompaña a este producto.

## 1. INSTALACIÓN



Figura 1: Localice el disco deslizante y retírelo si es posible.

## 2. INSTALACIÓN

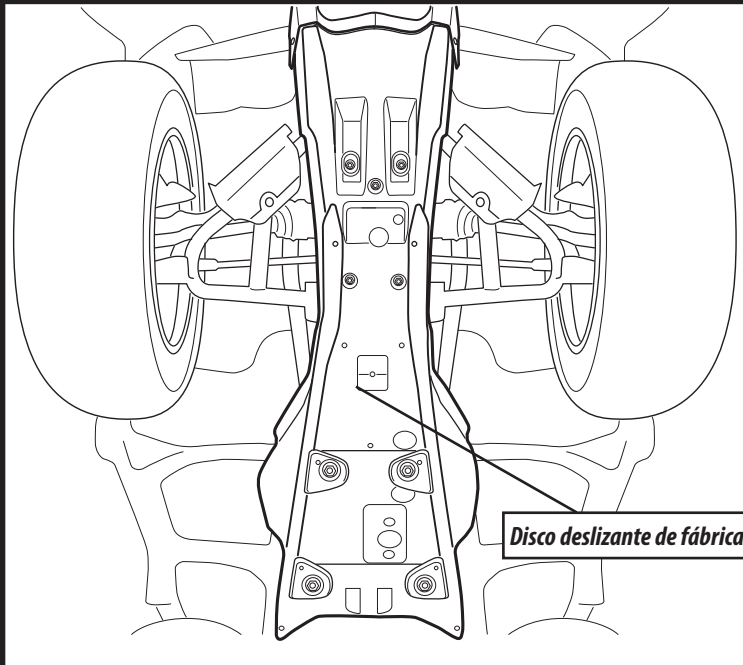

Figura 2: Determine la posición del perno en U.

## 3. INSTALACIÓN

### (4) Pernos en U

Coloque dos pernos en U junto al extremo frontal del armazón (junto o entre los brazos A frontales) y dos pernos en U en la parte de atrás del armazón (junto o entre las clavijas del pie). Los pernos en U de la parte frontal, así como los de la parte trasera, no deberían estar separados menos de 25 cm ni más 60 cm.

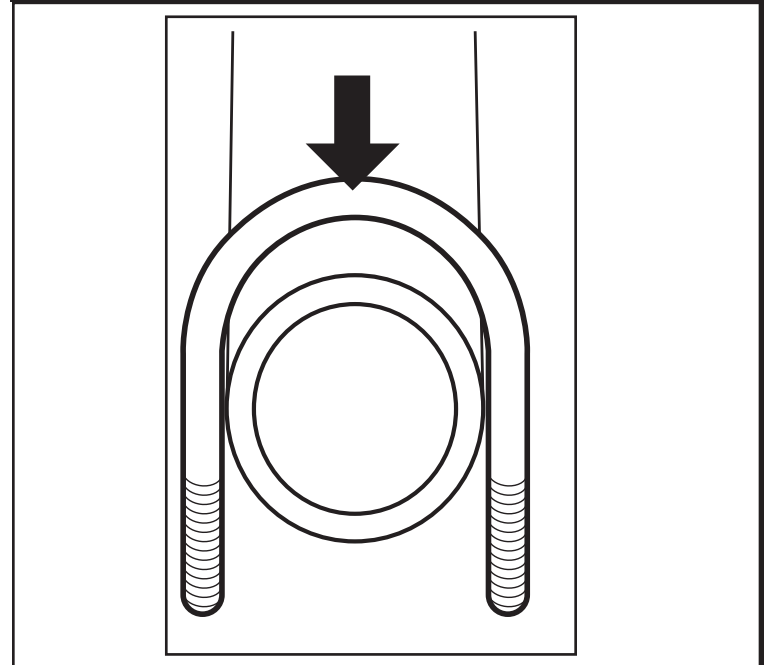

Figura 3: Colocación correcta (los pernos en U están paralelos y con una separación de entre 25 y 60 cm)



Figura 4: Colocación incorrecta - (los pernos en U no están paralelos, y separados más de 60 cm)

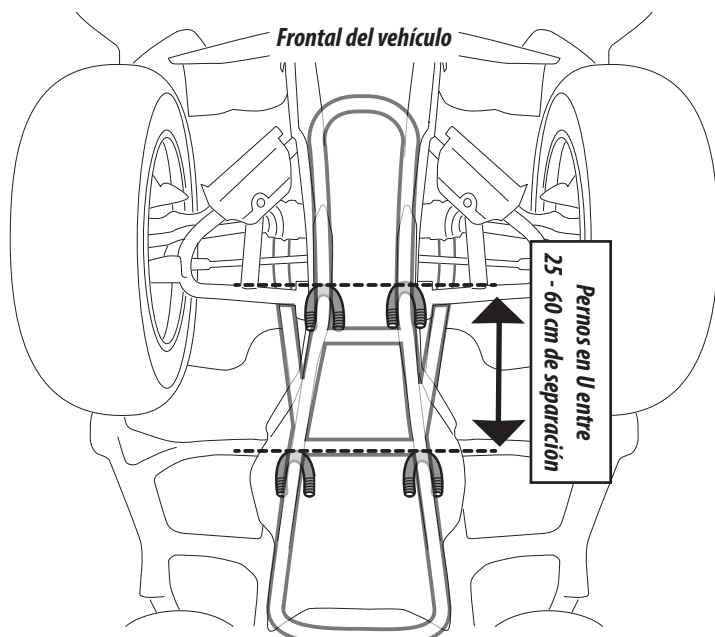

## 4. INSTALACIÓN

**NOTA:** Si NO hay disco deslizante, vaya al paso 7.

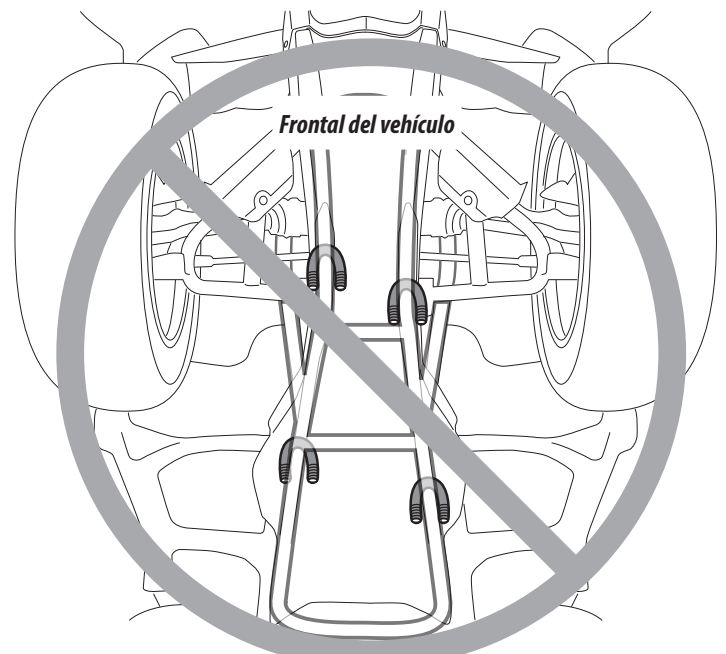
- (1) Placa central
- (1) Marcador de cera o punzón

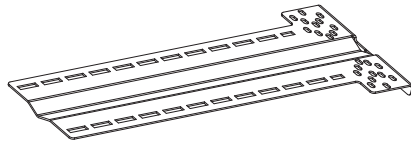

El frontal de la placa central debe estar a menos de 48 cm del frontal de los neumáticos delanteros.



Figura 5: Al centrar la placa central, alinearla con los pernos en U frontales y marque el disco deslizante para taladrar el agujero espaciador.

## 6. INSTALACIÓN

**⚠ ATENCIÓN** Ponga siempre una atención extrema al taladrar cualquier vehículo. Asegúrese de que todos los conductos de gasolina, del sistema de frenado y el sistema eléctrico no han sido perforados o dañados en caso de haber taladrado en el vehículo. No inspeccionar la zona donde va a taladrar podría acarrear daños en el vehículo, shock eléctrico, fuego o daños personales.

**⚠ AVISO** Inspeccione cuidadosamente la zona que ha de ser taladrada (a ambos lados del material) antes de taladrar, y recoleque cualquier objeto que pudiera resultar dañado, y luego taladre los agujeros espaciadores para los pernos en U.

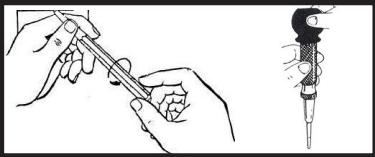
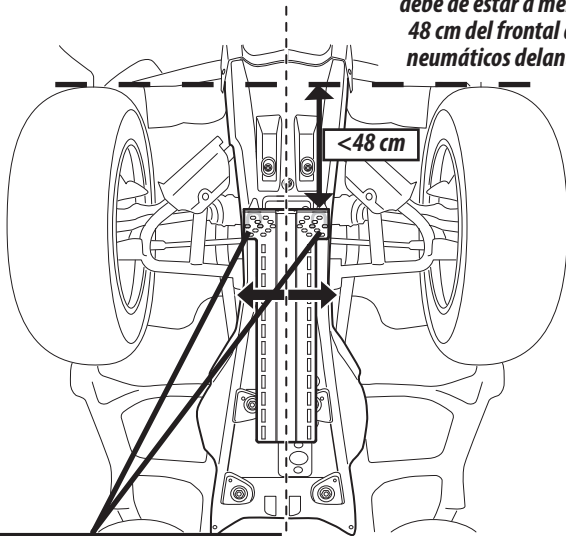
NOTA: Durante esta operación podría darse una vibración entre el disco deslizante y la montura. Antes de instalar su armazón de arado, puede usted opcionalmente añadir una lámina aislante de goma entre el disco deslizante y el armazón, para eliminar el exceso de vibración.



Figura 7: Taladre el disco deslizante para los agujeros de los pernos en U.

## 5. INSTALACIÓN

- (1) Placa trasera ajustable
- (1) Marcador de cera o punzón

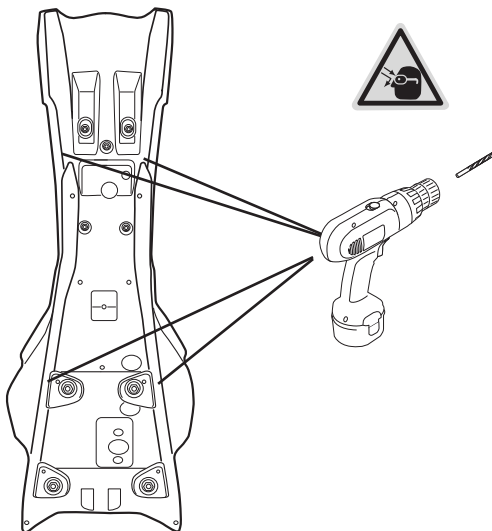

Figura 6: Al centrar la placa posterior, alinearla con los pernos en U posteriores y marque el disco deslizante para taladrar el agujero espaciador.

## 7. INSTALACIÓN

- (2) Pernos en U
- (4) 5/16 - 18 tuercas

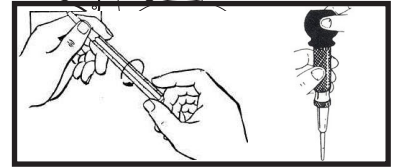
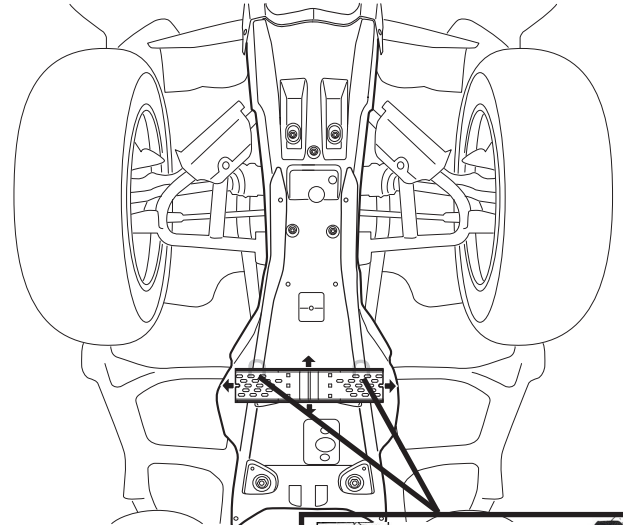
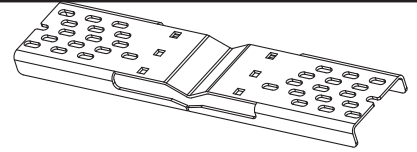

Figura 8: Inserte el par frontal de los pernos en U a través de los agujeros del disco deslizante y la placa central. Ajuste la parte delantera de la placa frontal a los pernos en U.

## 8. INSTALACIÓN

(1) Soporte de ajuste de tubo a presión

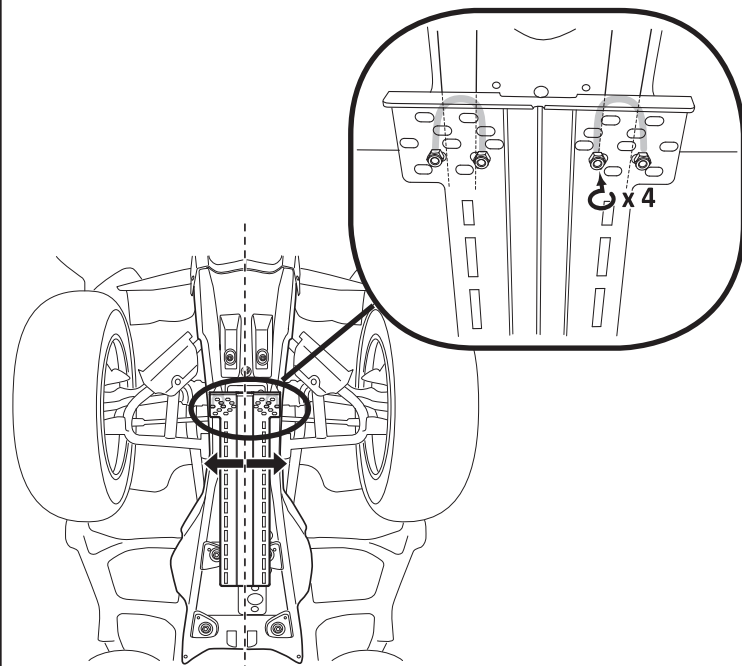
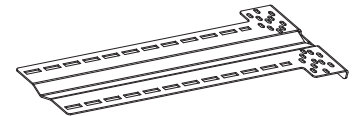

Figura 8: Coloque el soporte del tubo a presión contra el soporte central y ajústelo hasta que una serie de agujeros esté a menos de 60 cm de los neumáticos delanteros.

## 9. INSTALACIÓN

(4) 3/8 - 16 x 3/4- tornillos de cabeza redonda  
(4) 3/8 - 16 tuercas

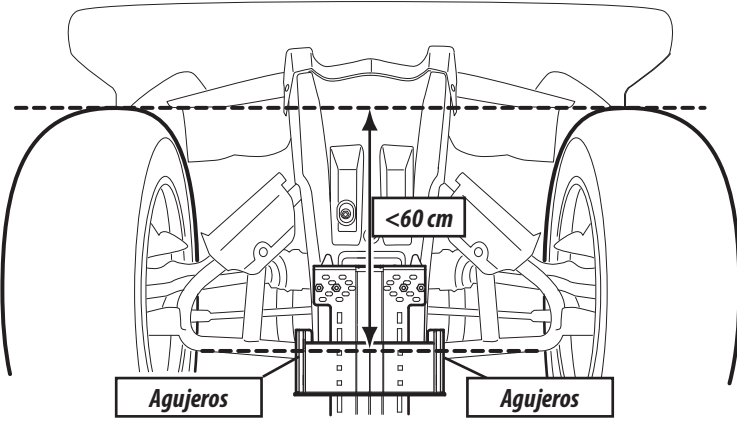
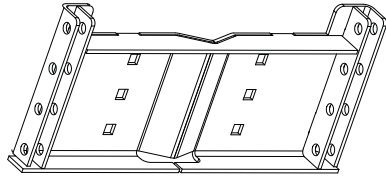

Figura 9: Apriete el soporte del tubo a la placa central con los tornillos y las tuercas.

## 10. INSTALACIÓN

(1) Placa posterior ajustable de contacto

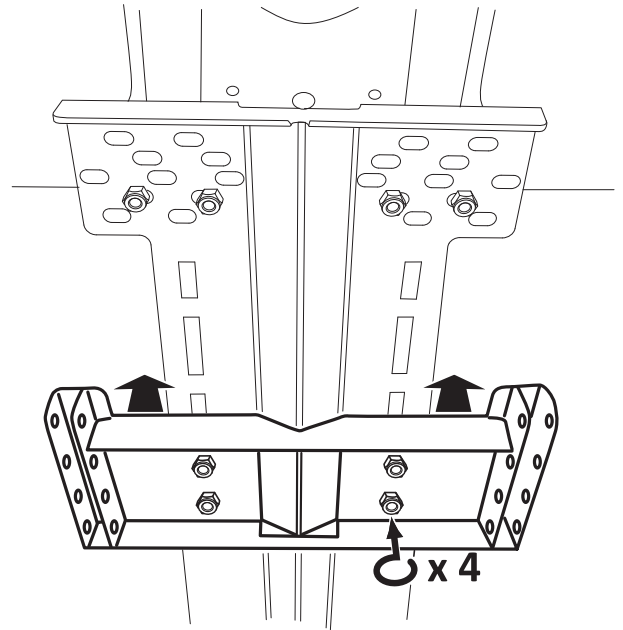

Figura 10: Deslice la placa trasera ajustable sobre la placa central para alinearlas con los pernos en U posteriores. No los apriete en este momento.

## 11. INSTALACIÓN

(2) 3/8 - 16 x 3/4- tornillos de cabeza redonda  
(2) 3/8 - 16 tuercas

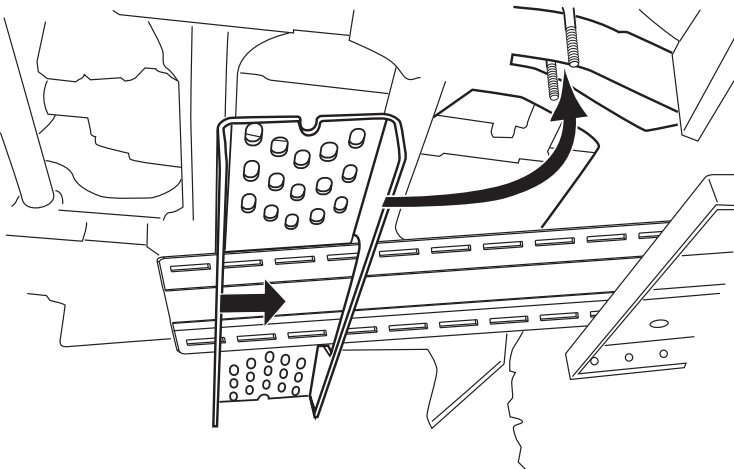
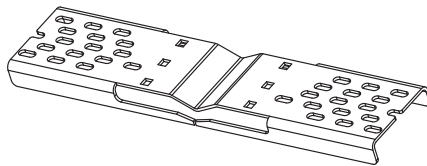

Figura 11: Asegure holgadamente la placa trasera de contacto a la placa central por medio de los tornillos de cabeza redonda.

## 12. INSTALACIÓN

- (2) pernos en U
- (4) 5/16 - 18 tuercas

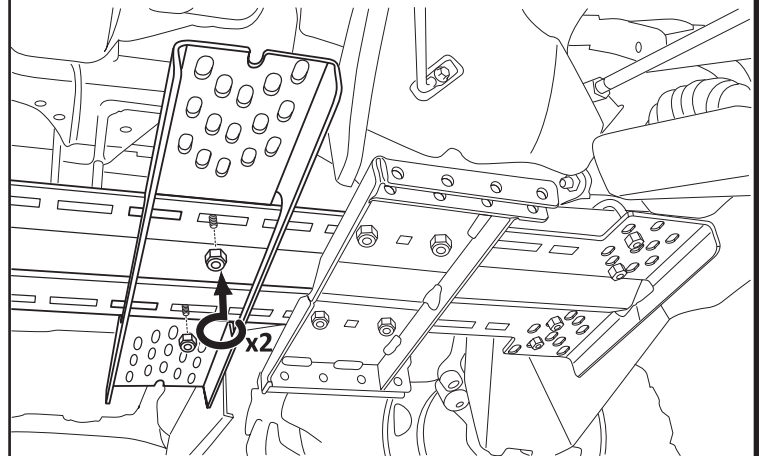

Figura 12: Ajuste holgadamente la placa de contacto trasera para cerrar los pernos en U con las tuercas.

## 13. INSTALACIÓN

- (4) pernos en U
- (8) 5/16 - 18 tuercas
- (6) 3/8 - 16 x 3/4- tornillos de cabeza redonda
- (6) 3/8 - 16 tuercas

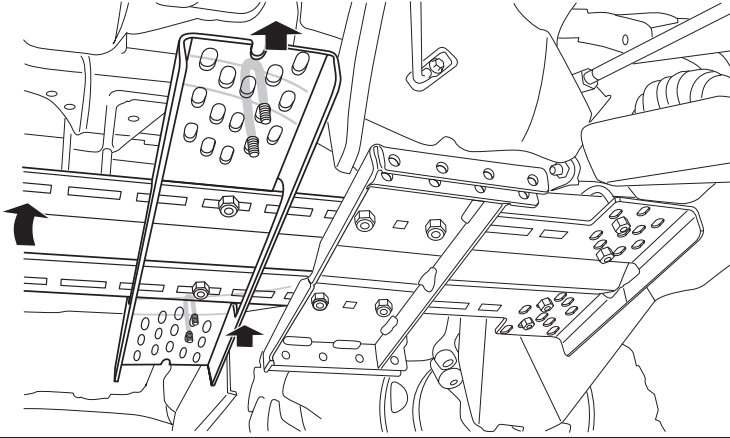

Figura 13: Apriete todos los elementos hasta las especificaciones de torque en el diagrama inferior.

## ESPECIFICACIONES DE TORQUE

Por favor, use las especificaciones de torque recomendadas cuando monte este producto, excepto en caso de especificación diferente.

| TAMAÑO DE LAS SUJEIONES          | TORQUE DE LAS SUJEIONES |     | Tamaño de la llave inglesa / llave de corona |
|----------------------------------|-------------------------|-----|--|
|                                  | libras - pies           | N.m |  |
| 5/16" pernos en U                | 17                      | 23  | Llave de corona 1/2"                         |
| 3/8" tornillos de cabeza redonda | 30                      | 40  | Llave de corona 9/16"                        |

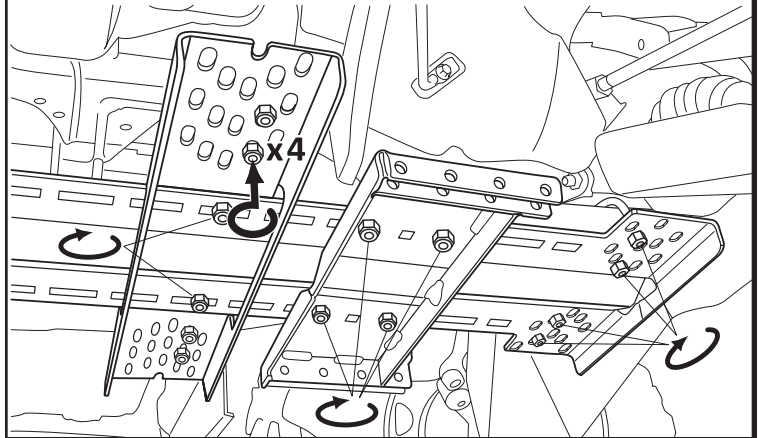
## COMPROBACIÓN DEL SISTEMA ANTES DEL MANEJO

### Comprobación del sistema de funcionamiento:

1. Verifique que la orientación del armazón sea correcta (vea como referencia la imagen final del montaje en la página 3).
2. Compruebe las sujeciones y asegúrese de que están bien apretadas y que el torque es el apropiado.
3. Compruebe que la pala del arado puede girar libremente sin interferir en los neumáticos o el cuerpo del vehículo. Si encuentra alguna interferencia, podría ser necesario ajustar la localización del armazón del arado contra el frontal del vehículo.
4. Compruebe la altura máxima de levantamiento del arado para evitar daños al armazón, los tubos de izado y el chasis.

Una vez completada la comprobación, usted ya se encuentra preparado para manejar su sistema de arado.

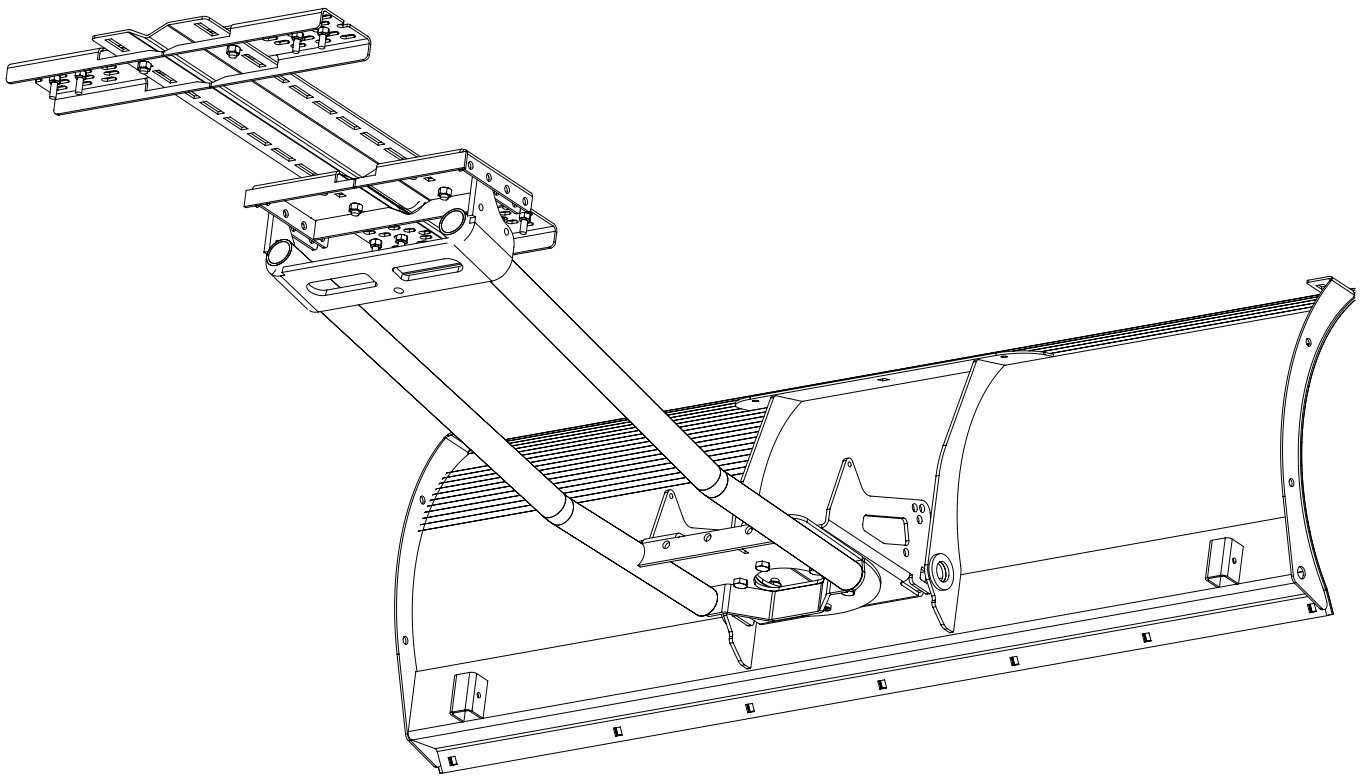

**Figura 14:** \*Se muestra un montaje completo del armazón con el tubo de izado y la pala del arado instalados.

\* **Base del arado, pala del arado y sistema de levantamiento de la pala vendidos por separado. Para ver las opciones para un sistema completo de arado, vaya a [www.warn.com](http://www.warn.com) donde podrá encontrar una línea completa de accesorios de arado.**

## MANTENIMIENTO / CUIDADO

- Inspeccione todos los elementos de metal del arado, el armazón del arado y demás piezas relacionadas. Sustituya todos los componentes que parezcan oxidados o deformados antes del uso.
- Inspeccione todas las tuercas y pernos del arado, el armazón del arado y demás piezas relacionadas antes del uso. Apriete todas las tuercas y pernos que parezcan estar flojos. Los pernos y tuercas rajados, fracturados o doblados deben de ser sustituidos inmediatamente.
- Compruebe todos los elementos móviles y rotatorios. Retire cualquier resto que pudiera inhibir el componente de moverse con total libertad. Guarde su kit al abrigo de las inclemencias del tiempo entre usos, para protegerlo contra la corrosión y heladas, manteniendo un manejo óptimo.

## SERVICIO

1. Diríjase a estas instrucciones de instalación para ilustración e información detallada sobre la instalación, manejo seguro y apropiado y diagramas de montaje de su armazón de arado universal. Si no puede solucionar el problema, vaya al paso 2.
2. Contacte con el proveedor donde usted adquirió su kit de armazón de arado universal. Si después de comentar el problema con ellos y con la plantilla de atención al cliente aún no puede resolver el problema, vaya al paso 3.
3. Si no es usted capaz de resolver el problema con total satisfacción, por favor llame al Servicio de Atención al Cliente de Warn Industries al número: 1-800-543-9276. También puede usted contactar con Warn Industries visitando nuestro sitio web: [www.warn.com](http://www.warn.com).

**LAS NEGLIGENCIAS EN LA INSTALACIÓN Y FUNCIONAMIENTO PUEDEN ACARREAR SERIOS DAÑOS PERSONALES O MATERIALES. LEA Y COMPRENDA TODAS LAS ADVERTENCIAS DE SEGURIDAD E INSTRUCCIONES DE MANEJO ANTES DE INSTALAR Y MANEJAR ESTE PRODUCTO.**





# INSTALLATIONSANLEITUNG UNIVERSAL-PFLUGHALTERUNGSKIT

Teile-Nummer: 91810

## ALLGEMEINE SICHERHEITSVORKEHRUNGEN

Ihre Sicherheit und die Sicherheit anderer Personen sind sehr wichtig. Die Installations- und Bedienungsanleitung sowie die Informationen auf den Etiketten und in dieser Anleitung sollen Ihnen helfen, Entscheidungen anhand von Informationen in Bezug auf die Sicherheit zu treffen. Die folgenden Informationen weisen auf mögliche Gefahren hin, die zu Körperverletzungen führen können. Wir können Sie jedoch nicht auf alle möglichen Gefahren hinweisen, die u. U. von diesem Produkt ausgehen. Nutzen Sie daher Ihr gesundes Urteilsvermögen.

**DIE UNACHTSAME INSTALLATION UND BEDIENUNG KANN ZU SCHWEREN VERLETZUNGEN UND SACHSCHÄDEN FÜHREN. BITTE LESEN SIE VOR INSTALLATION UND BEDIENUNG DIESES PRODUKTS ALLE ANWEISUNGEN, DIE DIE SICHERHEIT UND BEDIENUNG BETREFFEN.**

Diese Bedienungsanleitung informiert über mögliche Gefahren und enthält wichtige Hinweise zu Sicherheitsvorkehrungen, die zur Vermeidung schwerer oder tödlicher Verletzungen beitragen. **ACHTUNG** und **VORSICHT** sind Signalwörter zur Kennzeichnung der Gefahrenstufe. Diese Signalwörter haben folgende Bedeutung:

**▲ACHTUNG** weist auf eine Gefahr hin, die zu schweren oder tödlichen Körperverletzungen führen kann, wenn Sie die Empfehlungen außer Acht lassen. **▲VORSICHT** weist auf eine Gefahr hin, die zu leichten oder mittelschweren Körperverletzungen führen kann, wenn Sie die Empfehlungen außer Acht lassen.

In dieser Bedienungsanleitung sind mit **ZU BEACHTEN** wichtige Maschineninformationen gekennzeichnet, und ein Hinweis: dient zur Hervorhebung allgemeiner Informationen, die besondere Beachtung verdienen.

## ▲ A C H T U N G

### GEFAHR DURCH STOSSVERLETZUNGEN UND BEWEGLICHE TEILE

Die Nichtbeachtung dieser Anweisungen kann zu schweren oder tödlichen Verletzungen führen.

- Bitte lesen Sie vor der Inbetriebnahme grundsätzlich die Bedienungsanleitung des Pfluges, der Winde und alle Warnetiketten.
- Bei Bohrarbeiten an Fahrzeugen ist immer besondere Vorsicht geboten. Stellen Sie sicher, dass alle Kraftstoffleitungen, Bremsleitungen, elektrischen Kabel und anderen Teile beim Bohren am Fahrzeug weder durchstoßen noch anderweitig beschädigt werden. Untersuchen Sie den Bohrbereich (auf beiden Seiten des Materials) vor Beginn der Bohrarbeiten sorgfältig und bringen Sie alle Teile, die beschädigt werden könnten, in Sicherheit. Bei Nichtbeachtung dieser Anweisung besteht die Gefahr von Schäden am Fahrzeug, elektrischen Schlägen, Bränden oder Verletzungen.
- Bei der Installation dieses Kits sollte immer eine Schutzbrille getragen werden. Beim Bohren besteht Verletzungsgefahr durch weggeschleuderte Metallspäne, die Augenverletzungen verursachen können.
- Gehen Sie beim Schneiden oder Trimmen im Verlauf von Passarbeiten immer besonders vorsichtig vor.
- Legen Sie Schmuck grundsätzlich ab und tragen Sie stets Augenschutz.
- Gehen Sie beim Anheben von Komponenten immer vorsichtig vor.
- Stellen Sie grundsätzlich sicher, dass die Bauteile während der Installation und des Betriebs sicher befestigt sind.
- Muttern und Schrauben sind gemäß Installationsanleitung fest anzuziehen.
- Bei installierter Pflugschar darf das Fahrzeug nur mit Schrittgeschwindigkeit betrieben werden. Selbst bei hochgefahrere Pflugschar darf die Höchstgeschwindigkeit von 8 km/h nicht überschritten werden.
- Während des Räumens ist immer Vorsicht geboten. Beim Zusammenstoß mit verborgenen oder feststehenden Gegenständen kann das Fahrzeug unerwartet stehen bleiben oder außer Kontrolle geraten.
- Fahrzeug nicht mit installiertem Pflug auf mehr als 10° geneigtem Untergrund verwenden.
- Stellen bzw. setzen Sie sich niemals auf den Pflug.
- Bitte halten Sie Abstand zu beweglichen Teilen und Verbindungselementen. Halten Sie während des Betriebs oder beim Einrichten des Pfluges andere Personen fern.
- Prüfen und warten Sie Pflugmechanismus, Befestigungsteile und Seil sowie alle Metallteile in regelmäßigen Abständen.
- Verschlossene oder beschädigte Teile müssen vor Inbetriebnahme ausgewechselt werden.
- WARN-Produkte dürfen nicht mit beschädigten oder fehlenden Bauteilen in Betrieb genommen werden.
- In unebenem oder rauem Gelände ist die Geschwindigkeit zu senken. Hohe Geschwindigkeiten, bei denen der angehobene Pflug schwankt, können den Rücklauf der Winde und ein Absinken der Pflugschar verursachen. Dies wiederum kann zu einem Zusammenstoß des Pfluges mit einem feststehenden Gegenstand und zu Schäden am Fahrzeug bzw. schweren oder tödlichen Verletzungen des Bedieners führen.
- Halten Sie grundsätzlich eine Geschwindigkeit ein, bei der der Pflug nicht schwankt, und achten Sie beim Fahren immer auf die Pflugstellung.
- Die Oberkante des Pfluges darf nicht über die Vorderlichter des Fahrzeuges angehoben werden, da hierdurch Fahrzeug und Pflug beschädigt werden können.

Lesen Sie die Installations- und Bedienungsanleitung sorgfältig durch.

WARN INDUSTRIES, INC. 12900 S.E. Capps Road,  
Clackamas, OR USA 97015-8903, 1-503-722-1200, FAX: 1-503-722-3000  
Kundendienst: 1-800-543-9276  
Händlersuchdienst: 1-800-910-1122  
Internationaler Vertrieb/Kundendienst: 1-503-722-3008  
Fax (International): 1-503-722-3005



## **⚠ VORSICHT**

### **GEFAHR DES HÄNGENBLEIBENS AN BEWEGLICHEN TEILEN**

Das Nichtbeachten dieser Anweisungen kann leichte oder mittelschwere Verletzungen verursachen.

- Nehmen Sie sich grundsätzlich die Zeit, um die im Lieferumfang dieses Produkts enthaltene Installations- und Bedienungsanleitung sorgfältig zu lesen und zu verstehen.
- Dieses Produkt darf nur von Personen bedient werden, die mindestens 16 Jahre alt sind.
- Dieses Produkt darf niemals unter Einfluss von Alkohol, Drogen oder Medikamenten bedient werden.

Lesen Sie die Installations- und Bedienungsanleitung sorgfältig durch.

## **ZU BEACHTEN**

### **SACHSCHÄDEN**

- Seien Sie vorsichtig, wenn die Halterung ohne Pflug am Fahrzeug angebracht ist.
- Entfernen Sie die Halterung des Pfluges, bevor Sie das Fahrzeug zu Freizeitaktivitäten nutzen. Es besteht die Gefahr von Schäden an den Befestigungselementen des Pfluges.
- Dieses Produkt sollte grundsätzlich an einem Ort gelagert werden, an dem es vor Witterungseinflüssen, Korrosion sowie Frost geschützt ist, sodass es reibungslos funktioniert.

Lesen Sie die Installations- und Bedienungsanleitung sorgfältig durch.

## **INHALTSVERZEICHNIS**

|  |           |
|--|-----------|
| Erforderliche Werkzeuge .....          | Seite     |
| Stückliste .....                       | Seite 3   |
| Einbau.....                            | Seite 4-7 |
| Drehmomentangaben .....                | Seite 6   |
| Systemprüfung vor Inbetriebnahme ..... | Seite 7   |
| Wartung/Pflege.....                    | Seite 8   |
| Service.....                           | Seite 8   |

## **HINWEISE**

- Ihr WARN® Universal-Pflughalterungskit ist für die meisten, jedoch nicht für alle Geländefahrzeuge geeignet. Falls Sie Fragen zur Installation haben, setzen Sie sich bitte mit Ihrem Händler für WARN-Produkte in Verbindung, bei dem Sie Ihr Universal-Pflugmontagekit gekauft haben. Sollte das Problem nicht zu Ihrer Zufriedenheit behoben werden, steht Ihnen der Kundendienst von Warn Industries unter folgender Rufnummer zur Verfügung: 1-800-543-9276.
- Wenn Sie Ihr Pflugsystem vervollständigen möchten, müssen Sie eine Pflugbasis, eine Pflugschar und einen Mechanismus zum Anheben der Pflugschar separat dazukaufen. Informationen zu lieferbaren Kits erhalten Sie von Ihrem autorisierten Händler für WARN-Produkte oder direkt beim Warn Industries Kundendienst, unter der folgenden Rufnummer: 1-800-543-9276 bei Auskünften zu Teilen. Oder besuchen Sie unsere Internetseite: [www.warn.com](http://www.warn.com).
- In diesen Anweisungen wird davon ausgegangen, dass die werkseitig angebrachten Gleitkufen abmontiert wurden. Die Montage werkseitig fest installierter Gleitkufen erfordert Bohrarbeiten.

## **ERFORDERLICHE WERKZEUGE**

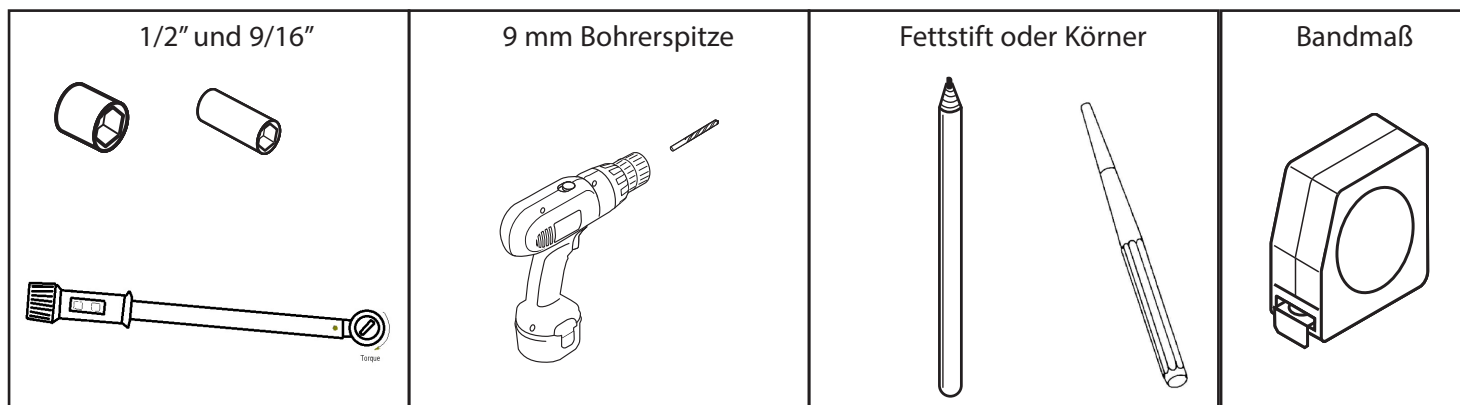



# STÜCKLISTE

| Teile-Nummer | Menge | Beschreibung                            |
|--------------|-------|---|
| 91811        | 1     | BEFESTIGUNGSWINKEL FÜR SCHUBSTANGE      |
| 91809        | 1     | EINSTELLBARE HINTERE KONTAKTPLATTE      |
| 91814        | 1     | MITTELPLATTE                            |
| 63267        | 6     | 3/8 - 16 X 3/4 - FAHRGESTELL-KOPFBOLZEN |
| 6779         | 6     | 3/8 - 16 SECHSKANT-SICHERUNGSMUTTER     |
| 2002         | 8     | 5/16 - 18 SECHSKANT-SICHERUNGSMUTTER    |
| 60869        | 4     | 5/16 - 18 X 1-3/8 X 2" RUNDBÜGEL        |

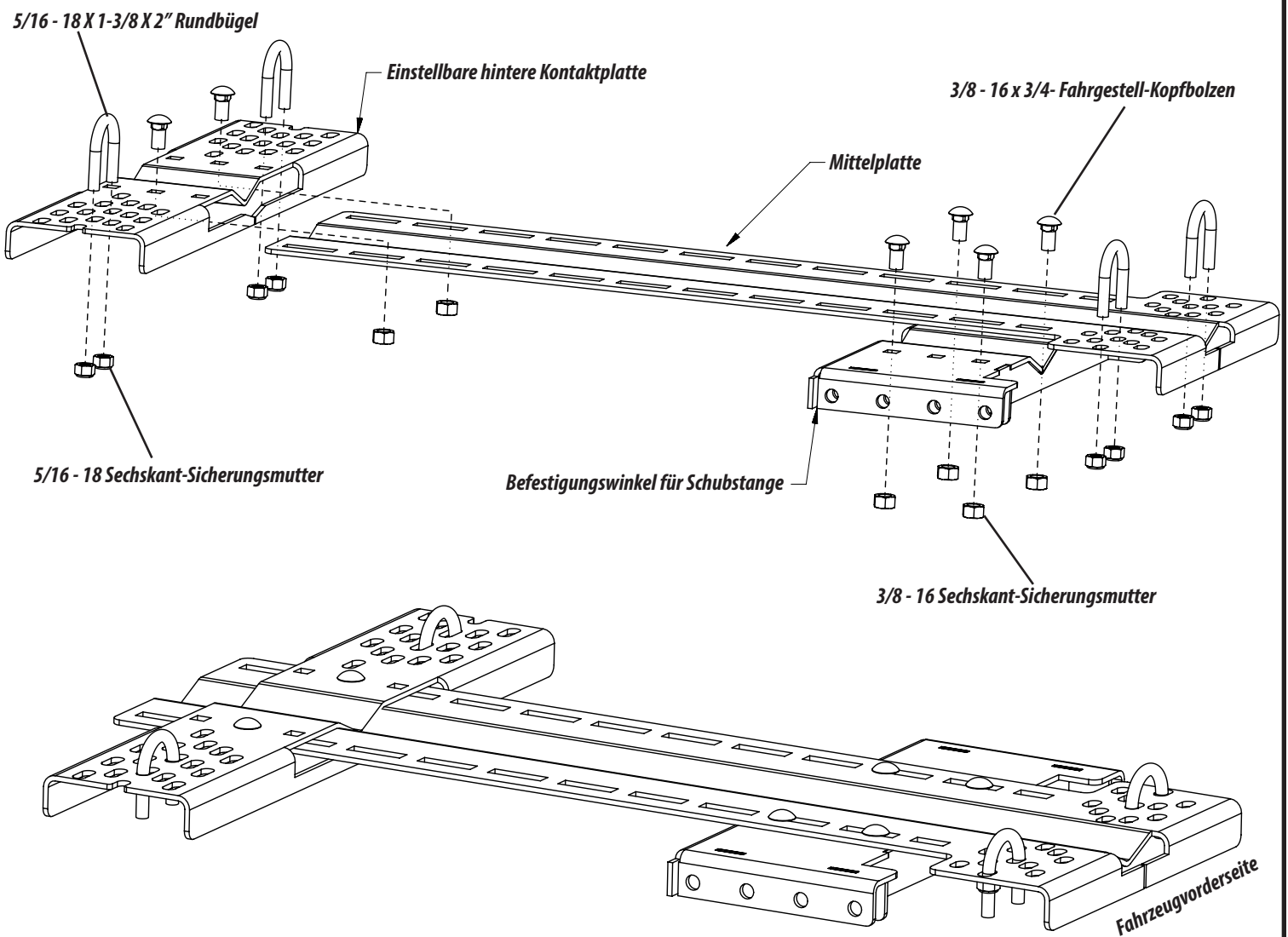

Darstellung der fertig montierten Baugruppe

# INSTALLATIONSANLEITUNG

**⚠ ACHTUNG** Bei Bohrarbeiten an Fahrzeugen ist grundsätzlich besondere Vorsicht geboten. Stellen Sie sicher, dass alle Kraftstoffleitungen, Bremsleitungen, elektrischen Kabel und anderen Teile beim Bohren am Fahrzeug weder durchstoßen noch anderweitig beschädigt werden. Untersuchen Sie den Bohrbereich (auf beiden Seiten des Materials) vor Beginn der Bohrarbeiten sorgfältig und bringen Sie alle Gegenstände, die beim Bohren beschädigt werden könnten, in Sicherheit. Bei Nichtbeachtung dieser Anweisung besteht die Gefahr von Schäden am Fahrzeug, elektrischen Schlägen, Bränden oder Verletzungen.



**⚠ ACHTUNG** Beim Installieren dieses Kits sollte immer eine Schutzbrille getragen werden. Beim Bohren besteht Verletzungsgefahr durch weggeschleuderte Metallspäne, die Augenverletzungen verursachen können.

**⚠ ACHTUNG** Nehmen Sie sich grundsätzlich die Zeit, um die im Lieferumfang dieses Produkts enthaltene Installations- und Bedienungsanleitung sorgfältig zu lesen und zu verstehen.

## 1. EINBAU



Abbildung 1: Gleitkufe suchen und möglichst abmontieren.

## 2. EINBAU

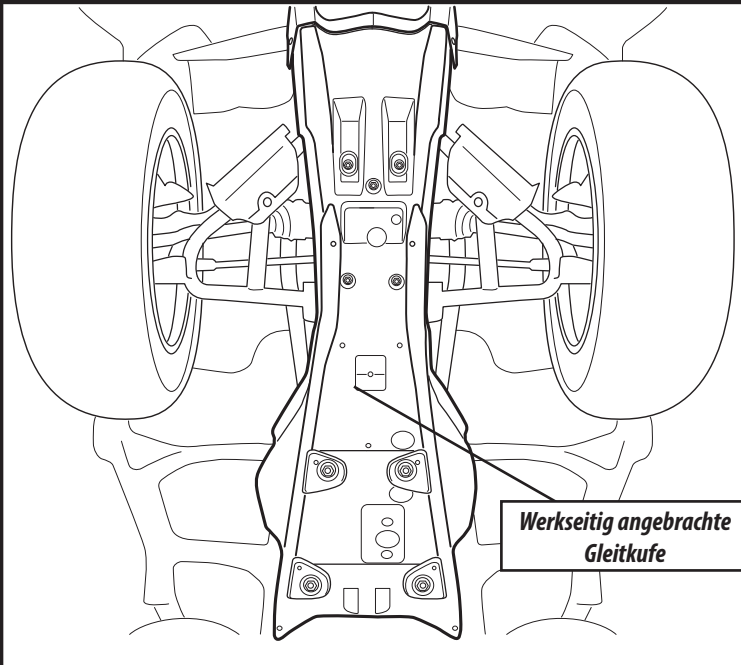

Abbildung 2: Ermittlung der richtigen u-schraube position.

## 3. EINBAU

### (4) Rundbügel

Bringen Sie in der Nähe der Gestellfront zwei Rundbügel (an oder zwischen den vorderen Achsarmen) und zwei weitere Rundbügel im hinteren Gestellbereich (nahe an oder zwischen den Fußstreben) an. Der Abstand der vorderen und hinteren Rundbügel voneinander muss mindestens 25 cm und darf höchstens 60 cm betragen.

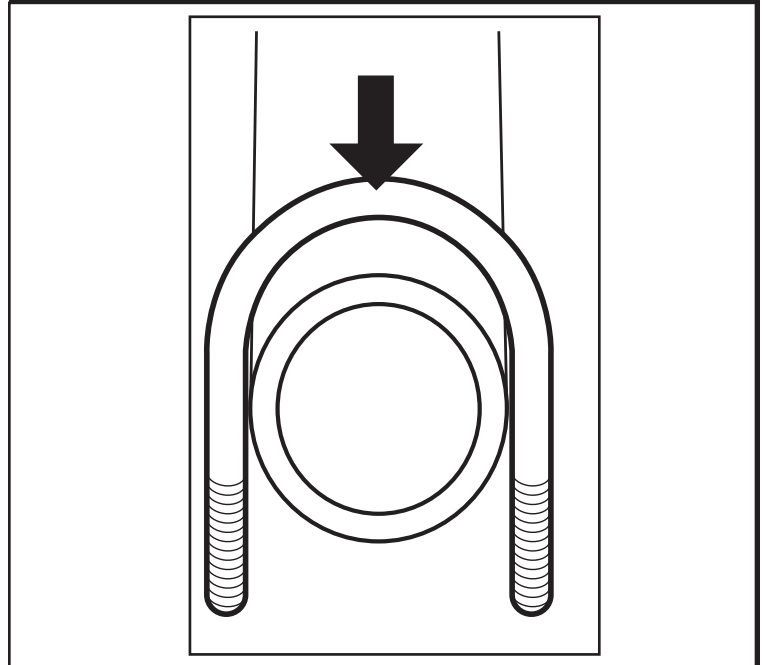

Abbildung 3: Richtige Anordnung - (Rundbügel parallel montiert und zwischen 25 - 60 cm auseinander)



Abbildung 4: Falsche Anordnung - (Rundbügel nicht parallel montiert, über 60 cm auseinander)

## 4. EINBAU

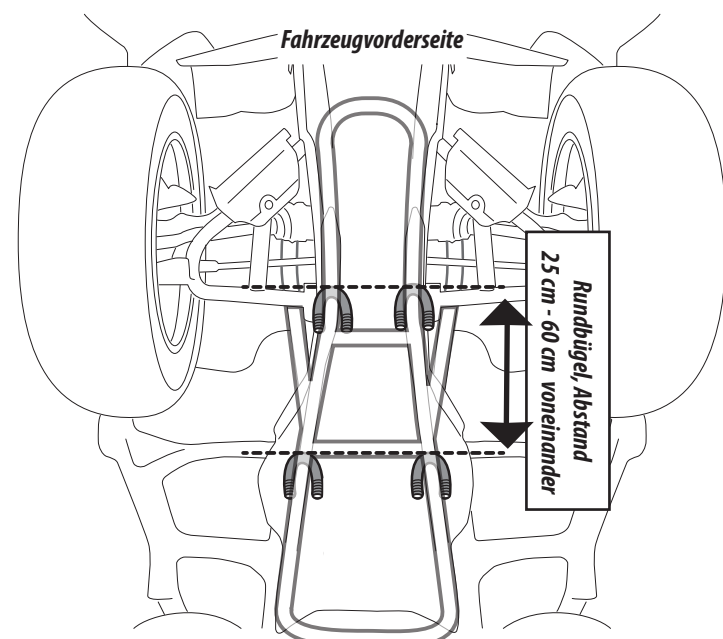
**HINWEIS:** Bei nicht angebrachter Kufe können Sie mit Schritt 7 fortfahren.

- (1) Mittelplatte
- (1) Fettstift oder Körner

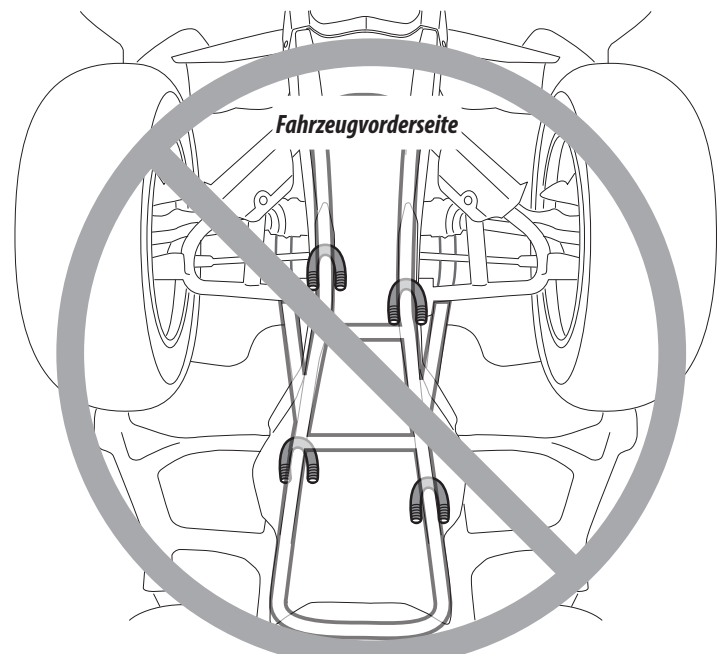
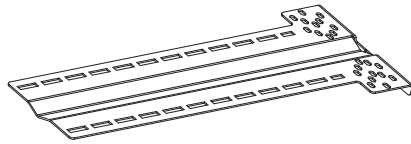

Abstand zwischen vorderem Rand der Mittelplatte und Vorderreifen weniger als 48 cm



Abbildung 5: Beim Zentrieren ist die Mittelplatte mit den vorderen Rundbügeln in eine Linie zu bringen und mit Markierungen zum Bohren der Durchgangslöcher zu versehen.

## 6. EINBAU

**ACHTUNG** Bei Bohrarbeiten an Fahrzeugen ist grundsätzlich äußerste Vorsicht geboten. Stellen Sie sicher, dass alle Kraftstoffleitungen, Bremsleitungen, elektrischen Kabel und anderen Teile beim Bohren am Fahrzeug weder durchstoßen noch beschädigt werden. Bei nicht erfolgter Überprüfung des Bohrbereichs besteht die Gefahr von Schäden am Fahrzeug, elektrischen Schlägen, Bränden oder Verletzungen.

**ZU BEACHTEN** Untersuchen Sie den Bohrbereich (auf beiden Seiten des Materials) vor dem Bohren sorgfältig, bringen Sie alle Teile, die beschädigt werden könnten, in Sicherheit, und bohren Sie dann die Durchgangslöcher für die Rundbügel.

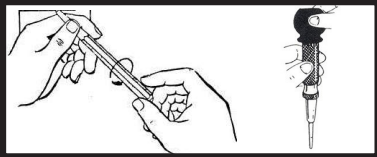
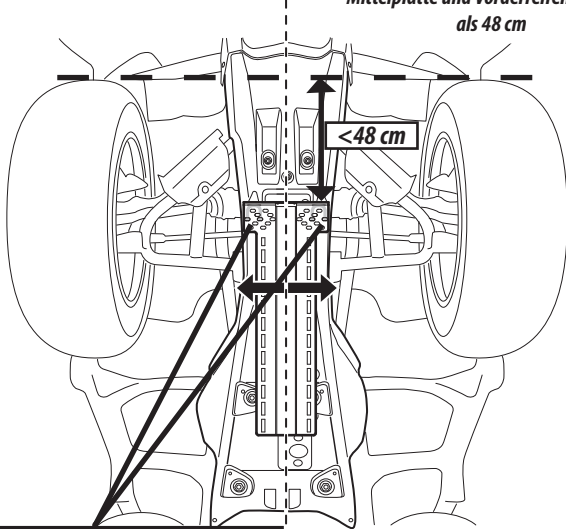
**HINWEIS:** Im Betrieb kann zwischen Kufe und Halterung Vibration auftreten. Daher können Sie vor Montage Ihrer Pflughalterung einen Gummidämpfer zwischen Kufe und Halterung zum Abschwächen übermäßiger Vibration installieren.



Abbildung 7: Rundbügel-Durchgangslöcher in die Kufe bohren.

## 5. EINBAU

- (1) Einstellbare hintere Kontaktplatte
- (1) Fettstift oder Körner

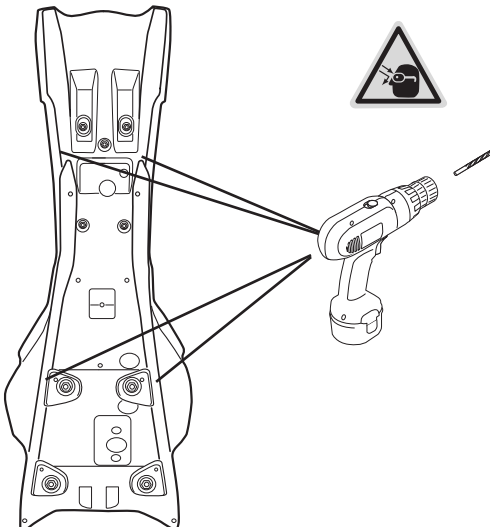

Abbildung 6: Beim Zentrieren ist die hintere Kontaktplatte in eine Linie mit den hinteren Rundbügeln zu bringen und mit Markierungen zum Bohren der Durchgangslöcher zu versehen.

## 7. EINBAU

- (2) Rundbügel
- (4) 5/16 - 18 Sechskant-Sicherungsmutter

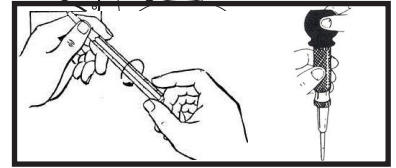
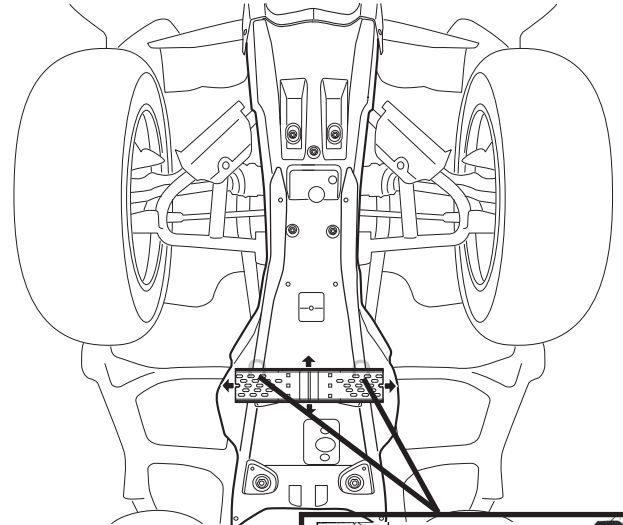
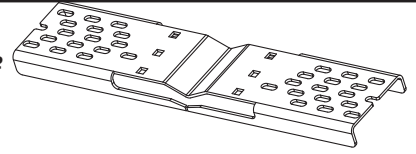

Abbildung 8: Vorderes Rundbügelpaar durch die Durchgangslöcher in der Kufe und die Mittelplatte stecken. Vorderes Ende der Mittelplatte locker an den Rundbügeln befestigen.

## 8. EINBAU

(1) Montagewinkel für Schubstange

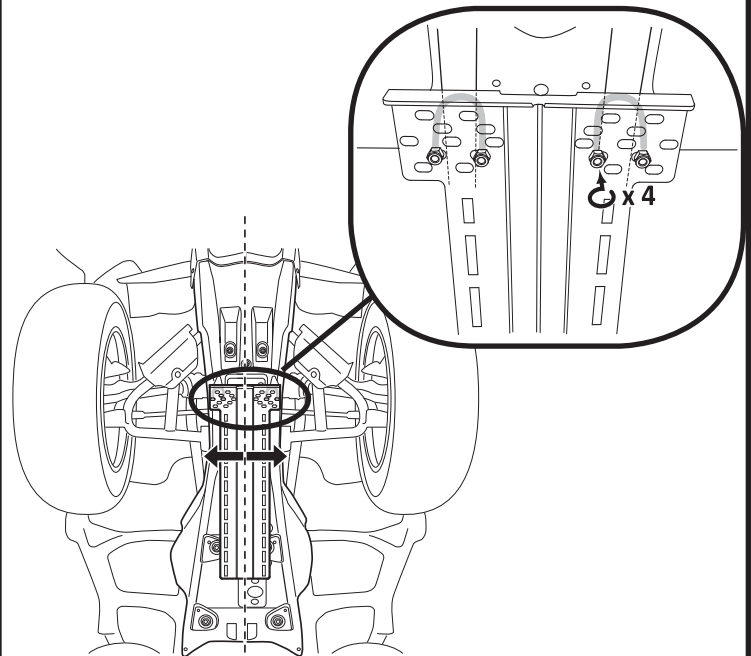
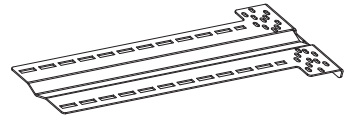

Abbildung 8: Den Schubstangen-Haltewinkel an den Haltewinkel der Mittelplatte legen und so ausrichten, dass der Abstand der Stiftlöcher zur Frontseite der Vorderreifen weniger als 60 cm beträgt.

## 9. EINBAU

- (4) 3/8 - 16 x 3/4- Fahrgestell-Kopfbolzen
- (4) 3/8 - 16 Sechskant-Sicherungsmutter

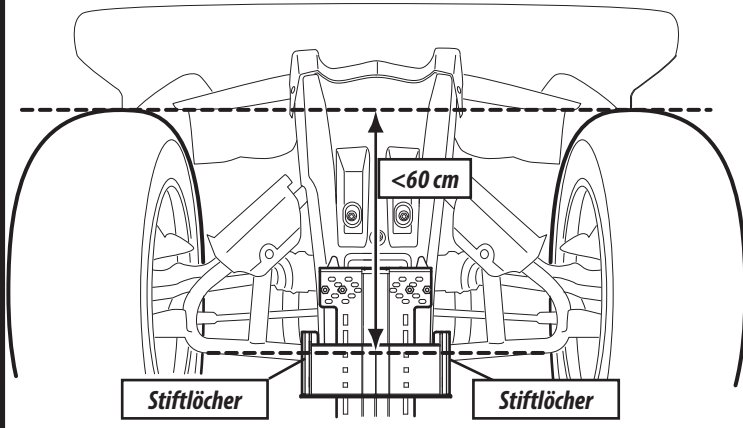
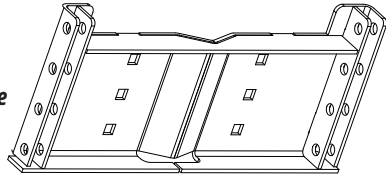

Abbildung 9: Schubstangen-Haltewinkel locker mit Gestellschrauben und Sicherungsmuttern am Haltewinkel der Mittelplatte befestigen.

## 10. EINBAU

(1) Einstellbare hintere Kontaktplatte

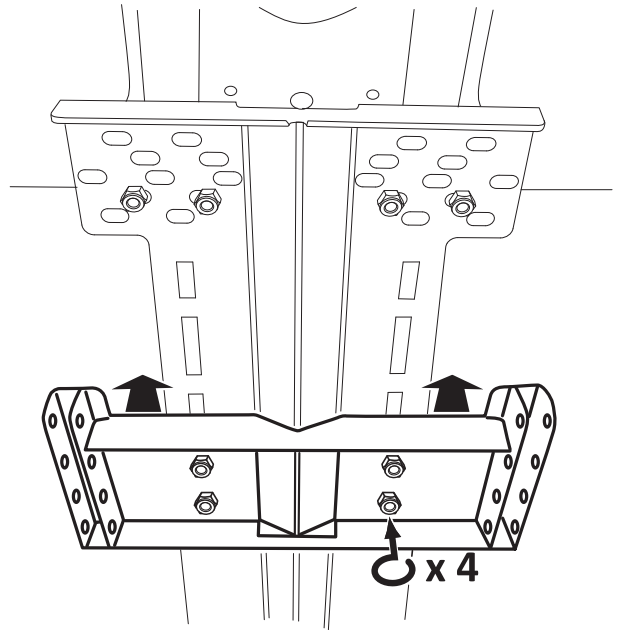

Abbildung 10: Einstellbare hintere Kontaktplatte auf die Mittelplatte aufschieben und zu den hinteren Rundbügeln hin ausrichten, jedoch ohne sie festzuschrauben.

## 11. EINBAU

- (2) 3/8 - 16 x 3/4- Fahrgestell-Kopfbolzen
- (2) 3/8 - 16 Sechskant-Sicherungsmutter

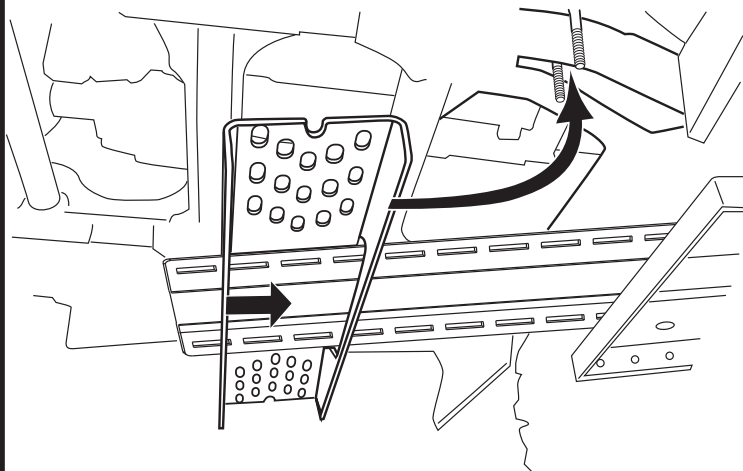
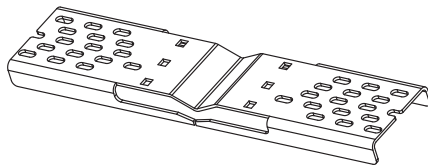

Abbildung 11: Hintere Kontaktplatte mit Gestellschrauben locker an der Mittelplatte befestigen.

## 12. EINBAU

- (2) Rundbügel
- (4) 5/16 - 18 Sechskant-Sicherungsmutter

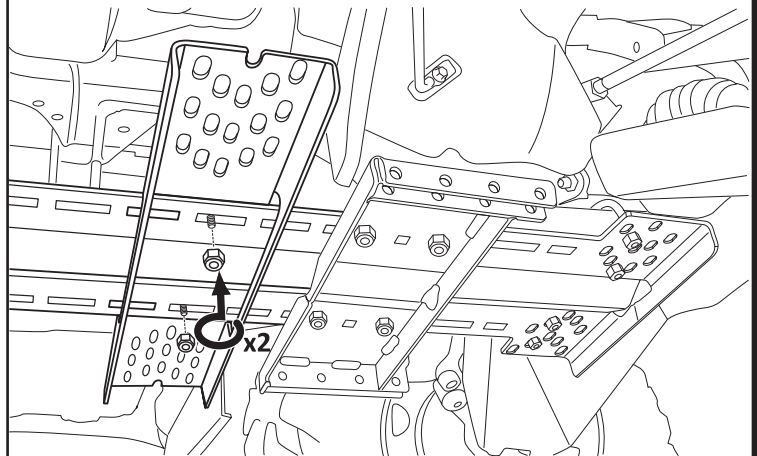

Abbildung 12: Hintere Kontaktplatte locker mit Sicherungsmuttern an den hinteren Rundbügeln befestigen.

## 13. EINBAU

- (4) Rundbügel
- (8) 5/16 - 18 Sechskant-Sicherungsmutter
- (6) 3/8 - 16 x 3/4- Fahrgestell-Kopfbolzen
- (6) 3/8 - 16 Sechskant-Sicherungsmutter

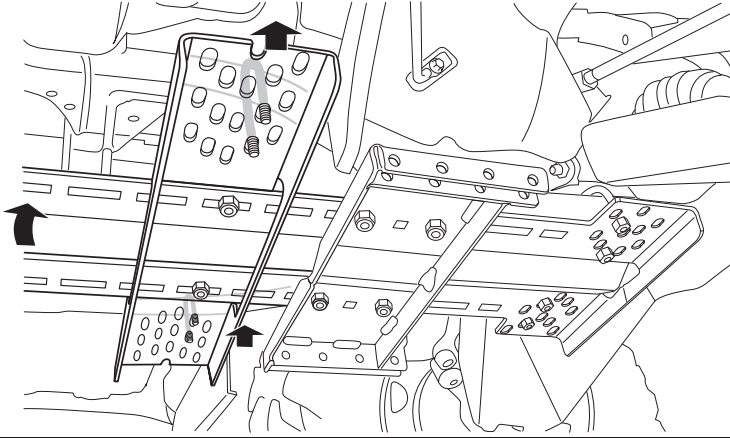

Abbildung 13: Alle Metallteile gemäß Drehmomentangaben in der nachstehenden Tabelle festziehen.

## DREHMOMENTANGABEN

In Ermangelung anders lautender Anweisungen halten Sie sich beim Zusammenbau dieses Produkts bitte an die Drehmomentempfehlungen.

| GRÖSSE DER BEFESTIGUNGSELEMENTE | DREHMOMENT DER BEFESTIGUNGSELEMENTE |     | Größe Schraubenkopf/<br>Schraubenschlüssel |
|---------------------------------|-------------------------------------|-----|--|
|                                 | lb-ft                               | N.m |  |
| 5/16" Rundbügel                 | 17                                  | 23  | 1/2" Schraubenkopf                         |
| 3/8" Gestellschraube            | 30                                  | 40  | 9/16" Schraubenkopf                        |

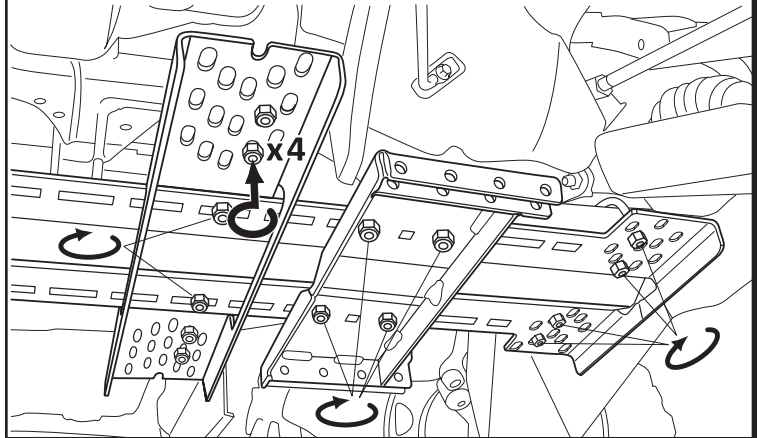
## SYSTEMPRÜFUNG VOR INBETRIEBNAHME

Vorgehensweise bei der Systemprüfung:

1. Überprüfen Sie, ob die Montageausrichtung stimmt (siehe Abbildung der fertig montierten Baugruppe auf Seite 3).
2. Prüfen Sie die Befestigungselemente und vergewissern Sie sich, dass sie fest und mit dem richtigen Drehmoment angezogen sind.
3. Überprüfen Sie, dass die Pflugschar frei rotieren kann, ohne an Reifen oder Fahrzeugaufbau zu stoßen. Sollte Sie anstoßen, kann es erforderlich sein, die Lage der Pflughalterung zur Fahrzeugfront hin zu korrigieren.
4. Um Schäden an Pflughalterung, Schubstangen und Gestell zu vermeiden, überprüfen Sie bitte die maximale Pflug-Hubhöhe.

Nach beendeter Systemprüfung ist Ihr Pflugsystem einsatzbereit.





Abbildung 14: \*Komplette Montagebaugruppe mit installierter Schubstange und Pflugschar.

\* Pflugbasis, Pflugschar und Pflugschar-Hubmechanismus sind separat erhältlich. Informationen zum kompletten Programm der Pflugsystemoptionen bzw. zum lieferbaren Pflugzubehör finden Sie unter [www.warn.com](http://www.warn.com).

## WARTUNG / PFLEGE

- Überprüfen Sie alle Metallteile an Pflug, Pflughalterung und zugehörigem Montagematerial. Ersetzen Sie vor der Inbetriebnahme alle rostigen oder deformierten Teile.
- Prüfen Sie vor jedem Einsatz alle Muttern und Schrauben an Pflug, Pflughalterung und zugehörigen Teilen. Ziehen Sie gelockerte Muttern und Schrauben fest. Schrauben oder Muttern mit beschädigtem Gewinde, Bruchstellen oder Verformungen müssen ausgetauscht werden.
- Prüfen Sie alle beweglichen oder rotierenden Teile. Entfernen Sie Rückstände, die eine freie Bewegung behindern könnten. Lagern Sie das Gerät zwischen den Einsätzen an einem Ort, an dem es vor Wettereinflüssen, Korrosion und Frost geschützt ist, um den reibungslosen Betrieb zu gewährleisten.

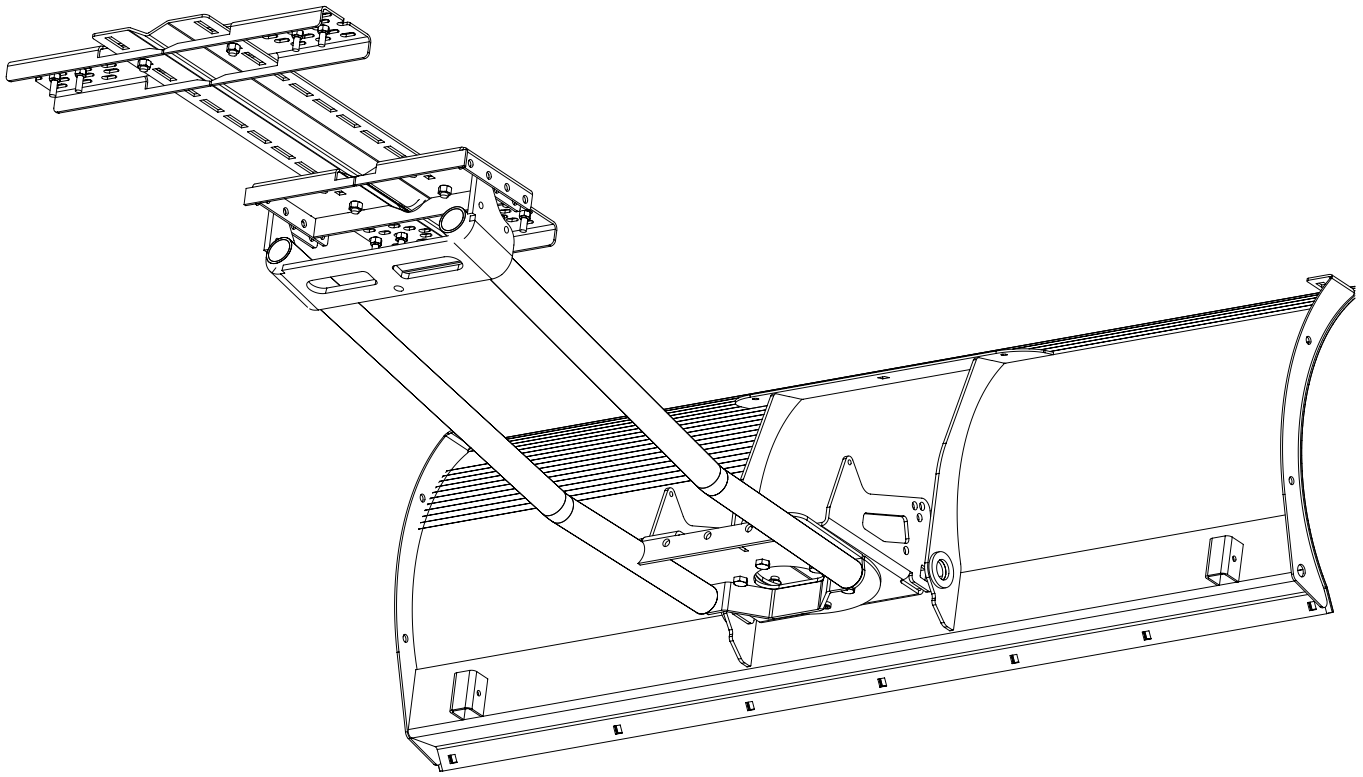
## SERVICE

1. Die vorliegende Installationsanleitung enthält Abbildungen und ausführliche Informationen zum Einbau, zur sicheren und richtigen Bedienung und Bestückungspläne für Ihre Universal-Pflughalterung. Sollten Sie das Problem nicht lösen können, fahren Sie mit Schritt 2 fort.
2. Setzen Sie sich mit Ihrem Händler in Verbindung, bei dem Sie Ihr Universal-Pflugmontagekit gekauft haben. Sollten Sie das Problem auch mit Unterstützung des Kundendienstes nicht beheben können, fahren Sie mit Schritt 3 fort.
3. Falls das Problem nicht zu Ihrer Zufriedenheit gelöst werden kann, setzen Sie sich bitte unter der folgenden Nummer mit dem Kundendienst von Warn Industries in Verbindung: 1-800-543-9276. Warn Industries ist auch im Internet erreichbar unter: [www.warn.com](http://www.warn.com).

**UNACHTSAME INSTALLATION UND BEDIENUNG KÖNNEN ZU SCHWEREN VERLETZUNGEN UND SACHSCHÄDEN FÜHREN. BITTE LESEN SIE VOR DER INSTALLATION UND INBETRIEBNAHME DIESES PRODUKTS ALLE ANWEISUNGEN, DIE SICH AUF DIE SICHERHEIT UND DEN BETRIEB DIESES PRODUKTS BEZIEHEN.**







# MONTERINGSSANVISNINGAR

## UNIVERSELL PLOGMONTERINGSSATS

Artikelnummer: 91810

### ALLMÄNNA SÄKERHETS FÖRESKRIFTER

Din och andras säkerhet är mycket viktig. Vi tillhandahåller monterings- och bruksanvisningar samt annan information på produktens etiketter och i dessa anvisningar för att hjälpa dig att fatta välgrundade beslut om säkerhet. Denna information varnar dig för eventuella risker som kan skada dig eller andra. Det är inte möjligt att varna för alla eventuella risker i samband med användningen av denna produkt. Du måste också använda eget gott omdöme.

**SLARVIG MONTERING OCH ANVÄNDNING KAN RESULTERA I ALLVARLIGA SKADOR PÅ PERSONER ELLER UTRUSTNING. LÄS IGENOM OCH SE TILL ATT DU FÖRSTÅTT ALLA SÄKERHETS FÖRESKRIFTER OCH BRUKSANVISNINGAR INNAN DENNA PRODUKT MONTERAS OCH ANVÄNDS.**

Dessa anvisningar identifierar eventuella risker och innehåller viktiga säkerhetsmeddelanden som hjälper dig och andra att undvika personskador eller dödsfall. FARA och VARNING är ord som signalerar riskens omfattning. Dessa signalord betyder:

▲FARA signalerar en risk som kan orsaka allvarliga skador eller dödsfall om du inte följer rekommendationerna.

▲VARNING signalerar en risk som skulle kunna orsaka mindre till måttliga skador om du inte följer rekommendationerna.

Dessa anvisningar använder OBSERVERA för att dra uppmärksamhet till viktig mekanisk information, och OBS! för att understryka allmän information som är värd extra uppmärksamhet.

### ▲ F A R A

#### RISK FÖR SLAG OCH ATT FASTNA I RÖRLIGA DELAR

Om instruktionerna inte följs finns risk för allvarlig skada eller dödsfall.

- Läs alltid igenom bruksanvisningarna för plogen och vinschen samt alla varningstexter innan du börjar.
- Var alltid extra varsam när du borrar i ett fordon. Se till att alla bränsledningar, bromsledningar, elektriska ledningar och andra föremål inte punkteras eller skadas när/om du borrar i ett fordon. Undersök noga det område som ska borraras (på båda sidorna av materialet) innan du börjar borra, och flytta undan alla delar som kan skadas. Om du inte undersöker det område som ska borraras ordentligt finns risk för skador på fordonet, elektriska stötar, brand eller personskador.
- Använd alltid skyddsglasögon när du installerar denna sats. Borrning orsakar alltid flygande metallflisor. Flygande flisor kan orsaka ögonskador.
- Var alltid ytterst aktsam vid inpassning då du kapar eller jämnar till.
- Ta alltid av smycken och använd alltid skyddsglasögon.
- Var alltid uppmärksam och försiktig då komponenterna lyfts på plats.
- Försäkra dig alltid om att komponenterna sitter säkert under installation och då de används.
- Drag alltid till alla muttrar och bultar ordentligt i enlighet med installationsföreskrifterna.
- Använd alltid fordonet i gånghastighet då bladet är installerat. Kör aldrig fortare än 8 km/tim, även då bladet är uppfällt.
- Ploga alltid försiktigt eftersom dolda eller fasta hinder kan orsaka att fordonet plötsligt stannar eller inte kan kontrolleras.
- Använd aldrig fordonet med installerad plog på sluttningar med en lutning på mer än 10 grader.
- Stå eller åk aldrig på själva plogen.
- Stå alltid en bit ifrån rörliga delar och fogar. Håll alltid andra på avstånd då plogen används eller justeras.
- Se alltid till att regelbundet inspektera och underhålla plogens mekanism, infästningar, kabel och tillhörande beslag.
- Byt alltid ut alla slitna eller skadade delar innan plogen används.
- Använd aldrig denna WARN-produkt om delar är skadade eller saknas.
- Kör alltid sakta i skumpig och svår terräng. Hastigheter som orsakar att plogen hoppar då den är i uppfällt läge kan medföra att vinschen backar, vilket i sin tur gör att plogen sänks. Detta kan medföra att plogen träffar ett hinder vilket kan skada fordonet och innebära risk för skada eller dödsfall för föraren.
- Kör alltid med sådan hastighet att plogen inte hoppar och var alltid uppmärksam på plogens läge då du kör.
- Höj aldrig plogens ovankant över fordonets strålkastare eftersom det kan skada fordonet och plogen.

Läs monterings- och bruksanvisningarna grundligt.

WARN INDUSTRIES, INC. 12900 S.E. Capps Road,  
Clackamas, OR USA 97015-8903, 1-503-722-1200, FAX: 1-503-722-3000  
Kundservice: 1-800-543-9276  
Information om återförsäljare: 1-800-910-1122  
Internationell försäljning/Kundservice: 1-503-722-3008  
Fax utanför USA: 1-503-722-3005

## **⚠ VARNING**

### **RISK FÖR ATT FASTNA I RÖRLIGA DELAR**

Om instruktionerna inte följs finns risk för mindre eller måttliga skador

- Ta dig alltid tid att läsa och förstå hela bruksanvisningen för montering och drift som medföljer produkten.
- Använd aldrig denna produkt om du är under 16 år.
- Använd aldrig denna produkt om du är påverkad av droger, alkohol eller mediciner.

Läs monterings- och bruksanvisningarna grundligt.

## **OBSERVERA**

### **SKADA PÅ UTRUSTNING**

- Var försiktig om fästet sitter på fordonet utan plog.
- Avlägsna plogfästet innan fritidskörning. Skador på plogfästets delar kan uppstå.
- Förvara alltid denna produkt inomhus mellan användningar för att skydda mot korrosion och frost och för att se till att den fungerar fint.

Läs monterings- och bruksanvisningarna grundligt.

## **INNEHÅLLSFÖRTECKNING**

|                                      |          |
|--------------------------------------|----------|
| Nödvändiga verktyg.....              | sida 2   |
| Komponentförteckning .....           | sida 3   |
| Montering .....                      | sida 4-7 |
| Specifikationer för åtdragning ..... | sida 6   |
| Systemkontroll före användning ..... | sida 7   |
| Underhåll/skötsel .....              | sida 8   |
| Service .....                        | sida 8   |

## **ANMÄRKNINGAR**

- Din WARN® Universella plogmonteringsssats passar de flesta men inte alla terrängfordon. Kontakta den återförsäljare av WARNs produkter där du köpte din universella plogmonteringsssats om du har frågor angående monteringen. Om problemen kvarstår, kontakta Warn Industries kundtjänst: 1-800-543-9276.
- Du behöver köpa till en plogbas, ett plogblad och en höjningsmekanism för plogbladet för att komplettera ditt plogsystem. För information om tillgängliga satser, kontakta din auktoriserade återförsäljare av WARNs produkter eller ring till Warn Industries kundtjänst: 1-800-543-9276 för hjälp med reservdelar. Du kan också besöka vår webbplats: [www.warn.com](http://www.warn.com).
- Dessa instruktioner utgår från att de fabriksmonterade släpplåtarna har avlägsnats. Permanenta fabriksmonterade släpplåtar kräver borring.

## **NÖDVÄNDIGA VERKTYG**

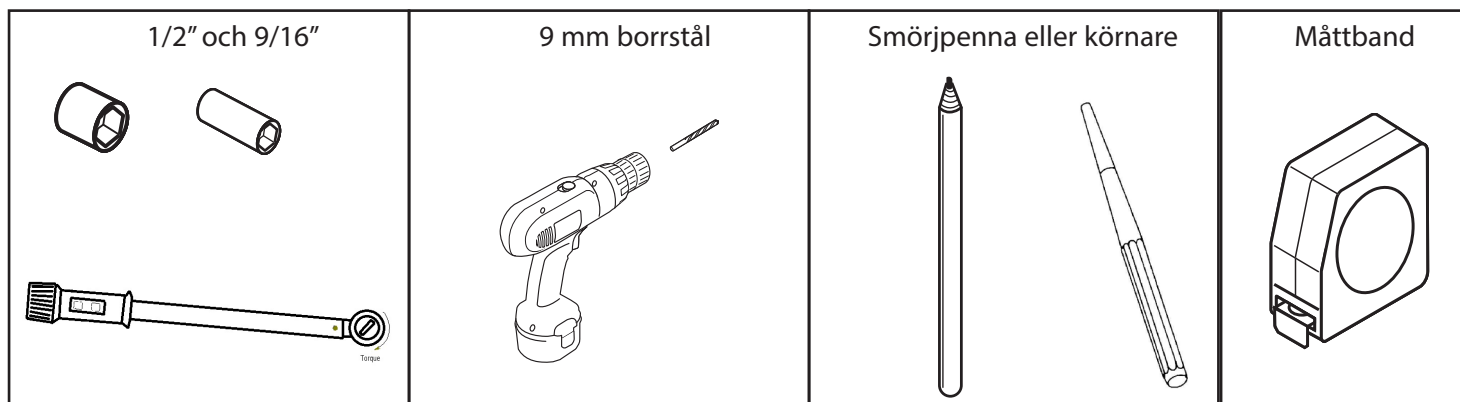

# KOMPONENTFÖRTECKNING

| Artikelnr | Antal | Beskrivning                   |
|-----------|-------|-------------------------------|
| 91811     | 1     | KONSOLFÄSTE FÖR SKJUTRÖR      |
| 91809     | 1     | JUSTERBAR BAKRE KONTAKTPLATTA |
| 91814     | 1     | RYGGDELSPLATTA                |
| 63267     | 6     | 3/8 - 16 X 3/4 - VAGNSBULT    |
| 6779      | 6     | 3/8 - 16 SEXKANTIG LÅSMUTTER  |
| 2002      | 8     | 5/16 - 18 SEXKANTIG LÅSMUTTER |
| 60869     | 4     | 5/16 - 18 X 1-3/8 X 2" U-BULT |

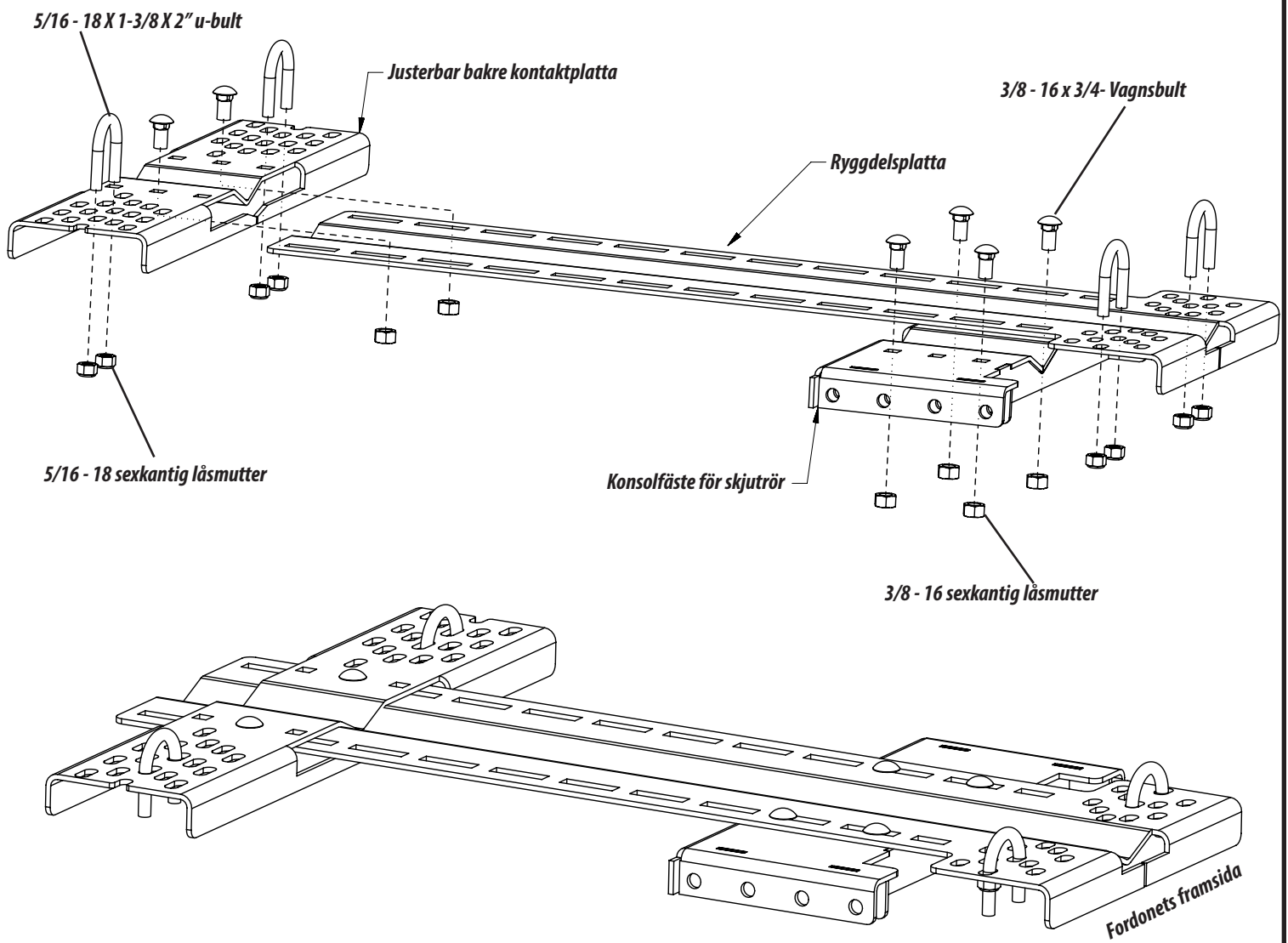

Slutgiltig montering

# MONTERINGSANVISNINGAR

**FARA** Var alltid extra varsam när du borrar i ett fordon. Se till att alla bränsleledningar, bromsledningar, elektriska ledningar och andra föremål inte punkteras eller skadas när/om du borrar i ett fordon. Undersök nogga det område som ska borraras (på båda sidorna av materialet) innan du börjar borra, och flytta undan alla delar som kan skadas.



**FARA** Använd alltid skyddsglasögon när du installerar denna sats. Boringning orsakar alltid flygande metallflisor. Flygande flisor kan orsaka ögonskador.

**FARA** Ta dig alltid tid att läsa och förstå hela bruksanvisningen för montering och drift som medföljer produkten.

## 1. MONTERING

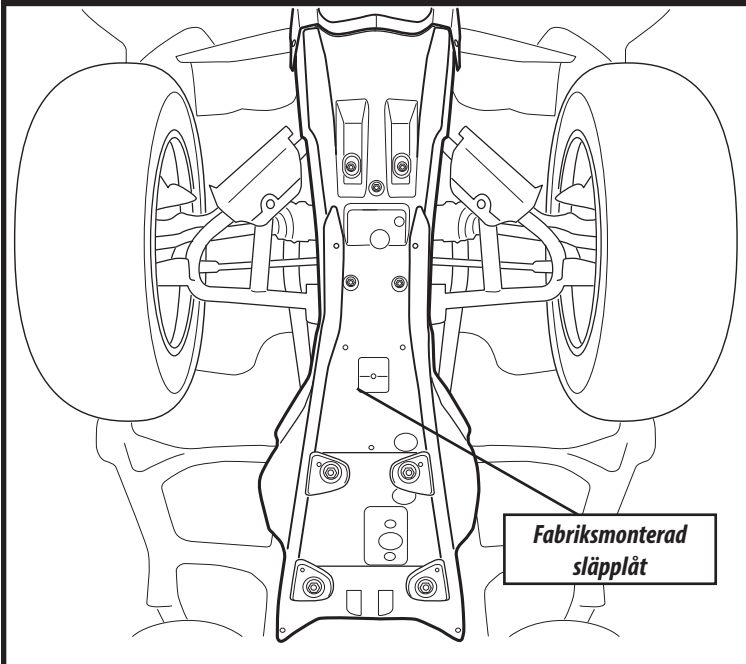

Figur 1: Finn släpplåten och avlägsna den om det går.

## 2. MONTERING

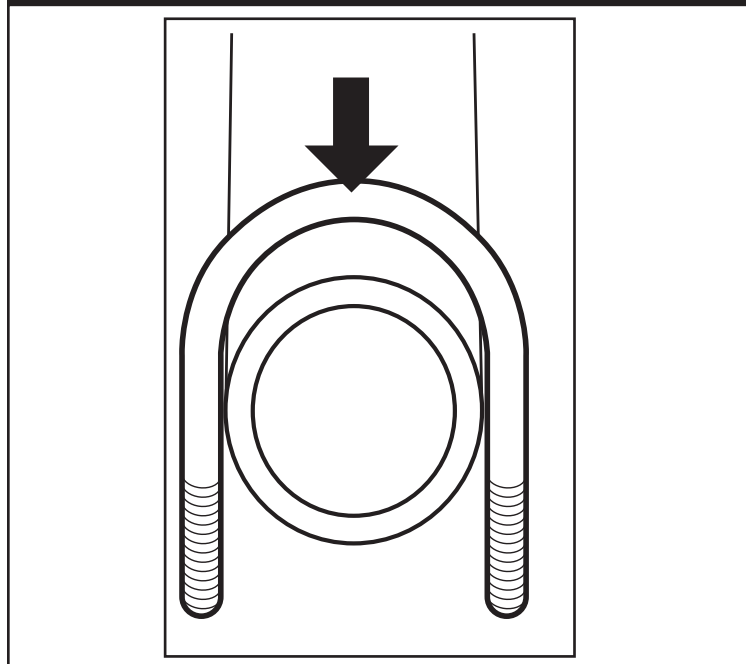

Figur 2: Fastställ rätt u-bult läge.

## 3. MONTERING

### (4) U-bultar

Placera två u-bultar i närheten av ramens främre del (bredvid eller mellan framsidans a-armar) och två u-bultar vid ramens baksida (bredvid eller mellan fotpiggarna). Mellanrummet mellan de främre och bakre u-bultarna ska inte vara mindre än 25 cm och inte mer än 60 cm.

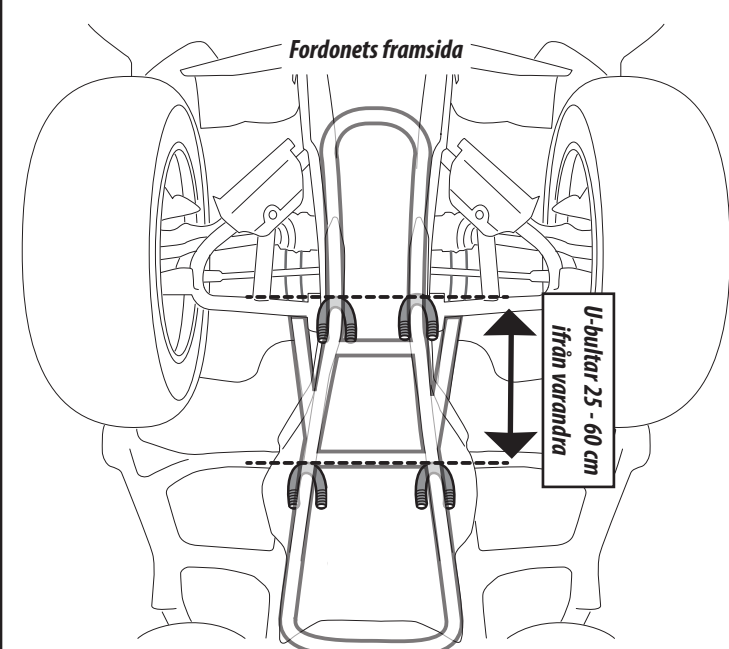

Figur 3: Korrekt placering (u-bultar parallella och 25 - 60 cm ifrån varandra).

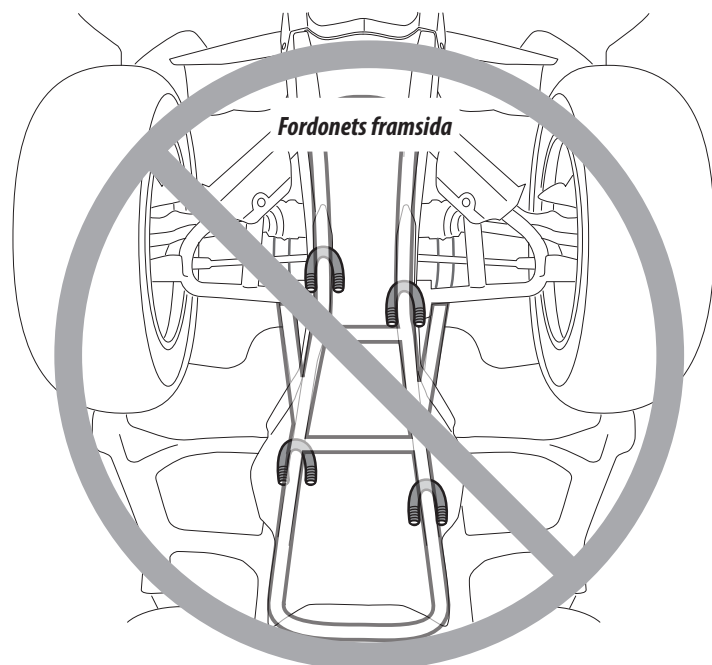

Figur 4: Felaktig placering - (u-bultar ej parallella samt över 60 cm ifrån varandra)

## 4. MONTERING

**OBS!** Om det INTE finns någon släpplåt, gå till steg 7.

- (1) Ryggdelsplåt
- (1) Smörjpenna eller körnare

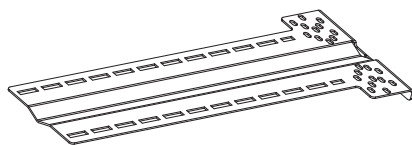

Främre del av ryggdelsplattan mindre än 48 cm från fronten av de framåtvända däckena.

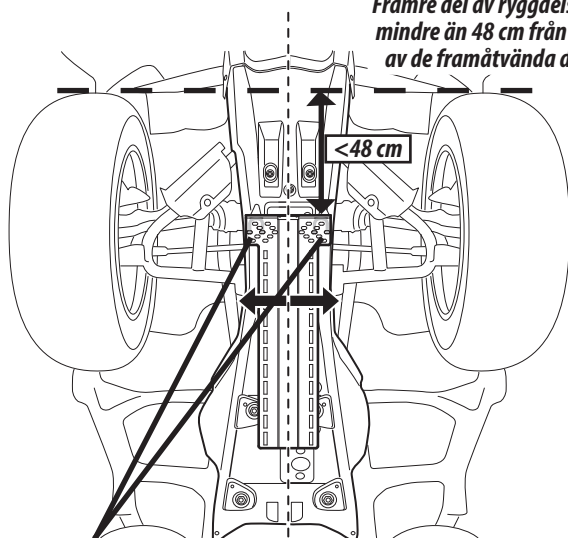

**Figur 5:** Vid centrering av ryggdelsplattan, riktas den in mot de främre u-bultarna. Markera släpplåten för borrarning av frigångshål

## 6. MONTERING

**⚠ FARA** Var alltid extra varsam när du borrar i ett fordon. Se till att alla bränsleledningar, bromsledningar, elektriska ledningar och andra föremål inte punkteras eller skadas när/om du borrar i ett fordon. Om du inte undersöker det område som ska borraras ordentligt finns risk för skador på fordonet, elektriska stötar, brand eller personskador.

**⚠ OBSERVERA** Undersök noga det område som ska borraras (på båda sidorna av materialet) innan du börjar borra, och flytta undan allt som kan skadas.

**OBS!** Vid användning kan vibrationer uppstå mellan släpplåten och fästet. Innan plogfästet installeras kan du välja att lägga till en isolerande gummiskiva mellan släpplåten och fästet, för att eliminera extra vibrationer.

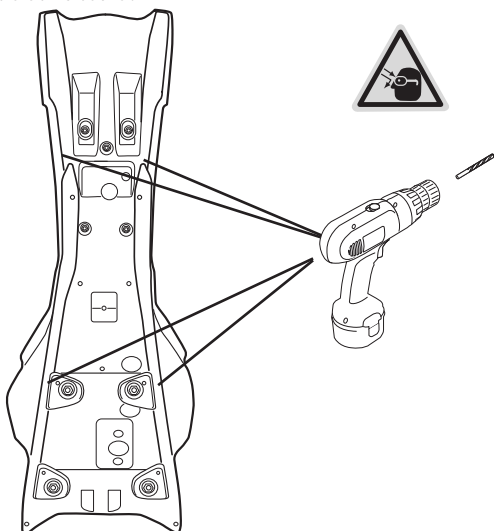

**Figur 7:** Borra frigångshål i släpplåten.

## 5. MONTERING

- (1) Justerbar bakre kontaktplatta
- (1) Smörjpenna eller körnare

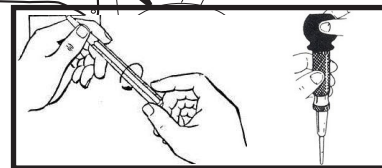
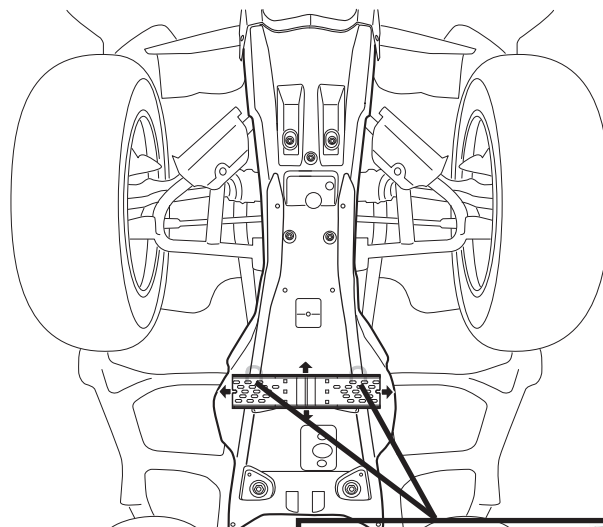
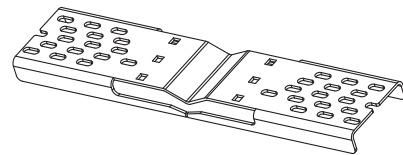

**Figur 6:** Vid centrering av ryggdelsplattan, riktas den in mot de bakre u-bultarna. Markera släpplåten för borrarning av frigångshål.

## 7. MONTERING

- (2) U-bultar
- (4) 5/16 - 18 sexkantig låsmutter

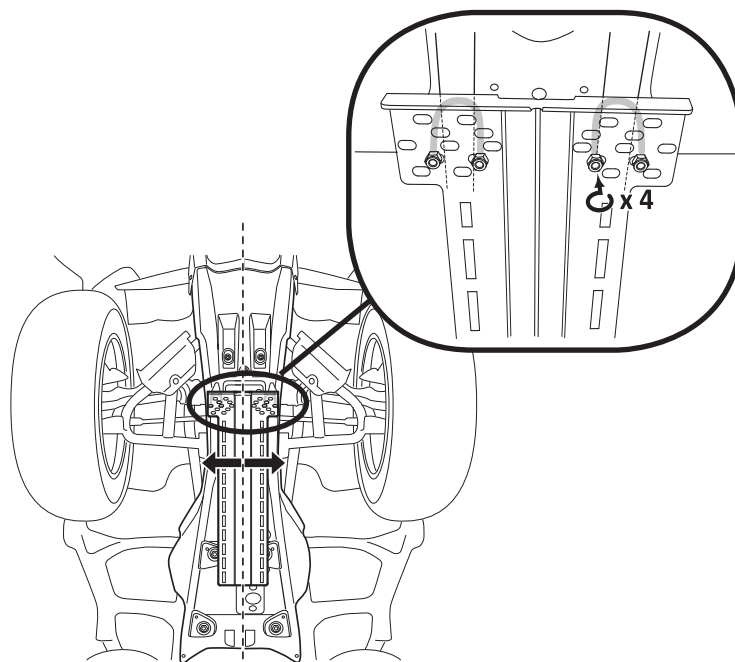
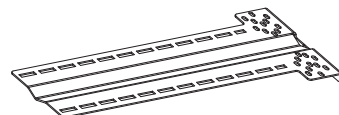

**Figur 8:** För in de främre paret av u-bultar genom släpplåtens frigångshål och ryggdelsplattan. Fäst den främre delen av ryggdelsplattan löst till u-bultarna.



## 8. MONTERING

(1) Konsolfäste för skjutrör

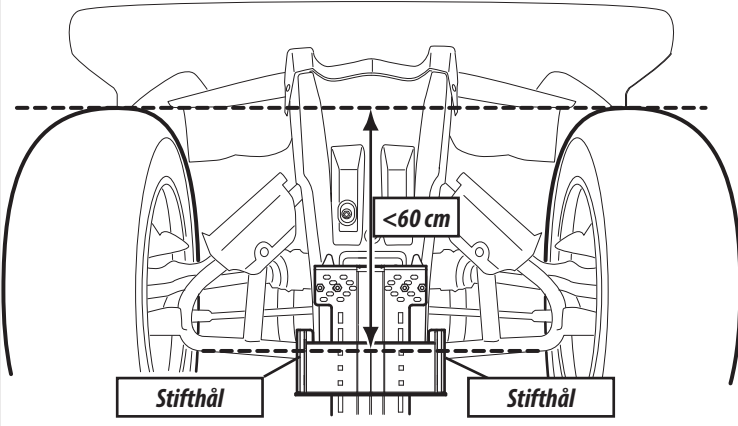
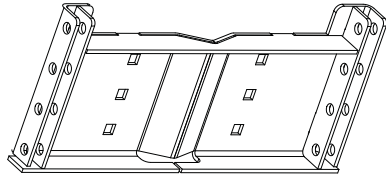

Figur 8: Placera skjutrörsfästet mot ryggfästet och justera tills ett par stifthål är mindre än 60 cm från fronten på de framåtvända däckena.

## 9. MONTERING

- (4) 3/8 - 16 x 3/4- Vagnsbult
- (4) 3/8 - 16 sexkantig låsmutter

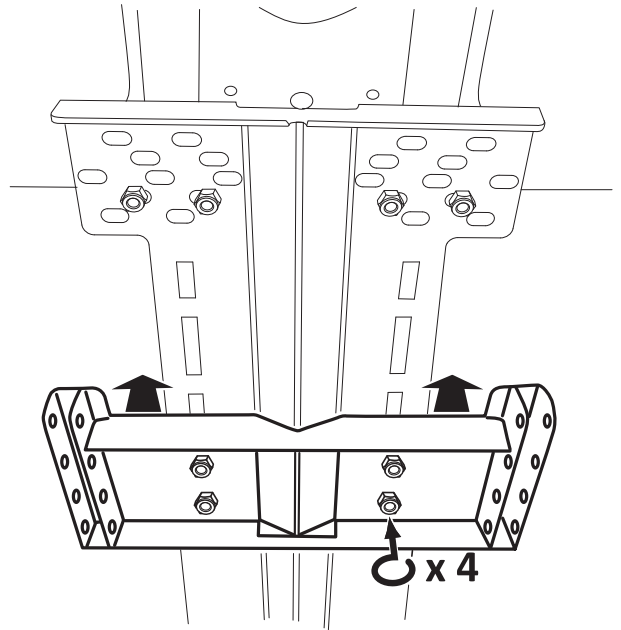

Figur 9: Fäst skjutrörsfästet löst på ryggfästet med vagnsbultarna och låsmutterna.

## 10. MONTERING

(1) Justerbar bakre kontaktplatta

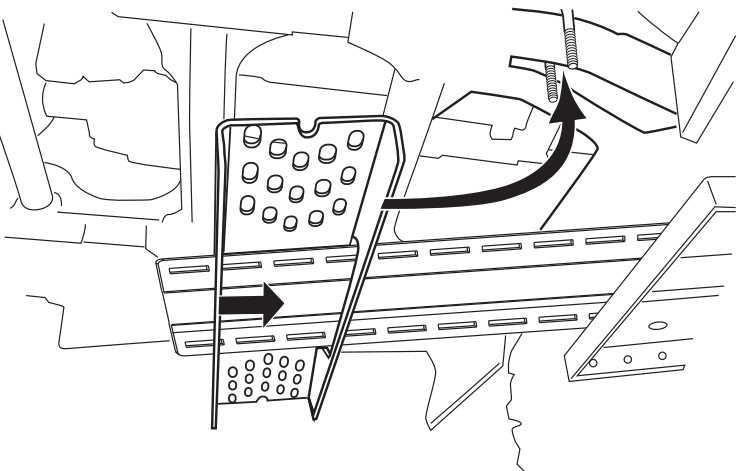
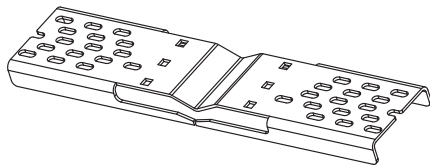

Figur 10: Skjut den justerbara bakre kontaktplattan upp på ryggdelsplattan och rikta in mot de bakre U-bultarna. Dra inte åt ännu.

## 11. MONTERING

- (2) 3/8 - 16 x 3/4- Vagnsbult
- (2) 3/8 - 16 sexkantig låsmutter

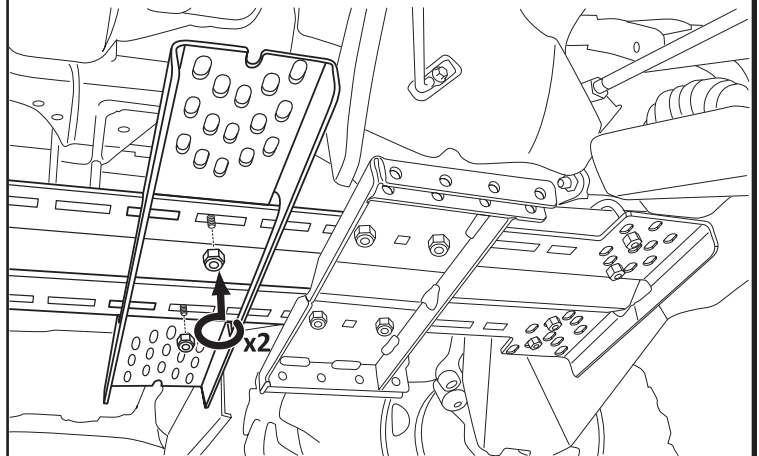

Figur 11: Fäst den bakre kontaktplattan löst till ryggen med vagnsbultarna.



## 12. MONTERING

- (2) U-bult
- (4) 5/16 - 18 sexkantig låsmutter

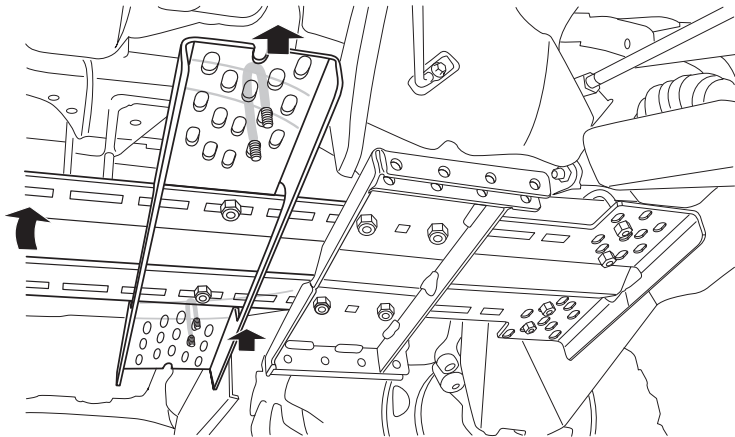

Figur 12: Fäst den bakre kontaktplattan till de bakre u-bultarna med låsmutterna.

## 13. MONTERING

- (4) U-bult
- (8) 5/16 - 18 sexkantig låsmutter
- (6) 3/8 - 16 x 3/4- Vagnsbult
- (6) 3/8 - 16 sexkantig låsmutter

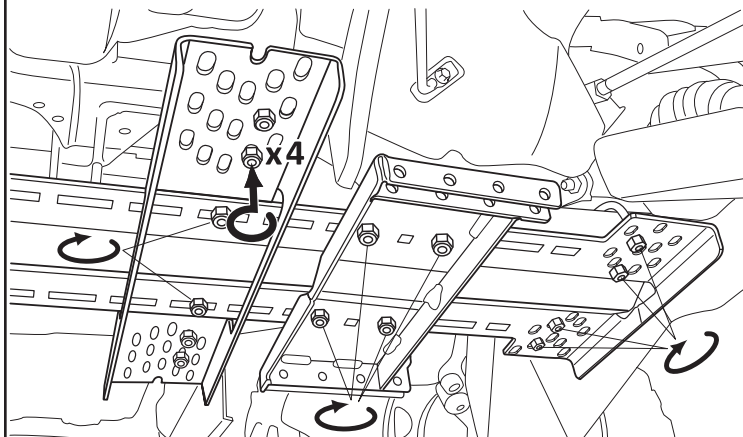

Figur 13: Dra åt all hårdvara till vridmoment som anges i tabellen nedan.

## SPECIFIKATIONER FÖR ÅTDRAGNING

Tillämpa de rekommenderade specifikationerna för åtdragning vid montering av denna produkt om inte annat framgår av instruktionerna.

| FÄSTDONETS STORLEK | FÄSTDONETS VRIDMOMENT |      | Nyckelns storlek |
|--------------------|-----------------------|------|------------------|
|                    | lb-ft                 | N.m. |                  |
| 5/16" U-bult       | 17                    | 23   | 1/2" nyckel      |
| 3/8" Vagnsbult     | 30                    | 40   | 9/16" nyckel     |

## SYSTEMKONTROLL FÖRE ANVÄNDNING

### Systemkontroll:

1. Kontrollera att fästet är riktat åt rätt håll (se slutgiltig monteringsbild på sida 3 som referens).
2. Kontrollera fästdon och se till att de är åtdragna till rätt vridmoment.
3. Kontrollera att plogbladet kan rotera fritt utan att störa däck eller fordonskropp. Om det föreligger en störning kan det vara nödvändigt att justera plogfästets placering mot fordonets framsida.
4. Kontrollera plogens högsta lyfthöjd för att undvika skador på plogfästet, skjutror och ram.

När systemkontrollen har utförts är ditt plogsystem klart för att användas.

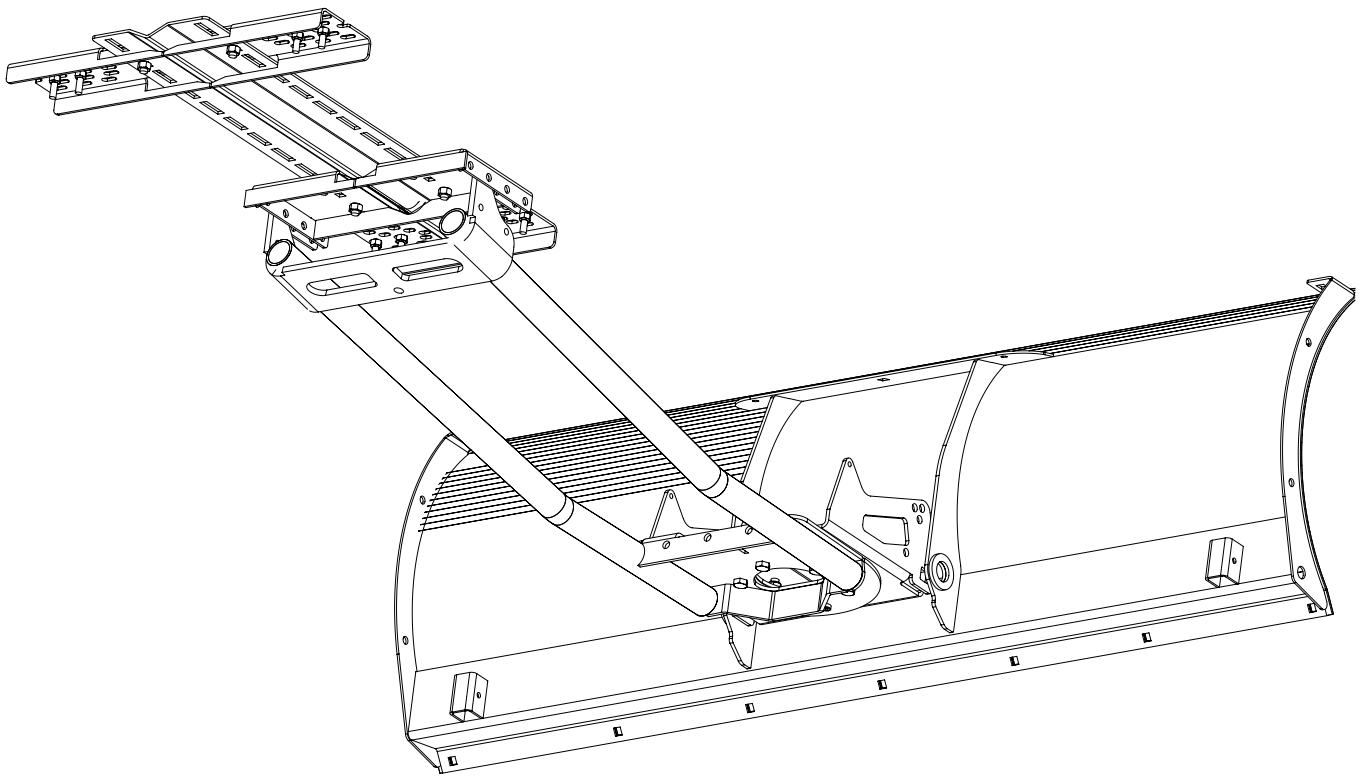

Figur 14: \*Komplett monteringsenhet visad med skjutrör och plogblad installerade.

\* Plogbas, plogblad och höjningsmekanism för plogbladet säljs separat. Gå till [www.warn.com](http://www.warn.com) för information om kompletta plogsystemsmöjligheter och upplysningar om alla tillbehör till plogen som finns tillgängliga.

## UNDERHÅLL/SKÖTSEL

- Undersök plogens alla metalldelar, plogens fäste och tillhörande beslag. Byt ut alla delar som är rostiga eller deformerade innan du använder plogen.
- Kontrollera alla muttrar och bultar på plogen, plogens fäste och tillhörande beslag före varje användning. Dra åt alla muttrar och bultar som är lösa. Slitna, spruckna eller böjda bultar eller muttrar måste bytas ut omedelbart.
- Kontrollera alla rörliga och roterande delar. Avlägsna skräp som hindrar delen från att röra sig fritt. Förvara inomhus mellan användningar för att skydda mot korrosion, frost och för att se till att den fungerar bra.

## SERVICE

1. Läs dessa monteringsanvisningar och för illustrationer och detaljerad information om montering, säker och riktig drift, samt monteringsdiagram för ditt universella plogfäste. Om du inte kan lösa problemet, gå till steg 2.
2. Kontakta den återförsäljare du köpte det universella plogfästet av. Om du, efter att ha diskuterat problemet med deras reservdels- och servicepersonal, fortfarande inte kan lösa problemet, gå till steg 3.
3. Om du inte känner dig nöjd med hur problemet hanterats, kontakta Warn Industries kundtjänst: 1-800-543-9276. Du kan även kontakta Warn Industries genom att besöka vår webbsida: [www.warn.com](http://www.warn.com).

**SLARVIG MONTERING OCH ANVÄNDNING KAN RESULTERA I ALLVARLIGA SKADOR PÅ PERSONER ELLER UTRUSTNING. LÄS IGENOM OCH SE TILL ATT DU FÖRSTÅTT ALLA SÄKERHETSFÖRESKRIFTER OCH BRUKSANVISNINGAR INNAN DENNA PRODUKT MONTERAS OCH ANVÄNDS.**





# ISTRUZIONI DI INSTALLAZIONE

## KIT UNIVERSALE PER IL MONTAGGIO DELLA SPALATRICE

Codice pezzo: 91810

### PRECAUZIONI DI SICUREZZA DI CARATTERE GENERALE

La sicurezza personale e quella delle persone circostanti è molto importante. Per assistere il personale nel prendere decisioni informate riguardo alla sicurezza, abbiamo fornito istruzioni per l'installazione e l'uso, oltre ad altre informazioni, tramite le etichette e il presente manuale. Tali informazioni segnalano potenziali rischi di lesione alla propria persona e ad altri. È impossibile mettere in guardia su tutti i rischi potenziali associati a questo prodotto e l'utente deve sempre ricorrere al proprio buonsenso.

**INSTALLAZIONE E USO NEGLIGENTI POSSONO PROVOCARE LESIONI GRAVI O DANNEGGIARE L'APPARECCHIATURA. PRIMA DI INSTALLARE E UTILIZZARE QUESTO PRODOTTO, LEGGERE E COMPRENDERE TUTTE LE PRECAUZIONI DI SICUREZZA E LE ISTRUZIONI OPERATIVE.**

Il manuale identifica pericoli potenziali e contiene importanti segnalazioni relative alla sicurezza per aiutare l'utente e altri a evitare lesioni gravi o la morte. **AVVERTENZA** e **ATTENZIONE** sono segnalazioni indicative del livello di pericolo. Le segnalazioni indicano quanto segue:

**▲AVVERTENZA** indica un pericolo che potrebbe causare lesioni gravi o morte se non vengono seguiti i consigli forniti.

**▲ATTENZIONE** indica un pericolo che può causare lesioni lievi o moderate se non vengono seguiti i consigli forniti.

Il manuale usa le diciture **AVVISO** per richiamare l'attenzione su importanti informazioni meccaniche e "Nota:" per sottolineare informazioni di carattere generale che richiedono particolare attenzione.

### ▲ AVVERTENZA

#### PERICOLO: È POSSIBILE URTARE O RESTARE IMPIGLIATI IN PARTI IN MOVIMENTO

La mancata osservanza delle presenti istruzioni può causare lesioni gravi o fatali

- Prima dell'uso leggere sempre il manuale per l'operatore della spalatrice e quello per l'operatore del verricello oltre a tutte le etichette di avvertenza.
- Prestare sempre moltissima attenzione quando si praticano fori su un veicolo. Nel praticare fori sul veicolo accertarsi che le tubazioni del carburante e dei freni, i cavi elettrici e altri oggetti non subiscano forature o danni. Prima di praticare i fori, ispezionare accuratamente l'area che si intende perforare (su entrambi i lati del materiale) e spostare eventuali elementi che potrebbero risultare danneggiati. Un'inadeguata ispezione dell'area in cui si intende eseguire la perforazione può provocare danni al veicolo ed elevare il rischio di scossa elettrica, di incendio o di lesioni alla persona.
- Quando si installa il kit indossare sempre occhiali di sicurezza. Prestare attenzione alle schegge di metallo che potrebbero spargersi intorno durante le operazioni di trapanatura provocando lesioni agli occhi.
- Prestare sempre moltissima attenzione in fase di taglio e rifinitura degli elementi.
- Togliersi sempre i gioielli e indossare occhiali di protezione.
- Prestare sempre opportuna attenzione quando gli elementi di sollevamento sono montati.
- Assicurarsi sempre che i componenti siano in condizioni di sicurezza durante l'installazione e l'uso.
- Assicurare sempre adeguatamente tutti i dadi e i bulloni secondo le istruzioni d'installazione.
- Quando la lama è installata, manovrare sempre il veicolo a passo d'uomo. Non superare mai la velocità di 5 miglia/ora (8 km/h), anche quando la lama è sollevata.
- Spazzare sempre la neve con attenzione, l'impatto contro oggetti nascosti o fissi può provocare l'arresto improvviso o la perdita di controllo del veicolo.
- Quando è installata la spalatrice, non usare mai il veicolo su pendenze superiori ai 10 gradi.
- Non salire mai né farsi trasportare dalla spalatrice.
- Tenersi sempre lontano dalle parti in movimento e dai raccordi. Non permettere che altri si avvicinino quando si manovra o si regola la spalatrice.
- Eseguire periodicamente ispezioni e interventi di manutenzione sul meccanismo della spalatrice, sui dispositivi di fissaggio, sui cavi e relative attrezzature.
- Sostituire sempre eventuali componenti logori o danneggiati prima dell'uso.
- Non usare mai questo prodotto WARN se ci sono parti danneggiate o mancanti.
- Guidare sempre lentamente su terreno irregolare e accidentato. Manovrando la spalatrice in posizione sollevata ad una velocità tale da farla sobbalzare può causare l'avvio del verricello e provocare l'abbassamento della spalatrice. La lama abbassata può urtare oggetti fissi e danneggiare il veicolo o causare lesioni, anche letali, all'operatore.
- Guidare sempre a velocità che non facciano rimbalzare la spalatrice e monitorare continuamente la posizione della lama durante la guida.
- Non sollevare mai la spalatrice più in alto dei fari del veicolo ATV perché così facendo si potrebbe danneggiare sia il veicolo che la spalatrice.

Leggere accuratamente le istruzioni per l'installazione e l'uso.

WARN INDUSTRIES, INC. 12900 S.E. Capps Road,  
Clackamas, OR USA 97015-8903, 1-503-722-1200, FAX: 1-503-722-3000  
Servizio assistenza clienti: 1-800-543-9276  
Servizio di ricerca rivenditore locale: 1-800-910-1122  
Servizio assistenza clienti/assistenza alle vendite internazionali: 1-503-722-3008  
Fax internazionale: 1-503-722-3005

## ⚠ ATTENZIONE

### PERICOLO: È POSSIBILE RESTARE IMPIGLIATI NELLE PARTI IN MOVIMENTO

La mancata osservanza delle presenti istruzioni può causare lesioni gravi o fatali

- Dedicare sempre il tempo necessario alla lettura completa e comprensione delle istruzioni per l'installazione e l'uso contenute nel presente manuale.
- Le persone al di sotto dei 16 anni d'età non devono mai usare questo prodotto.
- Non si deve mai usare il prodotto sotto l'effetto di droghe, di alcool o farmaci.

Leggere accuratamente le istruzioni per l'installazione e l'uso.

## AVVISO

### DANNEGGIAMENTO DELL'APPARECCHIATURA

- Usare cautela quando il montaggio avviene su un veicolo senza spalatrice.
- Rimuovere il supporto di montaggio della pala se si usa il veicolo per attività ricreative per evitare danni ai componenti di montaggio della spalatrice.
- Conservare sempre questo prodotto al riparo delle intemperie per proteggerlo da corrosione e congelamento, e per mantenerlo in buone condizioni di funzionamento.

Leggere accuratamente le istruzioni per l'installazione e l'uso.

## INDICE

|   |            |
|---|------------|
| Utensili necessari.....                   | pagina 2   |
| Elenco dei pezzi.....                     | pagina 3   |
| Installazione.....                        | pagina 4-7 |
| Specifiche della coppia di serraggio..... | pagina 6   |
| Controllo del sistema prima dell'uso..... | pagina 7   |
| Manutenzione/cura.....                    | pagina 8   |
| Assistenza.....                           | pagina 8   |

## NOTE

- Il kit universale per il montaggio della spalatrice di WARN® si adatta alla maggior parte ma non a tutti i veicoli ATV. Per qualsiasi domanda sull'installazione, contattare rivenditore locale di prodotti WARN presso il quale è stato acquistato il kit universale per il montaggio della spalatrice. Se il problema non trova adeguata soluzione, contattare l'assistenza clienti di Warn Industries al numero: 1-800-543-9276.
- A completamento del sistema di spalatura è necessario acquistare una base per la spalatrice, una lama di spalatura e un meccanismo di sollevamento della lama. Per informazioni sui kit disponibili, rivolgersi al rivenditore locale di prodotti WARN oppure contattare l'assistenza clienti di Warn Industries al numero: 1-800-543-9276 per ricevere assistenza sui pezzi. Altrimenti, è possibile visitare il nostro sito Web: [www.warn.com](http://www.warn.com).
- In queste istruzioni si presume che le piastre di slittamento siano state rimosse. Le piastre di slittamento permanenti di fabbrica devono essere perforate.

## UTENSILI NECESSARI

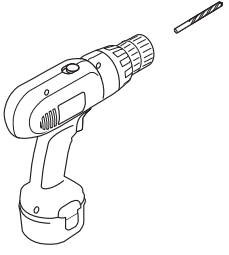
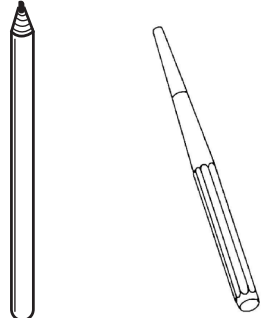
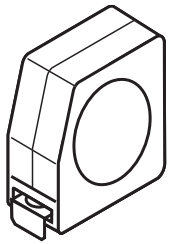
|  |  |   |   |
|--|--|---|---|
| 1/2 e 9/16 di pollice<br> | Punta da trapano 9 mm<br> | Matita grassa o bulino<br> | Metro a nastro<br> |
|--|--|---|---|

# ELENCO PEZZI

| Codice pezzo | Q.tà | Descrizione  |
|--------------|------|--|
| 91811        | 1    | STAFFA DI ATTACCO DEL TUBO DI SPINTA                               |
| 91809        | 1    | PIASTRA DI CONTATTO POSTERIORE REGOLABILE                          |
| 91814        | 1    | PIASTRA DI FISSAGGIO   |
| 63267        | 6    | 3/8 (DI POLLICE) - 16X3/4 DI POLLICE BULLONE A TESTA TONDA         |
| 6779         | 6    | 3/8 (DI POLLICE) - 16 BLOCCAGGIO DADO ESAGONALE                    |
| 2002         | 8    | 5/16 (DI POLLICE) -18 BLOCCAGGIO DADO ESAGONALE                    |
| 60869        | 4    | 5/16(DI POLLICE)-18X1-3/8 (DI POLLICE) X 2 (DI POLLICE) CAVALLOTTO |

18 bulloni a U da 9,5 mm (5/16 di pollice)  
lunghezza 1 pollice/8 bulloni a U da 2 pollici

Piastra di contatto posteriore regolabile

16 bulloni a testa tonda da da 9,5 mm  
(3/8 di pollice) lunghezza 3/4 di pollice

Piastra di fissaggio

18 dadi di bloccaggio esagonali da  
8 mm (5/16 di pollice)

Staffa di attacco del tubo di spinta

16 dadi di bloccaggio esagonali da  
9,5 mm (3/8 di pollice)

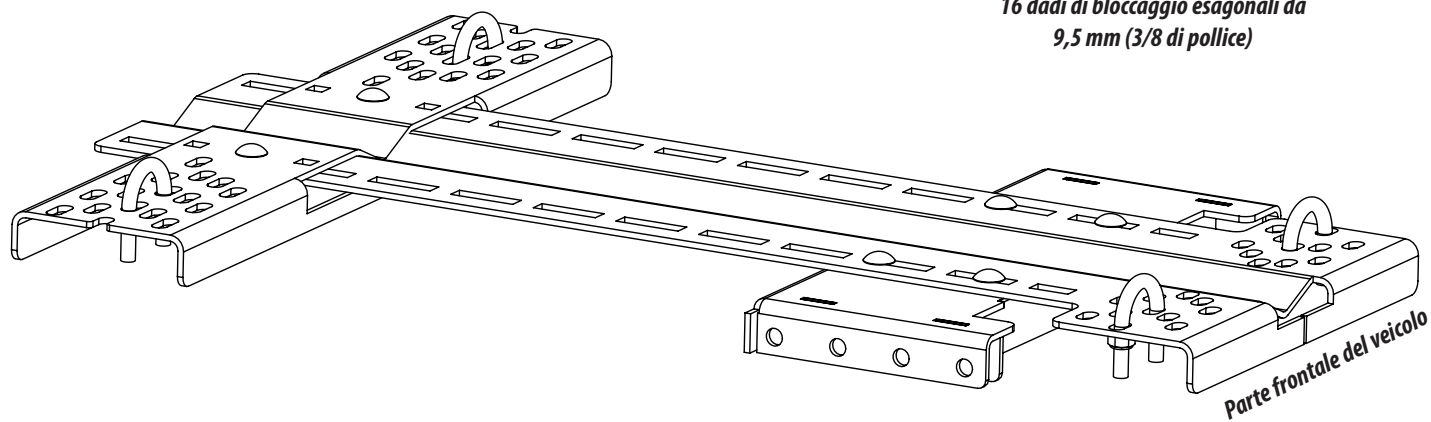

Riferimento per l'assemblaggio finale

# ISTRUZIONI DI INSTALLAZIONE

**AVVERTENZA** Prestare sempre moltissima attenzione quando si praticano fori su un veicolo. Nel praticare fori sul veicolo accertarsi che le tubazioni del carburante e dei freni, i cavi elettrici e altri oggetti non subiscano forature o danni. Prima di praticare i fori, ispezionare accuratamente l'area che si intende perforare (su entrambi i lati del materiale) e spostare eventuali elementi che potrebbero risultare danneggiati. Un'adeguata ispezione dell'area in cui si intende eseguire la perforazione può provocare danni al veicolo ed elevare il rischio di scossa elettrica, di incendio o di lesioni alla persona.



**AVVERTENZA** Quando si installa il kit indossare sempre occhiali di sicurezza. Prestare attenzione alle schegge di metallo che potrebbero spargersi intorno durante le operazioni di trapanatura provocando lesioni agli occhi.

**AVVERTENZA** Dedicare sempre il tempo necessario alla lettura completa e comprensione delle istruzioni per l'installazione e l'uso contenute nel presente manuale.

## 1. INSTALLAZIONE



Figura 1: Individuare la piastra di slittamento e rimuoverla, se possibile.

## 2. INSTALLAZIONE

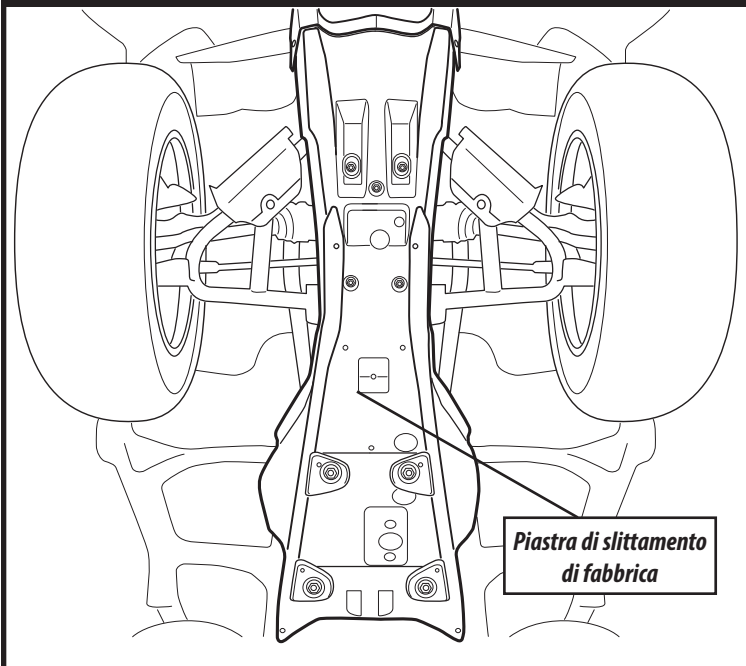

Figura 2: Determinare il corretto posizionamento del cavallotto.

## 3. INSTALLAZIONE

### (4) Bulloni a U

Posizionare due bulloni a U accanto all'estremità frontale del telaio (accanto o tra i bracci ad A) e due bulloni a U nel telaio posteriore (accanto o tra le staffe per i piedi). I set frontale e posteriore di bulloni a U devono essere distanti tra loro almeno 25 e massimo 60 cm.

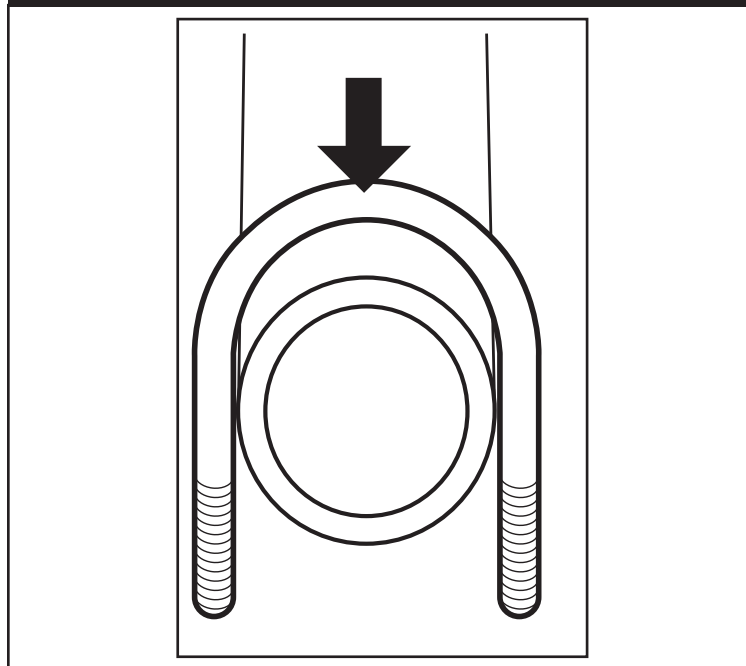

Figura 3: Posizionamento corretto (i bulloni a U sono paralleli e distano tra 25 e 60 cm).



Figura 4: Posizionamento errato - (i bulloni a U non sono paralleli e sono distanti oltre 60 cm)

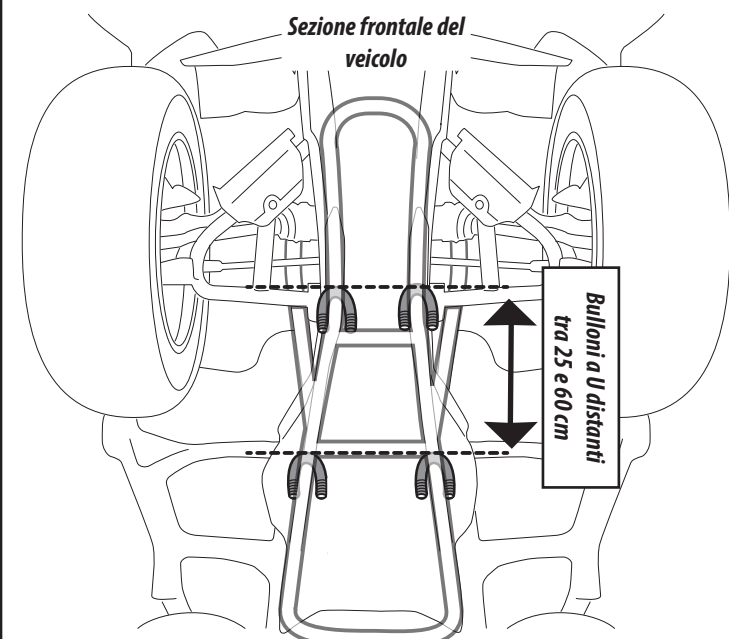

## 4. INSTALLAZIONE

**NOTA:** Se la piastra di slittamento NON è presente, passare al punto 7.

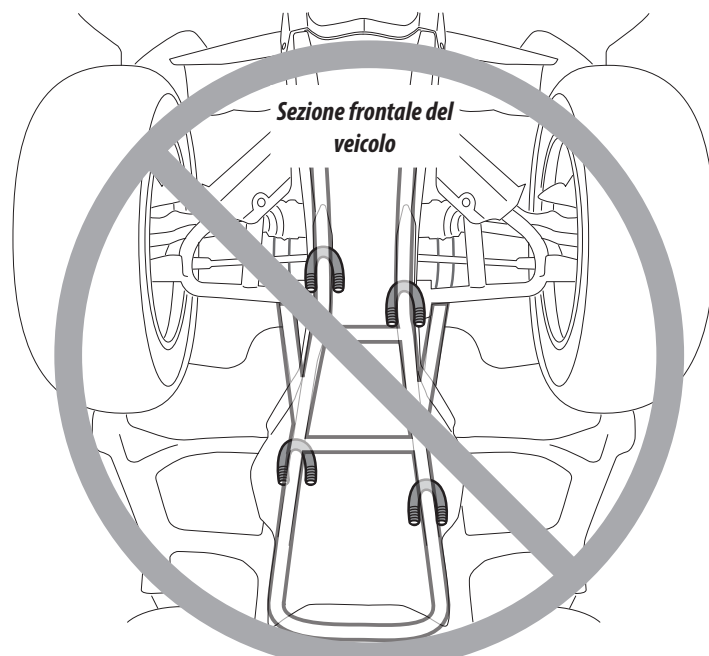
- (1) Piastra di fissaggio
- (1) Matita grassa o bulino

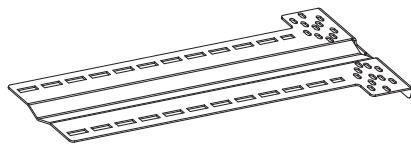

Parte frontale della piastra di fissaggio a meno di 48 dalla parte frontale delle ruote rivolte in avanti.

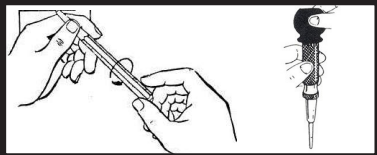
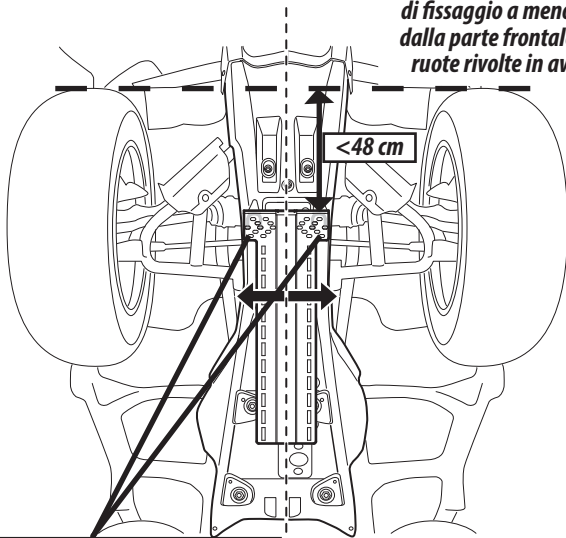

**Figura 5:** Durante la centratura della piastra di fissaggio, allineare i bulloni a U frontali e contrassegnare la piastra di slittamento per la foratura dei fori passanti.

## 6. INSTALLAZIONE

**AVVERTENZA** Prestare sempre moltissima attenzione quando si praticano fori su un veicolo. Nel praticare fori sul veicolo accertarsi che le tubazioni del carburante e dei freni, i cavi elettrici e altri oggetti non subiscano forature o danni. Un'inadeguata ispezione dell'area in cui si intende eseguire la perforazione può provocare danni al veicolo ed elevare il rischio di scossa elettrica, di incendio o di lesioni alla persona.

**AVVISO** Prima di praticare i fori, ispezionare accuratamente l'area che si intende perforare (su entrambi i lati del materiale), spostare eventuali elementi che potrebbero risultare danneggiati e forare i fori passanti per i bulloni a U.

**NOTA:** Durante l'operazione, possono verificarsi delle vibrazioni tra la piastra di slittamento e il punto di montaggio.

Prima di installare il montante della spalatrice, è possibile scegliere di aggiungere una lastra isolante in gomma tra la piastra di slittamento e il montante, per eliminare l'eccessiva vibrazione.

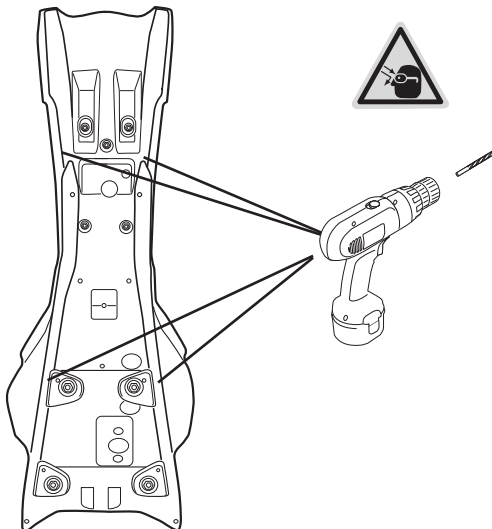

**Figura 7:** Forare la piastra di slittamento per i fori passanti dei bulloni a U.

## 5. INSTALLAZIONE

- (1) Piastra di contatto posteriore regolabile
- (1) Matita grassa o bulino

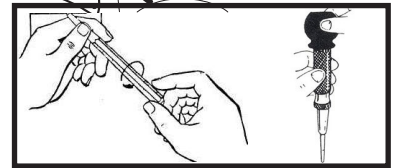
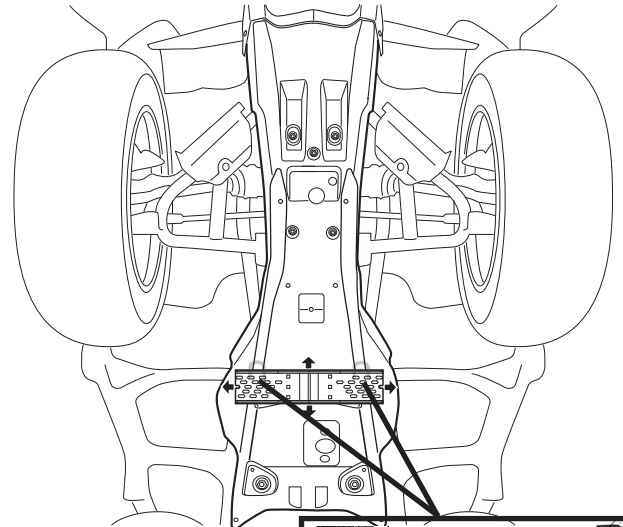
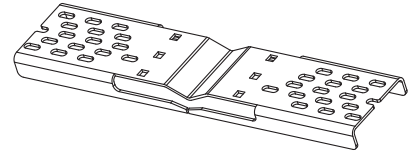

**Figura 6:** Durante la centratura della piastra di fissaggio, allineare i bulloni a U frontali e contrassegnare la piastra di slittamento per la foratura dei fori passanti.

## 7. INSTALLAZIONE

- (2) Bulloni a U
- (4) 18 dadi di bloccaggio esagonali da 8 mm (5/16 di pollice)

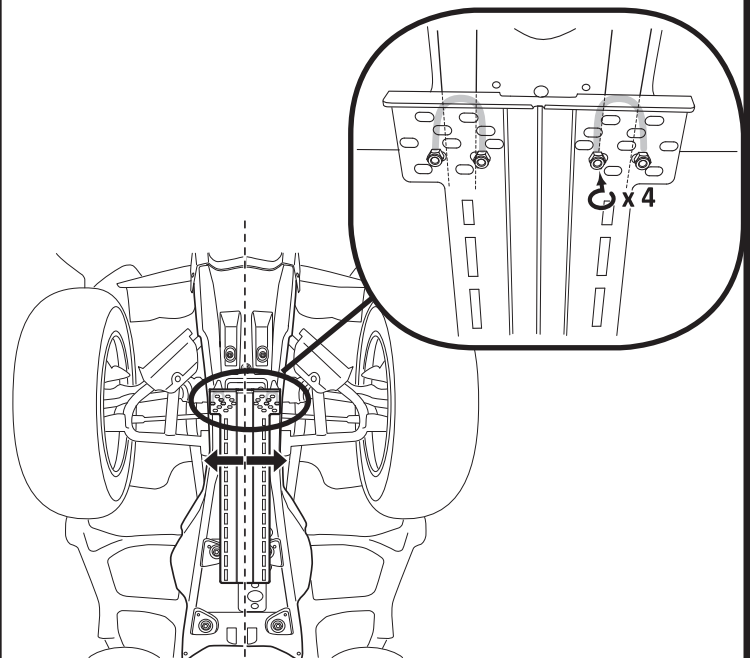
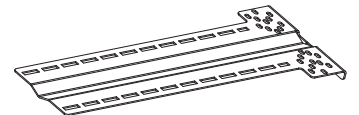

**Figura 8:** Inserire la coppia frontale di bulloni a U nei fori passanti della piastra di slittamento e nella piastra di fissaggio. Attaccare l'estremità frontale della piastra di fissaggio ai bulloni a U.

## 8. INSTALLAZIONE

(1) Staffa di attacco del tubo di spinta



Figura 8: Posizionare la staffa del tubo di spinta contro la staffa di fissaggio e regolare finché un set di fori per spine non si trovi a meno di 24 pollici dalla parte frontale delle ruote rivolte in avanti.

## 9. INSTALLAZIONE

(4) 16 bulloni a testa tonda e sottotesta quadro da 9,5 mm (3/8 di pollice) lunghezza 3/4 di pollice  
(4) 16 dadi di bloccaggio esagonali da 9,5 mm (3/8 di pollice)

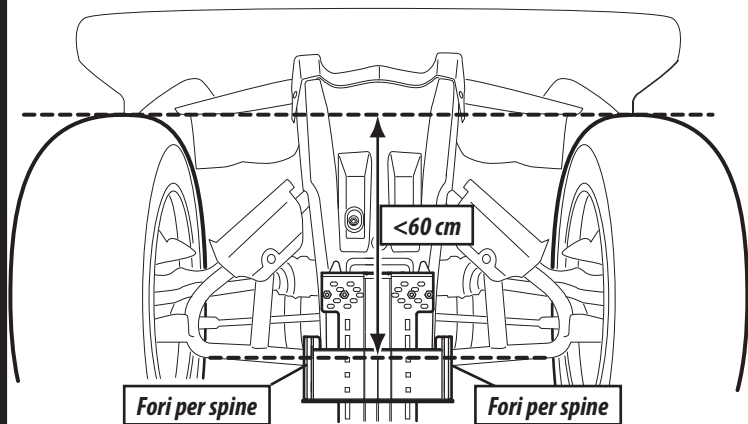
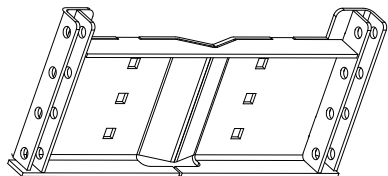

Figura 9: Avvitare senza stringere la staffa del tubo di spinta alla staffa di fissaggio con i bulloni a testa tonda e i bulloni di bloccaggio.

## 10. INSTALLAZIONE

(1) Piastra di contatto posteriore regolabile

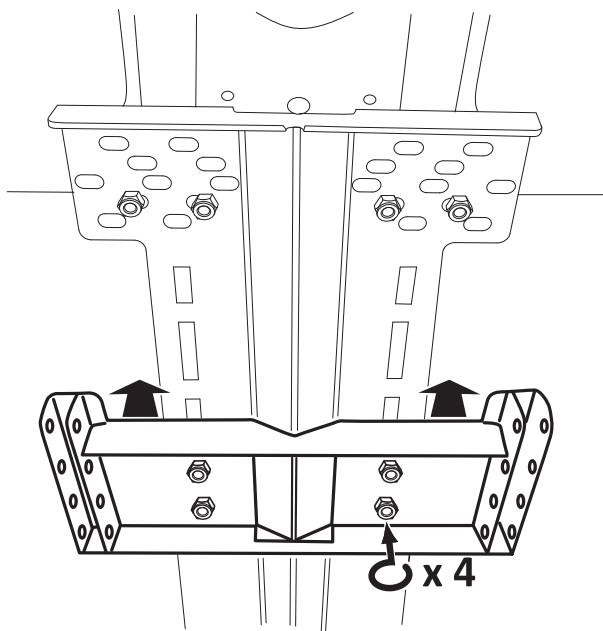

Figura 10: Far scivolare la piastra di contatto posteriore regolabile nella piastra di fissaggio per allinearla con i bulloni a U posteriori. Non serrare ancora i bulloni.

## 11. INSTALLAZIONE

(2) 16 bulloni a testa tonda da 9,5 mm (3/8 di pollice) lunghezza 3/4 di pollice  
(2) 16 dadi di bloccaggio esagonali da 9,5 mm (3/8 di pollice)

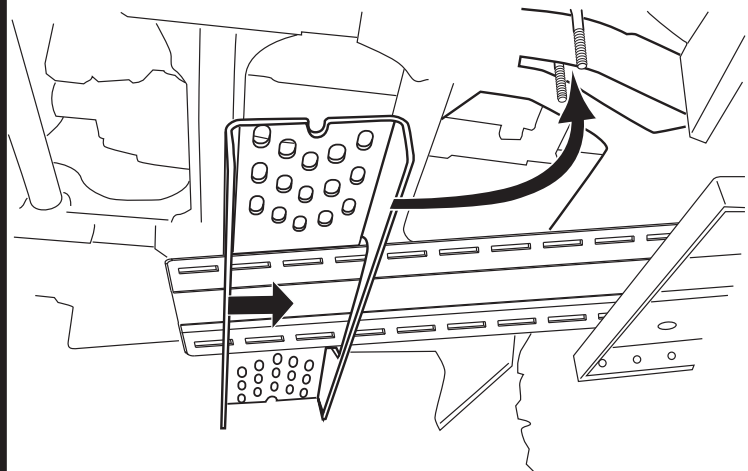
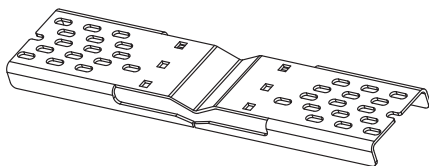

Figura 11: Fissare senza stringere la piastra di contatto posteriore al fissaggio con i bulloni a testa tonda.

## 12. INSTALLAZIONE

(2) Bulloni a U

(4) 18 dadi di bloccaggio esagonali da 8 mm (5/16 di pollice)

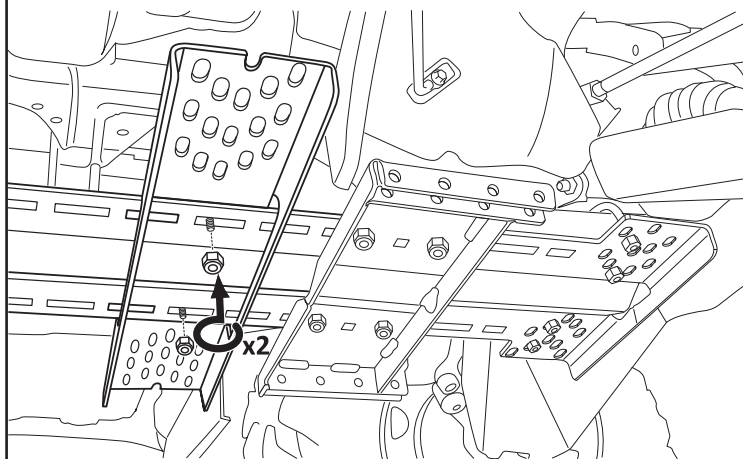

Figura 12: Fissare senza serrare la piastra di contatto posteriore ai bulloni a testa tonda posteriori con i dadi di fissaggio.

## 13. INSTALLAZIONE

(4) Bulloni a U

(8) 18 dadi di bloccaggio esagonali da 8 mm (5/16 di pollice)

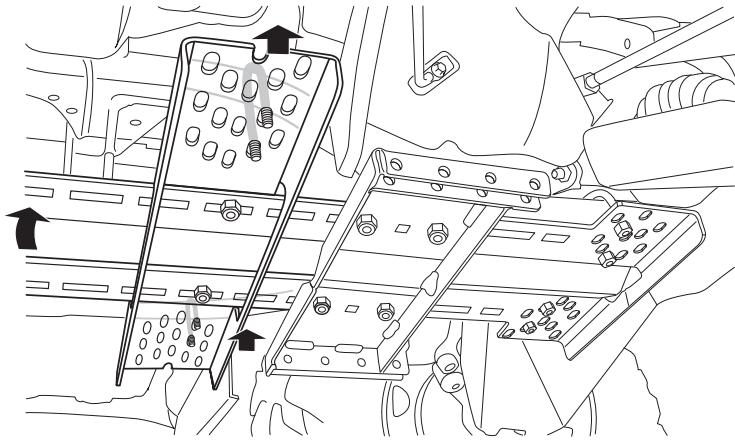
(6) 16 bulloni a testa tonda da da 9,5 mm (3/8 di pollice) lunghezza 3/4 di pollice

(6) 16 dadi di bloccaggio esagonali da 9,5 mm (3/8 di pollice)



Figura 13: Serrare tutto l'apparecchio al grado di serraggio specificato nella seguente tabella.

## SPECIFICHE DELLA COPPIA DI SERRAGGIO

Nel montare questo prodotto usare le specifiche di serraggio consigliate, salvo laddove diversamente indicato nelle istruzioni.

| DIMENSIONI ELEMENTO DI FISSAGGIO                                    | SERRAGGIO ELEMENTO DI FISSAGGIO |      | Dimensioni prese/chiaavi |
|---|---------------------------------|------|--------------------------|
|   | libbre-piedi                    | N.m. |                          |
| Bulloni a U da 8 mm (5/16 di pollice)                               | 17                              | 23   | Prese da 1/2 pollice     |
| Bullone a testa tonda e sottotesta quadro di 10 mm (3/8 di pollice) | 30                              | 40   | Prese da 9/16 pollice    |

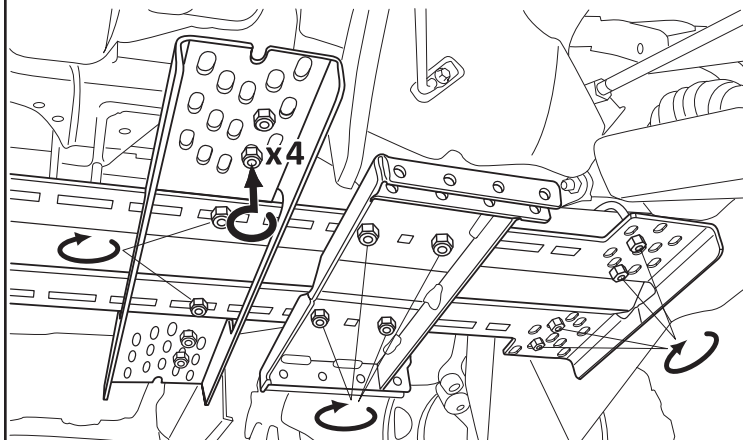
## CONTROLLO DEL SISTEMA PRIMA DELL'USO

Eeguire il controllo del sistema:

1. Verificare che l'orientamento di montaggio sia corretto (per riferimento, vedere la figura di assemblaggio a pagina 3).
2. Controllare i dispositivi di fissaggio e verificare che siano stretti al valore di coppia (serraggio) corretto.
3. Verificare che la lama della spalatrice possa ruotare liberamente senza interferire con le ruote o lo chassis del veicolo. In caso di interferenze, potrebbe essere necessario spostare la posizione di montaggio della spalatrice verso il davanti del veicolo.
4. Controllare la massima altezza di sollevamento della spalatrice per evitare danni al gruppo di montaggio, ai tubi di spinta e al telaio.

Una volta eseguito il controllo del sistema, si è pronti per utilizzare il sistema di spalatura.

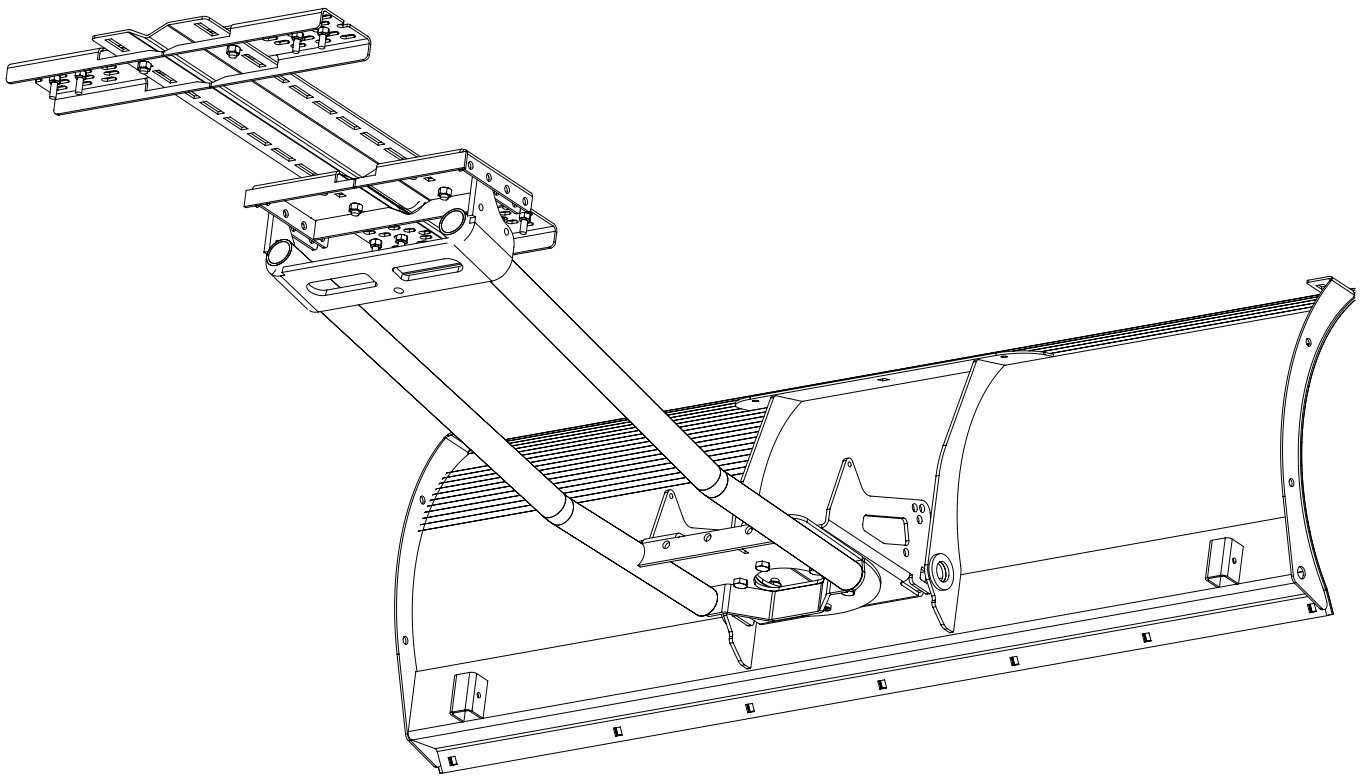

*Figura 14: \*Il gruppo di assemblaggio completo in figura è provvisto di tubo di spinta e lama installati.*

- \* **Base per la spalatrice, lama di spalatura e meccanismo di sollevamento della lama da acquistare separatamente. Per conoscere le opzioni complete per il sistema di spalatura, visitare il sito Web [www.warn.com](http://www.warn.com) dove è disponibile la linea completa di accessori per spalatrici.**

## MANUTENZIONE / CURA

- Ispezionare le parti metalliche della spalatrice, del relativo montante e delle attrezzature. Prima dell'uso, sostituire tutti i pezzi che appaiono arrugginiti o deformati.
- Prima di ogni uso, ispezionare tutti i dadi e i bulloni della spalatrice, del relativo montante e delle attrezzature. Serrare tutti i dadi e i bulloni che risultano lenti. I bulloni o i dadi che abbiano perso la filettatura, si siano rotti o piegati devono essere sostituiti immediatamente.
- Controllare tutte le parti che si muovono o ruotano. Togliere qualsiasi accumulo di detriti che possa impedire la loro libertà di movimento. Tra un uso e l'altro conservare al riparo dalle intemperie per proteggere dalla corrosione e dal congelamento, e per mantenere in condizioni di funzionamento scorrevole.

## ASSISTENZA

1. Fare riferimento alle presenti istruzioni d'installazione per illustrazioni e informazioni dettagliate relative all'installazione e all'uso corretto e sicuro e per i diagrammi di assemblaggio del kit universale per il montaggio della spalatrice. Se il problema non è stato risolto passare alla fase 2.
2. Mettersi in contatto con il rivenditore presso il quale si è acquistato il kit universale per il montaggio della spalatrice. Se dopo aver discusso il problema con gli incaricati dell'assistenza del rivenditore non si è ancora risolto il problema, passare alla fase 3.
3. Se il problema non è stato adeguatamente risolto mettersi in contatto con l'assistenza clienti di Warn Industries al numero: 1-800-543-9276. È inoltre possibile contattare Warn Industries visitando il nostro sito Web all'indirizzo: [www.warn.com](http://www.warn.com).

**INSTALLAZIONE E USO NEGLIGENTI POSSONO PROVOCARE LESIONI GRAVI O DANNEGGIARE L'APPARECCHIATURA. PRIMA DI INSTALLARE E UTILIZZARE QUESTO PRODOTTO, LEGGERE E COMPRENDERE TUTTE LE PRECAUZIONI DI SICUREZZA E LE ISTRUZIONI OPERATIVE.**





# MONTAGE-INSTRUCTIES

## UNIVERSELE PLOEGMONTAGEKIT

Onderdeelnummer: 91810

### ALGEMENE VEILIGHEIDSMATREGELEN

Uw veiligheid en de veiligheid van anderen is zeer belangrijk. Om u te helpen verstandige beslissingen over veiligheid te maken, hebben wij montage- en gebruiksinstructies en andere informatie op de productlabels en in deze handleiding verschaft. Deze informatie maakt u attent op mogelijke gevaren die bij u en anderen letsel kunnen veroorzaken. Wij kunnen u niet waarschuwen voor alle mogelijke gevaren in verband met dit product, gebruik dus altijd uw gezonde verstand.

**ONZORGVULDIGE MONTAGE EN BEDIENING KAN ERNSTIG LETSEL EN BESCHADIGING VAN APPARATUUR TOT GEVOLG HEBBEN. LEES ALLE VEILIGHEIDSMATREGELEN EN BEDIENINGSINSTRUCTIES, EN ZORG DAT U DEZE BEGRIJPT VOORDAT U DIT PRODUCT GAAT MONTEREN EN GEBRUIKEN.**

In deze handleiding zijn mogelijke gevaren en belangrijke veiligheidsinformatie opgenomen, die u en anderen helpen om persoonlijk letsel of fatale verwondingen te voorkomen. De woorden WAARSCHUWING en OPGELET signaleren de mate van gevaar. De betekenis van deze signaalwoorden is als volgt: **▲WAARSCHUWING** signaleert een gevaar dat tot ernstig letsel of de dood zou kunnen leiden, indien u de aanbevelingen niet in acht neemt. **▲OPGELET** signaleert een gevaar dat tot lichte of minder ernstig letsel kan leiden, indien u de aanbevelingen niet in acht neemt.

Deze gids gebruikt MEDEDELING om de aandacht op belangrijke mechanische informatie te vestigen, en Opmerking: om belangrijke algemene informatie te benadrukken.

### ▲ WAARSCHUWING

#### GEVAAR VOOR VERPLETTERING DOOR EN BEKNELD RAKEN IN BEWEGENDE ONDERDELEN

Indien deze instructies niet in acht worden genomen, kan dit ernstig letsel of de dood tot gevolg hebben

- Lees altijd op voorhand de gebruiksaanwijzing van de ploeg en de lier, alsmede alle waarschuwingslabels.
- Wees altijd uiterst voorzichtig tijdens boorwerkzaamheden aan voertuigen. Let erop dat er geen brandstofleidingen, remleidingen, elektriciteitskabels of andere voorwerpen worden doorboord of beschadigd tijdens eventuele boorwerkzaamheden aan het voertuig. Controleer vooraf grondig het gebied waar moet worden geboord (aan weerszijden van het materiaal) en verplaats elk voorwerp dat beschadigd kan raken.
- Draag altijd een veiligheidsbril tijdens de montage van deze set. Bij boorwerkzaamheden vliegen metaalsnippers in het rond. Rondvliegende metaalsnippers kunnen oogletsel veroorzaken.
- Wees altijd uiterst voorzichtig bij het (bij)snijden tijdens de montage.
- Verwijder altijd alle sieraden en draag te allen tijde een veiligheidsbril.
- Neem altijd voldoende toepasselijke maatregelen wanneer componenten op hun plaats worden getild.
- Neem altijd voldoende toepasselijke maatregelen wanneer componenten op hun plaats worden getild.
- Draai alle moeren en bouten altijd stevig vast volgens de montage- en bedieningsinstructies.
- Rijd altijd stapvoets wanneer het blad is gemonteerd. Rijd nooit sneller dan 8km/u (5mph) zelfs met het blad omhoog.
- Ploeg altijd voorzichtig, botsing met een verborgen of vast object kan het voertuig abrupt tot stilstand brengen of u kunt de controle erover verliezen.
- Gebruik het voertuig nooit op hellingen steiler dan 10 graden met de ploeg gemonteerd
- Sta of rijd nooit op de ploeg
- Blijf altijd uit de buurt van bewegende delen en scharnieren. Blijf altijd uit de buurt van anderen tijdens het werken met of instellen van de ploeg.
- Voer altijd regelmatige controles van en onderhoud aan de mechanismen van de ploeg, bevestigings, kabels en hardware uit.
- Vervang altijd versleten of beschadigde delen alvorens de ploeg te bedienen.
- Bedien dit WARN-product nooit met beschadigde of ontbrekende onderdelen.
- Rijd altijd langzaam over hobbelig en ruw terrein. Snelheden waarbij de ploeg springt terwijl hij in de hoge positie staat kunnen de lier achteruit doen gaan, waardoor de ploeg naar beneden komt.
- Rijd altijd met snelheden zodanig dat de ploeg niet springt en let altijd op de positie van de ploeg terwijl u rijdt.
- Zorg ervoor dat de top van de ploeg nooit boven de koplampen van de ATV uitkomt, omdat dat schade kan veroorzaken aan het voertuig en de ploeg.

Lees montage- en bedieningsinstructies aandachtig.

WARN INDUSTRIES, INC. 12900 S.E. Capps Road,  
Clackamas, OR USA 97015-8903, 1-503-722-1200, FAX: 1-503-722-3000  
Klantenservice: 1-800-543-9276  
Lokalisatieservice dealers: 1-800-910-1122  
Internationale verkoop/klantenservice: 1-503-722-3008  
Fax (Internationaal): 1-503-722-3005



## **⚠ O P G E L E T**

### **GEVAAR VOOR BEKNELD RAKEN IN BEWEGENDE ONDERDELEN**

Niet opvolgen van deze instructies kan tot licht of middelzwaar lichamelijk letsel leiden

- **Neem altijd voldoende tijd om de montage- en gebruikshandleiding die met dit product is meegeleverd, volledig te lezen en te begrijpen.**
- **Bedien dit product nooit als u jonger dan 16 jaar bent.**
- **Bedien dit product nooit als u onder de invloed van drugs, alcohol of medicijnen bent.**

Lees montage- en bedieningsinstructies aandachtig.

## **M E D E D E L I N G**

### **BESCHADIGING VAN APPARATUUR**

- **Wees voorzichtig wanneer de montagekit is gemonteerd op een voertuig zonder ploeg.**
- **Verwijder de montagekit voor recreatieve ritjes. Delen van de montagekit kunnen beschadigd worden.**
- **Sla dit product altijd op beschermd tegen weersinvloeden wanneer het niet in gebruik is om het tegen corrosie en bevroren te beschermen, en soepel gebruik te garanderen.**

Lees montage- en bedieningsinstructies aandachtig.

## **I N H O U D S O P G A V E**

|                                   |            |
|-----------------------------------|------------|
| Benodigd gereedschap.....         | pagina 2   |
| Onderdelenlijst.....              | pagina 3   |
| Installatie.....                  | pagina 4-7 |
| Specificaties aanspanmoment.....  | pagina 6   |
| Systeemcontrole voor gebruik..... | pagina 7   |
| Onderhoud.....                    | pagina 8   |
| Service.....                      | pagina 8   |

## **O P M E R K I N G E N**

- Uw WARN® Universale ploegmontagekit past op de meeste, maar niet alle ATV's. Voor vragen over de montage kunt u contact opnemen met de WARN dealer waar u uw universele ploegmontagekit heeft aangeschaft. Als het probleem niet naar tevredenheid kan worden opgelost, kunt u bellen naar de klantenservice van Warn Industries: 1-800-543-9276.
- U dient apart een ploegbasis, ploegblad en een ploegblad-hefmechanisme te kopen voor een volledig ploegsysteem. Voor informatie over beschikbare kits kunt u contact opnemen met uw geautoriseerde WARN-dealer of bellen naar de klantenservice van WARN onder: 1-800-543-9276 voor ondersteuning bij onderdelen. U kunt ook onze website bezoeken: [www.warn.com](http://www.warn.com).
- Deze instructies gaan ervan uit dat de antislipplaten zijn verwijderd. Permanente antislipplaten vereisen boren.

## **B E N O D I G D G E R E E D S C H A P**

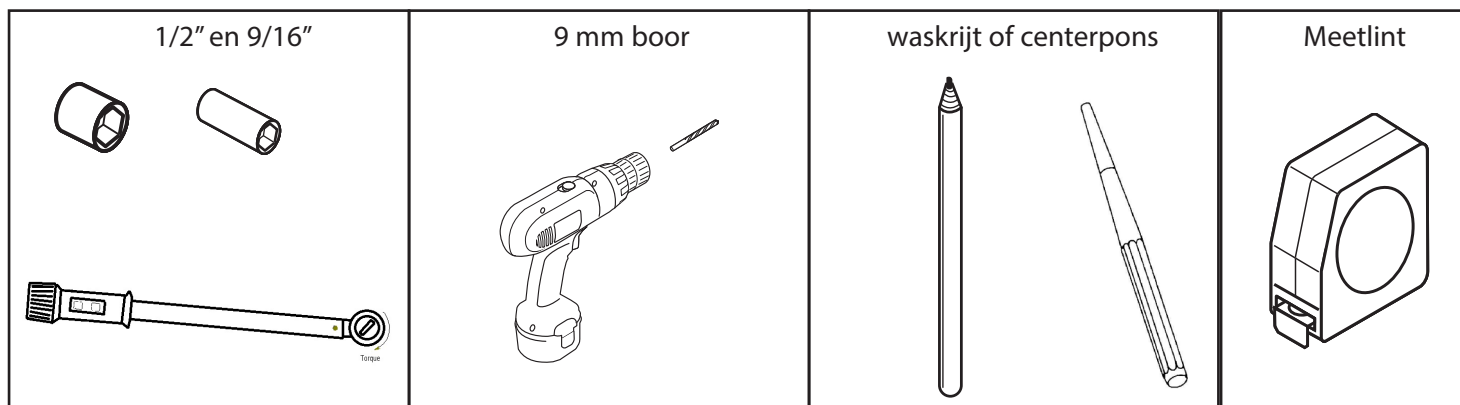



# ONDERDELENLIJST

| Onderdeelnummer | # | Beschrijving                       |
|-----------------|---|------------------------------------|
| 91811           | 1 | BEVESTIGINGSBEUGEL VOOR PUSH TUBE  |
| 91809           | 1 | VERSTELBARE ACHTERSTE CONTACTPLAAT |
| 91814           | 1 | RUGGEPLAAT                         |
| 63267           | 6 | 3/8 - 16 X 3/4 - SLOTBOUT          |
| 6779            | 6 | 3/8 - 16 SLUITENDE ZESKANTMOER     |
| 2002            | 8 | 5/16 - 18 SLUITENDE ZESKANTMOER    |
| 60869           | 4 | 5/16 - 18 X 1-3/8 X 2" U-BOUT      |

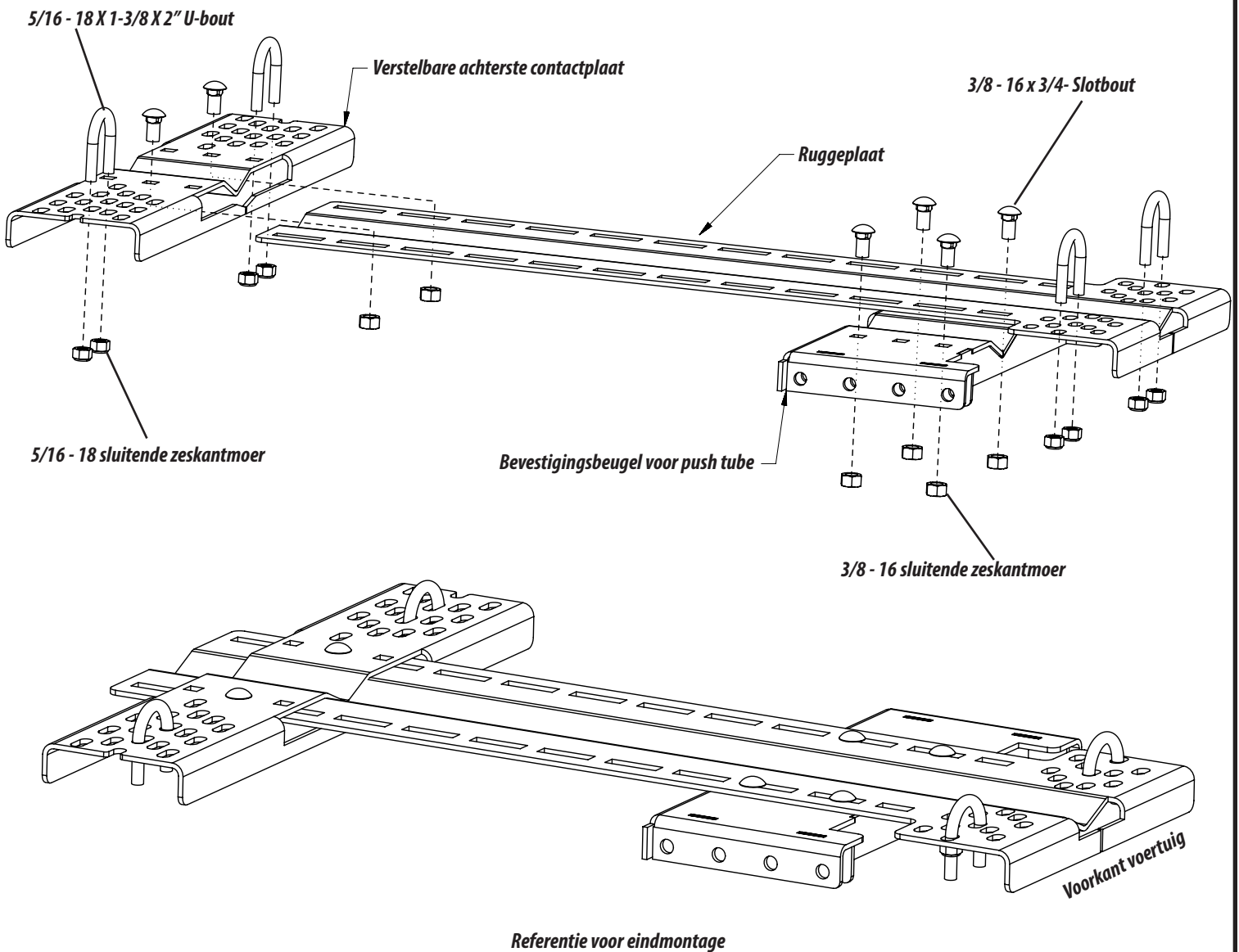

# MONTAGE - INSTRUCTIES

**⚠ WAARSCHUWING** Wees altijd uiterst voorzichtig tijdens boorwerkzaamheden aan voertuigen. Let erop dat er geen brandstofleidingen, remleidingen, elektriciteitskabels of andere voorwerpen worden doorboord of beschadigd tijdens eventuele boorwerkzaamheden aan het voertuig. Controleer vooraf grondig het gebied waar moet worden geboord (aan weerszijden van het materiaal) en verplaats elk voorwerp dat beschadigd kan raken.



**⚠ WAARSCHUWING** Draag altijd een veiligheidsbril tijdens de montage van deze set. Bij boorwerkzaamheden vliegen metaalsnippers in het rond. Rondvliegende metaalsnippers kunnen oogletsel veroorzaken.

**⚠ WAARSCHUWING** Neem altijd voldoende tijd om de montage- en gebruikshandleiding die met dit product is meegeleverd, volledig te lezen en te begrijpen.

## 1. MONTAGE

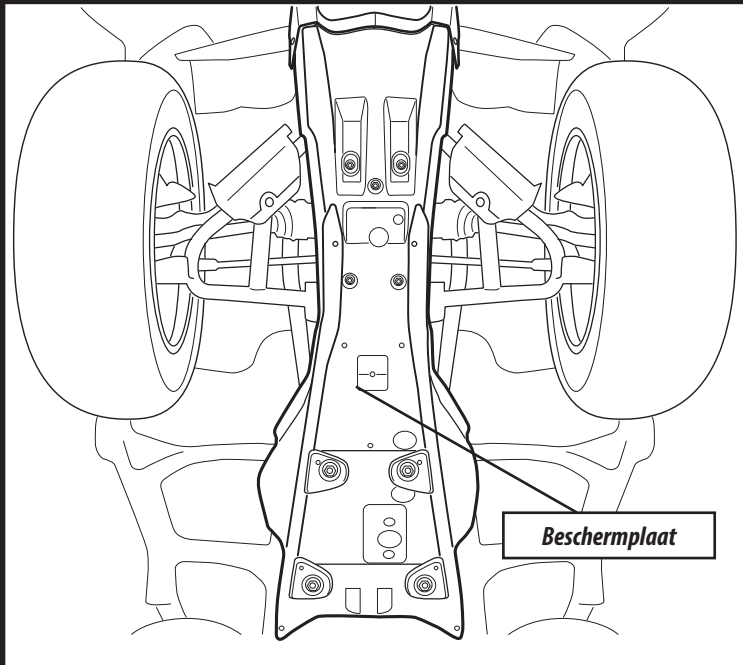

Afbeelding 1: Vind de beschermplaat en verwijder indien mogelijk.

## 2. MONTAGE

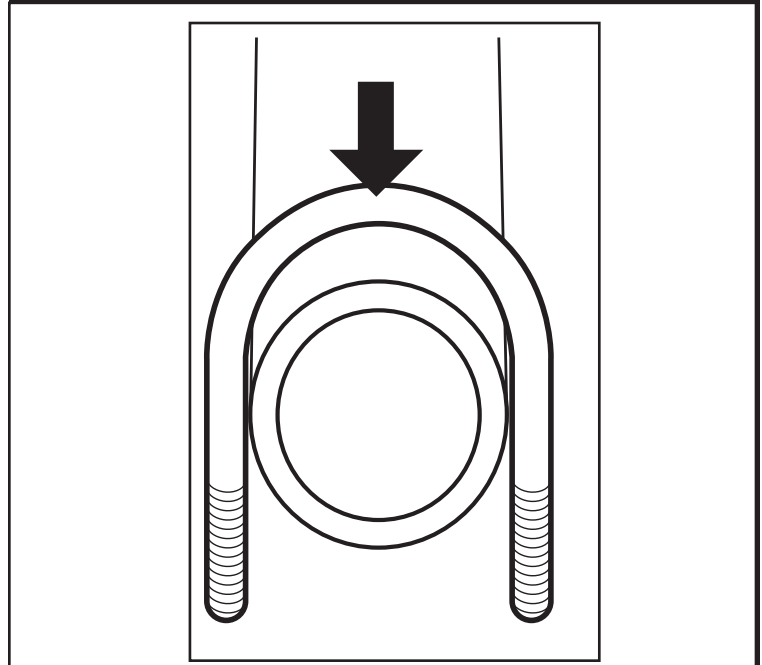

Afbeelding 2: Bepaal juiste u-bout plaatsing.

## 3. MONTAGE

### (4) U-bouten

Plaats twee u-bouten bij de voorzijde van het frame (bij of tussen de voorste a-armen) en twee u-bouten in het achterframe (naast of tussen voetsteunen). De u-bouten aan de voor- en achterzijde moeten minstens 25 cm en maximaal 60 cm uit elkaar liggen.

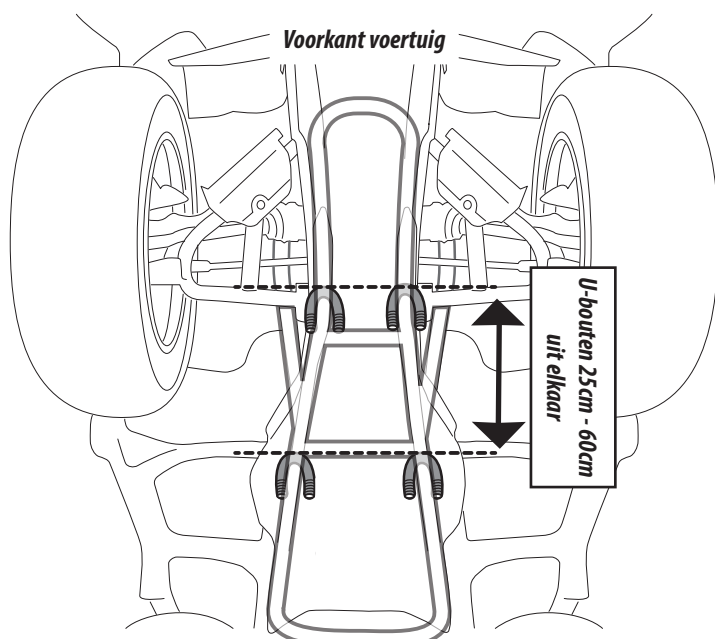

Afbeelding 3: Correcte positionering (u-bouten parallel en tussen 25 en 60 cm uit elkaar.)

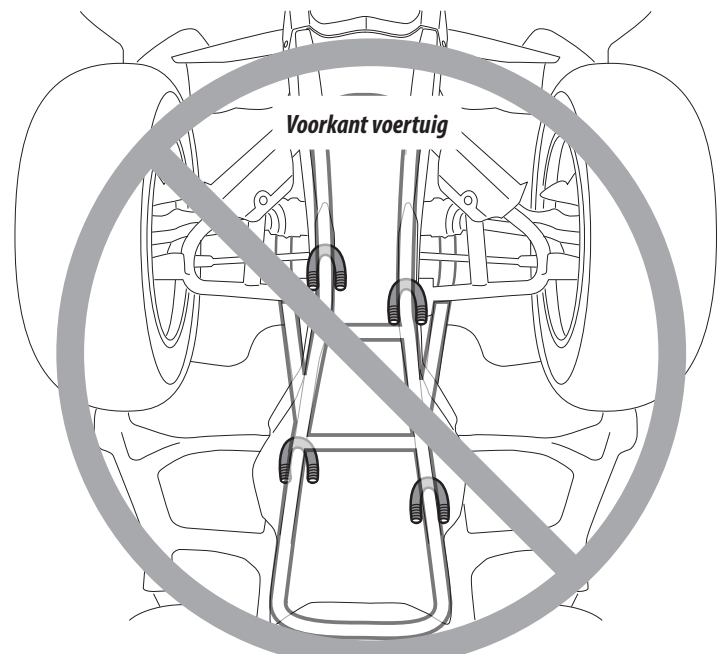

Afbeelding 4: Incorrecte positionering (u-bouten niet parallel en meer dan 60 cm uit elkaar)

## 4. MONTAGE

**OPMERKING:** Wanneer er **GEEN** beschermplaat is, ga verder naar stap 7.

- (1) Ruggeplaat
- (1) Waskrijt of centerpons

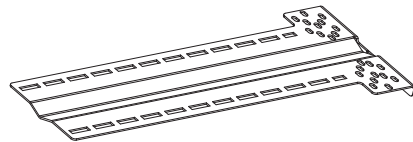

Voorzijde van ruggeplaat minder dan 48 cm van de voorkant van de naar voren gerichte banden.

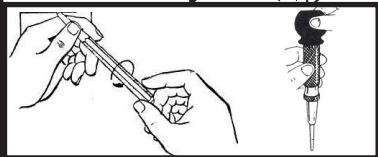
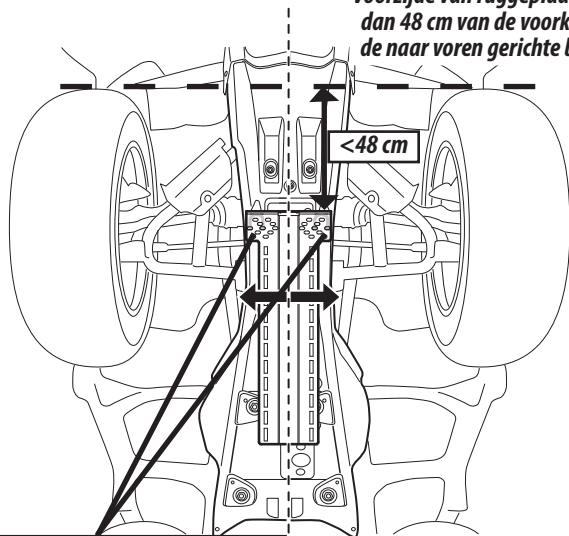

Afbeelding 5: Bij het centreren van de ruggeplaat naar voorste u-bouten richten en de beschermplaat markeren voor het boren van de gaten.

## 6. MONTAGE

**WAARSCHUWING** Wees altijd uiterst voorzichtig tijdens boorwerkzaamheden aan voertuigen. Let erop dat er geen brandstofleidingen, remleidingen, elektriciteitskabels of andere voorwerpen worden doorboord of beschadigd tijdens eventuele boorwerkzaamheden aan het voertuig.

**MEDEDELING** Controleer vooraf grondig het gebied waar moet worden geboord (aan weerszijden van het materiaal) en verplaats elk voorwerp dat beschadigd kan raken en boor dan de gaten voor de u-bouten.

**OPMERKING:** Tijdens het gebruik kan er vibratie optreden tussen de beschermingsplaat en de montagekit.

Alvorens uw ploegmontagekit te monteren, kunt u een rubberen isolatielaag plaatsen tussen de beschermplaat en de montagekit, om overmatige trillingen te vermijden.

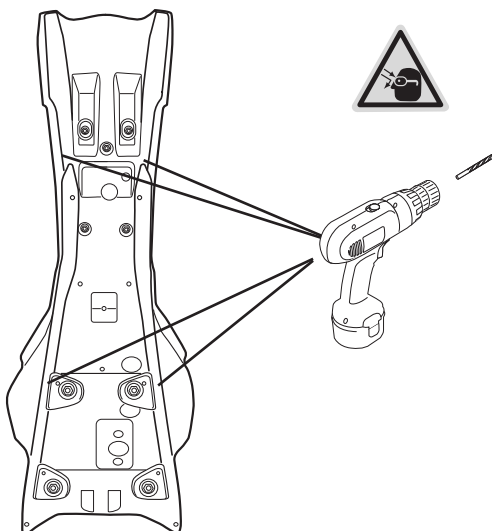

Afbeelding 7: Boor gaten voor de u-bouten in de beschermplaat.

## 5. MONTAGE

- (1) Verstelbare achterste contactplaat
- (1) Waskrijt of centerpons

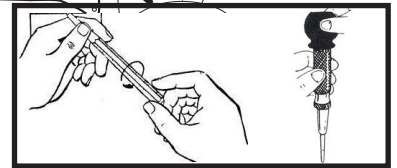
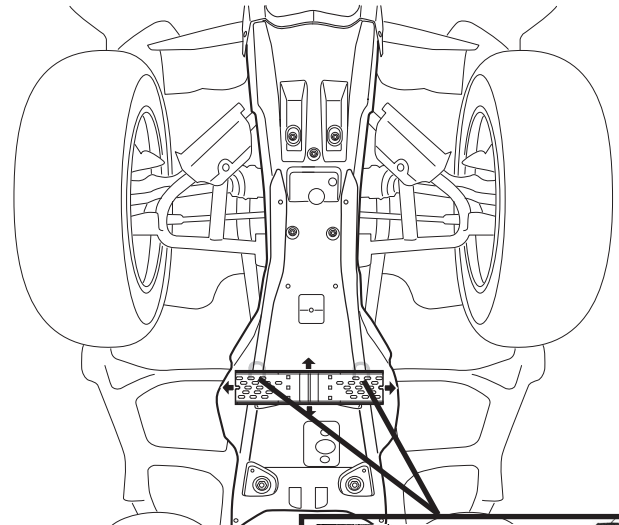
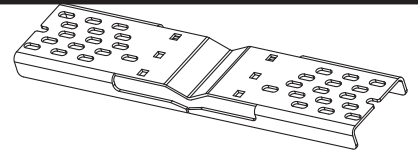

Afbeelding 6: Bij het centreren van de achterste contactplaat naar achterste u-bouten richten en de beschermplaat markeren voor het boren van de gaten.

## 7. MONTAGE

- (2) U-bouten
- (4) 5/16 - 18 sluitende zeskantmoer

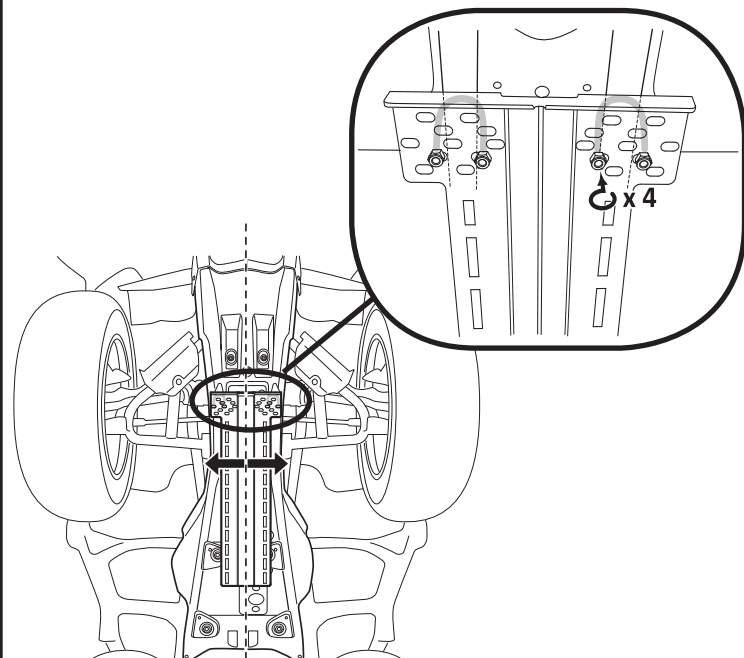
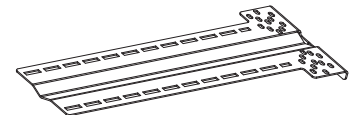

Afbeelding 8: Voorste paar u-bouten in de gaten in de beschermplaat en de ruggeplaat steken. Losjes de voorzijde van de ruggeplaat met de u-bouten verbinden.

## 8. MONTAGE

(1) Bevestigingsbeugel voor push tube

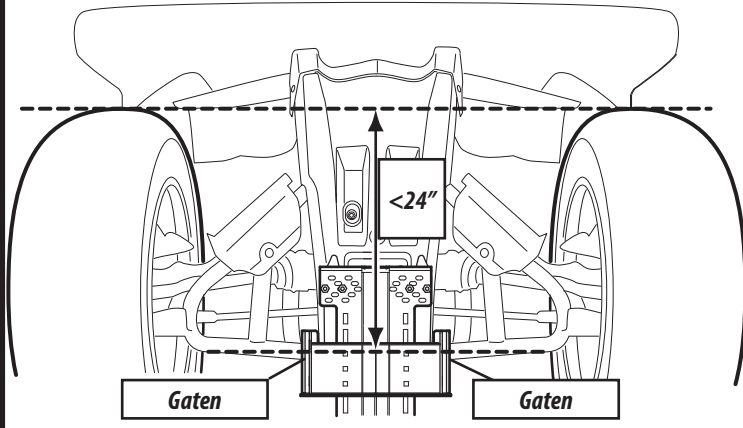
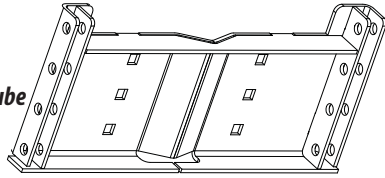

Afbeelding 8: Plaats rubberen buisbeugel tegen de rugbeugel en manipuleer dit zodanig dat er zich een serie gaten minder dan 60 cm van de voorkant van de naar voren gerichte banden bevindt.

## 9. MONTAGE

(4) 3/8 - 16 x 3/4- Slotbout

(4) 3/8 - 16 sluitende zeskantmoer

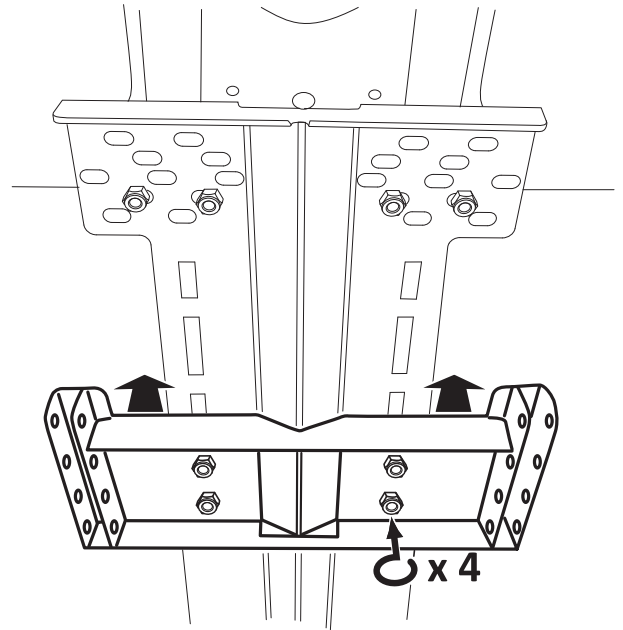

Afbeelding 9: Verbind de buisbeugel losjes met de rugbeugel met slotbouten en -moeren.

## 10. MONTAGE

(1) Verstelbare achterste contactplaat

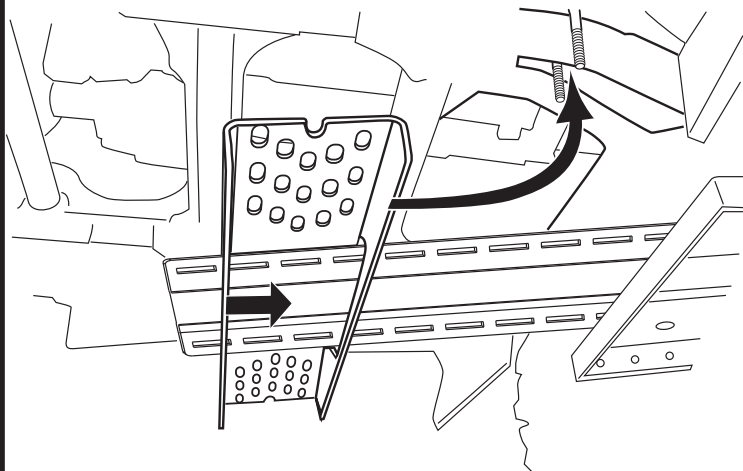
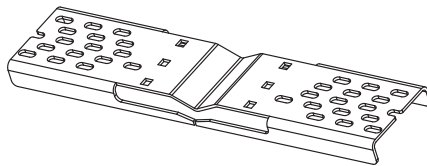

Afbeelding 10: Verstelbare achterste contactplaat op de ruggeplaat schuiven in lijn met de achterste U-bouten. Op dit moment nog niet vastzetten.

## 11. MONTAGE

(2) 3/8 - 16 x 3/4- Slotbout

(2) 3/8 - 16 sluitende zeskantmoer

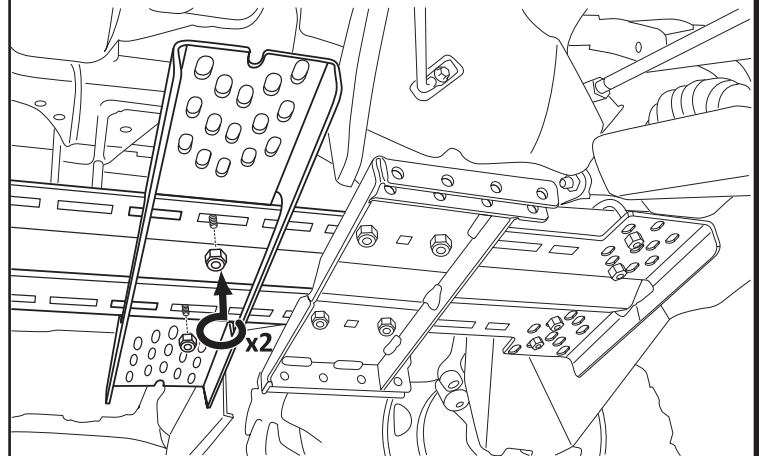

Afbeelding 11: De achterste contactplaten losjes met de de ruggeplaat verbinden met slotbouten.

## 12. MONTAGE

- (2) U-bouten
- (4) 5/16 - 18 sluitende zeskantmoer

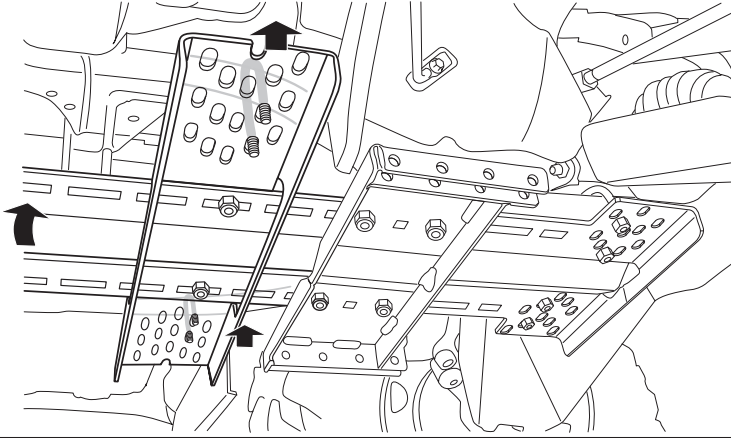

Afbeelding 12: Achterste contactplaat losjes verbinden met u-bouten met borgmoeren.

## 13. MONTAGE

- (4) U-bout
- (8) 5/16 - 18 sluitende zeskantmoer
- (6) 3/8 - 16 x 3/4- Slotbout
- (6) 3/8 - 16 sluitende zeskantmoer

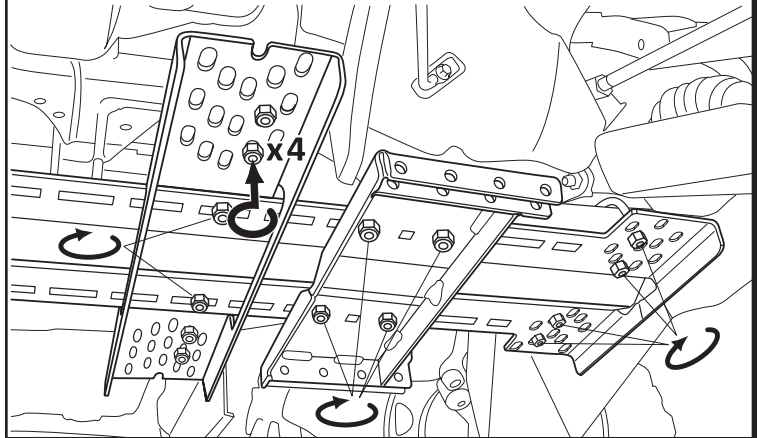

Afbeelding 13: Alle onderdelen vastzetten volgens specificaties van het aanspanmoment in onderstaande tabel.

## SPECIFICATIE AANSPANMOMENT

Gebruik de aanbevolen aanspanmomentspecificaties wanneer u dit product in elkaar zet, tenzij anders aangegeven.

| BEVESTIGER GROOTTE | BEVESTIGER AANSPANMOMENT |      | Grootte dopsleutel |
|--------------------|--------------------------|------|--------------------|
|                    | lb-ft                    | N.m. |                    |
| 5/16" U-bout       | 17                       | 23   | 1/2" aansluiting   |
| 3/8" Slotbout      | 30                       | 40   | 9/16" aansluiting  |

## SYSTEEMCONTROLE VOOR INGEBRUIKNAME

Systeemcheck uitvoeren:

1. Controleer of de montagerichting correct is (zie montage-afbeelding op pagina 3)
2. Controleer of alle bevestigingsonderdelen met het juiste aanhaalmoment zijn vastgezet.
3. Controleer dat ploegblad vrij kan draaien zonder in contact te komen met banden of de carrosserie.
4. Controleer de maximale hefhoogte van de ploeg om schade aan de ploegmontagekit, de duwbuizen en het frame te voorkomen.

Nadat de systeemcontrole is uitgevoerd, kunt u uw ploegsysteem in gebruik nemen.

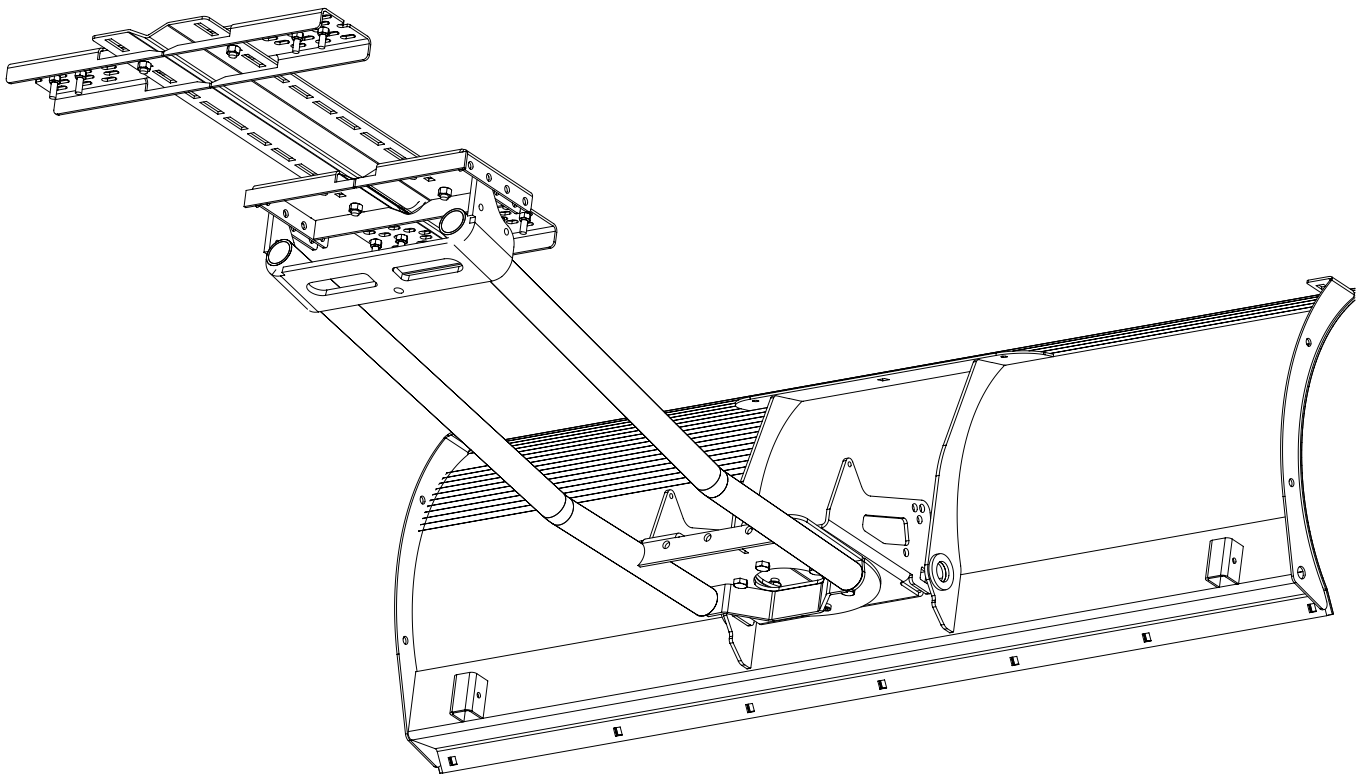

Afbeelding 14: \*Complete ploegmontage met push tube en ploegblad gemonteerd.

\* Ploegbasis, ploegblad en hefmechanisme voor ploegblad worden apart verkocht. Voor alle opties van het ploegsysteem ga naar [www.warn.com](http://www.warn.com) voor de volledige lijn van beschikbare ploegtoebehoren.

## ONDERHOUD

- Alle metalen delen van de ploeg, ploegmontagekit en hardware controleren. Vervang voorafgaand aan het gebruik alle onderdelen met roest, barsten of vervorming.
- Inspecteer vóór elk gebruik alle moeren en bouten van de lier, de montage van de lier en alle toebehoren. Alle moeren die los lijken te zitten vastzetten. Dolgedraaide, gebroken of verbogen bouten en moeren moeten onmiddellijk worden vervangen.
- Controleer alle bewegende en draaiende onderdelen. Verwijder vuil dat vrij draaien van het onderdeel kan verhinderen.

## SERVICE

1. Zie deze installatie-instructies voor illustraties en gedetailleerde informatie over de installatie, veilige en correcte bediening en montage-diagrammen van uw universele ploegmontagekit. Als u het probleem niet kunt oplossen, gaat u naar stap 2.
2. Neem contact op met de dealer bij wie u uw universele ploegmontagekit heeft aangeschaft.
3. Als het probleem niet naar tevredenheid kan worden opgelost, kunt u bellen naar de klantenservice van Warn Industries: 1-800-543-9276. U kunt ook naar de website van Warn Industries gaan om contact op te nemen: [www.warn.com](http://www.warn.com).

**ONZORGVULDIGE MONTAGE EN BEDIENING KAN ERNSTIG LETSEL EN BESCHADIGING VAN APPARATUUR TOT GEVOLG HEBBEN. LEES ALLE VEILIGHEIDSMATREGELEN EN BEDIENINGSINSTRUCTIES, EN ZORG DAT U DEZE BEGRIJPT VOORDAT U DIT PRODUCT GAAT MONTEREN EN GEBRUIKEN.**







# INSTRUÇÕES DE INSTALAÇÃO

## KIT DE MONTAGEM DO ARADO UNIVERSAL

Número da peça: 91810

### PRECAUÇÕES GERAIS DE SEGURANÇA

A sua segurança, e a segurança das outras pessoas, é muito importante. Para ajudá-lo a tomar decisões informadas sobre segurança, fornecemos instruções de instalação, de operação e outras informações nos rótulos e neste guia. Estas informações alertam sobre riscos potenciais que podem ferir você ou outras pessoas. Como não é possível alertar sobre todos os riscos potenciais associados a este produto, você deve usar o bom senso.

**A INSTALAÇÃO E OPERAÇÃO DESCUIDADAS PODEM CAUSAR FERIMENTOS GRAVES OU DANOS AO EQUIPAMENTO. LEIA E COMPREENDA TODAS AS PRECAUÇÕES DE SEGURANÇA E INSTRUÇÕES DE OPERAÇÃO ANTES DE INSTALAR E DE OPERAR ESTE PRODUTO.**

Este guia identifica os riscos potenciais e contém importantes mensagens de segurança para ajudar você e terceiros a evitar ferimentos ou morte. **ADVERTÊNCIA** e **CUIDADO** são palavras de alerta que identificam o nível de risco. Essas palavras de alerta significam o seguinte:

**▲ADVERTÊNCIA** indica um risco que pode causar ferimentos graves ou morte se as recomendações não forem seguidas. **▲CUIDADO** indica um risco que poderia causar ferimentos leves a moderados se as recomendações não forem seguidas.

Este guia utiliza a palavra **AVISO** para chamar atenção para informações mecânicas importantes, e **Nota**: para dar ênfase a informações gerais que merecem atenção especial.

### ▲ ADVERTÊNCIA

#### RISCO DE IMPACTO E ENROSCO EM PEÇAS MÓVEIS

A não observância destas instruções pode causar ferimentos graves ou morte

- Leia sempre o Manual do Operador do Arado, o Manual do Operador do Guincho e todas as etiquetas de advertência antes de operar o equipamento.
- Sempre tenha muito cuidado ao realizar uma perfuração em veículos. Verifique se todas as linhas de combustível, tubulação do freio, fiação elétrica e outros objetos estão furados ou danificados quando/se realizar uma perfuração no veículo. Inspecione a área a ser perfurada (nos dois lados do material) antes de perfurar, e retire os objetos que possam ser danificados. Deixar de inspecionar a área a ser perfurada pode causar danos ao veículo, choque elétrico, incêndio ou ferimentos.
- Use sempre óculos de proteção durante a instalação deste kit. Uma operação de perfuração pode fazer com que lascas de metal se soltem. As lascas soltas podem causar ferimento nos olhos.
- Tenha sempre muito cuidado ao cortar e aparar durante a fixação.
- Sempre retire joias e bijuterias e use proteção para os olhos.
- Sempre tome cuidado apropriado e adequado ao mover componentes até a posição.
- Sempre garanta que os componentes permaneçam fixos durante a instalação e a operação.
- Sempre aperte bem todos os parafusos e porcas, seguindo as instruções de instalação.
- Sempre opere o veículo em velocidade de se locomover a pé com a pá instalada. Nunca passe dos 8 km/h (5 mph), mesmo que a pá esteja levantada.
- Sempre opere o arado com cuidado. O impacto com objetos ocultos ou estacionários pode fazer com que o veículo pare subitamente ou fique descontrolado.
- Nunca opera o veículo com o arado instalado, em rampas com inclinação acima de 10 graus.
- Nunca fique em pé ou ande no arado.
- Sempre fique longe de peças móveis e das juntas. Sempre mantenha outras pessoas longe durante a operação ou ajuste do arado.
- Sempre execute inspeções e manutenção no mecanismo, fixadores, cabo e outras ferragens do arado.
- Sempre substitua as peças gastas ou danificadas antes da operação.
- Nunca opere este produto WARN se ele tiver peças danificadas ou faltando.
- Sempre dirija lentamente em terreno acidentado e irregular. Dirigir em velocidade que faça o arado balançar quando na posição elevada pode fazer com que o guincho recolha, e o arado desça. Isso pode fazer com que o arado atinja um objeto estacionário e cause danos ao veículo, bem como ferimentos ou morte ao operador.
- Dirija sempre em velocidade na qual o arado não balance, e preste atenção à posição do arado sempre que estiver dirigindo.
- Nunca levante a parte de cima do arado acima dos faróis dianteiros do ATV, pois isso pode danificar o veículo e o arado.

Leia com atenção as instruções de instalação e de operação.

WARN INDUSTRIES, INC. 12900 S.E. Capps Road,  
Clackamas, OR USA 97015-8903, 1-503-722-1200, FAX: 1-503-722-3000  
Atendimento ao cliente: 1-800-543-9276  
Serviço de localização de distribuidores autorizados: 1-800-910-1122  
Vendas internacionais/Atendimento ao cliente: 1-503-722-3008  
Fax internacional: 1-503-722-3005

## ⚠ CUIDADO

### RISCO DE ENROSCO EM PEÇAS MÓVEIS

O não cumprimento dessas instruções pode causar ferimentos leves ou moderados

- Sempre reserve tempo para ler e entender o Guia de Instalação e Operação que acompanha este produto.
- Nunca opere este produto se tiver menos de 16 anos de idade.
- Nunca trabalhe com este produto se estiver sob a influência de narcóticos, álcool ou medicamentos.

Leia com atenção as instruções de instalação e de operação.

## AVISO

### DANOS AO EQUIPAMENTO

- Tome cuidado quando a base de montagem estiver no veículo sem o arado.
- Remova a base de montagem do arado antes de usar o veículo para fins de recreação. As peças da base de montagem do arado podem ser danificadas.
- Sempre guarde este produto abrigado do tempo entre usos, para protegê-lo contra corrosão e congelamento, e mantê-lo em boas condições de operação.

Leia com atenção as instruções de instalação e de operação.

## SUMÁRIO

|  |             |
|--|-------------|
| Ferramentas necessárias .....          | página 2    |
| Lista de peças .....                   | página 3    |
| Instalação .....                       | páginas 4-7 |
| Especificações de torque.....          | página 6    |
| Inspeção do sistema pré-operação ..... | página 7    |
| Manutenção/cuidado .....               | página 8    |
| Serviço autorizado .....               | página 8    |

## NOTAS

- O Kit de montagem do arado universal WARN® é compatível com a maioria, mas não todos os ATVs. Em caso de perguntas sobre instalação, contate o revendedor dos produtos WARN onde comprou o Kit de montagem do arado universal. Se não conseguir resolver o problema de forma satisfatória, ligue para o Atendimento ao Cliente da Warn Industries: 1-800-543-9276.
- A base de montagem do arado, a pá do arado e o mecanismo de elevação da pá do arado são vendidos separadamente do sistema do arado. Para obter informações sobre os kits disponíveis, entre em contato com o revendedor de produtos WARN ou ligue para Atendimento ao Cliente da Warn Industries: 1-800-543-9276 para assistência com peças. Nosso site também está à sua disposição: [www.warn.com](http://www.warn.com).
- Estas instruções pressupõem que as chapas protetoras (skid plates) fornecidas de fábrica foram retiradas. As placas protetoras permanentes fornecidos de fábrica precisam ser perfuradas.

## FERRAMENTAS NECESSÁRIAS

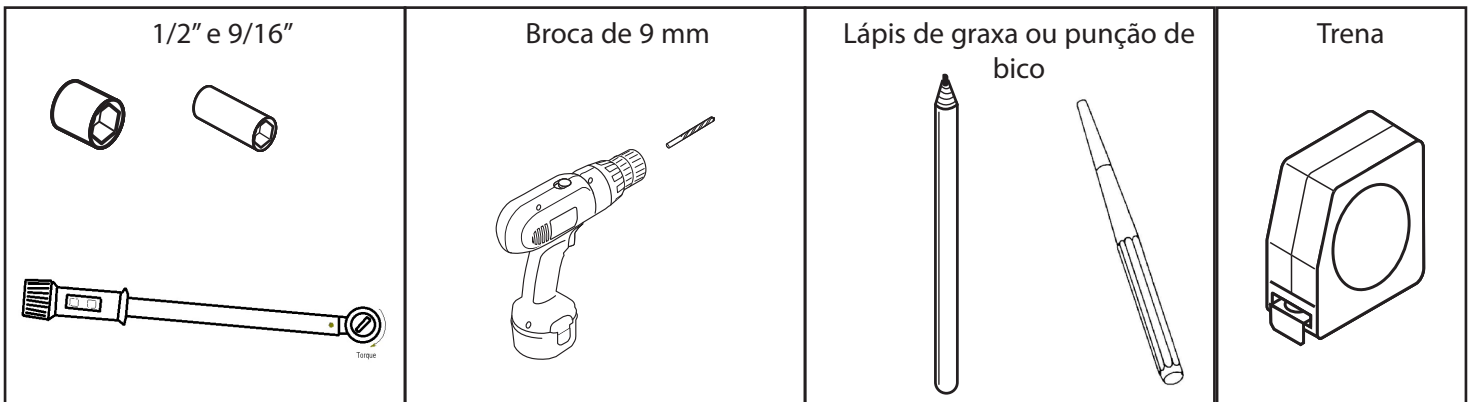

# LISTA DE PEÇAS

| Número de peça | Qtd. | Descrição                               |
|----------------|------|---|
| 91811          | 1    | SUPORE DE FIXAÇÃO DOS TUBOS DO ARADO    |
| 91809          | 1    | PLACA TRASEIRA DE CONTATO AJUSTÁVEL     |
| 91814          | 1    | CHAPA DORSAL                            |
| 63267          | 6    | PARAFUSO TIPO FRANCÊS, 3/8 - 16 X 3/4   |
| 6779           | 6    | PORCA SEXTAVADA COM TRAVA DE 3/8 - 16   |
| 2002           | 8    | PORCA SEXTAVADA COM TRAVA DE 5/16 - 18  |
| 60869          | 4    | PARAFUSO EM U DE 5/16 - 18 X 1-3/8 X 2" |

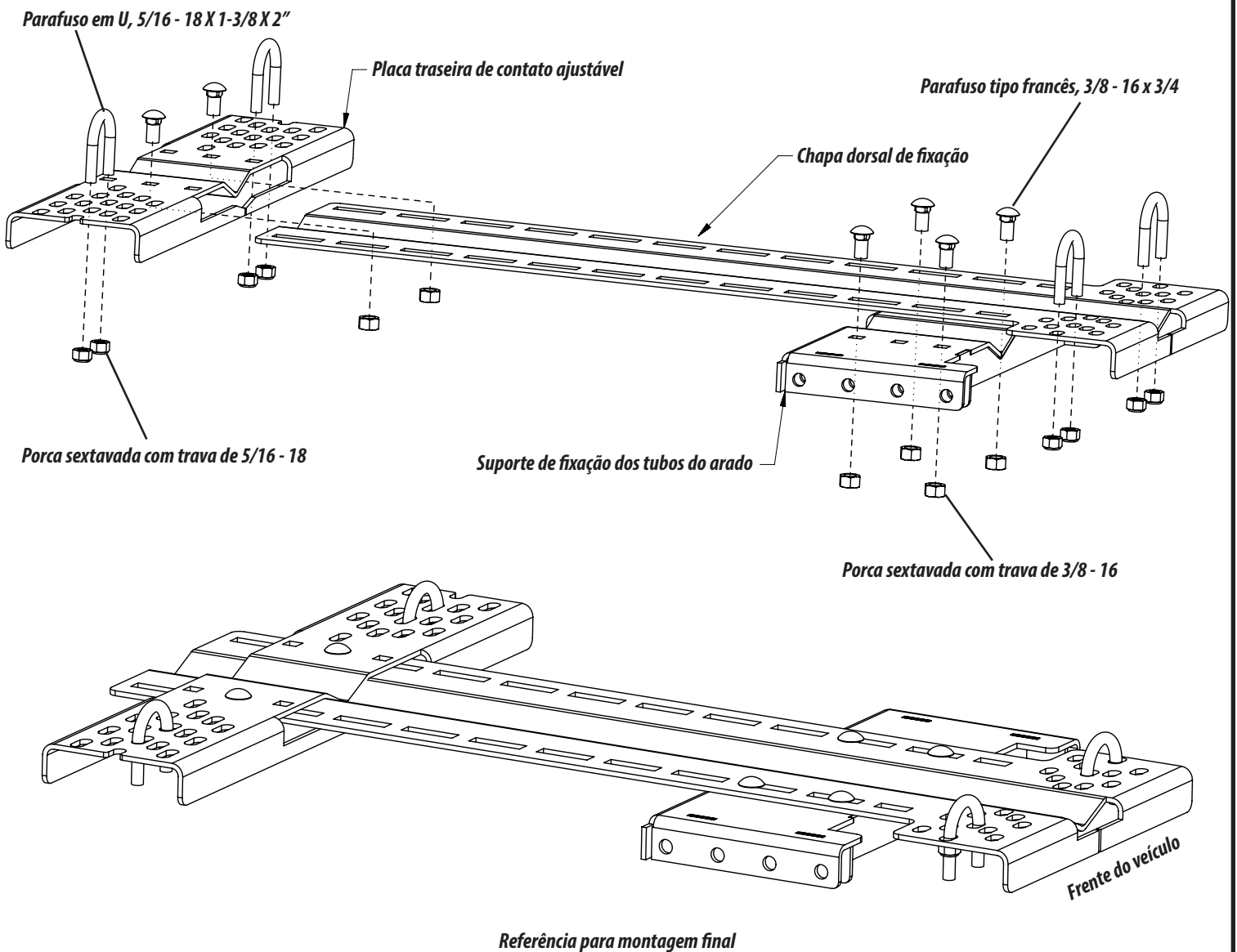

## INSTRUÇÕES DE INSTALAÇÃO

**⚠️ ADVERTÊNCIA** Sempre tenha muito cuidado ao realizar uma perfuração em veículos. Verifique se todas as linhas de combustível, tubulação do freio, fiação elétrica e outros objetos estão perfurados ou danificados quando/se realizar uma perfuração no veículo. Inspeção a área a ser perfurada (nos dois lados do material) antes de perfurar, e retire os objetos que possam ser danificados. Deixar de inspecionar a área a ser perfurada pode causar danos ao veículo, choque elétrico, incêndio ou ferimentos.



**⚠️ ADVERTÊNCIA** Use sempre óculos de proteção durante a instalação deste kit. Uma operação de perfuração pode fazer com que rebarbas de metal se soltem. As rebarbas que se desprendem podem causar ferimento nos olhos.

**⚠️ ADVERTÊNCIA** Sempre reserve tempo para ler e entender o Guia de Instalação e Operação que acompanha este produto.

### 1 INSTALAÇÃO



Figura 1: Localize a chapa protetora e retire-a, se possível

### 2 INSTALAÇÃO

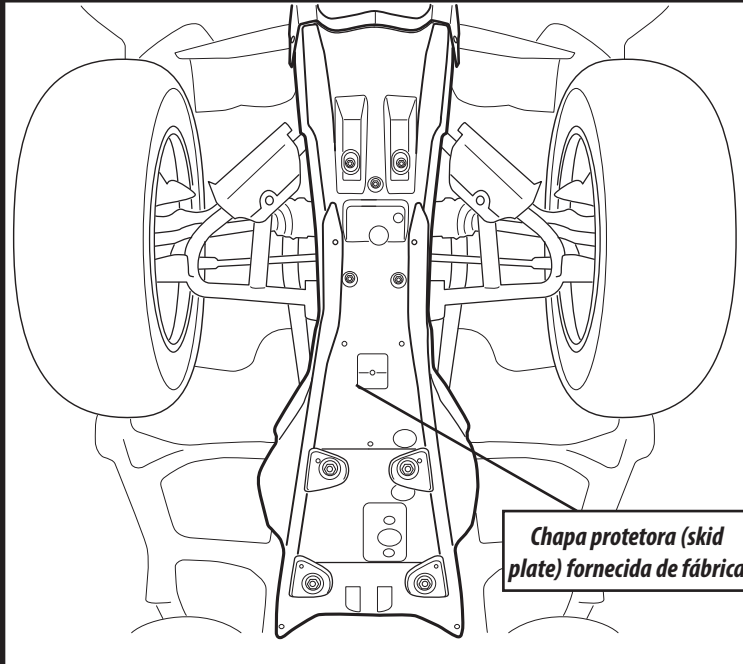

Figura 2: Determinar o bom u-posição do parafuso.

### 3 INSTALAÇÃO

#### (4) Grampos parafusos em U

Coloque dois grampos parafusos em U perto da parte da frente da estrutura (próximo ou entre os braços frontais em a) e dois grampos parafusos em U na parte traseira da estrutura (próximo ou entre as cavilhas). Os conjuntos dianteiro e traseiro de grampos parafusos em U devem ter pelo menos 25 cm e não mais do que 60 cm de distância entre eles.

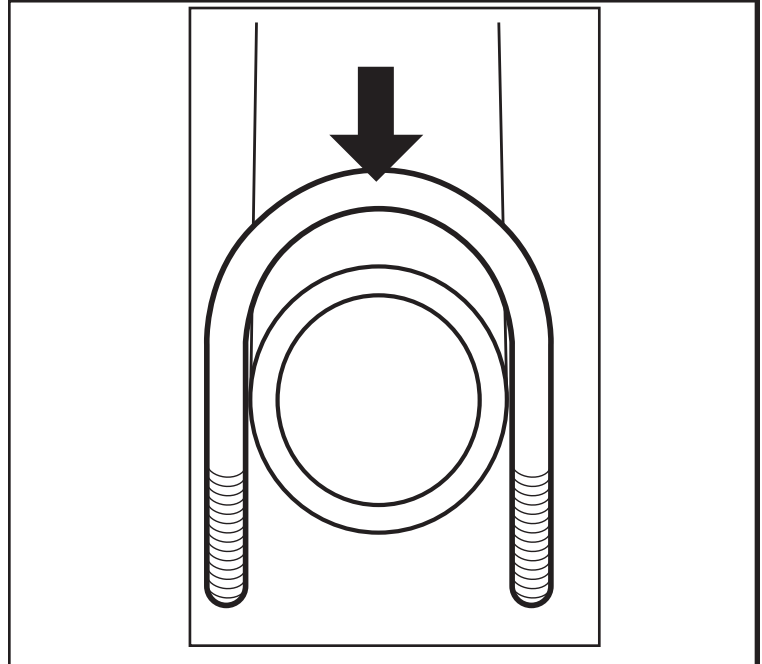

Figura 3: Posicionamento correto (grampos parafusos em U paralelos e distantes 25 cm - 60 cm uns dos outros)



Figura 4: Posicionamento incorreto - (grampos parafusos em U não paralelos e com mais de 60 cm de distância entre eles)

## 4 INSTALAÇÃO

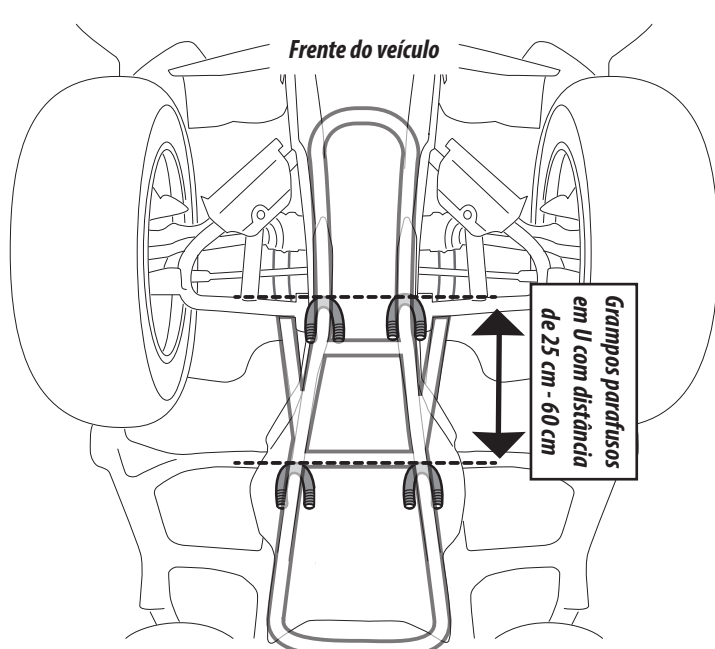
**NOTA:** se NÃO houver uma chapa protetora, pule para a etapa 7.

- (1) Chapa dorsal de fixação
- (1) Lápis de graxa ou punção de bico

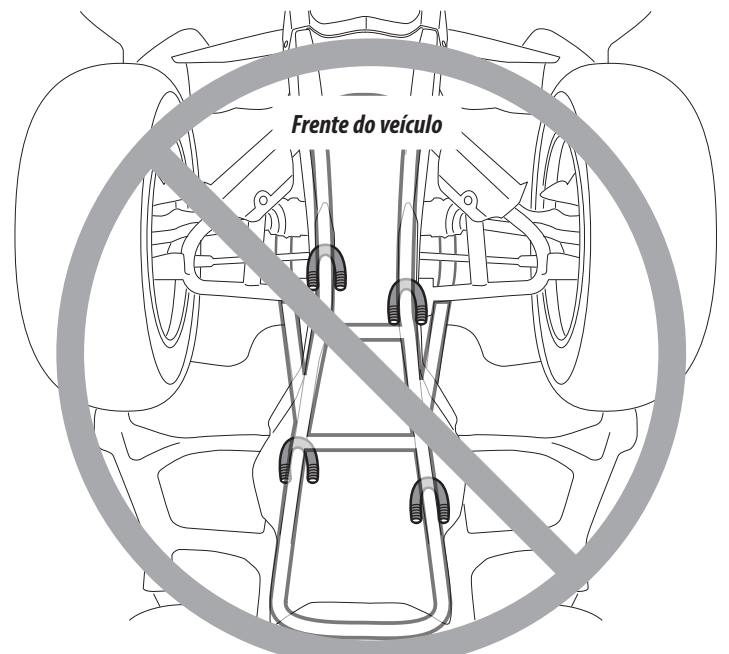
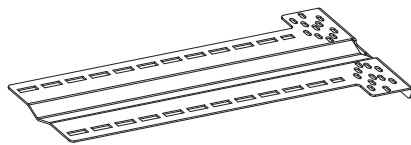

Frente da chapa dorsal de fixação a menos de 48 cm da frente dos pneus virados para a frente.



Figura 5: Ao centrar a chapa dorsal de fixação, alinhe com os grampos parafusos em U dianteiros e marque a chapa protetora onde fará a perfuração.

## 6 INSTALAÇÃO

**⚠️ ADVERTÊNCIA** Sempre tenha muito cuidado ao realizar uma perfuração em veículos. Verifique se todas as linhas de combustível, tubulação do freio, fiação elétrica e outros objetos estão perfurados ou danificados quando/se realizar uma perfuração no veículo. Deixar de inspecionar a área a ser perfurada pode causar danos ao veículo, choque elétrico, incêndio ou ferimentos.

**⚠️ AVISO** Inspeção a área a ser perfurada (nos dois lados do material) antes de perfurar, remova os objetos que podem estar danificados e faça as perfurações para os grampos parafusos em U.

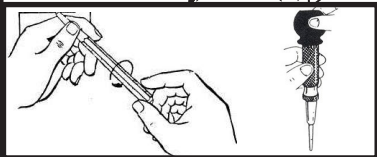
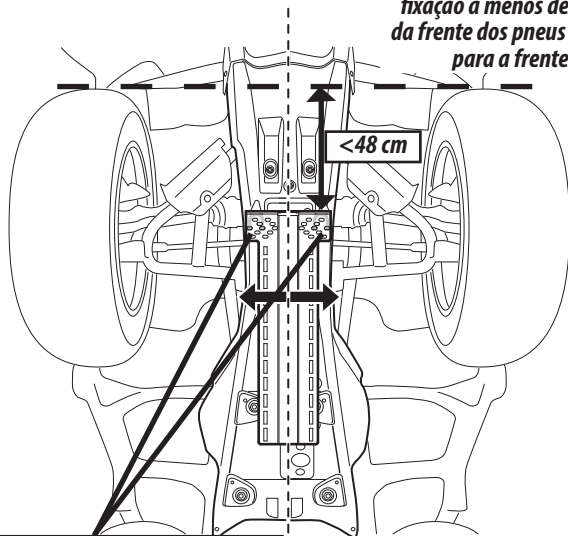
**NOTA:** durante a operação, pode haver vibração entre a chapa protetora e a base de montagem. Antes de instalar a base de montagem do arado, você pode optar por adicionar um isolante de borracha em rolo entre a chapa protetora e a base de montagem, para eliminar o excesso de vibração.



Figura 7: Perfure a chapa protetora para dar espaço aos furos do grampo parafuso em U.

## 5 INSTALAÇÃO

- (1) Placa traseira de contato ajustável
- (1) Lápis de graxa ou punção de bico

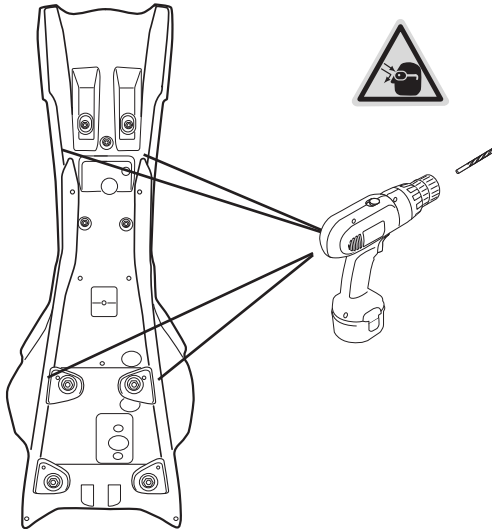

Figura 6: Ao centrar a chapa traseira de contato, alinhe com os grampos parafusos em U traseiros e marque a chapa protetora onde fará a perfuração.

## 7 INSTALAÇÃO

- (2) Grampos parafusos em U
- (4) Porca sextavada com trava de 5/16 - 18

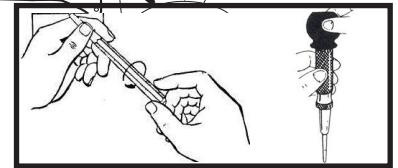
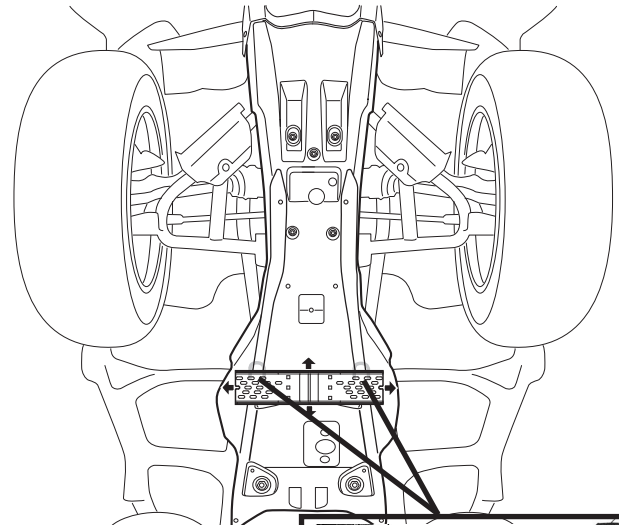
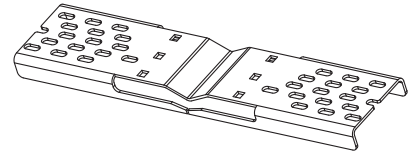

Figura 8: Insira o par dianteiro dos grampos parafusos em U nos furos da chapa protetora e da chapa dorsal de fixação. Fixe, sem apertar, a extremidade de frente da chapa dorsal de fixação nos grampos parafusos em U.



## 8 INSTALAÇÃO

(1) Suporte de fixação dos tubos do arado

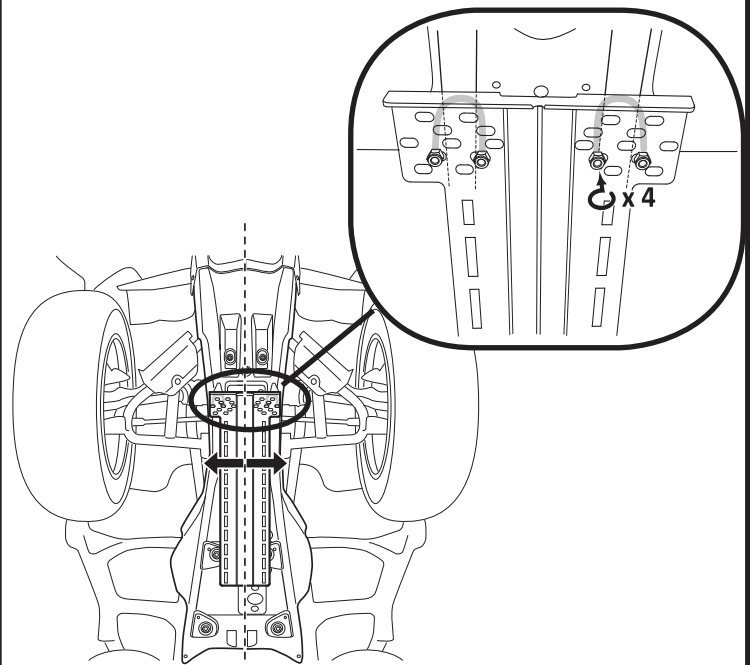
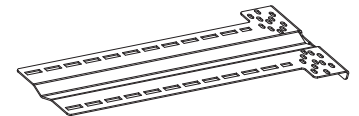

Figura 8: Coloque o suporte de fixação dos tubos do arado contra o suporte dorsal e ajuste até que um conjunto de buracos de pino esteja menos de 60 cm distantes da frente dos pneus virados para frente.

## 9 INSTALAÇÃO

(4) Parafuso tipo francês, 3/8 - 16 x 3/4  
(4) Porca sextavada com trava de 3/8 - 16

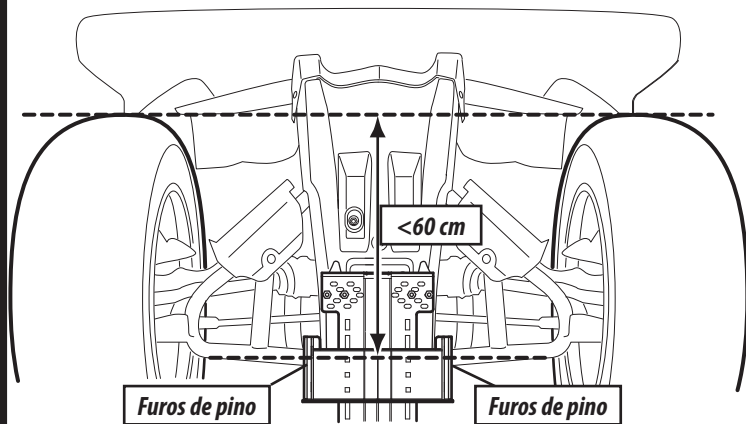
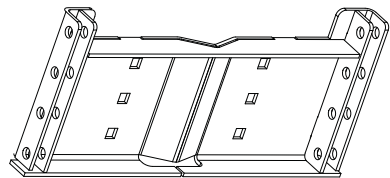

Figura 9: Fixe, sem apertar, o suporte de fixação dos tubos do arado no suporte dorsal com os parafusos tipo francês e porcas com trava.

## 10 INSTALAÇÃO

(1) Placa traseira de contato ajustável

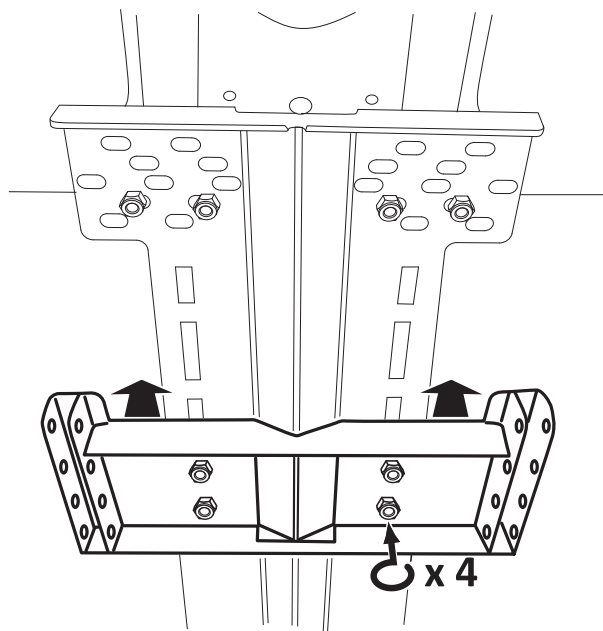

Figura 10: Deslize a placa traseira de contato ajustável na chapa dorsal para alinhar com os grampos parafusos em U traseiros. Não aperte neste momento.

## 11 INSTALAÇÃO

(2) Parafuso com cabeça redonda para o suporte, 3/8 - 16 x 3/4  
(2) Porca sextavada com trava de 3/8 - 16

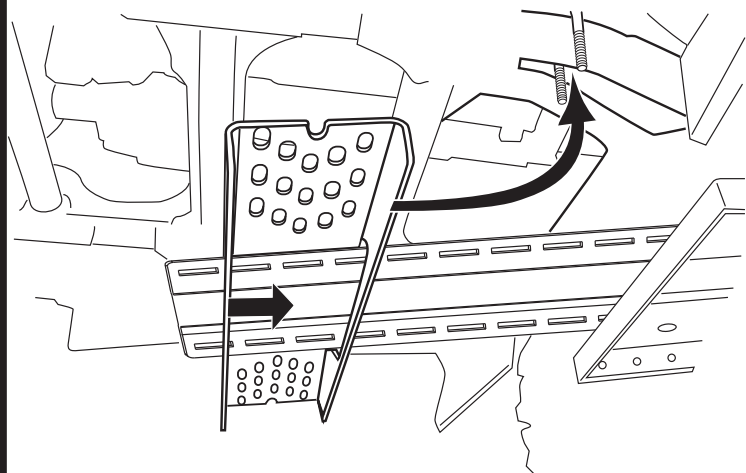
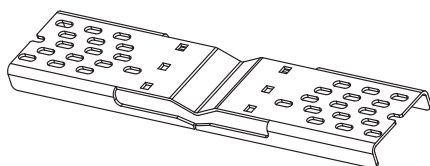

Figura 11: Fixe, sem apertar, a placa traseira de contato no dorso com os parafusos tipo francês.



## 12 INSTALAÇÃO

- (2) Grampo parafuso em U
- (4) Porca sextavada com trava de 5/16 - 18

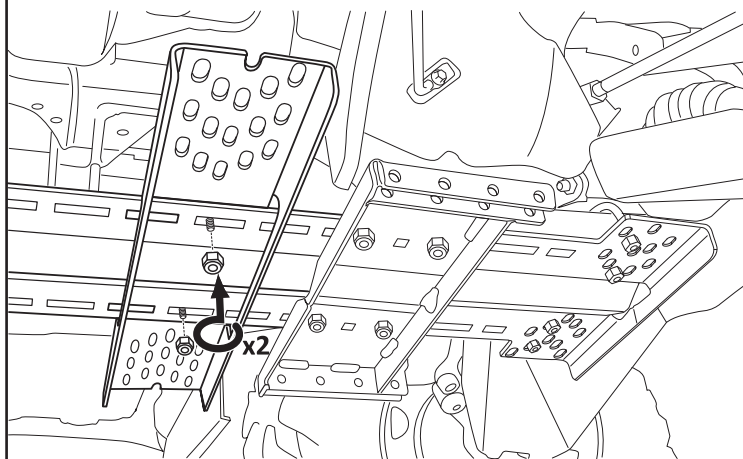

Figura 12: Fixe, sem apertar, a placa traseira de contato nos grampos parafusos em U traseiros com porcas com trava.

## 13 INSTALAÇÃO

- (4) Grampo parafuso em U
- (8) Porca sextavada com trava de 5/16 - 18
- (6) Parafuso tipo francês, 3/8 - 16 x 3/4
- (6) Porca sextavada com trava de 3/8 - 16

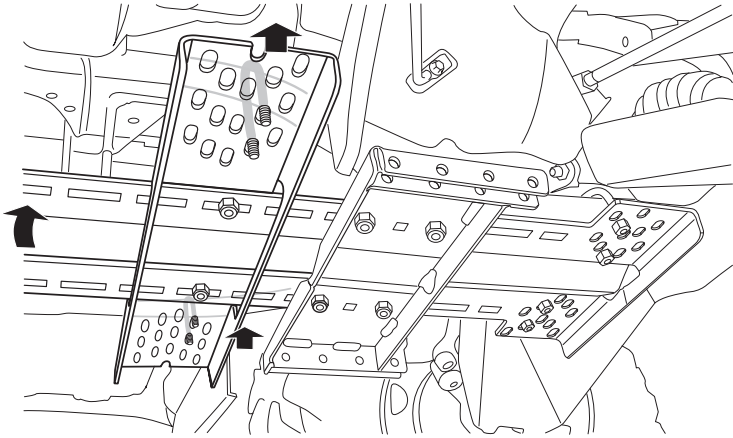

Figura 13: Aperte toda a ferragem de acordo com as especificações de torque na tabela abaixo.

## ESPECIFICAÇÕES DE TORQUE

Use as especificações de torque recomendadas quando montar este produto, salvo se especificado de outra forma.

| TAMANHO DO FIXADOR         | TORQUE DO FIXADOR |      | Tamanho do soquete/<br>chave |
|----------------------------|-------------------|------|------------------------------|
|                            | lb-ft             | N.m. |                              |
| Grampo parafuso em U 5/16" | 17                | 23   | Soquete 1/2"                 |
| Parafuso tipo francês 3/8" | 30                | 40   | Soquete 9/16"                |

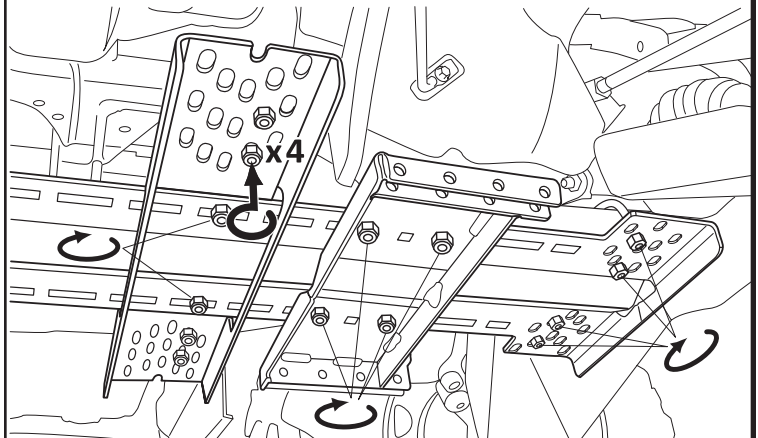
## VERIFICAÇÃO PRÉ-OPERAÇÃO DO SISTEMA

Faça a verificação do sistema::

- 1 Verifique se a orientação da base de montagem está correta (veja a figura de montagem final na página 3)
- 2 Verifique os fixadores para que estejam firmes e com o aperto correto.
- 3 Verifique se a pá do arado pode girar livremente sem interferir com os pneus ou carroceria do veículo. Se interferir, pode ser necessário ajustar o local da base de montagem do arado mais para a frente do veículo.
- 4 Verifique a altura máxima de elevação do arado para evitar dano à base de montagem do arado, tubos do arado e a estrutura.

Após inspecionar o sistema você está pronto para operar o sistema de arado.



Figura 14: \*Montagem completa da base mostrada com o tubo do arado e pá do arado instalados.

- \* Base de montagem do arado, pá do arado e mecanismo de elevação da pá do arado vendidos separadamente. Para opções completas do sistema de arado, acesse [www.warn.com](http://www.warn.com) para a linha completa de acessórios de arado disponível.

## MANUTENÇÃO/ CUIDADOS

- Inspeção todas as peças do arado, base de montagem do arado e ferragem. Substitua, antes de usar, todas as peças que estejam com ferrugem ou deformadas.
- Inspeção todas as porcas e parafusos no arado, base de montagem do arado e ferragens relacionadas antes de cada uso. Aperte todas as porcas que parecerem estar soltas. Parafusos e porcas descascados, quebrados ou empenados precisam ser substituídos.
- Verifique todas as peças móveis ou rotativas. Remova detritos que possam impedir que a peça se movimente livremente. Guarde abrigado do tempo, entre usos, para protegê-lo contra corrosão, congelamento, e mantê-lo em boas condições de operação.

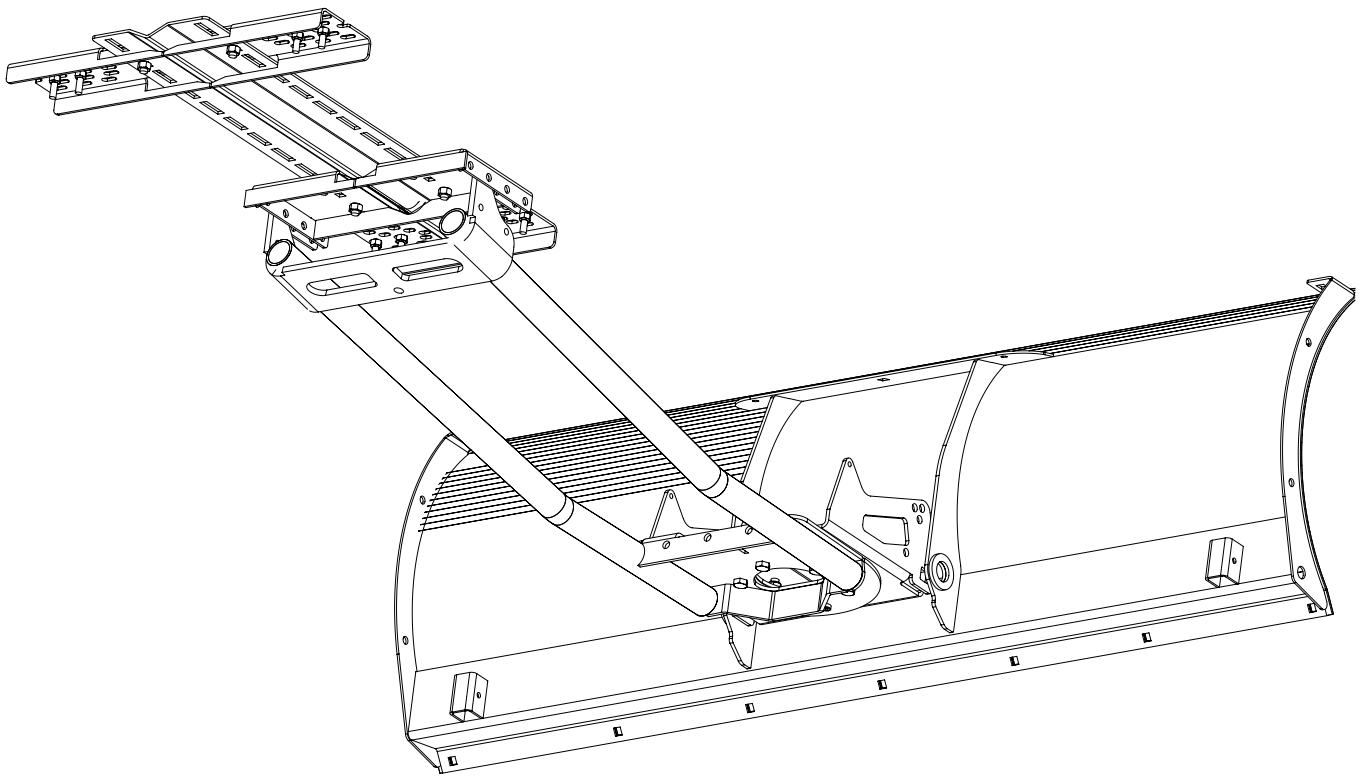
## SERVIÇO AUTORIZADO

- 1 Consulte estas instruções de instalação para ver ilustrações e informações detalhadas sobre instalação, operação segura e adequada e diagramas de montagem da sua Base de Montagem de Arado Universal. Se não conseguir resolver o problema, passe para a etapa 2.
- 2 Entre em contato com o revendedor onde comprou o Kit de Montagem do Arado Universal. Se o problema persistir após conversar sobre o problema com o pessoal de peças e manutenção, passe para a etapa 3.
- 3 Se não conseguir resolver o problema de forma satisfatória, ligue para o Atendimento ao Cliente da Warn Industries: 1-800-543-9276. Ou contate a Warn Industries pelo website: [www.warn.com](http://www.warn.com).

**A INSTALAÇÃO E OPERAÇÃO DESCUIDADAS PODEM CAUSAR FERIMENTOS GRAVES OU DANOS AO EQUIPAMENTO. LEIA E COMPREENDA TODAS AS PRECAUÇÕES DE SEGURANÇA E INSTRUÇÕES DE OPERAÇÃO ANTES DE INSTALAR E DE OPERAR ESTE PRODUTO.**





# ASENNUSOHJEET

## AURAN UNIVERSAALI ASENNUSSARJA

Osanumero: 91810

### YLEISET TURVAOHJEET

Sinun ja muiden turvallisuus on erittäin tärkeää. Auttaakseen sinua tekemään tietoon perustuvia päätöksiä turvallisuudesta, olemme tarjonneet asennus- ja käyttöohjeet ja muun tiedon merkinnöissä sekä tässä oppaassa. Nämä tiedot varoittavat sinua mahdollisista vaaroista jotka voivat loukata sinua tai muita. Mahdoton on varoittaa sinua tämän tuotteen kaikista mahdollisista vaaroista, sinun tulee käyttää omaa tervettä arvostelukykyä.

**HUOLIMATON ASENNUS JA KÄYTTÖ VOIVAT JOHTAA VAKAAN VAMMAAN TAI LAITTEIDEN VAURIOITUMISEEN. LUE JA YMMÄRRÄ KAIKKI TURVALLISUUS- JA KÄYTTÖOHJEET ENNEEN TUOTTEEN ASENNUSTA JA KÄYTTÖÄ.**

Tässä oppaassa kerrotaan mahdollisista vaaroista ja annetaan tärkeitä, sinua ja muita henkilövahinkoja tai kuolemaa välttämään auttavia turvallisuusviestejä. VAROITUS ja HUOMIO ovat merkkisanoja vaaran tason tunnistamiseksi.

Nämä viestit tarkoittavat:

▲VAROITUS tarkoittaa vaaraa, joka voi aiheuttaa vakavan vamman tai kuoleman, jos et noudata suosituksia.

▲HUOMIO viestittää vaarasta, joka voi aiheuttaa lievän tai kohtalaisen vamman, jos et noudata suosituksia.

Tässä oppaassa käytetään ILMOITUKSIA, joilla kiinnitetään huomiota tärkeisiin mekaanisiin tietoihin, ja sanaa Huomautus, jolla painotetaan yleistä huomionarvoista tietoa.

### ▲ VAROITUS

#### TÖRMÄYKSEN JA LIIKKUVIIN OSIIN TAKERTUMISEN VAARA

Näiden ohjeiden laiminlyönti voi johtaa vaikeaan loukkaantumiseen tai kuolemaan

- Lue aina auran ja vinssin käyttöohjeet ja kaikki varoitusmerkinnät ennen niiden käyttöä.
- Ole äärimmäisen varovainen poratessa mitä tahansa ajoneuvoa. Varmista, ettet puhkaise tai vahingoita yhtään polttoaineen tai jarrun putkea, sähköjohtoa ja muuta esinettä ajoneuvoa poratessa. Tarkasta ennen porausta huolellisesti porattava alue materiaalin molemmin puolin ja siirrä esineet, jotka voivat vaurioitua. Porattavan alueen tarkastuksen laiminlyönti voi johtaa ajoneuvon vaurioitumiseen, sähköiskuun, tulipaloon tai henkilövahinkoon.
- Käytä aina suojalaseja tätä pakettia asennettaessasi. Poraus voi aiheuttaa lentäviä metallisiruja. Lentävät sirut voivat aiheuttaa silmävammoja.
- Ole aina äärettömän varovainen leikkauksessa ja trimmauksessa asennuksen aikana.
- Poista aina korut ja käytä silmiensuojainta.
- Käytä aina asianmukaista huolenpitoa nostaessa osia paikoilleen.
- Varmista aina, että osat pysyvät turvallisesti kiinni asennuksen ja käytön aikana.
- Kiristä aina huolellisesti kaikki mutterit ja pultit asennusohjeiden mukaan.
- Käytä asennetulla auralla ajoneuvoa aina kävelynopeudella. Älä koskaan ylitä 5 mph (8 km/h), vaikka terä olisi ylhäällä.
- Auraa aina varovaisesti; törmäys piilossa olevaan tai kiinteään kohteeseen voi aiheuttaa ajoneuvon äkillisen pysähtymisen tai hallinnasta poistumisen.
- Älä koskaan käytä ajoneuvoa yli 10 asteen kaltevuudella asennetulla auralla.
- Älä koskaan seiso tai ratsasta auralla.
- Pysy aina etäällä liikkuvista osista ja nivelistä. Pidä aina muut ihmiset poissa, kun käytät tai säädät auraa.
- Suorita aina auran mekanismin, kiinnikkeiden, kaapelien ja niihin liittyvien laitteiden säännölliset tarkastukset ja huoltotyöt.
- Vaihda aina kaikki kuluneet tai vaurioituneet osat ennen käyttöä.
- Älä koskaan käytä tätä WARN-tuotetta vioittuneilla tai puuttuvilla osilla.
- Aja aina hitaasti kuoppaisella ja epätasaisella maastolla. Ajo auran yläasennossa pomppimista aiheuttavilla nopeuksilla voi saada aikaan vinssin kääntövaihteen, aiheuttaen auran laskeutumisen alas. Tämä voi johtaa auran törmäykseen kiinteään esineeseen ja aiheuttaa ajoneuvolle vaurioita ja kuljettajan loukkaantumisen tai kuoleman.
- Aja aina sellaisella nopeudella, että aura ei pompi ja ole aina tietoinen auran asennosta ajamisen aikana.
- Älä koskaan nosta auran yläosaa mönkijän valojen yläpuolelle, koska se voi vahingoittaa ajoneuvoa ja auraa.

Lue asennus- ja käyttöohjeet perusteellisesti.

WARN INDUSTRIES, INC. 12900 S.E. Capps Road,  
Clackamas, OR USA 97015-8903, 1-503-722-1200, FAX: 1-503-722-3000  
Asiakaspalvelu: 1-800-543-9276  
Jälleenmyyjän etsintäpalvelu: 1-800-910-1122  
Kansainvälinen myynti/Asiakaspalvelu: 1-503-722-3008  
Kansainvälinen faksi: 1-503-722-3005

## ⚠ HUOMIO

### LIKKUVIIN OSIIN TAKERTUMISEN VAARA

Näiden ohjeiden laiminlyönti voi aiheuttaa lievän tai kohtalaisen vamman

- Ota aina aikaa lukeakseen ja täysin ymmärtääkseen tuotteen mukana toimitettu asennus- ja käyttöopas.
- Tuotetta ei saa käyttää, jos olet alle 16-vuotias.
- Älä koskaan käytä tuotetta huumeiden, alkoholin tai lääkkeiden vaikutuksen alaisena.

Lue asennus- ja käyttöohjeet perusteellisesti.

## ILMOITUS

### LAITEVAURIO

- Ole varovainen, kun asennussarja on ajoneuvossa ilman auraa.
- Poista auran asennussarja ennen vapaata ajoa. Auran asennussarjan osat voivat vahingoittaa.
- Säilytä aina tätä tuotetta käyttökertojen välillä sään vaikutusten ulkopuolella suojatakseen sitä korroosiolta ja jäätymiseltä, ja pitääkseen tuote sujuvasti toimivana.

Lue asennus- ja käyttöohjeet perusteellisesti.

## SISÄLLYSLUETTELO

|  |           |
|--|-----------|
| Tarvittavat työkalut.....                    | sivu 2    |
| Osaluettelo .....                            | sivu 3    |
| Asennus .....                                | sivut 4-7 |
| Kiristysmomenttien tiedot.....               | sivu 6    |
| Käyttöä edeltävä järjestelmän tarkistus..... | sivu 7    |
| Huolto/Hoito .....                           | sivu 8    |
| Palvelu .....                                | sivu 8    |

## HUOMAUTUKSET

- Sinun WARN® universaali lumiauran asennussarja sopii useampiin, mutta ei kaikkiin mönkijöihin. Jos sinulla on asennusta koskevia kysymyksiä, ota yhteys WARN-tuotteen jälleenmyyjään, jolta ostit universaalien lumiauran asennussarjan. Jos et edelleenkään pysty ratkaisemaan ongelmaa, soita Warn Industries asiakaspalveluun: 1-800-543-9276.
- Täydellisen aurajärjestelmän luomiseksi sinun täytyy ostaa erikseen auran pohja, auran terä ja auran terän nostomekanismi. Lisätietoja saatavissa olevista sarjoista kysy valtuutetulta WARN-tuotteen jälleenmyyjältä tai soita Warn Industries asiakaspalveluun: 1-800-543-9276 (varaosien apu). Voit myös vieraila sivuillamme: [www.warn.com](http://www.warn.com).
- Näissä ohjeissa oletetaan, että tehtaan pohjapanssarit poistetaan. Pysyvät tehtaan pohjapanssarit vaativat porausta.

## TARVITTAVAT TYÖKALUT

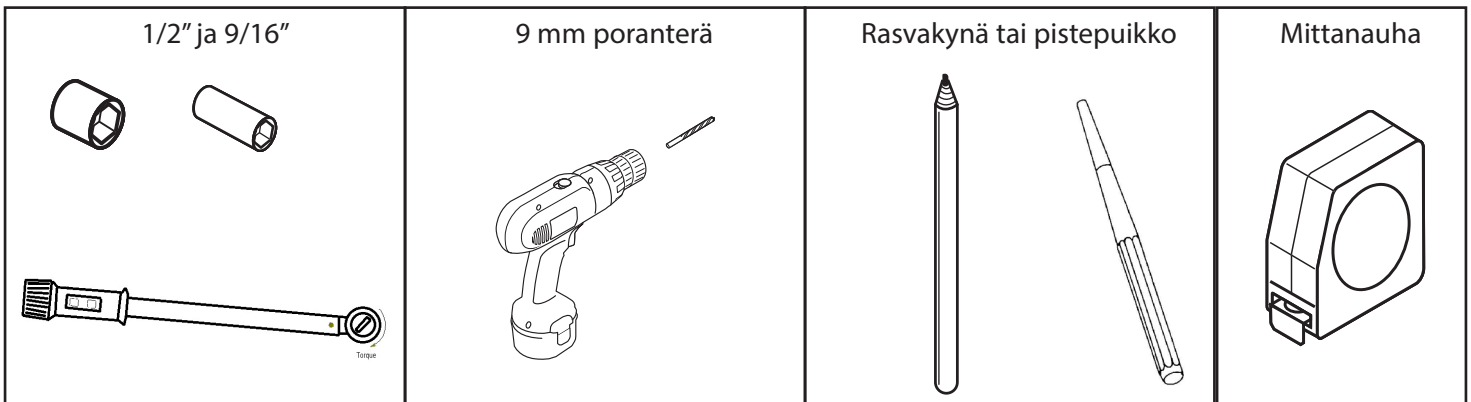

# OSALUETTELO

| Osanumero | Kpl | Kuvaus                            |
|-----------|-----|-----------------------------------|
| 91811     | 1   | TYÖTÖPUTKIEN KIIINNITYSLEVY       |
| 91809     | 1   | SÄÄDETTÄVÄ TAKALEVY               |
| 91814     | 1   | SELKÄRANKA-LEVY                   |
| 63267     | 6   | 3/8 - 16 X 3/4 - TÄKKIPULTTI      |
| 6779      | 6   | 3/8 - 16 LUKITSEVA KUUSIOMUTTERI  |
| 2002      | 8   | 5/16 - 18 LUKITSEVA KUUSIOMUTTERI |
| 60869     | 4   | 5/16 - 18 X 1-3/8 X 2" U-PULTTI   |

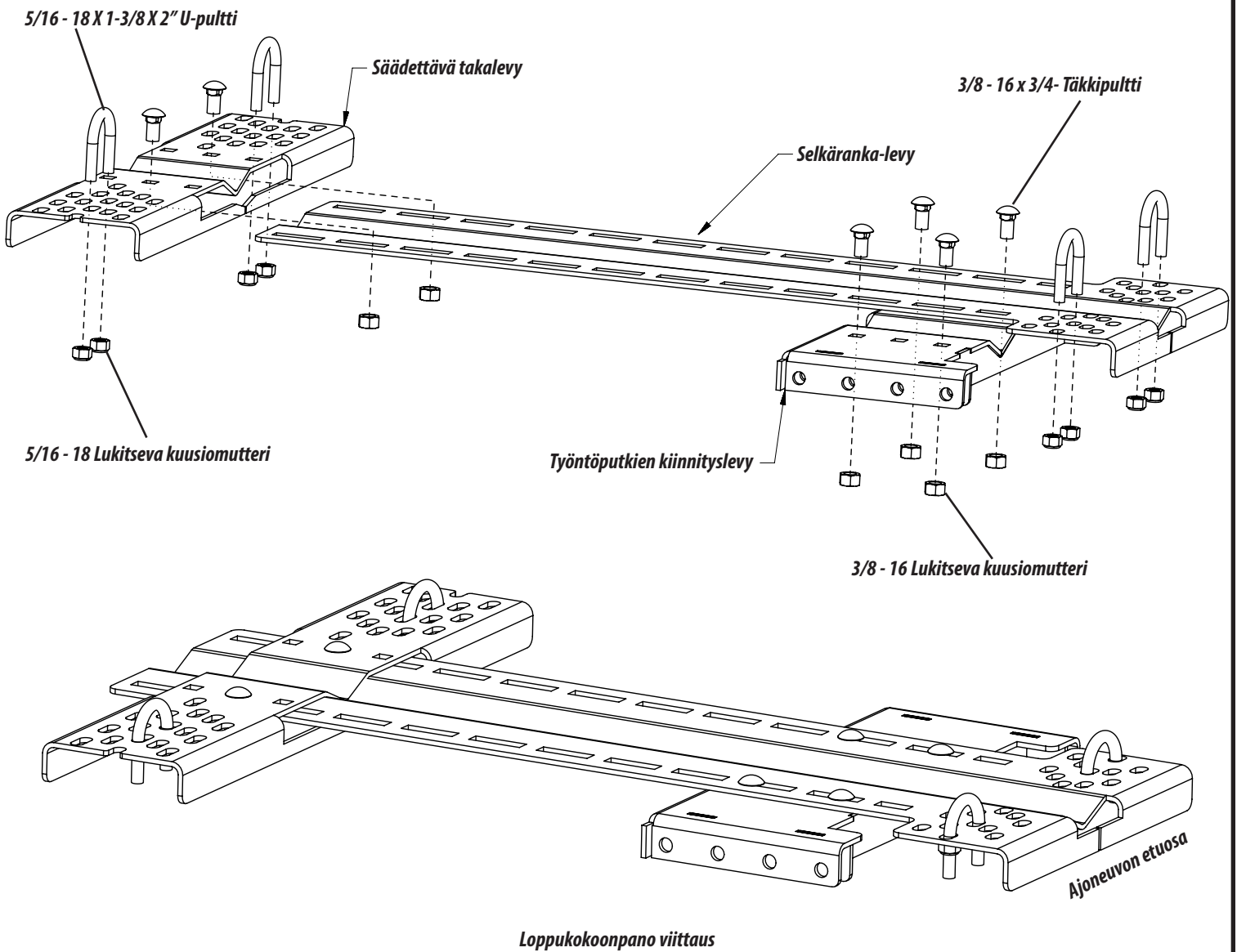

# ASENNUSOHJEET

**VAROITUS** Ole äärimmäisen varovainen poratessa mitä tahansa ajoneuvoa. Varmista, ettet puhkaise tai vahingoita yhtään polttoaineen tai jarrun putkea, sähköjohtoa ja muuta esinettä poratessasi ajoneuvoa. Tarkasta ennen porausta huolellisesti porattava alue materiaalin molemmiin puolin ja siirrä esineet, jotka voivat vaurioitua. Porattavan alueen tarkastuksen laiminlyönti voi johtaa ajoneuvon vaurioitumiseen, sähköiskuun, tulipaloon tai henkilövahinkoon.



**VAROITUS** Käytä aina suojalaseja tätä pakettia asennettaessasi. Poraus voi aiheuttaa lentäviä metallinsiruja. Lentävät sirut voivat aiheuttaa silmävammoja.

**VAROITUS** Ota aina aikaa lukeakseen ja täysin ymmärtääkseen tuotteen mukana toimitettu asennus- ja käyttöopas.

## 1. ASENNUS

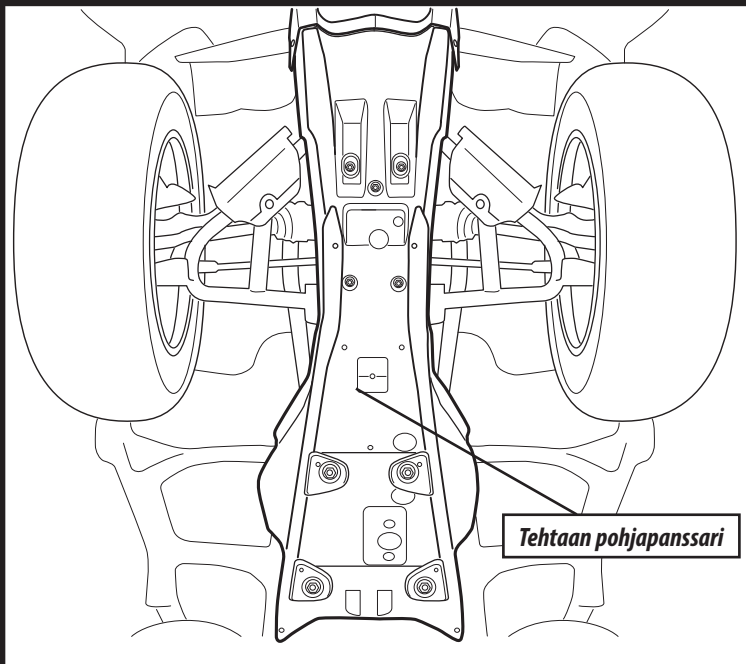

Kuva 1: Etsi pohjapanssari ja poista, jos mahdollista.

## 2. ASENNUS

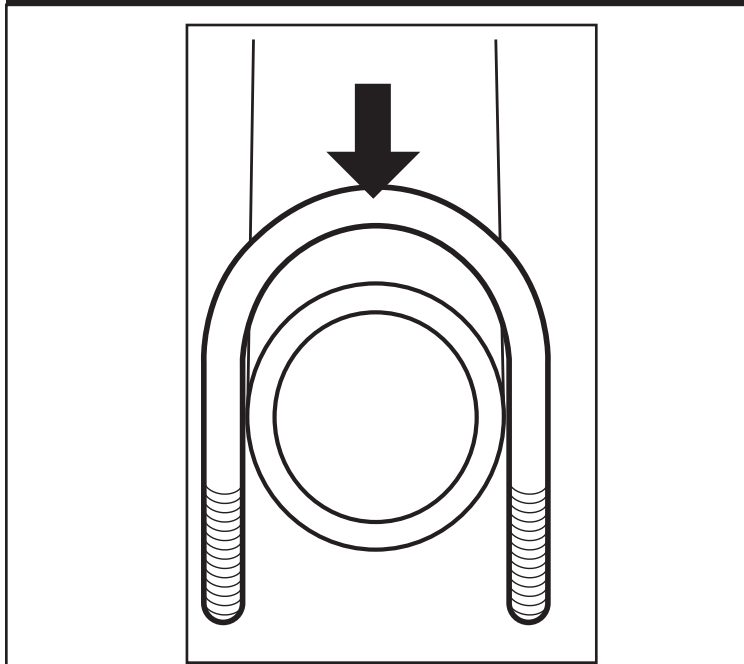

Kuva 2: Valitse sopivan u-pultin paikka.

## 3. ASENNUS

### (4) U-pultit

Aseta kaksi u-pulttia rungon etupään lähelle (etuosan a-varsien lähelle tai niiden väliin) ja kaksi u-pulttia rungon takaosaan (jalkatappien lähelle tai niiden väliin). Etu- ja takasarjan u-pulttien pitäisi toisistaan olla vähintään 25 cm ja enintään 60 cm.

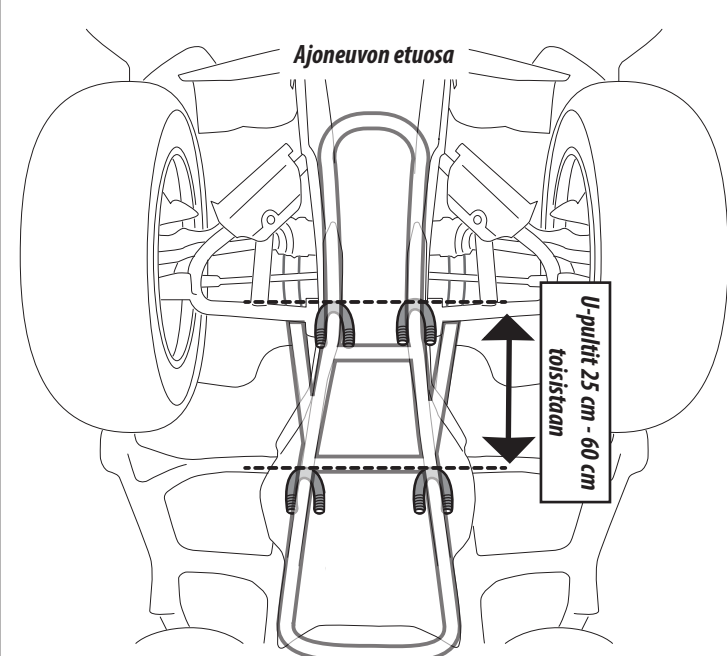

Kuva 3: Oikea sijoittelu (u-pultit ovat rinnakkain ja 25 cm - 60 cm toisistaan).

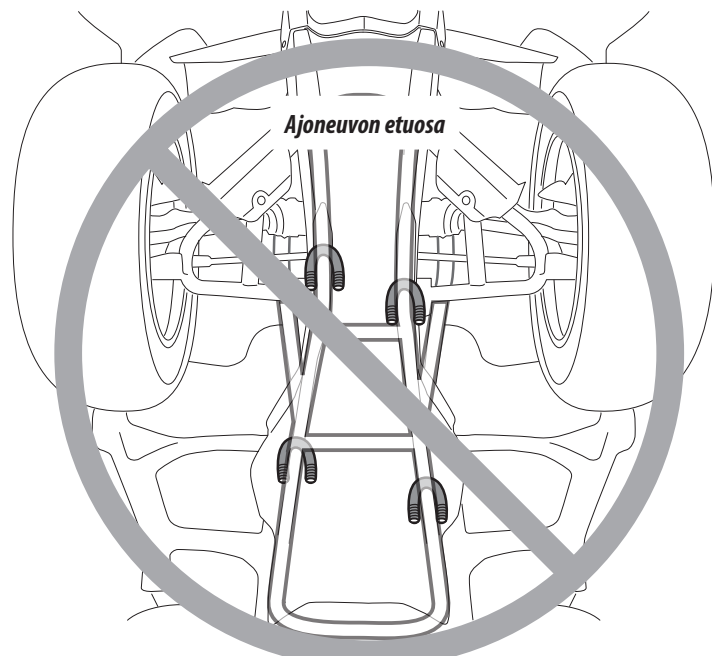

Kuva 4: Väärä sijoittelu - (u-pultit eivät ole rinnakkain ja yli 60 cm toisistaan)



#### 4. ASENNUS

**HUOMAUTUS:** Jos pohjapanssaria EI OLE, siirry suoraan vaiheeseen 7.

- (1) Selkäranka-levy
- (1) Rasvakynä tai pistepuikko

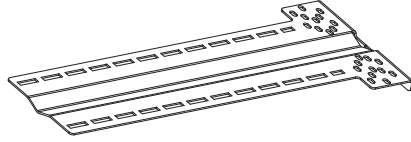

Alle 48 cm selkäranka-levyn etuosan ja eteenpäin suunnattujen renkaiden etupuolen välillä.

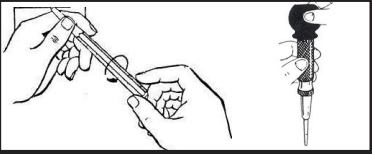
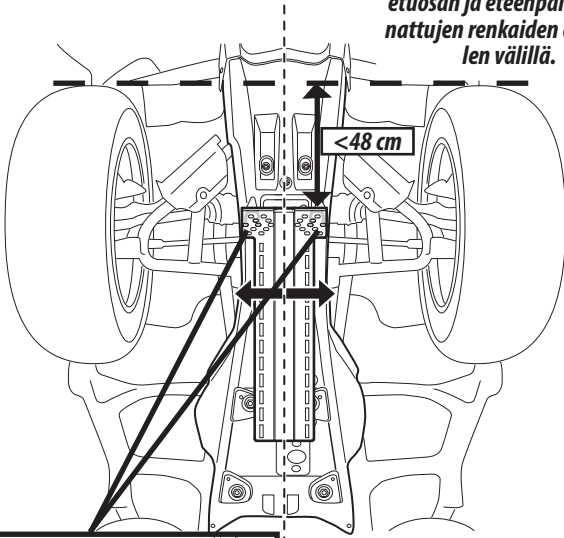

Kuva 5: Kun keskität selkäranka-levyä, kohdista se etuosan u-pultteihin ja merkkää pohjapanssari välisreian poraukseen.

#### 6. ASENNUS

**VAROITUS** Ole äärimmäisen varovainen mitä tahansa ajoneuvoa poratessa. Varmista, ettet puhkaise tai vahingoita ajoneuvoa poratessasi yhtään polttoainetta tai jarrun putkea, sähköjohtoa ja muuta esinettä. Porattavan alueen tarkastuksen laiminlyönti voi johtaa ajoneuvon vaurioitumiseen, sähköiskuun, tulipaloon tai henkilövahinkoon.

**ILMOITUS** Tarkasta ennen porausta huolellisesti porattava alue materiaalin molemmilla puolilla, siirrä vaurioitua voivat esineet ja sitten poraa u-pulttien välisreiat.

**HUOMAUTUS:** Pohjapanssarin ja asennussarjan välillä voi käytön aikana esiintyä värähtelyä.

Ennen kuin asennat auran asennussarjan, voit halutessasi liiallisen värähtelyn poistamiseksi pohjapanssarin ja asennussarjan väliin lisätä kumisen erottimen arkin.

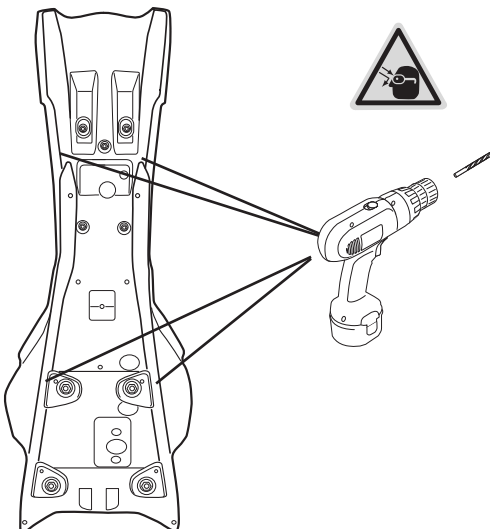

Kuva 7: Pora pohjapanssariin u-pulttien välisreiat.

#### 5. ASENNUS

- (1) Säädettävä takalevy
- (1) Rasvakynä tai pistepuikko

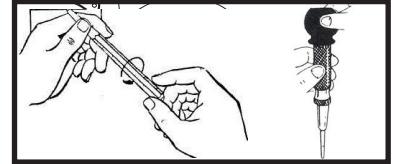
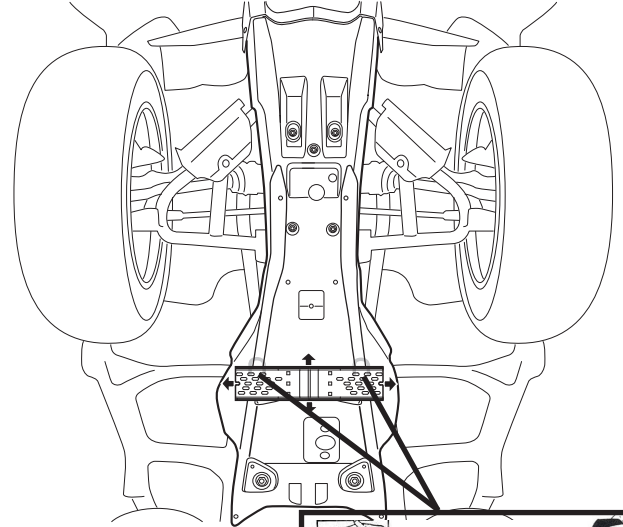
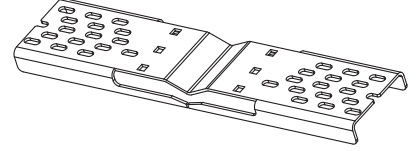

Kuva 6: Kun keskität säädettävää takalevyä, kohdista se takaosan u-pultteihin ja merkkää pohjapanssari välisreian poraukseen.

#### 7. ASENNUS

- (2) U-pultit
- (4) 5/16 - 18 Lukitseva kuusiomutteri

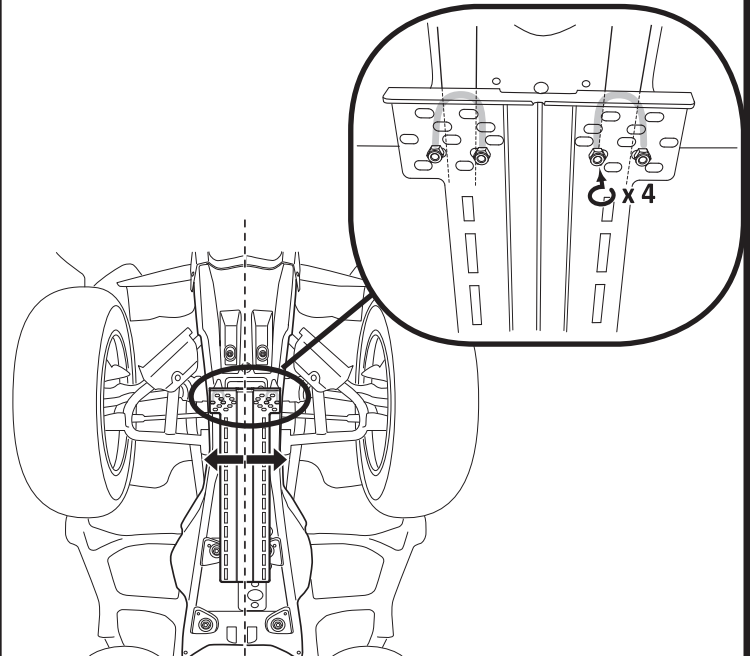
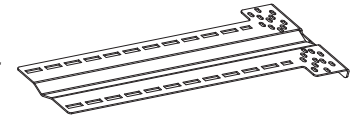

Kuva 8: Aseta etuosan u-pulttien pari läpi pohjapanssarin välisreikien ja selkäranka-levyn. Kiinnitä löyhästi selkäranka-levyn etupää u-pultteihin.

## 8. ASENNUS

(1) Työntöputkien kiinnityslevy

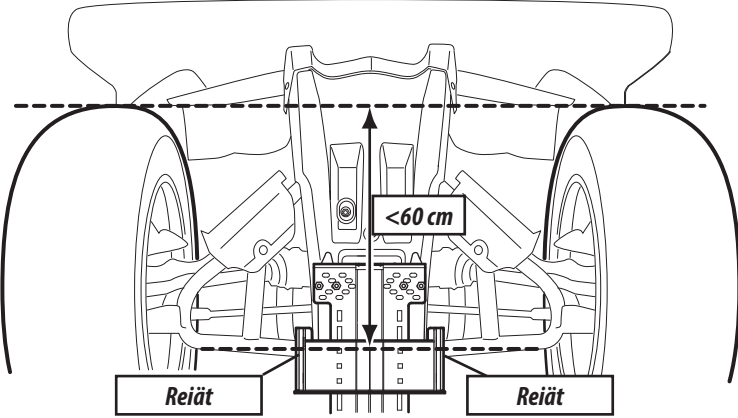
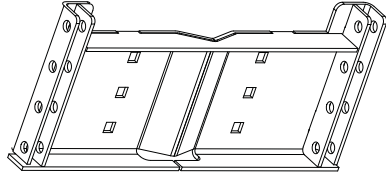

**Kuva 8:** Aseta työntöputkien kiinnityslevy selkäranka-levyä vasten ja säädä kunnnes reikien sarjan ja eteenpäin suunnattujen renkaiden etupuolen välillä on alle 60 cm.

## 9. ASENNUS

(4) 3/8 - 16 x 3/4- Täkkipultti

(4) 3/8 - 16 Lukitseva kuusiomutteri

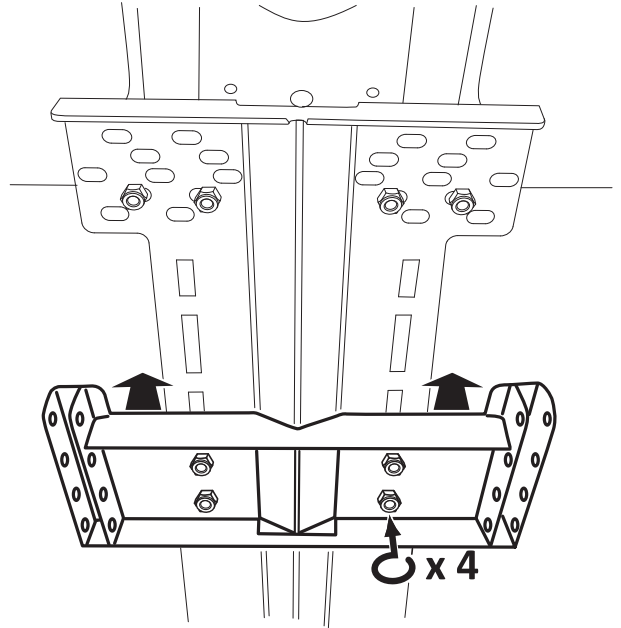

**Kuva 9:** Kiinnitä löyhästi työntöputkien kiinnityslevy selkäranka-levyyn täkkipulteilla ja lukitusmuttereilla.

## 10. ASENNUS

(1) Säädettävä takalevy

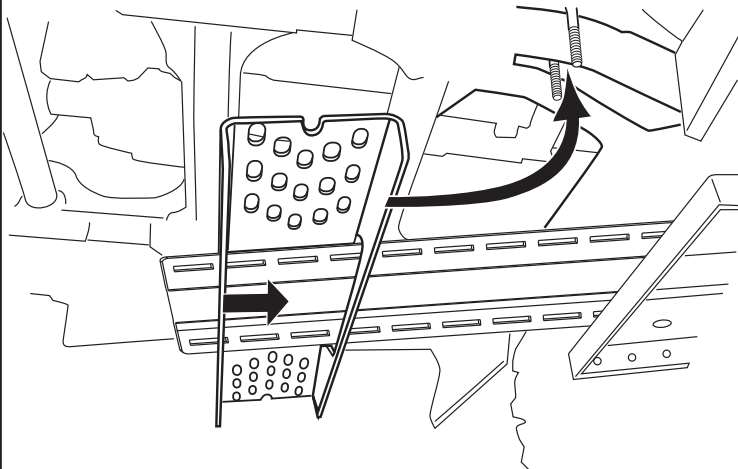
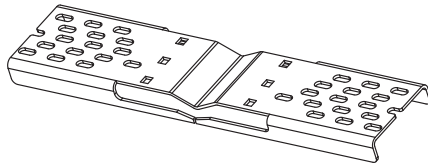

**Kuva 10:** Liu'uta säädettävä takalevy selkäranka-levyn päälle ja kohdista se takao- san u-pultteihin. Älä kiinnitä tällä kertaa.

## 11. ASENNUS

(2) 3/8 - 16 x 3/4- Täkkipultti

(2) 3/8 - 16 Lukitseva kuusiomutteri

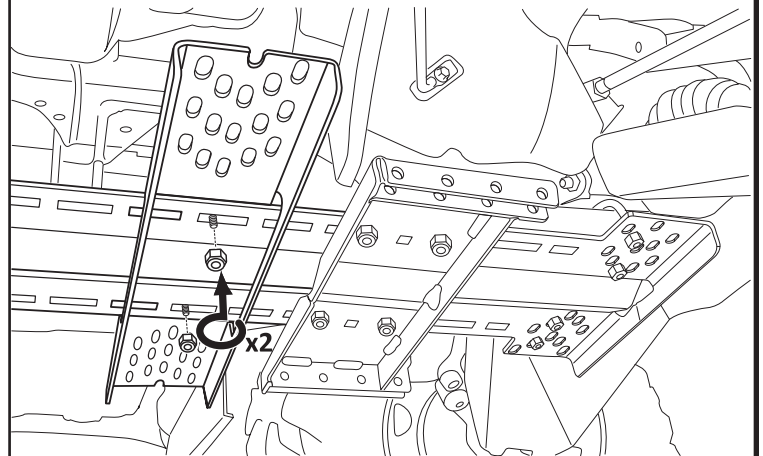

**Kuva 11:** Kiinnitä löyhästi takalevy säädettävään selkäranka-levyyn täkkipulteilla.

## 12. ASENNUS

- (2) U-pultti  
(4) 5/16 - 18 Lukitseva kuusiomutteri

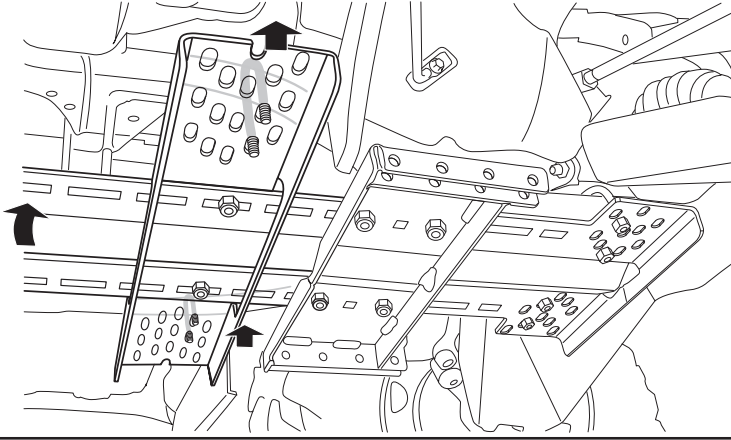

Kuva 12: Kiinnitä löyhästi säädettävä takalevy lukitusmuttereilla takaosan u-pultteihin.

## 13. ASENNUS

- (4) U-pultti  
(8) 5/16 - 18 Lukitseva kuusiomutteri  
(6) 3/8 - 16 x 3/4- Täkkipultti  
(6) 3/8 - 16 Lukitseva kuusiomutteri

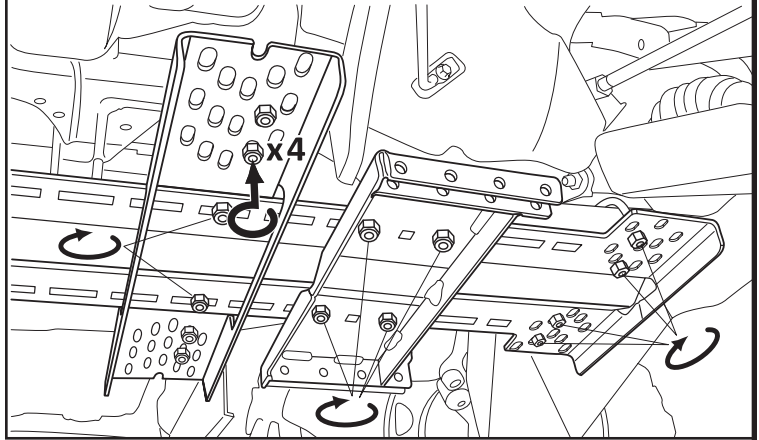

Kuva 13: Kiristä koko laitteisto alla olevasta kaaviosta saatujen vääntömomentti-tietojen avulla.

## KIRISTYSMOMENTIT

Ole hyvä ja käytä tätä tuotetta koottaessa suositeltuja vääntömomentti-tietoja, jollei toisin määrätä.

| KIINNITTIMEN KOKO | KIINNITTIMEN MOMENTTI |     | Hylsyn/jakoavaimen koko |
|-------------------|-----------------------|-----|-------------------------|
|                   | lb-ft                 | N.m |                         |
| 5/16" U-pultti    | 17                    | 23  | 1/2" hylsy              |
| 3/8" Täkkipultti  | 30                    | 40  | 9/16" hylsy             |

## KÄYTTÖÄ EDELTÄVÄ JÄRJESTELMÄTARKISTUS

Suorita järjestelmän tarkistus:

1. Varmista asennussarjan oikea suunta (ks. loppukokoonpano kuva sivulla 3 viitteena).
2. Tarkista kiinnikkeet ja varmista, että ne ovat tiukat ja oikein kiristetty.
3. Varmista että auran terä voi pyöriä vapaasti ja ei puutu renkaita tai auton runkoa. Jos se kuitenkin puuttuu, voi olla tarpeen säätää auran asennussarjan sijainti kohti ajoneuvon etuosaa.
4. Tarkista auran suurin nostokorkeus auran asennussarjan, työntöputkien ja rungon vahinkojen välttämiseksi.

Kun järjestelmän tarkastus on suoritettu, olet valmis käyttämään aura-järjestelmää.

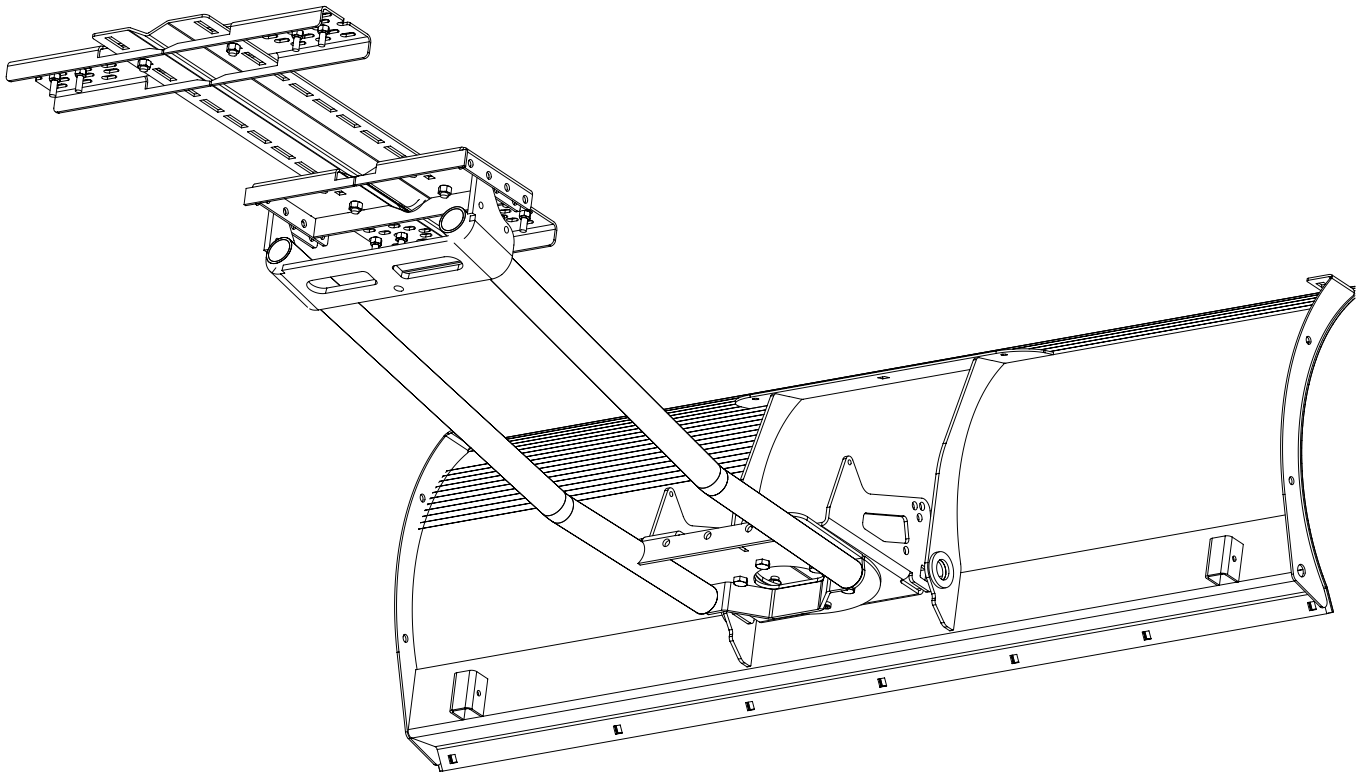

*Kuva 14: \*Täydellinen asennussarjan kokoonpano esitetty asennettuna työntöputken ja auran terän kanssa.*

\* **Auran pohja, terä ja terän nostomekanismi myydään erikseen. Täydelliset auran järjestelmän vaihtoehdot katso [www.warn.com](http://www.warn.com) - täydellinen linja auran lisävarusteita.**

## HUOLTO/HOITO

- Tarkista kaikki auran, asennussarjan ja liittyvien laitteiden metalliosat. Vaihda kaikki ruostunut tai epämuodostunut osat ennen käyttöä.
- Tarkista auran, auran asennussarjan ja liittyvien laitteiden kaikki ruuvit ja mutterit ennen jokaista käyttökertaa. Kiristä kaikki ruuvit ja mutterit, jotka näyttävät olevan löysällä. Kuluneet, murtuneet tai vääntyneet pultit tai mutterit on vaihdettava välittömästi.
- Tarkista kaikki liikkuvat ja pyörivät osat. Poista roskat, jotka voivat estää osia vapaasti liikkumasta. Säilytä käyttökertojen välillä sään vaikutusten ulkopuolella suojatakseen sitä korroosiolta ja jäätymiseltä, ja pitääkseen tuote sujuvasti toimivana.

## PALVELU

1. Katso näistä asennusohjeista universaalien auran asennussarjan asennuksen kuvia ja yksityiskohtaisia tietoja sekä sen turvallisen ja asianmukaisen käytön ja kokoamisen kaavioita. Jos et pysty ratkaisemaan ongelmaa, siirry vaiheeseen 2.
2. Ota yhteyttä jälleenmyyjään, jolta ostit auran asennussarjan. Jos keskustelun jälkeen niiden palveluhenkilöstön kanssa et vieläkin pysty ratkaisemaan ongelmaa, siirry vaiheeseen 3.
3. Jos et pysty ratkaisemaan ongelmaa sinua tyydyttävällä tavalla, soita Warn Industries asiakaspalveluun: 1-800-543-9276. Voit ottaa yhteyttä Warn Industries:iin myös vierailemalla verkkosivuillamme: [www.warn.com](http://www.warn.com).

**HUOLIMATON ASENNUS JA KÄYTTÖ VOIVAT JOHTAA VAKAAN VAMMAAN TAI LAITTEIDEN VAURIOITUMISEEN. LUE JA YMMÄRRÄ KAIKKI TURVALLISUUS- JA KÄYTTÖOHJEET ENNEN SEN TUOTTEEN ASENNUSTA JA KÄYTTÖÄ.**

