



12400 Earl Jones Way
 Louisville, KY 40299
 rev-a-shelf.com
 Customer Service: 800-626-1126



INSTALLATION INSTRUCTIONS

RV-SERIES 35 QT. WASTE CONTAINER PULLOUT

TOOLS REQUIRED:

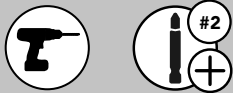

ESTIMATED ASSEMBLY TIME:

15 MIN

CARE AND MAINTENANCE:

Clean with a damp cloth and wipe parts dry.



PARTS LIST

No.	Description	Qty.
A	Handle	1
B	Rear Basket	1
C	Frame	1
D	Uprights	2
E	Waste Container	1
F	#8 x 3/4" Truss Head Screws	4

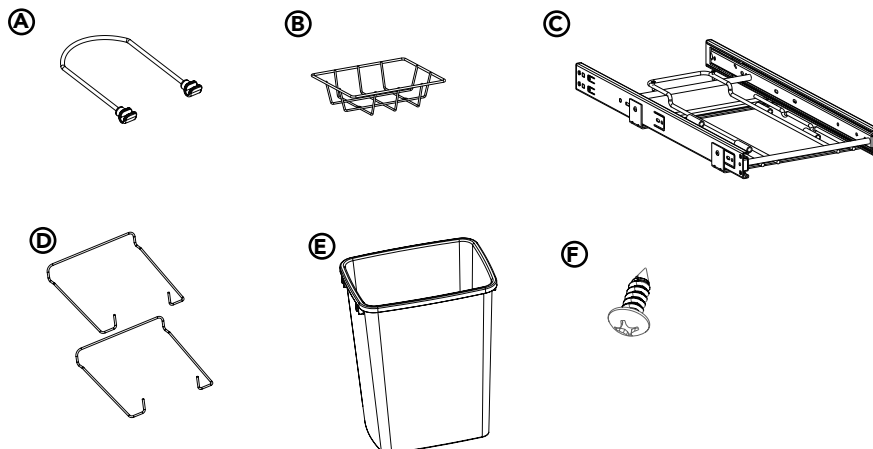

WATCH VIDEO TUTORIALS OF
 PRODUCT INSTALLATIONS



WWW.REV-A-SHELF.COM/VIDEOS

STEP 1

Begin by setting the frame inside the cabinet. Locate the position of where you would like it to be mounted.

Note: Look to make sure that there is no interference with the cabinet door when opening and closing.

STEP 2

With the frame in the closed position, insert the front (2) #8 x 3/4" screws, making sure that the frame is square to the front of the cabinet. Then install the (2) #8 x 3/4" rear screws (See Figure A).

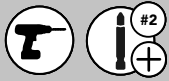

STEP 3

With the frame securely in place, slide the frame out of the cabinet and remove the (2) pre-installed screws on the rear of the frame. The rear basket can be installed using these (2) screws (See Figure B).

Note: For 16" depth or shorter applications, the rear basket can be left off.

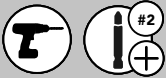

STEP 4

Attach both uprights into the tubes located on the frame (See Figure C).

STEP 5

Finally attach the optional handle and insert the waste container.

Note: Handle should only be used if you are not using the optional Rev-a-shelf door mounting kit (sold separately).

FIG. A

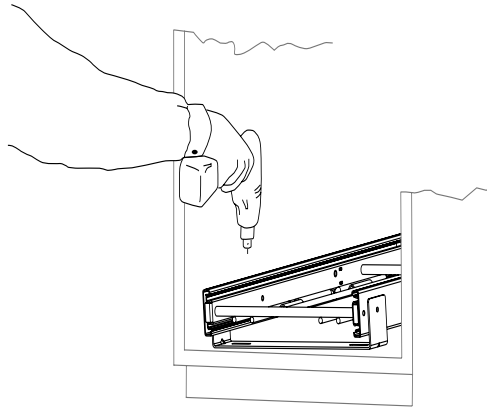

FIG. B

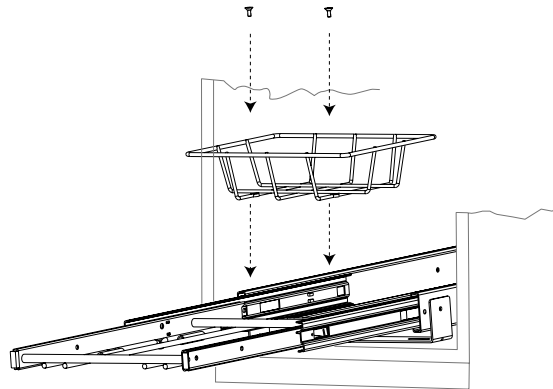

FIG. C

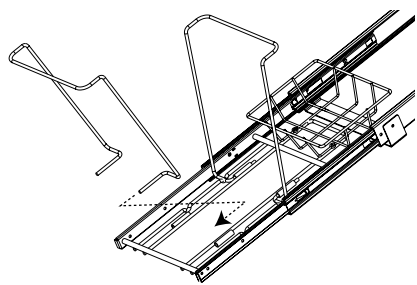
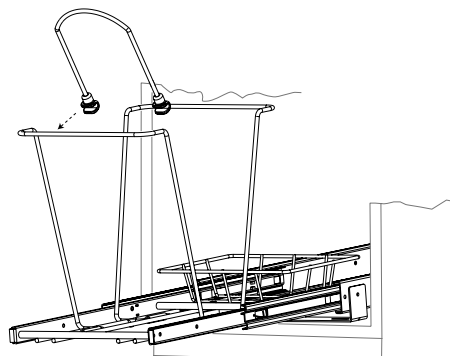

FIG. D





12400 Earl Jones Way
Louisville, KY 40299
rev-a-shelf.com
Customer Service: 800-626-1126



INSTRUCCIONES DE INSTALACIÓN INSTRUCTIONS D'INSTALLATION

CONTENEDOR DE BASURA EXTRAÍBLE DE 33 L RV-SERIES POUBELLE COULISSANTE DE 35 QUARTS

HERRAMIENTAS REQUERIDAS:
OUTILS REQUIS:

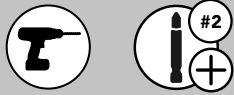

TIEMPO ESTIMADO
DE ENSAMBLE:
DUREE ESTIMEE
DE L'ASSEMBLAGE:

15 MIN

CUIDADO Y MANTENIMIENTO:
ENTRETIEN ET MAINTENANCE:

Limpie con un paño húmedo y
seque las partes.

Nettoyer avec un chiffon
humide et essuyer pour sécher com-
plètement.

PASO 1 / ÉTAPE 1

Comience por colocar el marco
dentro de la alacena. Ubique la
posición en donde le gustaría
que quede instalado.

Aclaración: Mire con cuidado
para asegurarse de que no haya
interferencias con la puerta de la
alacena al abrir y cerrar.

Commencez en installant le cadre
à l'intérieur de l'armoire. Localisez
l'endroit où vous aimeriez que la
poubelle soit installée.

Note : vérifiez qu'il n'y ait pas de
gêne avec la porte de l'armoire
lorsque vous l'ouvrez et la fermez.



Lista de partes / Liste des pièces

No.	Descripcion / Description	Qty.
A	Mango / Poignée	1
B	Cesta trasera / Panier arrière	1
C	Marco / Cadre	1
D	Soportes / Montants	2
E	Contenedor de basura / Contenant à déchet	1
F	#8 x 3/4" tornillos de cabeza segmentada / Vis à tête bombée No 8 x 3/4 po	4

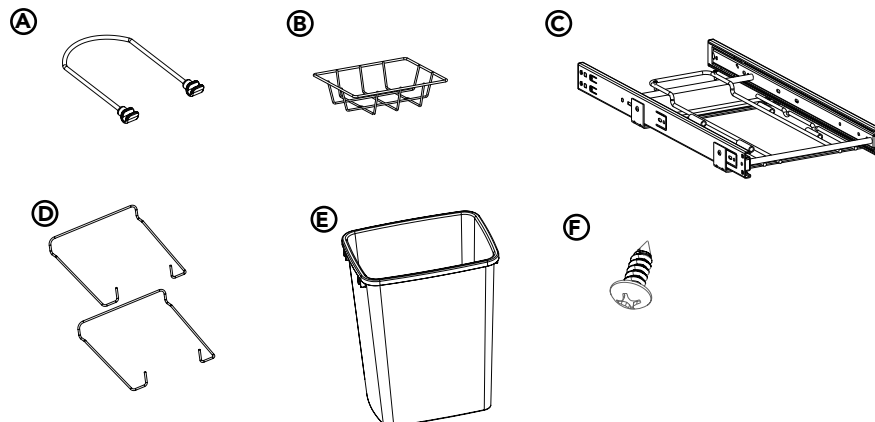

PASO 2 / ÉTAPE 2

Con el marco en la posición cerrada, inserte los (2) tornillos #8 x 3/4" de la parte delantera, asegurándose de que el marco esté en el mismo nivel en la parte delantera de la alacena. Luego coloque los (2) tornillos #8 x 3/4" posteriores (ver imagen A).

Le cadre en position fermée, insérez les vis avant (2) No 8 x 3/4 po, en vous assurant que le cadre soit à égalité avec le devant de l'armoire. Ensuite, installez les vis arrière (2) No 8 x 3/4 po (voir figure A).

PASO 3 / ÉTAPE 3

Con el marco firme en su lugar, deslice el marco fuera de la alacena y quite los (2) tornillos preinstalados en la parte trasera del marco. La cesta trasera puede instalarse usando estos (2) tornillos (ver imagen B).

Aclaración: Para aplicaciones con una profundidad de 16" o más cortas, la cesta trasera puede dejarse.

Le cadre fermement en place, glissez le cadre hors de l'armoire et enlevez les vis préinstallées (2) à l'arrière du cadre. Le panier arrière peut être installé en utilisant ces (2) vis (voir figure B).

Note : pour les installations de 16 po de profondeur ou moins, le panier arrière peut être retiré.

PASO 4 / ÉTAPE 4

Sujete los dos soportes en los tubos ubicados en el marco (ver imagen C).

Fixez les deux montants dans les tubes situés sur le cadre (voir figure C).

PASO 5 / ÉTAPE 5

Finalmente, fije el mango opcional e inserte el contenedor de basura.

Aclaración: El mango solo debe ser utilizado si no usa el equipo de instalación de la puerta Rev-a-shelf opcional (se vende por separado).

Finalemnt, fixez la poignée optionnelle et insérez la poubelle.

Note : la poignée devrait être utilisée uniquement si vous n'utilisez pas l'ensemble de support de porte Rev-a-shelf (vendu séparément).

FIG. A

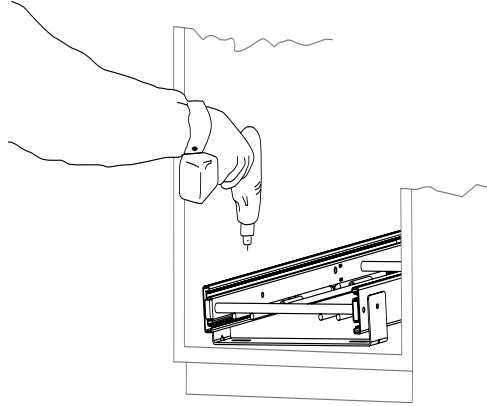

FIG. B

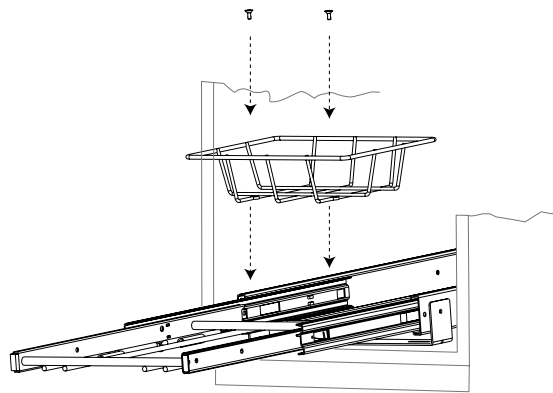

FIG. C

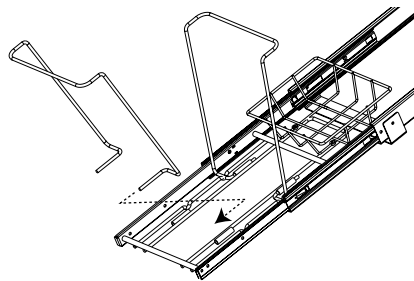

FIG. D

