

ART DER REINIGUNG	REINIGUNGS-VERFAHREN	REINIGUNGS-VERFAHREN	REINIGUNGS-VERFAHREN	HÄUFIGKEIT DER REINIGUNG	TRANSPARANTE GLASSCHEIBE	MIT EASY-CLEAN VEREDELTEN GLASOBERFLÄCHEN
ROUTINE-REINIGUNG		Mit klarem Wasser heiß und anschließend kalt abbrausen.	Trocknen mit einem Schaber	Direkt nach dem Duschen	JA	JA
HAUPT REINIGUNG	Mit verdünnter Essigessenz reinigen	Mit klarem Wasser abspülen	Trocknen mit einem Schaber	Je nach Benutzungshäufigkeit bzw. Bedarf wöchentlich oder monatlich	JA	JA
INTENSIVE REINIGUNG	Im trockenen Zustand mit Polierpaste polieren.	Mit klarem Wasser abspülen	Trocknen mit einem Schaber	Erforderlich bei starker Verschmutzung und Bildung von Kalk- und Mineralschleim. Wenn längere Zeit nicht gereinigt wurde	JA	NIE

**DIE RICHTIGE REINIGUNG IST WICHTIG.**

Ihre Duschkabine ist auf minimierten Reinigungsaufwand konstruiert. Damit sich Ihre Duschkabine lange glänzend hält, sollten Sie dennoch einige Regeln beachten: Profile und Scheiben dürfen nur mit milden, handelsüblichen Pflegemitteln (keine Microfasertücher und oder kratzende Lappen) gesäubert werden. Auf keinen Fall Putz- oder Scheuermittel, Alkohol, Nitroverdünnung etc. verwenden. Wasser hat einen unterschiedlich hohen Anteil an Kalk, der nach dem Verdunsten der Wassertropfen auf der Oberfläche zurück bleibt und Flecken hinterlässt, daher empfehlen wir, Ihre Duschkabine eine häufige Reinigung. Denn je älter die Ablagerungen, desto schwerer sind sie zu entfernen.

**WARTUNG DER MECHANISCHEN TEILE.**







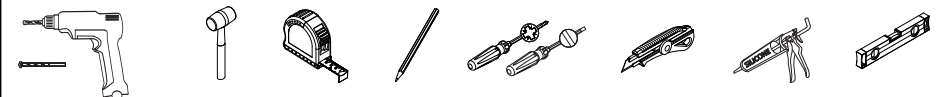
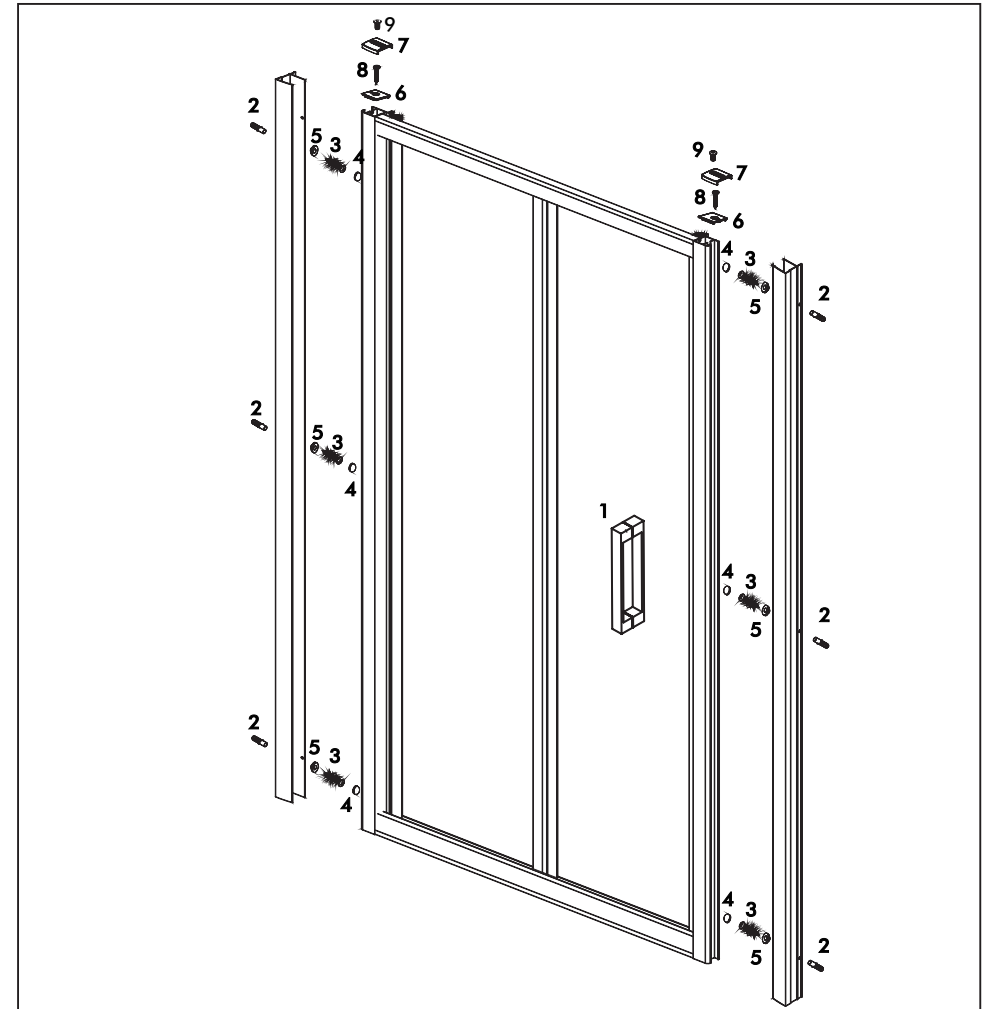





Auch die mechanischen Teile der Duschkabine benötigen etwas Pflege, um ihre reibungslose Funktion über viele Jahre zu erhalten. Dazu empfiehlt es sich, einmal jährlich Führungsschienen, Laufrollen und Gelenke z. B. mit Vaseline oder Silikonspray zu schmieren sowie die Schrauben von Laufrollen und Metallbeschlägen nachzuziehen.

**DIE EASY-CLEAN-BESCHICHTUNG.**

EASY-CLEAN ist eine Spezialbehandlung, bei der das Glas eine extra Glatte Oberflächenbeschichtung erhält. Diese verhindert, dass sich angetrocknete Wassertropfen, Seifenreste, Schmutz- und Kalkspuren hartnäckig festsetzen. Das Reinigen bleibt dadurch nicht erspart, aber es löst sich alles viel leichter und deutlich weniger anstrengend. Zur Reinigung der mit EASY-CLEAN veredelten Glasoberflächen empfehlen wir: Weiche, nicht scheuernde Lappen und Handelsübliche, nicht scheuernde Reinigungsmittel.











HERRAJES/FITTINGS/FERRURE/ ZUBEHÖRTEILE

Nº	DIBUJO	CODIGO	DESCRIPCION	UNIDADES	DESCRIPCION
1		22MATRIBS002012	TIRADOR HANDLE POIGNÉE BERÜHREN	Uds Units Pcs Stk	1
2		22MAATACOS001004	TACO-S6 RAW PLUG S-6 CHEVILLES S-6 DÜBEL S-6	Uds Units Pcs Stk	6
3		22MAATONS40030	TORNILLO ST4X30 DIN 7981 SCREW ST4X30 DIN 7981 VIS ST4X30 DIN 7981 SCHRAUBE ST4X30 DIN 7981	Uds Units Pcs Stk	6
4		22MATRITAPOS004012	TAPON CAP BOUCHON CAP	Uds Units Pcs Stk	6
5		22MATRABANS001012	ARANDELA WASHER RONDELLE WASCHMASCHINE	Uds Units Pcs Stk	6
6		22MATRITAPES29012	TAPA CERCO LATERAL SIDE FENCE COVER CÔTÉ COUVERCLE DE CLÔTURE SEITENANSCHLAG ABDECKUNG	Uds Units Pcs Stk	2
7		22MATRITAPES001012	TAPA DE COMPENSADOR IZQUIERDO LEFT COMPENSATOR COVER COUVERCLE DU COMPENSATEUR DE GAUCHE LINKE ABDECKUNG DES KOMPENSATORS	Uds Units Pcs Stk	1
		22MATRITAPES003012	TAPA DE COMPENSADOR DERECHO COMPENSATOR COVER RIGHT COUVERCLE DU COMPENSATEUR DROIT KOMPENSATOR ABDECKUNG RECHTS	Uds Units Pcs Stk	1
8		22MAATONS450020	TORNILLO ST5X20 DIN 7982 SCREW ST5X20 DIN 7982 VIS ST5X20 DIN 7982 SCHRAUBE ST5X20 DIN 7982	Uds Units Pcs Stk	2
9		22MAATONS950012	TORNILLO M-5X12 DIN 7380 SCREW M-5X12 DIN 7380 VIS M-5X12 DIN 7380 SCHRAUBE M-5X12 DIN 7380	Uds Units Pcs Stk	2
10		55UALLALS001025	LLAVE ALLEN DE 2,5MM ALLEN WRENCH 2,5MM CLÉ À SIX PANS DE 2,5 MM INBUSSCHLÜSSEL 2,5 MM	Uds Units Pcs Stk	1
12		22MAAPEGAS001000	PEGATINA STICKER ÉTIQUETTE LABEL	Uds Units Pcs Stk	1

FR

## NETTOYAGE ET ENTRETIEN CORRECT DE VOTRE PARE-DOUCHE

TYPE DE NETTOYAGE	PROCÉDÉ	PROCÉDÉ	PROCÉDÉ	FRÉQUENCE DES NETTOYAGES	VITRE TRANSPARENTE	VITRE AVEC TRATAMIENTO EASY-CLEAN
NETTOYAGE QUOTIDIEN		Rincer à l'eau chaude et ensuite à l'eau froide 	Sécher en passant une raclette 	immédiatement après votre douche	OUI	OUI
NETTOYAGE PRINCIPAL	Nettoyer à l'aide d'un mélange d'eau chaude et le vinaigre 	Rincer à l'eau claire 	Sécher en passant une raclette 	Hebdomadaire ou mensuel. Selon les préférences de l'utilisateur	OUI	OUI
NETTOYAGE INTENSIF	polir à sec avec de la pâte à polir 	Rincer à l'eau claire 	Sécher en passant une raclette 	En cas de formation de salissures solides et de taches de calcaire. Quand le nettoyage n'a pas été fait pendant une grande période.	OUI	JAMAIS

**IMPORTANT POUR UN NETTOYAGE CORRECT.**

Votre pare-douche a été fabriqué pour un minimum d'effort de nettoyage. Pour que votre pare-douche soit maintenu inaltéré et reluisant de façon durable, certaines normes devraient être respectés: Pour le nettoyage des profilés et des vitres, veuillez utiliser uniquement des produits doux, ne pas utiliser de produit de nettoyage, type abrasif, alcool ou Acide nitrique. Pour le nettoyage ne jamais utiliser d'éléments abrasifs comme peuvent l'être certains chiffons rugueux microfibre et certaines éponges à laine d'acier, cela peut causer des rayures irréparables. Le calcaire dans l'eau produit des taches, ce qui rend nécessaire un nettoyage fréquent et régulier pour préserver la propreté de votre pare-douche. Plus on tardera à nettoyer les traces de calcaire, plus ce sera difficile de les enlever.

**ENTRETIEN DES PIÈZES MÉCANIQUES**

Les pièces mécaniques dans le pare-douche ont besoin aussi d'un peu d'entretien pour en garantir le parfait fonctionnement plusieurs années. Les roulements et les parties articulées du pare-douche doivent être légèrement lubrifiés. De plus, les vis qui restent visibles, doivent être serrées.

**REVÊTEMENT EASY-CLEAN.**

Le revêtement EASY-CLEAN est un traitement spécial qui ajoute une couche superficielle ultra-lisse assurant la protection permanente contre des gouttes d'eau, des restes de savon, de salissure ou de calcaires. Le nettoyage n'est pas évitée, mais on réussit à éliminer toute trace de résidus de façon simple et sans trop d'effort. Pour le nettoyage de surfaces de verre revêtues d'un traitement EASY-CLEAN, on doit utiliser des chiffons doux et un produit de nettoyage non abrasif.

GB

PROPER CLEANING AND MAINTENANCE OF YOUR SCREEN

CLEANING TYPE	PROCEDURE	PROCEDURE	PROCEDURE	CLEANING INTERVAL	TRANSPARENT GLASS	GLASS WITH EASY-CLEAN TREATMENT
ROUTINE CLEANING		First pour clean hot water and pour cold water afterwards	Dry with a squeegee	Immediately after every shower	YES	YES
MAIN CLEANING	Clean with water and diluted vinegar	Rinse with clean water	Dry with a squeegee	Weekly or monthly, according to user preferences	YES	YES
INTENSIVE CLEANING	Dry polish with polishing paste	Rinse with clean water	Dry with a squeegee	In case of formation of solid dirt and limescale stains. When it has not been cleaned in a longer period of time	YES	NEVER

**IMPORTANT FOR A PROPER CLEAN.**

Your shower screen has been -easy-to-clean- designed . Some rules must be taken into account to keep your screen sparkling clean for a very long time: profiles and glasses may only be cleaned with a smooth product, abrasive cleaners such as alcohol or nitric solutions should not be used. Steel wool or rough microfiber cloths should not be used either because they may cause scratches. Lime scale present in water produces spots. This is why frequent cleaning is crucial to keep it clean always; the longer lime scale rests stay , the harder it will be to remove them later.

**MAINTENANCE OF MECHANICAL PARTS**

The mechanical parts of your shower screen also need some maintenance to keep them in good working order for many years. Both the screen bearings and their articulated parts must be slightly lubricated. The visible screws must be tightened.

**EASY-CLEAN COVER**

EASY-CLEAN cover is a special treatment that gives your glass an extra-flat superficial layer. It prevents the lingering accession of water droplets, soap scum or lime scale. It does not keep you from cleaning your screen but rather eliminates the dirt easy and effortlessly. To clean the glass surface covered with EASY CLEAN treatment, nonabrasive cloths and nonabrasive cleaning agents must be used

1

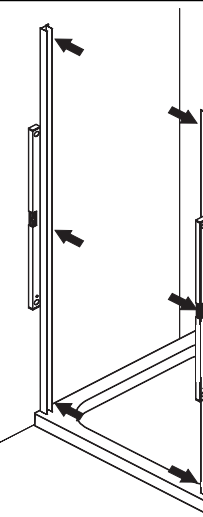
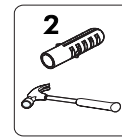

**ES** Sacar los compensadores de la mampara. Colocar los compensadores en la pared, marcar y taladrar y fijar los tacos a la pared.

**GB** Remove the bulkhead compensators. Refit the compensators on the wall, mark and drill and secure the studs to the wall.

**FR** Déposer le tablier des compensateurs. Reposer les compensateurs sur le mur, marquer et percer et fixez les goujons au mur.

**DE** Kompensatoren der Stirnwand entfernen. Die Kompensatoren an der Wand, und markieren und bohren Sie und sichern Sie den Bolzen an der Wand.

2

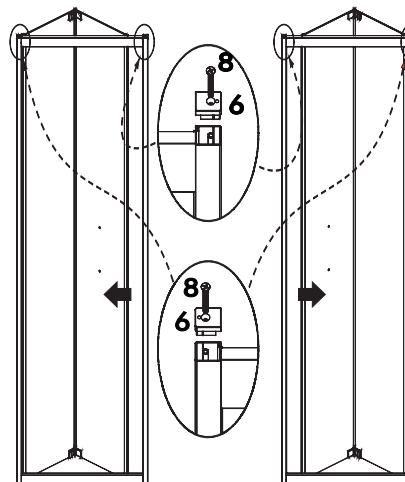

**ES** Fijar la tapas de los cercos laterales con su tornillo.

**GB** Attach the covers of the side fences with its bolt.

**FR** Attacher les couvercles du côté des clôtures avec sa vis.

**DE** Befestigen Sie die Abdeckungen der Seite Zäune mit ihrer Schraube.

