

# STANO.

*R*

ROGIER & MOTHEs

## INFORMACIÓN E INSTALACIÓN



STANO : <https://www.stano.fr/fr>  
ROGIER & MOTHEs : <https://www.rogier-mothes.fr/fr>

## Comentarios

Gracias por la confianza depositada en nosotros al adquirir este inodoro independiente.

Por favor, inspeccione este producto inmediatamente después de recibirlo, ya que no se aceptarán reclamaciones después de este momento. Póngase en contacto con su distribuidor lo antes posible si falta algún producto o está dañado.

Los trabajos de fontanería deben realizarse de acuerdo con la normativa vigente y de conformidad con los códigos y prácticas de construcción y fontanería. La instalación debe ser realizada únicamente por un instalador cualificado. No aceptamos ninguna responsabilidad por una instalación incorrecta.

## Notas

Los materiales son frágiles y quebradizos, por favor manipule el producto con cuidado.

Como las instrucciones son comunes a varios modelos de WC autónomos, el modelo recibido puede diferir del que se muestra en los dibujos a continuación. La instalación es esencialmente la misma para todos estos modelos.

Los componentes suministrados son :

una taza de inodoro de cerámica

una cisterna de cerámica

un asiento de inodoro

un sistema de descarga

un kit de fijación al suelo

Para saber si su modelo tiene descarga vertical y/o horizontal, consulte la descripción de su producto en el lugar de compra o en la página web. También necesitará un tubo de conexión que se adapte a su inodoro e instalación:

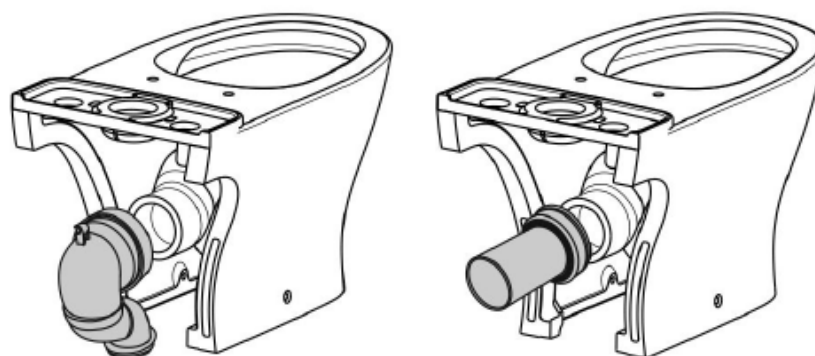

# Preparación

Lleve consigo las siguientes herramientas:

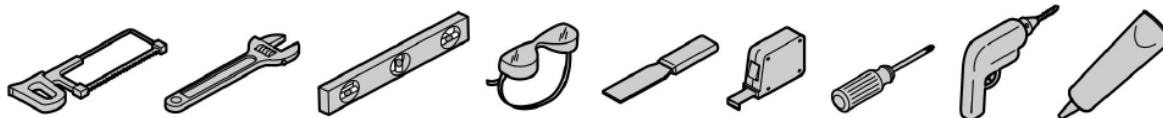

Retire los residuos y limpie el interior de la taza y la cisterna antes de la instalación.

Cierre el suministro de agua.

Estos inodoros requieren una entrada de agua y un desagüe (horizontal o vertical, según su configuración y el modelo de inodoro seleccionado) como se muestra a continuación (unidades en mm):

## Évacuation verticale

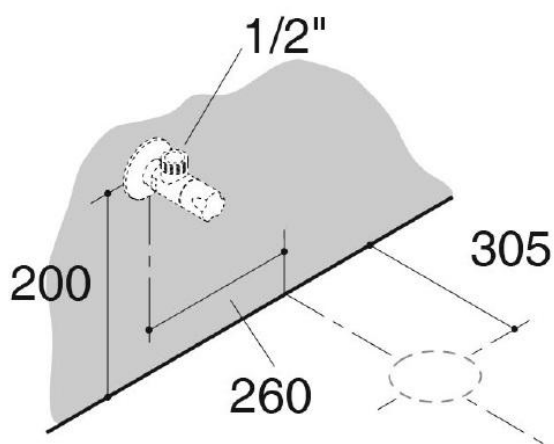

## Évacuation horizontale

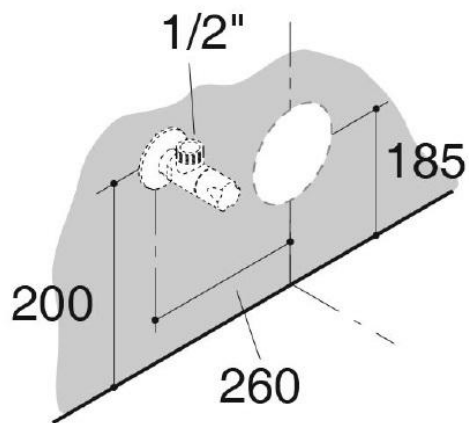

## Instalación

1- Coloque su inodoro en su emplazamiento definitivo (dejando al menos 1 cm entre éste y la pared) y marque las posiciones necesarias para los anclajes de fijación al suelo. Taladre el suelo en los puntos de fijación (asegúrese de utilizar una broca adecuada para su suelo).

2- Inserte los tacos de fijación, coloque los anclajes de fijación como se indica en el modelo y fíjelos al suelo.

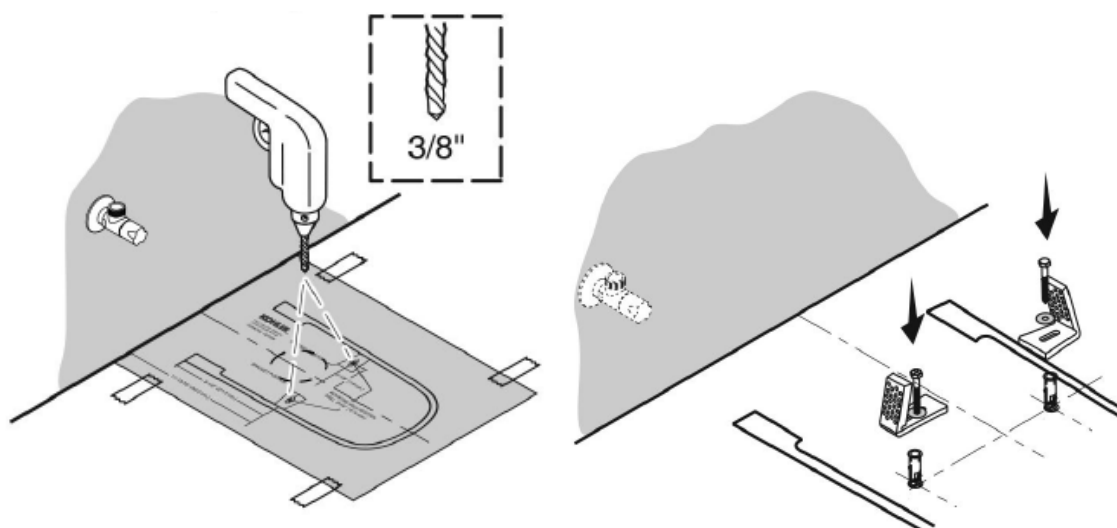

3- Instale el sistema de descarga en la cisterna como se muestra en el siguiente diagrama. Conecte ahora la manguera de entrada de agua (no suministrada) al conector de entrada de agua situado en la parte inferior de la cisterna.

4- Coloque las arandelas de goma en la cubeta como se muestra a continuación.

Coloque el depósito sobre la cubeta, aplastando la goma. Fije las piezas entre sí utilizando tornillos y tuercas como se muestra en el diagrama de abajo. **PRECAUCIÓN** No apriete demasiado las tuercas para evitar agrietar la cerámica.

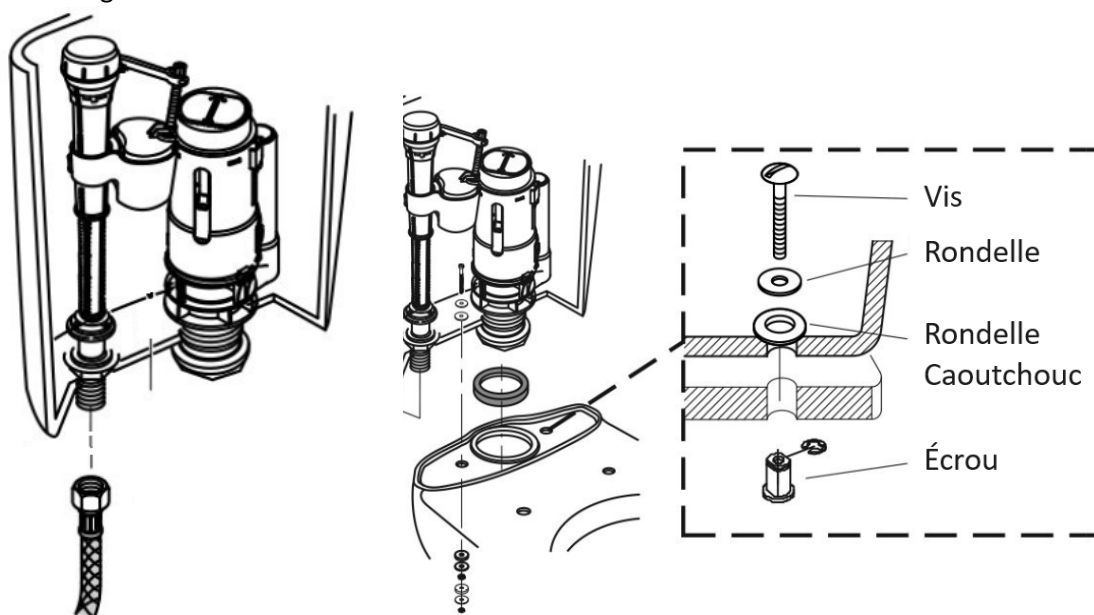

5- Tenga en cuenta que, dependiendo de su modelo, la manguera de suministro tendrá que salir por detrás de la cubeta (imagen de la izquierda) o por el lateral de la cubeta a través de un orificio

previsto para ello (imagen de la derecha).

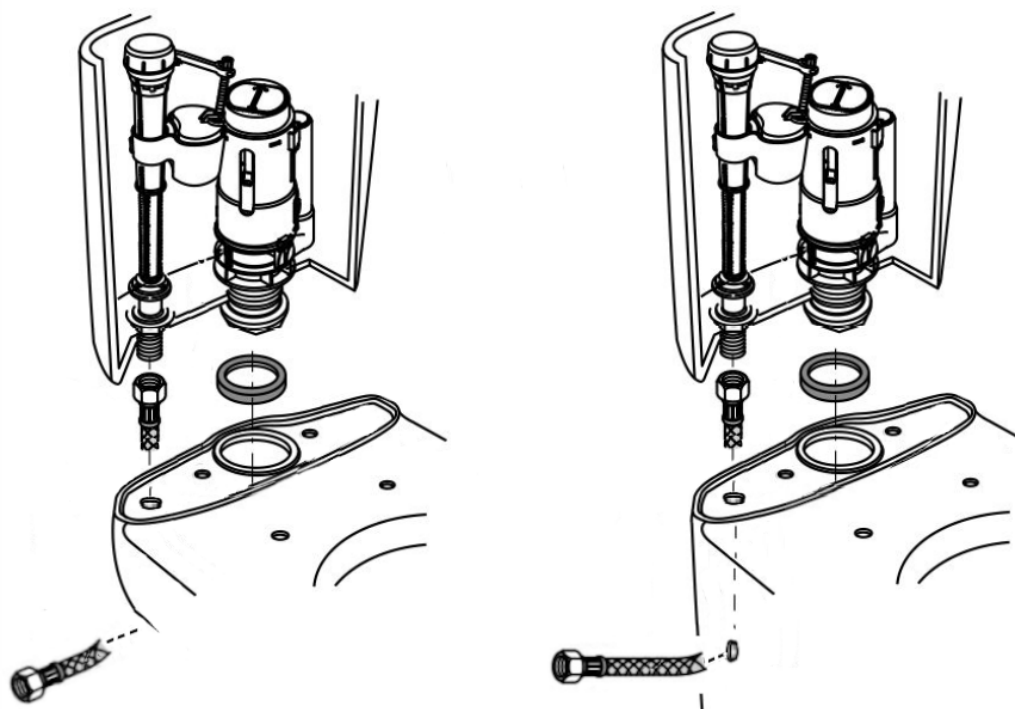

6- Para colocar una pieza en bruto, instale el tubo de desagüe en el manguito hembra (=drenaje) y, a continuación, la cubeta en el tubo de desagüe. Haga los cortes y ajustes necesarios. Retire todo y pegue el tubo de conexión al manguito de desagüe. Espere el tiempo indicado en el adhesivo del fabricante.

### Évacuation verticale

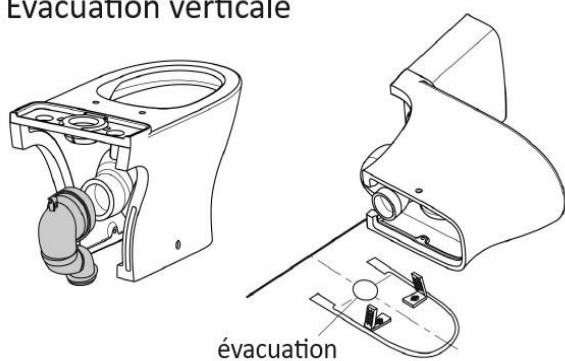

### Évacuation horizontale

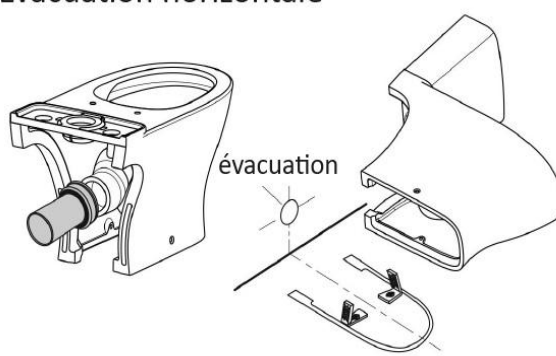

7- Alinee y coloque el inodoro en el suelo en su posición definitiva (los agujeros deben quedar orientados hacia los anclajes de fijación y el inodoro debe quedar bien introducido en el tubo de desagüe).

Fije la taza a los anclajes con los tornillos suministrados, pero NO apriete demasiado para evitar partir la cerámica.

8- Conecte la manguera al suministro de agua. Abra el suministro de agua y compruebe que no haya fugas. Repita los pasos de instalación si hay alguna fuga.

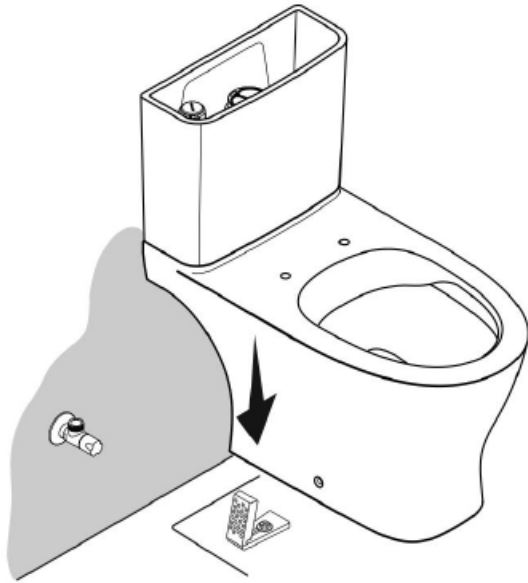

9- Ajuste el nivel de agua del depósito si es necesario.

10- Coloque la parte superior de la cisterna y, a continuación, el botón de descarga. Compruebe que el botón descarga correctamente y ajuste la longitud de los vástagos del botón en consecuencia.

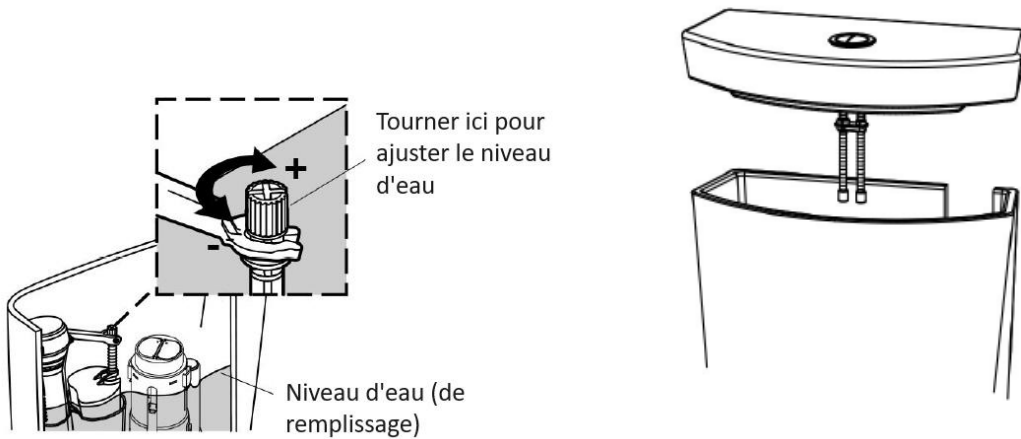

11- Instalación del asiento del inodoro

12- Aplique una junta de silicona alrededor de la cubeta

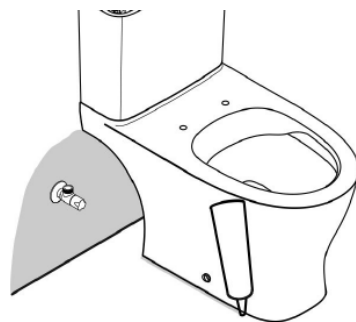
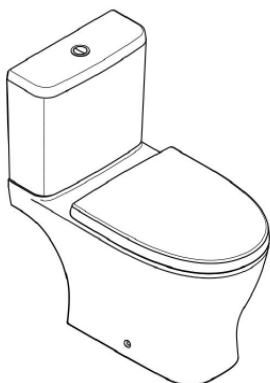

## Mantenimiento

No utilice limpiadores de cubetas en su cisterna. Los productos que contienen cloro (hipoclorito de calcio) pueden causar graves daños a los accesorios de la cisterna. Estos daños pueden provocar fugas y daños materiales.

Para obtener los mejores resultados, tenga en cuenta los siguientes puntos a la hora de cuidar su producto:

- Lea atentamente la etiqueta del producto de limpieza para asegurarse de que puede utilizarse con seguridad en el material
- Pruebe siempre la solución limpiadora en una zona poco visible antes de aplicarla a toda la superficie
- Limpie la superficie y aclárela a fondo con agua inmediatamente después de aplicar el limpiador. Aclare y seque cualquier exceso de pulverización que caiga sobre superficies cercanas
- No deje que los productos de limpieza permanezcan o se empapen en las superficies
- Utilice una esponja o paño suave y húmedo. No utilice nunca materiales abrasivos como cepillos o esponjas de aluminio para limpiar las superficies
- Tenga cuidado de no dejar materiales colorantes en contacto con la superficie durante periodos prolongados
- La técnica de limpieza ideal es enjuagar bien la superficie y eliminar el agua después de cada uso