

Delta™

Children's Products

CAJONERA WESTIN DE 3 CAJONES

LEA TODAS LAS INSTRUCCIONES
ANTES DE ENSAMBLAR Y USAR.
MANTENGA LAS INSTRUCCIONES
PARA SU USO FUTURO.

⚠ DEBE SER ENSAMBLADO
POR UN ADULTO
DEBIDO A LA PRESENCIA DE PIEZAS PEQUEÑAS
DURANTE EL ENSAMBLAJE, MANTENGA FUERA
DEL ALCANCE DE LOS NIÑOS HASTA QUE
COMPLETE EL ENSAMBLAJE.

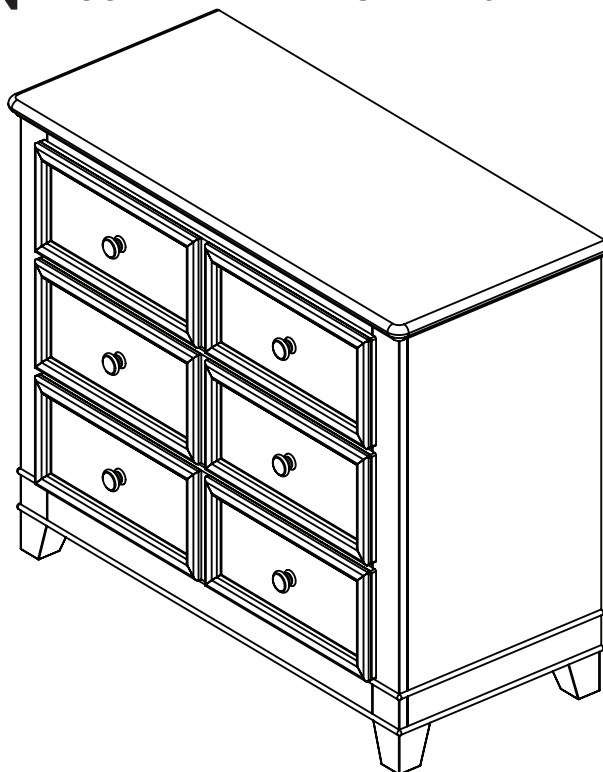

ESTE PRODUCTO NO ESTA HECHO PARA USO INSTITUCIONAL O COMERCIAL.

Número de estilo: 78403-



COLOR



REV

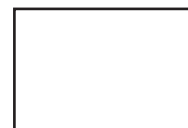

FAB

Al comunicarse con Atención al Cliente tendrá
que hacer referencia al número anterior
Atención al Cliente

www.deltachildrenproducts.com

Delta Children's Products
114 West 26th Street
New York, NY 10001
Tele.212-645-9033

Por favor, visite www.deltachildrenproducts.com y haga clic en Registro del producto a registrar su producto para recibir alertas de seguridad y actualizaciones importantes.

⚠️ ADVERTENCIA:

Pueden producirse lesiones graves o mortales por aplastamiento al volcarse muebles. Para evitar vuelcos:

Coloque los artículos de mayor peso en los cajones inferiores.

No coloque televisiones ni ningún otro objeto pesado en la parte superior de este producto, a no ser que esté específicamente diseñado para acomodarlo.

Nunca permita que los niños trepen sobre cajones, puertas o baldas de estantería ni que se cuelguen de ellos.

Nunca abra más de un cajón al mismo tiempo.

El uso de herramientas de contención de vuelcos tan solo puede reducir, pero no eliminar, el riesgo de vuelco.

Vigile siempre la actividad de su hijo cuando se encuentre en su cuarto.

No permita que nadie se ponga de pie en los cajones.

No permita que nadie se ponga de pie encima de este producto.

Los artículos accesorios deben ser fijados a este producto de forma segura según las instrucciones que acompañan a dichos artículos.

Para evitar lesiones en la cabeza, no permita que los niños jueguen debajo de cajones abiertos.

No deje cajones abiertos si no los está utilizando.

INFORMACIÓN SOBRE EL MONTAJE:

-Durante el proceso de montaje, ya utilice pernos o tornillos, compruebe cada uno de ellos colocando el perno/tornillo en el diagrama del artículo donde está dibujado el tamaño y el diseño real. Asegúrese de que utiliza el tamaño y la forma adecuada que especifican las instrucciones.

-Para montar esta unidad, puede que se le solicite que coloque la unidad de lado y de cara. Se recomienda encarecidamente que realice el montaje sobre una superficie no abrasiva para evitar dañar el acabado.

INFORMACIÓN SOBRE CUIDADOS Y MANTENIMIENTO:

- No arañe ni desconche el acabado.

- Inspeccione el producto con regularidad, póngase en contacto con Delta Children's Products para el recambio de partes o para formular preguntas.

- No guarde el producto ni ninguna de sus partes a temperaturas ni en condiciones extremas como un ático caluroso o un sótano húmedo y frío. Estos extremos pueden provocar una pérdida de integridad estructural.

-Para preservar el brillo del acabado de alta calidad que recubre su producto, se recomienda que coloque un paño o una almohadilla de fieltro debajo de cualquier objeto que coloque sobre el acabado.

-Límpielo con un trapo húmedo y luego con uno seco para preservar el brillo y la belleza originales de este fino acabado.

-No utilice productos químicos abrasivos.

-No pulverice limpiadores directamente sobre el mueble.

-Elévelo ligeramente cuando lo mueva sobre alfombras o moqueta para evitar que se rompan las patas.

-El uso de vaporizadores cerca de muebles puede provocar que la madera se hinche y acabe desconchándose.

Piezas

Hardware kit Part#21153



A. PERNO 75mm x4



B. Espiga de Madera x4



D. Perno de Tirador x6

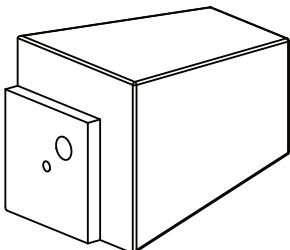

C. Pie x4
Part# 21151

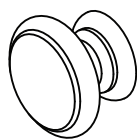

E. Tirador x6
Part#21152

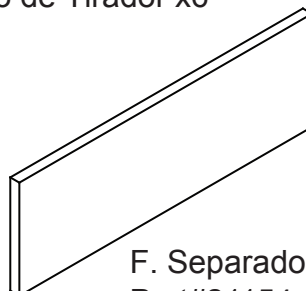

F. Separador x3
Part#21154

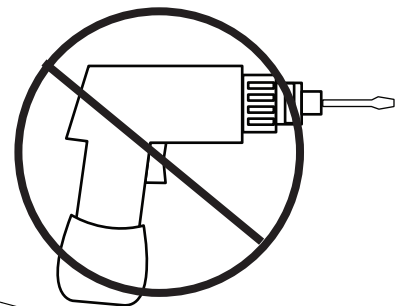

LLAVE ALLEN
M4 SUMINISTRADA

DESATORNILLE Y EXTRAIGA LOS PROTECTORES DE LOS PIES ANTES DE MONTAR LOS PIES.

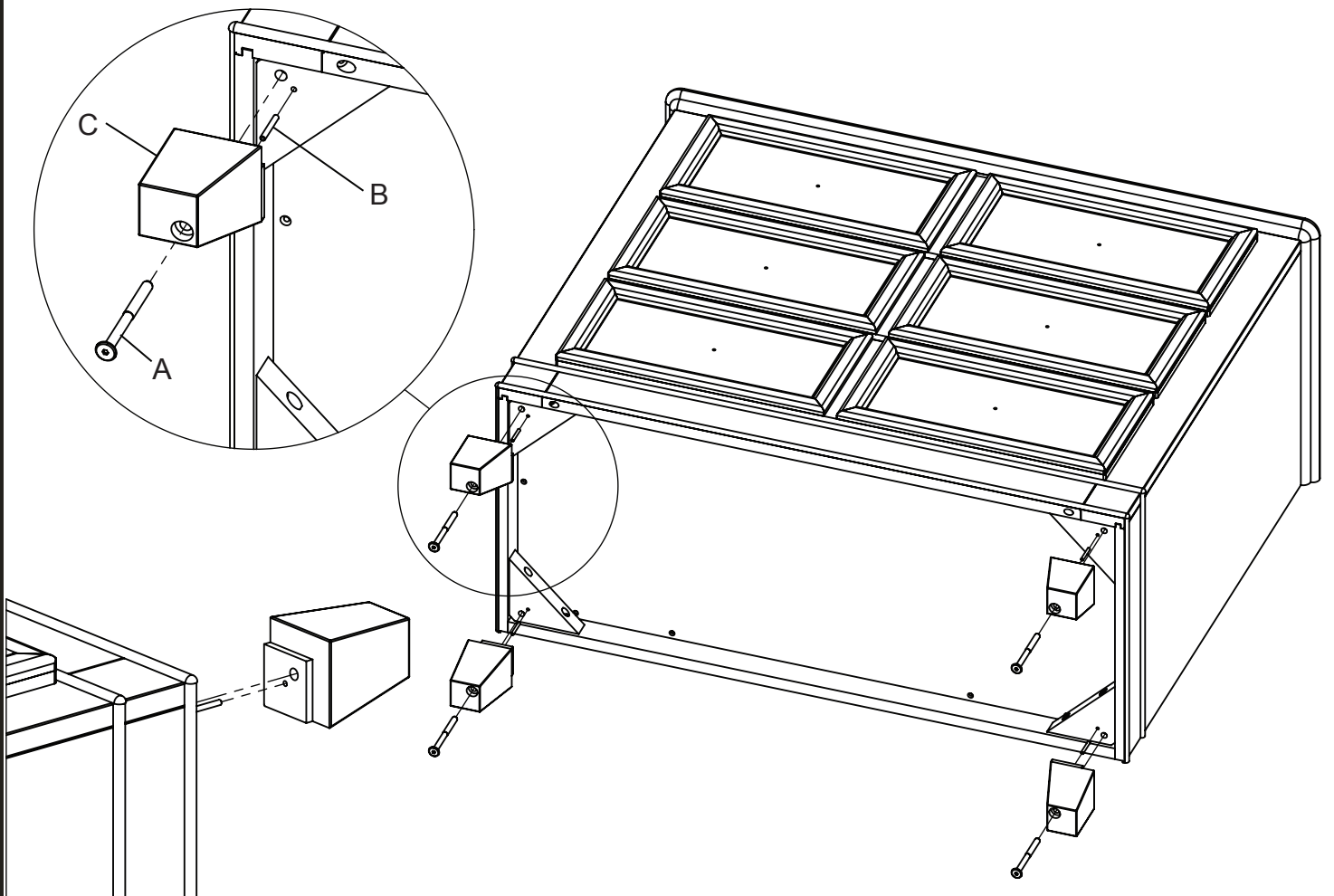
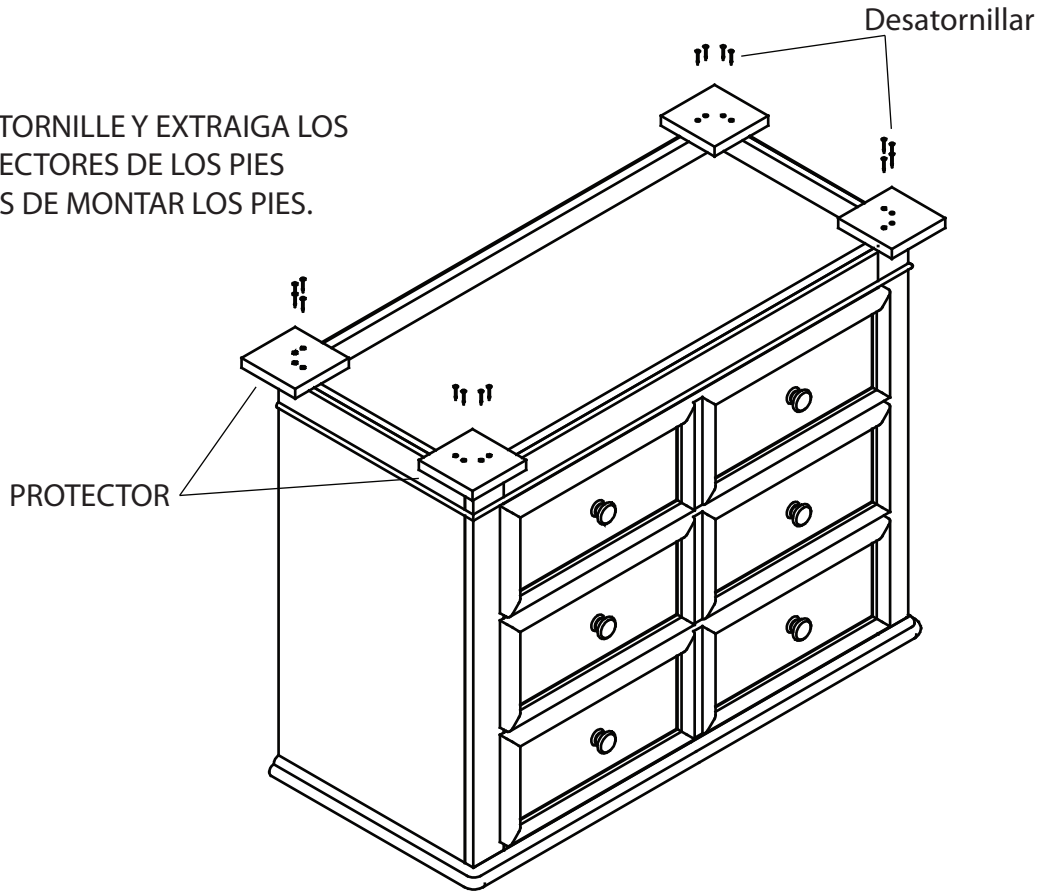

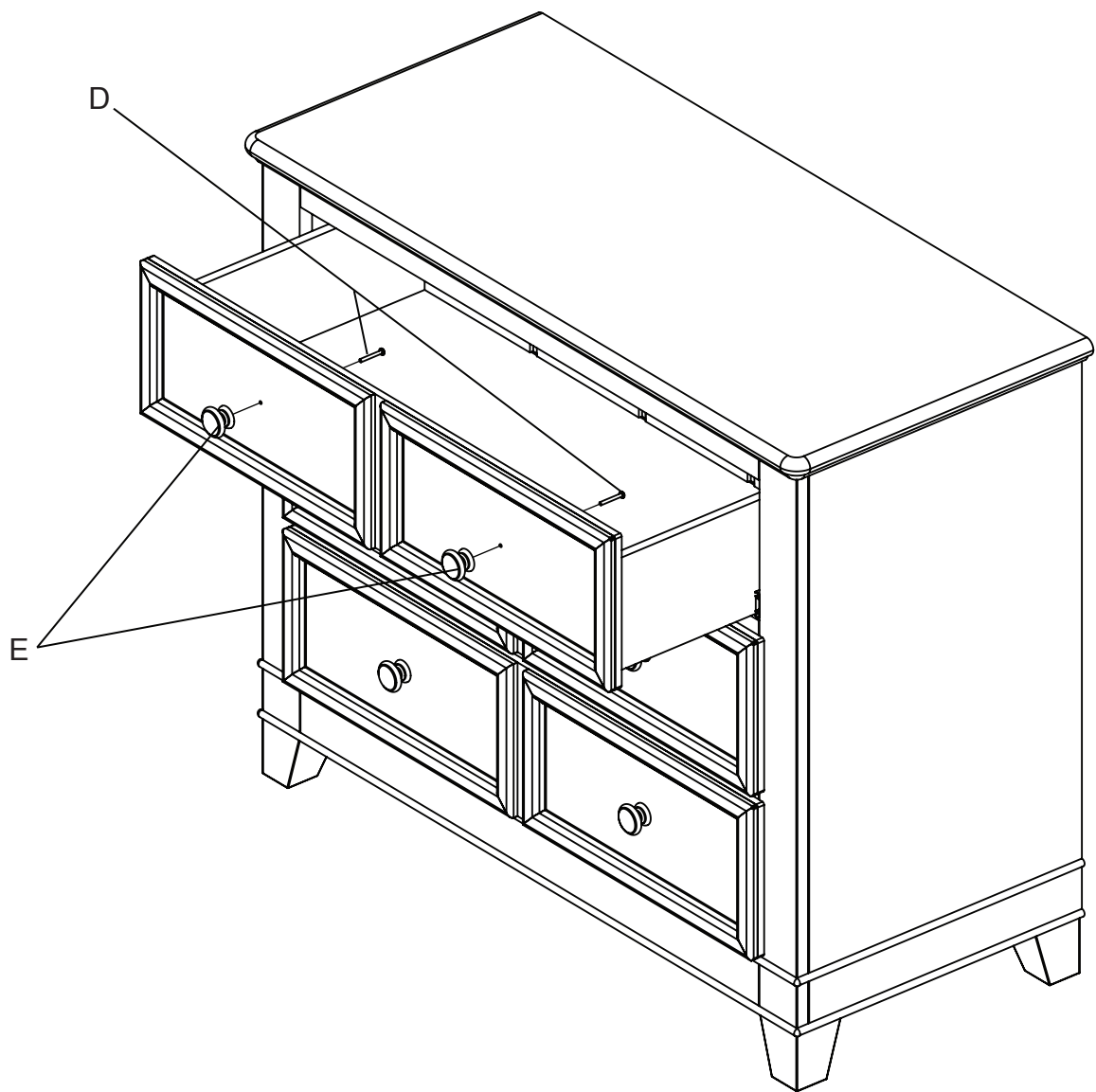

OPCIONAL:

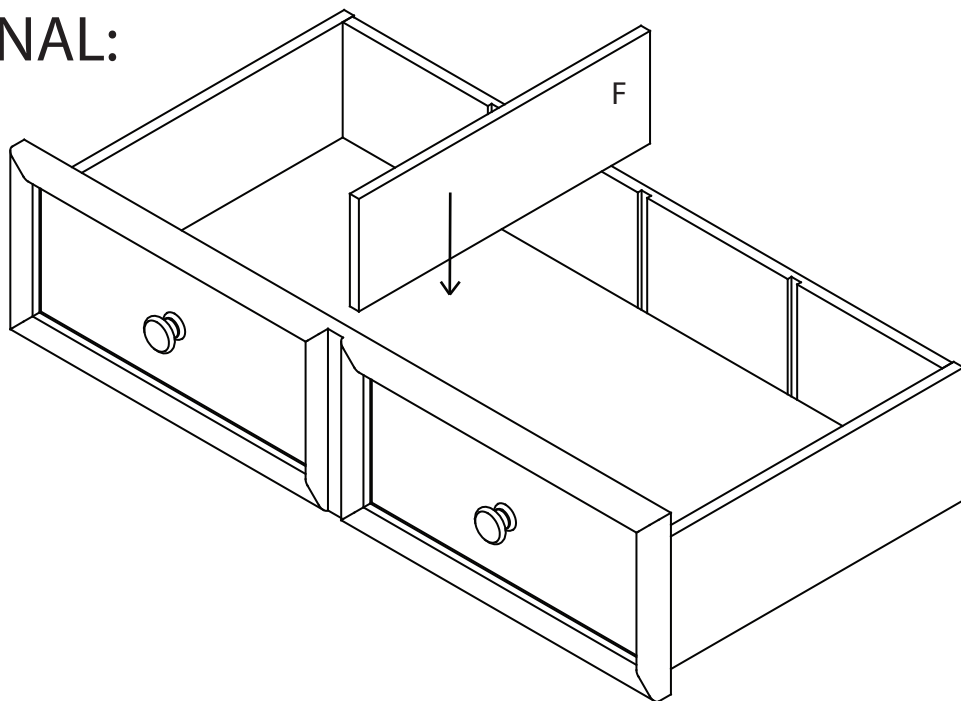

Delta™

Children's Products

Consumer Care:

www.deltachildrensproducts.com

Delta Children's Products

114 West 26th Street

New York, NY 10001

Tele.212-645-9033

Garantía: Esta Cajonera Delta tienen una garantía por defectos de 1 año desde la fecha de su compra bajo uso normal. Esta garantía se ofrece solamente al comprador original y es válida solo si provee la prueba de su compra, o si fue recibido como regalo cuando el registro se encuentra en el archivo de Delta.

Por favor, visite www.deltachildrensproducts.com y haga clic en Registro del producto a registrar su producto para recibir alertas de seguridad y actualizaciones importantes.

Para preguntas o comentarios, por favor ingrese a www.deltachildrensproducts.com y haga clic en Atención al Cliente, o contactarnos por teléfono al (212) 645-9033

En caso de que necesite contactar a nuestro departamento de Servicio al Cliente, por favor tenga listo el número de modelo y el código del fabricante.

Utilice el siguiente espacio para tomar nota de los números

Número de estilo: 78403-

COLOR

REV

FACTORY

Lot No. : _____

Pack Date: _____

Date of Purchase: _____ (you should also keep your receipt)