

ENGLISH INSTRUCTIONS

ASSEMBLY INSTRUCTIONS
ADULT ASSEMBLY REQUIRED
STYLES AND COLORS MAY VARY

INSTRUCCIONES EN ESPAÑOL

INSTRUCCIONES DE ENSAMBLAJE
DEBE SER ENSAMBLADO POR UN ADULTO
LOS MODELOS Y COLORES PUEDEN VARIAR

INSTRUCTIONS EN FRANÇAIS

INSTRUCTIONS DE MONTAGE
NECESSITE ÊTRE ASSEMBLÉ PAR UN ADULTE
LES MODÈLES ET LES COULEURS PEUVENT VARIER

VIAGGI & VIAGGI⁺ PLAY YARD

26010

26020



IMPORTANT: Read all instructions before assembly and use of this product.
Keep the instructions for future reference.

IMPORTANTE: Lea todas las instrucciones antes de ensamblar y utilizar este producto.
Guarde las instrucciones para referencia futura.

IMPORTANT : Lisez toutes les instructions avant l'assemblage et l'utilisation du produit.
Gardez les instructions pour une future consultation.

Customer Service :
Servicio al Cliente : **1-(800)-377-3777**
Service Clientèle :

(A)

www.deltachildren.com
DCP Cat # 03-25-14-V1

WARNING

WARNING: Failure to follow these warnings and the instructions could result in serious injury or death (keep the instructions for future reference). Before assembling this playard read and understand the instructions, incorrect assembly may make the playard unsafe.

SUFFOCATION HAZARD – Infants can suffocate:

- In gaps between a mattress (too small or too thick) and product sides.
- On soft bedding
- **NEVER** add a mattress, pillow, comforter or padding. Use **ONLY** the pad provided by the manufacturer.
- Never leave infant in product with sides down. Infant may roll into spaces between pad and loose mesh side causing suffocation.
- Strings can cause strangulation! Never place items with a string around a child's neck such as hood strings or pacifier cords. Never suspend strings over product or attach strings to toys.
- The product, including side rails, must be fully erected prior to use. Make sure latches are secure.
- Never leave infant in the product with the top rail latches unlatched in the unlocked position. Be sure top rail latches are raised and latched into the locked position whenever the child is in the product.
- Discontinue use of the product when child is able to climb out or reaches the height of 35 in (890 mm).
- Never place product near a window where cords from blinds or drapes can strangle a child. **DO NOT** place the playard near trailing cables or hanging cords.
- Always provide the supervision necessary for the continued safety of your child. When used for playing, never leave child unattended.
- **DO NOT** use the playard if the fabric on the side rail or end rails has been ripped or torn through.
- Use only the pad provided by the manufacturer. Playard pad dimensions are 35 in (889mm) long by 23 in (584.2mm) wide.
- To reduce the risk of Sudden Infant Death Syndrome (SIDS), pediatricians recommend healthy infants be placed on their backs to sleep, unless otherwise advised by your physician.
- Never use plastic shipping bags or other plastic film as mattress covers not sold and intended for that purpose. They can cause suffocation.
- Never use a water mattress with this product.
- Keep medication and small items that a child could choke on away from the playard.
- Child can become entrapped and die when improvised netting or covers are placed on top of a playard. Never add such items to confine child in playard.
- When child is able to pull to standing position, remove bumper pads, large toys, and other objects that could serve as steps for climbing out.
- Use this product with only one child at a time.

ADVERTENCIA:

ADVERTENCIA: El no seguir estas advertencias e instrucciones, podría resultar en lesiones graves o la muerte. (mantenga las instrucciones para referencias futuras). Antes de ensamblar éste corral, lea y entienda las instrucciones, un ensamblaje incorrecto podría hacer que el corral sea inseguro.

PELIGRO DE ASFIXIA – Los niños pequeños se pueden asfixiar:

- En espacios entre el colchón (muy pequeño o muy grueso) y los lados del producto
- En ropa de cama muy suave.
- **NUNCA** añada un colchón, almohada, colcha o relleno. Utilice **SOLAMENTE** el colchoncito proporcionado por el fabricante.

- Nunca deje al bebé colocado en este producto con los laterales bajados. El bebé podría rodarse y quedar en los espacios formados entre el colchoncito y la malla suelta y ocasionar asfixia.
- Las cuerdas pueden causar estrangulación! Nunca coloque alrededor del cuello del niño objetos con cuerdas, tales como cordeles de capuchas o cordeles con chupetes. Nunca coloque cordones por encima del producto ni amarre cuerdas a los juguetes.
- El producto, incluyendo los laterales, debe estar totalmente erguido antes de ser utilizado. Asegúrese de que los pasadores estén asegurados.
- Nunca deje al niño en el producto si las trancas de la barra superior no está aseguradas en la posición abierta.
- Asegúrese de que las trancas de la barra superior estén levantadas y aseguradas cuando el niño se encuentre en el producto.
- Discontinúe el uso del producto cuando el niño sea capaz de salirse afuera o cuando alcance una altura de 35 pulgadas (89 cm).
- Nunca coloque el producto cerca de ventanas, donde las cuerdas de persianas o cortinas puedan estrangular al niño. **NO** coloque el corral cerca de cables sueltos o cuerdas suspendidas.
- Mantenga siempre la supervisión necesaria para la continua seguridad del niño. Cuando se utilice para jugar nunca deje al niño sin supervisión.
- **NO** utilice el corral si la tela de la barandillas se ha roto o rasgado.
- Utilice únicamente el colchoncito proporcionado por el fabricante. Las dimensiones del colchoncito son de 35 pulgadas (88.9 cm) de largo y 23 pulgadas (58.42 cm) de ancho.
- Para reducir el riesgo de SMSL (síndrome de muerte súbita del lactante), los pediatras recomiendan que los bebés sanos sean colocados a dormir boca arriba, a menos que su doctor haya recomendado otra cosa.
- Nunca utilice como cubierta del colchón, bolsas plásticas de envío o cualquier otro tipo de envoltura plástica que no están a la venta para ese propósito. Podrían causar asfixia.
- Nunca utilice un colchón de agua en este producto.
- Mantenga las medicinas y los objetos pequeños que pudieran asfixiar al niño, alejados del corral.
- El niño podría quedar atrapado y morir si se colocan encima del corral coberturas o mallas improvisadas. Nunca coloque este tipo de objetos para confinar al niño en el corral.
- Cuando el niño sea capaz de levantarse, saque las almohadillas de protección, los juguetes grandes y cualquier otro objeto que podría servirle de escalón para salirse afuera.
- Utilice este producto solamente para un niño a la vez.



AVERTISSEMENT:

AVERTISSEMENT: Une défaillance dans le suivi de ces avertissements et instructions pourrait produire des blessures graves ou la mort (gardez ces instructions pour une future consultation). Avant l'assemblage de ce parc lisez et comprenez les instructions, un assemblage erroné peut rendre le parc dangereux.

DANGER D'ÉTOUFFEMENT – Les enfants peuvent s'étouffer :

- Dans des espaces entre un matelas (trop petit ou trop épais) et les cotés du produit.
- Sur une literie molle
- **NE JAMAIS** ajouter un matelas, oreiller, couette ou rembourrage. Utilisez **EXCLUSIVEMENT** le matelas fourni par le fabricant.

- Ne jamais laisser l'enfant dans le produit avec les cotés abaissés. L'enfant peut rouler et tomber dans l'espace entre le matelas et le filet détendu et par conséquent s'étouffer
- Les ficelles peuvent occasionner une strangulation! Ne jamais placer des objets avec une ficelle autour du cou d'un enfant, comme une cordelette de capuche ou une corde pour sucette. Ne jamais suspendre des ficelles sur ce produit ou y attacher des jouets avec des ficelles.
- Le produit, y inclus les rails latéraux, doit être complètement monté avant son utilisation. Assurez vous que les courroies sont bien attachées.
- Ne jamais laisser l'enfant dans le produit avec les sangles ouvertes sur la barre supérieure dans leur position déverrouillée.
- Assurez vous que les sangles de la barre supérieure sont levées et verrouillées dans la position fermée chaque fois que l'enfant est dans le produit.
- Arrêtez l'utilisation du produit lorsque l'enfant est capable de grimper pour en sortir ou qu'il arrive à une taille de 35 pouces (89 cm).
- Ne jamais placer le produit près d'une fenêtre où les cordes des stores ou rideaux pourraient étrangler l'enfant. **NE PAS** placer le parc près de câbles qui traînent ou des cordons qui pendent.
- Apportez sans discontinuer l'attention nécessaire à la sureté de votre enfant. Lorsque l'enfant joue, ne jamais le laisser sans surveillance.
- **NE PAS** utiliser le parc si le tissu sur le rail latéral ou sur le rail des extrémités a été déchiré ou troué.
- Utilisez uniquement le matelas fourni par le fabricant. Les dimensions du matelas du parc sont : 35 pouces (88.9cm) en longueur par 23 pouces (58.42cm) en largeur.
- Pour réduire le risque du Syndrome de Mort Subite de l'Enfant (SIDS), les pédiatres recommandent que les enfants en bonne santé soient placés sur le dos pour dormir, à moins que ce soit autrement conseillé par votre médecin.
- Ne jamais utiliser du plastique d'emballage ou autre film plastique pour couvrir le matelas qui ne soit pas vendu et conçu pour cet usage. Ils peuvent causer un étouffement.
- Ne jamais utiliser un matelas à eau avec ce produit.
- Tenir médicaments et petits objets qui peuvent étouffer un enfant, éloignés du parc.
- L'enfant peut se trouver piégé et mourir lorsque des filets ou couvertures improvisés sont placés sur le parc. Ne jamais ajouter de tels articles pour confiner l'enfant dans le parc.
- Lorsque l'enfant est capable de se mettre debout, enlevez les coussins de protection, les grands jouets, et autres objets qui pourraient servir d'échelle pour grimper dehors.
- Utilisez ce produit avec un seul enfant à la fois.

INFORMATION

INFORMACIÓN

INDICATION

IMPORTANT! Before assembly or each use, inspect this product for damaged hardware, loose joints, missing parts or sharp edges. **DO NOT** use if any parts are missing or broken. Contact manufacturer for replacement parts and instructions if needed. Never substitute parts.

Make sure all locking devices are engaged.

- Adult assembly is required.

IMPORTANTE! Antes del ensamblaje y antes de cada uso, inspeccione este producto observando si hay partes dañadas, uniones sueltas, piezas faltantes o bordes filosos. **NO** utilice si falta alguna pieza o está rota. Contacte al fabricante para el reemplazo de piezas o si necesita instrucciones. Nunca reemplace piezas.

- Asegúrese de que los dispositivos de cierre estén asegurados

IMPORTANT! Avant l'assemblage ou à chaque usage, vérifiez ce produit à la recherche de matériel endommagé, joints desserrés, pièces manquantes ou bords coupants. **NE PAS** utiliser si une pièce est manquante ou cassée. Contactez le fabricant pour les pièces de rechange et les instructions si nécessaire. Ne jamais substituer les pièces.

- Assurez vous que tous les dispositifs de sécurité sont engagés.

Parts / Piezas / Pièces

IMPORTANT! Please remove all parts from the package and identify them before assembly.

IMPORTANTE! Por favor saque todas las piezas del paquete e identifiquelas antes de comenzar a ensamblar.

IMPORTANT! Veuillez enlever toutes les pièces dans l'emballage et les identifier avant l'assemblage.



Play Yard
Corral
Parc



Travel and Storage Bag
Bolso de almacenamiento y viaje
Sac de Voyage et de Rangement

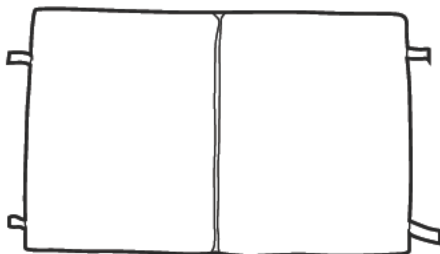

Mattress Pad
Colchón
Matelas

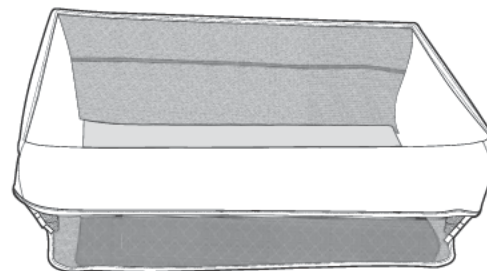

Bassinet
Cuna
Couffin

Note: For Select models.
Nota: Para ciertos modelos.
Remarque: Selon Certains modèles.

Playard Assembly and Use

Ensamblado y uso del Corral

Assemblage et Utilisation du Parc

1



- Locate playard storage bag.
- Remove all playard contents from the storage bag.
- Lay playard frame flat on the floor.
- Locate playard frame.

- Ubique el bolso de almacenaje del corral.
- Saque todo el contenido del bolso de almacenaje.
- Coloque la estructura del corral de forma plana en el piso.
- Ubique la estructura del corral.

- Localisez le sac de rangement.
- Enlevez toutes les pièces du parc contenues dans le sac de rangement.
- Posez la structure du parc à plat par terre.
- Localisez la structure du parc.

2

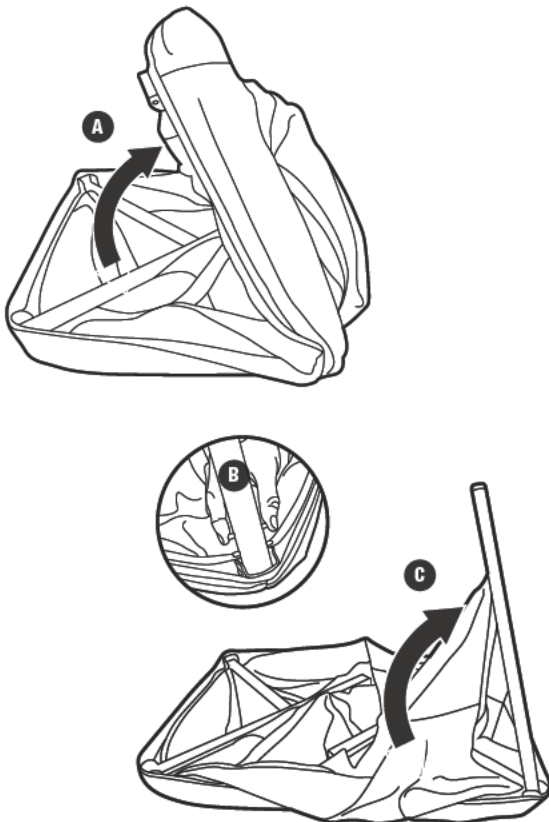

- **A**. Unfold the playard frame. Carefully pull the side legs out.
- **B**. Locate the lock pin at the top of the leg (near playard corner). Gently push the pin into lock the leg in place.
- **C**. Push on the leg to make sure the leg is properly locked in the locked position.
- Repeat steps for three (x3) remaining legs.

- **A**. Despliegue la estructura del corral. Extienda las patas laterales cuidadosamente.
- **B**. Ubique el pasador de cierre en la parte de arriba de la pata (cerca de la esquina del corral). Empuje el perno suavemente para que la pata quede trancada en su lugar.
- **C**. Empuje la pata para asegurarse de que la pata haya quedado trancada debidamente en su posición.
- Repita el paso en las tres (x3) patas remanentes.

- **A**. Dépliez la structure du parc. Tirez les pieds vers l'extérieur avec précaution.
- **B**. Localisez le bouton de fermeture sur la partie supérieure du pied (près du coin du parc). Poussez doucement le bouton pour fixer le pied à sa place.
- **C**. Appuyez sur le pied pour être sûr qu'il est proprement verrouillé en position fermée.
- Recommencez ces étapes pour les trois (X3) pieds restants.

3

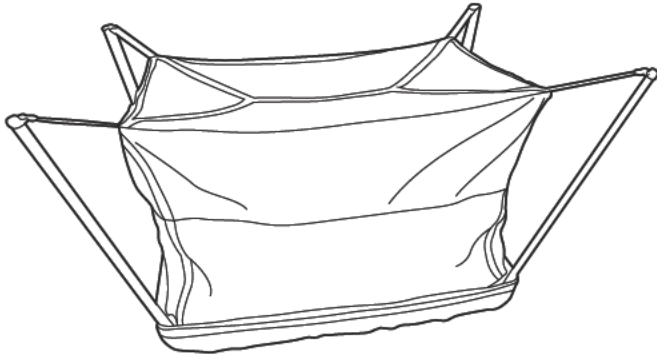

IMPORTANT! Check to assure all legs are properly locked in place by pushing in on the legs.

IMPORTANTE! Para asegurarse de que todas las patas estén trancadas en su lugar, chequee presionando las patas.

IMPORTANT ! Vérifiez que tous les pieds son proprement verrouillés en poussant sur les pieds.

4

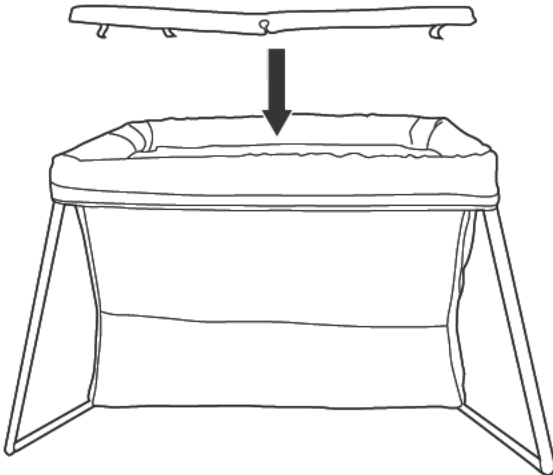

- Turn the playard upright so that the bottom of the legs are on the floor.
- Locate the fully assembled playard frame and mattress pad.
- Insert the mattress pad.

- Coloque el corral de pie de manera de que el fondo de las patas estén sobre el piso.
- Ubique la estructura del corral completamente armada y el colchoncito.
- Introduzca el colchoncito.

- Tournez le parc à l'endroit de sorte que les dessous des pieds touchent le sol.
- Localisez le parc complètement assemblé et le matelas.
- Insérez le matelas.

5

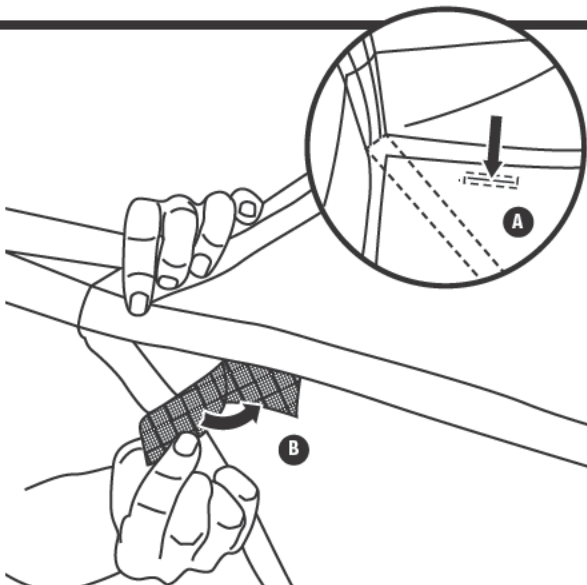

- **A** Slide the Velcro strap through the opening on the floor of the playard and attach it
- **B** firmly with Velcro patch under the bottom of the playard.

- **A** Deslice la tira de Velcro a través de la abertura en el piso del corral y únala
- **B** firmemente al parche de Velcro por debajo del fondo del corral.

- **A** Glissez la sangle en Velcro à travers l'ouverture sur le fond du parc et
- **B** attachez la fermement au patch en Velcro sous le fond du parc.

WARNING

WARNING: Failure to follow these warnings and the instructions could result in serious injury or death (keep the instructions for future reference). Before assembling this playard read and understand the instructions, incorrect assembly may make the playard unsafe.

SUFFOCATION HAZARD – Infants can suffocate:

- In gaps between a mattress (too small or too thick) and product sides.
- On soft bedding
- **NEVER** add a mattress, pillow, comforter or padding. Use **ONLY** the pad provided by the manufacturer.

FALL HAZARD -To help prevent falls, do not use the bassinet feature of this product when the infant begins to push up on hands and knees or has reached manufacturer's recommended maximum weight of 15 lb (6.8kg), or can roll over, whichever comes first.

STRANGULATION HAZARD -Never leave bassinet attachment in place when child is in playard.

- To reduce the risk of Sudden Infant Death Syndrome (SIDS), pediatricians recommend healthy infants be placed on their backs to sleep, unless otherwise advised by your physician.
- Side rails must be erect and latched prior to use. Failure to latch may result in child falling out of bassinet or becoming entrapped.
- Use bassinet with only one child at a time.
- DO NOT store the bassinet in the playard while in use.
- To help prevent heat build-up inside the playard and to avoid overheating your child when using the bassinet, do not use as an outdoor canopy.
- The bassinet must be fully assembled and installed, including two telescoping tubes, corner buckle fasteners, and top rail hooks before using. Make sure the top rail hooks and corner buckle fasteners are fully engaged on each corner of the playard.
- Strings can cause strangulation! DO NOT place items with a string around a child's neck, such as hood strings or pacifiers cords. DO NOT suspend strings over a product or attach strings or toys.
- DO NOT place the playard near trailing cables or hanging cords.



ADVERTENCIA:

ADVERTENCIA: El no seguir estas advertencias e instrucciones, podría resultar en lesiones graves o la muerte. (mantenga las instrucciones para referencias futuras). Antes de ensamblar éste corral, lea y entienda las instrucciones, un ensamblaje incorrecto podría hacer que el corral sea inseguro.

PELIGRO DE ASFIXIA – Los niños pequeños se pueden asfixiar:

- En espacios entre el colchón (muy pequeño o muy grueso) y los lados del producto
- En ropa de cama muy suave.
- **NUNCA** añada un colchón, almohada, colcha o relleno. Utilice **SOLAMENTE** el colchoncito proporcionado por el fabricante.

PELIGRO DE CAÍDAS- Para prevenir caídas, no utilice la función de cuna en este producto cuando el bebé empiece a erguirse en sus manos y rodillas o haya alcanzado las recomendaciones máximas del fabricante de 15 lb (6.8Kg), o pueda voltearse, cualquiera de lo que ocurra antes.

PELIGRO DE ESTRANGULACIÓN – Nunca deje la cuna montada cuando el niño se encuentre dentro el corral.

- Para reducir el riesgo de SMSL (síndrome de muerte súbita del lactante), los pediatras recomiendan que los bebés sanos sean colocados a dormir boca arriba, a menos que su doctor haya recomendado otra cosa.
- Las barras laterales deben estar erguidas y aseguradas antes de usarse. Si no se aseguran, el niño podría caerse de la cunita o podría quedar atrapado.
- Utilice la cuna para un niño a la vez.
- NO almacene la cuna dentro del corral mientras que esté en uso.
- Para ayudar a prevenir la acumulación de calor dentro del corral y para prevenir que el niño se caliente demasiado no la utilice como toldo de exteriores.
- La cuna debe estar completamente montada e instalada, incluyendo dos tubos telescópicos, las hebillas de las esquinas, y los ganchos de la barra superior, antes de utilizarla. Asegúrese de que los ganchos de la barra superior y las hebillas de las esquinas estén completamente trancados en cada esquina del corral.
- Los cordeles pueden causar estrangulación! NO coloque objetos con cordeles alrededor del cuello del niño, como cordeles de capuchas o cordel de chupetes. NO suspenda cuerdas por encima del producto o amarre cuerdas o juguetes.
- NO coloque el corral cerca de cables o cuerdas colgantes.



AVERTISSEMENT:

AVERTISSEMENT: Une défaillance dans le suivi de ces avertissements et instructions pourrait produire des blessures graves ou la mort (gardez ces instructions pour une future consultation). Avant l'assemblage de ce parc lisez et comprenez les instructions, un assemblage erroné peut rendre le parc dangereux.

DANGER D'ÉTOUFFEMENT – Les enfants peuvent s'étouffer :

- Dans des espaces entre un matelas (trop petit ou trop épais) et les cotés du produit.
- Sur une literie molle
- **NE JAMAIS** ajouter un matelas, oreiller, couette ou rembourrage. Utilisez **EXCLUSIVEMENT** le matelas fourni par le fabricant.

DANGER DE CHUTES : Pour éviter les chutes, ne pas utiliser la configuration couffin de ce produit lorsque l'enfant commence à se redresser sur ses mains et genoux ou qu'il arrive au poids maximum recommandé par le fabricant c'est à dire 15 livres (6,8 kg), ou qu'il puisse se retourner, quelque soit ce qui arrive en premier.

DANGER D'ÉTRANGLEMENT Ne jamais laisser les attaches du couffin en place lorsque l'enfant est dans le parc.

- Pour réduire le risque du Syndrome de Mort Subite de l'Enfant (SIDS), les pédiatres recommandent que les enfants en bonne santé soient placés sur le dos pour dormir, à moins que ce soit autrement conseillé par votre médecin.
- Les barres latérales doivent être dressées et attachées avant l'utilisation. A défaut, l'enfant peut tomber du couffin ou rester piégé.
- Utilisez le couffin pour un seul enfant à la fois.
- NE PAS ranger le couffin dans le parc lorsque celui ci est utilisé.
- Pour éviter l'accumulation de chaleur dans le parc et pour éviter que votre enfant ait un coup de chaleur lorsqu'il est dans le couffin et à l'air libre, n'utilisez pas le parc comme d'une tente.
- Le couffin doit être complètement assemblé et installé, en incluant les deux tubes télescopiques, les attaches des angles, et les crochets de la barre supérieure, avant son utilisation. Assurez vous que les crochets de la barre supérieure et les attaches de la boucle des angles sont complètement insérés à chaque angle du parc.
- Les ficelles peuvent occasionner une strangulation! NE jamais placer des objets avec une ficelle autour du cou d'un enfant, comme une cordelette de capuche ou une corde pour sucette. NE jamais suspendre des ficelles sur ce produit ou y attacher des jouets avec des ficelles.
- NE PAS placer le parc près de câbles ou cordes qui pendent.

Bassinet Assembly and Use

For Select models.

Ensamblado y uso del la Cuna

Para ciertos modelos.

Assemblage et Utilisation du Couffin

Selon Certains modèles.

1

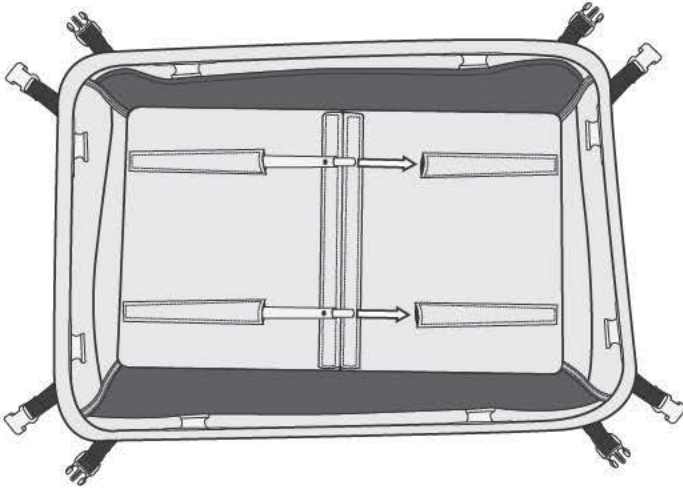

- Place bassinet on a flat surface with the bottom facing up.
- Pull out the support tube till the button **“CLICKS”** into its locked position.
- Repeat above step to extend and lock the other support tube.

- Coloque la cuna sobre una superficie plana con la parte de abajo hacia arriba.
- Hale hacia fuera el tubo de soporte hasta que el botón haga **“clic”** en su posición asegurada.
- Repita el paso anterior para extender y asegurar el otro tubo de soporte.

- Placez le couffin sur une surface plane avec le dessous vers le haut.
- Tirez sur le tube de support jusqu'à ce que le bouton fasse un **«clic»** sur sa position verrouillée.
- Renouvelez l'étape ci dessus pour allonger et verrouiller l'autre tube de support.

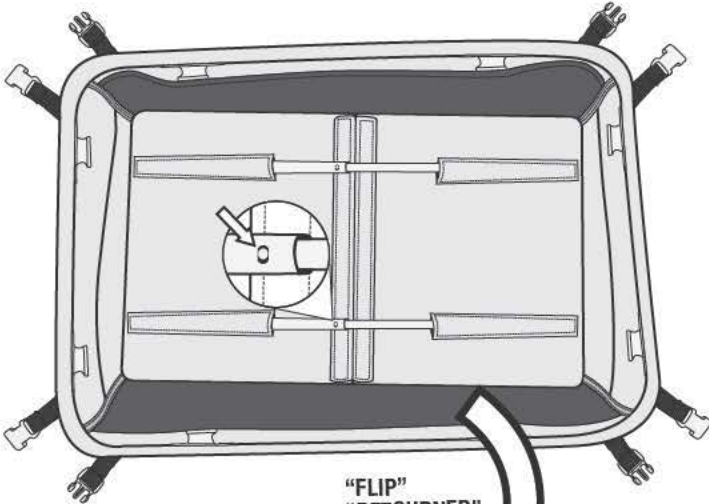

“FLIP”
“RETOURNER”
“RECAMBIAR”

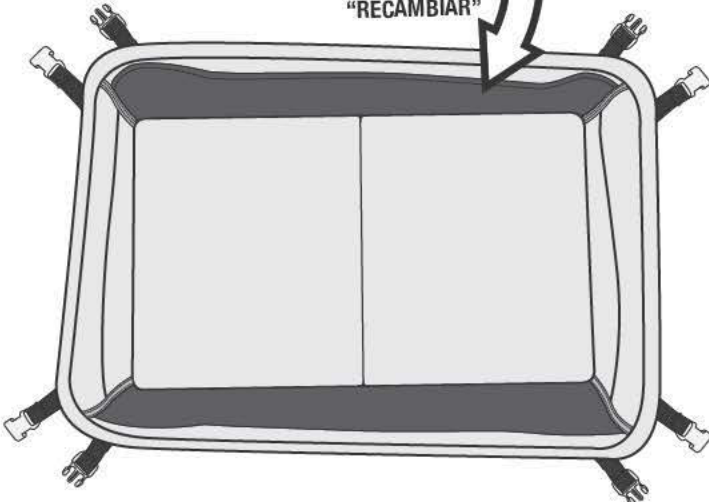

2

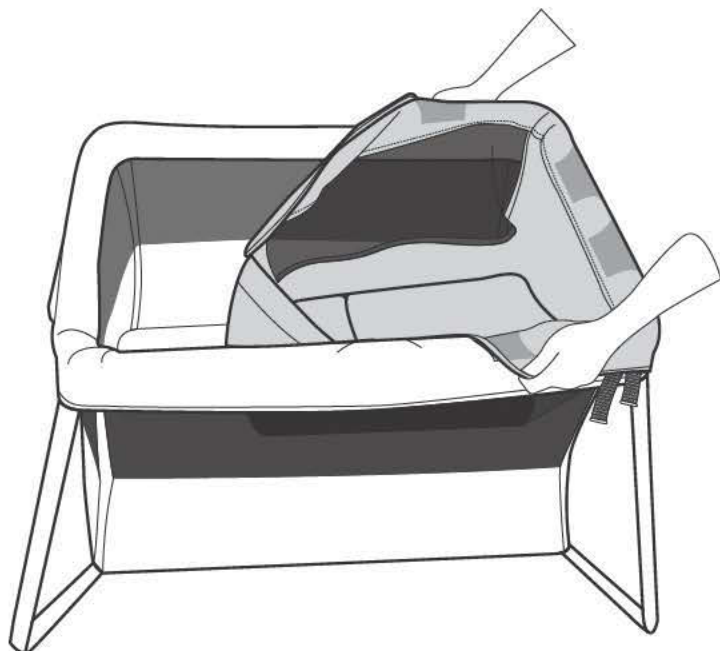

- With the bassinet support tubes facing down. Place the bassinet attachment over the top of the playard.
- Con los tubos de soporte de la cuna hacia abajo. Coloque la cuna sobre la parte superior del corral.
- Avec les tubes de support du couffin vers le bas. Placez les bords d'attache du couffin par dessus le contour du parc.

3

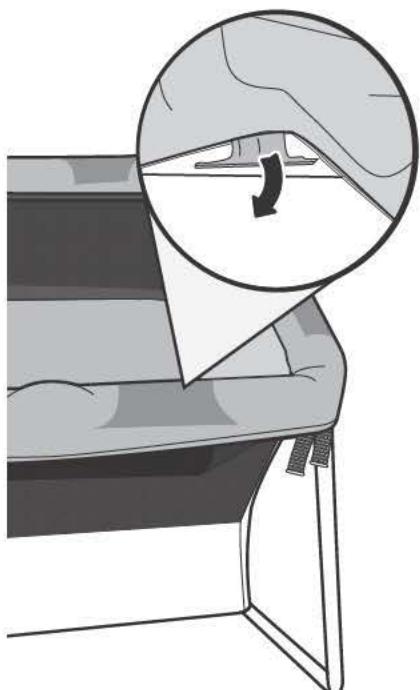

- Snap in all 8 bassinet clips that are connected to the bassinet attachment top rail.
- Abroche los 8 broches de la cuna que están conectados a la barra superior de la cuna.
- Attachez les 8 clips du couffin qui sont connectés au rail supérieur du couffin.

4

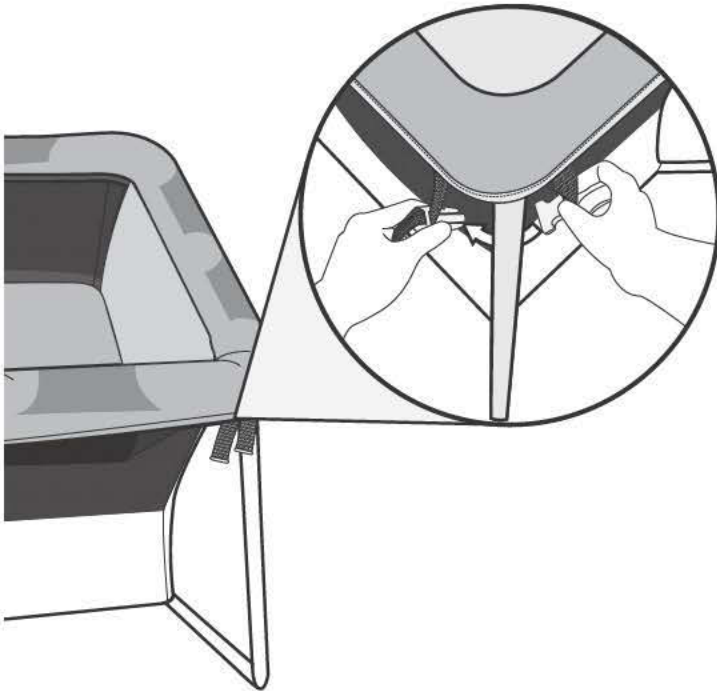

- Pull down side clips and connect them behind leg until you hear it “Snap” together.
- Repeat this step for the 3 remaining corners of the Playard.

- Hale hacia abajo las hebillas laterales y conéctelas por detrás de la pata hasta que escuche que trancaron juntas.
- Repita este paso en las 3 esquinas restantes del corral.

- Tirez vers le bas les clips latéraux et connectez les derrière le pied jusqu’à entendre un son de verrouillage.
- Renouvelez cette étape pour les autres 3 angles restants du Parc.

5

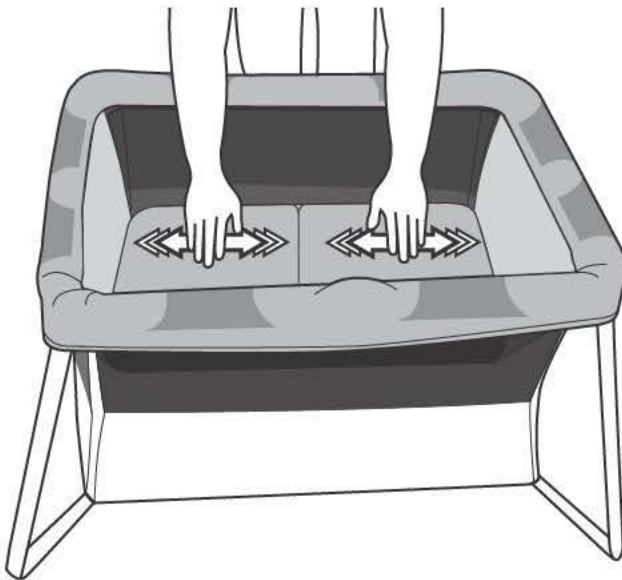

- Once bassinet attachment is secure. Place hands inside and push down on mattress to ensure it is firm.

- Cuando la cuna este asegurada en el corral. Coloque las manos adentro y presione el colchón hacia abajo para asegurarse de que quedó firme.

- Une fois le couffin proprement attaché au parc. Placez vos mains dedans et poussez sur le matelas pour vous assurer qu’il est fermement en place.

Folding the Playard

Para plegar el corral

Pliage du Parc

1

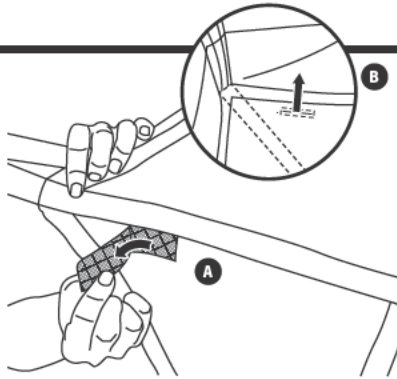

- **A** Remove the Velcro strap from the Velcro patch under the bottom of the playard.
- **B** Slide it through the opening on the floor of the playard.

- **A** Quite la tira de Velcro del parche de velcro debajo del fondo del corral.
- **B** Deslízelo a través de la abertura en el piso del corral

- **A** Détachez la sangle en Velcro du patch en Velcro sous le fond du parc.
- **B** Glissez-la à travers l'ouverture sur le fond du parc.

2

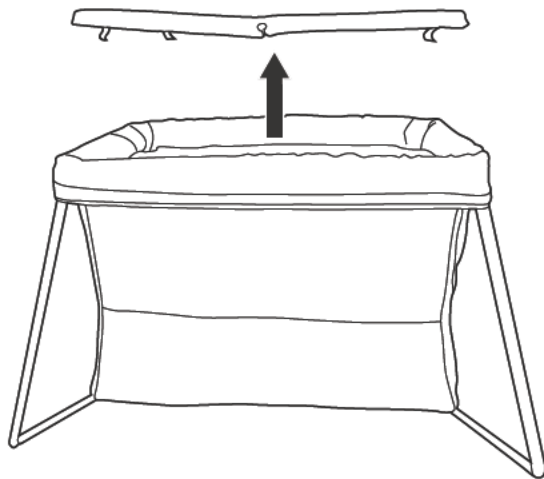

- Remove the mattress pad from the playard frame.
- Saque el colchoncito del corral.
- Enlevez le matelas de la structure du parc

3

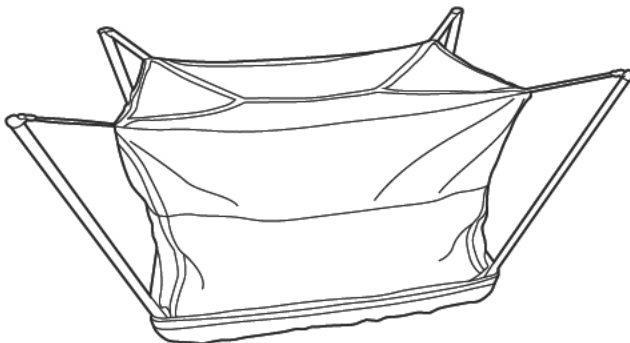

- Turn the playard over.
- Voltee el corral.
- Retournez le parc.

4

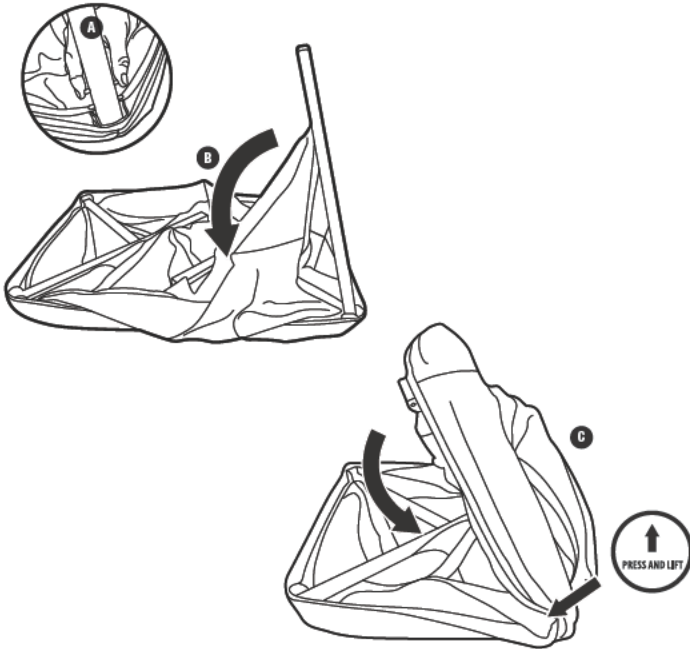

- **A** . Locate the push pins at the top of the playard leg and gently push the pins in to unlock the leg .
- **B** . Fold the leg into the playard.
- Repeat above steps for three (x3) time for the remaining legs.
- **C** . Locate the frame push lock at the middle of the playard frame.
- Gently press both push locks and fold the playard in half.
- Press and Lift

- **A** . Ubique los pasadores en la parte superior de la pata del corral y empújelos delicadamente para soltar la pata.
- **B** . Doble la pata sobre el corral.
- Repita los pasos anteriores en las tres (x3) patas restantes.
- **C** . Ubique la tranca de la estructura en la parte central de la estructura.
- Presione delicadamente sobre ambas trancas y doble el corral por la mitad.
- Presione y levante

- **A** . Localisez le bouton de fermeture sur la partie supérieure du pied du parc et poussez doucement pour déverrouiller le pied.
- **B** . Pliez le pied vers la structure du parc.
- Recommencez ces étapes pour les trois (X3) pieds restants.
- **C** . Localisez le bouton presseur sur le centre de la structure du parc.
- Poussez doucement sur les deux boutons presseurs et pliez la structure du parc en deux.
- Poussez et Levez

CARE

CUIDADOS

ENTRETIEN

- The frame, mattress pad, and storage bag may be wiped clean using a mild cleaning solution and a damp cloth
- Do not use bleach.
- Do not use harsh or abrasive cleaners.
- Rinse clean with water to remove residue.
- Do not immerse the product.
- Drip dry.

- La estructura, el colchoncito y bolso de almacenaje, pueden ser limpiados utilizando una solución suave y un trapo.
- No utilice blanqueadores.
- No utilice limpiadores abrasivos o ásperos.
- Enjuague bien con agua para remover los residuos.
- No sumerja el producto.
- Seque al aire.

- La structure, le matelas, et le sac de rangement peuvent être essuyés à l'aide d'une solution nettoyante douce et un torchon humide.
- Ne pas utiliser d'eau de Javel
- Ne pas utiliser des éponges dures ou abrasives.
- Rincer à l'eau pour enlever les résidus.
- Ne pas plonger le produit dans du liquide.
- Égoutter

Storage / Travel Bag

Bolso de Almacenamiento / Viaje

Sac de Rangement / Voyage

1



- Locate the folded playard and mattress pad and put them together.

Note: For Select models bassinets attachment will fit inside portable bag.

- Ubique el corral ya doblado y el colchoncito y póngalos juntos.

Nota: Para ciertos modelos, el accesorio cuna entrará bien dentro del bolso portátil.

- Localisez le parc plié et le matelas et rassemblez-les.

Remarque: Selon Certains modèles, l'accessoire couffin rentrera bien dans le sac transportable.

2



- Locate storage bag and put playard frame and mattress pad into the storage bag.

- Ubique el bolso de almacenamiento y coloque el corral y el colchoncito dentro del bolso de almacenamiento.

- Localisez le sac de rangement et mettez le structure du parc et le matelas dans le sac de rangement.

3

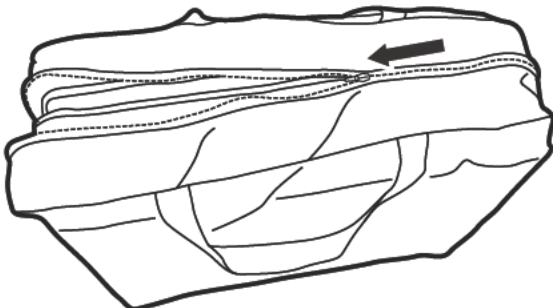

- Close the zipper for complete storage unit.

- Cierre el cierre para que la unidad quede almacenada.

- Fermez la fermeture à glissière pour un rangement complet.



Delta Childrens Products Corp.

114 West 26th Street
New York, NY 10001
1-800-377-3777
www.deltachildren.com

Made in China / Hecho en China / Fabriqué en Chine