

Read all instructions before assembly and use. **KEEP INSTRUCTIONS FOR FUTURE USE.**

▲ ADULT ASSEMBLY REQUIRED

Due to the presence of small parts during assembly, keep out of reach of children until assembly is complete.

Simmons Juvenile Furniture
A Division Of Delta Children's Products Corp.
114 West 26th Street
New York, NY 10001
1-800-218-2741

**Assembly Instructions for your
Convertible Bookcase
Directives de Montage pour
votre Bibliothèque convertible
Instrucciones de Ensamble
de su Librero Convertible**

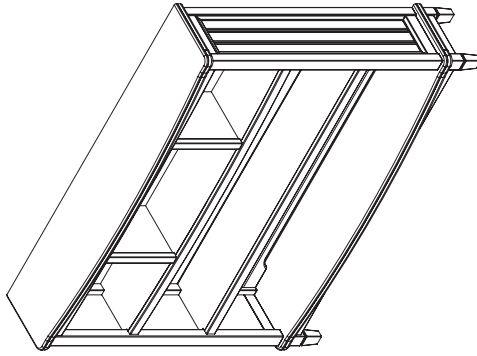

Note: The style of your item may vary from what is pictured in the instruction sheet.
Remarque : Le modèle de votre article peut être différent de celui qui est illustré dans le feuillet d'instructions.
Note: El estilo de su artículo puede variar de la ilustración en la hoja de instrucciones.

Lisez toutes les instructions avant l'assemblage et l'utilisation. **CONSERVEZ LES INSTRUCTIONS POUR RÉFÉRENCE ULTÉRIEURE.**

▲ L'ASSEMBLAGE DOIT ÊTRE FAIT PAR UN ADULTE

A cause de la présence de petites pièces, pendant l'assemblage gardez hors de portée des enfants jusqu'à ce que celui-ci soit terminé.

Distributed in Canada by
Distribué au Canada près
Delta Children's Products
Care of/Soins de:
501 Franklin Boulevard
Cambridge, Ontario N1R8G9
Canada
212-645-9033

Lea todas las instrucciones antes de ensamblar y usar. **MANTENGA LAS INSTRUCCIONES PARA SU USO FUTURO.**

▲ DEBE SER ENSAMBLADO POR UN ADULTO

Debido a la presencia de piezas pequeñas durante el ensamblaje, mantenga fuera del alcance de los niños hasta que complete el ensamblaje.

Need Help?
Please visit www.SimmonsKids.com/assembly-videos to watch our easy and effective assembly videos
Besoin d'aide?
Veuillez visiter www.SimmonsKids.com/assembly-videos pour regarder nos vidéos faciles et efficaces concernant l'assemblage
Necesita ayuda?
Por favor, visite www.SimmonsKids.com/assembly-videos para que vea nuestros videos que muestran como ensamblar de una manera efectiva y fácil.

Style #: _____
Lot: _____
Date: _____



When contacting Simmons Consumer Care please reference the below information. Before contacting Simmons Consumer Care please ensure that the information below matches the information found on the label on the back panel, please reference the information found on the product when contacting Simmons Consumer Care.

Lorsque vous contactez le Service client de Simmons, veuillez faire référence aux informations ci-dessous. Avant de contacter le Service client de Simmons, veuillez vous assurer que les informations ci-dessous correspondent aux informations indiquées sur l'étiquette qui se trouve sur le panneau arrière; veuillez faire référence aux informations indiquées sur le produit lorsque vous contactez le Service client de Simmons.

Al contactar al servicio al cliente de Simmons, entregue la información abajo. Antes de contactar al servicio de atención al cliente de Simmons, asegúrese de que la información abajo caiga con la que aparece en la etiqueta en el panel trasero; al contactar al centro de atención al cliente de Simmons, mencione la información que aparece en el producto.

To register your product for important safety alerts and updates to your product please visit www.SimmonsRegistration.com

Pour enregistrer votre produit afin de recevoir des alertes de sécurité et des mises à jour importantes relatives à votre produit, veuillez visiter le site www.SimmonsRegistration.com

Para registrar su producto a fin de recibir importantes alertas y actualizaciones de seguridad, visite www.SimmonsRegistration.com

NOTES ON ASSEMBLY:

- During the assembly process whenever using screws or bolts, check each by placing the screw/bolt on the diagram of the item which is drawn actual size and design. Be sure to use the proper size and shape specified in the instructions.
- To assemble this unit you may be required to place the unit on it's side and face. It is strongly recommended that assembly is done on a soft, non-abrasive surface to avoid damaging the finish.

NOTES ON CARE AND MAINTENANCE:

- **Do not** scratch or chip the finish.
- Inspect the product periodically, contact Simmons Juvenile Furniture for replacement parts or questions.
- **Do not** store the product or any parts in extreme temperatures and conditions such as a hot attic or a damp, cold basement. These extremes can cause a loss of structural integrity.
- To preserve the luster of the high quality finish on your product, it is recommended to place a doily or felt pad under any items you place on the finish.
- Clean with a damp cloth, then a dry cloth to preserve the original luster and beauty of this fine finish.
- Do not** use abrasive chemicals.
- Do not** spray cleaners directly onto furniture.
- Lift slightly when moving on carpeting to prevent leg breakage.
- Use of a vaporizer near furniture will cause wood to swell and finish to peel.

REMARQUES CONCERNANT LE MONTAGE :

- Lors du montage, lorsque vous utilisez des vis ou des boulons, vérifiez chacun d'entre eux en plaçant la vis/le boulon sur le diagramme de l'élément qui est dessiné à échelle et à forme réelle. Veillez bien à utiliser la taille et la forme adéquate spécifiées dans les instructions.
- Pour monter assembler cette unité, vous devrez peut-être la poser sur le côté et de face. Il est fortement recommandé d'effectuer le montage sur une surface douce et non-abrasive afin de ne pas endommager la finition.

REMARQUES SUR LE SOIN ET L'ENTRETIEN :

- Ne rayez pas et n'écaillez pas la finition.
- Inspectez périodiquement le produit. Si vous avez des questions, ou si vous avez besoin des pièces de rechange, contactez Simmons Juvenile Furniture.
- Ne stockez pas le produit ou des parties de celui-ci à des températures ou des conditions extrêmes telles qu'un grenier chaud ou humide, une cave froide. De tels extrêmes peuvent provoquer une perte de l'intégrité structurale.
- Afin de préserver la qualité du lustre de la finition de votre produit, il est recommandé de placer un napperon ou un coussinet de feutre sous les éléments que vous posez sur la finition.
- Nettoyez avec un chiffon humide, puis avec un chiffon sec afin de conserver le lustre et la beauté d'origine de cette belle finition.
- N'utilisez pas de produits chimiques abrasifs.
- Ne vaporisez pas de produits de nettoyage directement sur le meuble.
- Soulevez légèrement lors d'un déplacement sur une moquette afin de ne pas casser de pied.
- L'utilisation d'un vaporisateur à proximité du meuble provoquera un gonflement du bois qui finira par se décoller.

INFORMACIÓN SOBRE EL MONTAJE:

- Durante el proceso de montaje, ya utilice pernos o tornillos, compruebe cada uno de ellos colocando el perno/tornillo en el diagrama del artículo donde está dibujado el tamaño y el diseño real. Asegúrese de que utiliza el tamaño y la forma adecuada que especifican las instrucciones.
- Para montar esta unidad, puede que se le solicite que coloque la unidad de lado y de cara. Se recomienda encarecidamente que realice el montaje sobre una superficie no abrasiva para evitar dañar el acabado.

INFORMACIÓN SOBRE CUIDADOS Y MANTENIMIENTO:

- No arañe ni desconche el acabado.
- Inspeccione el producto con regularidad, póngase en contacto con Simmons Juvenile Furniture para el recambio de partes o para formular preguntas.
- No guarde el producto ni ninguna de sus partes a temperaturas ni en condiciones extremas como un ático caluroso o un sótano húmedo y frío. Estos extremos pueden provocar una pérdida de integridad estructural.
- Para preservar el brillo del acabado de alta calidad que recubre su producto, se recomienda que coloque un paño o una almohadilla de fieltro debajo de cualquier objeto que coloque sobre el acabado.
- Límpielo con un trapo húmedo y luego con uno seco para preservar el brillo y la belleza originales de este fino acabado.
- No utilice productos químicos abrasivos.
- No pulverice limpiadores directamente sobre el mueble.
- Elévelo ligeramente cuando lo mueva sobre alfombras o moqueta para evitar que se rompan las patas.
- El uso de vaporizadores cerca de muebles puede provocar que la madera se hinche y acabe desconchándose.

PARTS: MAKE SURE THAT ALL PRE-ASSEMBLED PARTS ARE TIGHT.
 ASSUREZ-VOUS QUE TOUTES LES PIÈCES PRÉLASSÂMES SONT BIEN AJUSTÉES.
 ASEGÚRESE DE QUE TODAS LAS PIEZAS PRE-ENSAMBLADAS ESTÉN APRETADAS.

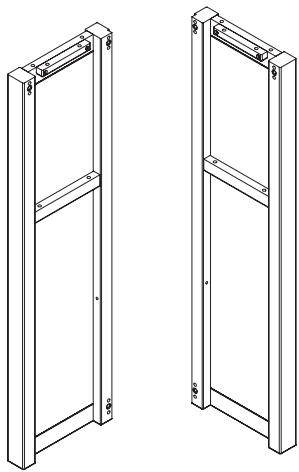

A. Left Side x1
Côté gauche
Lado izquierdo
Part# 25559

B. Right Side x1
Côté droit
Lado derecho
Part# 25560

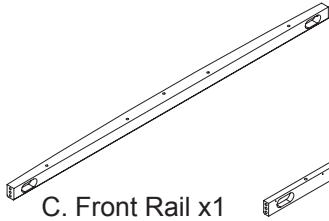

C. Front Rail x1
Garde avant
Barandilla Frontal
Part# 25561

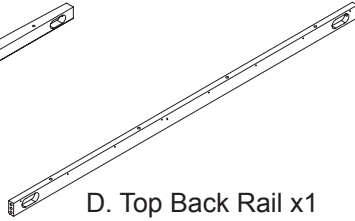

D. Top Back Rail x1
Garde supérieur arrière
Barandilla Superior Trasera
Part# 25562

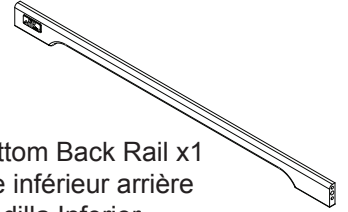

E. Bottom Back Rail x1
Garde inférieur arrière
Barandilla Inferior
Trasera
Part# 25563

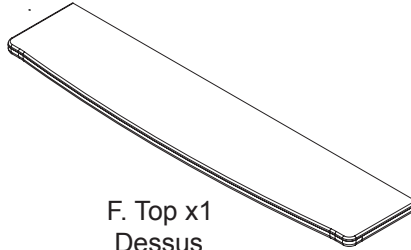

F. Top x1
Dessus
Parte Superior
Part# 25564



G. Back Panel-Upper x1
Panneau arrière - Supérieur
Panel Trasero Superior
Part# 25565

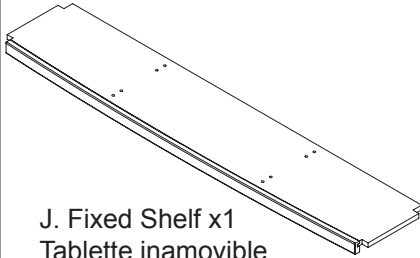

J. Fixed Shelf x1
Tablette inamovible
Estante Fijo
Part# 25569

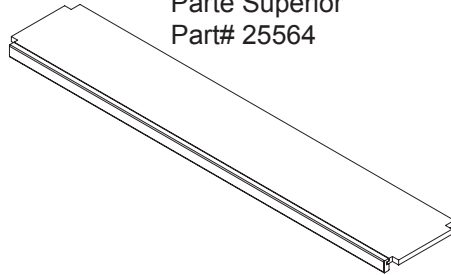

K. Removable Shelf x1
Tablette amovible
Estante Removable
Part# 25570



H. Back Panel-Middle x1
Panneau arrière - Central
Panel Trasero del Medio
Part# 25566

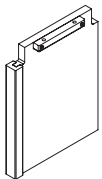

L. Shelf Divider x2
Cloison
Divisore
Part# 25571

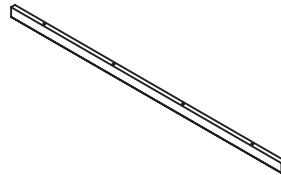

M. Book Shelf Rail x2
Rail
Riele
Part# 25574



T. Back Panel-Lower x1
Panneau arrière - Inférieur
Panel Inferior Trasero
Part# 25567

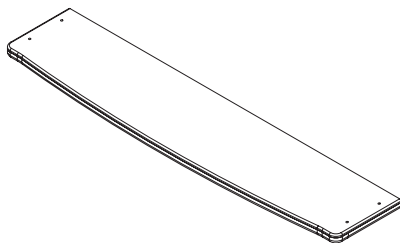

N. Book Shelf Bottom x1
Partie inférieure de la
bibliothèque
Parte Inferior del Estante
para Libros
Part# 25572

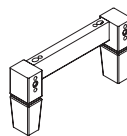

P. Book Shelf Feet x2
Côté gauche de la bibliothèque
Parte Izquierda del Estante
para Libros
Part# 25573

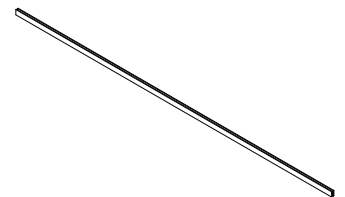

U. Joint Cover x1
Couvre-joint
Cubierta Conjunta
Part# 25568

PARTS: Hardware kits part# 23909
 L'ensemble de quincaillerie - pièce n°23909
 El kit de herramientas - Pieza # 23909

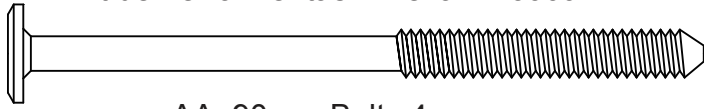
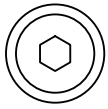

AA. 90mm Bolt x4
 Boulon 90mm
 Perno 90mm

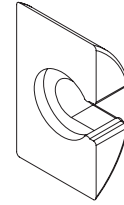

BB. Tight Joint Half Moon x10
 étanche demi-lune commune
 halfpipe común apretado

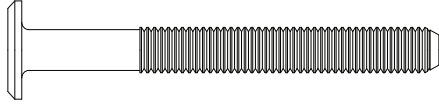
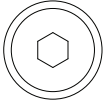

CC. 55mm Bolt x27
 Boulon 55mm
 Perno 55mm

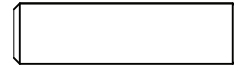

FF. WOOD DOWEL 30mm x28
 Cheville en Bois 30mm
 Pasador de Madera 30mm

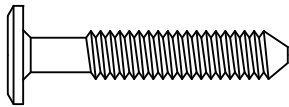
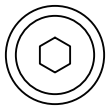

GG. 35mm Bolt x16
 Boulon 35mm
 Perno 35mm

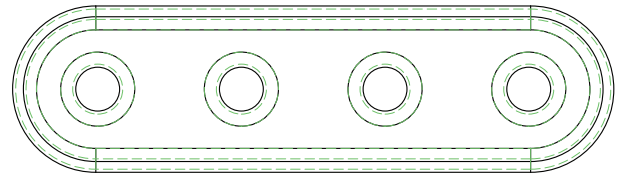

KK. Metal Plate x2
 Plaque de métal
 Bandejas Metálicas

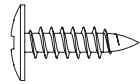

EE. Screw 15mm x52
 Vis 15mm
 Tornillo 15mm

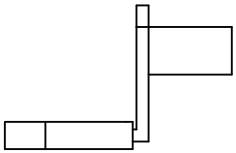
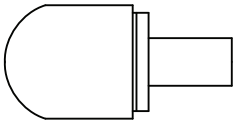

HH. shelf Support x4
 Taquet
 Supporte de estante



M4 Allen Wrench x1
 Clé Hexagonale
 Llave Allen

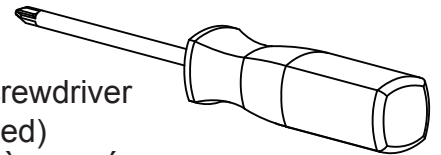

Phillips Screwdriver
 (not supplied)
 Tournevis À Tête Étoilée
 (non fournie)
 Destornillador de Cruz
 (No incluido)

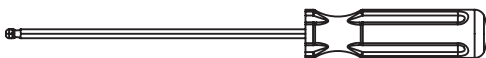

M4 Ball End Screwdriver x1
 M4 tournevis hexagonal
 M4 destornillador hexagonal

CAUTION: Do Not use a power screwdriver they can cause screws to break or strip.
ATTENTION: Ne Pas utiliser un tournevis électrique carle vis peuvent casser ou perdre leurs filets.
PRECAUCIÓN: No use un destornillador eléctrico carle vis pueden hacer que los tornillos se rompan o rueden.

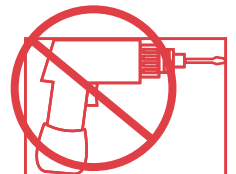

Hardware System - Review Before Assembly
Quincaillerie – Lire Avant D’effectuer Le Montage
Revise Antes De Armar- Elementos De Fijacion Y Ensamble

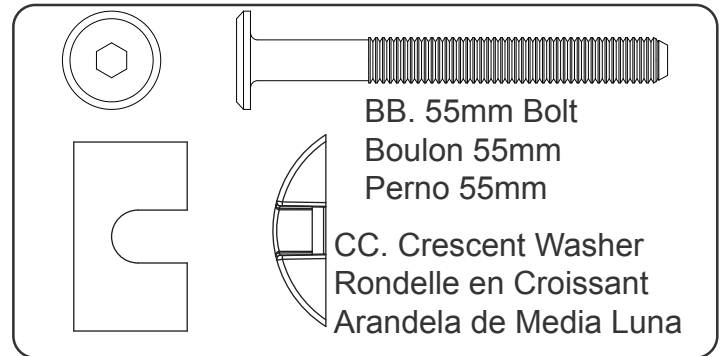
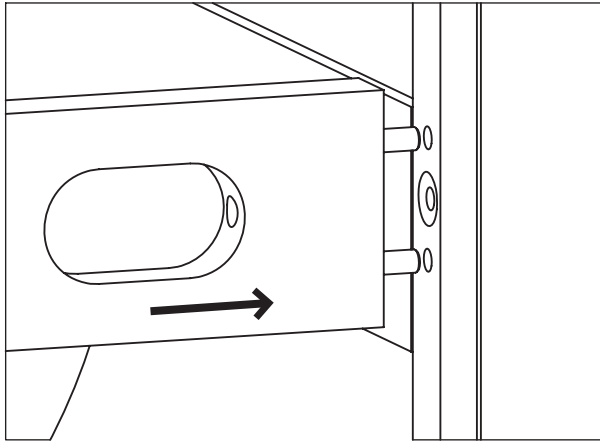

1. Insert the Dowels in the Rail into the holes in the Post.

1. Insérer les goujons dans le rail dans les orifices dans le poteau.

1. Inserte los Pasadores del Riel en los agujeros del Poste.

2. Insert the Bolt into the slot. Turn clockwise with fingers or the Ball End Screwdriver provided. **DO NOT** fully tighten, leave 1/2" (12mm) exposed.

2. Insérez le boulon dans la fente. Tournez dans le sens des aiguilles d’une montre à l’aide des doigts ou de la M4 tournevis hexagonal fournie. Ne Pas serrer complètement et laisser 12 mm (1/2 pouces) exposés.

2. Inserte el perno en la ranura. Gírelo en el sentido de las agujas del reloj con los dedos o con el M4 destornillador hexagonal suministrada. NO lo apriete del todo, deje 1/2" (12 mm) fuera.

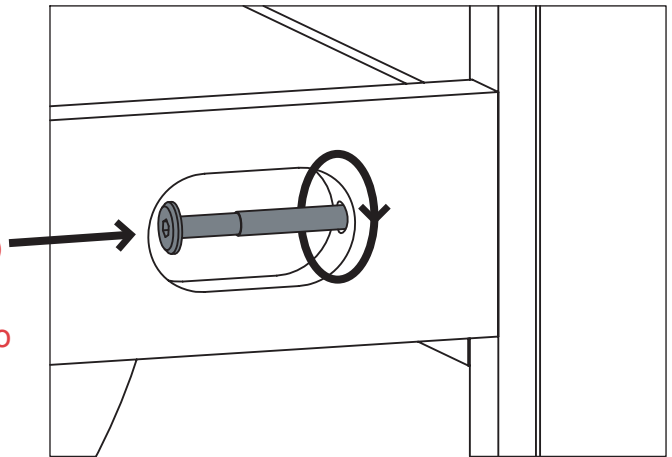

3. Slide the Crescent Washer over the exposed bolt, behind the head of the bolt.

3. Glissez la rondelle en croissant sur l’écrou exposé, derrière la tête de l’écrou.

3. Abraza la parte del Perno que quedó fuera, debajo de la cabeza del mismo, con la Arandela de media luna.

Install (1) bolt and (1) crescent washer at a time. Tighten until it looks like the picture.

Installez (1) écrou et (1) rondelle en croissant à la fois. Serrez jusqu'à ce que cela ressemble à l'image.

Instale (1) perno y (1) Arandela de media luna al mismo tiempo. Apriéte los hasta que quede como en la ilustración.

**Tighten the bolt with the Ball End
Screwdriver.**

**Serrez à l'aide de la Tournevis hexagonal
à embout sphérique M4.**

**Apriéte lo con el Destornillador hexagonal
con extremo de bola.**

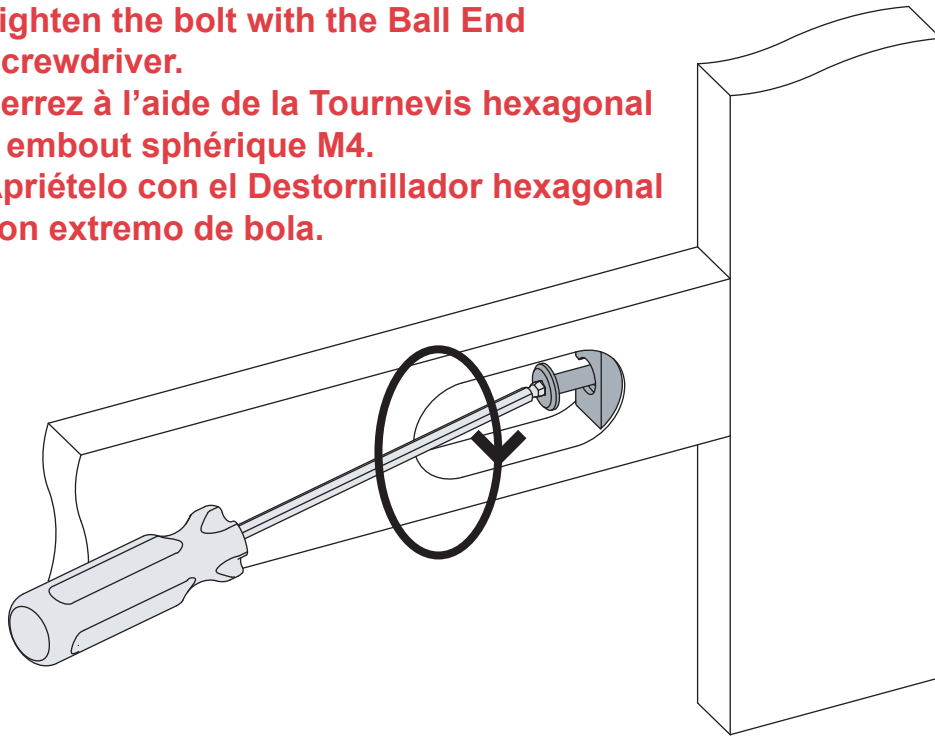

**Ensure all bolts are tight with Allen
Wrench.**

Serrez à l'aide de la clé hexagonale M4.

Apriéte lo con la llave Allen M4.



STEP #1
ÉTAPE N°1
PASO #1

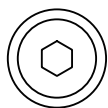

GG. 35mm Bolt x4
Boulon 35mm
Perno 35mm

FF. WOOD DOWEL 30mm x4
Cheville en Bois 30mm
Pasador de Madera 30mm

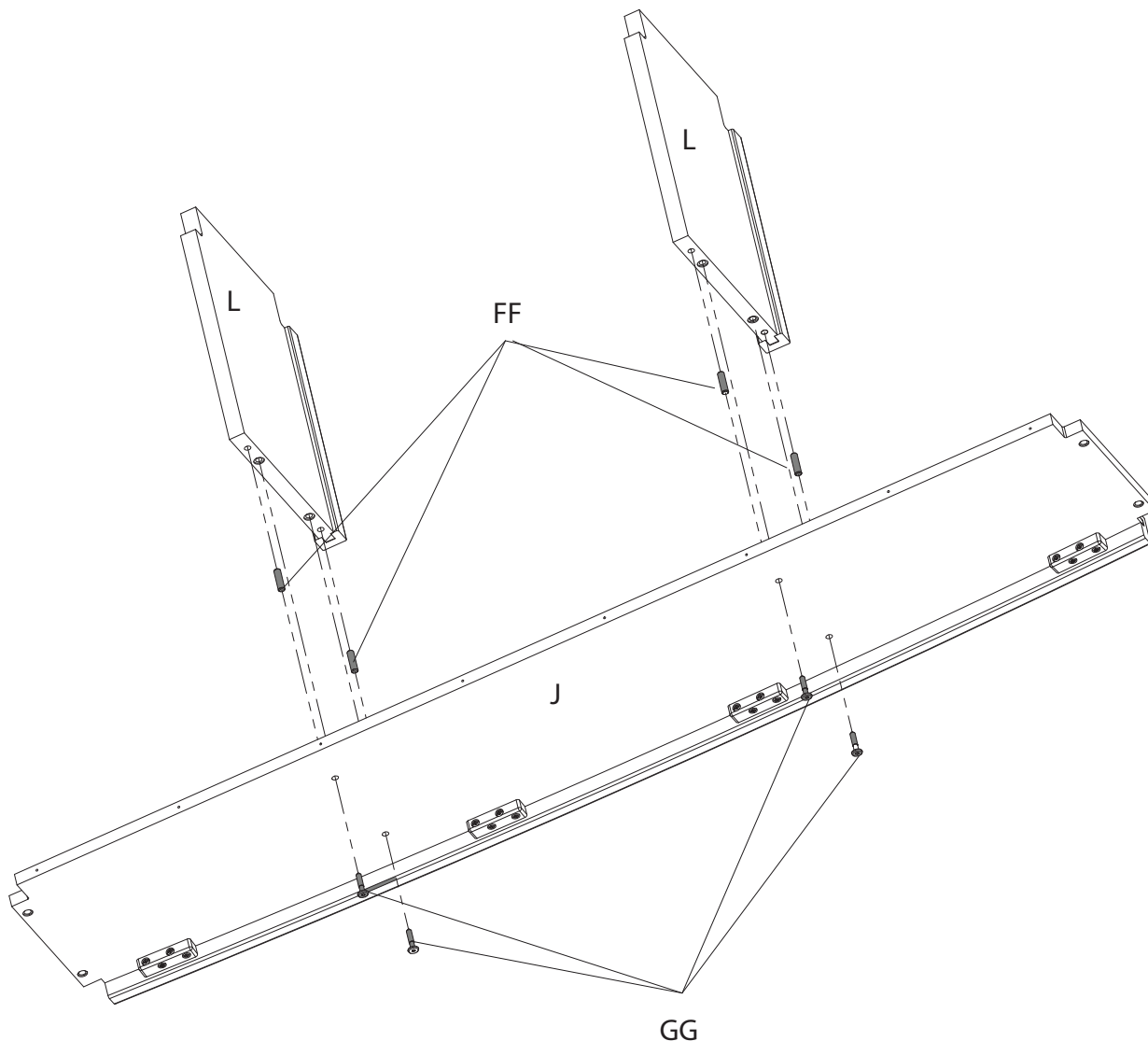

Attach the (2) Dividers (Part L) to the Fixed shelf (Part J), Using (4) Dowels (Part FF) and (4) 35mm Bolts (Part GG).
Tighten Bolts with the M4 ballend Screwdriver and M4 hex wrench provided.

Fixez les (2) cloisons (Pièce L) à la tablette inamovible (Pièce J) à l'aide de (4) chevilles (Pièce FF) et de (4) boulons de 35 mm (Pièce GG).
Serrez les boulons à l'aide du tournevis M4 à tête sphérique et de la clé Allen M4 fournis.

Fijelos (2) divisores (Pieza L) en el estantefijo (Pieza J), utilizando (4) tarugos (Pieza FF) y (4) Pernos de 35 mm (Pieza GG).
Apriete los pernos utilizando el destornillador con cabeza de bola M4 y la llave Allen M4 incluida.

STEP #2
ÉTAPEN°2
PASO #2

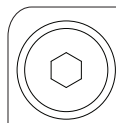
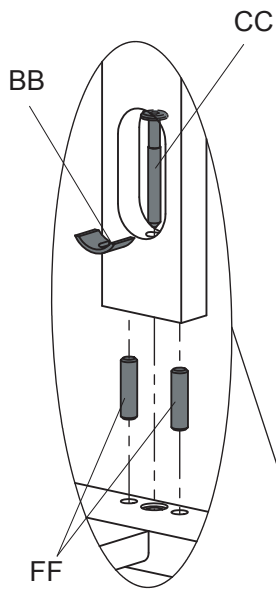

CC.55mm Bolt x3
 Boulon 55mm
 Perno 55mm

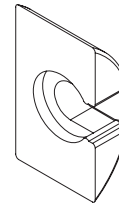

BB. Tight Joint Half Moon x3
 étanche demi-lune commune
 halfpipe común apretado

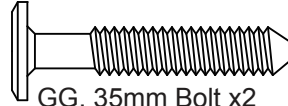
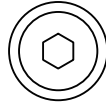

GG. 35mm Bolt x2
 Boulon 35mm
 Perno 35mm

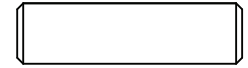

FF. WOOD DOWEL 30mm x6
 Cheville en Bois 30mm
 Pasador de Madera 30mm

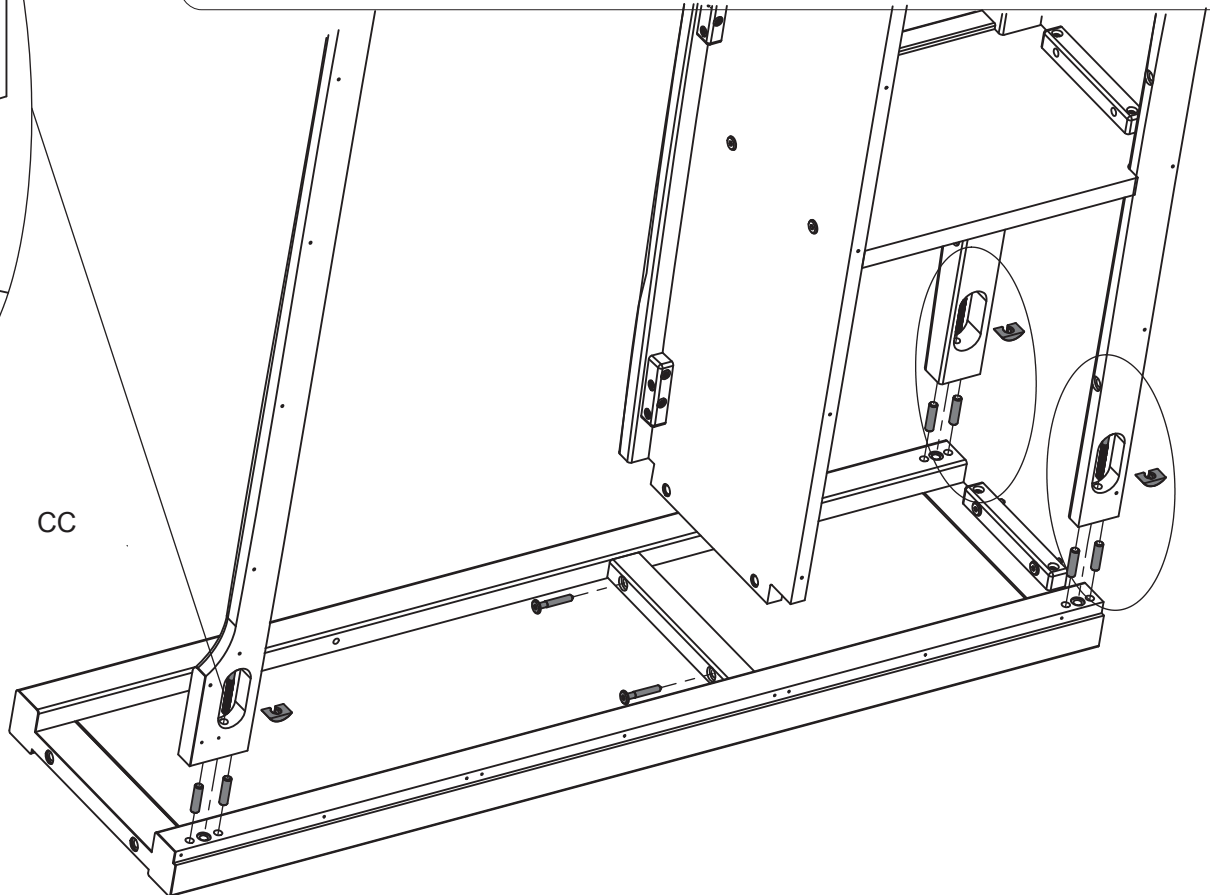

Attach the Fixed Shelf from Step 1, Bottom Back Rail (Part E), Front Rail (Part C) and Top Back Rail (Part D) to the Left Side (Part A). Install (6) Dowels (Part FF) as shown. Attach the rails to the Left Side using (3) 55mm Bolts (Part CC) and (3) Crescent Washers (Part BB) following the direction on page 5. Then install (2) 35 Bolts (Part GG) through the Fixed Shelf . Tighten Bolts with the M4 ballend Screwdriver and M4 hex wrench provided

Attacher la tablette fixe de l'étape 1, le garde inférieur arrière (pièce E), le garde avant (pièce C) et le garde supérieur arrière (pièce D) au côté gauche (pièce A). Insérez (6) goujons en bois (pièce FF) comme le montre. Fixez les gardes au côté gauche à l'aide de (3) boulons de 55 mm (pièce CC) et de (3) rondelles en croissant (pièce BB) en suivant les instructions données à la page 5. Ensuite, installez (2) boulons de 35 mm (pièce EE) à travers la tablette inamovible . Serrez les boulons à l'aide du tournevis M4 à tête sphérique et de la clé Allen M4 fournis.

adjuntar el Paso 1 estante fijo, la Barandilla Inferior Trasera (Pieza E), La Barandilla Frontal (Pieza C) y Barandilla Superior Trasera (Pieza D) al Lado Izquierdo (Pieza A). Inserte (6) Pasadores de Madera (Pieza FF) como se muestra. Una las barandillas del Lado Izquierdo utilizando (3) Pernos de 55mm (Pieza CC) y (3) Arandelas Medialuna (Pieza BB) siguiendo las indicaciones de la página 5. Luego, instale (2) Pernos 35 (Pieza EE) a través del Estante Fijo. Apriete los pernos utilizando el destornillador con cabeza de bola y la llave Allen M4 incluida.

STEP #3
ÉTAPE N°3
PASO #3

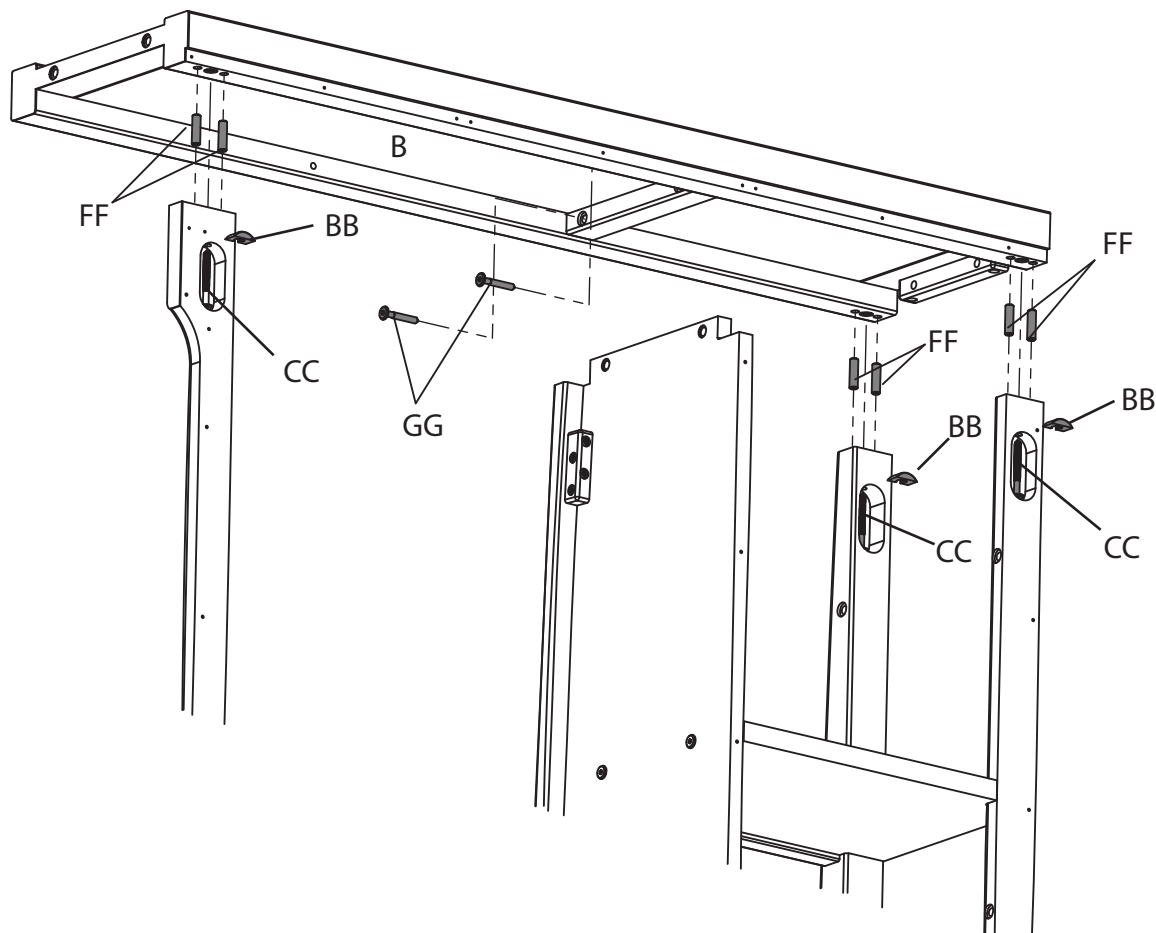
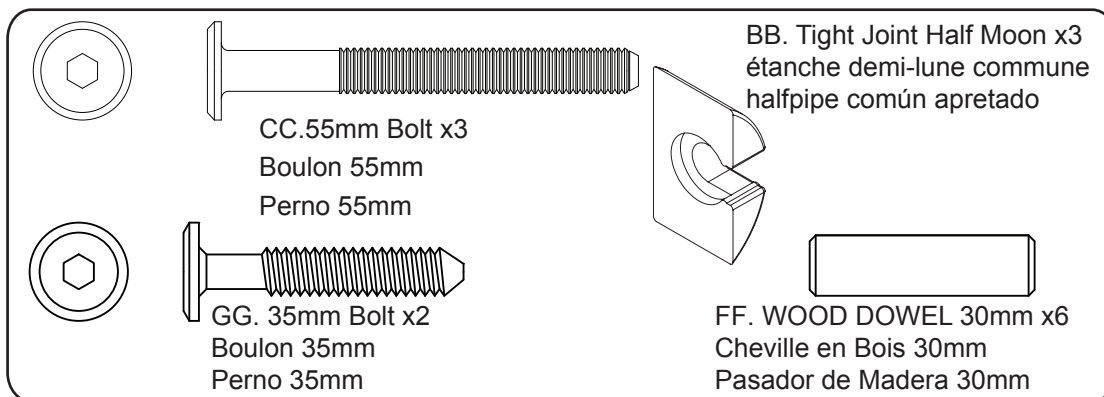

Install (6) Dowels (Part FF) as shown. Carefully align all of the Dowels with the holes in the Right Side (Part B). Attach the Right Side using (3) 55mm Bolts (Part CC) and (3) Crescent Washers (Part BB) following the direction on page 5.

Then install (2) 35 Bolts (Part GG) through the Fixed Shelf.

Tighten Bolts with the M4 ballend Screwdriver and M4 hex wrench provided.

Insérez (6) goujons en bois (pièce FF) comme le montre. Alinez avec soin tous les goujons sur les trous dans le côté droit (pièce B). Fixez le côté droit à l'aide de (3) boulons de 60 mm (pièce CC) et de (3) rondelles en croissant (pièce BB) en suivant les instructions données à la page 5. Ensuite, installez (2) boulons de 35 mm (pièce GG) à travers la tablette inamovible.

Serrez les boulons à l'aide du tournevis M4 à tête sphérique et de la clé Allen M4 fournis.

Inserte (6) Pasadores de Madera (Pieza FF) como se muestra. Alinee cuidadosamente todos los pasadores con los agujeros del Lado Derecho (Pieza B). Una las barandillas del Lado Derecho utilizando (3) Pernos de 60mm (Pieza CC) y (3) Arandelas Medialuna (Pieza BB) siguiendo las indicaciones de la página 5. Luego, instale (2) Pernos 35mm (Pieza GG) a través del Estante Fijo. Apriete los pernos utilizando el destornillador con cabeza de bola y la llave Allen M4 incluida.

STEP #4
ÉTAPE N°4
PASO #4



CC.55mm Bolt x9
Boulon 55mm
Perno 55mm

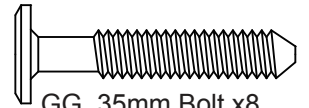
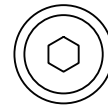
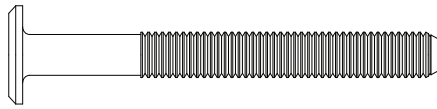

GG. 35mm Bolt x8
Boulon 35mm
Perno 35mm

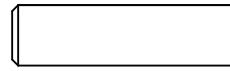

FF. WOOD DOWEL 30mm x4
Cheville en Bois 30mm
Pasador de Madera 30mm

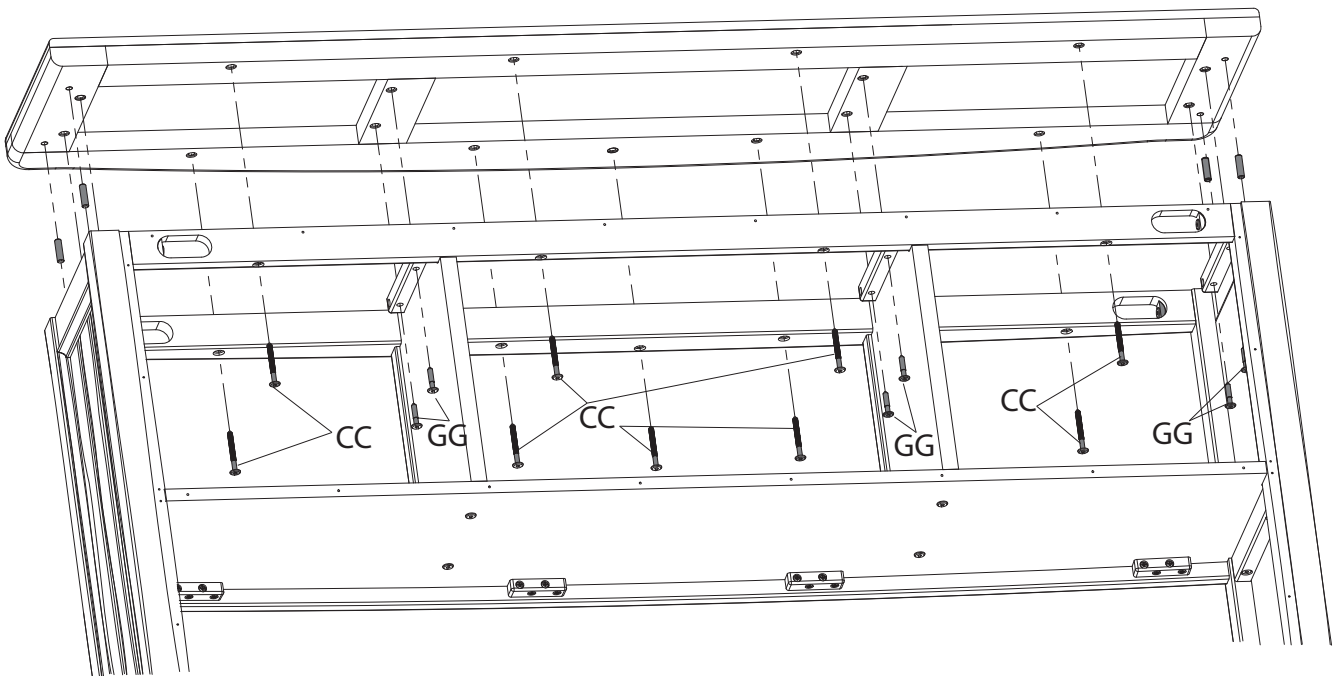

Attached the Top Panel (Part F) to the base of the case. Ensure (4) Dowels (Part FF) from the Side are aligned properly before installing any bolt. Install (4) 55mm Bolts (Part CC) through the Back Rails, and (5) 55mm Bolts (Part CC) through the Top Front Rail, then install (8) 30mm Bolts (Part GG) through the Sides and Dividers.

Tighten Bolts with the M4 ballend Screwdriver and M4 hex wrench provided.

Fixez le panneau supérieur (pièce F) à la base de la bibliothèque. Vérifiez que les (4) goujons (pièce FF) atéraux sont bien alignés avant de placer les boulons. Insérez (4) boulons de 55 mm (pièce CC) par les gardes supérieurs arrière, puis insérez (5) boulons de 55 mm (pièce CC) par le garde supérieur avant, puis insérez (8) boulons de 30 mm (pièce GG) par les côtés et diviseurs. Serrez les boulons à l'aide du tournevis M4 à tête sphérique et de la clé Allen M4 fournis.

Una el Panel Superior (Pieza F) a la base de la carcasa. Asegure que (4) Pasadores (Pieza FF) del Lado estén alineadas correctamente antes de instalar cualquier perno. Instale (4) Pernos de 55mm (Pieza CC) a través de las barandillas superiores posterior y (5) Pernos de 55mm (Pieza CC) a través de la Barandilla Superior Frontal; luego, instale (8) Pernos de 30mm (Pieza GG) a través de los Lados y divisores. Apriete los pernos utilizando el destornillador con cabeza de bola y la llave Allen M4 incluida.

STEP #5
ÉTAPE N°5
PASO #5

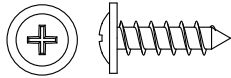

EE. Screw 15mm x30
Vis 15mm
Tornillo 15mm

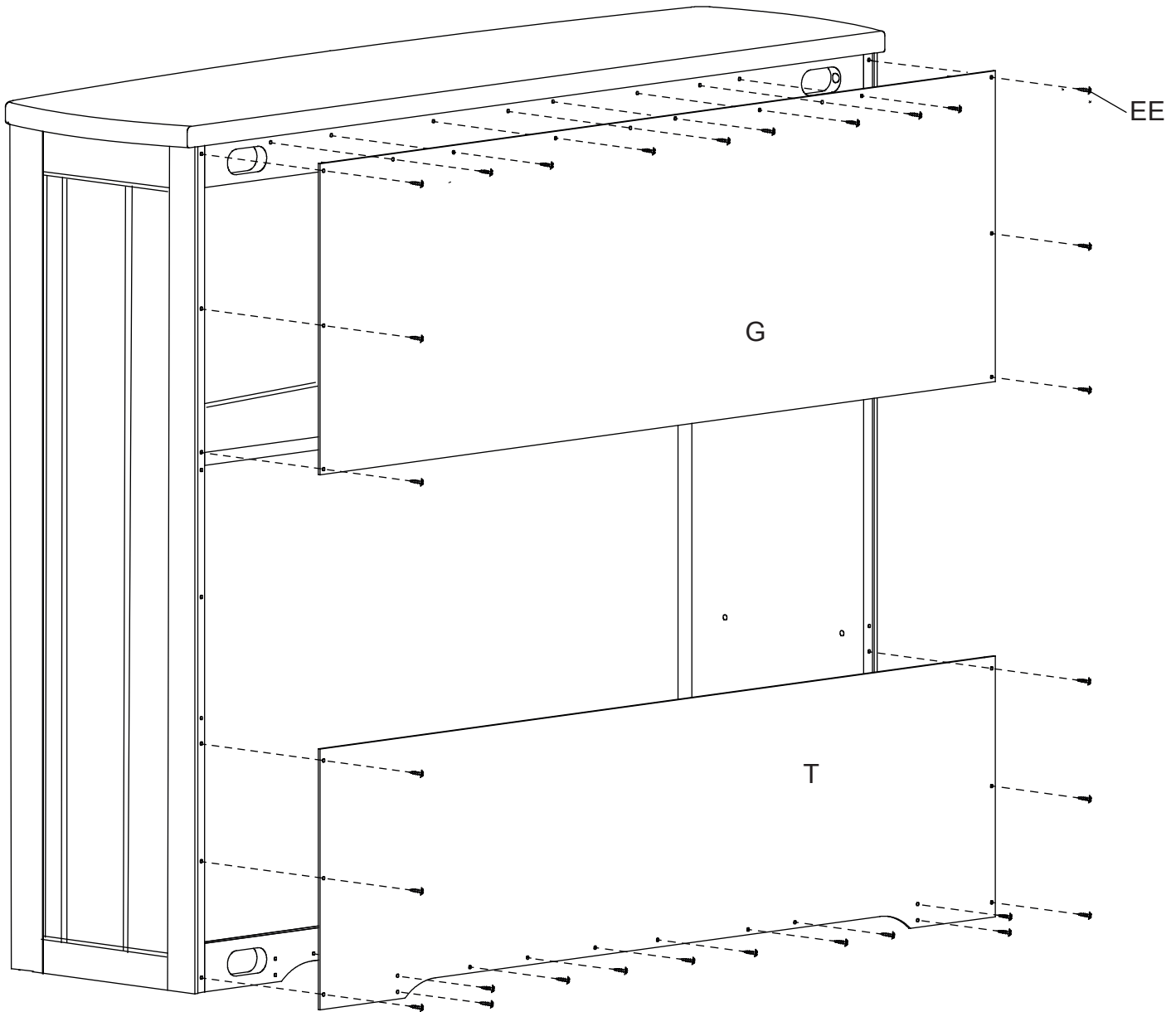

Attach Back Panel - Upper (Part G) and Back Panel - Lower (Part T) using (30) Back Panel Screws (Part EE). Tighten with a Phillips Screwdriver.

Fixez le panneau arrière - Supérieur (pièce G) et le panneau arrière - Inférieur (pièce T) à l'aide de (30) vis (pièce EE). Serrez avec un tournevis Phillips.

Una el Panel Trasero (Superior, Pieza G) y Panel Trasero (Inferior, Pieza T) utilizando (30) Tornillos (Pieza EE). Apriete utilizando un Destornillador Phillips.

STEP #6
ÉTAPE N°6
PASO #6

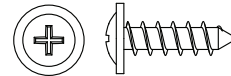
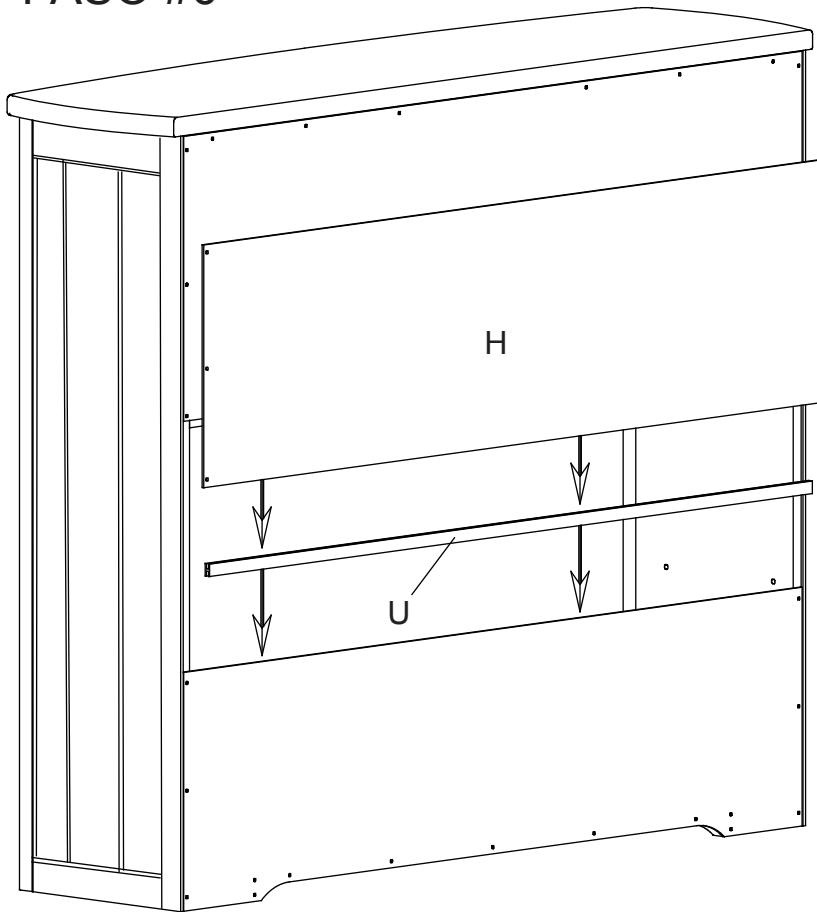

EE. Screw 15mm x14
 Vis 15mm
 Tornillo 15mm

Insert The Joint Cover Rail (Part U) on the Back Panel - Lower, then insert the Back Panel - Middle (Part H) into the slot of Joint Cover Rail.

Insérez le garde de couvre-joint (pièce U) sur le panneau arrière - Inférieur, puis insérez le panneau arrière - Central (pièce H) dans le logement du garde de couvre-joint.

Inserte la Barandilla Conjunta (Pieza U) en el Panel Trasero (inferior) y luego inserte el panel trasero (del medio, pieza H) en la ranura de la Barandilla Conjunta.

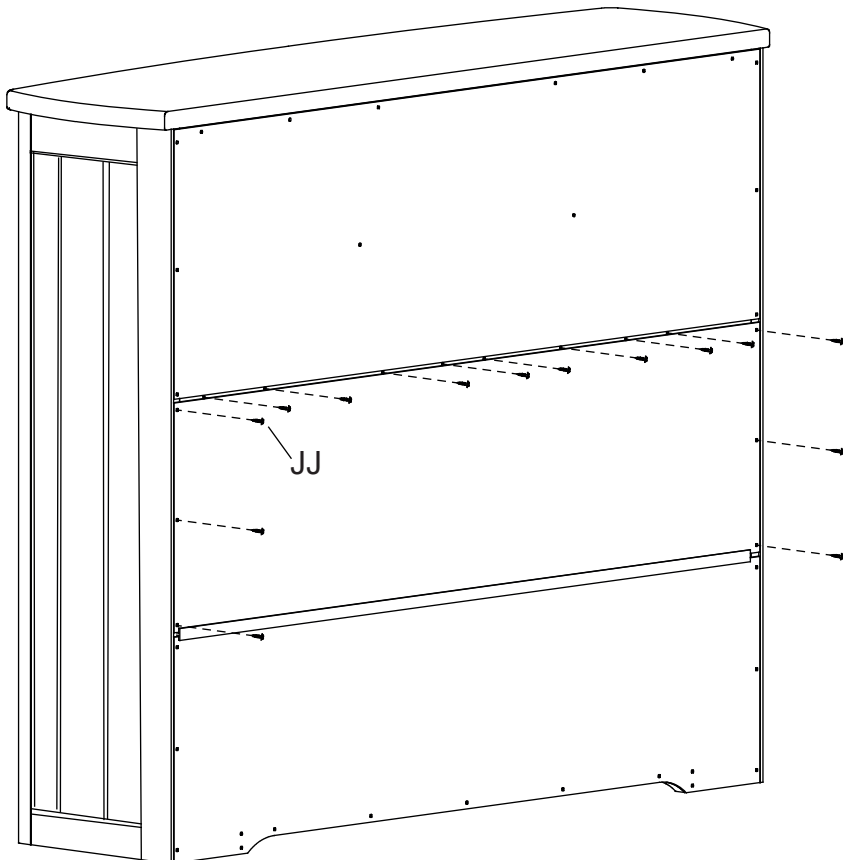

Using (14) Back Panel Screws (Part EE). Tighten with a Phillips Screwdriver. To use as a Hutch go to Step 12. To use as a Book Case go to Step 7.

Utilisez (14) vis pour panneau arrière (pièce EE). Serrez avec un tournevis Phillips. Pour l'utiliser comme bahut, allez à l'étape 12. Pour l'utiliser comme bibliothèque, allez à l'étape 7.

Utilizando (14) Tornillos para Panel Trasero (Pieza EE). Apriete utilizando un Destornillador Phillips. Para utilizar como repisa vaya al Paso 12. Para utilizar como librero vaya al Paso 7.

STEP #7
ÉTAPE N°7
PASO #7

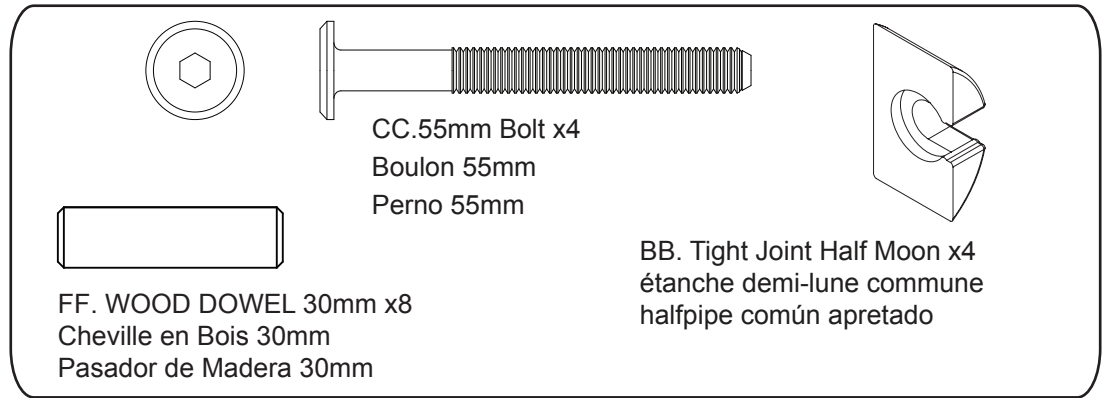

DO NOT complete this step if using as a Hutch. This step is for Bookcase ONLY.

N'exécutez PAS cette étape en cas d'utilisation comme bahut. Cette étape concerne UNIQUEMENT la bibliothèque.

NO complete este paso si decidió utilizar este producto como repisa. Este paso es SOLO para el librero.

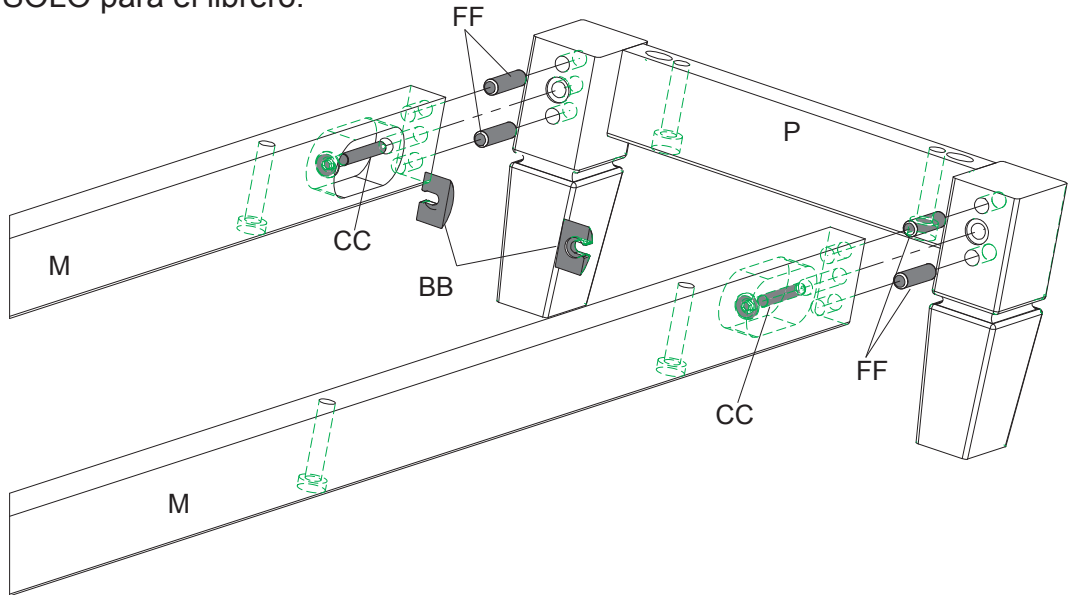

Attach (2) Rails (Part M) to the (2) Book Shelf Sides (Part P) using (8) Dowels (Part FF), (4) 55mm Bolts (Part CC) and (4) Tight Joint (Part BB) following the direction on page 5. Tighten Bolts with the M4 ballend Screwdriver and M4 hex wrench provided.

Fixez les (2) rails (Pièce M) aux (2) côtés de la bibliothèque (Pièce P) à l'aide de (8) chevilles (Pièce FF), (4) boulons de 55 mm (Pièce CC) et (4) joints étanches (Pièce BB) en suivant les instructions données à la page 5.

Serrez les boulons à l'aide du tournevis M4 à tête sphérique et de la clé Allen M4 fournis

Fijelos (2) rieles (Pieza M) en los (2) costados del librero (Pieza P) utilizando (8) tarugos (Pieza FF), (4) pernos de 55 mm (Pieza CC) y (4) juntas (Pieza BB), siguiendolasindicaciones de la página 5. Apriete los pernosutilizando el destornillador con cabeza de bola M4 y la llave Allen M4 incluida.

STEP #8
ÉTAPE N°8
PASO #8

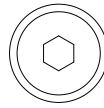

CC.55mm Bolt x8
Boulon 55mm
Perno 55mm

DO NOT complete this step if using as a Hutch. This step is for Bookcase ONLY.

N'exécutez PAS cette étape en cas d'utilisation comme bahut. Cette étape concerne UNIQUEMENT la bibliothèque.

NO complete este paso si decidió utilizar este producto como repisa. Este paso es SOLO para el librero.

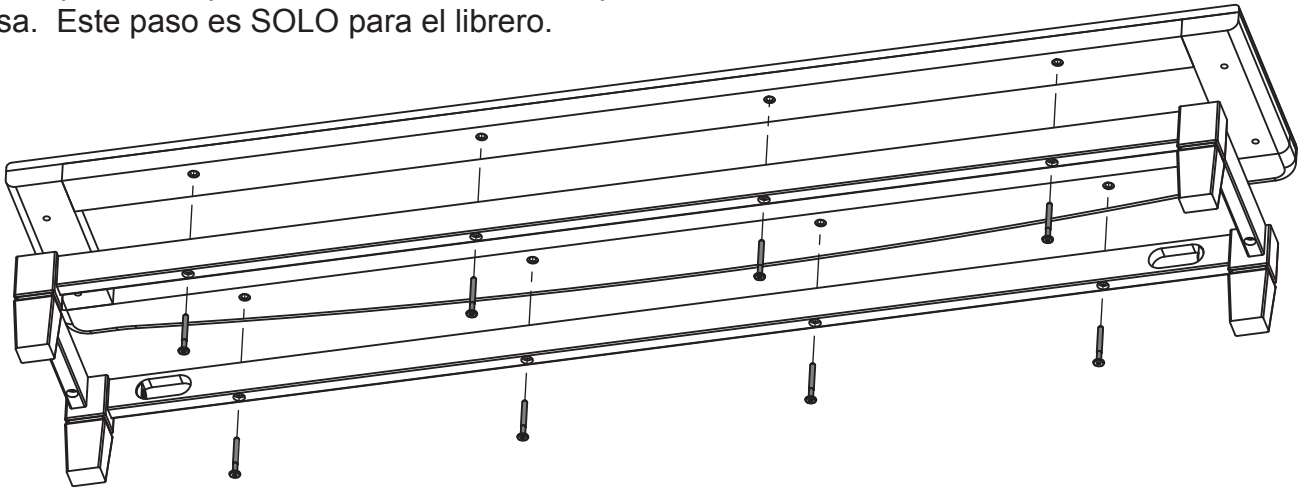

Attach the Book Shelf Bottom (Part N) to the base of the bookcase using (8) 55mm Bolts (Part CC). Tighten Bolts with the M4 ballend Screwdriver and M4 hex wrench provided.

Fixez la Partie inférieure de la bibliothèque (partie N) à l'aide de (8) boulons de 55mm (pièce CC). Serrez les boulons à l'aide du tournevis M4 à tête sphérique et de la clé Allen M4 fournis.

Fije la Parte Inferior del Estante para Libros (Pieza N) utilizando (8) pernos de 55 mm (Pieza CC). Apriete los pernos utilizando el destornillador con cabeza de bola y la llave Allen M4 incluida.

STEP #9
ÉTAPE N°9
PASO #9

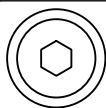

AA.90mm Bolt x4
Boulon 90mm
Perno 90mm

DO NOT complete this step if using as a Hutch.
This step is for Bookcase ONLY.

N'exécutez PAS cette étape en cas d'utilisation
comme bahut. Cette étape concerne
UNIQUEMENT la bibliothèque.

NO complete este paso si decidió utilizar este

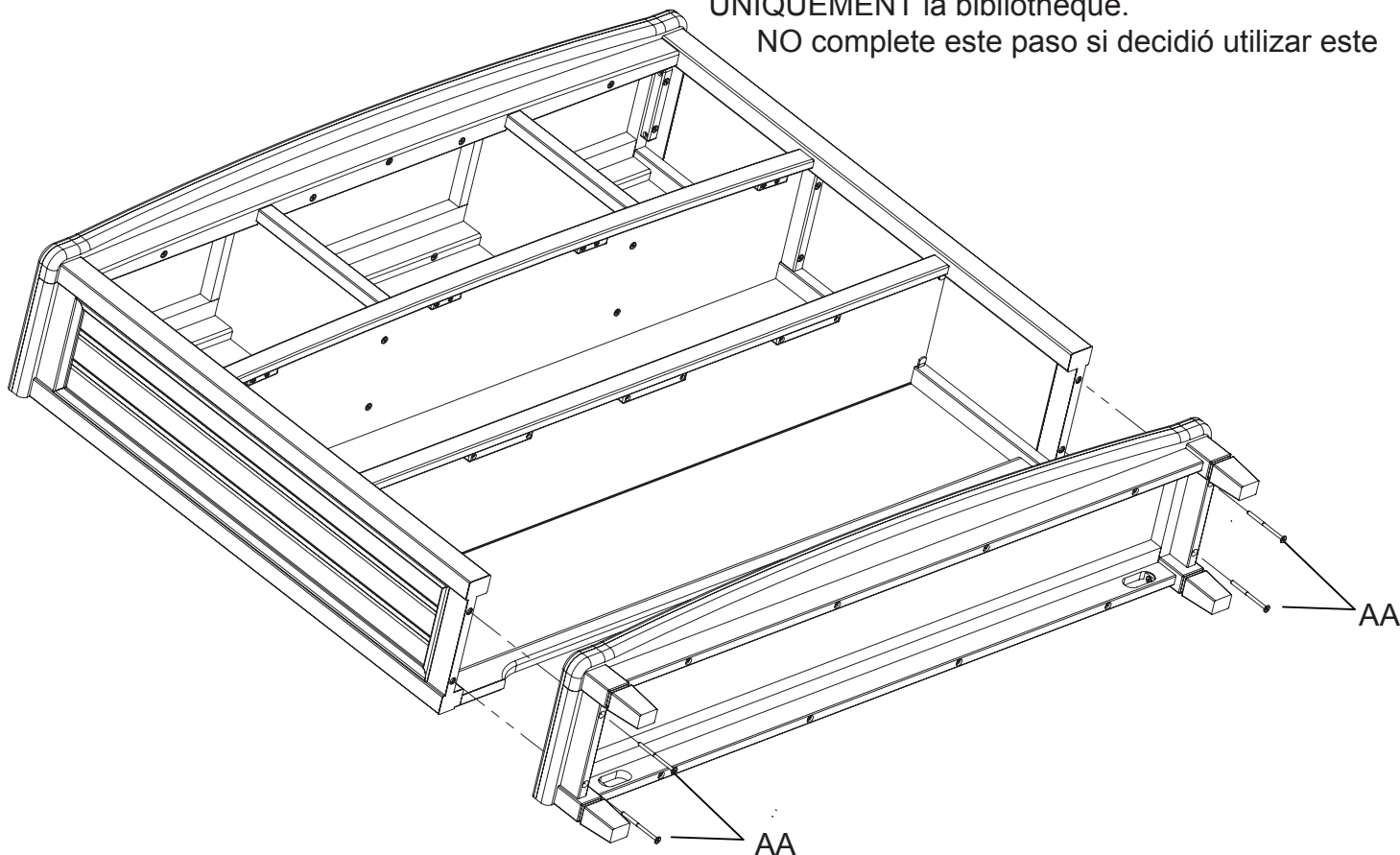

Install (4) 90mm Bolts (Part AA) through the Book Shelf Sides.
Tighten Bolts with the M4 ballend Screwdriver and M4 hex wrench provided.

Insérez (4) boulons de 90mm (pièce AA) par les côtés de la bibliothèque
Serrez les boulons à l'aide du tournevis M4 à tête sphérique et de la clé Allen M4 fournis.

Inserte (4) Pernos de 90mm (Pieza AA) a través de los lados del librero.
Apriete los pernos utilizando el destornillador con cabeza de bola y la llave Allen M4 incluida.

STEP #10
ÉTAPE N°10
PASO #10

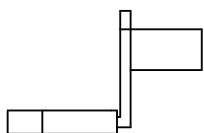

HH. shelf Support x4
Taquet
Soporte de estante

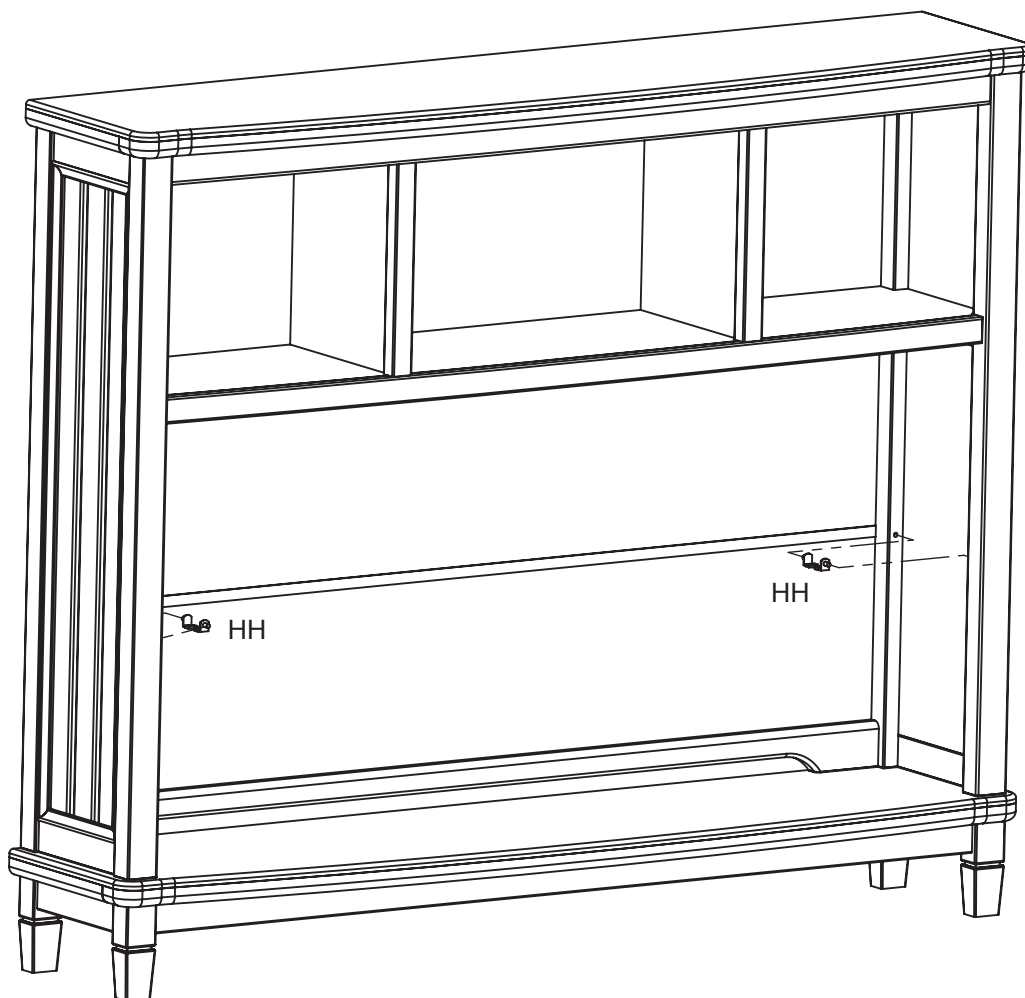

Insert (4) Shelf Supports (Part HH) in to the predrilled holes in the side.

Insérez (4) taquets (pièces HH) dans les trous pré-perçés sur le côté.

Inserte (4) Soportes de Estante (Pieza HH) en los agujeros pre-taladrados del lado.

STEP #11
ÉTAPE N°11
PASO #11

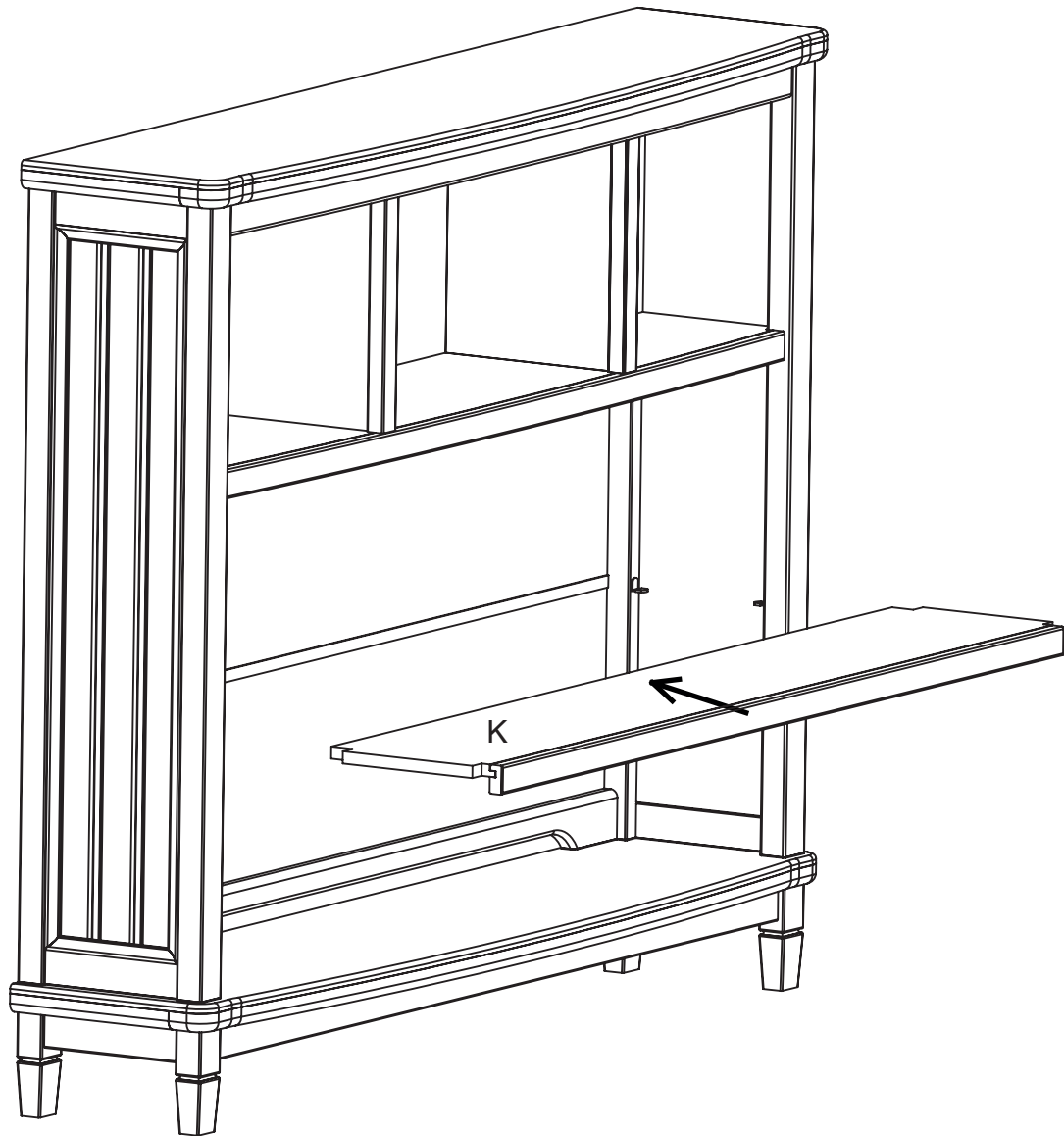

Insert the Removable Shelf (Part K) in the Hutch and place shelf on the supports.

Insérez la tablette amovible (pièce K) dans le bahut, puis posez la tablette sur les taquets.

Inserte el Estante Removible (Pieza K) en la repisa y ponga el estante en los soportes.

BOOKCASE ASSEMBLY

Ensemble bibliothèque

Ensamblaje de Librero

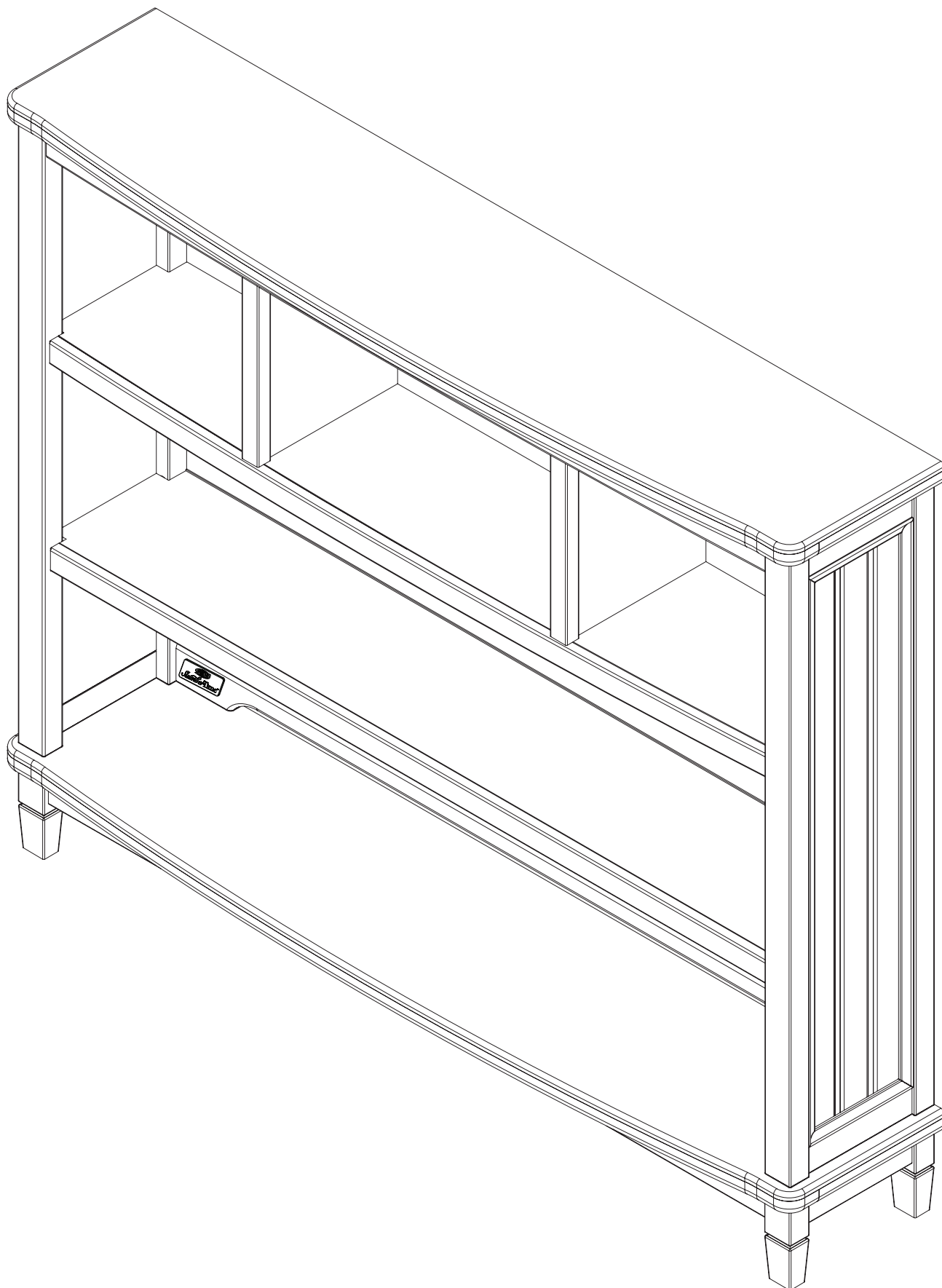

STEP #12
ÉTAPE N°12
PASO #12

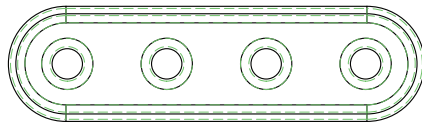

KK. Metal Plate x2
Plaque de métal
Bandejas Metálicas

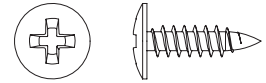

EE. Screw 15mm x8
Vis 15mm
Tornillo 15mm

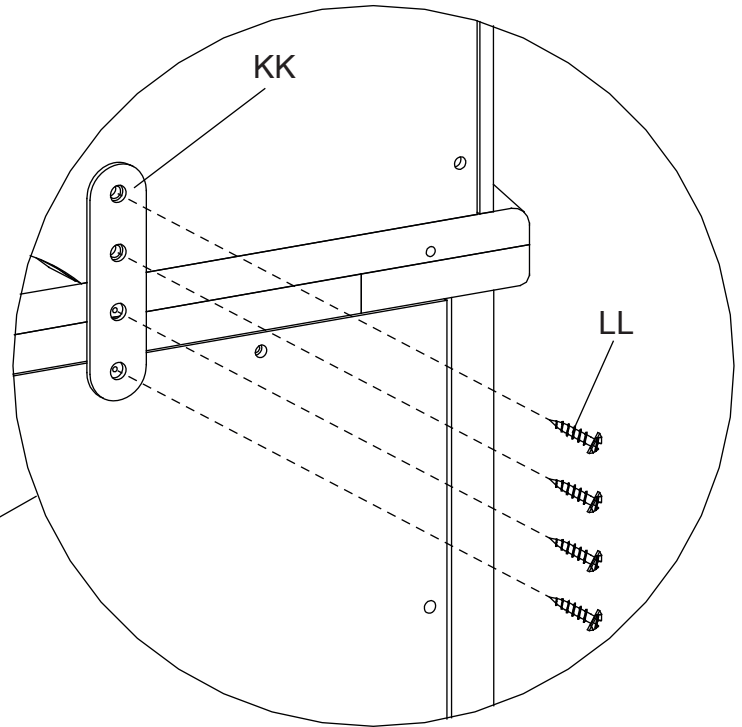
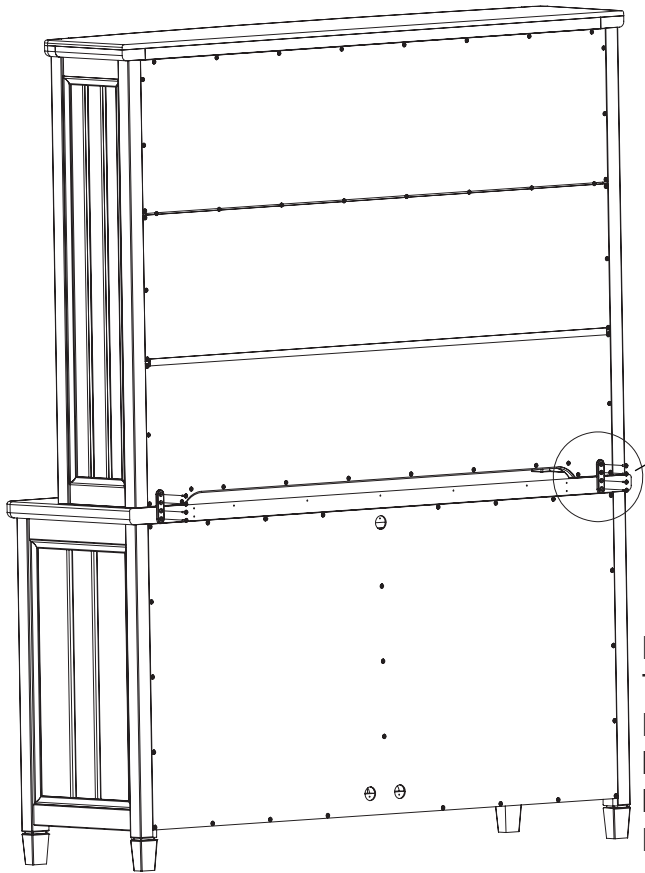

DO NOT complete this step if assembled as a Bookcase.
This step is for Hutch ONLY.

N'exécutez PAS cette étape en cas d'utilisation comme
bibliothèque. Cette étape concerne UNIQUEMENT la
bahut.

NO complete este paso si decidió utilizar este producto
como librero. Este paso es SOLO para la repisa.

Place the Hutch onto the Double Dresser item 324070.

Install (2) Metal Plates (Part KK) to back of the Hutch, using (4) Screws (Part EE) into the pre-drilled holes. Install (4) Screws (Part EE) into the back of Double Dresser into the pre-drilled holes. Tighten with a Phillips Screwdriver.

Placez la bahut sur le Commode Simmons 324070.

Installer (2) des plaques de métal (partie KK) à l'arrière de la tablette, en utilisant (4) Vis (Partie EE) dans les trous pré-perçés. Installer (4) Vis (Partie EE) dans le Commode dans les trous pré-perçés. Serrez avec un tournevis cruciforme.

Poner la Repisa en Cómoda 324070 de Simmons.

Instale (2) placas de metal (Parte KK) a parte de atrás de la Repisa, utilizando (4) Tornillos (Parte EE) en los agujeros previamente perforados. Instale (4) Tornillos (Parte EE) en la parte posterior de Cómoda en los agujeros previamente perforados. Apriete con un destornillador Phillips.

STEP #13
ÉTAPE N°13
PASO #13

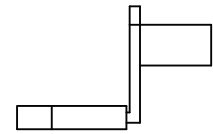
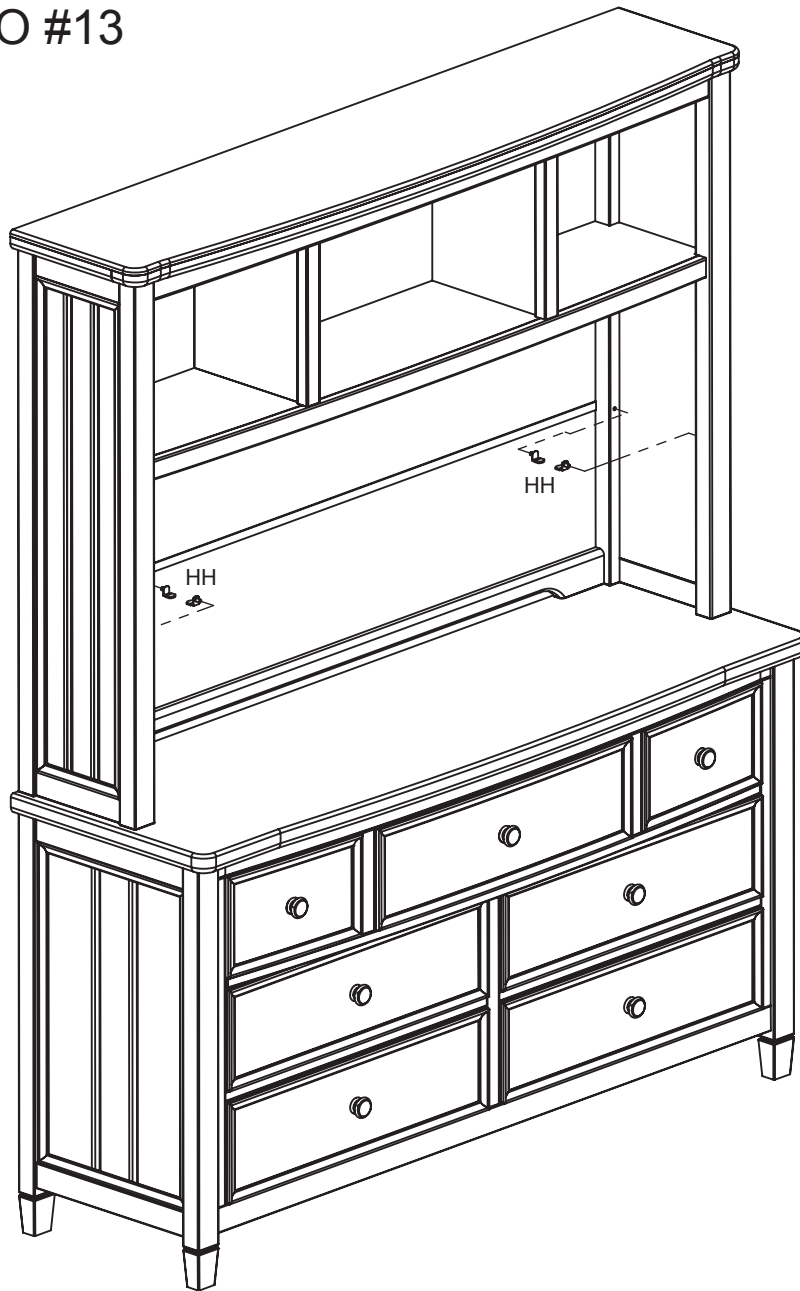

HH. shelf Support x4
Taquet
Soporte de estante

Insert (4) Shelf Supports (Part HH) in to the predrilled holes in the side.

Insérez (4) taquets (pièces HH) dans les trous pré-perçés sur le côté.

Inserte (4) Soportes de Estante (Pieza HH) en los agujeros pre-taladrados del lado.

STEP #14
ÉTAPE N°14
PASO #14

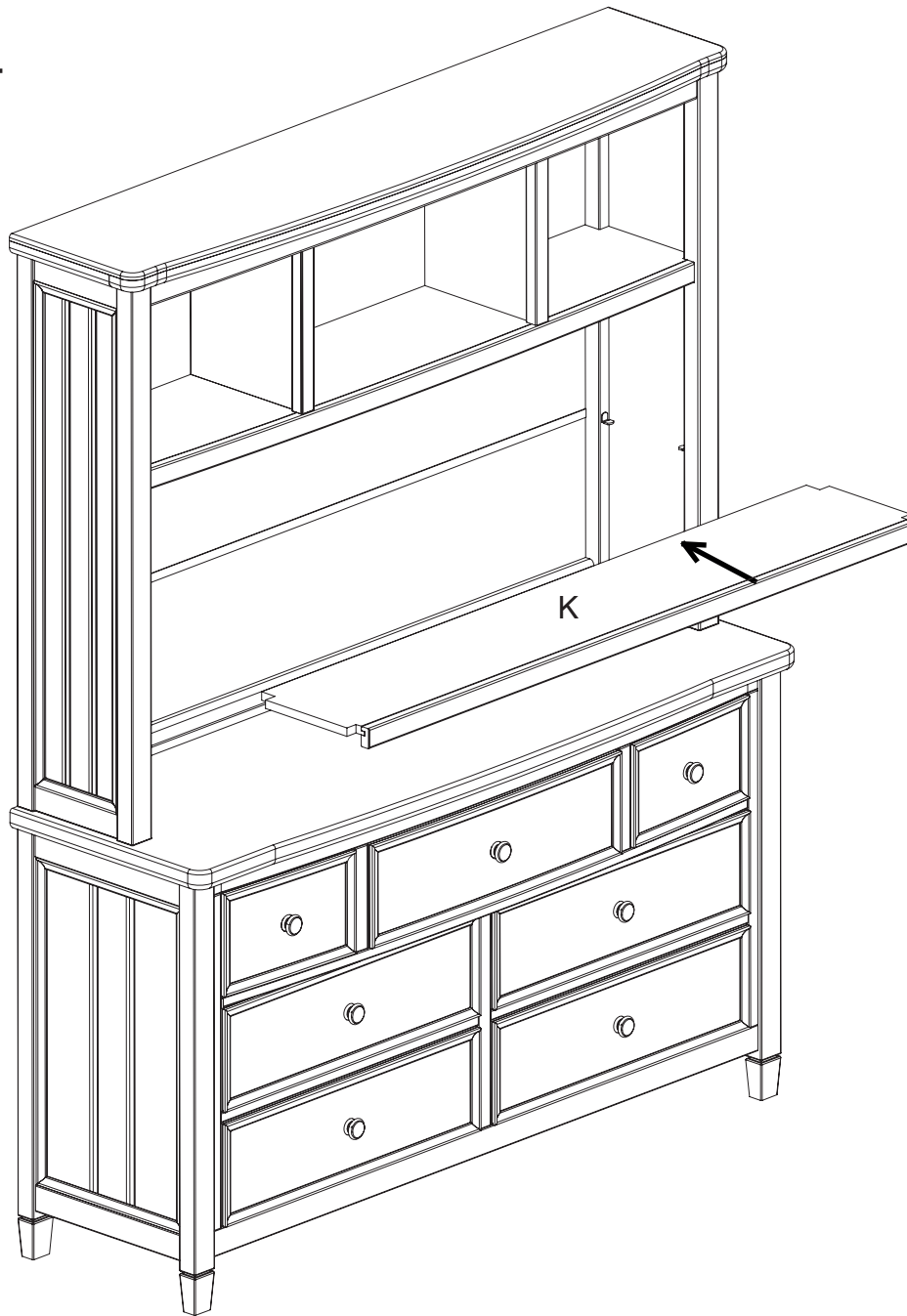

Insert the Removable Shelf (Part K) in the Hutch and place shelf on the supports.
DO NOT use the Removable Shelf when using base unit as a changing surface.

Insérez la tablette amovible (pièce K) dans le bahut, puis posez la tablette sur les taquets. N'utilisez PAS la tablette amovible lorsque vous utilisez l'unité de base comme table à langer.

Inserte el Estante Removible (Pieza K) en la repisa y ponga el estante en los soportes. NO use el estante removible al utilizar la unidad base como superficie de cambio.

HUTCH ASSEMBLY

Ensemble bahut

Ensamblaje de Repisa

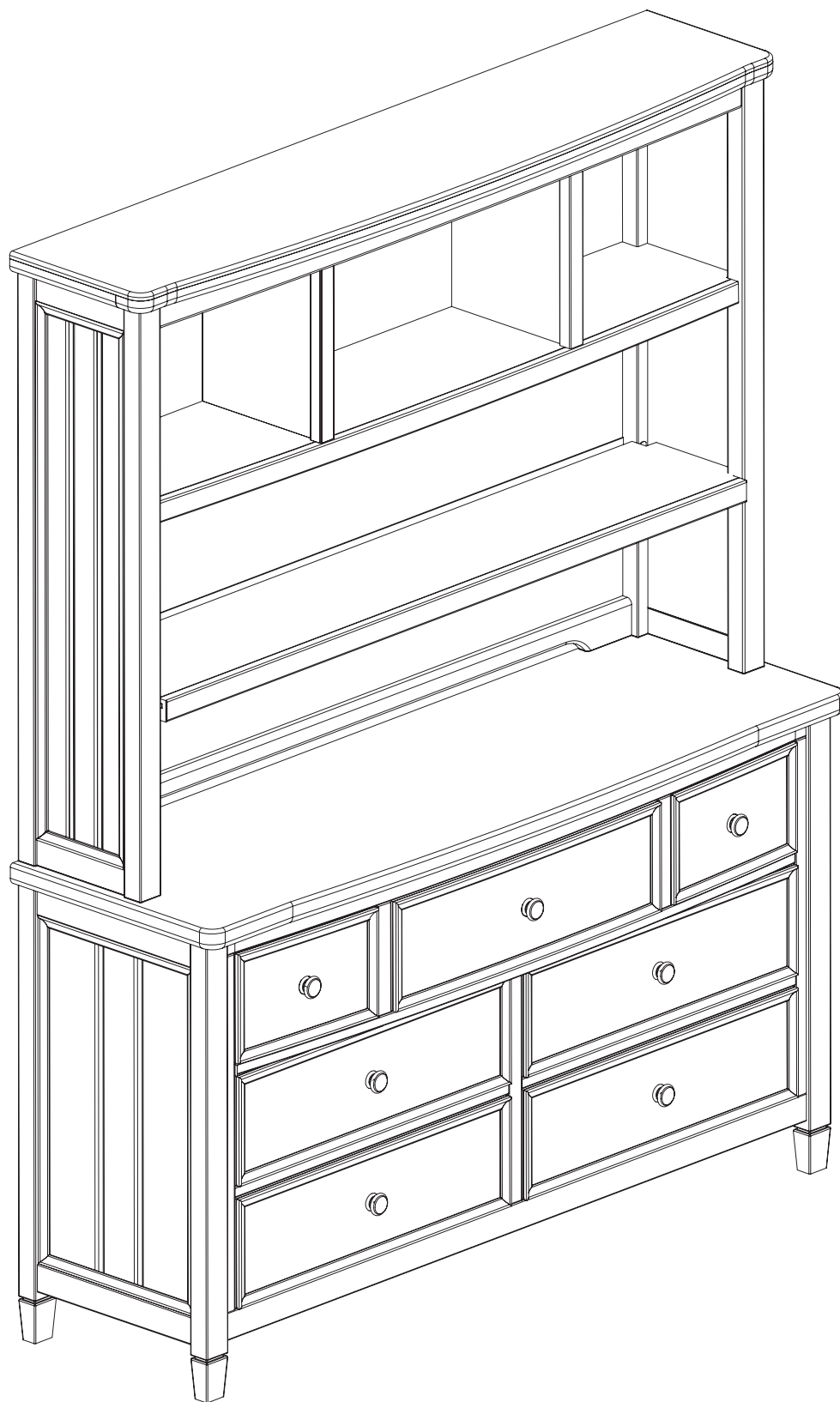

324070 NOT Included - See Retail Store or Contact Simmons Juvenile Furniture
324070 NON compris – Rendez-vous dans un magasin de détail ou contactez
Simmons Juvenile Furniture
324070 NO incluido: Contacte a su proveedor o a Simmons Juvenile Furniture