



6 Drawer Dresser Commode à 6 Tiroirs



Consumer Care:
www.DeltaChildren.com

Delta Children's Products
114 West 26th Street
New York, NY 10001
Tele.212-645-9033

**This product is not intended for institutional or commercial use.
Ce produit ne pas destine a un usage institutionnel ou commercial.**

When contacting Delta Consumer Care please reference the above information. Before contacting Delta Consumer Care please ensure that the information above matches the information found on the label on the Back Panel, please reference the information found on the product when contacting Delta Consumer Care.

Lorsque vous contactez le Service client de Delta, veuillez faire référence aux informations ci-dessus. Avant de contacter le Service client de Delta, veuillez vous assurer que les informations ci-dessus correspondent aux informations indiquées sur l'étiquette qui se trouve sur Panneau arrière; veuillez faire référence aux informations indiquées sur le produit lorsque vous contactez le Service client de Delta.

To register your product for important safety alerts and updates to your product please visit www.DeltaChildren.com and click on Product Registration.

Pour enregistrer votre produit afin de recevoir des alertes de sécurité et des mises à jour importantes relatives à votre produit, veuillez visiter le site www.DeltaChildren.com, puis cliquer sur Enregistrement de produits.

Read all instructions before assembly and use.
KEEP INSTRUCTIONS FOR FUTURE USE.

⚠ ADULT ASSEMBLY REQUIRED

Due to the presence of small parts during assembly, keep out of reach of children until assembly is complete.

Lisez toutes les instructions avant l'assemblage et l'utilisation. **CONSERVEZ LES INSTRUCTIONS POUR UN USAGE ULTERIEUR.**

⚠ L'ASSEMBLAGE DOIT ETRE FAIT PAR UN ADULTE

A cause de la presence de petites pieces, pendant l'assemblage gardez hors de portee des enfants jusqu'a ce que celui-ci soit termine.

Need Help?

Please visit www.DeltaChildren.com/assembly-videos to watch our easy and effective assembly videos

Besoin d'aide?

Veuillez visiter www.DeltaChildren.com/assembly-videos pour regarder nos vidéos faciles et efficaces concernant l'assemblage

Style #: _____
Lot: _____
Date: _____



SAFE SLEEP TIPS

- ✓ The safest place for your baby to sleep is in a JPMA Certified crib.
- ✓ Adult beds are not safe for babies: **NEVER** co-sleep
- ✓ Pillows and Blankets have caused infants to suffocate, **NEVER** use in a crib.
- ✓ Read all warnings and follow all instructions.
- ✓ Missing or broken parts, any questions?
CALL Delta Children Consumer Care
- ✓ **NEVER** place the crib near a window or any wall hangings.
- ✓ Your baby should sleep on a firm mattress.
- ✓ **DO NOT** place any items in the crib.
- ✓ AAP Recommends: Always lay your baby on its back to sleep. Consult your doctor.



"Every baby deserves a safe place to sleep."

Visit DeltaChildren.com/Safety for more safety information.

CONSEILS POUR FAIRE DORMIR VOTRE BÉBÉ EN TOUTE SÉCURITÉ

- ✓ L'endroit le plus sûr pour faire dormir votre bébé, c'est dans un Lit de Bébé approuvé par JPMA.
- ✓ Les lits d'adultes ne sont pas un lieu sûr pour les bébés: **NE** dormez **JAMAIS** ensemble.
- ✓ Des oreillers et couvertures ont parfois été responsables d'étouffements de nourrissons. **N'**en utilisez **JAMAIS** dans un lit de bébé.
- ✓ Lisez tous les avertissements et respectez toutes les consignes de sécurité.
- ✓ Des pièces manquantes ou cassées, questions? **APPELEZ** le Service client de Delta Children
- ✓ **NE** placez **JAMAIS** le Lit de Bébé à proximité d'une fenêtre ou de tentures.
- ✓ Votre bébé doit dormir sur un matelas ferme.
- ✓ **NE** déposez aucun objet dans le Lit de Bébé.
- ✓ Conseils de l'AAP: Placez toujours votre bébé sur le dos pour dormir. Consultez votre médecin.



« Tous les bébés méritent de dormir en lieu sûr. »

Visitez DeltaChildren.com/Safety pour plus d'informations de sécurité.

FURNITURE SAFETY TIPS

Serious or fatal crushing injuries can occur from furniture tip-over.

- ✔ **DO NOT** set TV's or other heavy objects on the top of bedroom or nursery furniture.
- ✔ **ALWAYS** use provided tipover restraints.
- ✔ **NEVER** allow children to climb or hang on drawers, doors, or shelves.
- ✔ Place heaviest items in the lowest drawers.
- ✔ **NEVER** open more than one drawer at a time.
- ✔ **DO NOT** leave drawers open when not in use.
- ✔ Read all warnings and follow all instructions.
- ✔ Missing or broken parts, any questions?
CALL Delta Children Consumer Care



Visit [DeltaChildren.com/Safety](https://www.DeltaChildren.com/Safety) for more safety information.

CONSEILS DE SÉCURITÉ RELATIFS AUX MEUBLES.

Le renversement du meuble peut entraîner des blessures graves ou mortelles.

- ✓ **NE** déposez **PAS** de postes de télévision ou d'autres objets lourds sur des meubles de chambre à coucher ou de chambre d'enfants.
- ✓ Utilisez **TOUJOURS** les dispositifs de non-renversement fournis.
- ✓ **NE** laissez **JAMAIS** les enfants monter sur ou se suspendre aux tiroirs, portes et ou tablettes.
- ✓ Placez les objets les plus lourds dans les tiroirs du bas.
- ✓ **N'OUVREZ JAMAIS** plus d'un tiroir en même temps.
- ✓ **NE** laissez **PAS** les tiroirs ouverts lorsque vous ne les utilisez pas.
- ✓ Lisez tous les avertissements et respectez toutes les consignes de sécurité.
- ✓ Des pièces manquantes ou cassées, questions? **APPELEZ** le Service client de Delta Children



⚠️ WARNING

Serious or fatal crushing injuries can occur from furniture tip-over. To help prevent tip-over:

- Install tipover restraint provided.
- Place heaviest items in the lowest drawers.
- Unless specifically designed to accommodate, **do not** set TV's or other heavy objects on the top of this product.
- **Never** allow children to climb or hang on drawers, doors, or shelves.
- **Never** open more than one drawer at a time.

Use of tip-over restraints may only reduce, but not eliminate, the risk of tip-over.

- Always monitor your child's activity when in the nursery.
- **Do not** allow standing in drawers.
- **Do not** allow standing on top of this product.
- Accessory items must be securely fastened to this product according to the instructions provided with those items.
- To avoid head injury, do not allow children to play underneath open drawers.
- Do not leave drawers open when not in use.

⚠️ AVERTISSEMENT

Le renversement du meuble peut entraîner des blessures graves ou mortelles. Pour aider à prévenir tout renversement :

- Installez le système anti-basculement fourni.
- Placez les objets les plus lourds dans les tiroirs du bas.
- Ne déposez pas de postes de télévision ou d'autres objets lourds sur ce meuble, à moins qu'il ne soit conçu spécifiquement à cet effet.
- Ne laissez jamais les enfants monter sur ou se suspendre aux tiroirs, portes et ou tablettes.
- N'ouvrez jamais plus d'un tiroir en même temps.
- **L'utilisation de dispositif anti-renversement peut uniquement réduire les risques de renversement, mais ne les élimine pas totalement.**
- Surveillez toujours les activités de votre enfant lorsqu'il se trouve dans la chambre d'enfants.
- Ne lui permettez pas de se tenir debout dans les tiroirs.
- Ne lui permettez pas de se tenir debout sur ce meuble.
- Les accessoires doivent être solidement fixés sur ce produit conformément aux instructions fournies avec lesdits éléments.
- Afin de prévenir toute blessure à la tête, ne laissez pas les enfants jouer sous les tiroirs ouverts.
- Ne laissez pas les tiroirs ouverts lorsque vous ne les utilisez pas.

⚠️ ADVERTENCIA

Pueden producirse lesiones graves o mortales por aplastamiento al volcarse muebles. Para evitar vuelcos:

- Instale las herramientas de contención de vuelcos suministrada.
- Coloque los artículos de mayor peso en los cajones inferiores.
- No coloque televisiones ni ningún otro objeto pesado en la parte superior de este producto, a no ser que esté específicamente diseñado para acomodarlo.
- Nunca permita que los niños trepen sobre cajones, puertas o baldas de estantería ni que se cuelguen de ellos.
- Nunca abra más de un cajón al mismo tiempo.
- **El uso de herramientas de contención de vuelcos tan solo puede reducir, pero no eliminar, el riesgo de vuelco.**
- Vigile siempre la actividad de su hijo cuando se encuentre en su cuarto.
- No permita que nadie se ponga de pie en los cajones.
- No permita que nadie se ponga de pie encima de este producto.
- Los artículos accesorios deben ser fijados a este producto de forma segura según las instrucciones que acompañan a dichos artículos.
- Para evitar lesiones en la cabeza, no permita que los niños jueguen debajo de cajones abiertos.
- No deje cajones abiertos si no los está utilizando.

NOTES ON ASSEMBLY:

- During the assembly process whenever using screws or bolts, check each by placing the screw/bolt on the diagram of the item which is drawn actual size and design. Be sure to use the proper size and shape specified in the instructions.
- To assemble this unit you may be required to place the unit on it's side and face. It is strongly recommended that assembly is done on a soft, non-abrasive surface to avoid damaging the finish.

NOTES ON CARE AND MAINTENANCE:

- **Do not** scratch or chip the finish.
- Inspect the product periodically, contact delta children's products for replacement parts or questions.
- **Do not** store the product or any parts in extreme temperatures and conditions such as a hot attic or a damp, cold basement. These extremes can cause a loss of structural integrity.
- To preserve the luster of the high quality finish on your product, it is recommended to place a doily or felt pad under any items you place on the finish.
- Clean with a damp cloth, then a dry cloth to preserve the original luster and beauty of this fine finish.
- Do not** use abrasive chemicals.
- Do not** spray cleaners directly onto furniture.
- Lift slightly when moving on carpeting to prevent leg breakage.
- Use of a vaporizer near furniture will cause wood to swell and finish to peel.

REMARQUES SUR L'ASSEMBLAGE :

- Lors de l'assemblage, quand vous utilisez vis ou boulons, vérifiez chaque pièce en plaçant le vis/boulon sur le diagramme de la pièce concernée qui est dessiné en taille et forme réelle. Assurez vous d'utiliser la taille et la forme exacte comme il est spécifié dans les instructions.
- Pour assembler cet élément vous pourriez avoir besoin de le placer sur le cote latéral et sur le cote frontal. Il est fortement recommandé de faire l'assemblage sur une surface lisse, non abrasive pour éviter d'endommager les finitions.

REMARQUES SUR LE SOIN ET L'ENTRETIEN :

- Ne pas rayer ou ébrécher la finition.
- Examinez de près le produit régulièrement, contactez delta children's products pour les pièces de rechange ou pour poser des questions.
- Ne pas ranger le produit ou des pièces a des températures extrêmes ou dans des conditions comme un grenier chaud ou une cave froide et humide. Ces extrêmes peuvent causer une perte de l'intégrité de la structure du produit
- Pour préserver le lustre original et la beauté de ce fini raffiné nettoyer avec un chiffon humide, puis un chiffon sec.
- Ne pas utiliser des produits chimiques abrasifs
- Ne pas pulvériser un nettoyant directement sur le meuble, pulvériser sur le torchon et puis appliquer sur le meuble. Testez le produit nettoyant sur un endroit discret avant de l'utiliser sur la totalité du meuble
- Lors d'un déplacement sur une moquette ou tapis, soulevez légèrement le meuble pour éviter de casser les pieds.
- L'utilisation d'un vaporisateur près du meuble causera le gonflement du bois et l'écaillage de la finition.

INFORMACIÓN SOBRE EL MONTAJE:

- Durante el proceso de montaje, ya utilice pernos o tornillos, compruebe cada uno de ellos colocando el perno/tornillo en el diagrama del artículo donde está dibujado el tamaño y el diseño real. Asegúrese de que utiliza el tamaño y la forma adecuada que especifican las instrucciones.
- Para montar esta unidad, puede que se le solicite que coloque la unidad de lado y de cara. Se recomienda encarecidamente que realice el montaje sobre una superficie no abrasiva para evitar dañar el acabado.

INFORMACIÓN SOBRE CUIDADOS Y MANTENIMIENTO:

- No arañe ni desconche el acabado.
- Inspeccione el producto con regularidad, póngase en contacto con Delta Children's Products para el recambio de partes o para formular preguntas.
- No guarde el producto ni ninguna de sus partes a temperaturas ni en condiciones extremas como un ático caluroso o un sótano húmedo y frío. Estos extremos pueden provocar una pérdida de integridad estructural.
- Para preservar el brillo del acabado de alta calidad que recubre su producto, se recomienda que coloque un paño o una almohadilla de fieltro debajo de cualquier objeto que coloque sobre el acabado.
- Límpielo con un trapo húmedo y luego con uno seco para preservar el brillo y la belleza originales de este fino acabado.
- No utilice productos químicos abrasivos.
- No pulverice limpiadores directamente sobre el mueble.
- Elévelo ligeramente cuando lo mueva sobre alfombras o moqueta para evitar que se rompan las patas.
- El uso de vaporizadores cerca de muebles puede provocar que la madera se hinche y acabe desconchándose.

Parts: make sure that all pre-assembled parts are tight.

Pièces : S'assurer que les pièces pré-assemblées soient fermement assemblées.

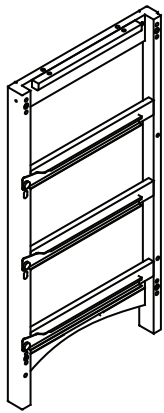

A. Left Side x1
Côté gauche
24323

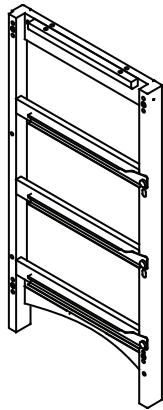

B. Right Side x1
Côté droit
24324

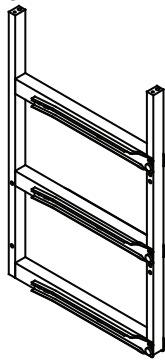

C. Center Panel x1
Panneau Central
24604

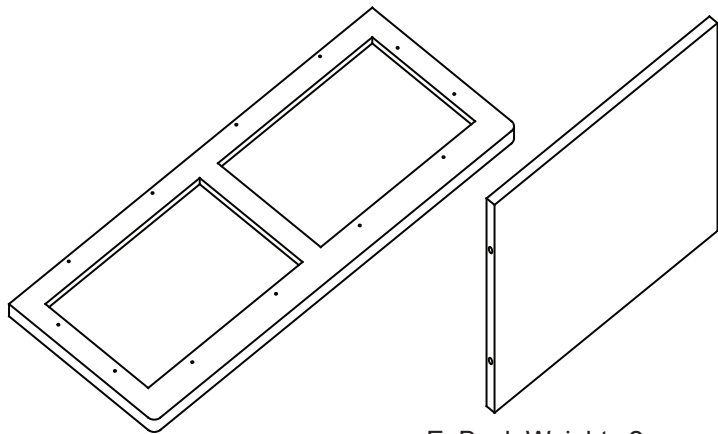

D. Top Panel x1
Panneau avant
22137

E. Back Weight x2
Poids arrière
22133

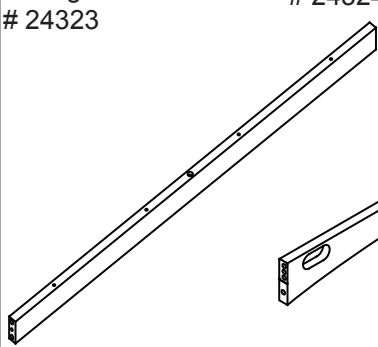

F. Top Front Rail x1
Barre Avant Supérieur
22128

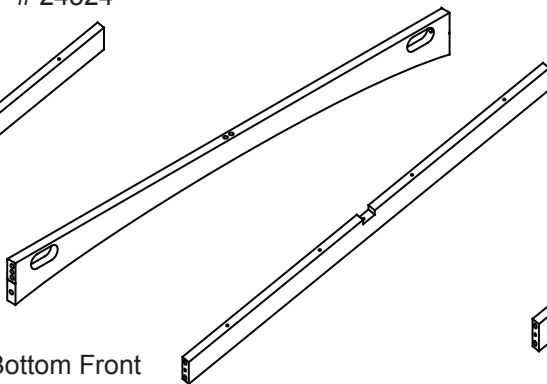

G. Bottom Front Rail x1
Barre Avant Inférieur
24325

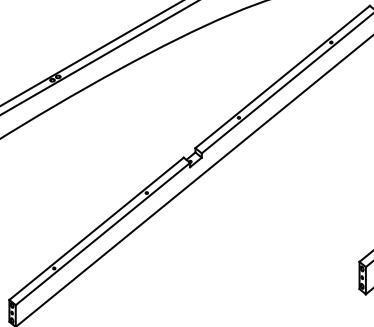

H. Top Back Rail x1
Barre Arrière Supérieur
22129

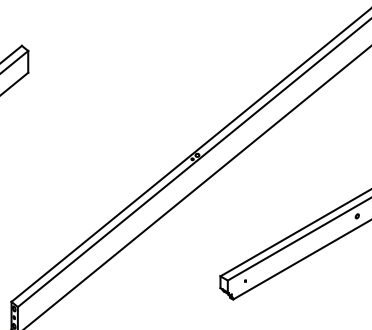

J. Bottom Back Rail x1
Barre Arrière Inférieur
22131

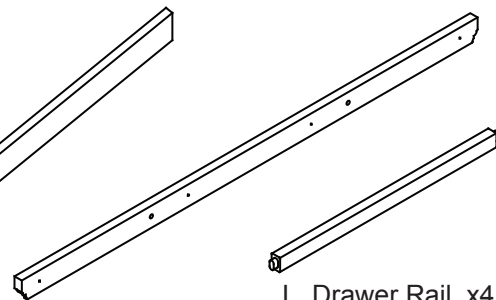

K. Front Molding
Moulure avant X1
22135

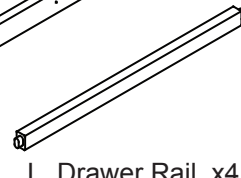

L. Drawer Rail x4
Rail de tiroir
22132

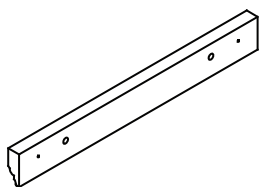

N. Side Molding x2
Moulure latérale
22136

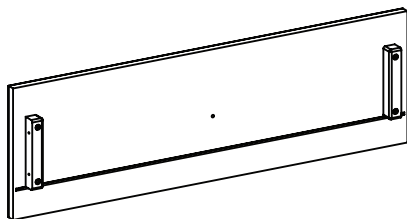

P. Drawer Front x6
Avant du tiroir
24610

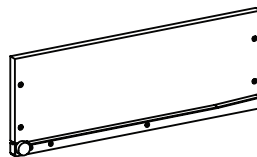

S. Drawer Left Side x6
Côté gauche du tiroir
24605

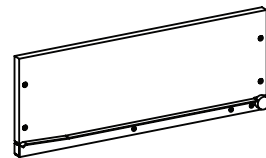

T. Drawer Right Side x6
Côté droit du tiroir
24606

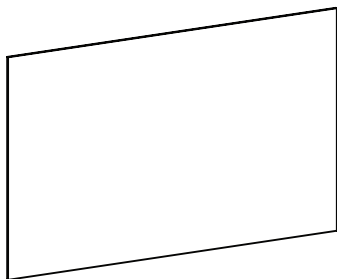

U. Drawer bottom x6
Fond du tiroir
24608

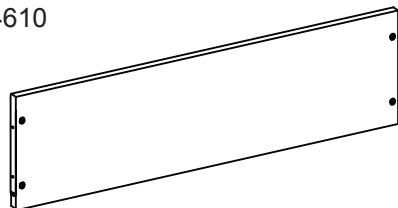

R. Drawer Back x6
Arrière du tiroir
24607

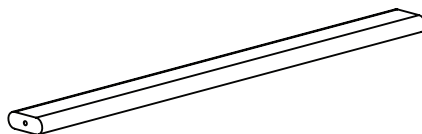

V. Drawer Support x6
Support du tiroir
24609

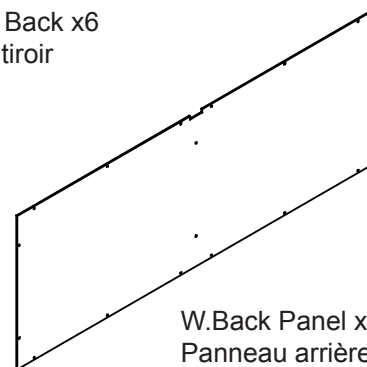

W. Back Panel x1
Panneau arrière
24326

PARTS: Hardware kits part# 24327

PIÈCES: L'ensemble de quincaillerie - pièce n° 24327

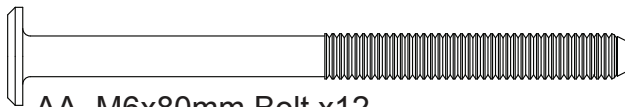
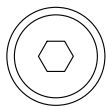

AA. M6x80mm Bolt x12
Boulon M6x80mm

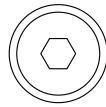

BB. M6x60mm Bolt x8
Boulon M6x60mm

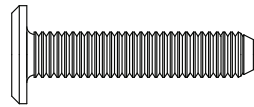
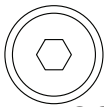

CC. M6x30mm Bolt x4
Boulon M6x30mm

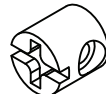

EE. Plastic Barrel Nut x24
Écrous à Portée Cylindrique
en plastique

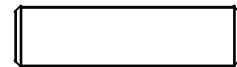

FF. Φ 8x30mm Wood Dowel x38
Cheville en bois Φ 8x30mm

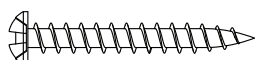

GG. 30mm Screw x8
Vis 30mm

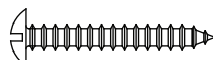

HH. 25mm Screw x30
Vis 25mm



MM. Crescent Washer x8
Rondelle en Croissant

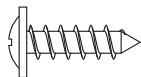

KK. 15mm Back Panel Screw x17
Vis Pour Panneau Arrière 15mm

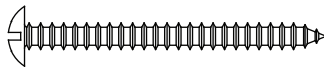

DD. 40mm Screw x24
Vis 40mm

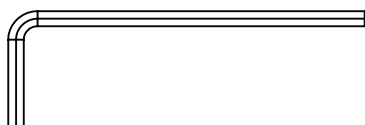

M4 Allen Wrench (included)
Clé Allen M4 (inclus)

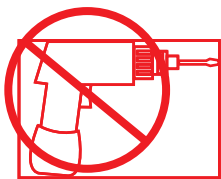

CAUTION: Do Not use a power screwdriver they can cause screws to break or strip.

ATTENTION: Ne Pas utiliser un tournevis électrique carle vis peuvent casser ou perdre leurs filets.

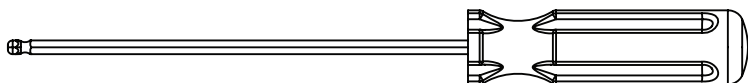

M4 Ballend Screwdriver (included)
tournevis M4 à tête sphérique (inclus)

PP. Knob / Bouton x12
#22147

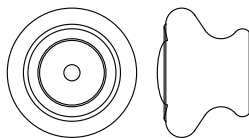

PP1. Knob
Bouton



PP2. Knob Screw
Vis de Bouton

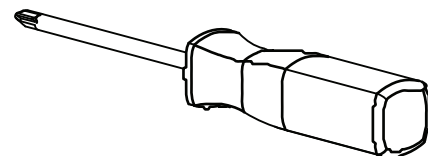

Phillips Screwdriver – Not included
Tournevis Phillips - non inclus

Hardware System - Review Before Assembly

Quincaillerie – Lire Avant D'effectuer Le Montage

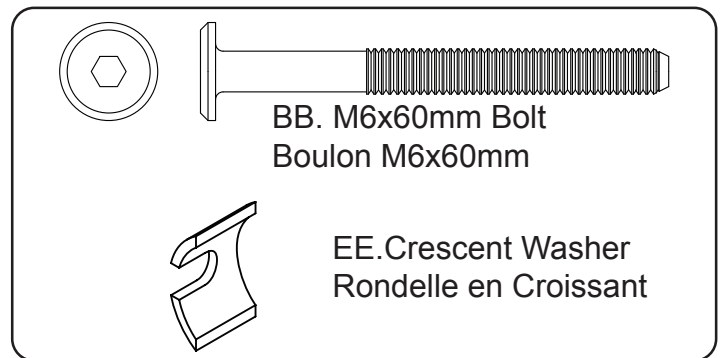
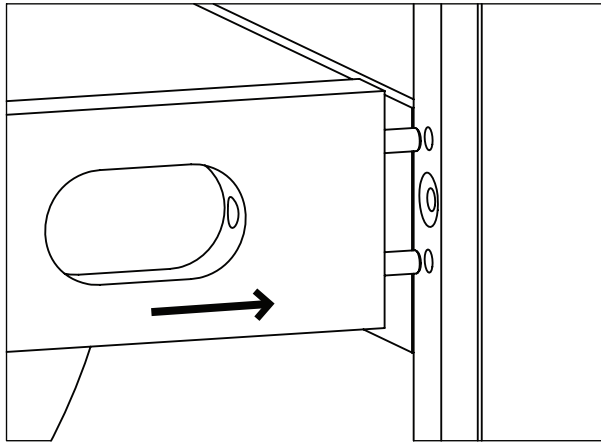

1. Insert the Dowels in the Rail into the holes in the Post.

1. Insérer les chevilles dans le rail dans les orifices dans le poteau.

2. Insert the Bolt into the slot. Turn clockwise with fingers or the Ball End Screwdriver provided. **DO NOT** fully tighten, leave 1/2" (12mm) exposed.

2. Insérez le boulon dans la fente. Tournez dans le sens des aiguilles d'une montre à l'aide des doigts ou de la tournevis à tête sphérique. **Ne Pas** serrer complètement et laissez 12 mm (1/2 pouces) exposés.

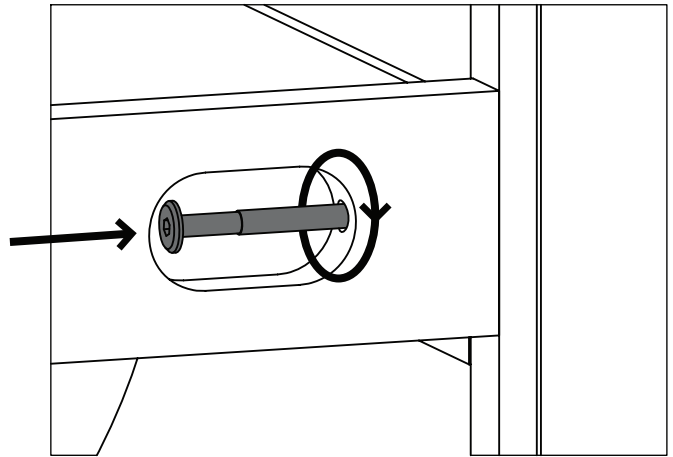

3. Slide the Crescent Washer over the exposed bolt, behind the head of the bolt.

3. Glissez la rondelle en croissant sur l'écrou exposé, derrière la tête de l'écrou.

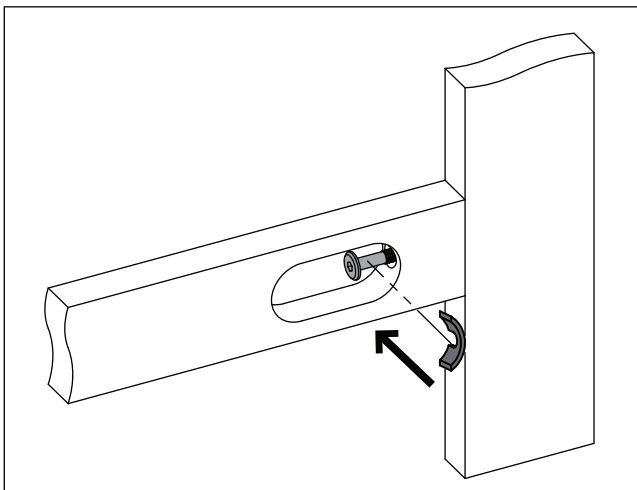

Install (1) bolt and (1) crescent washer at a time. Tighten until it looks like the picture.

Installez (1) boulon et (1) rondelle en croissant à la fois. Serrez jusqu'à ce que cela ressemble à l'image.

**Tighten the bolt with the ball end
screwdriver.**

**Serrez à l'aide de la Tournevis à tête
sphérique.**

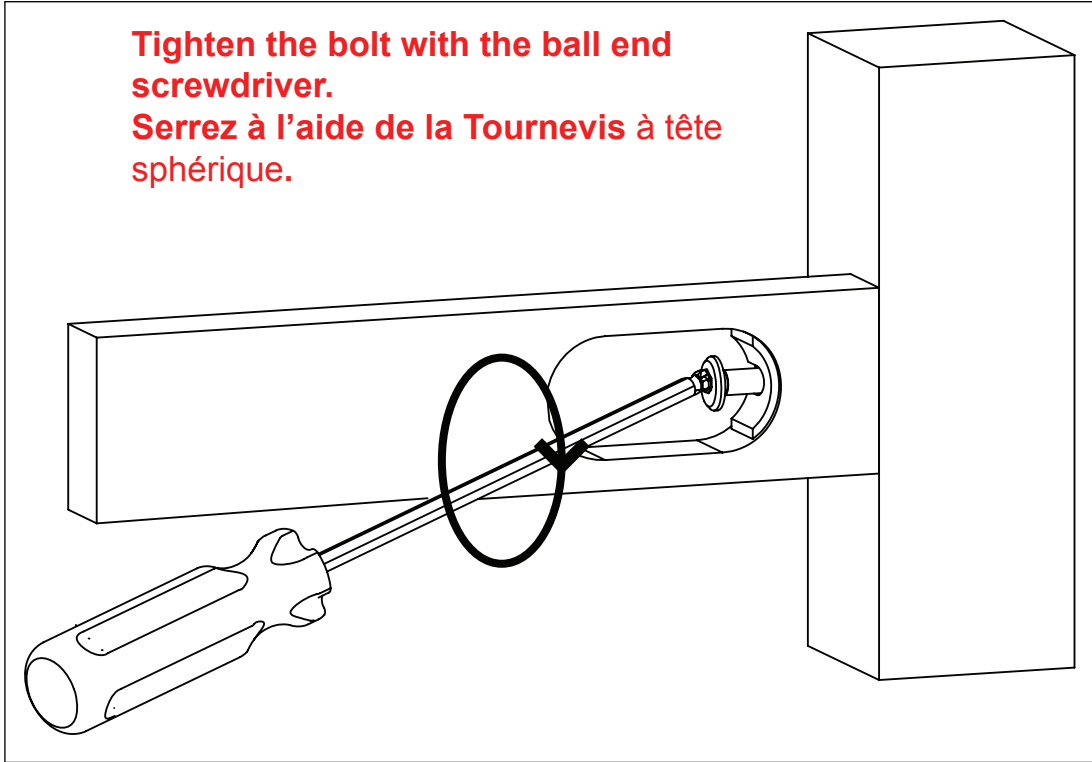

**Ensure all bolts are tight with Allen
wrench.**

Serrez à l'aide de la clé Allen.

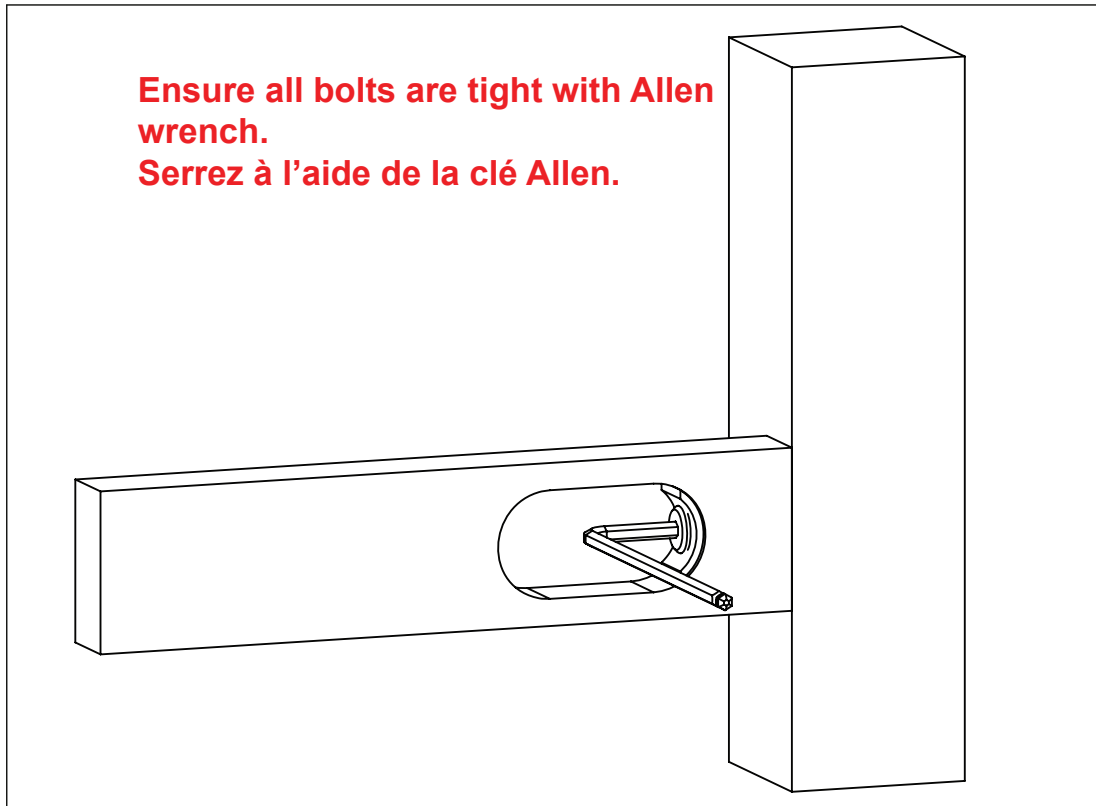

STEP #1

Étape N°1

The following tools and parts are required:
Outils et pièces nécessaires:

Note: Fasteners are shown full size
Remarque: Les dispositifs de fixation sont Montrés en taille réelle

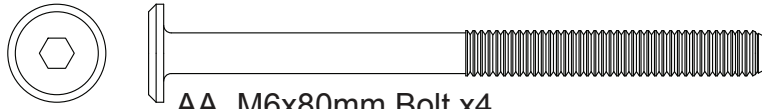

AA. M6x80mm Bolt x4
Boulon M6x80mm



FF. Φ 8x30mm Wood Dowel x4
Cheville en bois Φ 8x30mm

Attach Top Front Rail (Part F) and Attach Top Back Rail (Part H) to the Center Panel (Part C) using (2) dowels (Part FF) and (2) 80mm Bolts (Part AA). Attach Bottom Front Rail (Part G) and Bottom Back Rail (Part J) to the Center Panel (Part C) using (2) dowels (Part FF) and (2) 80mm Bolts (Part AA). Tighten all bolts with the M4 Allen Wrench.

Fixer le Barre Avant Supérieur (Pièce F) et fixer le Barre Arrière Supérieur (Pièce H) à la Panneau Central (Pièce C) à l'aide de (2) Goujon de bois (Pièce FF) et (2) boulons de 80 mm (Pièce AA). Fixer le Barre Avant Inférieur (Pièce G) et le Barre Arrière Inférieur (Pièce J) à la Panneau Central (Pièce C) à l'aide de (2) Goujon de bois et (2) boulon de 80 mm (Pièce AA). Serrer tous les boulons à l'aide de la clé hexagonale M4.

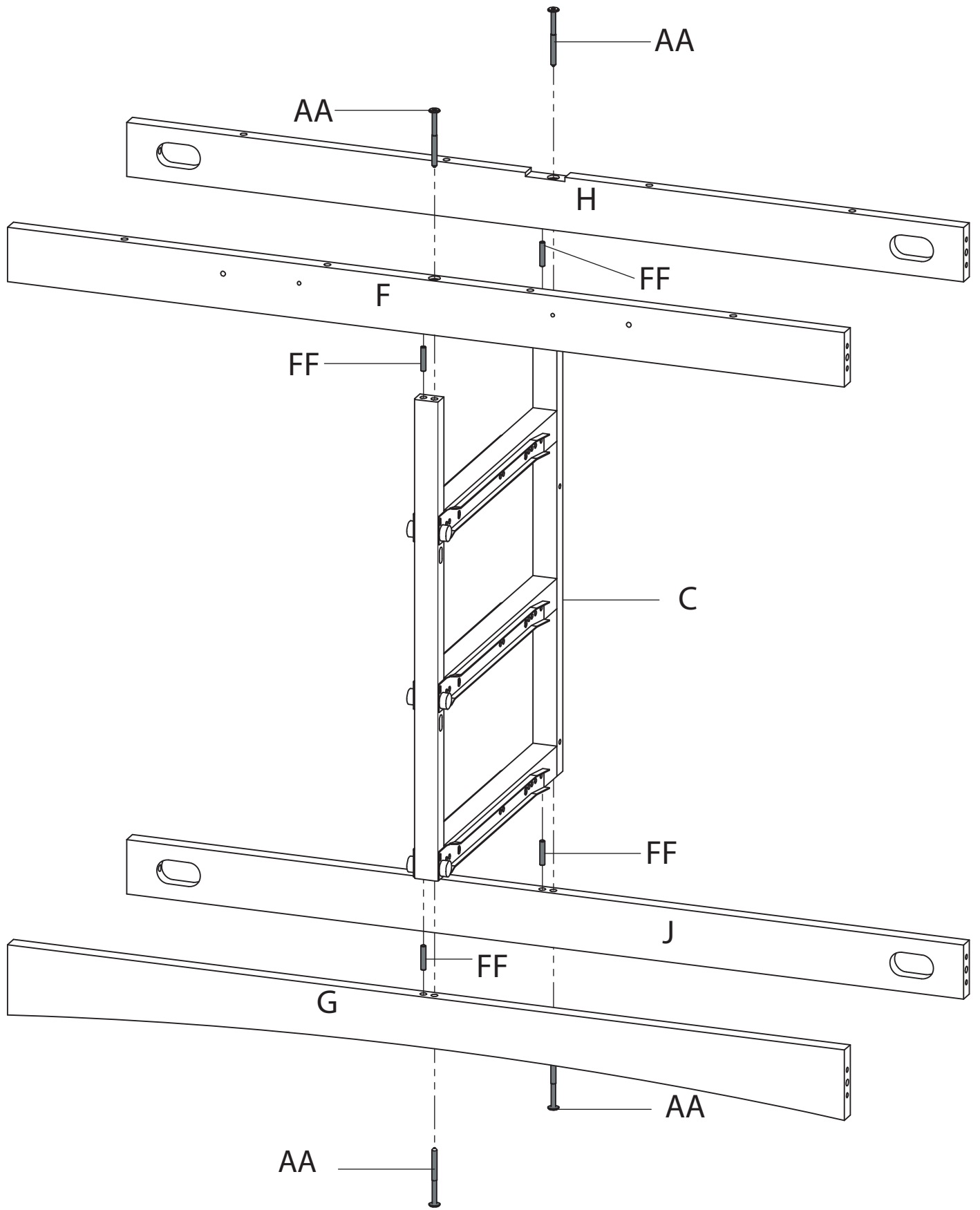

STEP #2

Étape N°2

The following tools and parts are required:
Outils et pièces nécessaires:

Note: Fasteners are shown full size
Remarque: Les dispositifs de fixation sont Montrés en taille réelle

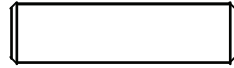

FF. Φ 8x30mm Wood Dowel x2
Cheville en bois Φ 8x30mm

Attach (1)Back Weight (Part E), (2)Drawer Rails (Part L) to the assembly from Step 1 using (2)30mm Wood Dowels (Part FF).

Fixer (1) poidsarrière (Pièce E) et (2) rails de tiroir (Pièce L) au montage assemblé à l'étape 1 à l'aide de (2) Chevillesen bois 30mm (Pièce FF).

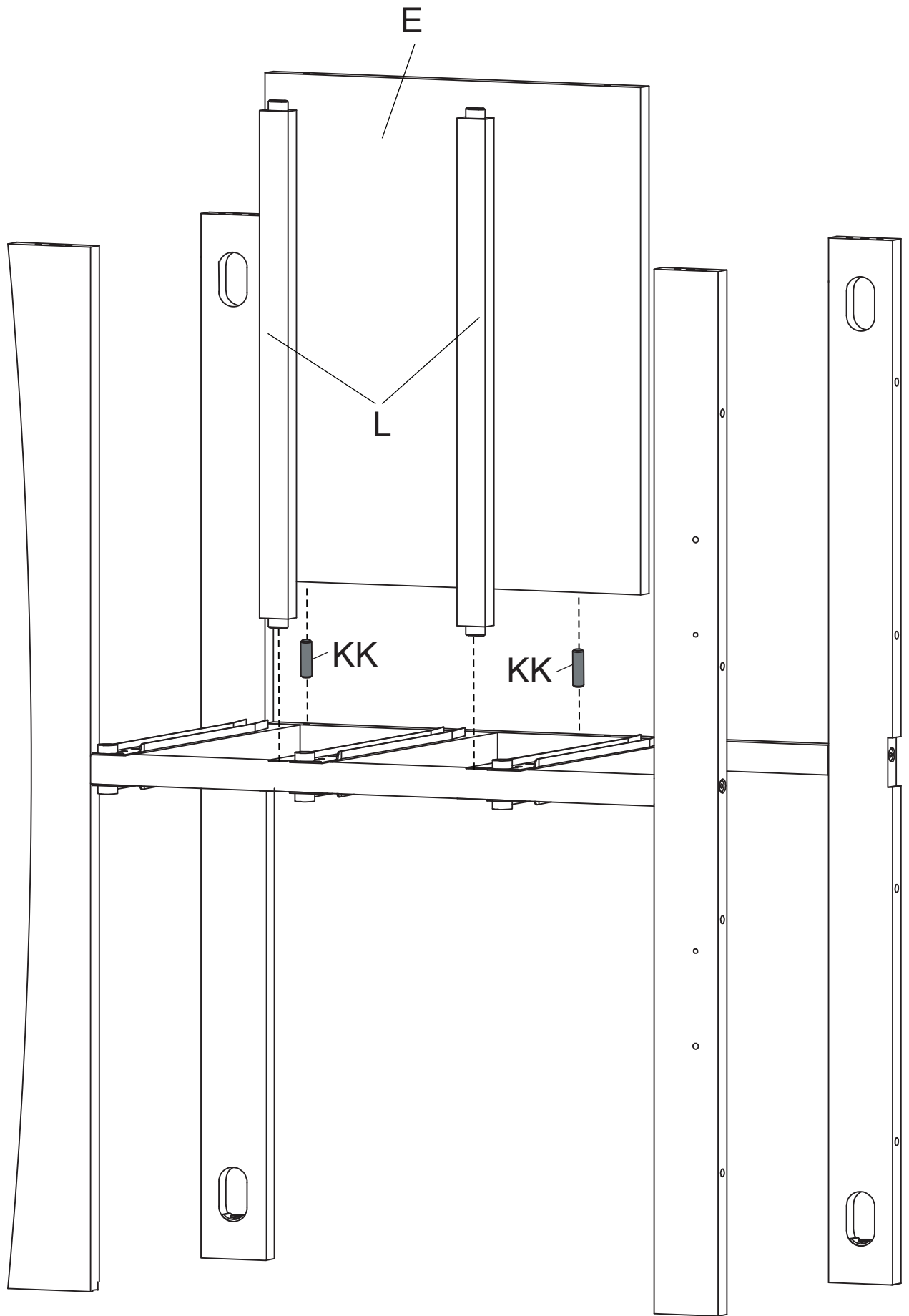

STEP #3 Étape N°3

The following tools and parts are required:
Outils et pièces nécessaires:

Note: Fasteners are shown full size
Remarque: Les dispositifs de fixation sont Montrés en taille réelle

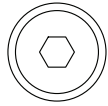

BB. M6x60mm Bolt x4
Boulon M6x60mm

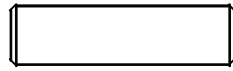

FF. Φ 8x30mm Wood Dowel x10
Cheville en bois Φ 8x30mm



MM. Crescent Washer x4
Rondelle en Croissant



M4 Ballend Screwdriver (included)
tournevis M4 à tête sphérique (inclus)



M4 Allen Wrench (included)
Clé Allen M4 (inclus)

Attach the Left Side (Part A) to the assembly from Step 2 using (10) 30mm Wood Dowels (Part FF), (4) 60mm Bolt (Part BB) and (4) Crescent Washer (Part MM). Tighten the Bolts with the M4 Ballend-Screwdriver and M4 Allen wrench, following the instructions on pages 10 and 11.

Fixer le côté gauche (Pièce A) au montage assemblé à l'étape 2 à l'aide de (10) Cheilles en bois 30mm (Pièce FF), (4) boulons de 60 mm (Pièce BB), et (4) rondelles « croissant » (Pièce MM) à l'aide de du tournevis M4 à tête sphérique et la clé Allen M4 ensuivant les instructions pages 10 et 11.

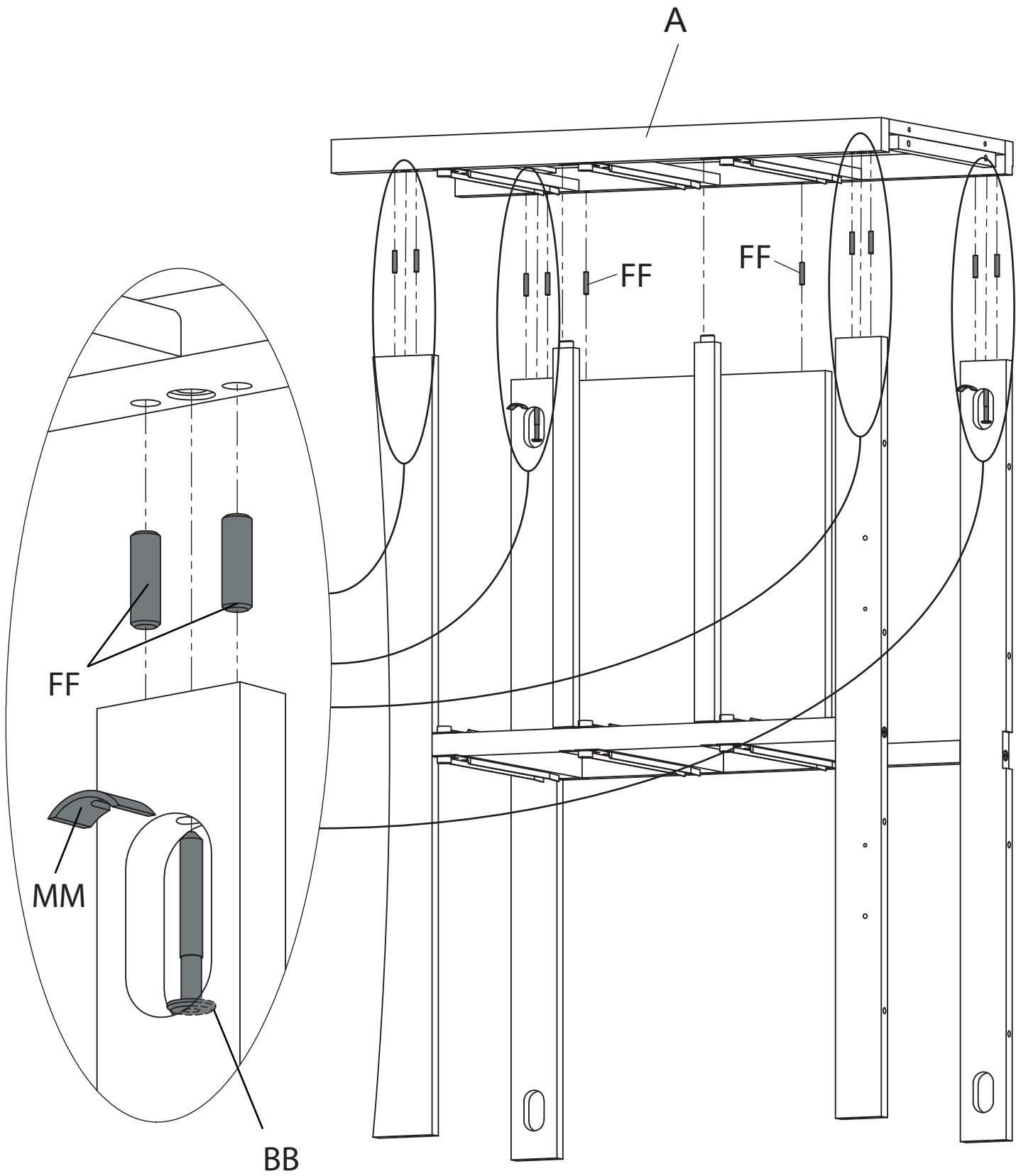

STEP #4

Étape N°4

The following tools and parts are required:
Outils et pièces nécessaires:

Note: Fasteners are shown full size
Remarque: Les dispositifs de fixation sont Montrés en taille réelle

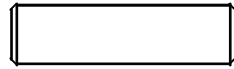

FF. Φ 8x30mm Wood Dowel x2
Cheville en bois Φ 8x30mm

Attach (1)Back Weight (Part E), (2)Drawer Rails (Part L) to the assembly from Step 3 using (2)30mm Wood Dowels (Part FF).

Fixer (1) poidsarrière (Pièce E) et (2) rails de tiroir (Pièce L) au montage assemblé à l'étape 3 à l'aide de (2) Chevillesen bois 30mm (Pièce FF).

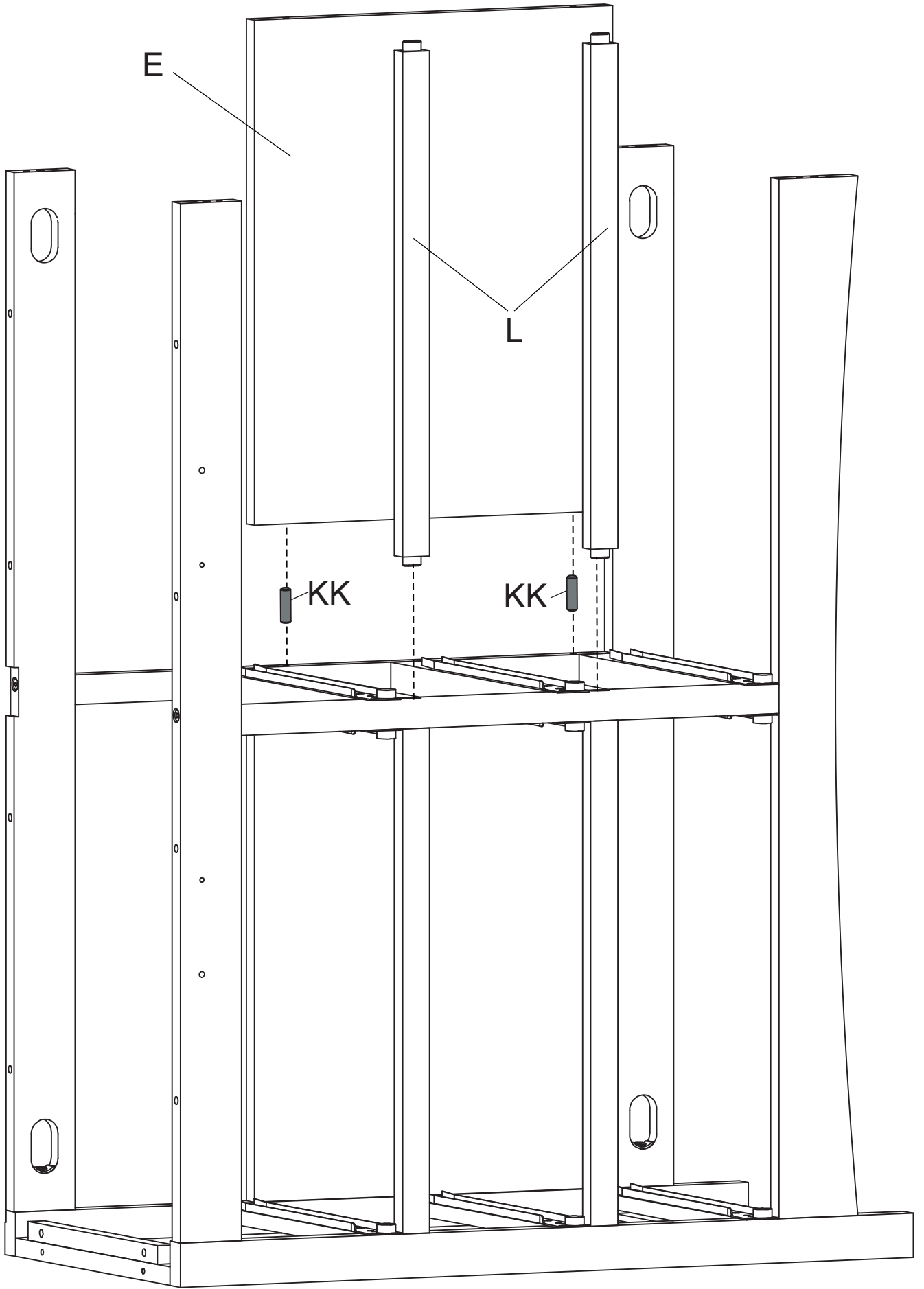

STEP #5 Étape N°5

The following tools and parts are required:
Outils et pièces nécessaires:

Note: Fasteners are shown full size
Remarque: Les dispositifs de fixation sont Montrés en taille réelle

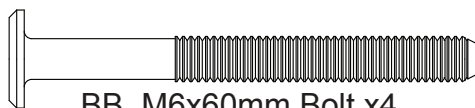
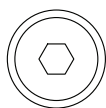

BB. M6x60mm Bolt x4
Boulon M6x60mm

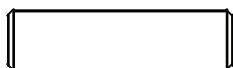

FF. Φ 8x30mm Wood Dowel x10
Cheville en bois Φ 8x30mm



MM. Crescent Washer x4
Rondelle en Croissant



M4 Ballend Screwdriver (included)
tournevis M4 à tête sphérique (inclus)



M4 Allen Wrench (included)
Clé Allen M4 (inclus)

Attach the Right Side (Part B) to the assembly from Step 4 using (10) 30mm Wood Dowels (Part FF), (4) 60mm Bolt (Part BB) and (4) Crescent Washer (Part MM). Tighten the Bolts with the M4 Ballend-Screwdriver and M4 Allen wrench, following the instructions on pages 10 and 11.

Fixer le Côté droit (Pièce B) au montage assemblé à l'étape 4 à l'aide de (10) Chevilles en bois 30mm (Pièce FF), (4) boulons de 60 mm (Pièce BB), et (4) rondelles « croissant » (Pièce MM) à l'aide de du tournevis M4 à tête sphérique et la clé Allen M4 ensuivant les instructions pages 10 et 11.

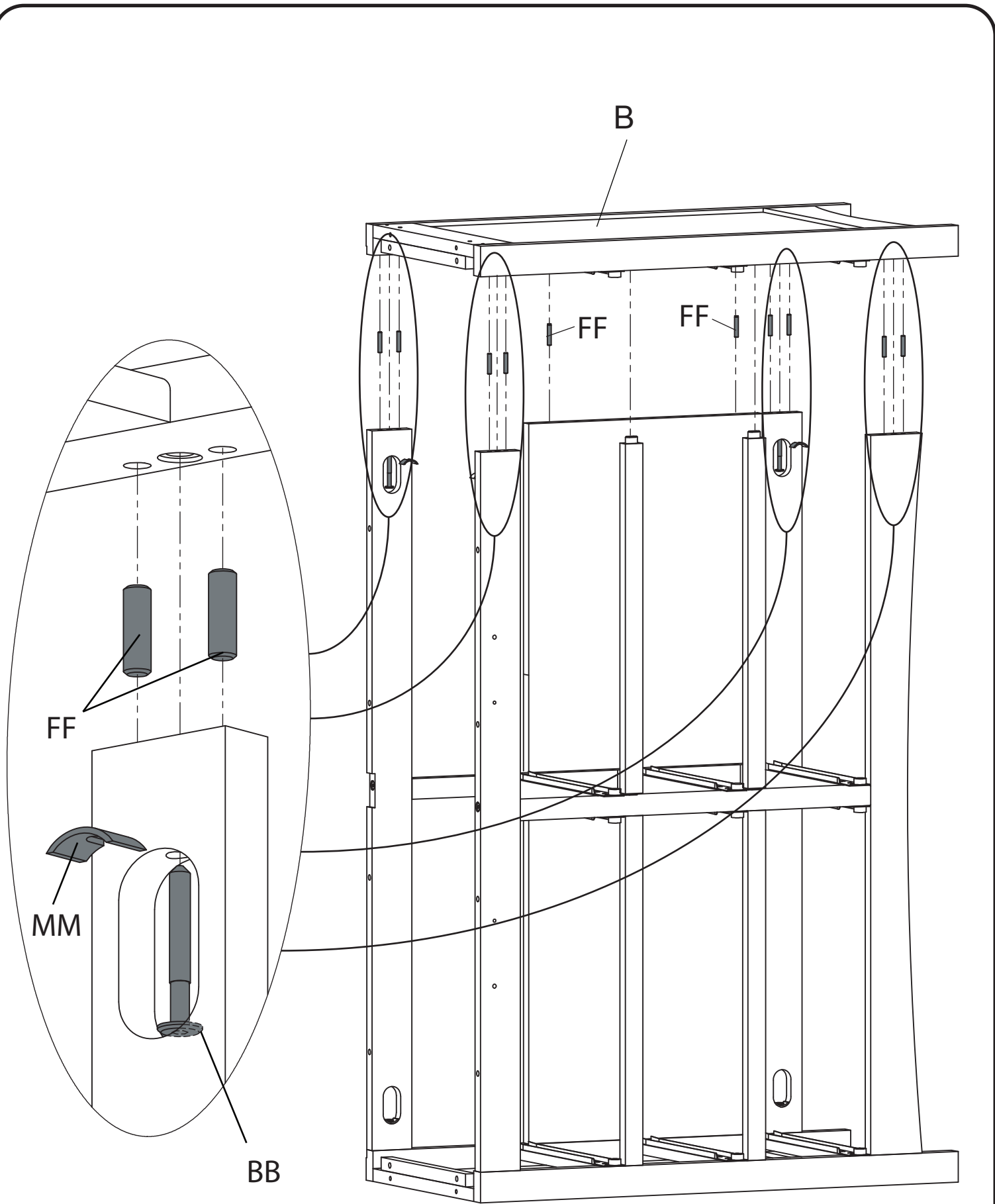

STEP #6

Étape N°6

The following tools and parts are required:
Outils et pièces nécessaires:

Note: Fasteners are shown full size

Remarque: Les dispositifs de fixation sont Montrés en taille réelle

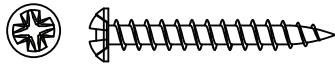

GG. 30mm Screw x8
Vis 30mm



FF. Φ 8x30mm Wood Dowel x6
Cheville en bois Φ 8x30mm

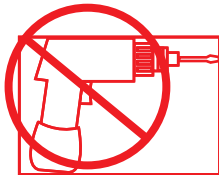

CAUTION: Do Not use a power screwdriver they can cause screws to break or strip.
ATTENTION: Ne Pas utiliser un tournevis électrique car le vis peuvent casser ou perdre leurs filets.

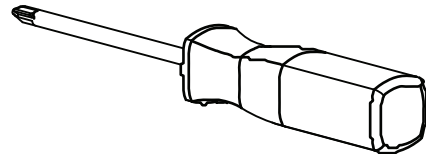

Phillips Screwdriver – Not included
Tournevis Phillips - non inclus

Attach the Front Molding (Part K) to the front of the case. Carefully align (2) dowels (Part FF) with the holes in the front top rail. Using (4) 30mm Screws (Part GG), ensure the screws go into the predrilled holes in the molding. Tighten with a Phillips screwdriver. Next attach the (2) Side Moldings (Part N) to the case using (2) Dowels (Part FF) and (2) 30mm screws (Part GG) for each, ensure the screws go into the predrilled holes in the molding.

Fixer la moulure avant (Pièce K) au devant de la carrosserie. Bien aligner les(2) goujons (Pièce FF) et les trous Garde supérieur avant . à l'aide de (8) vis de 30 mm.(Piec GG) S'assurer que les vis sont bien insérées dans les trous préalablement percés dans la moulure. Serrer à l'aide d'un tournevis phillips. Ensuite, fixer les (2) goujons (Pièce FF) et (2) moulures latérales (Pièce N) à la carrosserie à l'aide de (3) vis de 30 mm (de chaque côté). S'assurer que les vis sont bien insérées dans les trous préalablement percés dans la moulure.

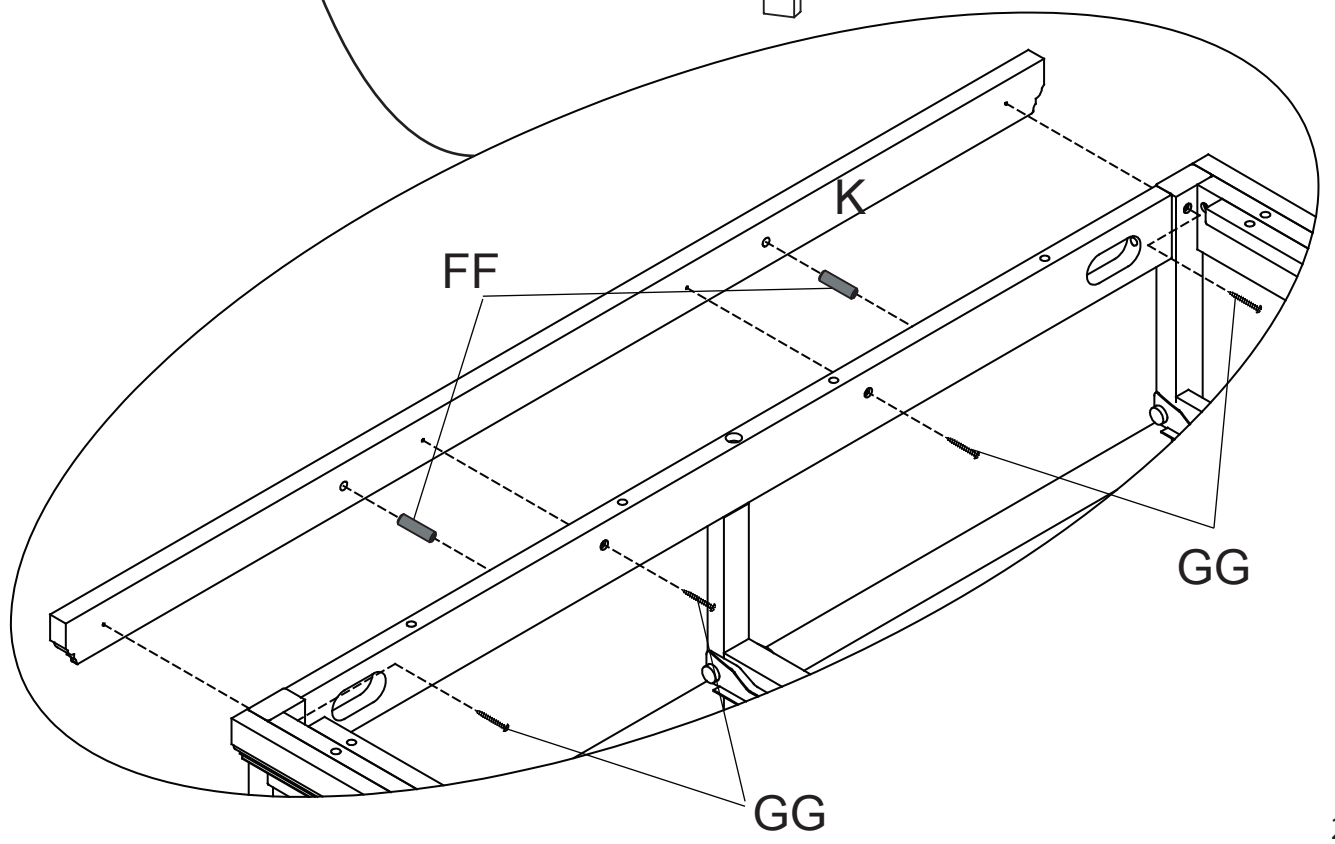
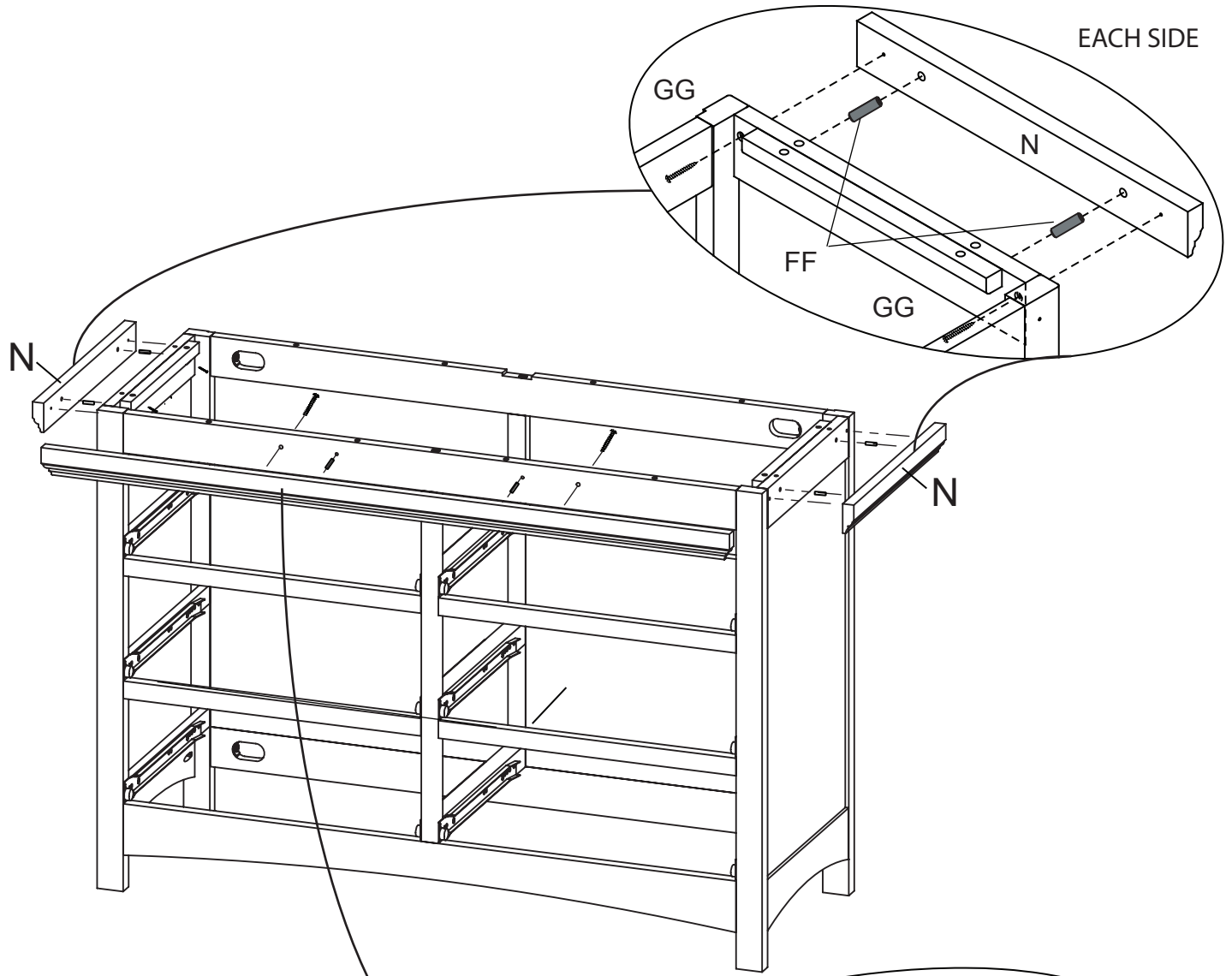

STEP #7 Étape N°7

The following tools and parts are required:
Outils et pièces nécessaires:

Note: Fasteners are shown full size
Remarque: Les dispositifs de fixation sont Montrés en taille réelle

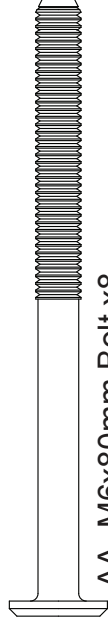
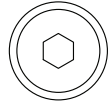

AA. M6x80mm Bolt x8
Boulon M6x80mm

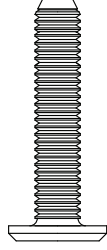
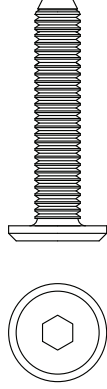

CC. M6x30mm Bolt x4
Boulon M6x30mm



FF. Φ 8x30mm Wood Dowel x4
Cheville en bois Φ 8x30mm

Attach the Top Panel (Part D) to the case. Ensure (4) Dowels (Part FF) are aligned properly before installing any bolts. Install (8) 80mm bolts (Part AA) through the Top Front and Back Rails, then install (4) 30mm Bolts (Part CC) through the sides. Tighten all bolts with the M4 Allen Wrench.

Fixer le panneau avant (Pièce D) à la carrosserie. Vérifier que les (4) goujons (Pièce FF) latéraux sont bien alignés avant de placer les boulons. Insérer (8) boulons de 80 mm (Pièce AA) par les gardes supérieurs avant et arrière, puis insérer (4) boulons de 30 mm (Pièce CC) par les côtés. Serrer tous les boulons à l'aide de la clé hexagonale M4.

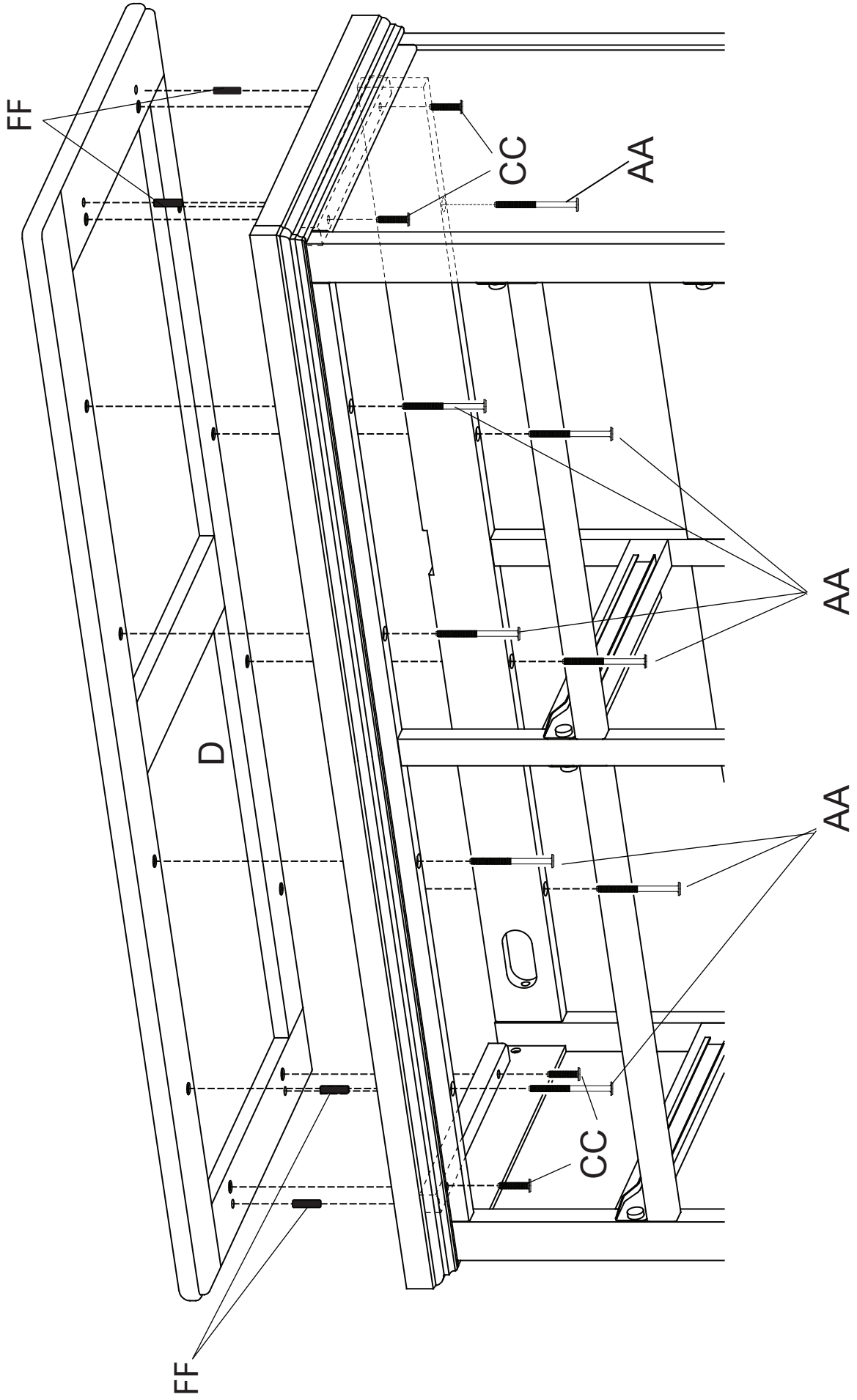

STEP #8 Étape N°8

The following tools and parts are required:
Outils et pièces nécessaires:

Note: Fasteners are shown full size

Remarque: Les dispositifs de fixation sont Montrés en taille réelle

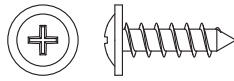

KK. 15mm Back panel screw x17
Vis du panneau arrière 15mm

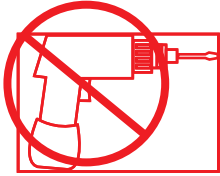

CAUTION: Do Not use a power screwdriver they can cause screws to break or strip.

ATTENTION: Ne Pas utiliser un tournevis électrique carle vis peuvent casser ou perdre leurs filets.

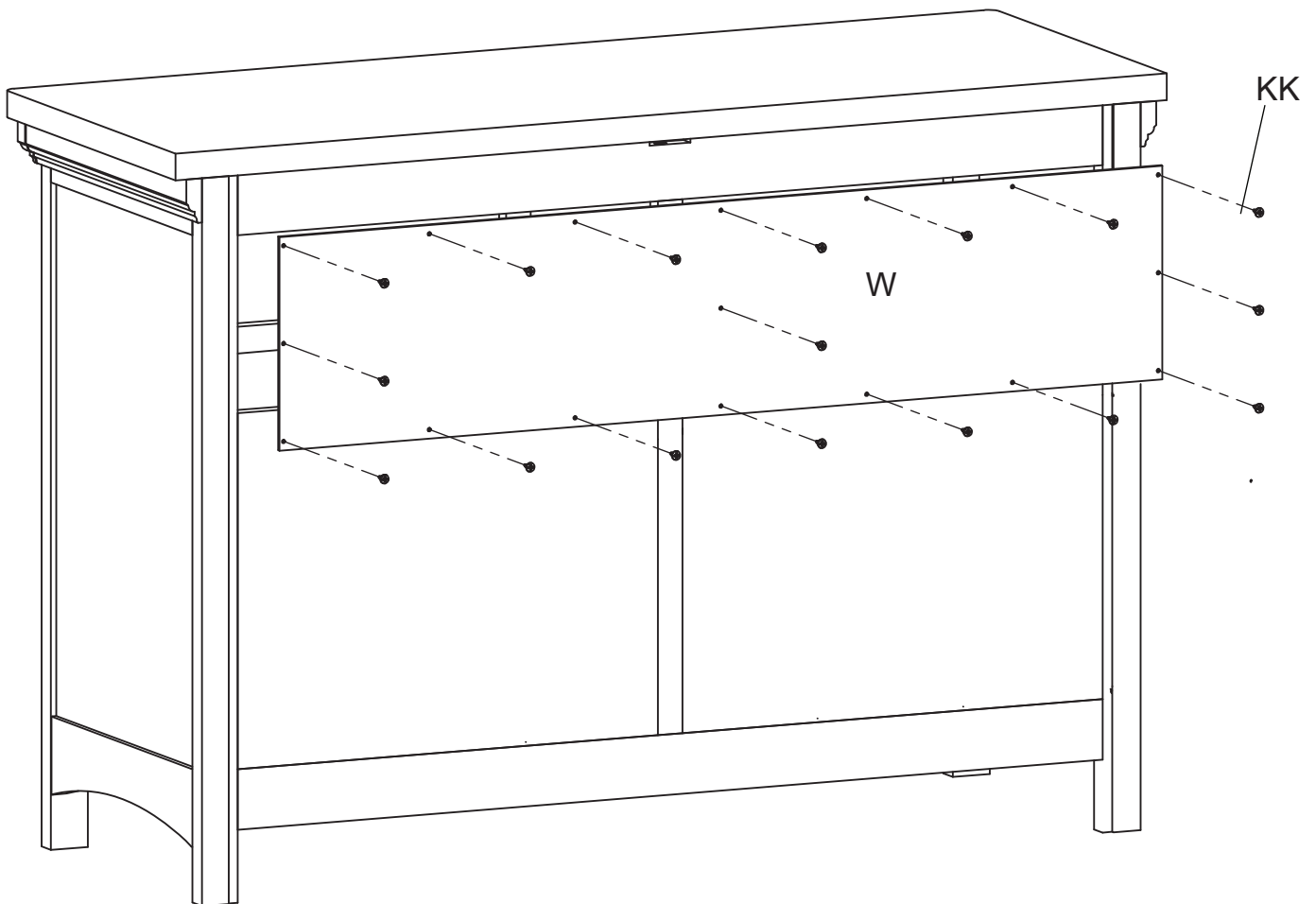

Attach Back Panels (Part W), using (17) Back Panel Screws (Part KK). Tighten with a Phillips Screwdriver.

Attacher (2) Retour Panneaux (Partie W), et en bas (partie V) en utilisant (17) Retour vis du panneau (partie KK). Serrez avec un tournevis cruciforme.

STEP #9A

Étape N°9A

The following tools and parts are required:
Outils et pièces nécessaires:

Note: Fasteners are shown full size
Remarque: Les dispositifs de fixation sont Montrés en taille réelle

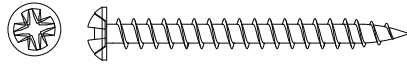

DD. 40mm Screw x24
Vis 40mm

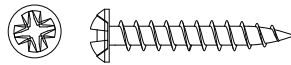

HH. 25mm Screw x30
Vis 25mm

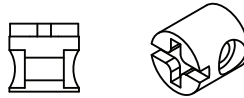

EE. Plastic Barrel Nut x24
Écrous à Portée Cylindrique
en plastique

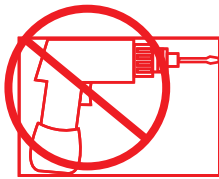

CAUTION: Do Not use a power screwdriver they can cause screws to break or strip.
ATTENTION: Ne Pas utiliser un tournevis électrique car le vis peuvent casser ou perdre leurs filets.

Attach the Right and Left Drawer Sides (Parts S And T) to the Drawer Front (Part P) with (4) 25mm Screws (Part HH) Note: Grooves In Bottom Must Align. Tighten With Phillips Screwdriver

Fixez les côtés tiroir de droite et de gauche (pièces S et T) pour la Avant du tiroir (partie P) avec (4) Vis 25mm (Partie HH) Remarque: En Grooves Bas doivent s'aligner. Serrer avec tournevis Phillips

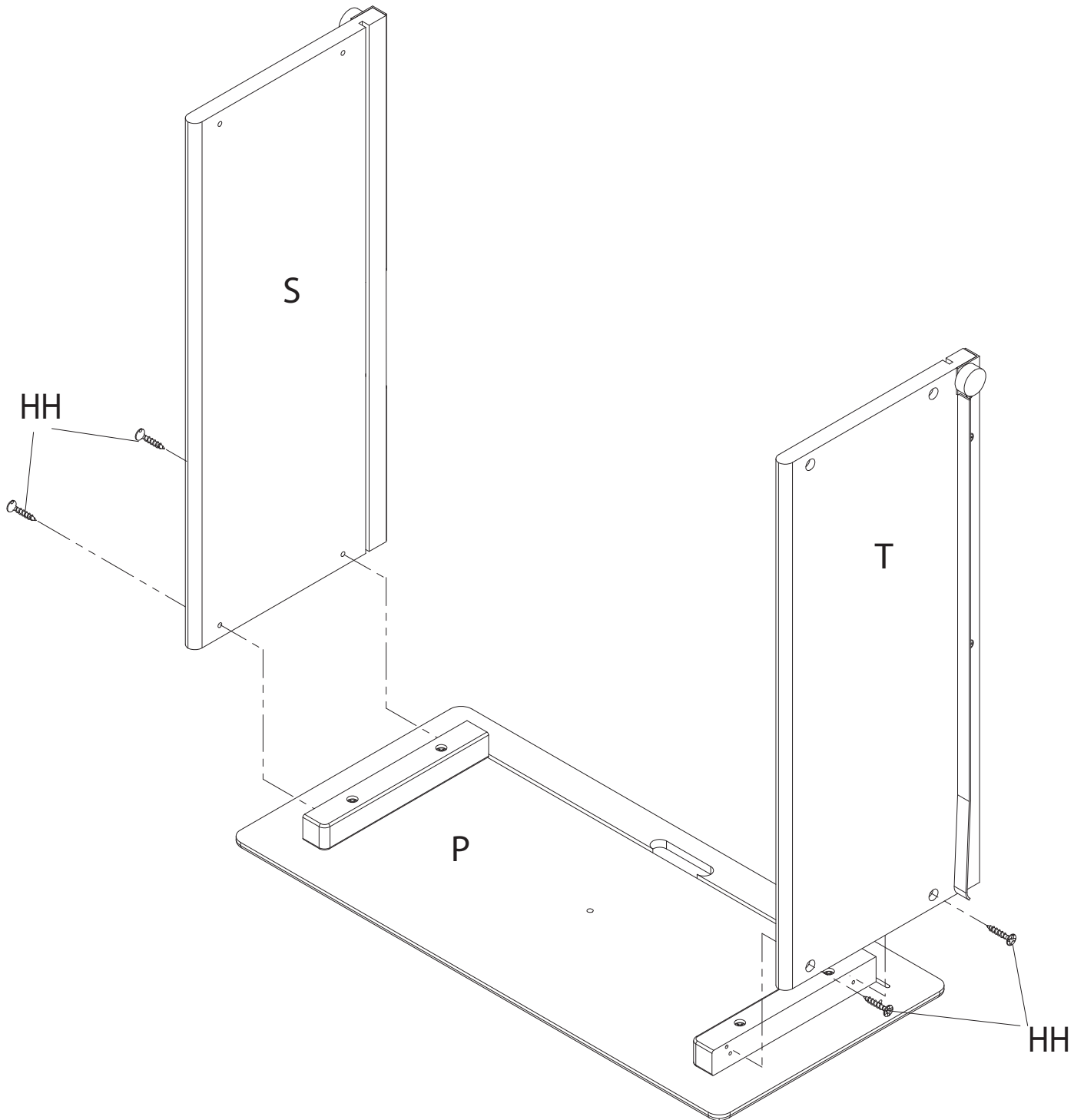

X6

STEP #9B
Étape N°9B

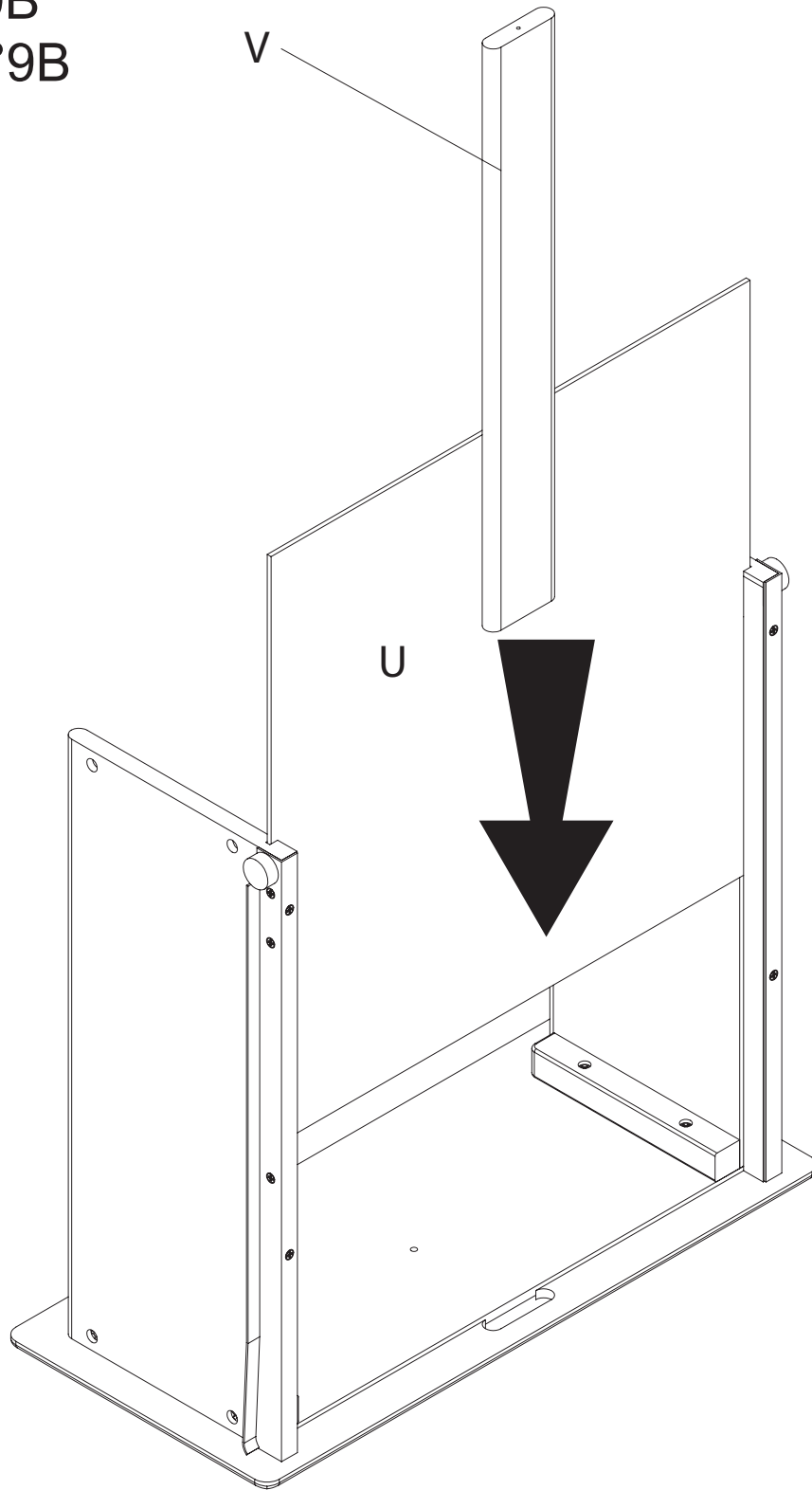

X6

Slide Drawer Bottom (Part U) into the grooves. Install the Drawer Support (Part V)

Glissez le fond du tiroir (Partie U) dans les encoches. Installez le support du tiroir (Partie V)

STEP #9C
Étape N°9C

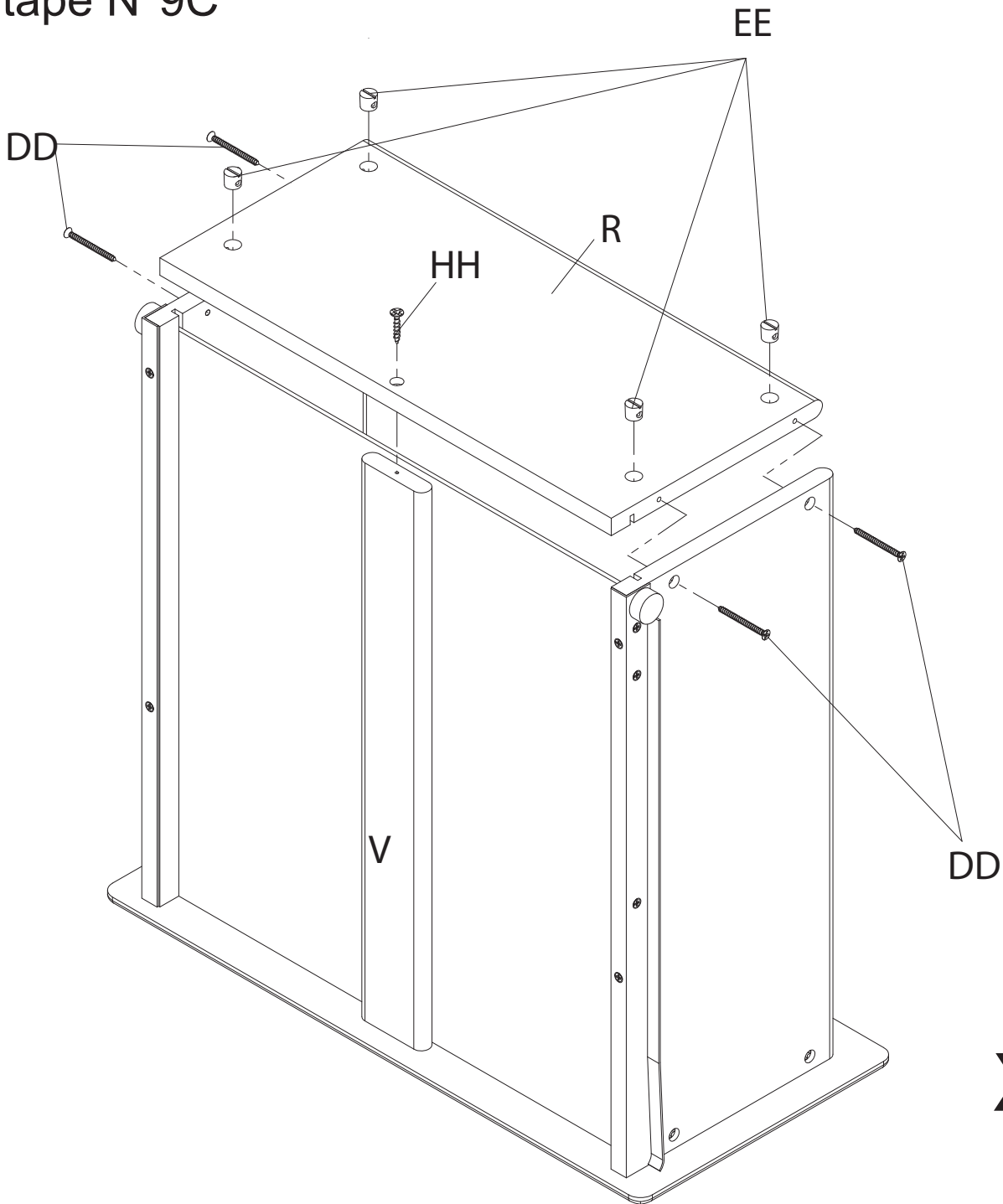

Install the Drawer Support (Part V) and Drawer Back (Part R), using (1) 25mm Screw (Part HH), (4) 40mm Screws (Part DD) and (4) Plastic Barrel Nuts (Part EE). Note: Grooves In Bottom Must Align. Tighten With Phillips Screwdriver

Installez le support du tiroir (partie V) et à l'arrière du tiroir (partie R), en utilisant (1) Vis 25mm (partie HH), (4) Vis 40mm Partie DD) et (4) écrous à barillet en plastique (partie EE). Notez en bas Grooves doit aligner. Serrez avec un tournevis cruciforme.

STEP #10

Étape N°10

CAUTION: Do Not use a power screwdriver they can cause screws to break or strip.
ATTENTION: Ne Pas utiliser un tournevis électrique car le vis peuvent casser ou perdre leurs filets.

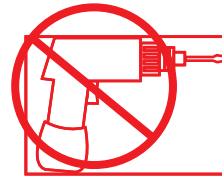

The following tools and parts are required:
Outils et pièces nécessaires:

Note: Fasteners are shown full size
Remarque: Les dispositifs de fixation sont Montrés en taille réelle

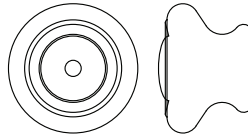

PP1. Knob x12
Bouton



PP2. Knob Screw x12
Vis de Bouton

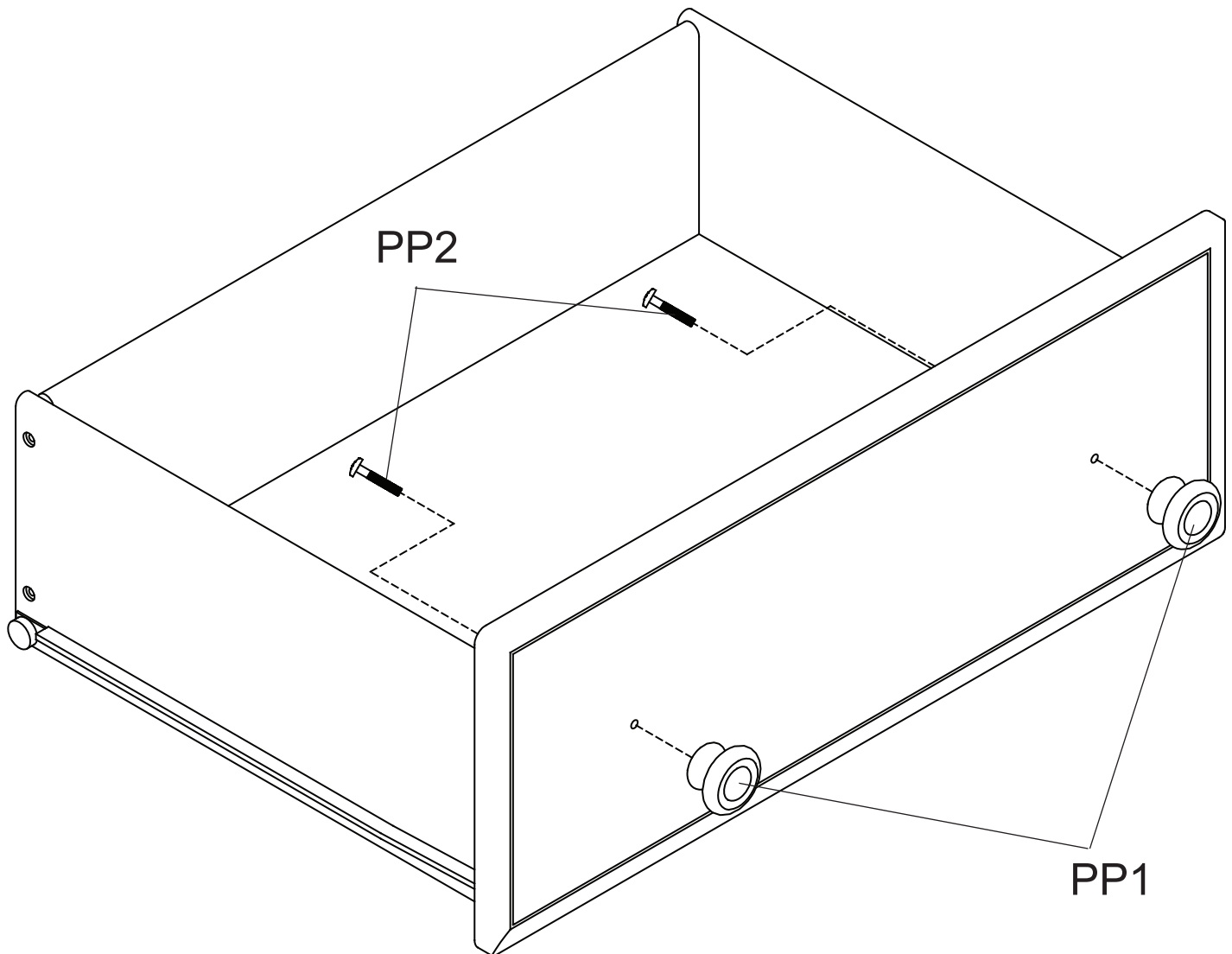

X6

Attach (2) Knobs (Part PP1) with (2) Knob Screws (Part PP2). Tighten With The Phillips Screwdriver.

Attachez (2) boutons (Partie PP1) avec (2) vis de bouton (Partie PP2). Serrez avec un tournevis à tête étoilée.

STEP #11

Étape N°11

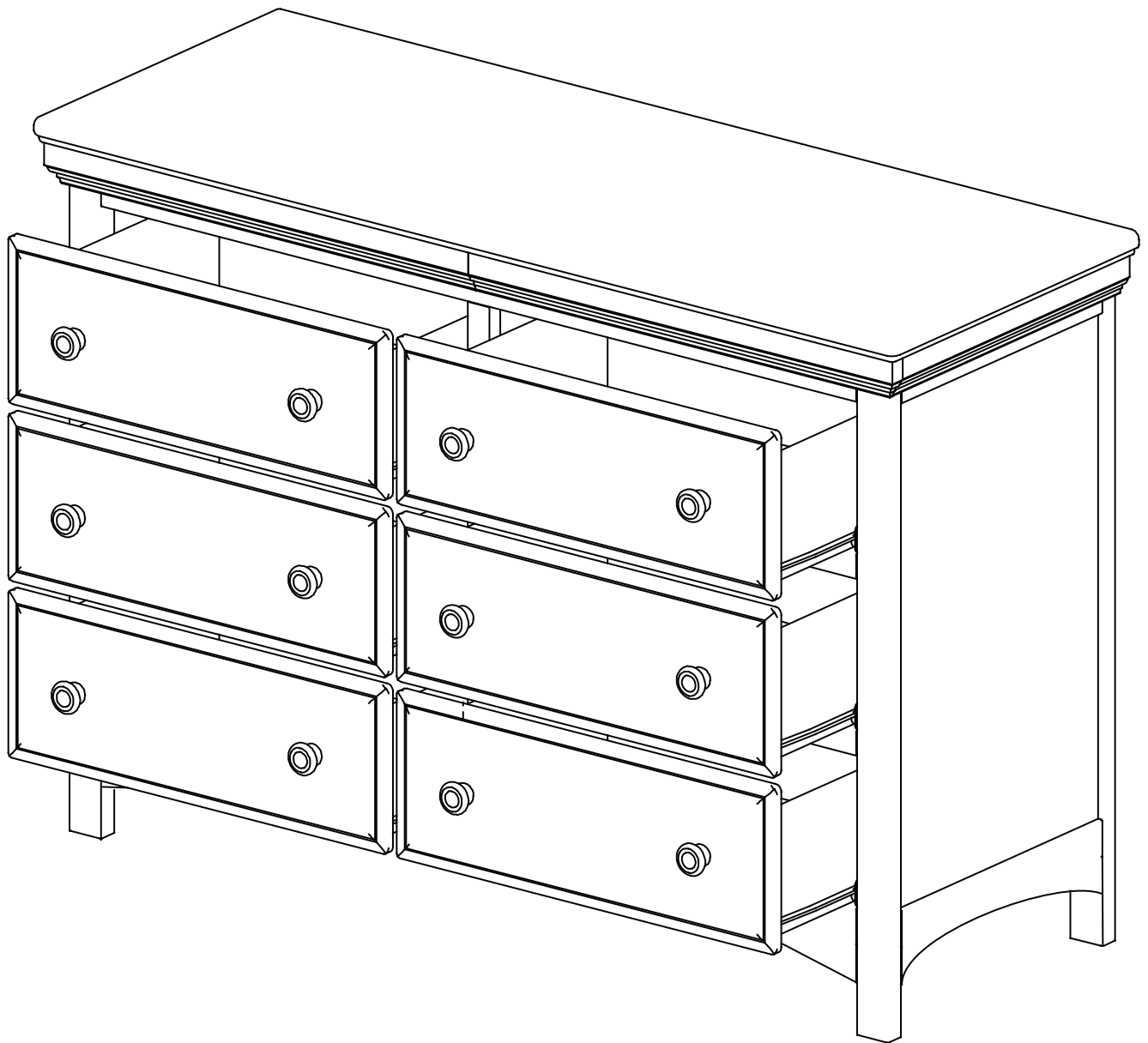

Install the drawers . Changing the position of each drawer may improve fit or function.

Installer les tiroirs. Pour un fonctionnement et un alignement optimaux, changer la position des tiroirs.



Consumer Care:
www.DeltaChildren.com
Delta Children's Products
114 West 26th Street
New York, NY 10001
Tele.212-645-9033

Warranty: This Delta product is warranted to be free from defects for a period of 90 days from the date of purchase under normal use. This warranty extends only to the original retail purchaser and is valid only when supplied with proof of purchase, or if received as a gift, when the registration is on file with Delta.

Garantie: Ce Lit Bébé Delta est garanti sans défauts pour une période de 90 jours à partir de la date d'achat et sous condition d'une utilisation normale. Cette garantie concerne seulement l'acheteur d'origine et est valide uniquement sur présentation de la preuve d'achat, ou si reçu en cadeau, lorsque l'enregistrement en a été fait chez Delta.

To register your product for important safety alerts and updates to your product please visit **www.deltachildren.com**

Pour enregistrer votre produit pour avoir les alertes de sécurité et les mises à jour de votre produit veuillez visiter **www.DeltaChildren.com**

To report a problem, please log on to **www.deltachildren.com** and click the Consumer Care Tab, or contact us by phone at (212) 645-9033.

Pour signaler un problème, veuillez vous connecter à **www.DeltaChildren.com** et cliquez sur la touche Consumer Care, ou contactez nous par téléphone au (212) 645-9033

Date of Purchase: _____ (you should also keep your receipt)

Date d'Achat: _____ (vous devriez aussi garder votre facture d'achat)