

Read all instructions **before** assembly and use. **KEEP INSTRUCTIONS FOR FUTURE USE.**

▲ ADULT ASSEMBLY REQUIRED

Due to the presence of small parts during assembly, keep out of reach of children until assembly is complete.

Lisez toutes les instructions **avant** l'assemblage et l'utilisation. **CONSERVEZ LES INSTRUCTIONS POUR RÉFÉRENCE ULTÉRIEURE.**

▲ L'ASSEMBLAGE DOIT ETRE FAIT PAR UN ADULTE

A cause de la présence de petites pièces, pendant l'assemblage gardez hors de portée des enfants jusqu'à ce que celui-ci soit terminé.

Lea todas las instrucciones **antes de** ensamblar y usar. **MANTENGA LAS INSTRUCCIONES PARA SU USO FUTURO.**

▲ DEBE SER ENSAMBLADO POR UN ADULTO

Debido a la presencia de piezas pequeñas durante el ensamblaje, mantenga fuera del alcance de los niños hasta que complete el ensamblaje.



Simmons Juvenile Furniture
A Division Of Children's Products, LLC
114 West 26th Street
New York, NY 10001
1-800-218-2741

Children's Products LLC is an authorized licensee of Dreamwell, Ltd. a wholly-owned subsidiary of Simmons Bedding Company. SIMMONS KIDS® and the SIMMONS S&GLOBE are registered trademarks of Dreamwell, Ltd. ©2011 Dreamwell, Ltd. All rights reserved.



Trademark is a registered trademark of Delta Enterprise Corp., New York, NY.

Distributed in Canada by
Little Folks
A Division of Children's Products, LLC
Care of:
501 Franklin Boulevard
Cambridge, Ontario N1R8G9
1-800-218-2741

**Assembly Instructions for your
Day Bed Rail And Guard Rail
Directives de Montage pour votre Lit Traverse de
Conversion `N` Garde-corps Pour lit `d` enfant
Instrucciones de Ensamble
Barandilla de Conversión 'N' barandilla niño**

When contacting Simmons Consumer Care please reference the below information. Before contacting Simmons Consumer Care please ensure that the information below matches the information found on the label on the bottom edge of guard rail, please reference the information found on the product when contacting Simmons Consumer Care.

Lorsque vous contactez le Service client de Simmons, veuillez faire référence aux informations ci-dessous. Avant de contacter le Service client de Simmons, veuillez vous assurer que les informations ci-dessous correspondent aux informations indiquées sur l'étiquette qui se trouve sur bord inférieur de la garde ferroviaire, veuillez faire référence aux informations indiquées sur le produit lorsque vous contactez le Service client de Simmons.

Al contactar al servicio al cliente de Simmons, entregue la información abajo señalada. Antes de contactar al servicio de atención al cliente de Simmons, asegúrese de que la información abajo señalada coincide con la que aparece en la etiqueta en "el borde inferior de la baranda de seguridad"; al contactar al centro de atención al cliente de Simmons, por favor mencione la información encontrada.

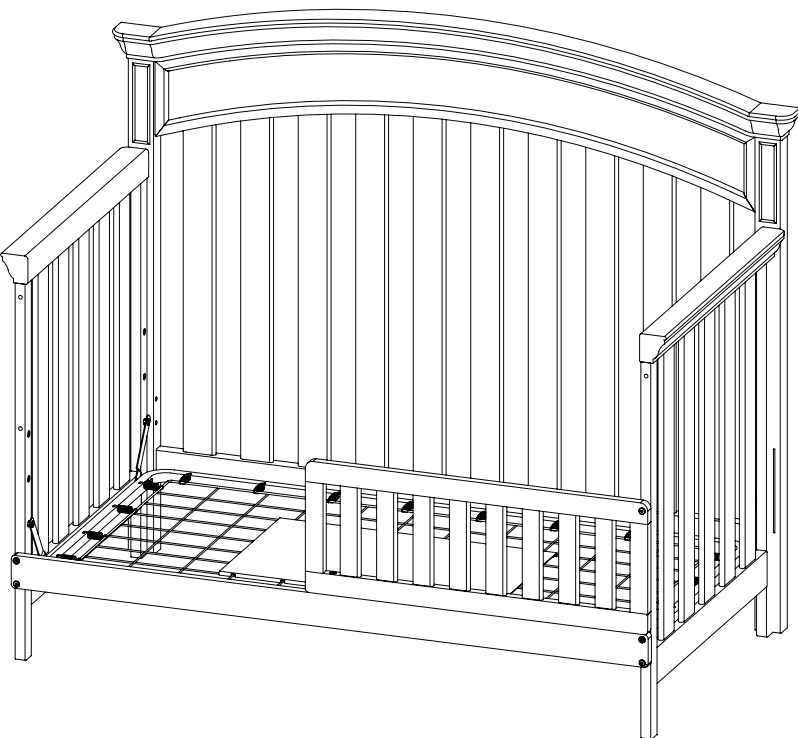

Note: The style of your item may vary from what is pictured in the instruction sheet.

Remarque : Le modèle de votre article peut être différent de celui qui est illustré dans le feuillet d'instructions.

Note: El estilo de su artículo puede variar de la ilustración en la hoja de instrucciones.

Style #: _____
Lot: _____
Date: _____



▲WARNING

INFANTS HAVE DIED IN TODDLER BEDS FROM ENTRAPMENT.

Openings in and between toddler bed parts can entrap head and neck of a small child. NEVER use toddler bed with children younger than 15 months. ALWAYS follow assembly instructions. The maximum user weight is 50lbs (22.7kg)

▲CAUTION

ENTRAPMENT HAZARD

To avoid dangerous gaps, any mattress used in this bed shall be a full-size crib mattress at least 51 5/8 in (1310mm) in length, 27 1/4 in (690mm) in width and 4 in (100mm) in thickness. The mattress thickness must not exceed 6 in (150mm).

▲AVERTISSEMENT

DES ENFANTS SONT MORTS DANS DES LITS POUR ENFANTS POUR CAUSE DE PIÉGEAGE.

Un petit enfant peut coincer sa tête et son cou dans les ouvertures situées dans et entre les parties du lit pour enfant.
N'utilisez JAMAIS le lit pour enfant pour des enfants de moins de 15 mois.
Suivez TOUJOURS les instructions de montage.
Enfant son poids ne doit pas dépasser 50 lb (22,7 kg).

▲ATTENTION

RISQUE DE PIÉGEAGE

Pour éviter les espaces dangereux, les matelas utilisés avec ce lit doivent être de taille standard et mesurer au moins 1310 mm (51 5/8 pouces) par 690 mm (27 1/4 pouces) pour une épaisseur d'au moins 100 mm. L'épaisseur du matelas ne doit pas dépasser 150 mm (6pouces) .

▲ADVERTENCIA

HAN FALLECIDO BEBÉS Y NIÑOS EN CAMAS DE NIÑOS PEQUEÑOS AL QUEDARSE ATRAPADOS.

La cabeza y el cuello de los niños pequeños pueden quedar atrapados en aberturas de alguna parte de la cama de niños o entre componentes de la misma.
NUNCA utilice la cama de niños para niños de menos de 15 meses.
Siga SIEMPRE las instrucciones de montaje.
El peso máximo del usuario no debe exceder de 50lb (22,7kg)

▲ATENCIÓN

PELIGRO DE QUEDARSE ATRAPADO

Para evitar que se queden peligrosos espacios vacíos, el colchón que se use en esta cama debe tener tamaño para cunas y unas dimensiones mínimas de 51 5/8 pulgadas (1310 mm) de largo, 27 1/4 pulgadas (690mm) de ancho y 4 pulgadas (100 mm) de espesor. El espesor del colchón no debe exceder los 6 pulgadas (150 mm) .

THE FOLLOWING TOOLS AND PARTS ARE REQUIRED:
 OUTILS ET PIÈCES NÉCESSAIRES:
 SE NECESITAN LAS SIGUIENTES HERRAMIENTAS Y PIEZAS:

NOTE: FASTENERS ARE SHOWN FULL SIZE
 REMARQUE: LES DISPOSITIFS DE FIXATION SONT
 MONTRÉS EN TAILLE RÉELLE
 NOTA: LOS PERNOS SE MUESTRAN EN TAMAÑO REAL

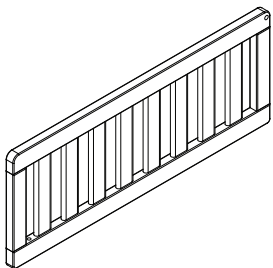

#1 - (1) TODDLER BED GUARD RAIL
 (1) GARDE-CORPS POUR LIT D'ENFANT
 (1) barandilla niño

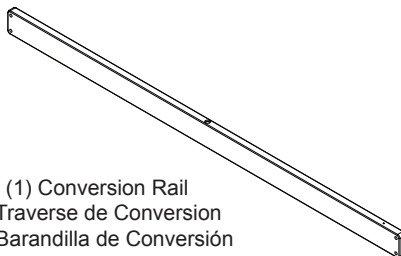

#7 - (1) Conversion Rail
 (1) Traverse de Conversion
 (1) Barandilla de Conversión

Hardware kit Part # 24235 for color 267
 Ensemble de quincaillerie Élément #24235 pour couleur 267
 Pieza número #24235 para el color 267



#2 - (1) M3 DIA X 32mm GATE PIN
 (1) GOUPILLE DE BARRIÈRE M3 DIA X 32 mm
 (1) PERNO DE LA PUERTA M3 DIA X 32MM

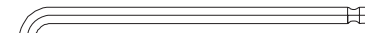

M4 HEX WRENCH (PROVIDED)
 M4 CLÉ À SIX PANS (FOURNIE)
 M4 LLAVE HEXAGONAL (SE INCLUYE)
 1177

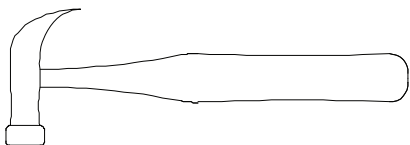

HAMMER
 MARTEAU
 MARTILLO

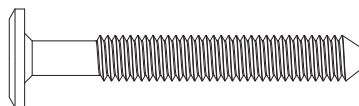
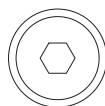

#3 - (3) M6 x 45mm BOLT
 (3) BOULONS M6 x 45mm
 (3) PERNOS M6 x 45mm

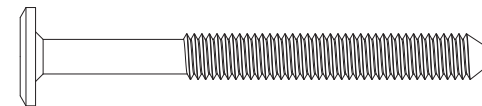
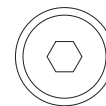

#4 - (1) M6 x 60mm BOLT
 (1) BOULONS M6 x 60mm
 (1) PERNOS M6 x 60mm

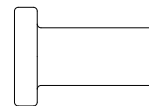
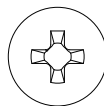

#5- (3) M6 X 16mm Cap Nut
 (3) Écrous Borgnes M6 X 16mm
 (3) Tuerca de Tapa M6 X 16mm

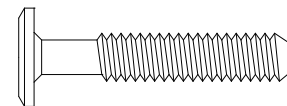
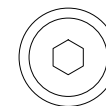

#6 - (2) M6 x 35mm BOLT
 (2) BOULONS M6 x 35mm
 (2) PERNOS M6 x 35mm

NOTE: DURING THE ASSEMBLY PROCESS WHENEVER USING SCREWS OR BOLTS, CHECK EACH BY PLACING THE SCREW/BOLT ON THE DIAGRAM OF THE ITEM WHICH IS DRAWN ACTUAL SIZE AND DESIGN. BE SURE TO USE THE PROPER SIZE AND SHAPE SPECIFIED IN THE INSTRUCTIONS.

REMARQUE: AU COURS DU PROCÉDÉ D'ASSEMBLAGE, LOSQUE VOUS UTILISEZ DES VIS/DES BOULONS, VÉRIFIEZ-LES EN PLACANT LA VIS/LE BOULON SUR SCHÉMA DE CHAQUE ARTICLE LEQUEL EST DESSINÉ À LA GRANDEUR ACTUELLE ET DE CONCEPTION. ASSUREZ-VOUS D'UTILISER LA TAILLE ET LA FORME EXACTE COMME IL EST SPECIFIÉ DANS LES INSTRUCTIONS.

NOTA: DURANTE EL PROCESO DE ARMADO SIEMPRE QUE USE TORNILLOSO PERNOS, CERCIORESE DE UTILIZAR LOS CORRECTOS, COMPARANDO CADA TORNILLO/PERNO CONTRA LOS QUE APARECEN EN LOS DIBUJOS DE TAMAÑO REAL. ASEGÚRESE DE QUE UTILIZA EL TAMAÑO Y LA FORMA ADECUADA QUE ESPECIFICAN LAS INSTRUCCIONES.

DAY BED ASSEMBLY OPTION INSTRUCTIONS

LIT DU JOUR OPTIONS DES INSTRUCTIONS DU MONTAGE
LAS INSTRUCCIONES PARA LA ASSEMBLACIÓN DE LA CAMA DÍA

STEP #1 ÉTAPE N°1 PASO #1



M4 Hex Wrench (Provided)
M4 Clé À Six Pans (Fournie)
M4 Llave Hexagonal (se Incluye)

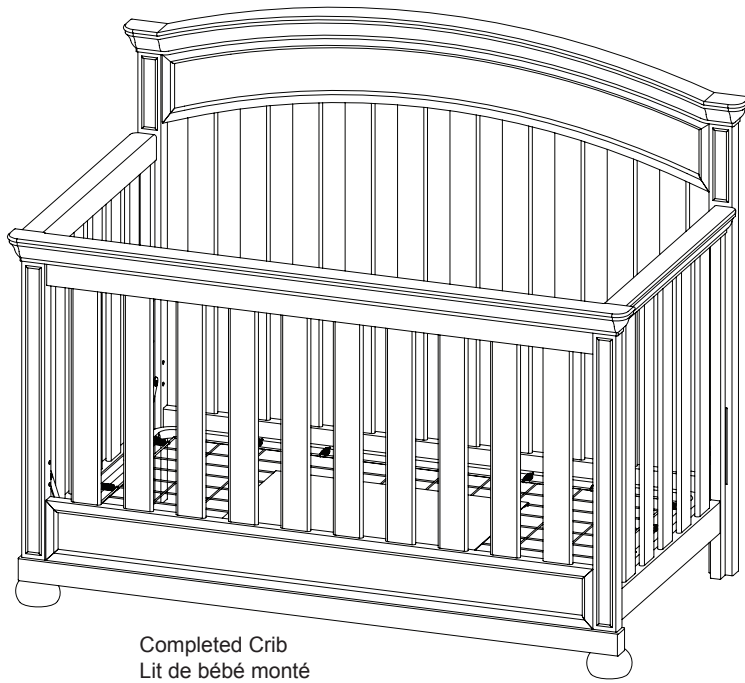

Completed Crib
Lit de bébé monté
Cuna Terminada

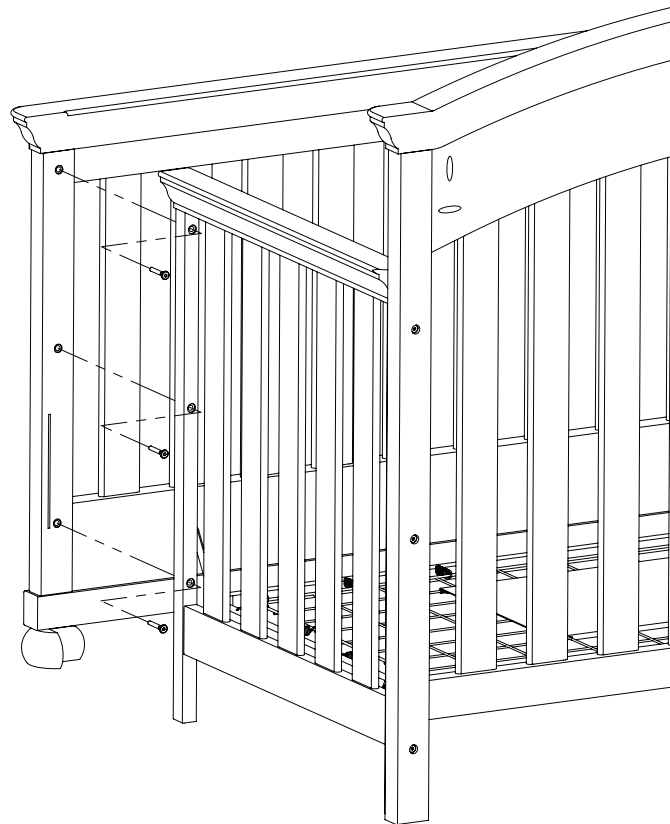

STEP #1

1. Remove Footend Assembly by removing the (6) Bolts.
2. Ensure the mattress support is in the lowest position. DO NOT use Day Bed or Toddler Bed unless mattress support is in the lowest position. Store all unused hardware safely.

ÉTAPE No1

1. Retirer le pied de lit monté en enlevant les (6) boulons
2. Le support du matelas doit être placé en position la plus basse. NE PAS utiliser le lit de jour ou le lit d'enfant si le support du matelas ne se trouve pas en position la plus basse. Ranger les pièces non utilisées dans un endroit sûr.

PASO #1

1. Saque los Pies de la Cuna al retirar los (6) Pernos.
2. Asegúrese de que el soporte del colchón esté en la posición más inferior. NO utilice la Cama de Día o Cama para Bebés a menos de que el soporte del colchón esté en la posición más inferior. Guarde todos los que no haya usado en un lugar seguro.

STEP #2 ÉTAPE N°2 PASO #2

The following tools and parts are required:
Outils et pièces nécessaires:
Se necesitan las siguientes herramientas y piezas:

Note: Fasteners are shown full size
Remarque: Les dispositifs de fixation sont
Montrés en taille réelle
Nota: Los pernos se muestran en tamaño real

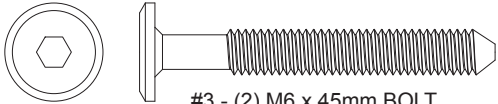

#3 - (2) M6 x 45mm BOLT
(2) BOULONS M6 x 45mm
(2) PERNOS M6 x 45mm

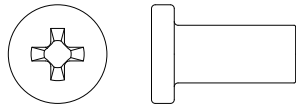

#5- (2) M6 X 16mm Cap Nut
(2) Écrous Borgnes M6 X 16mm
(2) Tuerca de Tapa M6 X 16mm

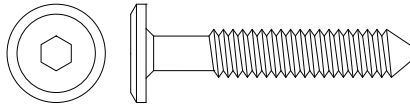

#6 - (2) M6 x 35mm BOLT
(2) BOULONS M6 x 35mm
(2) PERNOS M6 x 35mm

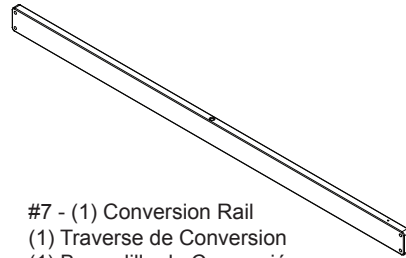

#7 - (1) Conversion Rail
(1) Traverse de Conversion
(1) Barandilla de Conversión

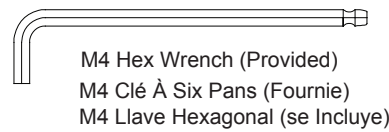

M4 Hex Wrench (Provided)
M4 Clé À Six Pans (Fournie)
M4 Llave Hexagonal (se Incluye)

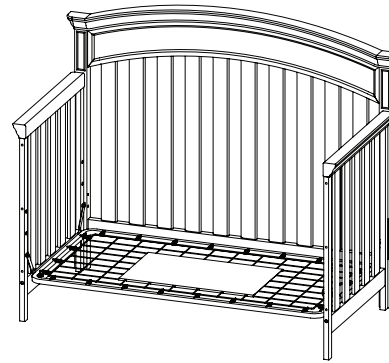

Day bed assembly from step #1
le montage effectué à l'étape n° 1
la estructura del paso #1

STEP #2

1. Attach Conversion Rail (Part #7) to the Assembly from Step #1 with (2) M6 x 35mm bolts, (2) Cap Nuts (Part #5), and (2) M6 x 45 bolts (Part #3). The small hole near the end of the rail should be on the top on the end of the crib where the optional guard rail will be installed.

ÉTAPE N°2

1. Fixer la Traverse de Conversion (Pièce N° 7) à l'ensemble monté à l'étape N° 1 à l'aide de (2) boulons M6 x 35 mm (Pièce N° 6), (2) boulons M6 x 45 mm (Pièce N° 3) et (2) Écrous Borgnes M6 X 16mm (Pièce N° 5). Le petit trou qui se trouve près de l'extrémité du panneau devrait être orienté vers le haut à l'endroit où le garde-corps facultatif sera installé, le cas échéant.

PASO #2

1. Ponga la Barandilla de Conversión (Pieza #7) con el Cuerpo de la Cuna del Paso #1 utilizando (2) Pernos M6 x 35 mm (Pieza #6), (2) PERNOS M6 x 45mm (Pieza #3) y (2) Tuerca de Tapa M6 X 16mm (Pieza #5). El pequeño agujero cerca del extremo del riel debiera estar en la parte superior del extremo de la cuna donde se instalará el riel de seguridad opcional.

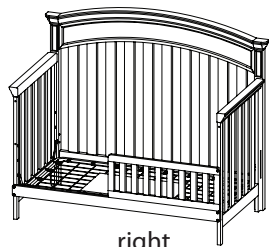

right
à droit
a la derecha

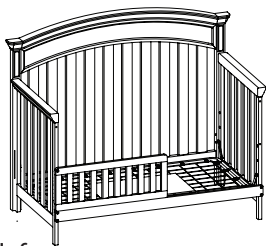

left
à gauche
a la izquierda

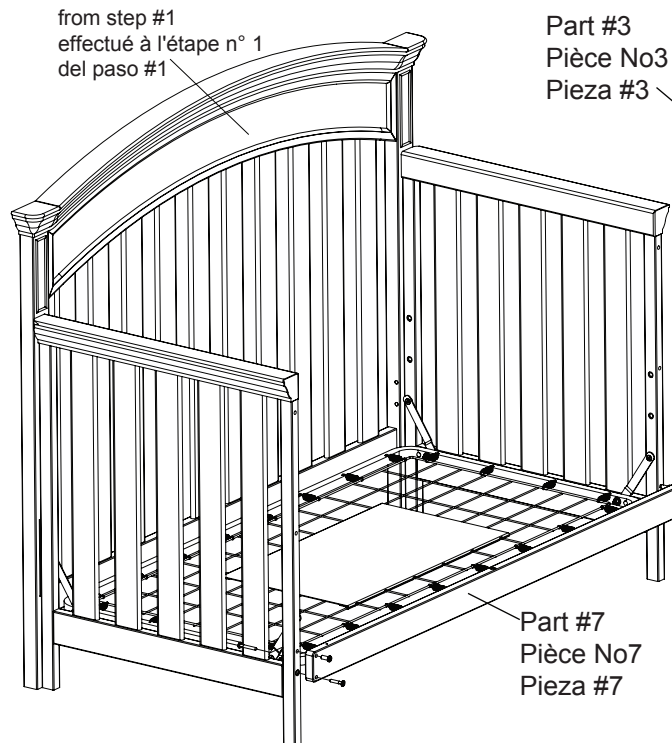

from step #1
effectué à l'étape n° 1
del paso #1

Part #3
Pièce No3
Pieza #3

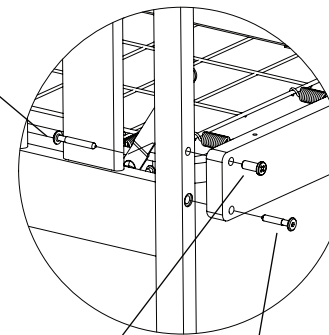

Part #5
Pièce No5
Pieza #5

Part #6
Pièce No6
Pieza #6

Part #7
Pièce No7
Pieza #7

STEP #3

ÉTAPE #3
PASO #3

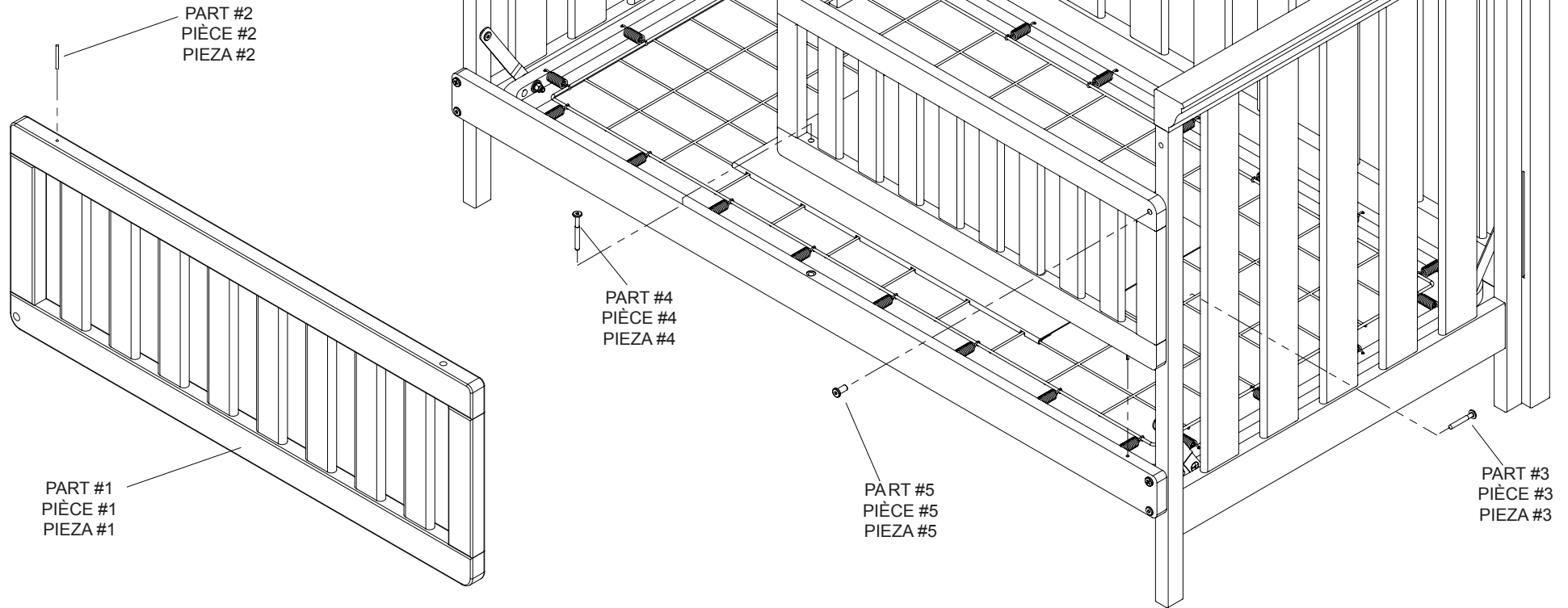

STEP #3

1. Tap Pin (part #2) into hole in bottom of Guard Rail as shown.
2. Place toddler Bed Guard Rail on to day bed rail by aligning the pin with the hole in the day bed rail. Install (1) M6 x 60mm Bolt (Part #4) through hole in guard rail into the sleeve hole into the day bed rail.
3. Attach guard rail to the front post using (1) M6 x 45mm Bolt (Part #3) and (1) M6 x 16mm Cap Nut (Part #5).

ÉTAPE #3

1. En tapotant, insérer la goupille de la barrière (Pièce #2) dans le trou pratiqué dans le bas du grade-corps, tel qu'illustré.
2. Placez le rail de garde de lit d'enfant en bas âge dessus au rail de lit de jour en alignant le pin avec le trou dans le rail de lit de jour. Installez (1) M6 x 60mm se boulonnent (Pièce N°4) par le trou dans le rail de garde dans le trou de douille dans le rail de lit de jour.
3. Fixer le garde-corps pour lit d'enfant au poste avant utilisation (1) Boulon M6 x 45mm (Pièce N° 3) et (1) écrou borgnes m6 x 16mm (Pièce N° 5).

PASO #3

1. Introduzca el pasador (pieza #2) en el hueco del fonda protector como se muestra en la figura.
2. Coloque la barandilla de la cama de bebé en el carril de la cama de día alineando el pin con el agujero en el carril de la cama de día. Instale (1) m6 x 60mm perno (pieza #3) a través del agujero en barandilla en el agujero de las mangas en el carril de la cama de día.
3. Adjuntar protector de camainfantil en el poste frontal usando (1) perno m6 x 45 mm (pieza # 3) y (1) tuerca de tapa m6 x 16 mm (pieza # 5).