

Read all instructions **before** assembly and use. **KEEP INSTRUCTIONS FOR FUTURE USE.**

⚠ ADULT ASSEMBLY REQUIRED

Due to the presence of small parts during assembly, keep out of reach of children until assembly is complete.

Lisez toutes les instructions **avant** l'assemblage et l'utilisation. **CONSERVEZ LES INSTRUCTIONS POUR RÉFÉRENCE ULTÉRIEURE.**

⚠ L'ASSEMBLAGE DOIT ETRE FAIT PAR UN ADULTE

A cause de la présence de petites pièces, pendant l'assemblage gardez hors de portée des enfants jusqu'à ce que celui-ci soit terminé.

Lea todas las instrucciones **antes de** ensamblar y usar. **MANTENGA LAS INSTRUCCIONES PARA SU USO FUTURO.**

⚠ DEBE SER ENSAMBLADO POR UN ADULTO

Debido a la presencia de piezas pequeñas durante el ensamblaje, mantenga fuera del alcance de los niños hasta que complete el ensamblaje.

Distributed in Canada by
Distribué au Canada près

Delta Children's Products
Care of/Soins de:
501 Franklin Boulevard
Cambridge, Ontario N1R8G9
Canada
212-645-9033

Need Help?

Please visit www.SimmonsKids.com/assembly-videos to watch our easy and effective assembly videos

Besoin d'aide?

Veillez visiter www.SimmonsKids.com/assembly-videos pour regarder nos vidéos faciles et efficaces concernant l'assemblage

Necesita ayuda?

Por favor, visite www.SimmonsKids.com/assembly-videos para que vea nuestros videos que muestran como ensamblar de una manera efectiva y fácil.

Simmons Juvenile Furniture
A Division Of Delta Children's Products Corp.
114 West 26th Street
New York, NY 10001
1-800-218-2741

Assembly Instructions for your Changing Top
Directives de Montage pour votre Dessus de table à langer
Instrucciones de Ensamble de su Cambiador

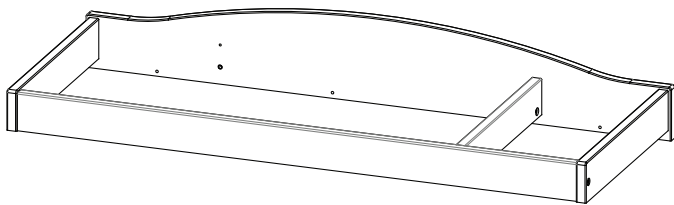

Note: The style of your item may vary from what is pictured in the instruction sheet.

Remarque : Le modèle de votre article peut être différent de celui qui est illustré dans le feuillet d'instructions.

Note: El estilo de su artículo puede variar de la ilustración en la hoja de instrucciones.

Style #: _____
Lot: _____
Date: _____



When contacting Consumer Care please reference the below information. Before contacting Consumer Care please ensure that the information below matches the information found on the label on the Back Panel, please reference the information found on the product when contacting Consumer Care.

Lorsque vous contactez le Service client, veuillez faire référence aux informations ci-dessus. Avant de contacter le Service client, veuillez vous assurer que les informations ci-dessous correspondent aux informations indiquées sur l'étiquette qui se trouve sur le panneau arrière; veuillez faire référence aux informations indiquées sur le produit lorsque vous contactez le Service client.

Al contactar al servicio al cliente, entregue la información anteriormente mencionada. Antes de contactar al servicio de atención al cliente, asegúrese de que la información abajo calza con la que aparece en la etiqueta en el panel trasero; al contactar al centro de atención al cliente, mencione la información que aparece en el producto.

To register your product for important safety alerts and updates to your product please visit www.SimmonsRegistration.com

Pour enregistrer votre produit afin de recevoir des alertes de sécurité et des mises à jour importantes relatives à votre produit, veuillez visiter le site www.SimmonsRegistration.com

Para registrar su producto a fin de recibir importantes alertas y actualizaciones de seguridad, visite www.SimmonsRegistration.com

⚠️ WARNING

FALL HAZARD - To prevent death or serious injury, always keep child within arm's reach.

Read all instructions before use of the changing top.

KEEP THESE INSTRUCTIONS IN A SAFE PLACE FOR FUTURE USE.

Inspect the changing table periodically. Do not use the changing top if it is damaged or broken. Contact Simmons Juvenile Furniture with any questions.

Tighten all loose screws and bolts before each use.

The maximum recommended weight of the child is 30lbs for the changing table.

This changing top must be attached to a level, stable and structurally sound piece of furniture. The surface must have a minimum width of 45-7/8" and a minimum depth of 17-1/4". These measurements should include only the flat level surface of the furniture.

The changing pad used should be 34" x 16" with a maximum thickness of 1".

⚠️ AVERTISSEMENT

RISQUE DE CHUTE – Afin de prévenir tout risque de décès ou de blessure grave, toujours demeurer à portée de bras de l'enfant placé sur la table à langer.

Bien lire toutes les instructions avant d'utiliser la table à langer

CONSERVER CES INSTRUCTIONS DANS UN ENDROIT SÛR POUR RÉFÉRENCE ULTÉRIEURE.

Inspecter régulièrement la table à langer. Ne pas l'utiliser si elle est endommagée ou brisée. Si vous avez des questions contactez Simmons Juvenile Furniture.

Serrer tous les boulons et vis desserrés avant chaque usage.

Le poids maximum recommandé est de 30 livres (13,6kg).

La table à langer doit être fixée à un meuble de niveau, stable et de structure solide, d'une surface minimum de 45 po 7/8 et d'au moins 17 po 1/4 de profondeur. Ces mesures doivent essentiellement correspondre à la surface plane du meuble.

Le coussin à langer doit mesurer 34 po x 16 po et avoir une épaisseur maximale de 1 po

⚠️ ADVERTENCIA

PELIGRO DE CAIDAS - Para prevenir la muerte o lesiones graves, mantenga al niño al alcance de sus manos.

Lea todas las instrucciones antes de usar el cambiador.

COLOQUE ESTAS INSTRUCCIONES EN UN LUGAR SEGURO PARA SU USO FUTURO.

Inspeccione este cambiador periódicamente. No use el cambiador si está dañado o roto. Póngase en contacto con Simmons Juvenile Furniture para formular preguntas.

Apriete los tornillos y pernos flojos antes de cada uso.

El peso máximo recomendado 30 libras (13.6 g).

Este cambiador debe ser conectado a un nivel, estable y a una pieza estructuralmente sano de muebles. Las superficies debe tener una anchura mínima de 45-7/8" y una profundidad mínima de 17-1/4". Estas medidas deben incluir solo la superficie plana de los muebles.

La almohadilla usada debe ser 34" x 16" pulgadas con un grosor máximo de 1" pulgada.

NOTES ON ASSEMBLY:

- During the assembly process whenever using screws or bolts, check each by placing the screw/bolt on the diagram of the item which is drawn actual size and design. Be sure to use the proper size and shape specified in the instructions.
- To assemble this unit you may be required to place the unit on it's side and face. It is strongly recommended that assembly is done on a soft, non-abrasive surface to avoid damaging the finish.

NOTES ON CARE AND MAINTENANCE:

- **Do not** scratch or chip the finish.
- Inspect the product periodically, contact Simmons Juvenile Furniture for replacement parts or questions.
- **Do not** store the product or any parts in extreme temperatures and conditions such as a hot attic or a damp, cold basement. These extremes can cause a loss of structural integrity.
- To preserve the luster of the high quality finish on your product, it is recommended to place a doily or felt pad under any items you place on the finish.
- Clean with a damp cloth, then a dry cloth to preserve the original luster and beauty of this fine finish.
- Do not** use abrasive chemicals.
- Do not** spray cleaners directly onto furniture.
- Lift slightly when moving on carpeting to prevent leg breakage.
- Use of a vaporizer near furniture will cause wood to swell and finish to peel.

REMARQUES SUR L'ASSEMBLAGE :

- Lors de l'assemblage, quand vous utilisez vis ou boulons, vérifiez chaque pièce en plaçant le vis/boulon sur le diagramme de la pièce concernée qui est dessiné en taille et forme réelle. Assurez vous d'utiliser la taille et la forme exacte comme il est spécifié dans les instructions.
- Pour assembler cet élément vous pourriez avoir besoin de le placer sur le cote latéral et sur le cote frontal. Il est fortement recommandé de faire l'assemblage sur une surface lisse, non abrasive pour éviter d'endommager les finitions.

REMARQUES SUR LE SOIN ET L'ENTRETIEN :

- Ne pas rayer ou ébrécher la finition.
- Examinez de près le produit régulièrement, contactez Simmons Juvenile Furniture pour les pièces de rechange ou pour poser des questions.
- Ne pas ranger le produit ou des pièces a des températures extrêmes ou dans des conditions comme un grenier chaud ou une cave froide et humide. Ces extrêmes peuvent causer une perte de l'intégrité de la structure du produit
- Pour préserver le lustre original et la beauté de ce fini raffiné nettoyer avec un chiffon humide, puis un chiffon sec.
- Ne pas utiliser des produits chimiques abrasifs
- Ne pas pulvériser un nettoyant directement sur le meuble, pulvériser sur le torchon et puis appliquer sur le meuble. Testez le produit nettoyant sur un endroit discret avant de l'utiliser sur la totalité du meuble
- Lors d'un déplacement sur une moquette ou tapis, soulevez légèrement le meuble pour éviter de casser les pieds.
- L'utilisation d'un vaporisateur près du meuble causera le gonflement du bois et l'écaillage de la finition.

INFORMACIÓN SOBRE EL MONTAJE:

- Durante el proceso de montaje, ya utilice pernos o tornillos, compruebe cada uno de ellos colocando el perno/tornillo en el diagrama del artículo donde está dibujado el tamaño y el diseño real. Asegúrese de que utiliza el tamaño y la forma adecuada que especifican las instrucciones.
- Para montar esta unidad, puede que se le solicite que coloque la unidad de lado y de cara. Se recomienda encarecidamente que realice el montaje sobre una superficie no abrasiva para evitar dañar el acabado.

INFORMACIÓN SOBRE CUIDADOS Y MANTENIMIENTO:

- No arañe ni desconche el acabado.
- Inspeccione el producto con regularidad, póngase en contacto con Simmons Juvenile Furniture para el recambio de partes o para formular preguntas.
- No guarde el producto ni ninguna de sus partes a temperaturas ni en condiciones extremas como un ático caluroso o un sótano húmedo y frío. Estos extremos pueden provocar una pérdida de integridad estructural.
- Para preservar el brillo del acabado de alta calidad que recubre su producto, se recomienda que coloque un paño o una almohadilla de fieltro debajo de cualquier objeto que coloque sobre el acabado.
- Límpielo con un trapo húmedo y luego con uno seco para preservar el brillo y la belleza originales de este fino acabado.
- No utilice productos químicos abrasivos.
- No pulverice limpiadores directamente sobre el mueble.
- Elévelo ligeramente cuando lo mueva sobre alfombras o moqueta para evitar que se rompan las patas.
- El uso de vaporizadores cerca de muebles puede provocar que la madera se hinche y acabe desconchándose.

Parts: Hardware kit - part# 24231
Pièces: L'ensemble de quincaillerie - pièce n°24231
Piezas: El kit de herramientas - Pieza # 24231

The following tools and parts are required:
 Outils et pièces nécessaires de:
 Necesitan las siguientes herramientas y piezas:

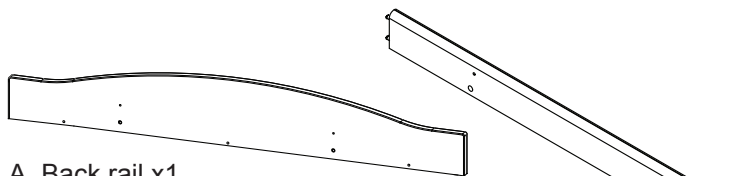

A. Back rail x1
 Traverse Arrière
 Baranda de atras
 # 24226

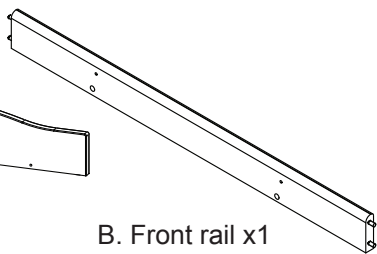

B. Front rail x1
 Traverse avant
 Baranda delantera
 # 24227

C. Left side x1
 Côté gauche
 Lado izquierdo
 # 24228

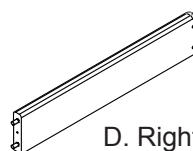
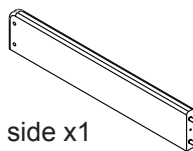

D. Right side x1
 Côté droit
 Lado derecho
 # 24229

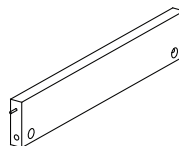

E. Center Rail x1
 Centre Ferrviaire
 Centro de Ferrocarril
 # 24230

NOTE: FASTENERS ARE SHOWN FULL SIZE
REMARQUE: LES DISPOSITIFS DE FIXATION SONT
MONTRÉS EN TAILLE RÉELLE
NOTA: LOS PERNOS SE MUESTRAN EN TAMAÑO REAL

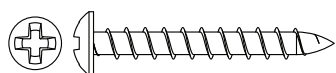

F. 32mm Screw x3
 Vis 32mm
 Tornillo 32mm
 # 5535

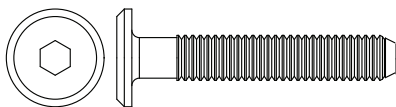

G. M6 x 35mm Bolt x4
 Boulons M6 x 35mm
 Pernos M6 x 35mm
 # 5464

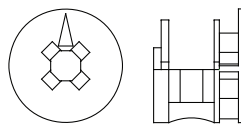

H. Cam lock x2
 Vis D'Assemblage Rapide
 Cerradura de Leva
 # 5749

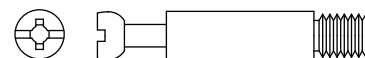

J. Cam bolt x2
 Goujon D'Assemblage Rapide
 Perno De Leva
 # 5750



K. M3 x32mm Dowel x2
 Goujon M3 x 32mm
 Pasador M3 x 32mm
 #4021

CAUTION: DO NOT USE A POWER SCREWDRIVER THEY CAN CAUSE SCREWS TO BREAK OR STRIP.

ATTENTION: NE PAS UTILISER UN TOURNEVIS ÉLECTRIQUE CAR LE VIS PEUVENT CASSER OU PERDRE LEURS FILETS.

PRECAUCIÓN: NO USE UN DESTORNILLADOR ELÉCTRICO PORQUE PUEDEN HACER QUE LOS TORNILLOS SE ROMPAN O RUEDEN.

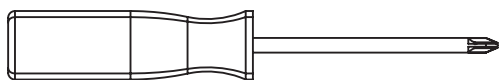

Phillips Screwdriver (Not Provided)
 Tournevis'Phillips'(Non Prévu)
 Destornillador'Phillips'(No siempre)

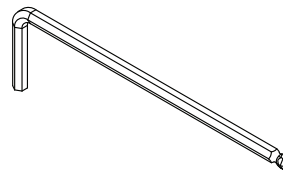

M4 Hex Wrench (Provided)
 M4 Clé À Six Pans (Fournie)
 M4 Llave hexagonal (Se incluye)



Drill: Only use to drill holes do not use to Install screws or bolts
 Perceuse : utiliser uniquement pour percer desTrous, et non pour poser des vis ou des Boulons.
 El taladro: sólo uso para taladrar hoyos.
 NoUtilice instalar los tornillos ni los cerrojos



1/8" drill bit available from your local hardware store
 Mèche de 1/8 po : disponible auprès de votre quincaillerie locale.
 1/8" broca: disponible de su ferretería local

STEP #1
ÉTAPE N°1
PASO #1

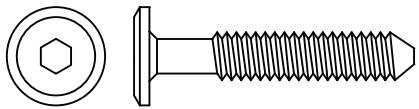

G. M6 x 35mm Bolt x2
 Boulons M6 x 35mm
 Pernos M6 x 35mm

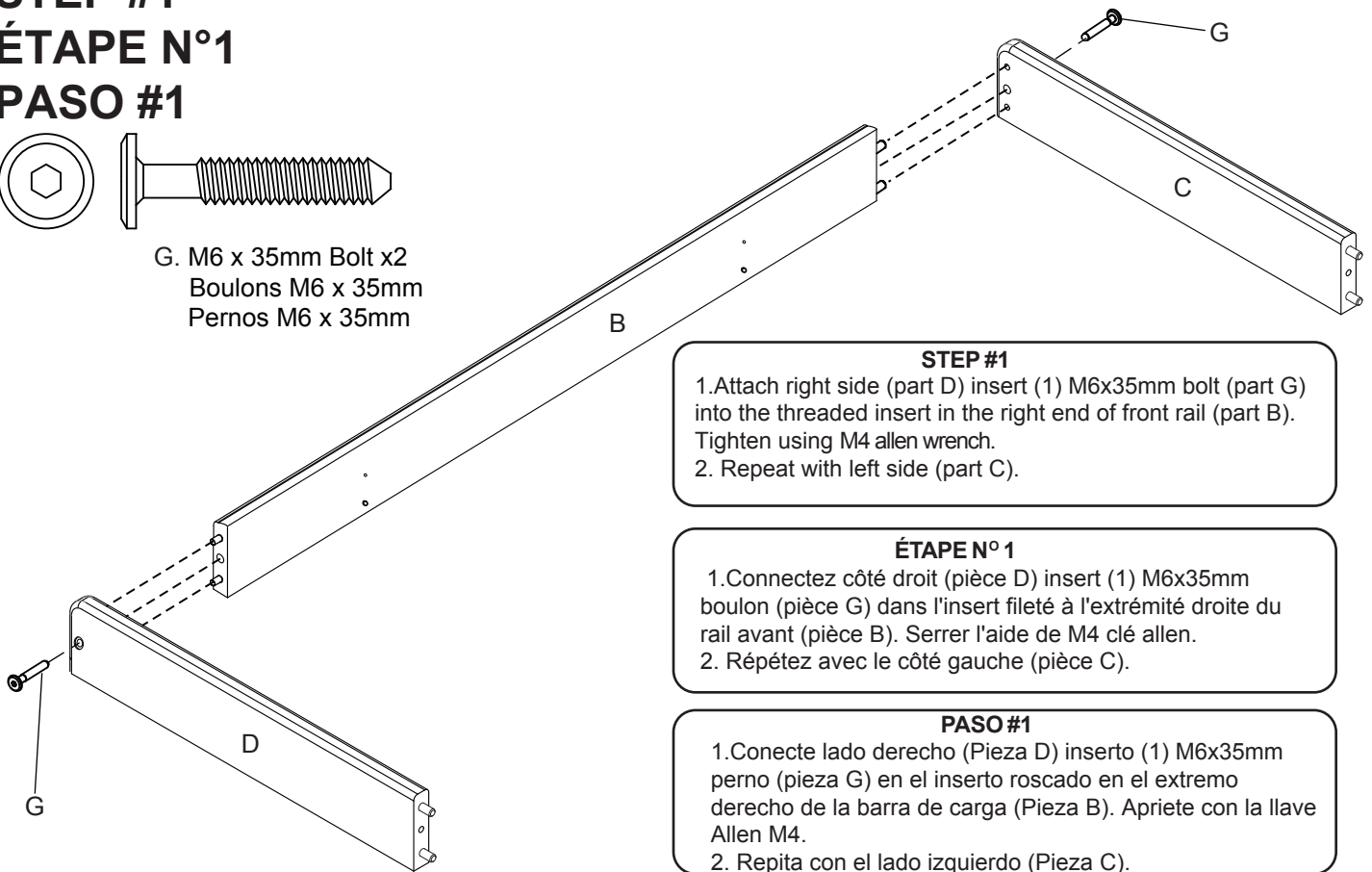

STEP #1

1. Attach right side (part D) insert (1) M6x35mm bolt (part G) into the threaded insert in the right end of front rail (part B). Tighten using M4 allen wrench.
2. Repeat with left side (part C).

ÉTAPE N° 1

1. Connectez côté droit (pièce D) insert (1) M6x35mm boulon (pièce G) dans l'insert fileté à l'extrémité droite du rail avant (pièce B). Serrer l'aide de M4 clé allen.
2. Répétez avec le côté gauche (pièce C).

PASO #1

1. Conecte lado derecho (Pieza D) inserto (1) M6x35mm perno (pieza G) en el inserto roscado en el extremo derecho de la barra de carga (Pieza B). Apriete con la llave Allen M4.
2. Repita con el lado izquierdo (Pieza C).

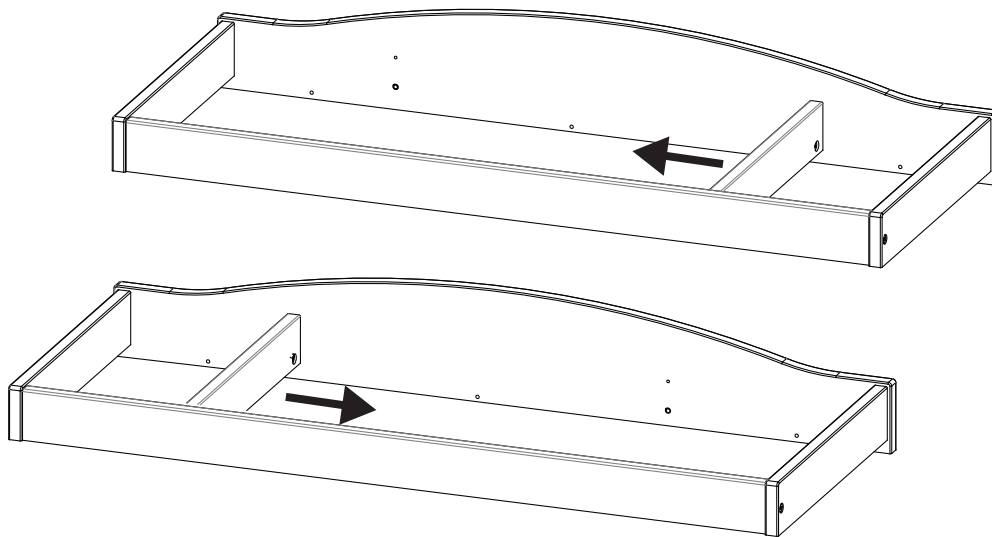

Center Rail can be placed in either the right or left set of pre drilled holes.

Centre ferroviaire peut être placé soit dans la droite ou à gauche un ensemble de pré trous forés.

Centro de ferrocarril se puede colocar en la derecha o la izquierda un conjunto de agujeros perforados previamente.

STEP #2 ÉTAPE N°2 PASO #2

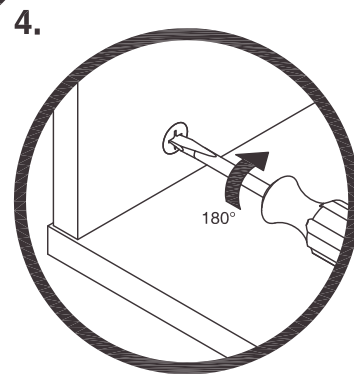
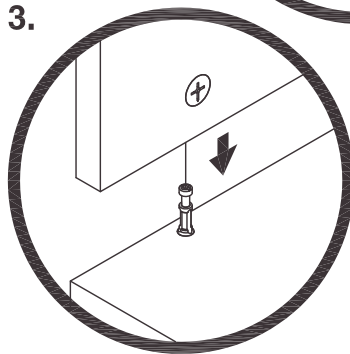
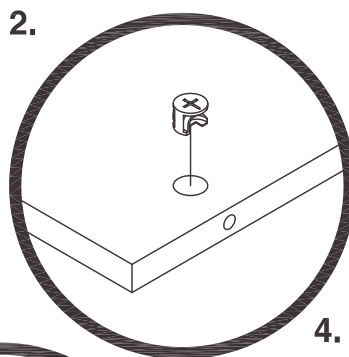
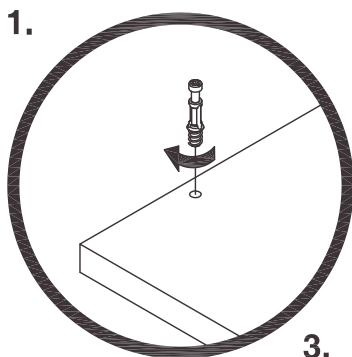

How to use the cam lock system
comment utiliser le système de
verrouillage à came
cómo utilizar la leva de bloqueo

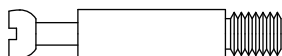
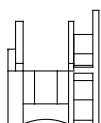
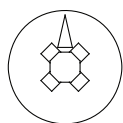

H. Cam lock x1
Vis D'Assemblage Rapide
Cerradura de Leva

J. Cam bolt x1
Boulon D'Assemblage Rapide
Perno de Leva



K. M3 x32mm Dowel x1
Goujon M3 x 32mm
Pasador M3 x 32mm

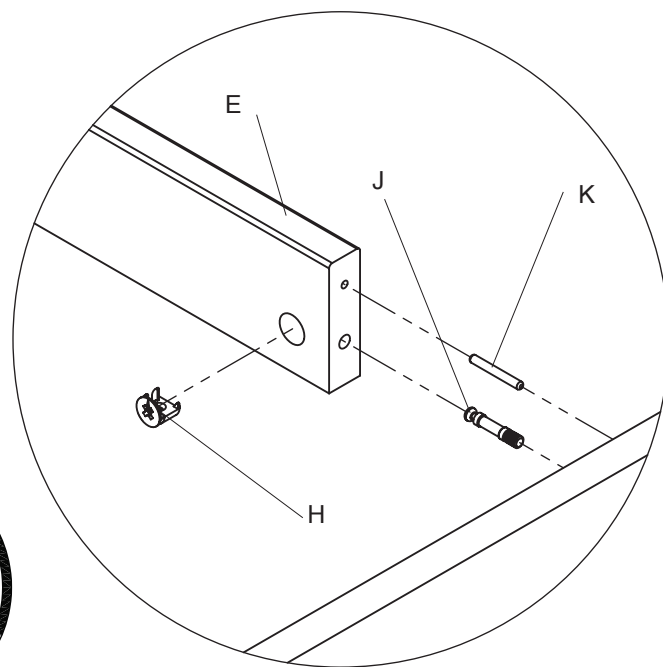
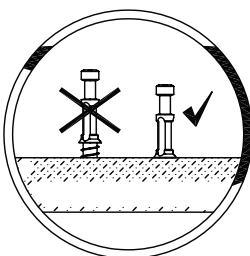
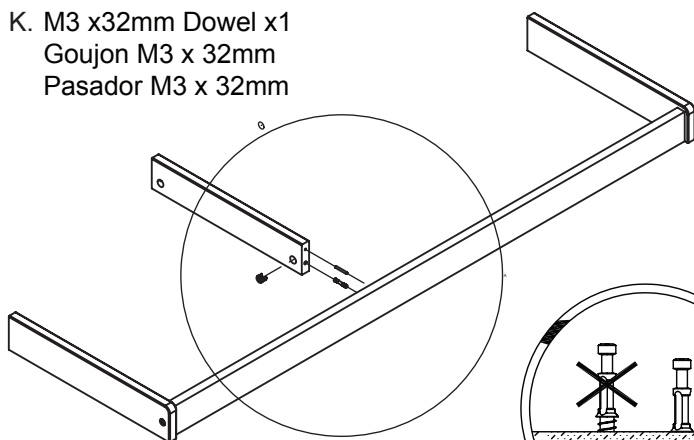

STEP #2

1. Insert Cam Bolt (Part J) into Front Rail (Part B).
2. Insert (1) cam lock (part H) into the holes on the side of the center rail (part E).
3. Line up the cam bolt (part J) and dowel (part K) at the back of the front rail; from step #1 with the holes in the end of the center rail (part E). Insert and turn the cam lock clockwise to tighten using a phillips screwdriver.

ÉTAPE N°2

1. Insert le boulon à came (pièce J) en Traverse avant (pièce B).
2. Insert (1) serrures (pièce H) dans les trous sur le côté de la glissière médiane (pièce E).
3. Alignez le boulon à came (pièce J) et goujon (pièce K) à l'arrière du rail avant; de l'étape n° 1 avec les trous dans la fin de la glissière médiane (pièce E). Insérer et tourner la came de verrouillage dans le sens horaire pour serrer l'aide d'un tournevis cruciforme.

PASO #2

1. Inserte (1) perno de leva (Pieza J) en la Baranda delantera (Pieza B).
2. Inserte (1) cerraduras (pieza H) en los orificios en el lado del carril del centro (Pieza E).
3. Alinear el perno de leva (Pieza J) y el pasador (Pieza 4) en la parte posterior del riel frontal, el paso # 1 con los agujeros en el extremo del carril centro (pieza E). Inserte y gire la leva de la derecha para apretar con un destornillador.

STEP #3 ÉTAPE N°3 PASO #3

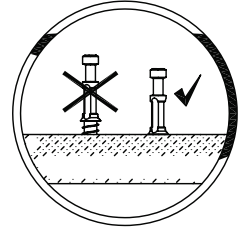
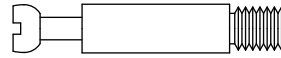
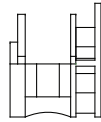
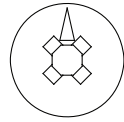

H. Cam lock x1
Vis D'Assemblage Rapide
Cerradura de Leva

J. Cam bolt x1
Goujon D'Assemblage Rapide
Perno de Leva



K. M3 x32mm Dowel x1
Goujon M3 x 32mm
Pasador M3 x 32mm

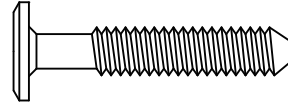
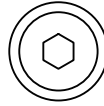

G. M6 x 35mm Bolt x2
Boulons M6 x 35mm
Pernos M6 x 35mm

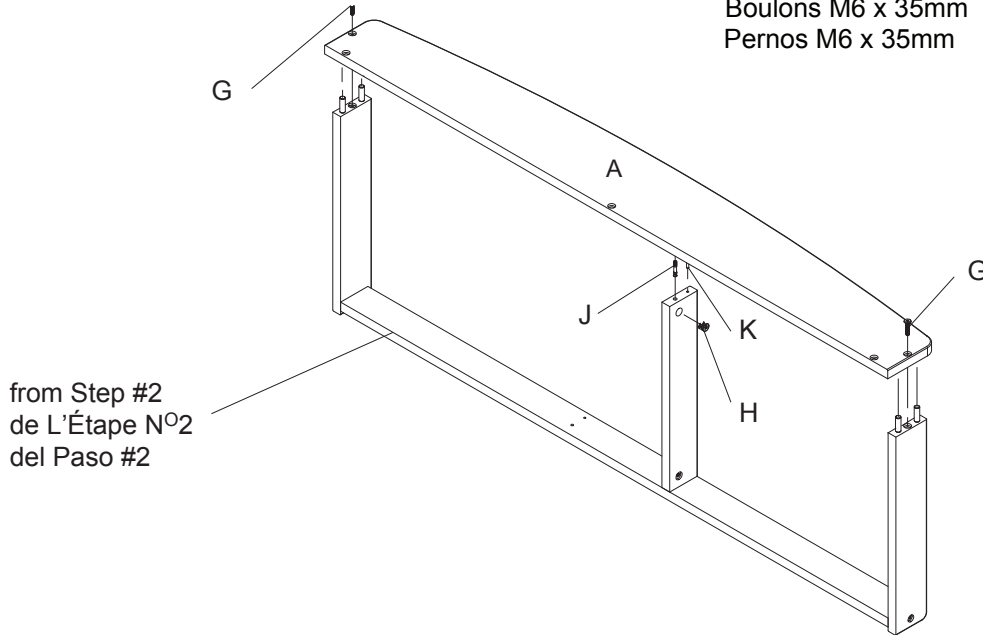

STEP #3

1. Insert Cam Bolt (Part J) into Back Rail (Part A).
2. Insert Dowel (Part K) into the Center Rail (Part E).
3. Line up the dowels at the back of the assembly from step #2 with the holes in the face of the back rail (part A).
4. Insert (1) M6 x 35mm bolt (part G) through each hole in the back of the back rail and into the small predrilled holes in the sides from step #2.
5. Refer to page 6 for instructions on how to use the cam lock system.
6. Tighten with a Phillips screwdriver.

ÉTAPE N°3

1. Insert le boulon à came (pièce J) en Traverse Arrière (pièce A).
2. Insert le Goujon (pièce K) en Centre Ferroviaire (pièce E).
3. Alignez les goujons à l'arrière de l'assemblage de l'étape n ° 2 trous dans le visage de la traverse arrière (pièce n A).
4. Insert (1) M6 x 35mm boulon (pièce G) dans chaque trou à l'arrière de ferroviaire et dans les petits trous pré-perçés sur les côtés de l'étape n ° 2.
5. Refer à la page 6 pour obtenir des instructions sur la façon d'utiliser le système de verrouillage à came.
6. Serrez avec un tournevis cruciforme.

PASO #3

1. Inserte (1) perno de leva (Pieza J) en la Baranda de atras (Pieza A).
2. Inserte (1) pasador (Pieza K) en el Centro de Ferrocarril (Pieza E).
3. Alinee las clavijas en la parte posterior de la asamblea desde el paso # 2 agujeros conel en la cara del travesaño trasero (Pieza A).
4. Insertar (1) M6 x 35mm perno (Pieza G) en cada agujero en la parte posterior de ferrocarril y pequeños agujeros piloto en los lados de la etapa 2.
5. Referirse en la página 6 para obtener instrucciones sobre cómo utilizar la leva de bloqueo.
6. Apriete con un destornillador Phillips

FINAL ASSEMBLY
ASSEMBLAGE FINAL
ESEMBLAJE FINAL

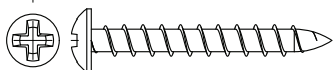

F. 32mm Screw x3
Vis 32mm
Tornillo 32mm

Assembled Dress Kit
La Table À Langer Maintenant Assemblée
Equipó De Ensemblaje

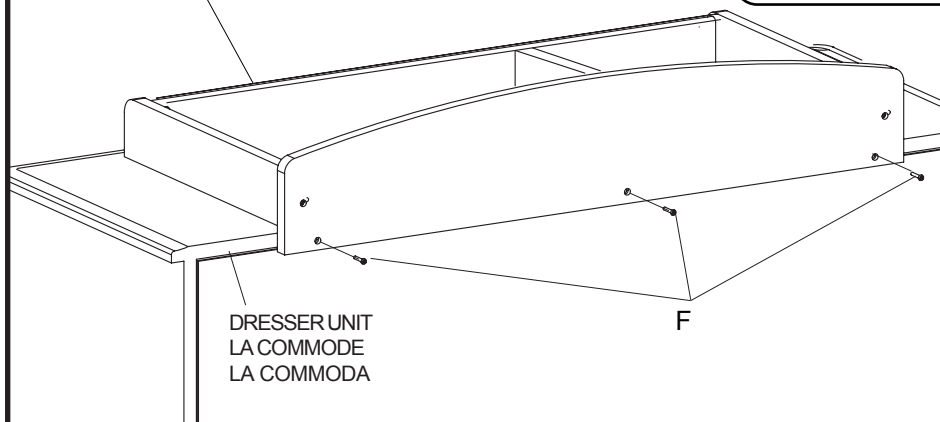

DRESSER UNIT
LA COMMODE
LA COMMODA

FINAL ASSEMBLY 1

1) Check to see if holes are drilled in the back of the dresser that match the holes in the back of the dress kit. If yes, go to 3, if not go to 2.

ASSEMBLAGE FINAL 1

1) Vérifiez si des trous sont perforés à l'arrière de la commode correspondant aux trous à l'arrière du kit de commode. Si oui, allez au point 3. Si non, allez au point 2.

ESEMBLAJE FINAL 1

1) Para insertar la gaveta, alinee la guía macho de la gaveta con la guíahembradelmueble y empuje hasta que tope.

FINAL ASSEMBLY 2

2a) Set the assembled dress kit on the top of the dresser unit
2b) Mark the location of the holes in the back of the dresskit on the dresser unit
2c) Drill pilot holes with a 1/8" drill bit at each location.

ASSEMBLAGE FINAL 2

2a) Placer la table à langer maintenant assemblée sur le dessus de la commode.
2b) Marquer l'emplacement des trous pratiqués à l'arrière de la table à langer sur la commode.
2c) Percer des trous de guidage à l'aide d'une mèche de 1/8po à chaque endroit.

ESEMBLAJE FINAL 2

2a) Poner el equipó de ensamblaje encima del cambiador.
2b) Marcar la locación de cada agujero en la parte de atrás del equipó del cambiador.
2c) Hacer los agujeros pilotos con destornillador de 1/8 en cada puesto.

FINAL ASSEMBLY 3

3) insert (3) 32mm screws (Part F) through the back of the dress kit, into the pilot holes in the dresser unit. Tighten with a Phillips Screwdriver.

ASSEMBLAGE FINAL 3

3) Insérer (3) vis de 32mm (Pièce F) à partir de l'arrière de la table à langer, jusque dans les trous de guidage que l'on percer dans la commode. Serrer au moyen d'un tournevis Phillips.

ESEMBLAJE FINAL 3

3) Inserta (3) tornillos tamaño 32 mm (Pieza F) en la parte de atrás en los agujeros piloto. Apriete con destornillador Phillips.