

Read all instructions **before** assembly and use. **KEEP INSTRUCTIONS FOR FUTURE USE.**

**▲ ADULT ASSEMBLY REQUIRED**

Due to the presence of small parts during assembly, keep out of reach of children until assembly is complete.

Lisez toutes les instructions **avant** l'assemblage et l'utilisation. **CONSERVEZ LES INSTRUCTIONS POUR RÉFÉRENCE ULTÉRIEURE.**

**▲ L'ASSEMBLAGE DOIT ETRE FAIT PAR UN ADULTE**

A cause de la présence de petites pièces, pendant l'assemblage gardez hors de portée des enfants jusqu'à ce que celui-ci soit terminé.

Lea todas las instrucciones **antes de** ensamblar y usar. **MANTENGA LAS INSTRUCCIONES PARA SU USO FUTURO.**

**▲ DEBE SER ENSAMBLADO POR UN ADULTO**

Debido a la presencia de piezas pequeñas durante el ensamblaje, mantenga fuera del alcance de los niños hasta que complete el ensamblaje.



*SlumberTime™*

**Simmons Juvenile Furniture**  
A Division Of Children's Products, LLC  
114 West 26th Street  
New York, NY 10001  
1-800-218-2741

Children's Products LLC is an authorized licensee of Dreamwell, Ltd. a wholly-owned subsidiary of Simmons Bedding Company. SIMMONS KIDS® and the SIMMONS S&GLOBE are registered trademarks of Dreamwell, Ltd. ©2011 Dreamwell, Ltd. All rights reserved.



Trademark is a registered trademark of Delta Enterprise Corp., New York, NY.

Distributed in Canada by  
**Little Folks**  
A Division of Children's Products, LLC  
Care of:  
501 Franklin Boulevard  
Cambridge, Ontario N1R8G9  
1-800-218-2741

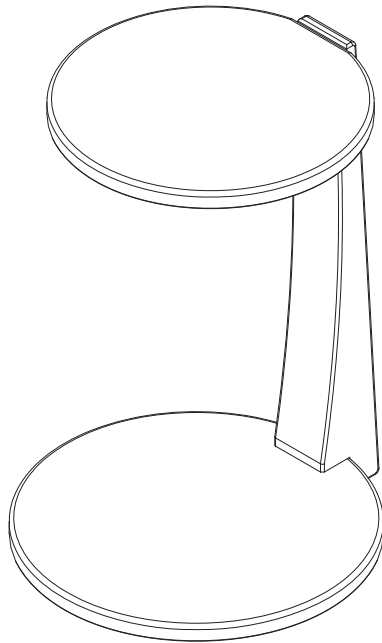

**Assembly Instructions for your  
Side Table  
Directives de Montage pour votre  
Table d'appui  
Instrucciones de Ensamble  
de su Mesa lateral**

When contacting Simmons Consumer Care please reference the below information. Before contacting Simmons Consumer Care please ensure that the information below matches the information found on the label on the Bottom, please reference the information found on the product when contacting Simmons Consumer Care.

Lorsque vous contactez le Service client de Simmons, veuillez faire référence aux informations ci-dessous. Avant de contacter le Service client de Simmons, veuillez vous assurer que les informations ci-dessous correspondent aux informations indiquées sur l'étiquette qui se trouve sur Partie inférieure; veuillez faire référence aux informations indiquées sur le produit lorsque vous contactez le Service client de Simmons.

Al contactar al servicio al cliente de Simmons, entregue la información abajo. Antes de contactar al servicio de atención al cliente de Simmons, asegúrese de que la información abajo calza con la que aparece en la etiqueta en Fondo; al contactar al centro de atención al cliente de Simmons, mencione la información que aparece en el producto.

Style #: \_\_\_\_\_  
Lot: \_\_\_\_\_  
Date: \_\_\_\_\_

Note: The style of your item may vary from what is pictured in the instruction sheet.  
Remarque : Le modèle de votre article peut être différent de celui qui est illustré dans le feuillet d'instructions.  
Note: El estilo de su artículo puede variar de la ilustración en la hoja de instrucciones.

THIS PAGE LISTS THE PARTS THAT ARE REQUIRED TO ASSEMBLE YOUR PRODUCT. PLEASE CONTACT CUSTOMER SERVICE AT 1-800-218-2741 BEFORE STARTING ASSEMBLY IF ANY PARTS ARE MISSING OR DAMAGED.

CETTE PAGE ÉNUMÈRE LES PIÈCES QUI SONT EXIGÉES POUR ASSEMBLER VOTRE HUCHE. SERVICE À LA CLIENTÈLE DE CONTACT À 1-800-218-2741 AVANT LA MISE EN MARCHÉ DE L'ASSEMBLÉE SI DES PIÈCES SONT ABSENTES OU ENDOMMAGÉES

ESTA PÁGINA ENUMERA LAS PIEZAS QUE SE REQUIEREN PARA MONTAR SU PESEBRE. POR FAVOR CONTACTO EL SERVICIO DE ATENCIÓN AL CLIENTE EN 1-800-218-2741 ANTES DE ENCENDER A LA ASAMBLEA SI ALGUNAS PIEZAS SON QUE FALTA O DAÑADAS.

### GLIDER PARTS

### PIÈCES DU FAUTEUIL SUR BILLES PIEZAS DE LA MECEDORA

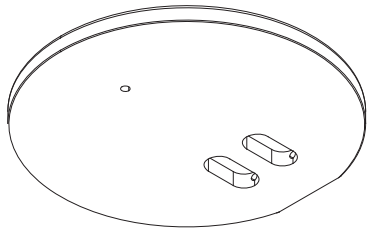

#1 - (1) Top  
(1) Partie supérieure  
(1) Parte superior  
23935

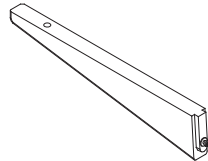

#2 - (1) Support Arm  
(1) Bras de support  
(1) Reposabrazos  
23936

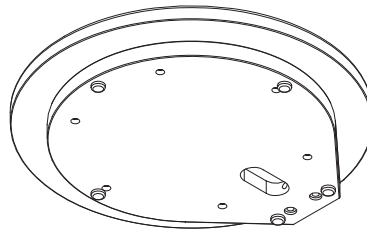

#3 - (1) Bottom  
(1) Partie inférieure  
(1) Fondo  
23937



#4 - (1) Post  
(1) Colonne  
(1) Poste  
23939

### Glider Hardware Quincaillerie du fauteuil sur billes Herramientas de la Mecedora

Note: Fasteners are shown full size  
Remarque: Les dispositifs de fixation sont  
Montrés en taille réelle

Nota: Los pernos se muestran en tamaño real

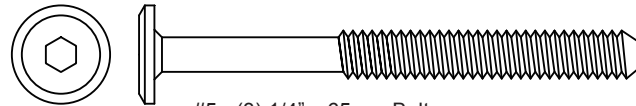

#5 - (3) 1/4" x 65mm Bolt  
(3) Boulons 1/4" x 65mm  
(3) Pernos 1/4" x 65mm  
5665

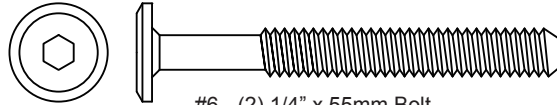

#6 - (2) 1/4" x 55mm Bolt  
(2) Boulons 1/4" x 55mm  
(2) Pernos 1/4" x 55mm  
5688

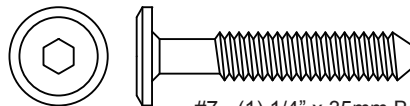

#7 - (1) 1/4" x 35mm Bolt  
(1) Boulons 1/4" x 35mm  
(1) Pernos 1/4" x 35mm  
5526



#8 - (3) Plastic Clamp  
(3) pince en plastique  
(3) pinza plástica  
5202

Hardware kit is Part#23940-988 for color 907.  
L'ensemble de quincaillerie correspond à la  
pièce n°23940-988 pour la couleur 907.  
El kit de herramientas es la Pieza #23940-988  
para el color 907

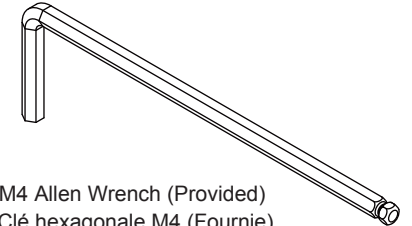

M4 Allen Wrench (Provided)  
Clé hexagonale M4 (Fournie)  
Llave Allen M4 (se incluye)  
1177



#9 - (1)  $\Phi$ 10 x 30mm Wood Dowel  
(1) goujon en bois de diamètre 10 x 30mm  
(1) arandelas de madera de  $\Phi$ 10 x 30 mm  
5329

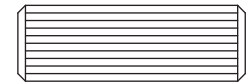

#10 - (2)  $\Phi$ 6 x 25mm Wood Dowel  
(2) goujon en bois de diamètre 6 x 25mm  
(2) arandelas de madera de  $\Phi$ 6 x 25 mm  
5065

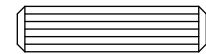

# STEP #1

## ÉTAPE N°1

### PASO #1

The following tools and parts are required:  
 Outils et pièces nécessaires:  
 Se necesitan las siguientes herramientas  
 y piezas:

**Note: Fasteners are shown full size**  
**Remarque: Les dispositifs de fixation sont**  
**Montrés en taille réelle**  
**Nota: Los pernos se muestran en tamaño real**

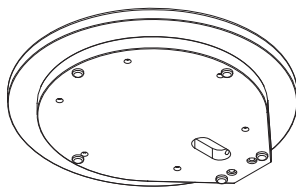

- #3 - (1) Bottom  
(1) Partie inférieure  
(1) Fondo
- #8 - (1) Plastic Clamp  
(1) pince en plastique  
(1) pinza plástica
- #4 - (1) Post  
(1) Colonne  
(1) Poste

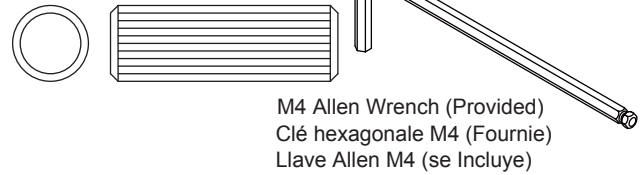

M4 Allen Wrench (Provided)  
 Clé hexagonale M4 (Fournie)  
 Llave Allen M4 (se Incluye)

- #9 - (1)  $\Phi 10 \times 30$ mm Wood Dowel  
(1) goujon en bois de diamètre 10 x 30mm  
(1) arandelas de madera de  $\Phi 10 \times 30$  mm

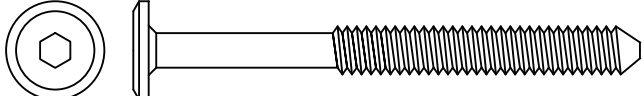

- #5 - (1) 1/4" x 65mm Bolt  
(1) Boulons 1/4" x 65mm  
(1) Pernos 1/4" x 65mm

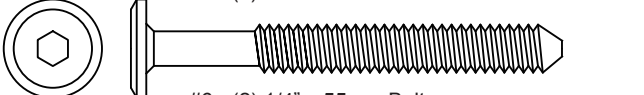

- #6 - (2) 1/4" x 55mm Bolt  
(2) Boulons 1/4" x 55mm  
(2) Pernos 1/4" x 55mm

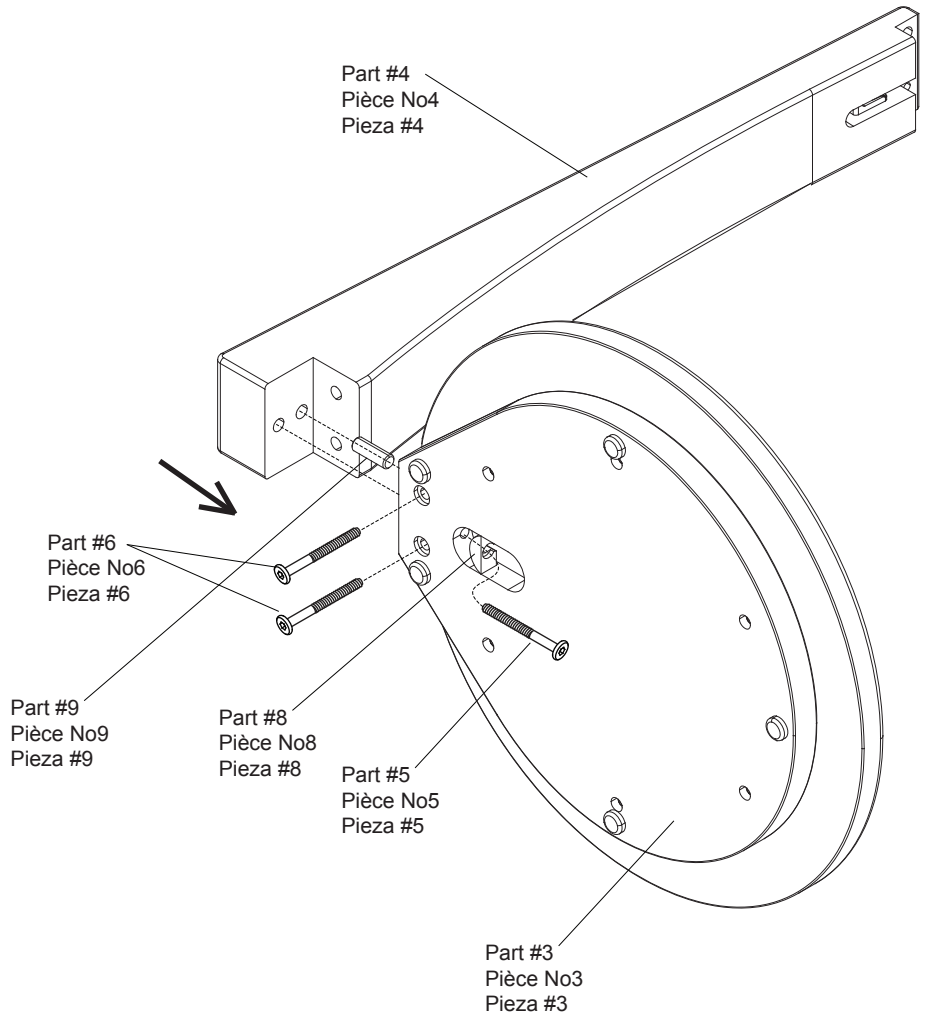

### STEP #1

Attach the Post (Part #4) to the Bottom (Part #3) using (1)  $\Phi 10 \times 30$ mm Wood Dowel (Part #9), (1) Plastic Clamp (Part #8), (1) 1/4" x 65mm Bolt (Part #5) and (2) 1/4" x 55mm Bolts (Part #6). Tighten with the M4 Allen Wrench.

### ÉTAPE No1

Attacher la colonne (pièce No4) à la partie inférieure (pièce No3) avec (1) 1 goujon en bois de diamètre 10 x 30mm (pièce No9), (1) pince en plastique (pièce No8), (1) boulon 1/4" x 65mm (pièce No5) et (2) boulons 1/4" x 55mm (pièce No6). Serrer à l'aide de la clé hexagonale M4.

### PASO #1

Fije el poste (Pieza #4) al fondo (Pieza #3) utilizando (1) arandelas de madera de  $\Phi 10 \times 30$  mm (Pieza #9), (1) pinza plástica (Pieza #8), (1) perno 1/4" x 65 mm (Pieza #5) y (2) pernos 1/4" x 55 mm (Pieza #6). Apriete todos los pernos utilizando la Llave Allen M4.

**STEP #2**  
**ÉTAPE N°2**  
**PASO #2**

The following tools and parts are required:  
Outils et pièces nécessaires:  
Se necesitan las siguientes herramientas  
y piezas:

**Note: Fasteners are shown full size**  
**Remarque: Les dispositifs de fixation sont**  
**Montrés en taille réelle**  
**Nota: Los pernos se muestran en tamaño real**

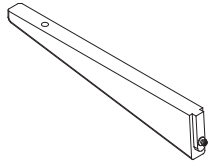

#2 - (1) Support Arm  
(1) Bras de support  
(1) Reposabrazos

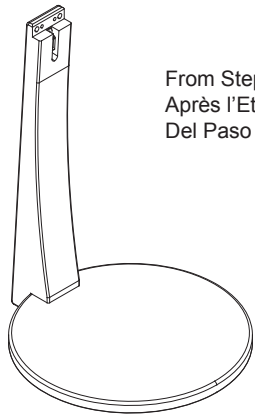

From Step 1  
Après l'Étape 1  
Del Paso 1

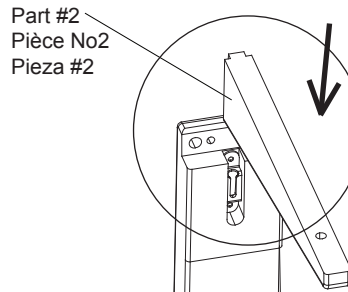

Part #2  
Pièce No2  
Pieza #2

Part #4  
Pièce No4  
Pieza #4

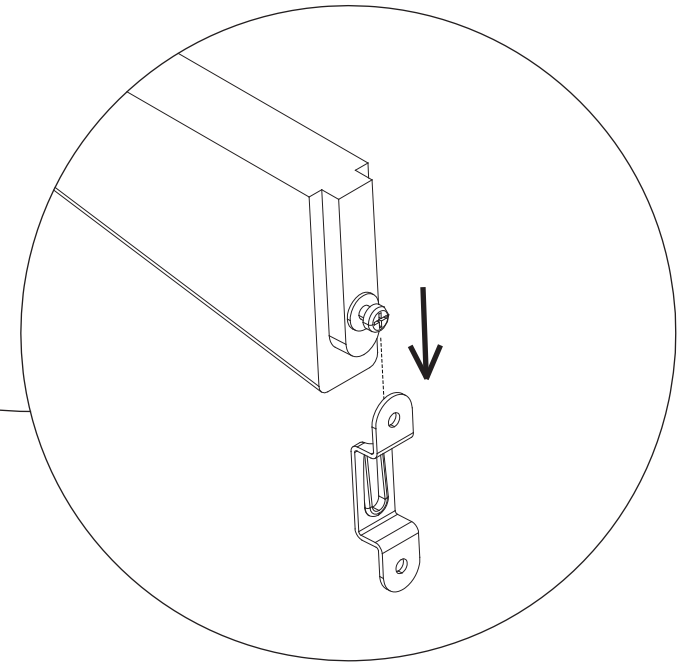

**STEP #2**

Insert the Support Arm (Part #2) into the Post (Part #4) as shown.

**ÉTAPE No2**

Insérer le bras de support (pièce No2) dans la colonne (pièce No4) comme indiqué.

**PASO #2**

Inserte el reposabrazos (Pieza #2) en el poste (Pieza #4) como se indica.

## STEP #3

### ÉTAPE N°3

### PASO #3

The following tools and parts are required:  
Outils et pièces nécessaires:  
Se necesitan las siguientes herramientas  
y piezas:

**Note: Fasteners are shown full size**

**Remarque: Les dispositifs de fixation sont  
Montrés en taille réelle**

**Nota: Los pernos se muestran en tamaño real**

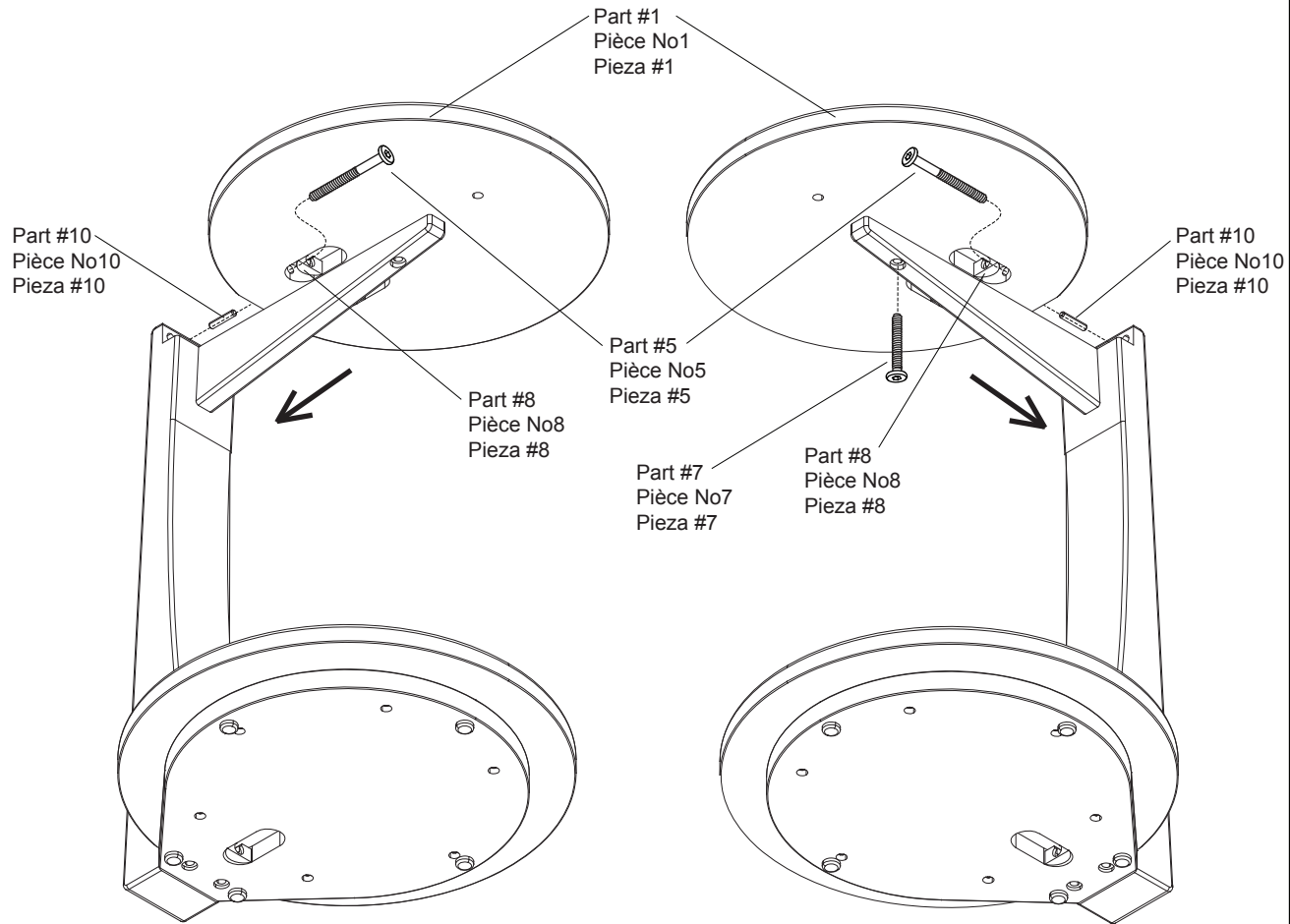
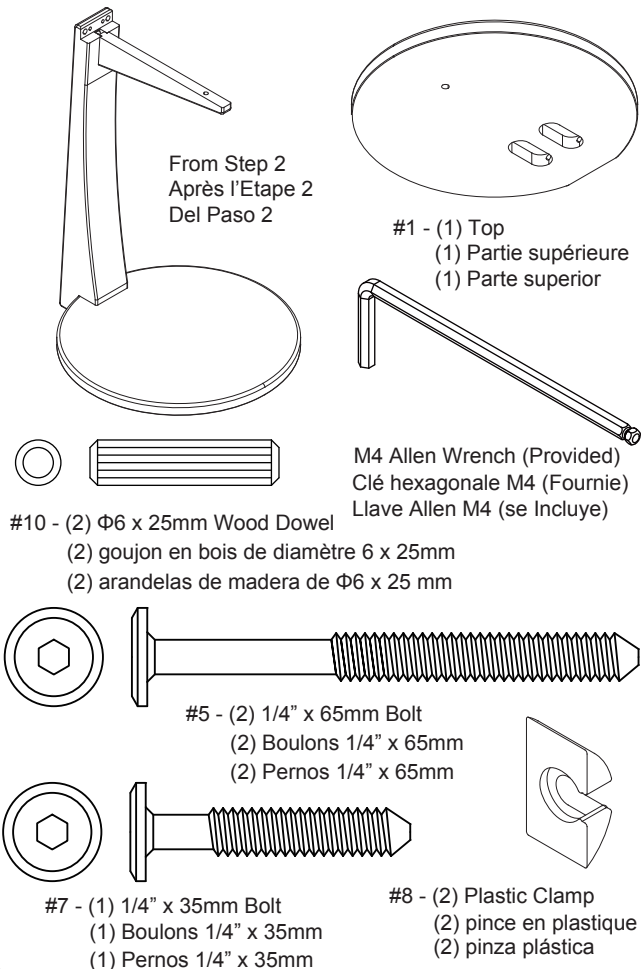

## STEP #3

Attach the Top (Part #1) to the assembly from step 2

1) Insert (2)  $\Phi 6 \times 25$ mm Wood Dowels (Part #10) into the Post and Top. Attach using (2) Plastic Clamps (Part #8) and (2) 1/4" x 65mm Bolts (Part #5).

2) Insert (1) 1/4" x 35mm Bolt (Part #7) through the Support Arm into the Top.

3) Tighten all bolts with the M4 Allen Wrench.

## ÉTAPE No3

Attacher la partie supérieure (pièce No1) à l'ensemble monté à l'étape 2

1) Insérer (2) goujons en bois de diamètre 6 x 25mm (pièce No10) dans la colonne et dans la partie supérieure. Serrer à l'aide de (2) pinces en plastique (pièce 8) et de (2) boulons 1/4" x 65mm (pièce 5).

2) Insérer (1) boulon 1/4" x 35mm (pièce No7) à travers le bras de support dans la partie supérieure.

3) Serrer tous les boulons à l'aide de la clé hexagonale M4.

## PASO #3

Fije la parte superior (Pieza #1) a la pieza ensamblada en el paso 2.

1) Inserte (2) arandelas de madera de  $\Phi 6 \times 25$  mm (Pieza #10) en el poste y parte superior. Fije utilizando (2) pinzas plásticas (Pieza #8) y (2) pernos 1/4" x 65 mm (Pieza #5).

2) Inserte (1) perno 1/4" x 35 mm (Pieza #7) en la parte superior, a través del reposabrazos.

3) Apriete todos los pernos utilizando la Llave Allen M4.