

Read all instructions before assembly and use. **KEEP INSTRUCTIONS FOR FUTURE USE.**

▲ ADULT ASSEMBLY REQUIRED

Due to the presence of small parts during assembly, keep out of reach of children until assembly is complete.

Simmons Juvenile Furniture
A Division Of Delta Children's Products Corp.
114 West 26th Street
New York, NY 10001
1-800-218-2741

Assembly Instructions for your Convertible Bookcase
Directives de Montage pour votre Bibliothèque convertible
Instrucciones de Ensamble de su Librero Convertible

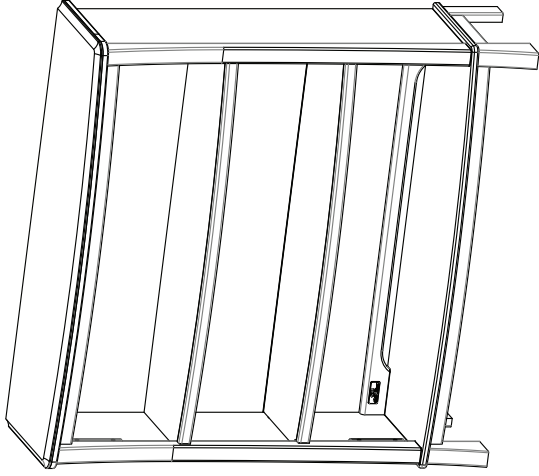

Note: The style of your item may vary from what is pictured in the instruction sheet.
Remarque : Le modèle de votre article peut être différent de celui qui est illustré dans le feuillet d'instructions.
Note: El estilo de su artículo puede variar de la ilustración en la hoja de instrucciones.

Lisez toutes les instructions avant l'assemblage et l'utilisation. **CONSERVEZ LES INSTRUCTIONS POUR RÉFÉRENCE ULTÉRIEURE.**

▲ L'ASSEMBLAGE DOIT ÊTRE FAIT PAR UN ADULTE

A cause de la présence de petites pièces, pendant l'assemblage gardez hors de portée des enfants jusqu'à ce que celui-ci soit terminé.

Distributed in Canada by
Distribué au Canada près
Delta Children's Products
Care of/Soins de:
501 Franklin Boulevard
Cambridge, Ontario N1R8G9
Canada
212-645-9033

Need Help?

Please visit www.SimmonsKids.com/assembly-videos to watch our easy and effective assembly videos

Besoin d'aide?

Veillez visiter www.SimmonsKids.com/assembly-videos pour regarder nos vidéos faciles et efficaces concernant l'assemblage

Necesita ayuda?

Por favor, visite www.SimmonsKids.com/assembly-videos para que vea nuestros videos que muestran como ensamblar de una manera efectiva y fácil.

Style #: _____

Lot: _____

Date: **YYYYMM**

A
REV

When contacting Consumer Care please reference the below information. Before contacting Consumer Care please ensure that the information below matches the information found on the label on the Back Panel, please reference the information found on the product when contacting Consumer Care.

Lorsque vous contactez le Service client, veuillez faire référence aux informations ci-dessus. Avant de contacter le Service client, veuillez vous assurer que les informations ci-dessous correspondent aux informations indiquées sur l'étiquette qui se trouve sur le panneau arrière; veuillez faire référence aux informations indiquées sur le produit lorsque vous contactez le Service client.

Al contactar al servicio al cliente, entregue la información anteriormente mencionada. Antes de contactar al servicio de atención al cliente, asegúrese de que la información abajo calza con la que aparece en la etiqueta en el panel trasero; al contactar al centro de atención al cliente, mencione la información que aparece en el producto.

To register your product for important safety alerts and updates to your product please visit www.SimmonsRegistration.com

Pour enregistrer votre produit afin de recevoir des alertes de sécurité et des mises à jour importantes relatives à votre produit, veuillez visiter le site www.SimmonsRegistration.com

Para registrar su producto a fin de recibir importantes alertas y actualizaciones de seguridad, visite www.SimmonsRegistration.com

Lea todas las instrucciones antes de ensamblar y usar. **MANTENGA LAS INSTRUCCIONES PARA SU USO FUTURO.**

▲ DEBE SER ENSAMBLADO POR UN ADULTO

Debido a la presencia de piezas pequeñas durante el ensamblaje, mantenga fuera del alcance de los niños hasta que complete el ensamblaje.

PARTS: MAKE SURE THAT ALL PRE-ASSEMBLED PARTS ARE TIGHT.

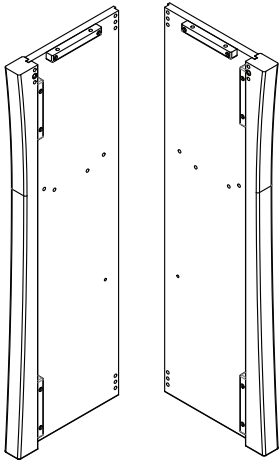

A. Left Side x1
Côté gauche
Lado izquierdo
#23894

B. Right Side x1
Côté droit
Lado derecho
#23895

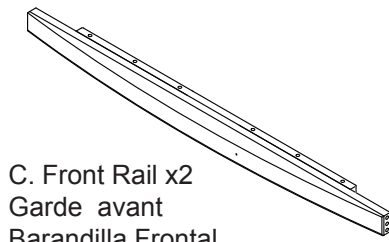

C. Front Rail x2
Garde avant
Barandilla Frontal
Part# 23896

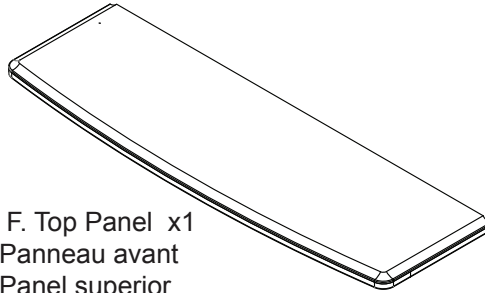

F. Top Panel x1
Panneau avant
Panel superior
#23899

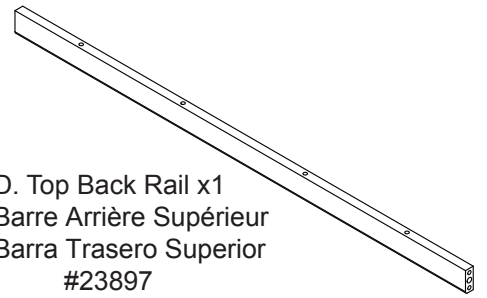

D. Top Back Rail x1
Barre Arrière Supérieur
Barra Trasero Superior
#23897



G. Back Panel-Upper x1
Panneau arrière - Supérieur
Panel Trasero Superior
#23900

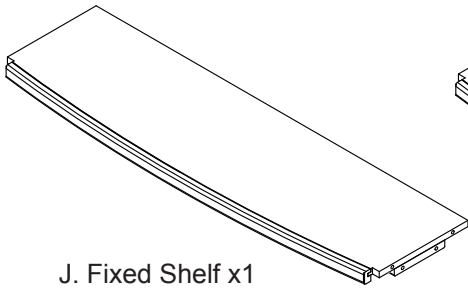

J. Fixed Shelf x1
Tablette inamovible
Estante Fijo
#23904

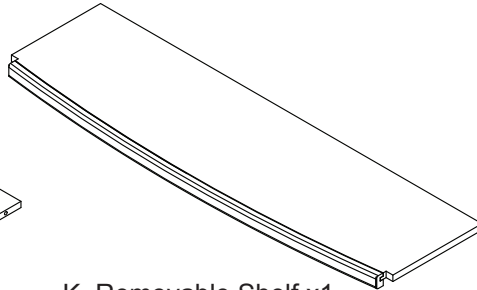

K. Removable Shelf x1
Tablette amovible
Estante Removible
#23905



H. Back Panel-Middle x1
Panneau arrière - Central
Panel Trasero del Medio
#23901

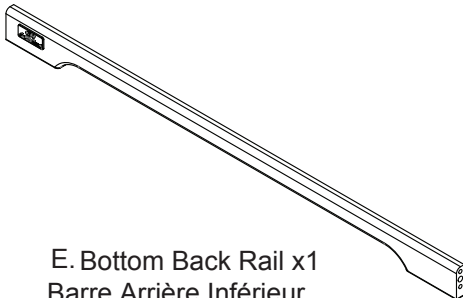

E. Bottom Back Rail x1
Barre Arrière Inférieur
Barra Trasero Inferior
#23898

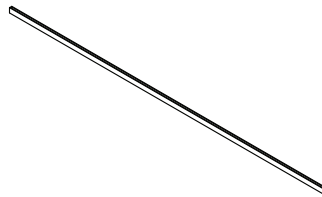

U. Joint Cover x1
Couvre-joint
Cubierta Conjunta
#23902



T. Back Panel-Lower x1
Panneau arrière - Inférieur
Panel Inferior Trasero
#23903

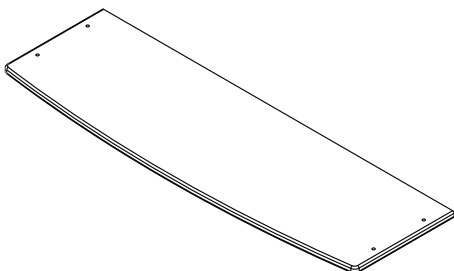

N. Book Shelf Bottom x1
Partie inférieure de la
bibliothèque
Parte Inferior del Estante
para Libros
#23906

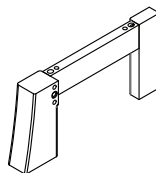

P. Book Shelf Left Side x1
Côté gauche de la bibliothèque
Parte Izquierda del Estante
para Libros
#23907

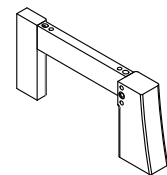

R. Book Shelf Right Side x1
Côté droit de la bibliothèque
Parte Derecha del Estante
para Libros
#23908

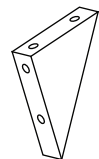

V. Corner Brace x2
Équerre de renfort d'angle
Refuerzo para la esquina
#24233

Parts: Hardware kits part# 23909
Pièces: L'ensemble de quincaillerie - pièce n°23909
Piezas: El kit de herramientas - Pieza # 23909



AA. 80mm Bolt x4
 Boulon 80mm
 Perno 80mm

BB. Crescent Washer x8
 Rondelle en Croissant
 Arandela de Media Luna

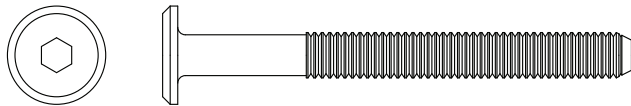

CC.60mm Bolt x12
 Boulon 60mm
 Perno 60mm

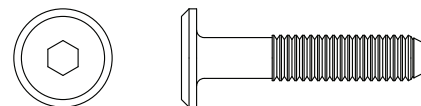

GG. 30mm Bolt x24
 Boulon 30mm
 Perno 30mm

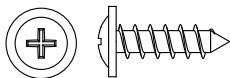

EE. Back Panel Screw 15mm x35
 Vis Pour Panneau Arrière
 Tornillo de Panel Trasero

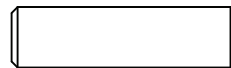

FF. Wood Dowel 30mm x26
 Cheville en Bois 30mm
 Pasador de Madera 30mm

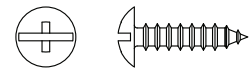

LL. Plate screw 15mm x8
 Vis de plaque 15 mm
 Tornillos de bandeja de 15mm

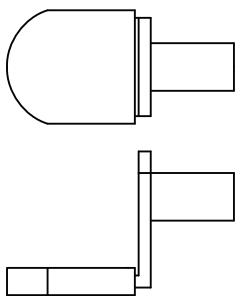

HH. shelf Support x4
 Taquet
 Soporte de estante

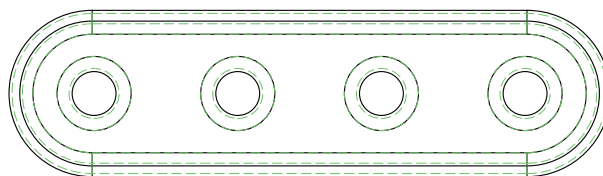

KK. Metal Plate x2
 Plaque de métal
 Bandejas Metálicas

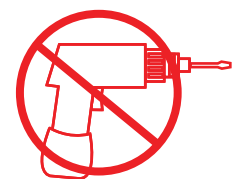

CAUTION: Do Not use a power screwdriver they can cause screws to break or strip.
ATTENTION: Ne Pas utiliser un tournevis électrique car les vis peuvent casser ou perdre leurs filets.
ATENCIÓN: No use un destornillador eléctrico ya que puede causar que los tornillos se rompan o rueden.

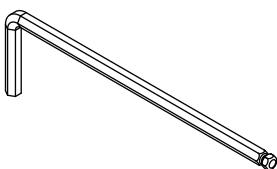

M4 Allen Wrench x1
 Clé Hexagonale
 Llave Allen



M4 Ballend Screwdriver
 tournevis M4 à tête sphérique
 destornillador M4 con cabeza de bola

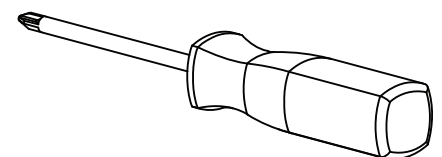

Phillips Screwdriver – Not included
 Tournevis Phillips - non inclus
 Destornillador Phillips – no incluido

Hardware System - Review Before Assembly

Quincaillerie – Lire Avant D'effectuer Le Montage

Revise Antes De Armar- Elementos De Fijacion Y Ensemble

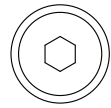
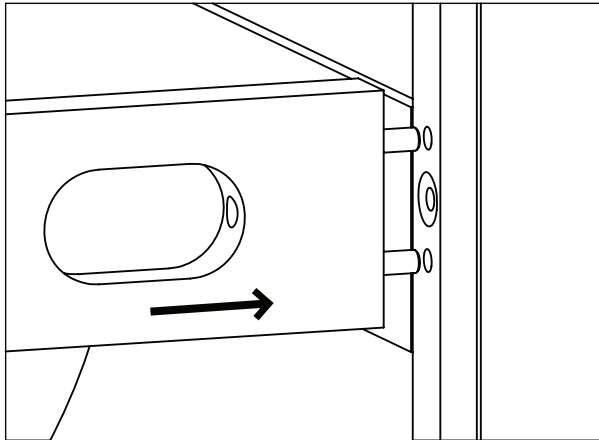

CC.60mm Bolt

Boulon 60mm

Perno 60mm



BB. Crescent Washer

Rondelle en Croissant

Arandela de Media Luna

1. Insert the Dowels in the Rail into the holes in the Post.

1. Insérer les chevilles dans le rail dans les orifices dans le poteau.

1. Inserte los pasadores del Riel en los agujeros del Poste.

2. Insert the Bolt into the slot. Turn clockwise with fingers or the Ball End Screwdriver provided. **DO NOT** fully tighten, leave 1/2" (12mm) exposed.

2. Insérez le boulon dans la fente. Tournez dans le sens des aiguilles d'une montre à l'aide des doigts ou de la tournevis à tête sphérique. **Ne Pas** serrer complètement et laisser 12 mm (1/2 pouces) exposés.

2. Inserte el perno en la ranura. Gírelo en el sentido de las agujas del reloj con los dedos o con el destornillador con cabeza de bola. **NO** lo apriete del todo, deje 1/2" (12 mm) fuera.

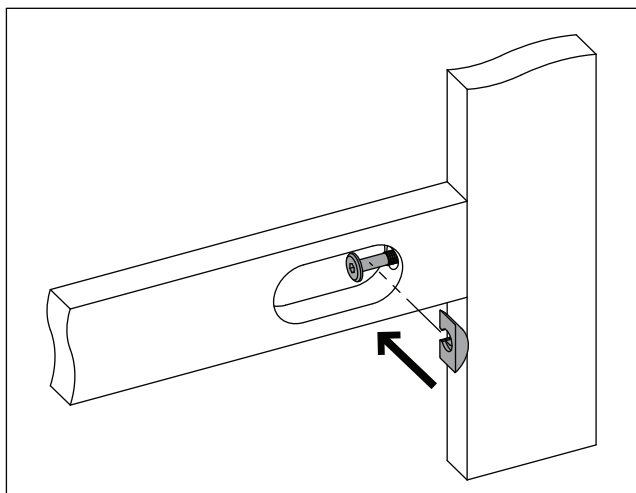
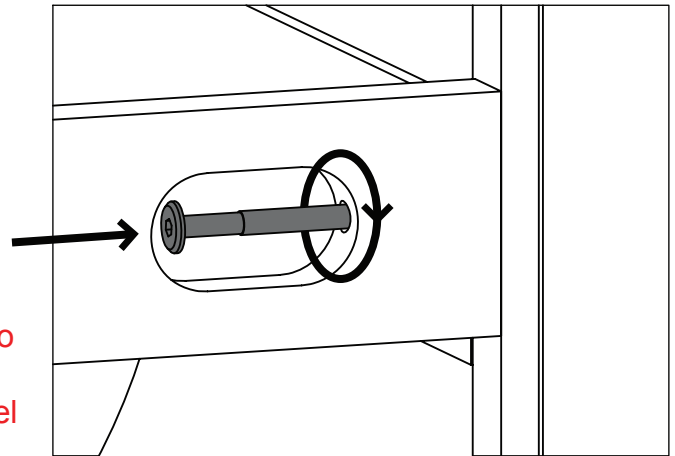

3. Slide the Crescent Washer over the exposed bolt, behind the head of the bolt.

3. Glissez la rondelle en croissant sur l'écrou exposé, derrière la tête de l'écrou.

3. Abraza la parte del Perno que quedó fuera, debajo de la cabeza del mismo, con la Arandela de media luna.

Install (1) bolt and (1) crescent washer at a time. Tighten until it looks like the picture.

Installez (1) boulon et (1) rondelle en croissant à la fois. Serrez jusqu'à ce que cela ressemble à l'image.

Instale (1) perno y (1) Arandela de media luna al mismo tiempo. Apriételes hasta que quede como en la ilustración.

Tighten the bolt with the ball end screwdriver.

Serrez à l'aide de la Tournevis à tête sphérique.

Apriételo con el Destornillador hcon cabeza de bola.

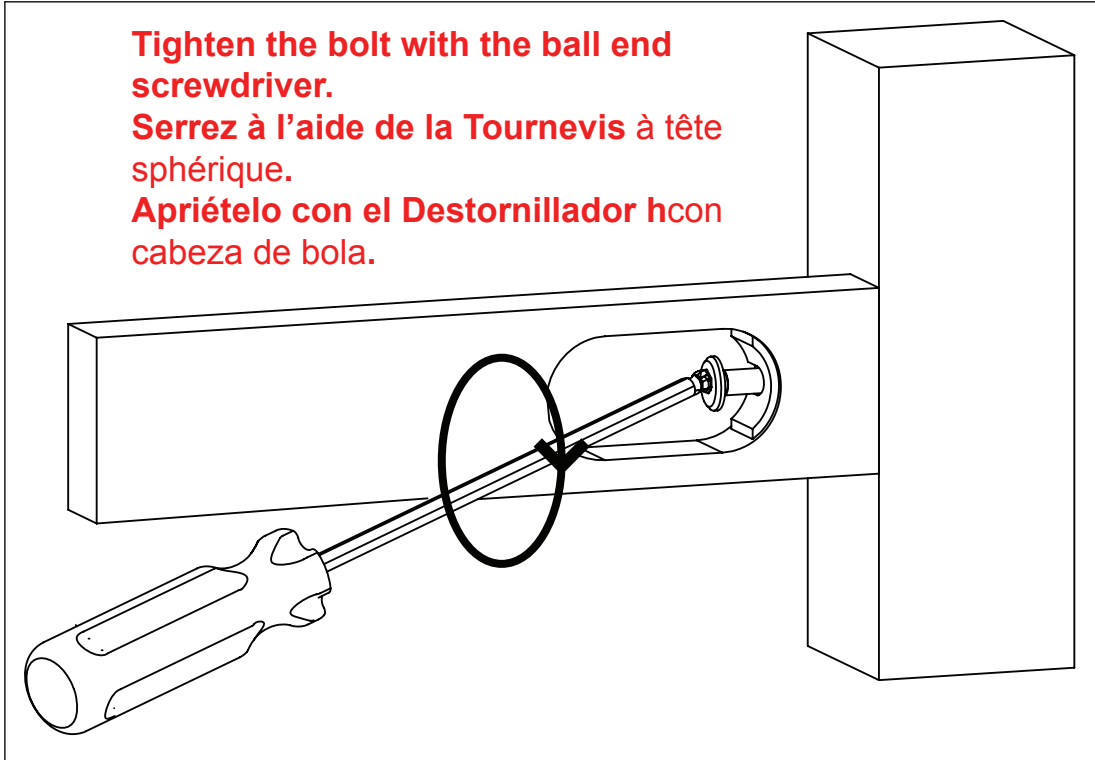

Ensure all bolts are tight with Allen wrench.

Serrez à l'aide de la clé Allen.

Apriételo con la llave Allen.

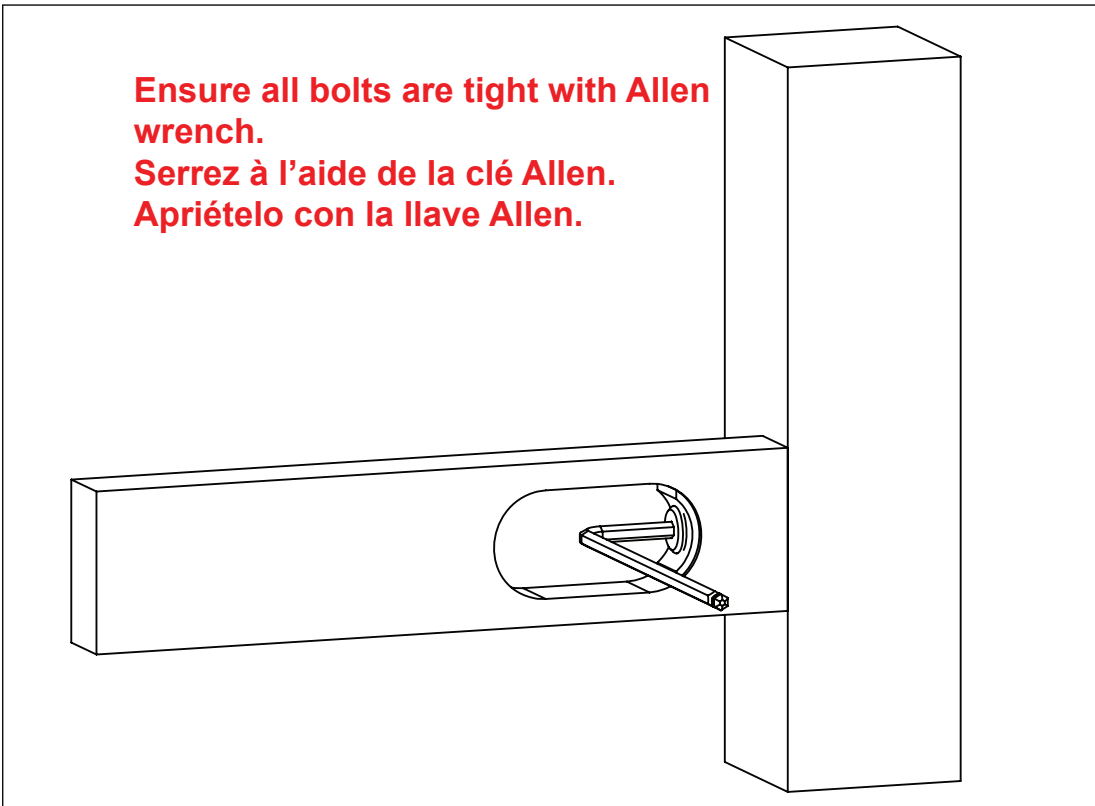

STEP #1 ÉTAPE N°1 PASO #1

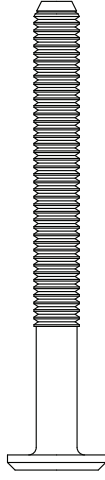
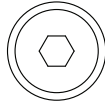

CC.60mm Bolt x3
Boulon 60mm
Perno 60mm

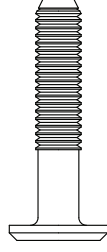
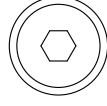

GG. 30mm Bolt x2
Boulon 30mm
Perno 30mm



BB. Crescent Washer x3
Rondelle en Croissant
Arandela de Media Luna



FF. Wood Dowel 30mm x8
Cheville en Bois 30mm
Pasador de Madera 30mm

Attach the Fixed Shelf (Part J), Bottom Back Rail (Part E), Front Rail (Part C) and Top Back Rail (Part D) to the Left Side (Part A). Install (8) Dowels (Part FF) as shown. Attach the rails to the Left Side using (3) 60mm Bolts (Part CC) and (3) Crescent Washers (Part BB). Tighten the Bolts with the M4 Ballend Screwdriver and M4 Allen wrench, following the instructions on pages 4 and 5. Then install (2) 30 Bolts (Part GG) through the Fixed Shelf . Tighten all bolts with Allen Wrench.

Fixez la tablette inamovible (pièce J), le Barre Arrière Inférieur (pièce E), le garde avant (pièce C) et le Barre Arrière Supérieur (pièce D) au côté gauche (pièce A). Insérez (8) goujons en bois (pièce FF) comme le montre. Fixez les gardes au côté gauche à l'aide de (3) boulons de 60 mm (pièce CC) et de (3) rondelles en croissant (pièce BB) à l'aide de tournevis M4 à tête sphérique et la clé Allen M4 en suivant les instructions pages 4 et 5. Ensuite, installez (2) boulons de 35 mm (pièce EE) à travers la tablette inamovible . Serrez tous les boulons à l'aide de la clé hexagonale.

Una el montaje del Estante Fijo (Pieza J), la Barra Trasero Inferior (Pieza E), La Barandilla Frontal (Pieza C) y Barra Trasero Superior (Pieza D) al Lado Izquierdo (Pieza A). Inserte (8) Pasadores de Madera (Pieza FF) como se muestra. Una las barandillas del Lado Izquierdo utilizando (3) Pernos de 60mm (Pieza CC) y (3) Arandelas Medialuna (Pieza BB) utilizando el destornillador M4 con cabeza de bola y la llave Allen M4 siguiendo las instrucciones de las páginas 4 y 5. Luego, instale (2) Pernos 35 (Pieza EE) a través del Estante Fijo. Apriete todos los pernos utilizando la Llave Allen.

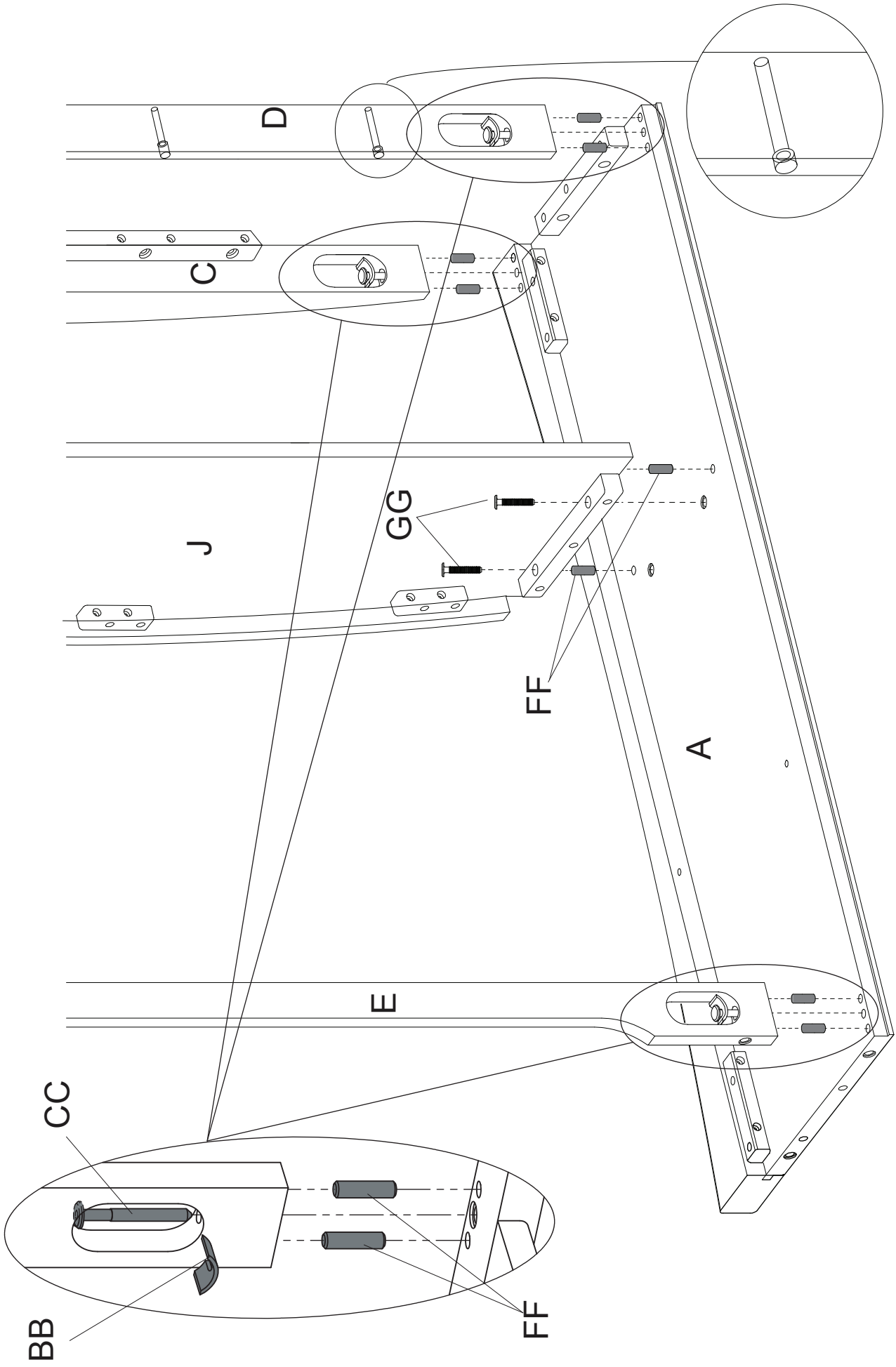

STEP #2 ÉTAPE N°2 PASO #2

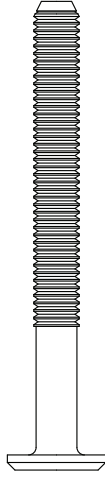
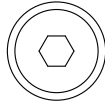

CC.60mm Bolt x3
Boulon 60mm
Perno 60mm

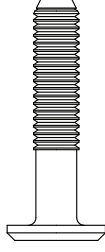
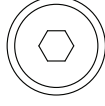

GG. 30mm Bolt x2
Boulon 30mm
Perno 30mm

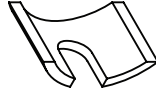

BB. Crescent Washer x3
Rondelle en Croissant
Arandela de Media Luna

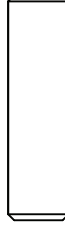

FF. Wood Dowel 30mm x8
Cheville en Bois 30mm
Pasador de Madera 30mm

Install (8) Dowels (Part FF) as shown. Carefully align all of the Dowels with the holes in the Right Side (Part B). Attach the Right Side using (3) 60mm Bolts (Part CC) and (3) Crescent Washers (Part BB). Tighten the Bolts with the M4 Ballend Screwdriver and M4 Allen wrench, following the instructions on pages 4 and 5. Then install (2) 30 Bolts (Part GG) through the Fixed Shelf. Tighten all bolts with Allen Wrench.

Insérez (8) goujons en bois (pièce FF) comme le montre. Alignez avec soin tous les goujons sur les trous dans le côté droit (pièce B). Fixez le côté droit à l'aide de (3) boulons de 60 mm (pièce CC) et de (3) rondelles en croissant (pièce BB) à l'aide de tournevis M4 à tête sphérique et la clé Allen M4 en suivant les instructions pages 4 et 5. Ensuite, installez (2) boulons de 30 mm (pièce GG) à travers la tablette inamovible. Serrez tous les boulons à l'aide de la clé hexagonale.

Inserte (8) Pasadores de Madera (Pieza FF) como se muestra. Alinee cuidadosamente todos los pasadores con los agujeros del Lado Derecho (Pieza B). Una las barandillas del Lado Derecho utilizando (3) Pernos de 60mm (Pieza CC) y (3) Arandelas Medialuna (Pieza BB) utilizando el destornillador M4 con cabeza de bola y la llave Allen M4 siguiendo las instrucciones de las páginas 4 y 5. Luego, instale (2) Pernos 30mm (Pieza GG) a través del Estante Fijo. Apriete todos los pernos utilizando la Llave Allen.

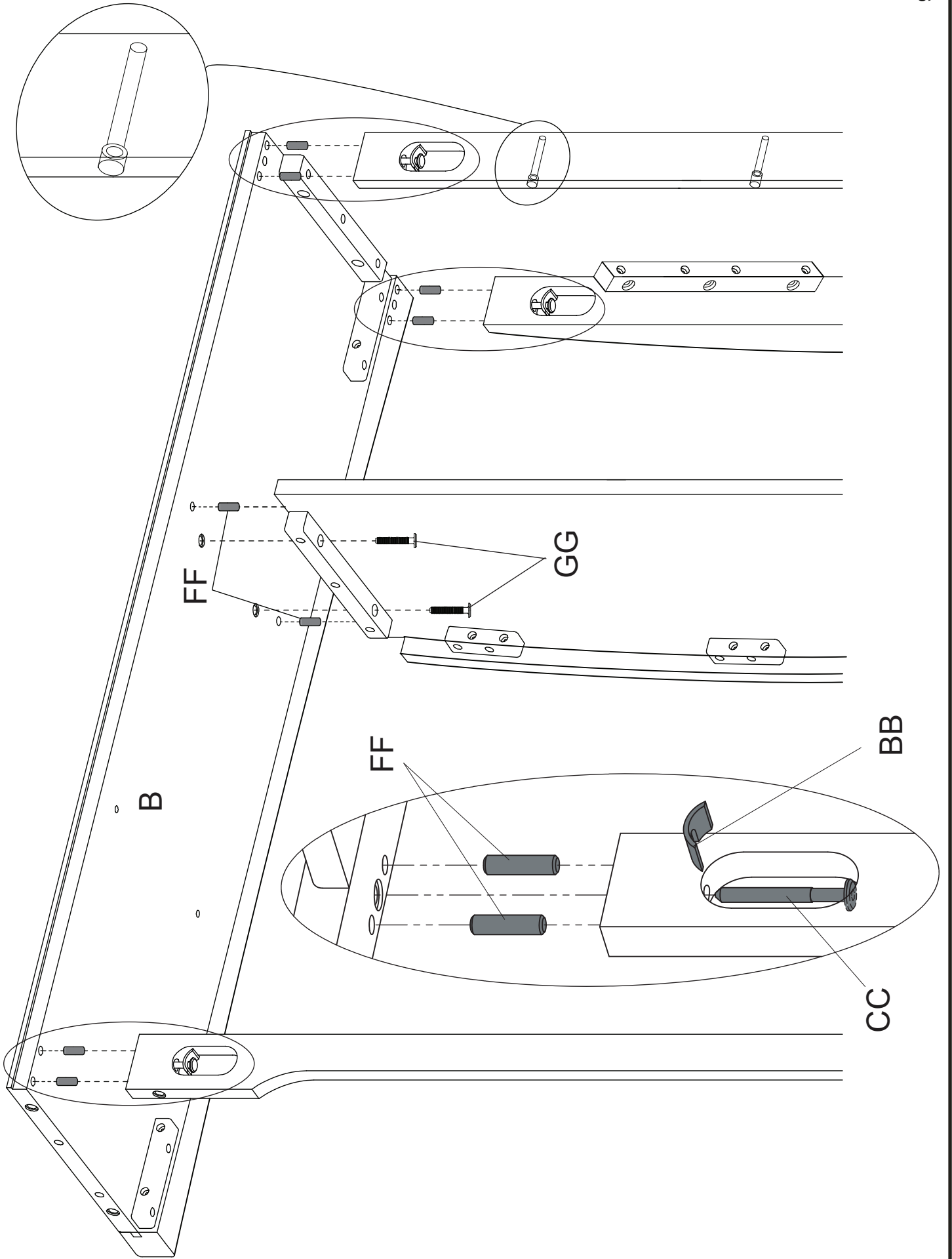

STEP #3 ÉTAPE N°3 PASO #3

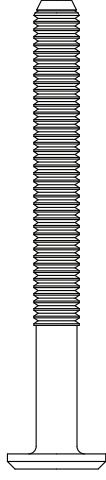
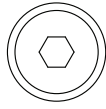

CC.60mm Bolt x4
Boulon 60mm
Perno 60mm

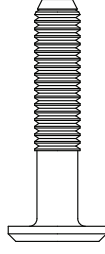
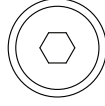

GG. 30mm Bolt x10
Boulon 30mm
Perno 30mm

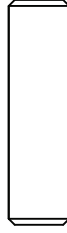

FF. Wood Dowel 30mm x2
Cheville en Bois 30mm
Pasador de Madera 30mm

Attached the Top Panel (Part F) to the base of the case. Ensure (2) Dowels (Part FF) from the Side are aligned properly before installing any bolt. Install (4) 60mm Bolts (Part CC) through the Back Rails, and (6) 30mm Bolts (Part GG) through the Top Front Rail, then install (4) 30mm Bolts (Part GG) through the Sides. Tighten all bolts with the Allen Wrench.

Fixez le Panneau avant (pièce F) à la base de la bibliothèque. Vérifiez que les (2) goujons (pièce FF) atéraux sont bien alignés avant de placer les boulons. Insérez (4) boulons de 60 mm (pièce CC) par les gardes supérieurs arrière, puis insérez (6) boulons de 30 mm (pièce GG) par le garde supérieur avant, puis insérez (4) boulons de 30 mm (pièce GG) par les côtés . Serrez tous les boulons à l'aide de la clé hexagonale.

Una el Panel Superior (Pieza F) a la base de la carcasa. Asegure que (2) Pasadores (Pieza FF) del Lado estén alineadas correctamente antes de instalar cualquier perno. Instale (4) Pernos de 60mm (Pieza CC) a través de las barandillas superiores posterior y (6) Pernos de 30mm (Pieza GG) a través de la Barandilla Superior Frontal; luego, instale (4) Pernos de 30mm (Pieza GG) a través de los Lados. Apriete todos los pernos utilizando la Llave Allen.

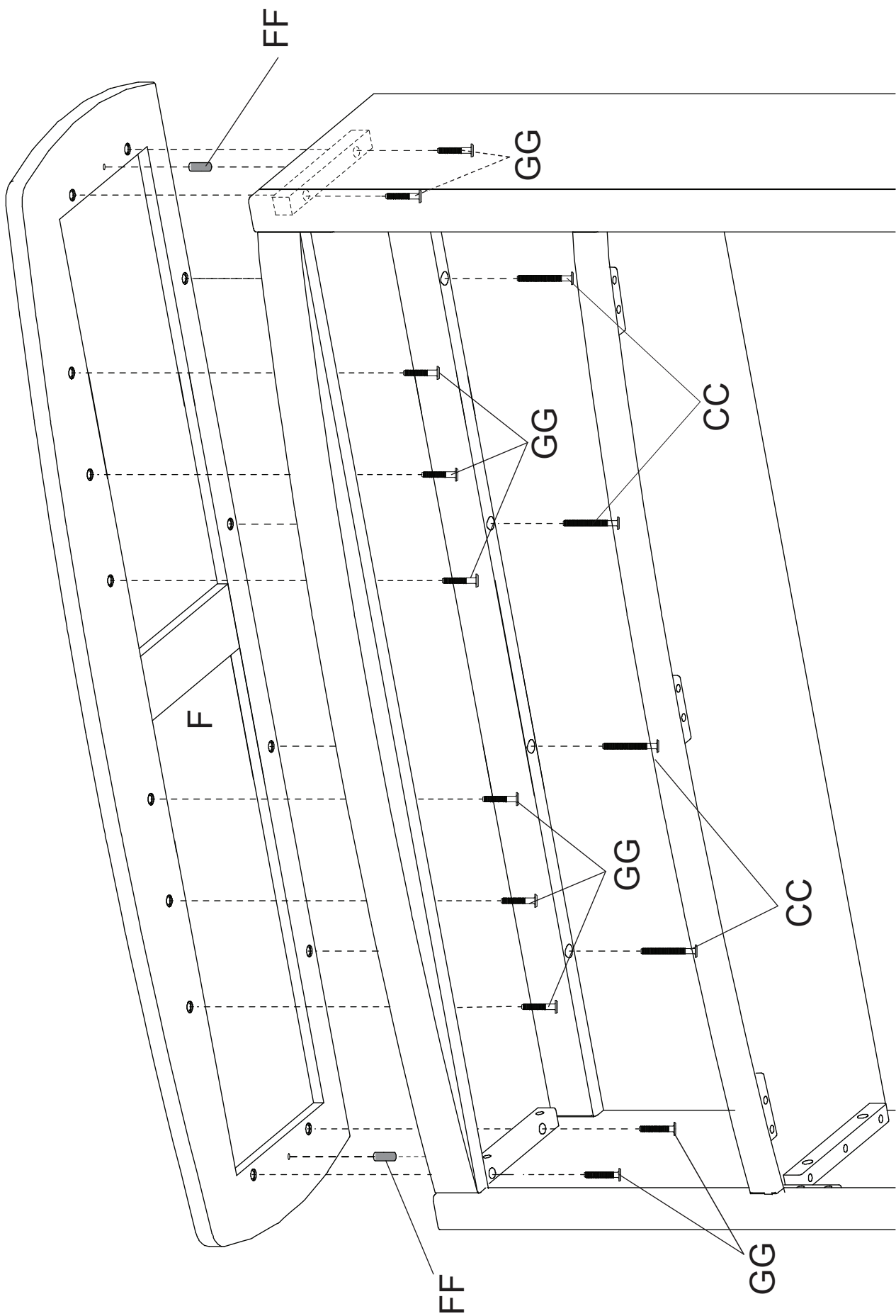

STEP #4
ÉTAPE N°4
PASO #4

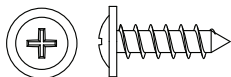

EE. Back Panel Screw 15mm x24
Vis Pour Panneau Arrière
Tornillo de Panel Trasero

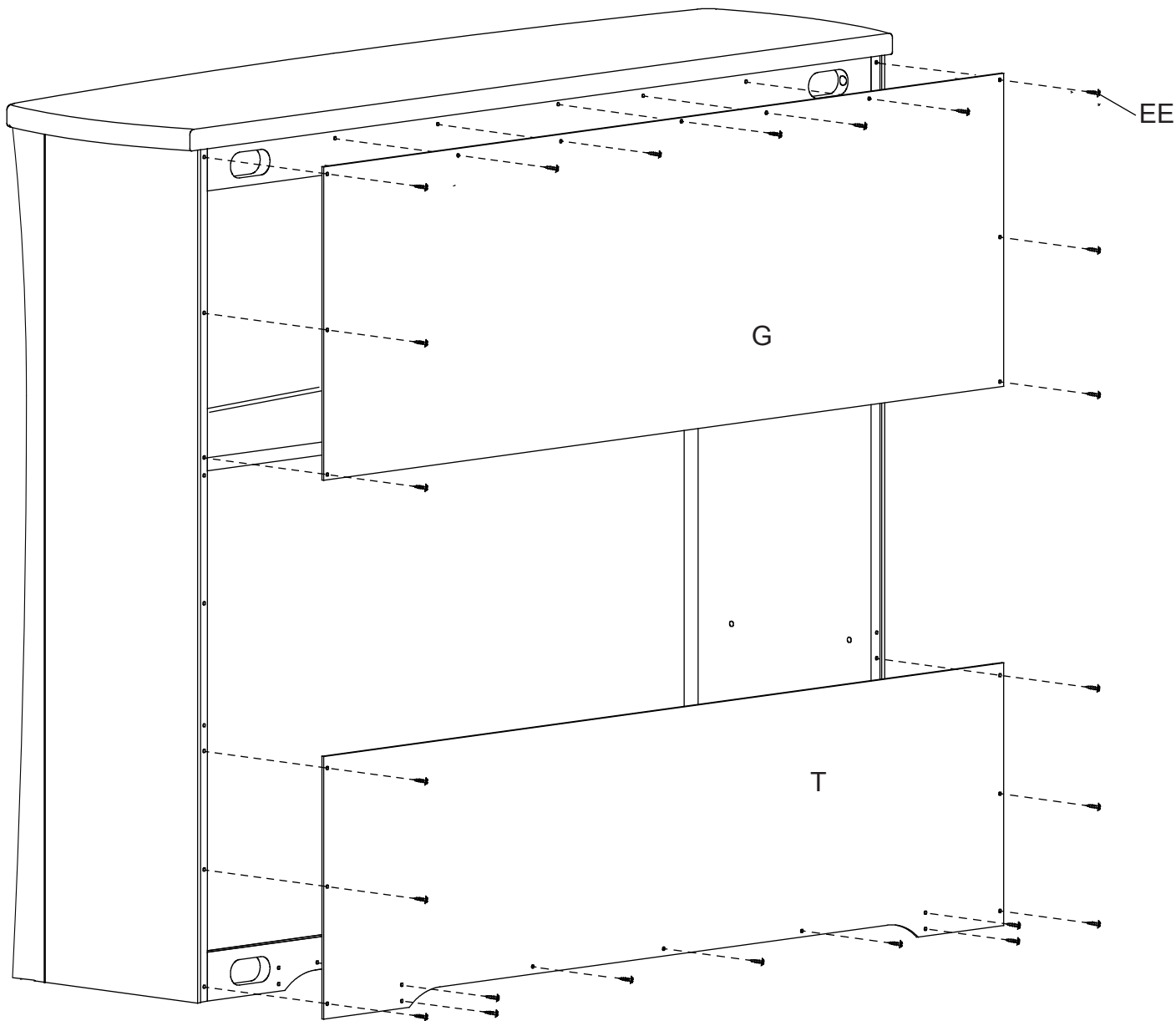

Attach Back Panel - Upper (Part G) and Back Panel - Lower (Part T) using (24) Back Panel Screws (Part EE). Tighten with a Phillips Screwdriver.

Fixez le panneau arrière - Supérieur (pièce G) et le panneau arrière - Inférieur (pièce T) à l'aide de (24) vis (pièce EE). Serrez avec un tournevis Phillips.

Una el Panel Trasero (Superior, Pieza G) y Panel Trasero (Inferior, Pieza T) utilizando (24) Tornillos (Pieza EE). Apriete utilizando un Destornillador Phillips.

STEP #5
ÉTAPE N°5
PASO #5

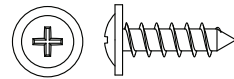
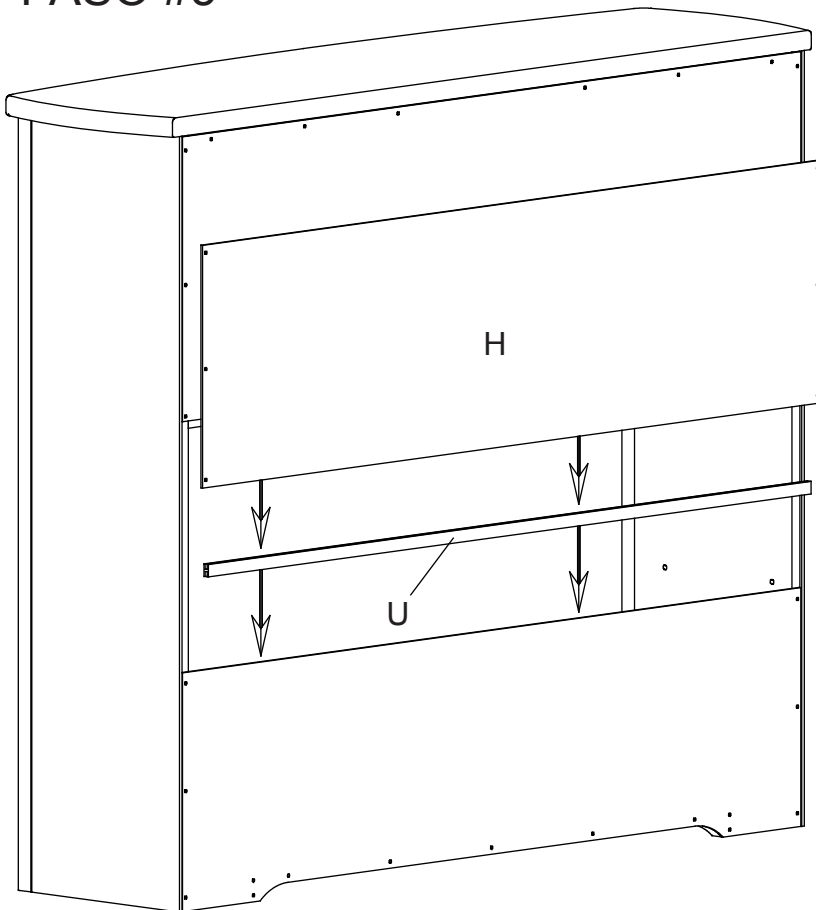

EE. Back Panel Screw 15mm x11
 Vis Pour Panneau Arrière
 Tornillo de Panel Trasero

Insert The Joint Cover Rail (Part U) on the Back Panel - Lower, then insert the Back Panel - Middle (Part H) into the slot of Joint Cover Rail.

Insérez le garde de couvre-joint (pièce U) sur le panneau arrière - Inférieur, puis insérez le panneau arrière - Central (pièce H) dans le logement du garde de couvre-joint.

Inserte la Barandilla Conjunta (Pieza U) en el Panel Trasero (inferior) y luego inserte el panel trasero (del medio, pieza H) en la ranura de la Barandilla Conjunta.

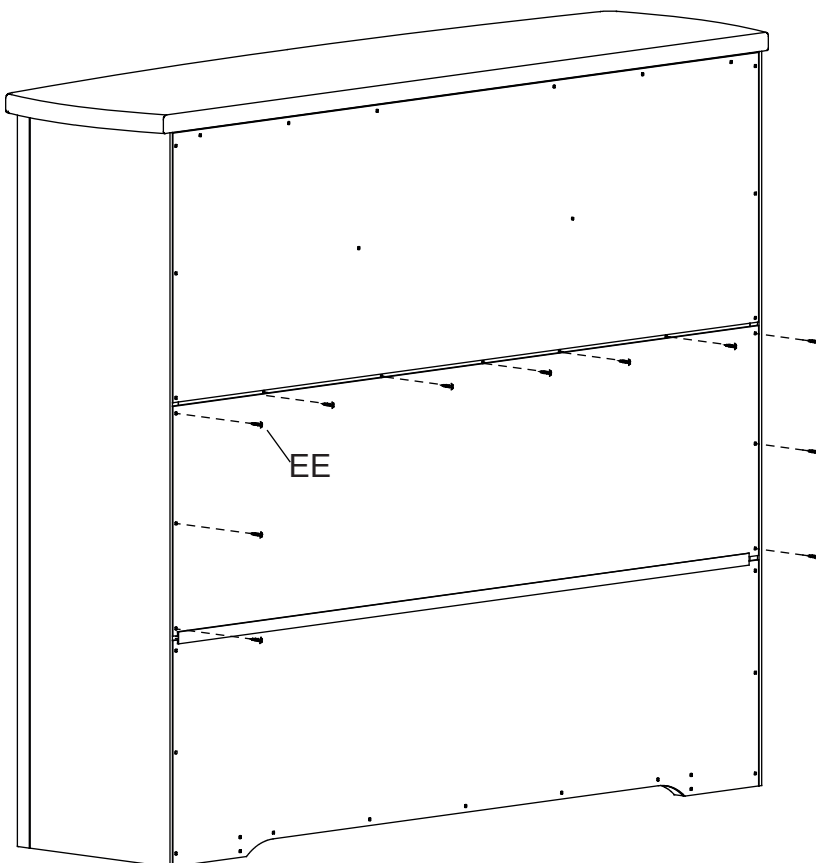

Using (11) Back Panel Screws (Part EE). Tighten with a Phillips Screwdriver. To use as a Hutch go to Step 11. To use as a Book Case go to Step 6.

Utilisez (11) vis pour panneau arrière (pièce EE). Serrez avec un tournevis Phillips. Pour l'utiliser comme bahut, allez à l'étape 11. Pour l'utiliser comme bibliothèque, allez à l'étape 6.

Utilizando (11) Tornillos para Panel Trasero (Pieza EE). Apriete utilizando un Destornillador Phillips. Para utilizar como repisa vaya al Paso 11. Para utilizar como librero vaya al Paso 6.

STEP #6 ÉTAPE N°6 PASO #6

DO NOT complete this step if using as a Hutch. This step is for Bookcase ONLY.

N'exécutez PAS cette étape en cas d'utilisation comme bahut. Cette étape concerne UNIQUEMENT la bibliothèque.

NO complete este paso si decidió utilizar este producto como repisa. Este paso es SOLO para el librero.

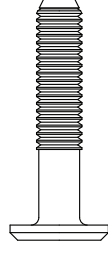
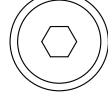

GG. 30mm Bolt x2
Boulon 30mm
Perno 30mm



BB. Crescent Washer x2
Rondelle en Croissant
Arandela de Media Luna

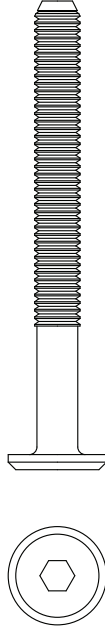

CC. 60mm Bolt x2
Boulon 60mm
Perno 60mm

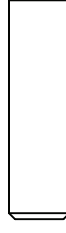

FF. Wood Dowel 30mm x6
Cheville en Bois 30mm
Pasador de Madera 30mm

Attach the Front Rail (Part C) to the Book Shelf Left Side and Book Shelf Right Side using (4) Dowels (Part FF), (2) 60mm Bolts (Part CC) and (2) Crescent Washers (Part BB). Tighten the Bolts with the M4 Ballend Screwdriver and M4 Allen wrench, following the instructions on pages 4 and 5. Attach (2) Corner Braces (Part V) using (2) Dowels (Part FF) and (2) 30mm Bolts (Part GG), tighten with the Allen Wrench.

Fixez la traverse avant (partie C) au côté gauche de l'étagère et au côté droit de l'étagère à l'aide de (4) goujons (pièce FF), (2) boulons de 60mm (pièce CC) et (2) rondelles croissant (pièce BB) à l'aide de dutournevis M4 à tête sphérique et la clé Allen M4 en suivant les instructions pages 4 et 5. Fixez (2) équerres de renfort d'angle (pièce V) à l'aide de (2) goujons (pièce FF) et (2) boulons 30mm (pièce GG). Serrez à l'aide de la clé hexagonale.

Fije la barandilla frontal (Pieza C) al costado izquierdo del librero y costado derecho del librero utilizando (4) tarugos (Pieza FF), (2) pernos de 60 mm (Pieza CC) y (2) arandelas Crescent (Pieza BB), utilizando el destornillador M4 con cabeza de bola y la llave Allen M4 siguiendo las instrucciones de las páginas 4 y 5.

Fije los dos refuerzos para la esquina (Pieza V) utilizando (2) tarugos (Pieza FF) y (2) pernos de 30 mm (Pieza GG) y apriete utilizando la llave Allen.

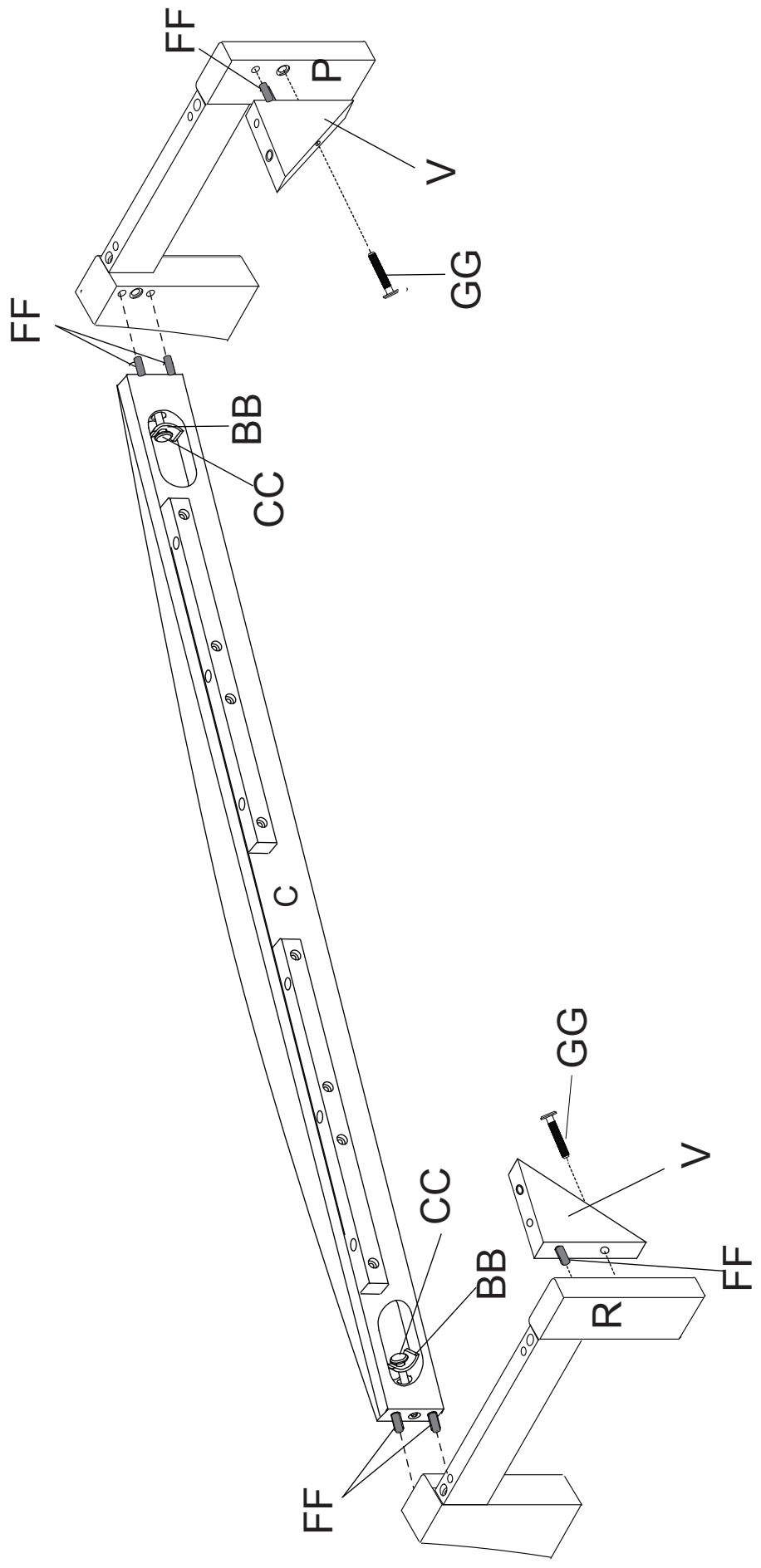

STEP #7
ÉTAPE N°7
PASO #7

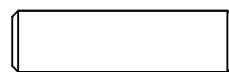
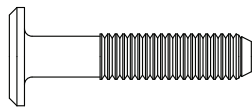
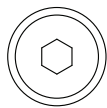

GG. 30mm Bolt x8
Boulon 30mm
Perno 30mm

FF. Wood Dowel 30mm x2
Cheville en Bois 30mm
Pasador de Madera 30mm

DO NOT complete this step if using as a Hutch. This step is for Bookcase ONLY.

N'exécutez PAS cette étape en cas d'utilisation comme bahut.

Cette étape concerne UNIQUEMENT la bibliothèque.

NO complete este paso si decidió utilizar este producto como repisa. Este paso es SOLO para el librero.

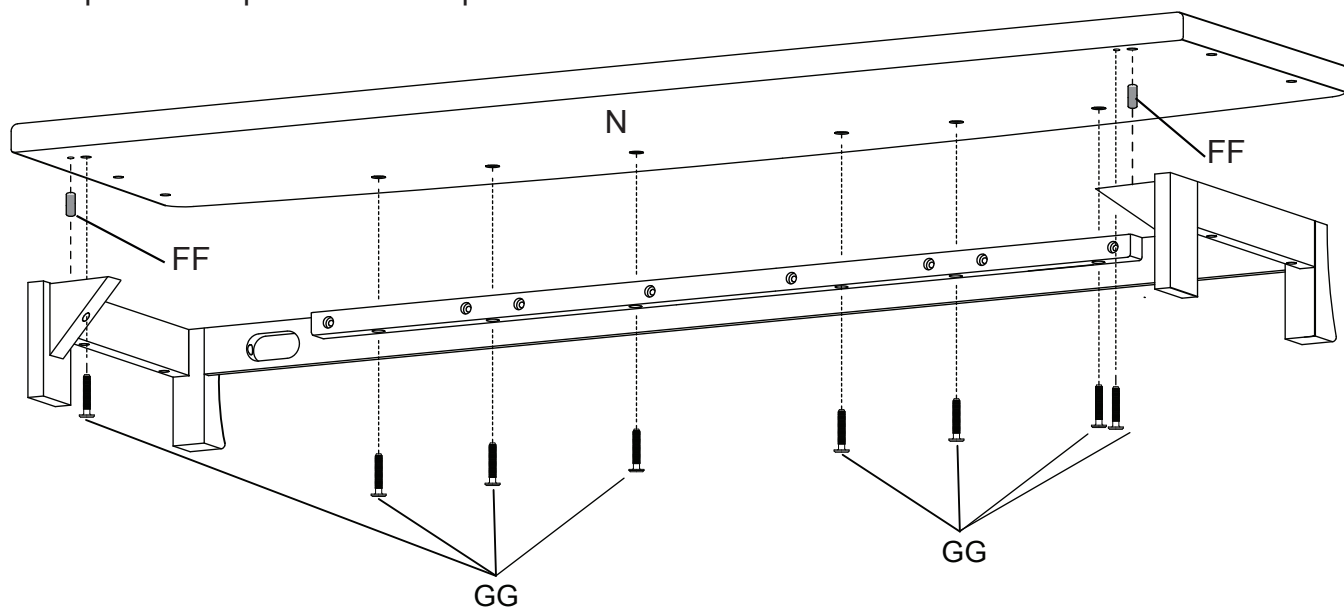

Attach the Book Shelf Bottom (Part N) to the base of the bookcase using (8) 30mm Bolts (Part GG) and (2) Dowels (Part FF). Tighten with the Allen Wrench.

Fixez la Partie inférieure de la bibliothèque (partie N) à l'aide de (2) goujons (pièce FF) et (8) boulons de 30mm (pièce GG). Serrez tous les boulons à l'aide de la clé hexagonale.

Fije la Parte Inferior del Estante para Libros (Pieza N) utilizando (2) tarugos (Pieza FF) y (8) pernos de 30 mm (Pieza GG). Apriete todos los pernos utilizando la Llave Allen.

STEP #8
ÉTAPE N°8
PASO #8

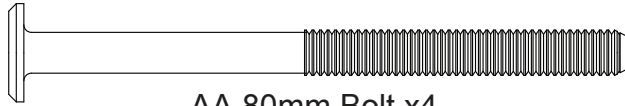
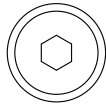

AA.80mm Bolt x4
Boulon 80mm
Perno 80mm

DO NOT complete this step if using as a Hutch.
This step is for Bookcase ONLY.

N'exécutez PAS cette étape en cas d'utilisation
comme bahut. Cette étape concerne
UNIQUEMENT la bibliothèque.

NO complete este paso si decidió utilizar este
producto como repisa. Este paso es
SOLO para el librero.

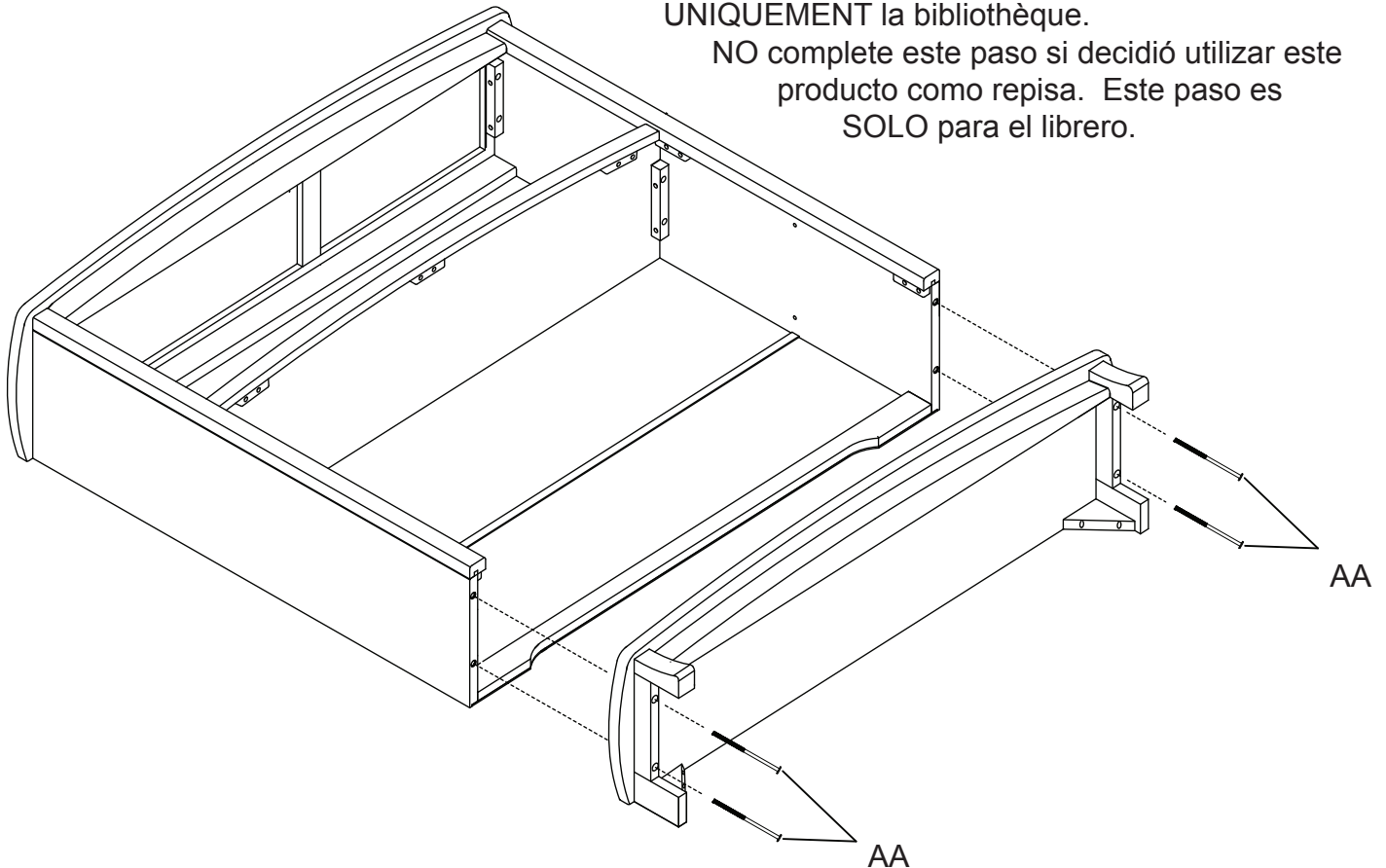

Install (4) 80mm Bolts (Part AA) through the Book Shelf Sides.
Tighten all bolts with the Allen Wrench.

Insérez (4) boulons de 80mm (pièce AA) par les côtés de la bibliothèque
Serrez tous les boulons à l'aide de la clé hexagonale.

Inserte (4) Pernos de 80mm (Pieza AA) a través de los lados del librero.
Apriete todos los pernos utilizando la Llave Allen.

STEP #9
ÉTAPE N°9
PASO #9

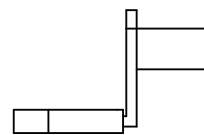

HH. Shelf Support x4
Taquet
Soporte de estante

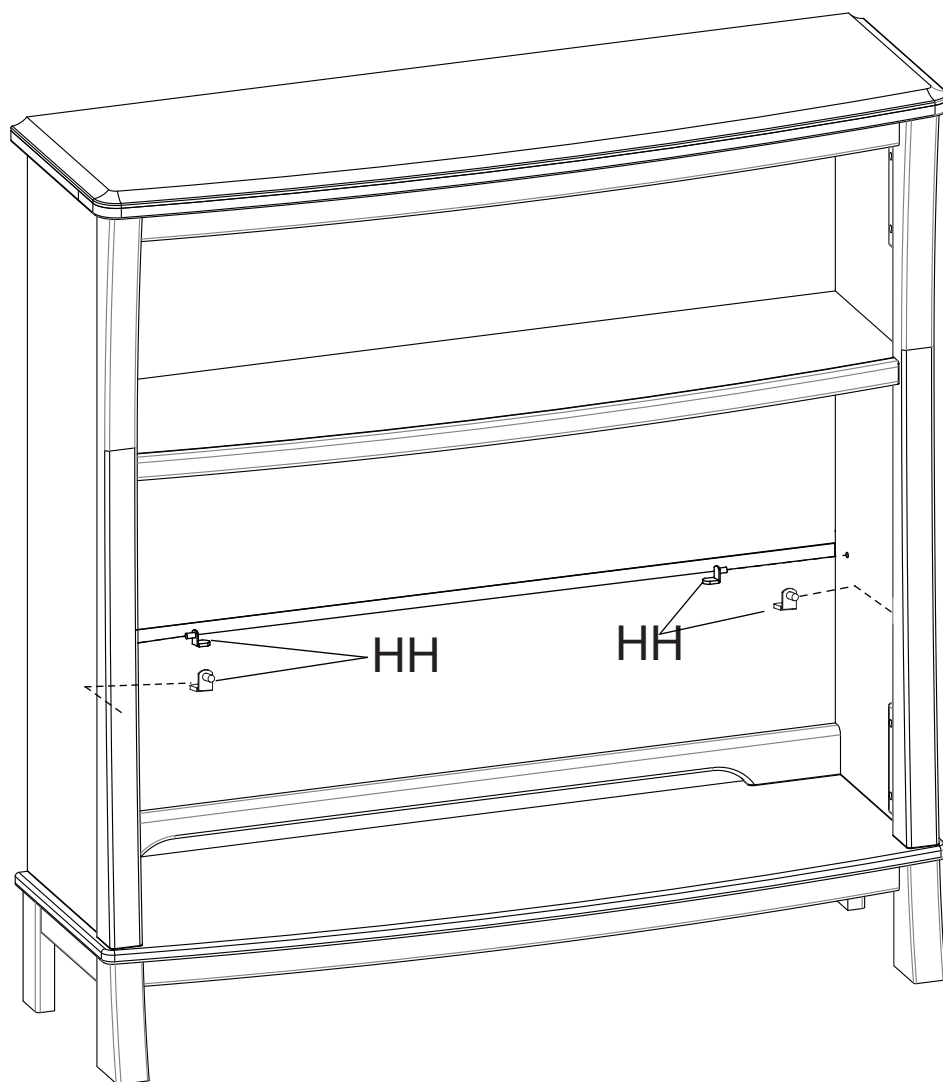

Insert (4) Shelf Supports (Part HH) in to the predrilled holes in the side.

Insérez (4) taquets (pièces HH) dans les trous pré-perçés sur le côté.

Inserte (4) Soportes de Estante (Pieza HH) en los agujeros pre-taladrados del lado.

STEP #10
ÉTAPE N°10
PASO #10

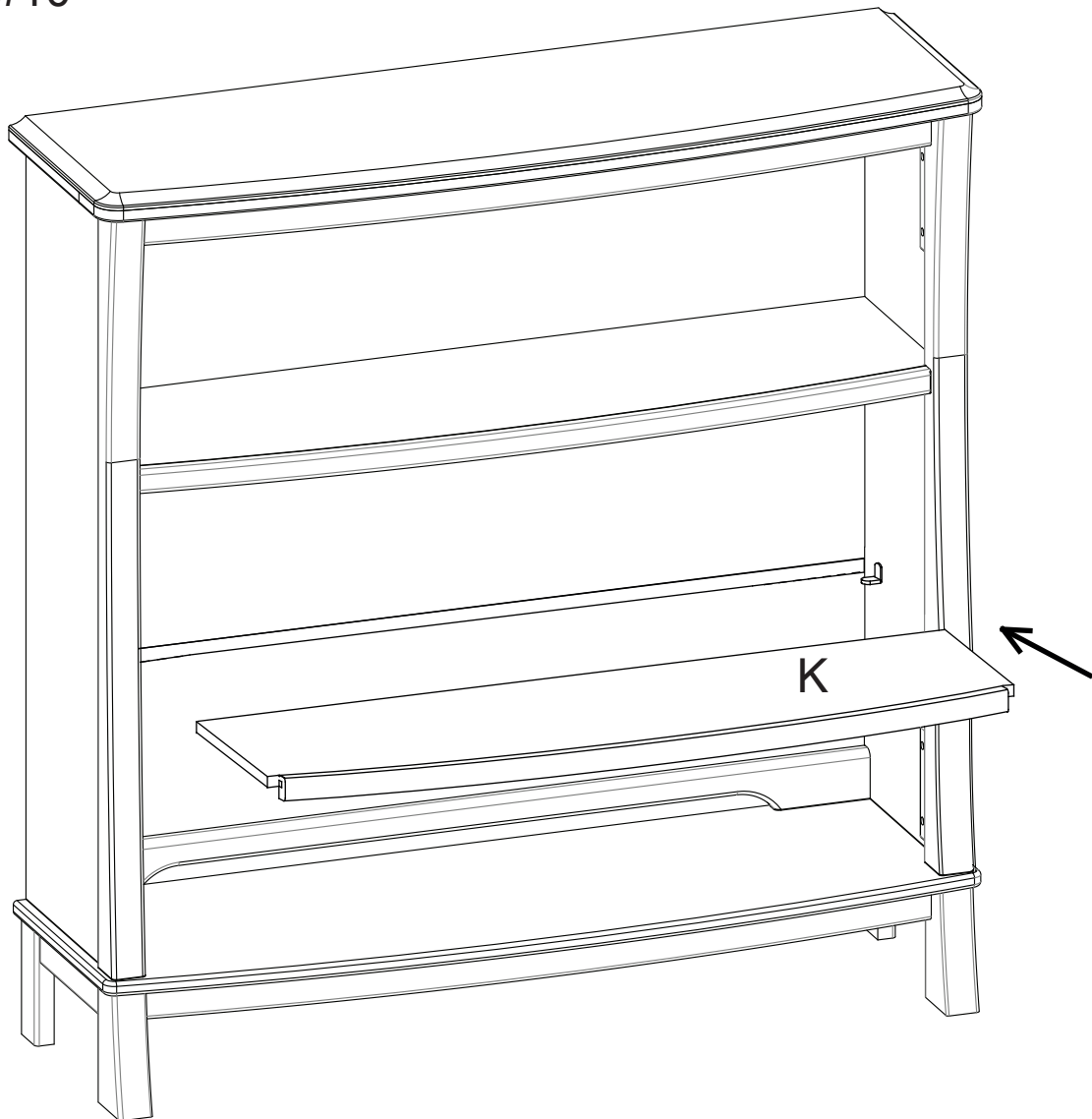

Insert the Removable Shelf (Part K) in the Hutch and place shelf on the supports.

Insérez la tablette amovible (pièce K) dans le bahut, puis posez la tablette sur les taquets.

Inserte el Estante Removible (Pieza K) en la repisa y ponga el estante en los soportes.

BOOKCASE ASSEMBLY

Ensemble bibliothèque

Ensamblaje de Librero



STEP #11
ÉTAPE N°11
PASO #11

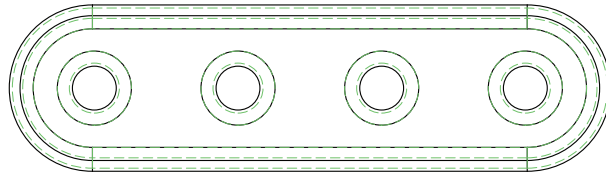

KK. Metal Plate x2
Plaque de métal
Bandejas Metálicas

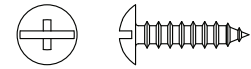

LL. Plate screw 15mm x8
Vis de plaque 15 mm
Tornillos de bandeja de 15mm

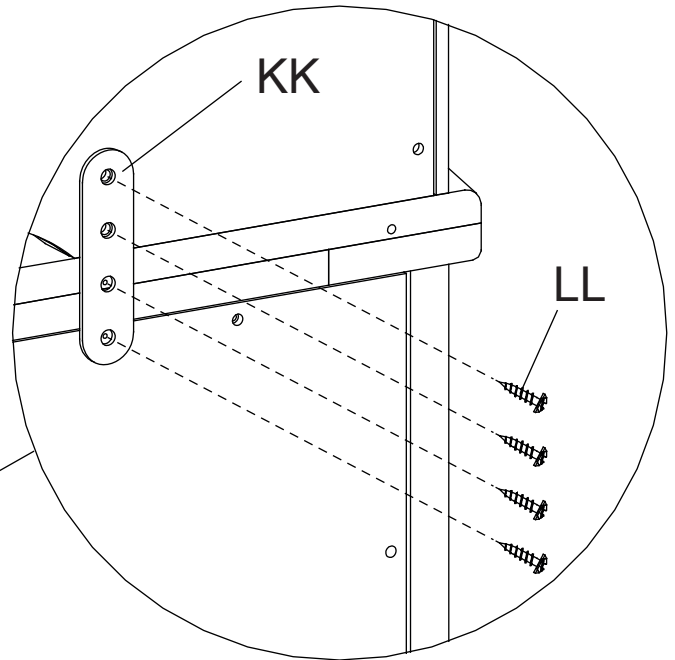
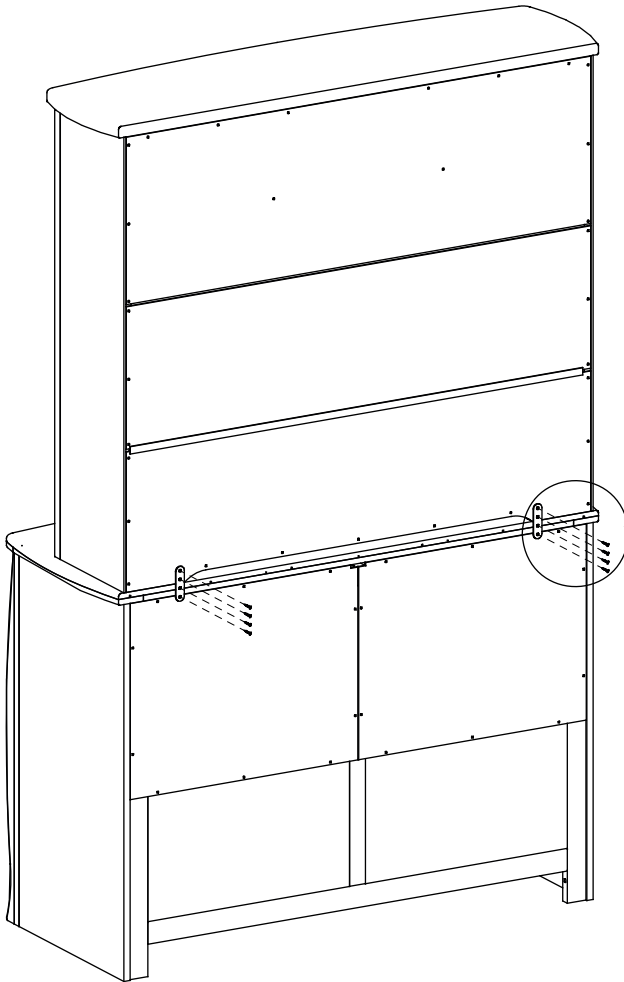

DO NOT complete this step if assembled as a Bookcase.
This step is for Hutch ONLY.

N'exécutez PAS cette étape en cas d'utilisation comme bibliothèque. Cette étape concerne UNIQUEMENT la bahut.

NO complete este paso si decidió utilizar este producto como librero. Este paso es SOLO para la repisa.

Place the Hutch onto the Double Dresser item 303030.

Install (2) Metal Plates (Part KK) to back of the Hutch, using (4) Screws (Part LL) into the pre-drilled holes. Install (4) Screws (Part LL) into the back of Double Dresser into the pre-drilled holes. Tighten with a Phillips Screwdriver.

Placez la bahut sur le Commode Simmons 303030.

Installer (2) des plaques de métal (partie KK) à l'arrière de la tablette, en utilisant (4) Vis (Partie LL) dans les trous pré-perçés. Installer (4) Vis (Partie LL) dans le Commode dans les trous pré-perçés. Serrez avec un tournevis cruciforme.

Poner la Repisa en Cómoda 303030 de Simmons.

Instale (2) placas de metal (Parte KK) a parte de atrás de la Repisa, utilizando (4) Tornillos (Parte LL) en los agujeros previamente perforados. Instale (4) Tornillos (Parte LL) en la parte posterior de Cómoda en los agujeros previamente perforados. Apriete con un destornillador Phillips.

STEP #12
ÉTAPE N°12
PASO #12

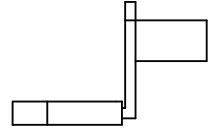

HH. Shelf Support x4
Taquet
Soporte de estante



Insert (4) Shelf Supports (Part HH) in to the predrilled holes in the side.

Insérez (4) taquets (pièces HH) dans les trous pré-perçés sur le côté.

Inserte (4) Soportes de Estante (Pieza HH) en los agujeros pre-taladrados del lado.

STEP #13
ÉTAPE N°13
PASO #13

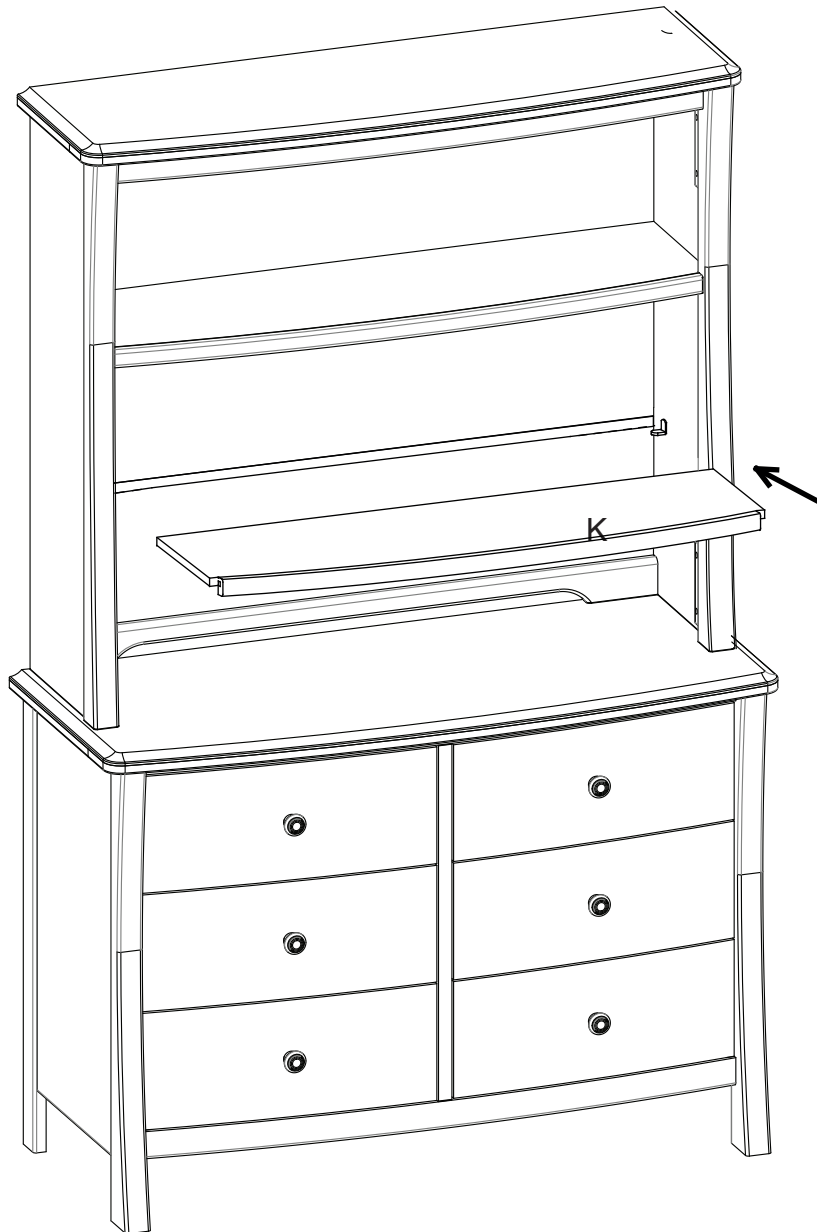

Insert the Removable Shelf (Part K) in the Hutch and place shelf on the supports.
DO NOT use the Removable Shelf when using base unit as a changing surface.

Insérez la tablette amovible (pièce K) dans le bahut, puis posez la tablette sur les taquets. N'utilisez PAS la tablette amovible lorsque vous utilisez l'unité de base comme table à langer.

Inserte el Estante Removible (Pieza K) en la repisa y ponga el estante en los soportes. NO use el estante removible al utilizar la unidad base como superficie de cambio.

HUTCH ASSEMBLY

Ensemble bahut

Ensamblaje de Repisa



303030 NOT Included - See Retail Store or Contact Simmons Juvenile Furniture

303030 NON compris – Rendez-vous dans un magasin de détail ou contactez
Simmons Juvenile Furniture

303030 NO incluido: Contacte a su proveedor o a Simmons Juvenile Furniture

NOTES ON ASSEMBLY:

-During the assembly process whenever using screws or bolts, check each by placing the screw/bolt on the diagram of the item which is drawn actual size and design. Be sure to use the proper size and shape specified in the instructions.

-To assemble this unit you may be required to place the unit on it's side and face. It is strongly recommended that assembly is done on a soft, non-abrasive surface to avoid damaging the finish.

NOTES ON CARE AND MAINTENANCE:

- **Do not** scratch or chip the finish.

- Inspect the product periodically, contact Simmons Juvenile Furniture for replacement parts or questions.

- **Do not** store the product or any parts in extreme temperatures and conditions such as a hot attic or a damp, cold basement. These extremes can cause a loss of structural integrity.

-To preserve the luster of the high quality finish on your product, it is recommended to place a doily or felt pad under any items you place on the finish.

-Clean with a damp cloth, then a dry cloth to preserve the original luster and beauty of this fine finish.

-**Do not** use abrasive chemicals.

-**Do not** spray cleaners directly onto furniture.

-Lift slightly when moving on carpeting to prevent leg breakage.

-Use of a vaporizer near furniture will cause wood to swell and finish to peel.

REMARQUES CONCERNANT LE MONTAGE :

- Lors du montage, lorsque vous utilisez des vis ou des boulons, vérifiez chacun d'entre eux en plaçant la vis/le boulon sur le diagramme de l'élément qui est dessiné à échelle et à forme réelle. Veillez bien à utiliser la taille et la forme adéquate spécifiées dans les instructions.

- Pour monter assembler cette unité, vous devrez peut-être la poser sur le côté et de face. Il est fortement recommandé d'effectuer le montage sur une surface douce et non-abrasive afin de ne pas endommager la finition.

REMARQUES SUR LE SOIN ET L'ENTRETIEN :

- Ne rayez pas et n'écaillez pas la finition.

- Inspectez périodiquement le produit. Si vous avez des questions, ou si vous avez besoin des pièces de rechange, contactez Simmons Juvenile Furniture.

- Ne stockez pas le produit ou des parties de celui-ci à des températures ou des conditions extrêmes telles qu'un grenier chaud ou humide, une cave froide. De tels extrêmes peuvent provoquer une perte de l'intégrité structurale.

- Afin de préserver la qualité du lustre de la finition de votre produit, il est recommandé de placer un napperon ou un coussinet de feutre sous les éléments que vous posez sur la finition.

- Nettoyez avec un chiffon humide, puis avec un chiffon sec afin de conserver le lustre et la beauté d'origine de cette belle finition.

- N'utilisez pas de produits chimiques abrasifs.

- Ne vaporisez pas de produits de nettoyage directement sur le meuble.

- Soulevez légèrement lors d'un déplacement sur une moquette afin de ne pas casser de pied.

- L'utilisation d'un vaporisateur à proximité du meuble provoquera un gonflement du bois qui finira par se décoller.

INFORMACIÓN SOBRE EL MONTAJE:

-Durante el proceso de montaje, ya utilice pernos o tornillos, compruebe cada uno de ellos colocando el perno/tornillo en el diagrama del artículo donde está dibujado el tamaño y el diseño real. Asegúrese de que utiliza el tamaño y la forma adecuada

que especifican las instrucciones.

-Para montar esta unidad, puede que se le solicite que coloque la unidad de lado y de cara. Se recomienda encarecidamente que realice el montaje sobre una superficie no abrasiva para evitar dañar el acabado.

INFORMACIÓN SOBRE CUIDADOS Y MANTENIMIENTO:

- No arañe ni desconche el acabado.

- Inspeccione el producto con regularidad, póngase en contacto con Simmons Juvenile Furniture para el recambio de partes o para formular preguntas.

- No guarde el producto ni ninguna de sus partes a temperaturas ni en condiciones extremas como un ático caluroso o un sótano húmedo y frío. Estos extremos pueden provocar una pérdida de integridad estructural.

-Para preservar el brillo del acabado de alta calidad que recubre su producto, se recomienda que coloque un paño o una almohadilla de fieltro debajo de cualquier objeto que coloque sobre el acabado.

-Límpielo con un trapo húmedo y luego con uno seco para preservar el brillo y la belleza originales de este fino acabado.

-No utilice productos químicos abrasivos.

-No pulverice limpiadores directamente sobre el mueble.

-Elévelo ligeramente cuando lo mueva sobre alfombras o moqueta para evitar que se rompan las patas.

-El uso de vaporizadores cerca de muebles puede provocar que la madera se hinche y acabe desconchándose.