

Read all instructions **before** assembly and use. **KEEP INSTRUCTIONS FOR FUTURE USE.**

**▲ ADULT ASSEMBLY REQUIRED**

Due to the presence of small parts during assembly, keep out of reach of children until assembly is complete.



*SlumberTime*<sup>™</sup>

**Simmons Juvenile Furniture**  
A Division Of Children's Products, LLC  
114 West 26th Street  
New York, NY 10001  
1-800-218-2741

Children's Products LLC is an authorized licensee of Dreamwell, Ltd. a wholly-owned subsidiary of Simmons Bedding Company. SIMMONS KIDS® and the SIMMONS S&GLOBE are registered trademarks of Dreamwell, Ltd. ©2011 Dreamwell, Ltd. All rights reserved.

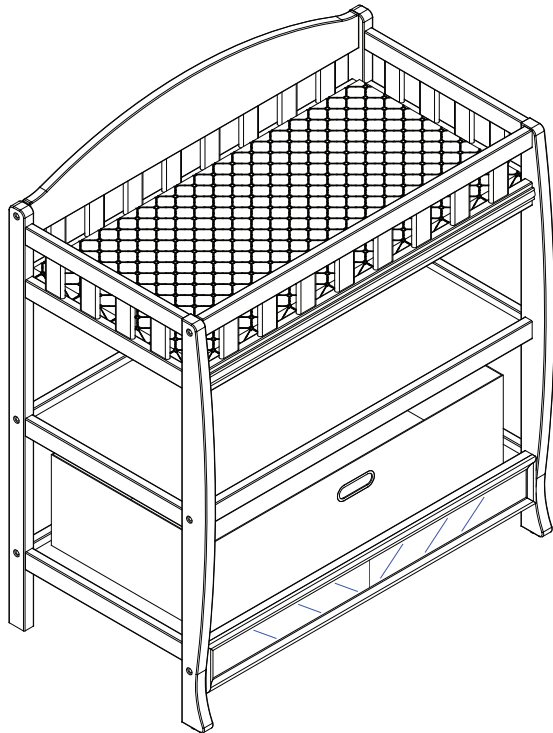

Note: The style of your item may vary from what is pictured in the instruction sheet.  
Remarque : Le modèle de votre article peut être différent de celui qui est illustré dans le feuillet d'instructions.  
Note: El estilo de su artículo puede variar de la ilustración en la hoja de instrucciones.

Lisez toutes les instructions **avant** l'assemblage et l'utilisation. **CONSERVEZ LES INSTRUCTIONS POUR UN USAGE ULTERIEUR.**

**▲ L'ASSEMBLAGE DOIT ETRE FAIT PAR UN ADULTE**

A cause de la presence de petites pieces, pendant l'assemblage gardez hors de portee des enfants jusqu'a ce que celui-ci soit termine.

Lea todas las instrucciones **antes de** ensamblar y usar. **MANTENGA LAS INSTRUCCIONES PARA SU USO FUTURO.**

**▲ DEBE SER ENSAMBLADO POR UN ADULTO**

Debido a la presencia de piezas pequeñas durante el ensamblaje, mantenga fuera del alcance de los niños hasta que complete el ensamblaje.

**Assembly Instructions for  
your Changing Table**  
**Directives de Montage pour  
votre Table à Langer**

**Instrucciones de Ensamble  
de su Tocador**

Style #: \_\_\_\_\_  
Lot: \_\_\_\_\_  
Date: \_\_\_\_\_

## **WARNING**

FALL HAZARD - To prevent death or serious injury, always keep child within arm's reach.  
Read all instructions before use of the changing table.

KEEP THESE INSTRUCTIONS IN A SAFE PLACE FOR FUTURE USE.

Inspect the changing table periodically. Do not use the changing table if it is damaged or broken. Contact Simmons Kids Furniture with any questions.

Tighten all loose screws and bolts before each use.

The maximum recommended weight of the child is 30lbs for the changing table.

This product is not intended to be used as a changing table without the pad provided by Simmons Kids Furniture.

## **AVERTISSEMENT**

RISQUE DE CHUTE – Afin de prévenir tout risque de décès ou de blessure grave, toujours demeurer à portée de bras de l'enfant placé sur la table à langer.

Bien lire toutes les instructions avant d'utiliser la table à langer

Conserver ces instructions dans un endroit sûr pour référence ultérieure.

Inspecter régulièrement la table à langer. Ne pas l'utiliser si elle est endommagée ou brisée.

Serrer tous les boulons et vis desserrés avant chaque usage.

Le poids maximum recommandé est de 30 livres (13,6kg).

Ce produit n'est pas prévu pour être utilisé comme table à langer sans le matelas fourni par Simmons Kids Furniture.

## **ADVERTENCIA**

PELIGRO DE CAIDAS - Para prevenir la muerte o lesiones graves, mantenga al niño al alcance de sus manos. Lea todas las instrucciones antes de usar el cambiador.

Coloque estas instrucciones en un lugar seguro para su uso futuro.

Inspeccione este cambiador periódicamente. No use el cambiador si esta dañado o roto.

Apriete los tornillos y pernos flojos antes de cada uso.

El peso máximo recomendado 30 libras (13.6 g).

Este producto no está destinado a ser utilizado como una cambiador sin la almohadilla suministrada por Simmons Kids Furniture.

**NOTES ON ASSEMBLY:**

- During the assembly process whenever using screws or bolts, check each by placing the screw/bolt on the diagram of the item which is drawn actual size and design. Be sure to use the proper size and shape specified in the instructions.
- To assemble this unit you may be required to place the unit on it's side and face. It is strongly recommended that assembly is done on a soft, non-abrasive surface to avoid damaging the finish.

**REMARQUES SUR L'ASSEMBLAGE :**

- Lors de l'assemblage, quand vous utilisez vis ou boulons, vérifiez chaque pièce en plaçant le vis/boulon sur le diagramme de la pièce concernée qui est dessinée en taille et forme réelle. Assurez-vous d'utiliser la taille et la forme exacte comme il est spécifié dans les instructions.

-Pour assembler cet élément vous pourriez avoir besoin de le placer sur le côté latéral et sur le côté frontal. Il est fortement recommandé de faire l'assemblage sur une surface lisse, non abrasive pour éviter d'endommager les finitions.

**INFORMACIÓN SOBRE EL MONTAJE:**

- Durante el proceso de montaje, ya utilice pernos o tornillos, compruebe cada uno de ellos colocando el perno/tornillo en el diagrama del artículo donde está dibujado el tamaño y el diseño real. Asegúrese de que utiliza el tamaño y la forma adecuada que especifican las instrucciones.

-Para montar esta unidad, puede que se le solicite que coloque la unidad de lado y de cara. Se recomienda encarecidamente que realice el montaje sobre una superficie no abrasiva para evitar dañar el acabado.

**NOTES ON USE:**

Keep children and others safe by following these simple rules:

- **Do not** allow any child to play on furniture
- **Do not** allow climbing on any piece of furniture.
- **Do not** allow hanging from any piece of furniture.
- Always monitor your child's activity when in the nursery.

**REMARQUES SUR L'UTILISATION :**

Assurez la sécurité des enfants et des autres en suivant ces simples règles :

- **Ne pas** autoriser les enfants à jouer sur un meuble.
- **Ne pas** autoriser l'escalade d'aucun meuble.
- **Ne pas** autoriser à se suspendre d'aucun meuble.
- Toujours surveiller l'activité de votre enfant lors qu'il se trouve dans sa chambre.

**INFORMACION SOBRE EL USO:**

Mantenga a los niños y otras personas a salvo siguiendo estas sencillas reglas:

- No permita que ningún niño juegue sobre muebles.
- No permita que nadie trepe sobre un mueble.
- No permita que nadie se cuelgue de un mueble.
- Vigile siempre la actividad de su hijo cuando se encuentre en su cuarto.

**NOTES ON CARE AND MAINTENANCE:**

- **Do not** scratch or chip the finish.

- Inspect the product periodically, contact Simmons Kids Furniture for replacement parts or questions.
- **Do not** store the product or any parts in extreme temperatures and conditions such as a hot attic or a damp, cold basement. These extremes can cause a loss of structural integrity.
- To preserve the luster of the high quality finish on your product, it is recommended to place a dolly or felt pad under any items you place on the finish.

-Clean with a damp cloth, then a dry cloth to preserve the original luster and beauty of this fine finish.

- **Do not** use abrasive chemicals.

- **Do not** spray cleaners directly onto furniture.

-Lift slightly when moving on carpeting to prevent leg breakage.

-Use of a vaporizer near furniture will cause wood to swell and finish to peel.

**REMARQUES SUR LE SOIN ET L'ENTRETIEN :**

- **Ne pas** rayer ou ébrécher la finition.

-Examinez de près le produit régulièrement, contactez Simmons Kids Furniture pour les pièces de rechange ou pour poser des questions.

- **Ne pas** ranger le produit ou des pièces a des températures extrêmes ou dans des conditions comme un grenier chaud ou une cave froide et humide. Ces extrêmes peuvent causer une perte de l'intégrité de la structure du produit

-Pour préserver le lustre original et la beauté de ce fini raffiné nettoyez avec un chiffon humide, puis un chiffon sec.

- **Ne pas** utiliser des produits chimiques abrasifs

- **Ne pas** pulvériser un nettoyeur directement sur le meuble, pulvériser sur le torchon et puis appliquer sur le meuble. Testez le produit

nettoyant sur un endroit discret avant de l'utiliser sur la totalité du meuble

-Lors d'un déplacement sur une moquette ou tapis, soulevez légèrement le meuble pour éviter de casser les pieds.

-L'utilisation d'un vaporisateur près du meuble causera le gonflement du bois et l'écaillage de la finition.

**NOTAS SOBRE SU CUIDADO Y MANTENIMIENTO**

- No arañe ni desconche el acabado.

- Inspeccione el producto con regularidad, póngase en contacto con Simmons Kids Furniture para el recambio de partes o para formular preguntas.

-No guarde el producto ni ninguna de sus partes a temperaturas ni en condiciones extremas como un ático caluroso o un sótano húmedo y frío. Estos extremos pueden provocar una pérdida de integridad estructural.

-Para preservar el brillo del acabado de alta calidad que recubre su producto, se recomienda que coloque un paño o una almohadilla de fieltro debajo de cualquier objeto que coloque sobre el acabado.

-Limpieo con un trapo húmedo y luego con uno seco para preservar el brillo y la belleza originales de este fino acabado.

-No utilice productos químicos abrasivos.

-No pulverice limpiadores directamente sobre el mueble.

-Elevélo ligeramente cuando lo mueva sobre alfombras o moqueta para evitar que se rompan las patas.

-El uso de vaporizadores cerca de muebles puede provocar que la madera se hinche y acabe desconchándose.

THIS PAGE LISTS THE PARTS THAT ARE REQUIRED TO ASSEMBLE YOUR CRIB. PLEASE CONTACT CUSTOMER SERVICE AT 1-800-218-2741 BEFORE STARTING ASSEMBLY IF ANY PARTS ARE MISSING OR DAMAGED.

CETTE PAGE ÉNUMÈRE LES PIÈCES QUI SONT EXIGÉES POUR ASSEMBLER VOTRE HUCHE. SERVICE À LA CLIENTÈLE DE CONTACT À 1-800-218-2741 AVANT LA MISE EN MARCHÉ DE L'ASSEMBLÉE SI DES PIÈCES SONT ABSENTES OU ENDOMMAGÉES

ESTA PÁGINA ENUMERA LAS PIEZAS QUE SE REQUIEREN PARA MONTAR SU PESEBRE. POR FAVOR CONTACTO EL SERVICIO DE ATENCIÓN AL CLIENTE EN 1-800-218-2741 ANTES DE ENCENDER A LA ASAMBLEA SI ALGUNAS PIEZAS SON QUE FALTA O DAÑADAS.

### CHANGING TABLE PARTS

### PIÈCES DE Table à Langer PIEZAS DE LA Tocador

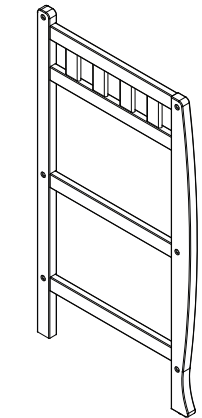

#1 - (1) Left Side  
(1) Côté gauche  
(1) Lado izquierdo  
22202

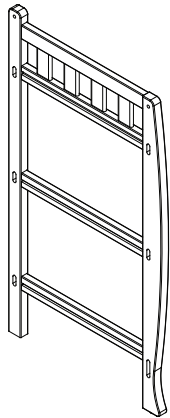

#2 - (1) Right Side  
(1) Côté Droit  
(1) Lado Derecho  
22203

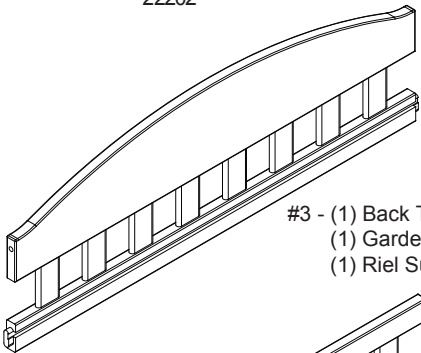

#3 - (1) Back Top Rail  
(1) Garde Supérieur Arrière  
(1) Riel Superior Trasero  
22204

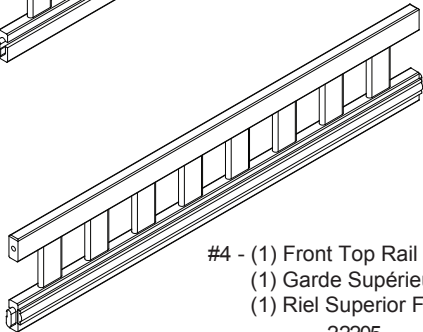

#4 - (1) Front Top Rail  
(1) Garde Supérieur Avant  
(1) Riel Superior Frontal  
22205

#5 - (3) Shelf Rail  
(3) Barre de la Tablette  
(3) Riel del Estante  
22206

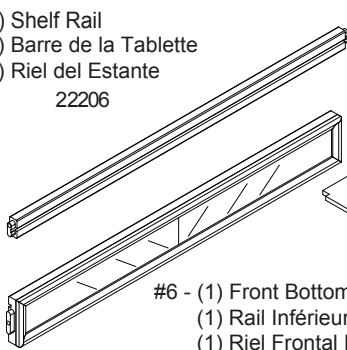

#6 - (1) Front Bottom Rail  
(1) Rail Inférieur Avant  
(1) Riel Frontal Inferior  
22207

#7 - (1) Thick Shelf (Top)  
(1) Tablette Épaisse (Supérieure)  
(1) Estante Grueso (Parte Superior)  
22208

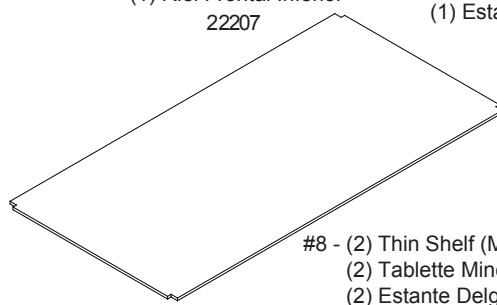

#8 - (2) Thin Shelf (Middle & Bottom)  
(2) Tablette Mince (Centrale et Inférieure)  
(2) Estante Delgado (Parte Media y Inferior)  
22209

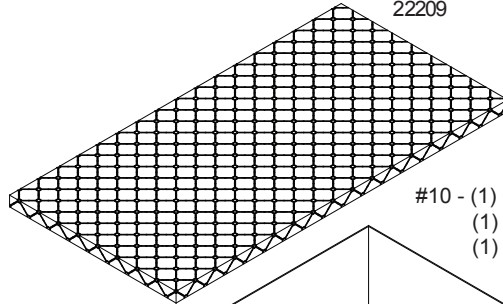

#10 - (1) Changing Pad  
(1) Matelas à Langer  
(1) Superficie para Cambios  
22210

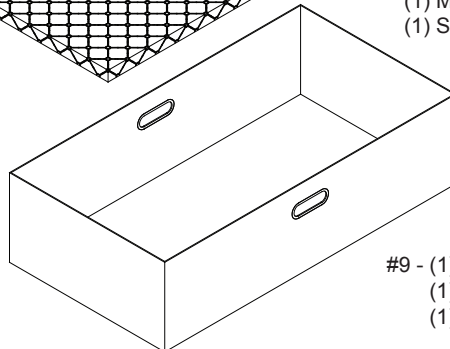

#9 - (1) Fabric Bin  
(1) Casier en Tissu  
(1) Cesto de Tela  
22446

### Changing Table Hardware Matériel de Table à Langer Pernos del Tocador

**Note: Fasteners are shown full size**  
**Remarque: Les dispositifs de fixation sont**  
**Montrés en taille réelle**  
**Nota: Los pernos se muestran en tamaño real**

Hardware kit Part # 22211 for color 208.

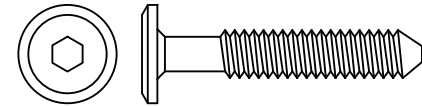

#11 - (12) M6 x 35mm Bolt  
(12) Boulons M6 x 35mm  
(12) Pernos M6 x 35mm  
5464

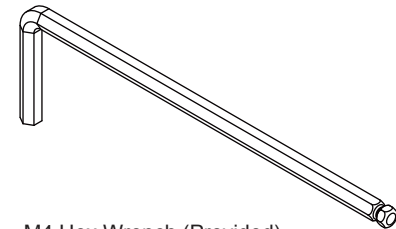

M4 Hex Wrench (Provided)  
M4 Clé À Six Pans (Fournie)  
M4 Llave Hexagonal (se Incluye)  
1177

**STEP #1**  
**ÉTAPE N°1**  
**PASO #1**

The following tools and parts are required:  
 Outils et pièces nécessaires:  
 Se necesitan las siguientes herramientas y piezas:

Note: Fasteners are shown full size  
 Remarque: Les dispositifs de fixation sont  
 Montrés en taille réelle  
 Nota: Los pernos se muestran en tamaño real

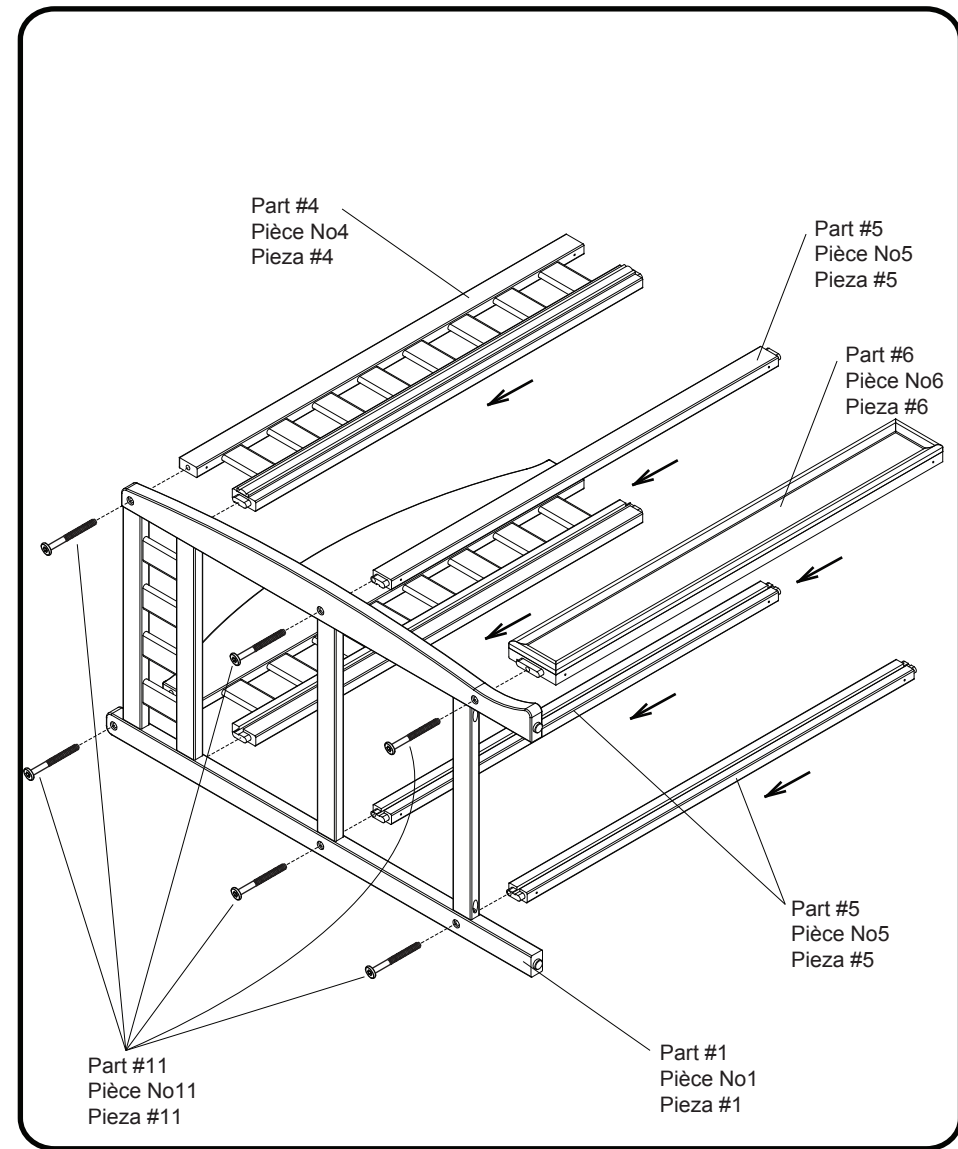
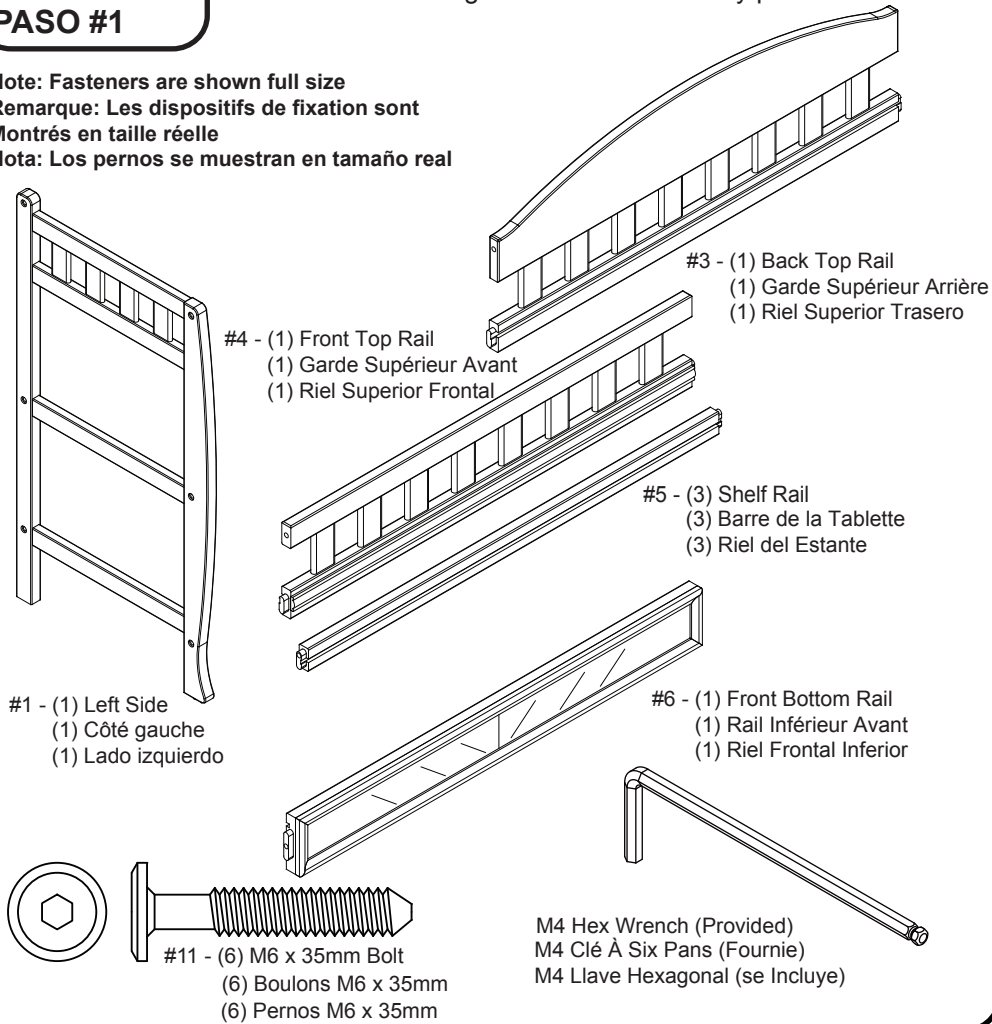

**STEP #1**

Attach (1) Back Top Rail (Part #3), (1) Front Top Rail (Part #4), (3) Shelf Rails (Part #5) and (1) Front Bottom Rail (Part #6) to the Left Side (Part #1) with (6) M6x35mm Bolts (Part #11) using the M4 Hex Wrench. **Be sure the grooves face to the inside.**

**ÉTAPE No1**

Fixer (1) Garde Supérieur Arrière (Pièce #3), (1) Garde Supérieur Avant (Pièce #4), (3) Barres de la Tablette (Pièce #5) et (1) Garde Inférieur Avant (Pièce #6) sur le Côté Gauche (Pièce #1) avec (6) Boulons M6 x 35 mm (Pièce #11) à l'aide de la clé hexagonale M4. **Assurez-vous que les encoches sont orientées vers l'intérieur.**

**PASO #1**

Ponga (1) Riel Superior Trasero (Pieza #3), (1) Riel Superior Frontal (Pieza #4), (3) Rieles de estante (Pieza #5) y (1) Riel Inferior Frontal (Pieza #6) en el Lado Izquierdo (Pieza #1) con (6) Pernos M6x35mm (Pieza #11) utilizando la Llave Hexagonal M4. **Asegúrese de que las ranuras quedan de cara hacia adentro.**



## STEP #2 ÉTAPE N°2 PASO #2

The following tools and parts are required:  
Outils et pièces nécessaires:  
Se necesitan las siguientes herramientas y piezas:

Note: Fasteners are shown full size  
Remarque: Les dispositifs de fixation sont  
Montrés en taille réelle  
Nota: Los pernos se muestran en tamaño real

From Step 1  
Après l'Étape 1  
Del Paso 1

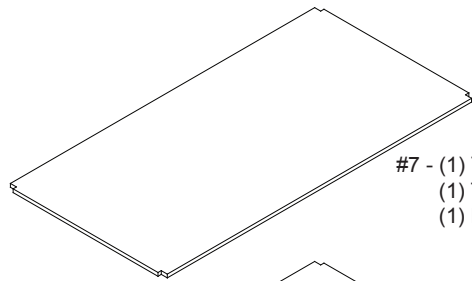
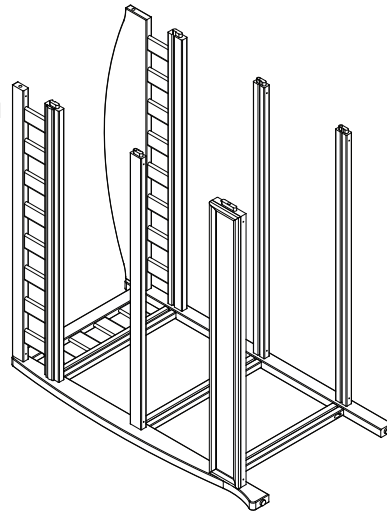

#7 - (1) Thick Shelf (Top)  
(1) Tablette Épaisse (Supérieure)  
(1) Estante Grueso (Parte Superior)

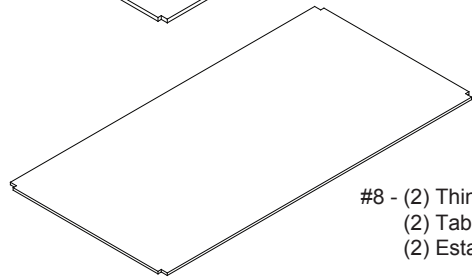

#8 - (2) Thin Shelf (Middle & Bottom)  
(2) Tablette Mince (Centrale et Inférieure)  
(2) Estante Delgado (Parte Media y Inferior)

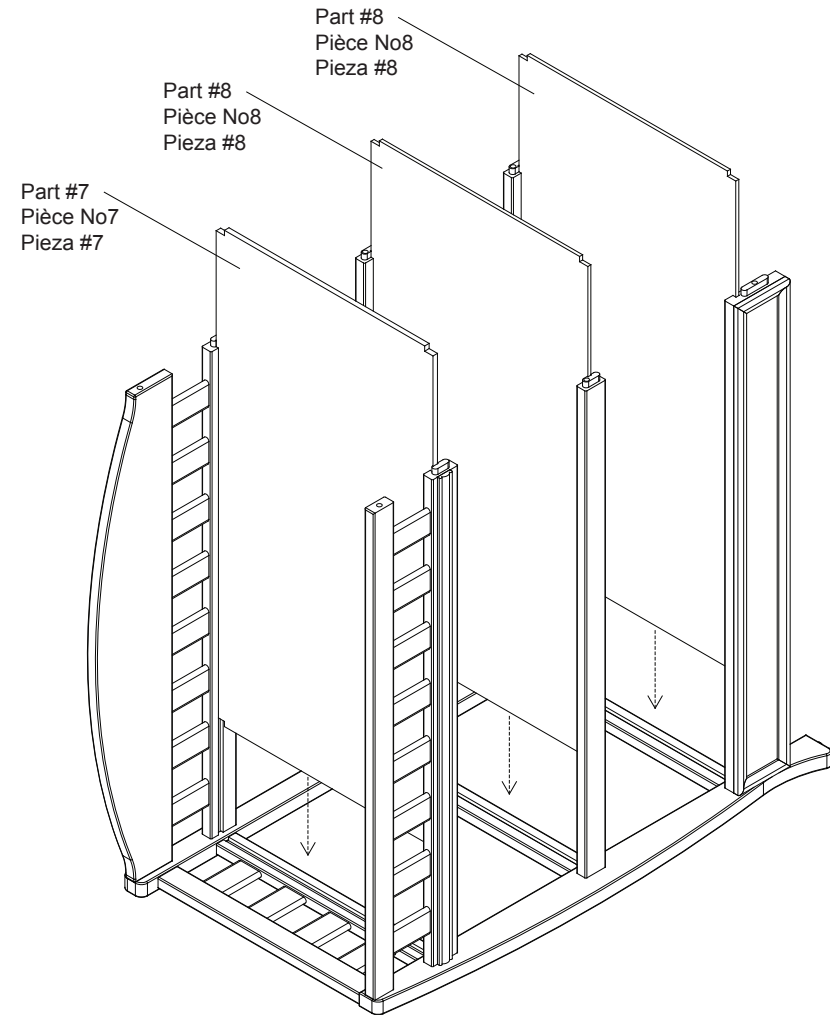

## STEP #2

Lay Left Side on the floor, rails up. Slide the Thick Shelf (Part #7) in the grooves on the Front Top Rail and Back Top Rail, into the groove on the Left Side, Slide (2) Thin Shelves (Part #8) in the grooves on the Shelf Rails and Front Bottom Rail, into the grooves on the Left Side as shown.

## ÉTAPE No2

Placer le Côté Gauche au sol, en orientant les gardes vers le haut. Faites glisser la Tablette Épaisse (Pièce #7) dans les encoches du Garde Supérieur Avant et du Garde Supérieur Arrière, puis dans l'encoche sur le Côté Gauche, faites glisser (2) Tablettes Minces (Pièce #8) dans les encoches des Barres de la Tablette et du Garde Inférieur Avant, dans les encoches sur le côté gauche, tel qu'illustré.

## PASO #2

Ponga el Lado Izquierdo en el suelo, con los rieles hacia arriba. Deslice el Estante Grueso (Pieza #7) en las ranuras del Riel Superior Frontal y Riel Superior Trasero hacia la ranura del Lado Izquierdo, deslice (2) Estantes Delgados (Pieza #8) en las ranuras de Los rieles de estante y Riel Inferior Frontal hacia las ranuras del lado derecho, tal como se indica.

### STEP #3 ÉTAPE N°3 PASO #3

The following tools and parts are required:  
Outils et pièces nécessaires:  
Se necesitan las siguientes herramientas y piezas:

Note: Fasteners are shown full size  
Remarque: Les dispositifs de fixation sont  
Montrés en taille réelle  
Nota: Los pernos se muestran en tamaño real

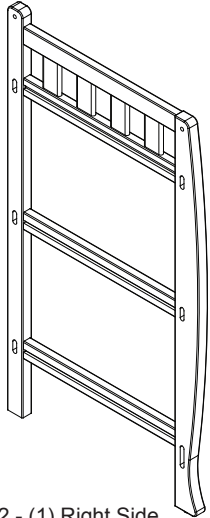

#2 - (1) Right Side  
(1) Côté Droit  
(1) Lado Derecho

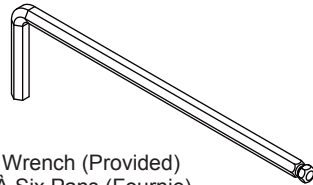
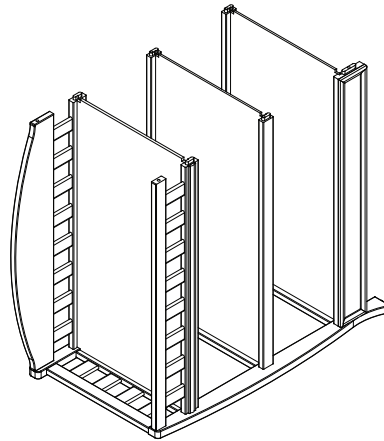

M4 Hex Wrench (Provided)  
M4 Clé À Six Pans (Fournie)  
M4 Llave Hexagonal (se Incluye)

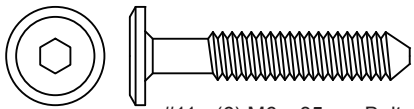

#11 - (6) M6 x 35mm Bolt  
(6) Boulons M6 x 35mm  
(6) Pernos M6 x 35mm

Part #11  
Pièce No11  
Pieza #11

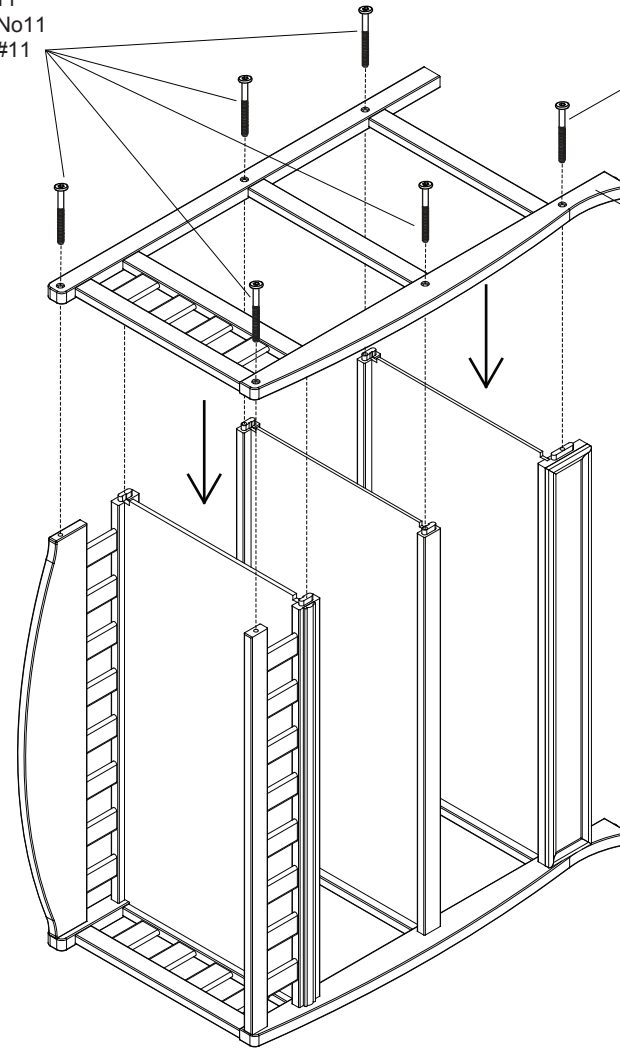

### STEP #3

Attach the Right Side (Part #2) to the assembly from step 2 with (6) M6 x 35 mm Bolt (Part #11) using the M4 Hex Wrench as shown.

### ÉTAPE No3

Fixer le Côté Droit (Pièce #2) à l'ensemble monté à l'étape 2 avec (6) Boulons M6 x 35 mm (Pièce #11) à l'aide de la clé hexagonale M4, tel qu'indiqué.

### PASO #3

Ponga el Lado Derecho (Pieza #2) en el cuerpo de la cuna del paso 2 con (6) Pernos M6x35mm (Pieza #11) utilizando la Llave Hexagonal M4, tal como se indica.

## STEP #4 ÉTAPE N°4 PASO #4

The following tools and parts are required:  
Outils et pièces nécessaires:  
Se necesitan las siguientes herramientas y piezas:

Note: Fasteners are shown full size  
Remarque: Les dispositifs de fixation sont  
Montrés en taille réelle  
Nota: Los pernos se muestran en tamaño real

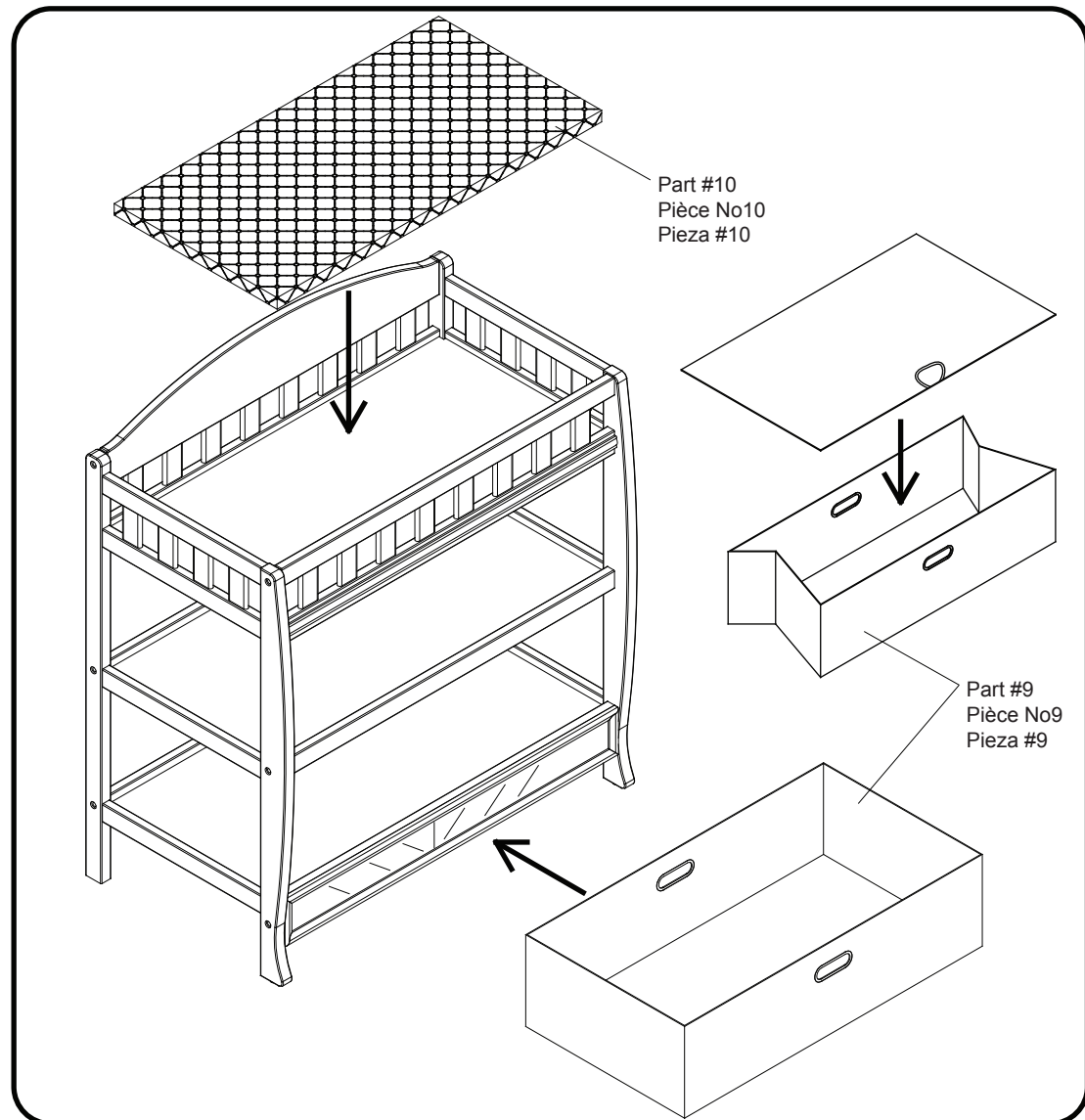
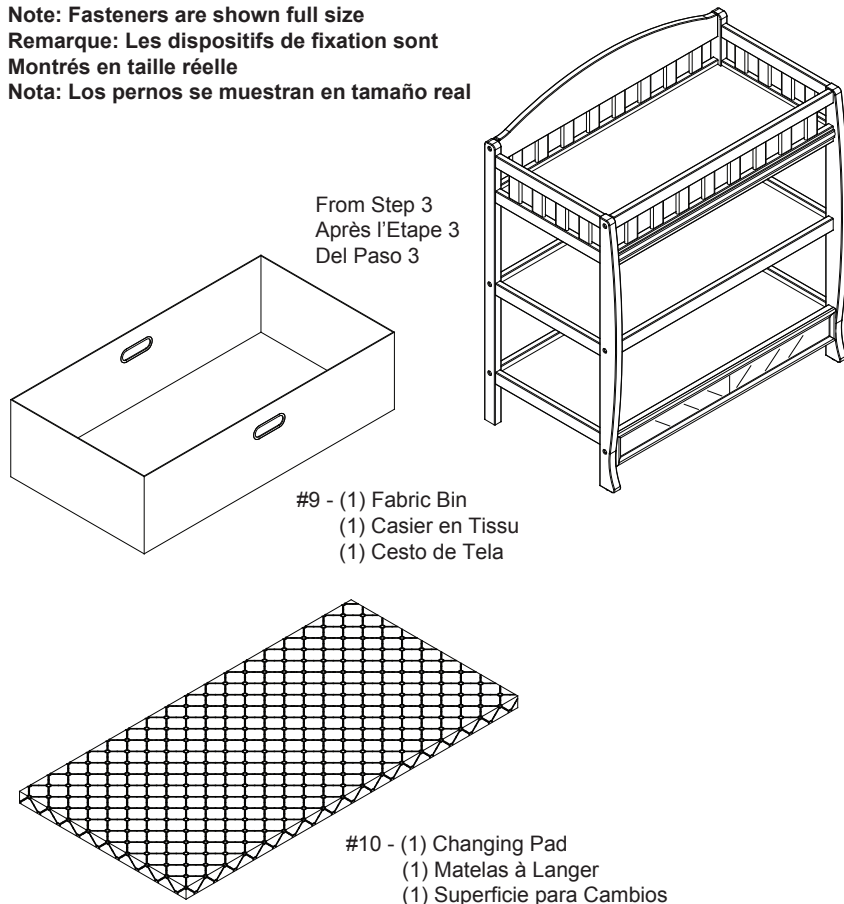

### STEP #4

1. Unfold the Fabric Bin (Part #9) and insert the base as shown.
2. Insert the Fabric Bin (Part #9) into lower shelf.
3. Place the Changing Pad (Part #10) onto the upper shelf.

### ÉTAPE No4

1. Dépliez le Casier en Tissue (Pièce #9) et insérez la base comme sur l'illustration.
2. Insérez le Casier en Tissue (Pièce #9) dans la tablette inférieure.
3. Placez le Matelas à Langer (Pièce #10) sur la tablette supérieure.

### PASO #4

1. Desdoble el Cesto de Tela (Pieza #9) e inserte la base como se indica.
2. Inserte el Cesto de Tela (Pieza #9) en el estante inferior.
3. Ponga la Cubierta para Cambiar (Pieza #10) en el estante superior.