

# ASSEMBLY INSTRUCTIONS FOR YOUR SIMMONS FULL-SIZE BED

INSTRUCTIONS POUR  
ASSEMBLAGE DU GRAND  
LIT SIMMONS

INSTRUCCIONES DE  
ENSAMBLE PARA SU CAMA  
TAMAÑO COMPLETO O  
MARCA SIMMONS



REMARQUE: LA SPECIFITE DE VOTRE LIT PEUT ETRE DIFFERENTE  
DE CE QUI FIGURE DANS LE CARNET DES INSTRUCTIONS.

NOTA: EL ESTILO DE SU CAMA PUEDE VARIAR DEL  
MOSTRADO EN LA PAGINA DE INSTRUCCIONES.

NOTE: THE STYLE OF YOUR BED MAY VARY FROM  
WHAT IS PICTURED IN THE INSTRUCTION SHEET.

# PARTS LIST LISTE DES PIECES LISTA DE PARTES

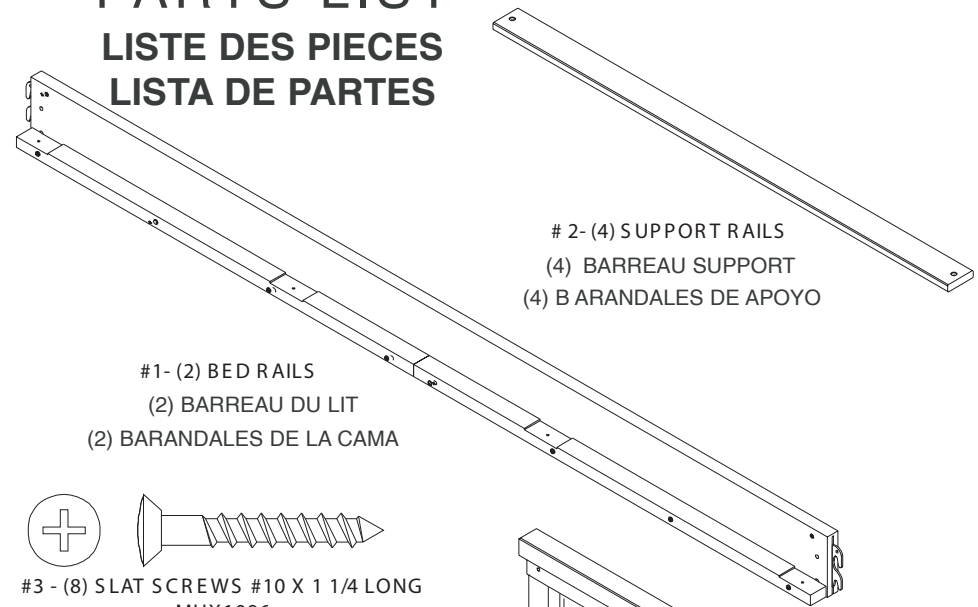

#1- (2) BED RAILS  
(2) BARREAU DU LIT  
(2) BARANDALES DE LA CAMA

#2- (4) SUPPORT RAILS  
(4) BARREAU SUPPORT  
(4) B ARANDALES DE APOYO

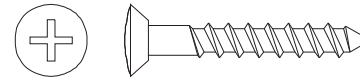

#3 - (8) SLAT SCREWS #10 X 1 1/4 LONG  
MHX1096

(8) VIS LATTES No. 10 x 1 1/4 DE LONGUEUR  
(8) TORNILLOS PLANOS #10 X 1 1/4 LARGO

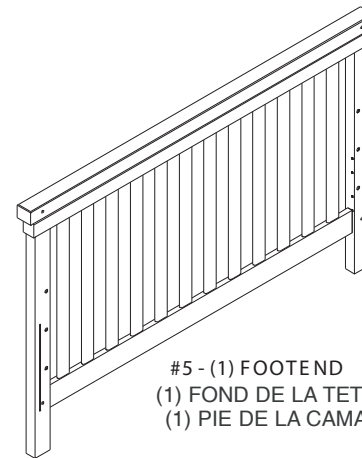

#5 - (1) FOOTEND  
(1) FOND DE LA TETE  
(1) PIE DE LA CAMA

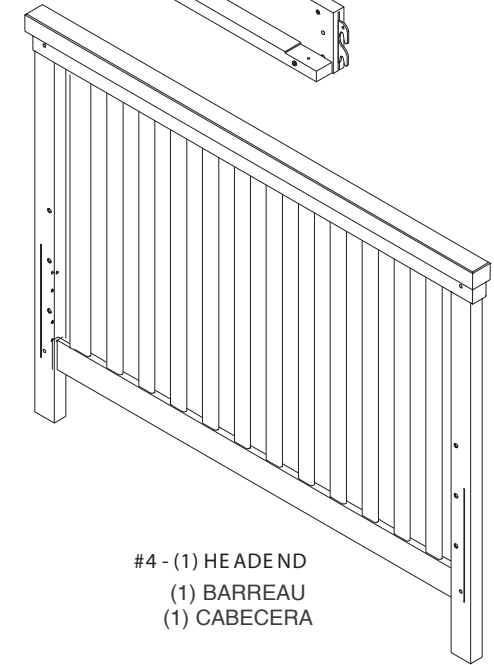

#4 - (1) HEADEND  
(1) BARREAU  
(1) CABECERA



SIMMONS KIDS®

Children's Products LLC is an authorized licensee of Dreamwell, Ltd. a wholly-owned subsidiary of Simmons Bedding Company. SIMMONS KIDS®, SIMMONS® and the SIMMONS S Logo are registered trademarks of Dreamwell, Ltd. ©2014 Dreamwell, Ltd. All rights reserved.

Simmons Juvenile Furniture  
A Division Of Children's Products, LLC  
114 West 26th Street  
New York, NY 10001  
Phone: 1-800-218-2741  
Fax: (920) 779-4216

## TOOLS NEEDED FOR ASSEMBLY

OUTILS N...CESSAIRES POUR L'ASSEMBLAGE  
HERRAMIENTAS NECESARIAS PARA ARMAR

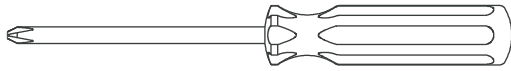

PHILLIPS SCREWDRIVER  
TOURNEVIS PHILLIPS  
DESTORNILLADOR PHILLIPS

**CAUTION: DO NOT USE A POWER SCREWDRIVER THEY CAN CAUSE SCREWS TO BREAK OR STRIP.**

**MISE EN GARDE: NE PAS UTILISER UN TOURNEVIS ASSISTÉ QUI PEUT CASSER LES VIS OU DÉPOUILLER LES FILETS.**

**PRECAUCIÓN: NO UTILICE UN DESTORNILLADOR ELÉCTRICO PORQUE SE PUEDEN ROMPER LOS TORNILLOS O DAÑAR LAS ROSCAS.**

### FULL-SIZE BED INSTRUCTIONS

- NOTE: IF STARTING FROM A CRIB, DISASSEMBLE THE CRIB COMPLETELY USING THE CRIB INSTRUCTION SHEET IN REVERSE ORDER. KEEP ALL BOLTS AND MATTRESS SUPPORT IF A SAFE PLACE FOR FUTURE USE.
- ATTACH 1 BED RAIL (PART #1) TO THE HEADEND (PART #4) BY INSERTING THE TABS INTO THE POST. NOTE: THE TABS MUST BE ABOVE THE PINS WHEN INSERTING BED RAIL INTO THE POSTS. ONCE THE RAIL IS INTO THE POST OF THE HEADEND, PUSH DOWN TO LOCK INTO PLACE.
- ATTACH THE OTHER BED RAIL (PART #1) TO THE OPPOSITE SIDE OF THE HEADEND (PART #4) IN THE SAME MANNER.
- ATTACH FOOTEND (PART #5) TO THE BED RAILS (PART #1) IN THE SAME MANNER BY INSERTING BOTH RAILS INTO THE POSTS AT THE SAME TIME.
- ATTACH 4 SUPPORT SLATS (PART #2) USING THE 8 SCREWS (PART #3) PROVIDED USING A PHILLIPS SCREWDRIVER. BE SURE SUPPORT SLATS ARE SEATED IN NOTCH ON BED RAILS AND SCREWS ARE PROPERLY TIGHTENED. USE WAX OR SOAP ON SCREW THREADS TO EASE ASSEMBLY.

### INSTRUCTIONS POUR ASSEMBLAGE DU GRAND LIT

- REMARQUE: A COMMENCER PAR LE LIT POUR BEBE: DEMONTEZ LE LIT COMPLETEMENT A L'AIDE DES INSTRUCTIONS FOURNIES DANS LE CARNET EN ORDRE INVERSE. CONSERVEZ TOUS LES BOULONS ET LE SUPPORT MATELAS POUR VOUS EN SERVIR DANS L'AVENIR.
- ATTACHEZ UN BARREAU DU LIT (PIECE No.1) AU FOND DE LA TETE DE LIT (PIECE No.4) EN INSERANT LES ATTACHES DANS LA MANCHE. REMARQUE: LES ATTACHES DOIVENT ETRE AU DESSUS DES BROCHES AU MOMENT DE L'INSERTION DES BARREAU DANS LES MANCHES. ASSUREZ-VOUS QUE LE BARREAU EST DANS LA MANCHE DU FOND DE LIT ET PUSSEZ LA SERRURE POUR LE REMETTRE EN POSITION.
- ATTACHEZ L'AUTRE BARREAU (PIECE No. 1) AU BOUT INVERSE DU BARREAU DU FOND DE LA TETE DE LIT (PIECE No.4) DE LA MEME MANNIERE.
- ATTACHEZ LE FOND DU LIT (PIECE No. 5) AUX BARREAUX (PIECE No.1) DE LA MEME MANNIERE EN INSERANT TOUS LES BARREAUX DANS LES MANCHES A LA FOIS.
- ATTACHEZ QUATRE SUPPORTS (PIECES No. 2) A L'AIDE DE HUIT VIS (PIECE No.3) FOURNIES EN SE SERVANT D'UN TOURNEVIS PHILLIPPS. ASSUREZ-VOUS QUE LES LATTES SONT BIEN EN POSITION DANS L'ENCOCHE DU BARREAU ET QUE LES VIS SONT BIEN SERREES. METTEZ DE LA CIRE OU DU SAVON SUR LES FILETS AFIN DE FACILITER L'ASSEMBLAGE.

### INSTRUCCIONES PARA LA CAMA TAMAÑO COMPLETO

- NOTA: SI EMPIEZA DE UNA CUNA, DESARME COMPLETAMENTE LA CUNA USANDO LAS INSTRUCCIONES EN ORDEN INVERTIDO. GUARDE TODOS LOS TORNILLOS Y APOYOS PARA EL COLCHÓN EN UN LUGAR SEGURO PARA UN USO FUTURO.
- FIJE 1 BARANDAL DE LA CAMA (PARTE #1) A LA CABECERA (PARTE #4) INSERTANDO LAS LAMINILLAS EN EL POSTE. NOTA: LAS LAMINILLAS DEBEN ESTAR ARRIBA DE LAS CLAVIJAS AL INSERTAR EL BARANDAL DE LA CAMA EN LOS POSTES. UNA VEZ QUE EL BARANDAL ESTE EN EL POSTE DE LA CABECERA, EMPUJE HACIA ABAJO PARA QUE QUEDE ASEGURADO.
- UNA EL OTRO BARANDAL DE LA CAMA (PARTE #1) AL LADO OPUESTO DE LA CABECERA (PARTE #4) DE LA MISMA MANERA.
- UNA EL PIE DE LA CAMA (PARTE #5) A LOS BARANDALES DE LA CAMA (PARTE #1) DE LA MISMA MANERA INSERTANDO AMBOS BARANDALES EN LOS POSTES AL MISMO TIEMPO.
- UNA 4 TABLILLAS DE APOYO (PARTE #2) USANDO LOS 8 TORNILLOS PLANOS (PARTE #3) QUE LE PROPORCIONAMOS CON UN DESTORNILLADOR MARCA PHILLIPPS. ASEGURESE DE QUE LAS TABLILLAS DE APOYO ESTEN ASEGURADAS EN LAS RANURAS DE LOS RIELES DE LA CAMA Y QUE LOS TORNILLOS ESTEN APRETADOS APROPIADAMENTE. USE CERA O JABON EN LAS ROSCAS DE LOS TORNILLOS PARA HACER MAS FACIL EL ENSAMBLE.

