

Register your product online at

www.scosche.com/register



SCOSCHE

MCQWD-XTET

MAGICMOUNT™ CHARGE
MAGNETIC MOUNT
WITH Qi WIRELESS CHARGING

**READ INSTRUCTIONS COMPLETELY BEFORE
INSTALLING THIS MOUNT KIT.**

WARNING: Do not use the magnetic mount with any hard-drive based devices such as: iPod classic, iPod video and Zune MP3 players. Use caution whenever removing or handling plastic parts of any vehicle. Unnecessary force or pressure can cause pieces to crack or break. Please use a plastic card to remove the metal plates. Remove adhesive residue with a non-abrasive cleaner.

AIRBAG WARNING: Do not place this pad, or any other object, on or near the airbag. In the event of deployment, objects placed on or near airbag could cause serious injury.

Caution: This magnetic mount is not a toy. The small magnets are harmful if swallowed. Keep away from children.

NOTICE TO DRIVERS: Please check your local and state vehicle codes regarding cell phone, GPS or portable device mounting laws and restrictions. Alternative Scosche mounting products are available, if windshield/dash mounting is prohibited in your state or locale. Scosche does not take any responsibility for any fines, penalties, or damages that may be incurred as a result of disregarding this notice.



IMPORTANT!
**DO NOT RETURN PRODUCT
TO THE RETAILER**

IF YOU NEED ASSISTANCE OR REPLACEMENT PARTS

CALL US TOLL FREE: 1-800-363-4490 X1

HOURS MON-FRI 8AM-5:30PM (PST) SATURDAY 8AM-2PM (PST)

PARTS INCLUDED

- (1) Magnetic mount with wireless charging, suction cup mount & ball-joint bracket
- (1) Large single plate with template guide for mounting to device
- (2) Small metal plates with template guide for mounting to case
- (1) Car power adapter (1) USB-C charge cable
- (2) Wire clips (1) Cleaning wipe

- 1. **MAGICPLATE™ LARGE PLATE** (for mounting to **device**)
 - 1a. **MAGNETIC MOUNTING SURFACES** (top & bottom)
 - 1b. **NON-MAGNETIC CHARGING AREA** (center)
 - 1c. **TEMPLATE GUIDE**
- 2. **MAGICPLATE™ SMALL METAL PLATES (2)**
(for mounting to **case**)
 - 2a. **TEMPLATE GUIDE**
- 3. **MAGICMOUNT™ CHARGE MAGNETIC MOUNT WITH Qi WIRELESS CHARGING**
 - 3a. **MAGNETIC MOUNTING SURFACES** (top & bottom)
 - 3b. **Qi WIRELESS CHARGING AREA** (center)
 - 3c. **NOTE:** Design allows mounting area to rotate 360° independently of the charging area, and allows air flow between the charging area and the device
- 4. **LED INDICATOR**
- 5. **AMBIENT LIGHT SENSOR**
- 6. **BALL END CONNECTOR**
- 7. **BALL SOCKET** (Press ball end into socket to assemble)
- 8. **SUCTION LEVER**
- 9. **SUCTION-CUP MOUNT**
- 10. **POWER ADAPTER PORT**
- 11. **USB-C CABLE**
- 12. **12V CAR POWER ADAPTER**
(Only use provided adapter with **MAGICMOUNT™ CHARGE**)
- 13. **WIRE CLIPS** (for power adapter cable - **2 included**)

Note: For Galaxy S9/S9+ users, please contact Scosche Customer Service for mounting options.

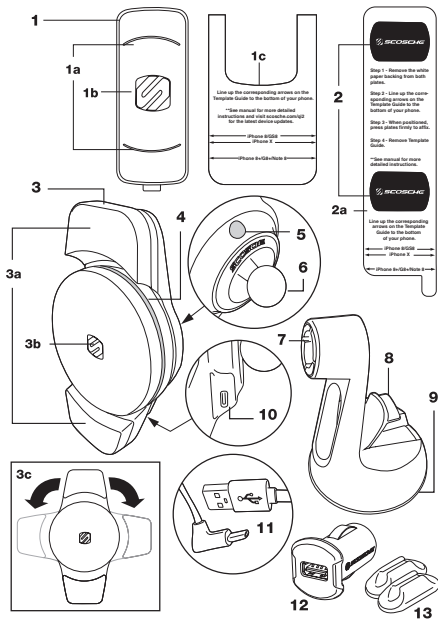

MAGICPLATE™ MOUNTING OPTIONS

NOTE: For mounting directly to device, use the large single plate with template guide as shown.

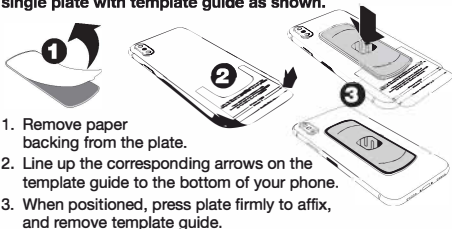

1. Remove the white paper backing from both plates.



NOTE: For mounting to case, use the (2) small plates with the integrated template guide as shown.

2. Line up the corresponding arrows on the template guide to the bottom of your phone.

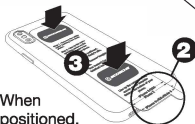

3. When positioned, press plates firmly to affix.

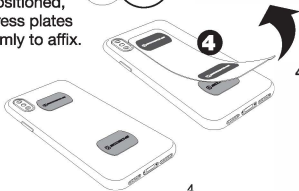

REMOVING THE METAL PLATES

Use a thin plastic card to carefully lift the plate's adhesive surface from the mounting surface. Slowly lift up and remove the plate. **Do not use any heat or liquids to remove the plate, due to risk of damaging your phone. Contact Scosche Customer Service for any additional assistance at 800.363.4490 Ext. 1 or customerservice@scosche.com.**

MAGICMOUNT™ CHARGE TRANSMITTER PLACEMENT IN VEHICLES

It is possible for the transmitter to interfere with some wireless systems within a car. Specifically, key fobs with immobilizers, keyless start systems or tire pressure monitors. Therefore, it is recommended to test the location of your transmitter before deciding on final placement.

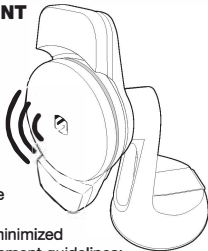

Most interference issues will be minimized by considering the following placement guidelines:

- Install transmitter a minimum of 10 inches away from the ignition lock, key fob docking station, or any location where the key fob might be stored while driving.

If the transmitter cannot be located a sufficient distance away as described above, please use the following suggestions whenever possible:

- Insert the key fob into the docking slot whenever possible while operating the transmitter.
- Connect the transmitter to a 12 volt accessory port that is powered only while the vehicle's ignition is in the "ACC" or "ON" position.
- Place phone on transmitter after vehicle is started.

WINDOW/DASH SUCTION CUP MOUNT

NOTE: STICKGRIP™ suction cup may leave residue or discoloration on some surfaces. It may also leave a ring of residue when mounted to the dash.

1. Find a location on your dashboard/windshield that is out of your direct line of sight.
2. Clean the surface on your preferred dashboard or windshield location with the supplied cleaning wipe (A)*.
3. Peel off the wrapping from the bottom of the base and position on your preferred location (B).
4. Press down on the base to apply pressure and lock the suction lever (C).

***Note:** Wipe may cause discoloration of certain plastics, vinyls and painted surfaces. It is recommended to test in an inconspicuous area first.

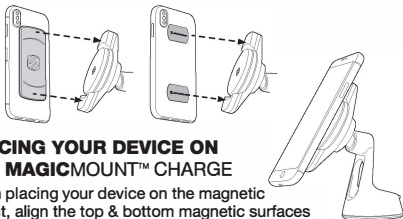
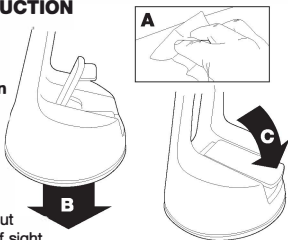

PLACING YOUR DEVICE ON THE MAGICMOUNT™ CHARGE

When placing your device on the magnetic mount, align the top & bottom magnetic surfaces on the back of your device with the top & bottom magnetic areas on the mount.

WIRELESS CHARGING

Plug the magnetic mount into your vehicle's 12V socket using the included USB-C cable and 12V power adapter as shown (A & B).

Optional: Attach the included adhesive clips (C) to the dash or console to secure the cable.

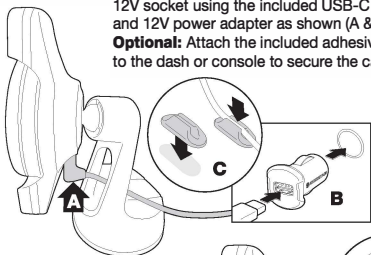

LED INDICATOR & AMBIENT LIGHT SENSOR

The LED indicator band around the edge of the mount (A) illuminates as shown in the chart below.

The ambient light sensor (B) increases the LED's intensity in bright conditions and decreases the LED's intensity in low light conditions.

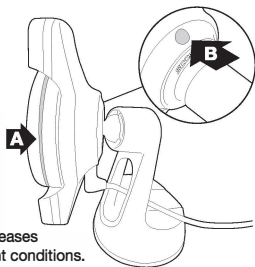

STATUS	LED
Power On	Illuminates RED, PURPLE & BLUE
Standby	OFF
Charging	BLUE
Protection Mode	Blinking RED

FCC STATEMENT

This equipment has been tested and found to comply with the limits for a WPC device, pursuant to Part 18 of the FCC Rules. These limits are designed to provide reasonable protection against harmful interference in a residential installation.

CAUTION: Changes or modifications not expressly approved by the party responsible for compliance could void the user's authority to operate the product.

NOTE: This equipment has been tested and found to comply with the limits for a wireless power charger, pursuant to Part 18 of the FCC Rules. These limits are designed to provide reasonable protection against harmful interference in a residential installation. This equipment generates, uses and can radiate radio frequency energy and, if not installed and used in accordance with the instructions, may cause harmful interference to radio communications. However, there is no guarantee that interference will not occur in a particular installation. If this equipment does cause harmful interference to radio or television reception, which can be determined by turning the equipment off and on, the user is encouraged to try to correct the interference by one or more of the following measures:

- Reorient or relocate the receiving antenna.
- Increase the separation between the equipment and receiver.
- Connect the equipment into an outlet on a circuit different from that to which the receiver is connected.
- Consult the dealer or an experienced radio/TV technician for help.

IC STATEMENT

This device complies with Industry Canada license-exempt RSS standard(s). Operation is subject to the following two conditions: (1) this device may not cause interference, and (2) this device must accept any interference, including interference that may cause undesired operation of the device.

This equipment complies with IC RSS-102 radiation exposure limits set forth for an uncontrolled environment. This transmitter must not be co-located or operating in conjunction with any other antenna or transmitter.

**For complete warranty details, please visit us at
www.scosche.com or call (800) 363-4490**

Enregistrez votre produit en ligne à www.scosche.com/register



SCOSCHE

MCQWD-XTET

MAGICMOUNT^{MC} CHARGE

**SUPPORT MAGNÉTIQUE
AVEC CHARGEMENT Qi SANS FIL**

**LISEZ LES INSTRUCTIONS COMPLÈTEMENT AVANT
D'INSTALLER CET ENSEMBLE DE SUPPORT.**

MISE EN GARDE : Ne pas employer la fixation magnétique avec tous les périphériques de disque dur à base tels que : l'iPod classic, iPod vidéo et des lecteurs MP3 Zune. Faites attention lorsque vous enlevez ou manipulez des pièces de plastique provenant de n'importe quel véhicule. Une force ou une pression superflue peuvent entraîner une fissure ou une cassure des pièces. Veuillez utiliser une carte de plastique pour enlever les plaques de métal. Enlevez les résidus d'adhésif avec un nettoyeur non abrasif.

AIRBAG PRÉCAUTION : Ne placez pas ce pad, ou tout autre objet, sur ou près de l'airbag. En cas de déploiement, les objets placés sur ou près de l'airbag pourrait provoquer des blessures graves.

Mise en garde : Ce support magnétique n'est pas un jouet. Les petits aimants sont dangereux si avalés. Tenir ce produit hors de portée des enfants.

AVIS AUX CONDUCTEURS : Veuillez vérifier vos codes de véhicule locaux et nationaux pour les lois et les restrictions sur le montage des téléphones mobiles, appareils GPS, ou appareils portatifs. Des produits de montage de Scosche alternatifs sont disponibles si le montage sur pare-brise/tableau de bord est interdit dans votre état ou région. Scosche ne prend aucune responsabilité en ce qui concerne des amendes, des pénalités ou des dommages qui peuvent être encourus si vous ne tenez pas compte de cet avis.



IMPORTANT!
Ne retournez pas le produit au détaillant!

SI VOUS AVEZ BESOIN D'ASSISTANCE EN CE QUI CONCERNE L'UTILISATION OU DES PIÈCES MANQUANTES

Veuillez D'ABORD nous contacter au **1-800-363-4490 ext 1** Numéro gratuit, assistance technique sans frais

HEURES: Du lundi au vendredi 8:00 a.m. to 5:30 p.m. (PST) Samedi 8:00 a.m. to 2:00 p.m. (PST)

LES PIÈCES COMPRENNENT

- (1) Support magnétique avec chargement sans fil, ventouse et joint à rotule
- (1) Grande plaque unique avec guide gabarit destinée au montage d'un appareil
- (2) Petites plaques métalliques avec guide gabarit pour le montage à l'étui
- (1) Adaptateur d'alimentation pour voiture (1) Câble de charge USB-C
- (2) Serre-fils (1) Ingette de nettoyage

1. **PLAQUE MAGICPLATE^{MC}** (pour le montage à l'appareil)
 - 1a. **SURFACES DE MONTAGE MAGNÉTIQUES** (haut et bas)
 - 1b. **POINT DE RECHARGE NON MAGNÉTIQUE** (centre)
 - 1c. **GABARIT DE MONTAGE**
2. **PLAQUES PETITE MAGICPLATE^{MC} (2)** (pour le montage à l'étui)
 - 2a. **GABARIT DE MONTAGE**
3. **SUPPORT MAGNÉTIQUE MAGICMOUNT^{MC} AVEC CHARGEMENT Qi SANS FIL**
 - 3a. **SURFACES DE MONTAGE MAGNÉTIQUES** (haut et bas)
 - 3b. **POINT DE RECHARGE SANS FIL Qi** (centre)
 - 3c. **REMARQUE** : Son design permet de pivoter la surface de montage sur 360° indépendamment de la zone de charge, et permet la circulation d'air entre la zone de charge et l'appareil.
4. **INDICATEUR D'ÉTAT À DEL**
5. **CAPTEUR DE LUMIÈRE AMBIANTE**
6. **CONNECTEUR CÔTÉ BOULE**
7. **SUPPORT DE BOULE**
(Presser la boule dans le connecteur coté boule pour assembler)
8. **LEVIER DE SUCCION**
9. **SUPPORT À VENTOUSE**
10. **PORT D'ADAPTATEUR D'ALIMENTATION**
11. **CÂBLE USB-C**
12. **ADAPTATEUR D'ALIMENTATION DE 12 V POUR VOITURE**
(Seulement utiliser l'adaptateur fourni avec le **MAGICMOUNT CHARGE**)
13. **SERRE-FILS** (câble pour adaptateur d'alimentation - **2 inclus**)



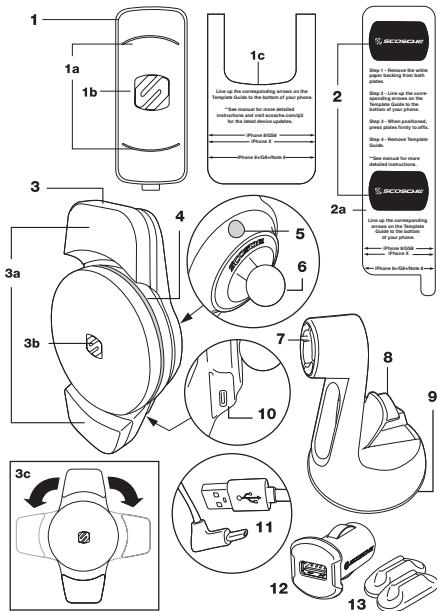

Remarque : Pour les utilisateurs du Galaxy S9/S9+ :
Veillez communiquer avec le service à la clientèle de
Scosche pour les options de montage.



SPÉCIFICATIONS : MAGICMOUNT^{MC} CHARGE

Entrée :  
Sortie : 10 W maximum

Adaptateur d'alimentation 12V

Entrée : 12 - 24 V.C.C. 
Sortie : 3.6 - 6,5 V.C.C.  3 A
6,5 - 9 V.C.C.  2 A
9 - 12 V.C.C.  1,5 A

OPTIONS DE MONTAGE MAGICPLATE

REMARQUE : Pour le montage directement sur l'appareil, utilisez la grande plaque unique avec le guide gabarit comme illustré.

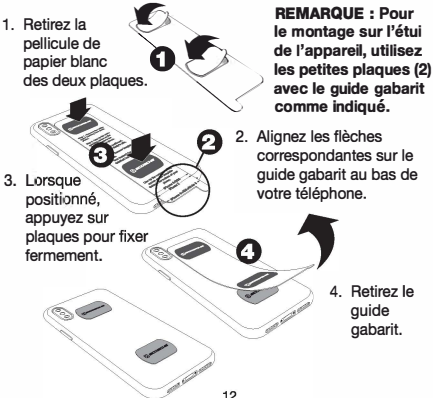
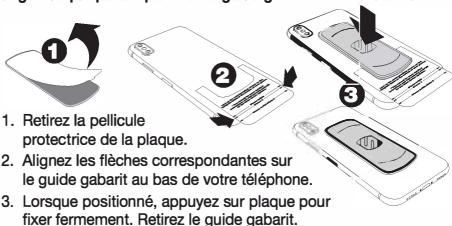

ENLEVER LA PLAQUE DE MÉTAL

Utilisez une carte mince en plastique pour soulever soigneusement la surface adhésive des plaques de la surface de montage. Soulevez lentement puis enlevez la plaque. **Ne pas utiliser de chaleur ou de liquides pour éliminer la plaque, en raison du risque d'endommager votre téléphone. Contactez le service à la clientèle de Scosche pour toute assistance supplémentaire au 800.363.4490 Ext. 1 ou customerservice@scosche.com.**

PLACEMENT DE L'ÉMETTEUR MAGICMOUNT CHARGE DANS LES VÉHICULES

Il est possible que l'émetteur interfère avec certains systèmes sans fil dans une voiture. Plus précisément, les porte-clés avec antidémarrage, systèmes de démarrage sans clé, ou les moniteurs de pression des pneus. Par conséquent, il est recommandé de tester l'emplacement de l'émetteur avant de choisir l'emplacement final.



La plupart des problèmes de brouillage seront minimisés en prenant en considération les directives de placement suivantes :

- Installez l'émetteur à une distance minimum de 25 cm de la serrure de contact, la station d'accueil pour porte-clé ou n'importe quel endroit où le porte-clé peut être stocké pendant que vous conduisez.

Si l'émetteur ne peut pas être placé à une distance suffisante comme décrit ci-dessus, suivez ces suggestions en cours d'utilisation :

- Insérez le porte-clé dans la fente d'accueil autant que possible pendant le fonctionnement de l'émetteur.
- Nous vous recommandons de connecter l'émetteur à une prise de 12 volts d'accessoire qui est alimentée uniquement lorsque le véhicule est en marche dans la position « ACC » ou « EN MARCHÉ ».
- Placez le téléphone sur l'émetteur après avoir démarré le véhicule.

MONTAGE VENTOUSE

REMARQUE : STICKGRIP ventouse peut laisser des résidus ou décoloration sur certaines surfaces. Il peut également laisser un anneau de résidus lorsqu'il est monté sur le tableau de bord.

1. Trouver un emplacement sur votre tableau de bord/pare-brise qui est de votre ligne directe de vue.
2. Nettoyer la surface sur votre emplacement de tableau de bord ou pare-brise préféré avec la lingette fournie (A)*.
3. Peler l'emballage du fond de la base et la position sur votre emplacement préféré (B).
4. La presse en bas sur la base pour appliquer de la pression et verrouille le levier de succion (C).

***Remarque :** Le chiffon de nettoyage peut causer une décoloration de certains plastiques, vinyles et surfaces peintes. Il est recommandé d'en faire l'essai sur une surface non visible.

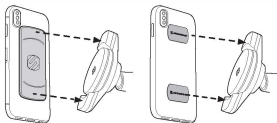
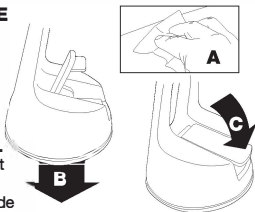

PLACER VOTRE APPAREIL SUR LE MAGICMOUNT CHARGE

Lorsque vous placez votre appareil sur le support magnétique, alignez les surfaces magnétiques supérieure et inférieure de votre appareil avec celles du support.



CHARGEMENT SANS FIL

Branchez le support magnétique dans la prise de 12 V de votre véhicule à l'aide du câble USB-Cet de l'adaptateur de 12 V tel qu'illustré (A et B).

En option : Fixez les attaches adhésives incluses (C) sur le tableau de bord ou la console pour fixer

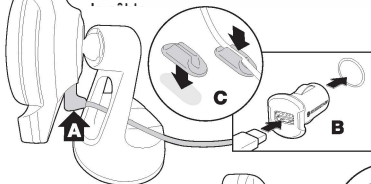

INDICATEUR À DEL ET CAPTEUR DE LUMIÈRE AMBIANTE

La bande de l'indicateur à DEL (A) autour du montage s'allumme, tel qu'indiqué dans le tableau ci-dessous. Le capteur de lumière ambiante (B) augmente l'intensité de la DEL en conditions d'éclairage fort, et diminue l'intensité de la DEL en conditions d'éclairage faible.

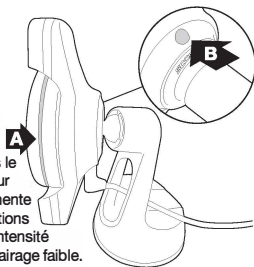

STATUT	DEL
En marche	Allumée en ROUGE, VIOLET ET BLEU
Mode d'attente	Éteinte
En charge	BLEU
Mode de protection	Clignote en ROUGE

DÉCLARATION DE CONFORMITÉ FCC

Cet équipement a été testé et déclaré conforme aux limites d'un dispositif WPC, conformément à la partie 18 des règles de la FCC. Ces limites sont conçues pour fournir une protection raisonnable contre les interférences nuisibles dans une installation résidentielle.

ATTENTION : Les changements ou modifications non expressément approuvés par la partie responsable de la conformité peuvent annuler l'autorité de l'utilisateur à utiliser le produit.

REMARQUE : Cet équipement a été testé et déclaré conforme aux limites d'un chargeur d'alimentation sans fil, conformément à la partie 18 des règles de la FCC. Ces limites sont conçues pour fournir une protection raisonnable contre les interférences nuisibles dans une installation résidentielle. Cet équipement génère, utilise et peut émettre de l'énergie radiofréquence et, s'il n'est pas installé et utilisé conformément aux instructions, peut causer des interférences nuisibles aux communications radio. Cependant, il n'y a aucune garantie que des interférences ne se produiront pas dans une installation particulière. Si cet équipement cause des interférences nuisibles à la réception radio ou télévision, ce qui peut être déterminé en éteignant et en rallumant l'équipement, l'utilisateur est encouragé à essayer de corriger l'interférence par une ou plusieurs des mesures suivantes:

- Réorienter ou déplacer l'antenne de réception.
- Augmentez la distance entre l'équipement et le récepteur.
- Branchez l'équipement sur une prise d'un circuit différent de celui auquel le récepteur est connecté.
- Consulter le revendeur ou un technicien radio / TV expérimenté pour obtenir de l'aide.

DÉCLARATION DE CONFORMITÉ IC

Le présent appareil est conforme aux CNR d'Industrie Canada applicables aux appareils radio exempts de licence. L'exploitation est autorisée aux deux conditions suivantes : (1) l'appareil ne doit pas produire de brouillage, et (2) l'utilisateur de l'appareil doit accepter tout brouillage radioélectrique subi, même si le brouillage est susceptible d'en compromettre le fonctionnement.

Ce matériel est conforme aux limites de dose d'exposition aux rayonnements ic rss-102 énoncées pour un autre environnement. cet émetteur ne doit pas être situées ou opérant conjointement avec toute autre antenne ou l'émetteur.

Pour les détails complets de la garantie, veuillez visiter notre site www.scosche.com ou composer le (800) 363-4490

Registre su producto por internet en

www.scosche.com/register



SCOSCHE

MCQWD-XTET

MAGICMOUNT^{MR} CHARGE

MONTAJE MAGNÉTICO CON CARGADOR INALÁMBRICO Qi

LEA LAS INSTRUCCIONES COMPLETAMENTE ANTES DE INSTALAR ESTE SOPORTE.

ADVERTENCIA: No utilice el soporte magnético con todos los dispositivos de disco duro basado tales como: iPod classic, iPod de vídeo y reproductores de MP3 Zune. Siempre tenga cuidado al desmontar o manipular piezas plásticas de cualquier vehículo. La fuerza o presión innecesarias pueden hacer que se rajen o se rompan. Use una tarjeta plástica para remover las placas metálicas. Remueva el resto de adhesivo con un limpiador no abrasivo.

AIRBAG ADVERTENCIA: No coloque este pad, o cualquier otro objeto, sobre o cerca de la bolsa de aire. En el caso de la implementación, los objetos colocados sobre o cerca de la bolsa de aire puede causar lesiones graves.

Atención: Este montaje magnético no es un juguete. Los pequeños imanes son nocivos si se tragan. Manténgalos alejados de los niños.

AVISO A LOS CONDUCTORES: Verifique sus normas automotrices locales y estatales acerca de las leyes y restricciones de montaje para teléfonos celulares, GPS o dispositivos móviles. Puede encontrar otros productos Scosche de montaje, si el montaje en el parabrisas/tablero está prohibido en su estado o lugar de residencia. Scosche no se responsabiliza por tipo alguno de multas, penalidades o daños por ignorar este aviso.



¡IMPORTANTE!

*¡No devuelva este producto al
establecimiento donde lo compró!*

SI NECESITA ASISTENCIA O REPUESTOS

PRIMERO Llámenos al 1-800-363-4490 ext 1

Llamadas gratis, no se cobra
por la asistencia técnica

HORAS: Lunes a Viernes 8:00 a.m. a 5:30 p.m. (Hora del Pacífico) Sábados 8:00 a.m. a 2:00 p.m. (Hora del Pacífico)

PARTES INCLUIDAS

- (1) Montaje magnético con cargador inalámbrico, fijación a ventosa y soporte con rótula
 - (1) Placa grande con plantilla guía para montar al dispositivo
 - (2) Pequeñas placas metálicas con plantilla guía para montarlas en la funda
 - (1) Adaptador de alimentación para auto
 - (1) Cable de carga USB-C
 - (2) Ganchos para cable (1) Paño de limpieza
- 1. PLACA GRANDE MAGICPLATE^{MR}** (para montar al dispositivo)
 - 1a. SUPERFICIES MAGNÉTICAS DE MONTAJE** (superior e inferior)
 - 1b. ÁREA NO MAGNÉTICA DE RECARGA** (centro)
 - 1c. PLANTILLA DE MONTAJE**
 - 2. PLACAS PEQUEÑAS MAGICPLATE^{MR} (2)** (para montarlas en la funda)
 - 2a. PLANTILLA DE MONTAJE**
 - 3. MONTAJE MAGNÉTICO CON CARGADOR INALÁMBRICO QI MAGICMOUNT^{MR}**
 - 3a. SUPERFICIES MAGNÉTICAS DE MONTAJE** (superior e inferior)
 - 3b. ÁREA DE RECARGA INALÁMBRICA QI** (centro)
 - 3c. NOTA:** El diseño permite que el área de montaje gire 360 ° independientemente del área de carga y permite que circule aire entre el área de carga y el dispositivo.
 - 4. LED INDICADOR DE ESTADO**
 - 5. SENSOR DE LUZ AMBIENTA**
 - 6. CONECTOR DE EXTREMO ESFÉRICO**
 - 7. ENCHUFE ESFÉRICO** (Presione en extremo esférico aquí para armarlo)
 - 8. PALANCA DE SUCCIÓN**
 - 9. MONTAJE A VENTOSA**
 - 10. PUERTO DEL ADAPTADOR DE ALIMENTACIÓN**
 - 11. CABLE DE CARGA USB-C**
 - 12. ADAPTADOR DE ALIMENTACIÓN DE 12 V PARA AUTO** (use únicamente el adaptador incluido con el **MAGICMOUNT CHARGE**)
 - 13. GANCHO PARA CABLE** (para adaptador de alimentación - 2 incluidos)

Nota: Para usuarios de Galaxy S9/S9+: comuníquese con el Servicio de atención al cliente de Scosche por las opciones de montaje.

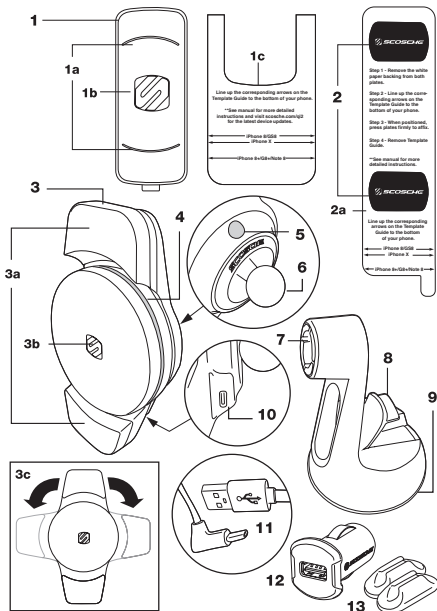

ESPECIFICACIONES:
MAGICMOUNT^{MR} CHARGE

Entrada: 5 VCC --- 2 A, 9 VCC --- 1,67 A
 Salida: 10 W máximo

19

Adaptador de alimentación 12V

Entrada: 12 - 24 VCC
 Salida: 3.6 - 6.5 VCC --- 3 A
 6.5 - 9 VCC --- 2 A
 9 - 12 VCC --- 1.5 A

OPCIONES DE MONTAJE MAGICPLATE

NOTA: Para instalarlo directamente en el dispositivo, utilice la placa grande con la plantilla guía como se indica.



1. Remueva el papel protector de la placa.
2. Alinee las flechas correspondientes de la plantilla guía con la parte inferior del teléfono.
3. Una vez posicionadas, presione firmemente en la placa para fijarlas. Remueva la plantilla guía.

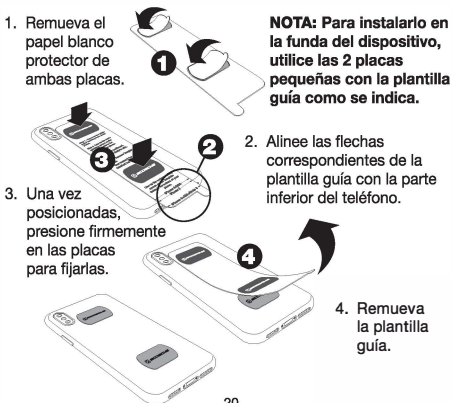

1. Remueva el papel blanco protector de ambas placas.

NOTA: Para instalarlo en la funda del dispositivo, utilice las 2 placas pequeñas con la plantilla guía como se indica.

2. Alinee las flechas correspondientes de la plantilla guía con la parte inferior del teléfono.
3. Una vez posicionadas, presione firmemente en las placas para fijarlas.
4. Remueva la plantilla guía.

PARA REMOVER LAS PLACAS METÁLICAS

Use una tarjeta de plástico delgada para levantar cuidadosamente la superficie adhesiva de la superficie de montaje. Levante lentamente la placa y remuévala. **No utilice calor o líquidos para remover la placa, debido al riesgo de dañar el teléfono. Póngase en contacto con el Servicio de Atención al Cliente de Scosche para cualquier asistencia adicional al 800.363.4490 Ext. 1 o customerservice@scosche.com.**

UBICACIÓN DEL TRANSMISOR MAGICMOUNT CHARGE EN VEHÍCULOS

El transmisor puede llegar a interferir con algunos sistemas inalámbricos del auto. Específicamente llaveros con inmovilizadores, sistemas de arranque inalámbricos o monitores de presión de los neumáticos. Por lo tanto, le recomendamos probar la ubicación de su transmisor antes de decidir su ubicación definitiva.



La mayoría de los problemas de interferencia se solucionan considerando las siguientes pautas de ubicación:

- Instale el transmisor a por lo menos 10 pulgadas de distancia de la cerradura de encendido, de la estación de acoplamiento de la llave de encendido o de cualquier lugar en el que podría guardar la llave mientras conduce.

Si no puede ubicar el transmisor lo suficientemente lejos como se indica anteriormente, siga estos consejos mientras lo use:

- Inserte el control remoto en el puerto de acoplamiento siempre que sea posible mientras usa el transmisor.
- Le recomendamos conectar el transmisor a un puerto de 12 voltios para accesorios que tenga alimentación únicamente cuando el encendido del vehículo esté en la posición "ACC" o "ON".
- Coloque el teléfono en el transmisor después de encender el vehículo.

MONTAJE VENTOSA

NOTA: STICKGRIP ventosa puede dejar residuos o decoloración en algunas superficies. También puede dejar un anillo de residuo cuando está montado en el tablero de instrumentos.

1. Encuentre una ubicación en su tablero de mando/parabrisas que es fuera de su visual directa.
2. Limpie la superficie en su ubicación preferido de tablero de mando/parabrisas con el paño de limpieza incluido (A)*.
3. Quite el envolver del fondo de la base y la posición en su ubicación preferido (B).
4. Presione en la base para ejercer presión y cerrar la palanca de succión (C).

***Nota:** El trapito de limpieza puede decolorar ciertas superficies de plástico, vinílicas y pintadas. Le recomendamos probar primero en un área no visible.

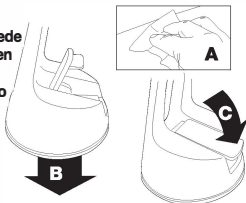

CÓMO COLOCAR SU DISPOSITIVO EN EL MAGICMOUNT CHARGE

Al colocar su dispositivo en la base magnética, alinee las superficies magnéticas superior e inferior de la parte de atrás de su dispositivo con las áreas magnéticas superior e inferior del soporte.

CARGADOR INALÁMBRICO

Enchufe la base magnética en el enchufe de 12 V de su vehículo con el cable USB-C y el adaptador de 12 V incluidos como se muestra (A y B).

Opcional: Coloque los ganchos autoadhesivos incluidos (C) en el tablero o la consola para fijar



INDICADOR LED Y SENSOR DE LUZ AMBIENTAL

La banda indicadora LED alrededor del borde del soporte (A) se ilumina como se muestra en la tabla a continuación. El sensor de luz ambiental (B) aumenta la intensidad del LED cuando hay mucha luz y disminuye la intensidad del LED cuando hay poca luz.

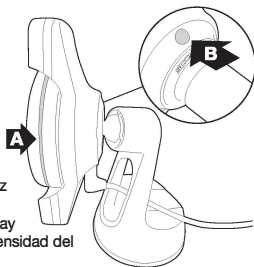

ESTADO	LED
Encendido	Se enciende en ROJO, PÚRPURA Y AZUL
En reposo	APAGADO
Cargando	AZUL
Modo de protección	ROJO parpadeante

DECLARACIÓN DE FCC

Este equipo ha sido probado y cumple con los límites para un dispositivo WPC, de conformidad con la Parte 18 de las Reglas de la FCC. Estos límites están diseñados para proporcionar una protección razonable contra interferencias dañinas en una instalación residencial.

PRECAUCIÓN: los cambios o modificaciones no aprobados expresamente por la parte responsable del cumplimiento pueden anular la autoridad del usuario para operar el producto.

NOTA: Este equipo ha sido probado y cumple con los límites para un cargador inalámbrico de energía, de conformidad con la Parte 18 de las Reglas de la FCC. Estos límites están diseñados para proporcionar una protección razonable contra interferencias dañinas en una instalación residencial. Este equipo genera, usa y puede irradiar energía de radiofrecuencia y, si no se instala y usa de acuerdo con las instrucciones, puede causar interferencia dañina a las comunicaciones de radio. Sin embargo, no hay garantía de que la interferencia no ocurra en una instalación en particular. Si este equipo causa interferencia dañina a la recepción de radio o televisión, lo que puede determinarse apagando y encendiendo el equipo, se recomienda al usuario que intente corregir la interferencia mediante una o más de las siguientes medidas:

- Reorientar o reubicar la antena receptora.
- Aumente la separación entre el equipo y el receptor.
- Conecte el equipo a una toma de corriente en un circuito diferente al que está conectado el receptor.
- Consulte al distribuidor o a un técnico experimentado en radio / TV para obtener ayuda.

DECLARACIÓN DE IC

Este dispositivo cumple con los estándares RSS exentos de licencia de Industry Canada. El funcionamiento está sujeto a las siguientes dos condiciones: (1) este dispositivo no puede causar interferencias, y (2) este dispositivo debe aceptar cualquier interferencia, incluidas las que puedan causar un funcionamiento no deseado del dispositivo.

Este equipo cumple con los límites de exposición a la radiación IC RSS-102 establecidos para un entorno no controlado. Este transmisor no debe ubicarse ni funcionar conjuntamente con ninguna otra antena o transmisor.

**Por detalles acerca de la garantía completa, visite
www.scosche.com o llame al (800) 363-4490**

Registrieren Sie Ihr
Produkt online unter

www.scosche.com/register



SCOSCHE

MCQWD-XTET

MAGICMOUNT™ CHARGE

MAGNETHALTERUNG MIT DRAHTLOSEM Qi-LADEGERÄT

**LESEN SIE DIE ANLEITUNGEN VOLLSTÄNDIG DURCH
BEVOR SIE DAS MONTAGE-KIT ANBRINGEN.**

WARNUNG: Verwenden Sie nicht die Magnethalterung mit allen Festplatten-basierten Geräten wie: iPod classic, iPod Video- und MP3-Player Zune. Seien Sie beim Entfernen oder im Umgang mit Kunststoffteilen von Autos immer vorsichtig. Unnötige Krafteinwirkung oder Druck kann dazu führen, dass Stücke reisen oder abbrechen. Benutzen Sie bitte eine Plastikkarte, um die Metalplatten zu entfernen. Beseitigen Sie Klebstoffreste mit einem nichtscheuernden Reinigungsmittel.

AIRBAG WARNUNG: Stellen Sie keine dieser Unterlage, oder andere Gegenstände, die am oder in der Nähe des Airbags. Im Falle des Einsatzes, Objekte auf oder in der Nähe von Airbags kann zu schweren Verletzungen führen.

Vorsicht: Diese Magnethalterung ist kein Spielzeug. Die kleinen Magneten sind gesundheitsschädlich, wenn sie verschluckt werden. Von Kindern fernhalten.

HINWEIS AN FAHRER: Bitte überprüfen Sie Ihre örtlichen und staatlichen Fahrzeugvorschriften von Handy-, GPS- oder tragbaren Geräten die sich auf Gesetze von Montage und Beschränkungen beziehen. Scosche übernimmt keine Verantwortung für Bußgelder, Strafen oder Schäden, die durch Nichtbeachtung dieser Hinweise hervorgerufen wurden.



WICHTIGER HINWEIS!

**GEBEN SIE DAS GERÄT NICHT
AN IHREN FACHHÄNDLER ZURÜCK.**

**FALLS SIE HILFE ODER ERSATZTEILE BENÖTIGEN,
SO RUFEN SIE UNS GEBÜHRENFREI UNTER 1-800-363-4490 X1 AN.**

GESCHÄFTSZEITEN: MONTAGS-FREITAGS 08:00-17:30 (PST) SAMSTAGS 08:00-14:00 (PST)

MITGELIEFERTE TEILE

- (1) Magnethalterung mit kabellosem Aufladen, Saugnapfhalterung und Kugelgelenkhalterung
- (1) Große Einzelplatte mit Vorlagenführung zur Befestigung am Gerät
- (2) Kleine Metallplatten mit Vorlagenführung zur Befestigung am Gehäuse
- (1) Fahrzeug-Netzadapter (1) Mikro-USB zu USB-Ladekabel
- (2) Drahtclips (1) Reinigungstuch
- 1. MAGICPLATE™ GROSSE PLATTE** (zur Befestigung des Geräts)
 - 1a. MAGNETISCHE BEFESTIGUNGSFLÄCHEN**
(Ober- und Unterseite)
 - 1b. UNMAGNETISCHER LADEBEREICH** (Mitte)
 - 1c. VORLAGENFÜHRUNG**
- 2. MAGICPLATE™ KLEINE METALLPLATTEN (2)**
(zur Befestigung am Gehäuse)
 - 2a. VORLAGENFÜHRUNG**
- 3. MAGICMOUNT™ CHARGE MAGNETHALTERUNG MIT DRAHTLOSEM Qi-LADEGERÄT**
 - 3a. MAGNETISCHE BEFESTIGUNGSFLÄCHEN** (Ober- und Unterseite)
 - 3b. Qi KABELLOSER LADEBEREICH** (Mitte)
 - 3c. ANMERKUNG:** Das Design ermöglicht eine 360° Drehung der Montagefläche unabhängig vom Ladebereich und ermöglicht einen Luftdurchfluss zwischen dem Ladebereich und dem Gerät.
- 4. LED-ANZEIGE**
- 5. UMGEBUNGSLICHTSENSOR**
- 6. KUGELGELENKANSCHLUSS**
- 7. KUGELPFANNE**
(Zum Montieren, drücken Sie das Kugelende in die Kugelpfanne)
- 8. SAUGNAPFHEBEL**
- 9. SAUGNAPFHALTERUNG**
- 10. NETZTEILANSCHLUSS**
- 11. USB-C-LADEKABEL**
- 12. 12V FAHRZEUG-NETZADAPTER** (Verwenden Sie nur den mitgelieferten Adapter für **MAGICMOUNT™ CHARGE**)
- 13. DRAHTCLIP** (für das Netzteilkabel -2 enthalten)

Anmerkung: Für Galaxy S9/S9+ Nutzer, wenden Sie sich bitte an den Scosche Kundendienst und informieren Sie sich über die Montageschritte.

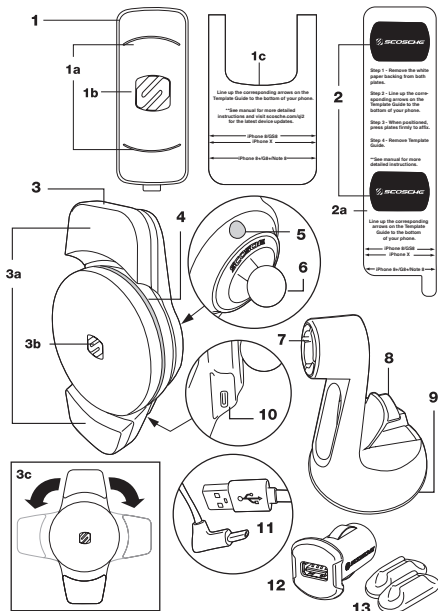

SPEZIFIKATIONEN:

MAGICMOUNT™ CHARGE

Eingang: 5VDC ---2A, 9VDC ---1.67A

Ausgang: 10W Maximum

12V NETZTEIL

Eingang: 12–24VDC

Ausgang: 3,6–6,5VDC --- 3A

6,5–9VDC --- 2A

9–12VDC --- 1,5A

MAGICPLATE™ BEFESTIGUNGSMÖGLICHKEITEN

ANMERKUNG: Zur direkten Befestigung am Gerät, verwenden Sie die große Einzelplatte mit Vorlagenführung, wie abgebildet.

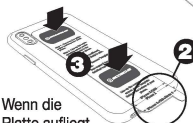
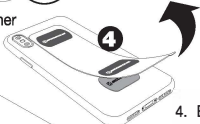
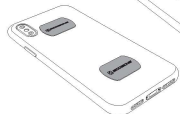

1. Entfernen Sie das Abdeckpapier von der Platte.
2. Richten Sie die entsprechenden Pfeile an der Vorlagenführung auf die Unterseite Ihres Telefons aus.
3. Wenn die Platte aufliegt, heften Sie sie sicher durch kräftiges Drücken an. Entfernen Sie die Vorlagenführung.

1. Entfernen Sie das weiße Abdeckpapier von beiden Platten.

2. Richten Sie die entsprechenden Pfeile an der Vorlagenführung auf die Unterseite Ihres Telefons aus.

3. Wenn die Platte aufliegt, heften Sie sie sicher durch kräftiges Drücken an.

4. Entfernen Sie die Vorlagenführung.

ANMERKUNG: Zur Befestigung ans Gehäuse, verwenden Sie die (2) kleinen Platten mit der integrierten Vorlagenführung, wie abgebildet.

ENTFERNEN DER METALPLATTE

Verwenden Sie eine dünne Plastikkarte, um die haftende Plattenoberfläche vorsichtig von der Halterungs Oberfläche zu entfernen. Die Platte langsam abheben und entfernen. **Verwenden Sie zum Entfernen der Platte keine Hitze oder Flüssigkeiten, um ein Beschädigen Ihres Telefons zu vermeiden. Wenden Sie sich für weitere Unterstützung an den Scosche Kundendienst unter 800.363.4490 Ext. 1 oder customerservice@scosche.com.**

MAGICMOUNT™ CHARGE SENDERANORDNUNG IN FAHRZEUGEN

Es besteht die Möglichkeit, dass der Sender einige Funksysteme in Ihrem Auto beeinträchtigt. Insbesondere Schlüsselanhänger mit Wegfahrsperrern, schlüssellose Anlasssysteme oder Reifendruckkontrollen. Daher wird empfohlen, zuerst den Standort Ihres Senders zu testen, bevor Sie die endgültige Entscheidung der Platzierung treffen.

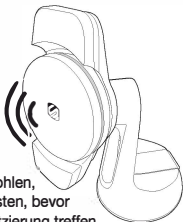

Sie können die meisten Störungen durch Beachtung der folgenden Platzierungsrichtlinien vermindern:

- Installieren Sie den Sender mindestens 25 cm vom Zündschloss, der Schlüsselanhänger Docking-Station oder überall wo der Schlüsselanhänger während der Fahrt aufbewahrt werden kann.

Falls der Sender nicht in oben angegebener Entfernung installiert werden kann, verwenden Sie, wenn möglich, folgende Vorschläge:

- Stecken Sie den Schlüsselanhänger, wann immer möglich, in den Andockschlitz während der Sender in Betrieb ist.
- Schließen Sie den Sender an einen 12 Volt Zubehörschluss an, der nur angeschaltet ist, wenn die Fahrzeugzündung in „ACC - oder „AN -Position ist.
- Platzieren Sie das Handy erst auf dem Sender nachdem das Fahrzeug angelassen ist.

WINDSCHUTZSCHEIBE-/ARMATURENBRETT- SAUGNAPFHALTERUNG

HINWEIS: Der STICKGRIP™ Saugnapf kann auf einigen Oberflächen eventuell einen Rückstand oder eine Verfärbung hinterlassen. Er kann auch einen ringförmigen Rückstand hinterlassen, wenn er am Armaturenbrett angebracht war.

1. Wählen Sie eine Stelle an Ihrem Armaturenbrett/Windschutzscheibe, die sich außerhalb Ihrer direkten Sichtlinie befindet.
2. Reinigen Sie die Oberfläche an der von Ihnen bevorzugten Stelle am Armaturenbrett oder der Windschutzscheibe (A)*.
3. Entfernen Sie die Verpackung von der Unterseite des Sockels und befestigen Sie ihn an der gewünschten Stelle (B).
4. Drücken Sie den Sockel gut fest und arretieren Sie den Saughebel (C).

***Hinweis:** Reinigen kann Verfärbung von bestimmten Kunststoffen, Vinyls und lackierten Oberflächen hervorrufen. Es wird empfohlen, zuerst eine unauffällige Stelle zu testen.

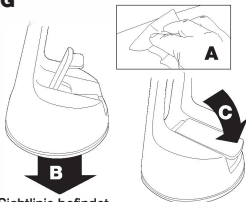

ANBRINGEN IHRES GERÄTES AUF DEMAGICMOUNT™ CHARGE

Wenn Sie Ihr Gerät auf die Magnethalterung setzen, richten Sie die Ober- und Unterseite der Magnetfläche auf der Rückseite des Geräts auf die Ober- und Unterseite des Magnetbereichs an der Halterung aus.

DRAHTLOSES LADEN

Stecken Sie die Magnethalterung mit dem mitgelieferten USB-C-Kabel und das 12V-Netzteil, wie abgebildet, in die 12V-Steckdose Ihres Fahrzeugs (A und B).

Optional: Befestigen Sie die mitgelieferten Heftklammern (C) am Armaturenbrett oder der Bedienkonsole, um das Kabel zu sichern.

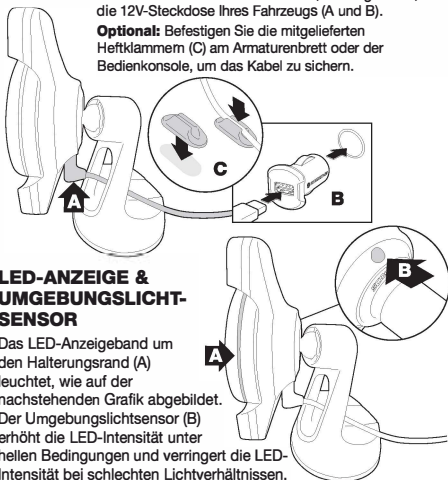

LED-ANZEIGE & UMGEBUNGSLICHT-SENSOR

Das LED-Anzeigeband um den Halterungsrand (A) leuchtet, wie auf der nachstehenden Grafik abgebildet. Der Umgebungslichtsensor (B) erhöht die LED-Intensität unter hellen Bedingungen und verringert die LED-Intensität bei schlechten Lichtverhältnissen.

STATUS	LED
Power On (angeschaltet)	Leuchtet ROT, VIOLETT & BLAU
Standby -Modus	OFF (AUS)
Ladevorgang	BLAU
Schutzmodus	Blinkt ROT

FCC-BESTIMMUNGEN

Diese Vorrichtung wurde getestet und entspricht, gemäß Teil 18 der FCC-Vorschriften, den Grenzwerten eines WPC-Geräts. Diese Grenzwerte sollen vertretbaren Schutz gegen schädliche Störungen bei Installation in einem Wohngebiet bieten.

VORSICHT: Änderungen oder Modifikationen, die nicht ausdrücklich von der für Übereinstimmung verantwortlichen Partei genehmigt sind, können dazu führen, dass die Betriebserlaubnis für dieses Gerät aufgehoben wird.

HINWEIS Dieses Gerät wurde getestet und erfüllt die Grenzwerte für Digitalgeräte der Klasse B gemäß Teil 18 der FCC-Bestimmungen. Diese Grenzwerte sollen für vertretbaren Schutz gegen schädliche Störungen in einem Wohngebiet sorgen. Dieses Gerät erzeugt, nutzt und emittiert Hochfrequenzabstrahlung und kann sich bei einer nicht den Anweisungen entsprechenden Installation und Verwendung negativ auf den Funkverkehr auswirken. Es gibt jedoch keine Garantie, dass bei einer bestimmten Installation keine Störungen auftreten. Kommt es durch das Gerät zu Störungen im Radio- oder Fernsehempfang, was sich durch Ein- und Ausschalten des Geräts überprüfen lässt, wird der Benutzer aufgefordert, die Störungen mit einer oder mehreren der folgenden Maßnahmen zu beheben:

- Richten Sie die Empfangsantenne neu aus oder verändern Sie den Standort.
- Vergrößern Sie den Abstand zwischen dem Gerät und dem Empfänger.
- Schließen Sie das Gerät an eine Steckdose an, die über einen anderen Stromkreis versorgt wird als der Empfänger.
- Wenden Sie sich an Ihre Vertriebsstelle oder an einen erfahrenen Radio- / Fernsehtechniker.

IC-ERKLÄRUNG

Dieses Gerät entspricht den lizenzfreien RSS-Normvorgaben von Industry Canada. Der Betrieb des Geräts unterliegt den folgenden zwei Bedingungen:

(1) Das Gerät darf keine schädlichen Störungen verursachen, und (2) das Gerät muss Interferenzen übertragen können, darunter auch Störungssignale, die unerwünschten Betrieb hervorrufen können.

Diese Vorrichtung entspricht den IC RSS-102 Strahlungsgrenzwerten für eine unkontrollierte Umgebung. Dieser Sender darf nicht gemeinsam mit anderen Antennen oder Sendern aufgestellt oder betrieben werden.

Für vollständige Garantiedetails, besuchen Sie uns bitte unter www.scosche.com oder kontaktieren Sie uns unter (800) 363-4490