



R5 High Fidelity Music System

User guide	EN
ユーザーガイド	JA
사용자 안내서	KO
使用说明书	ZH-S
使用說明書	ZH-T

ruarkaudio

Thank you for choosing our R5 High Fidelity Music System.

Please take the time to read this user guide as it will help you get the best from your R5.

With due care, we're confident your R5 will give you many years of listening pleasure and if you should need any help or advice, please do not hesitate to contact us. As a British, family-run company, we pride ourselves on our customer service and will always do our utmost to help.

Once again, thank you for choosing Ruark Audio.

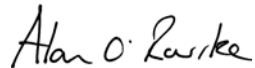
A handwritten signature in black ink that reads "Alan O'Rourke". The signature is written in a cursive, flowing style.

Alan O'Rourke
Founder and managing director

Contents

What's in the box	4	Music streaming services	25
Controls	5	Line in and optical	26
Overview	6	Phono	26
Getting started	8	Input level adjustment	26
Common functions	10	Multi-room	27
System settings	13	App control	28
FM radio	15	Alarms, snooze and sleep	28
DAB radio	16	Specifications	29
Internet radio	17	Safety and regulatory information	30
CD player	19	Troubleshooting	31
Bluetooth	20	Guarantee information	32
Music player	22	General care	32
DLNA media streaming	24	Copyright and trademarks	32

What's in the box

Ensure that all parts listed below are in the box.

If any part is missing, do not use the R5 and contact us directly if purchased in the UK, or your Ruark Audio dealer if purchased outside the UK.

1. R5
2. Remote control
3. Remote battery (CR2032)
4. Antenna spanner
5. Telescopic antenna
6. Mains power cord
7. User guide & other documents

If possible, please retain the carton and all packaging materials.

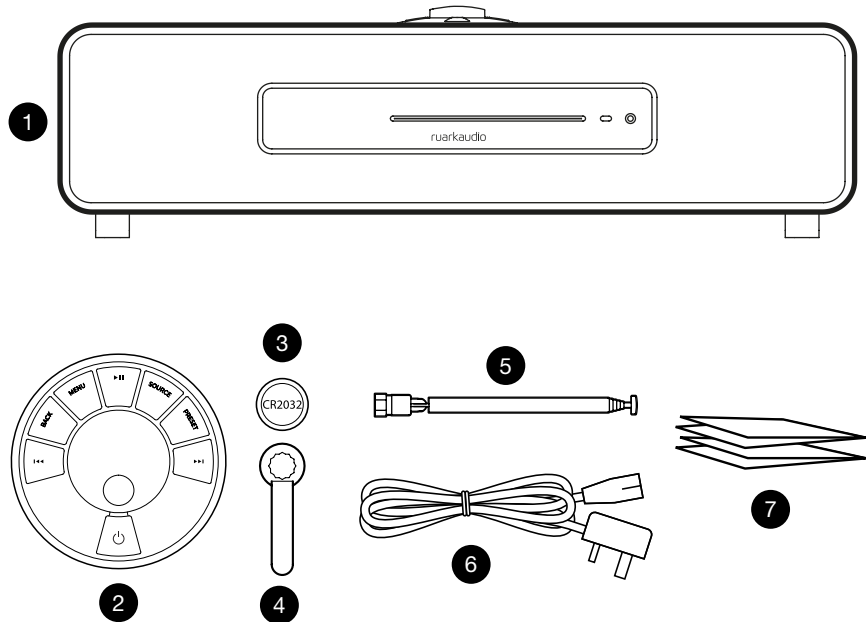

Controls

The controls on the R5 and on the remote control are exactly the same.

11. **⏻** – **STANDBY**
12. **CONTROL KNOB / SELECT**
Rotate to adjust volume from a Now Playing screen
Rotate to browse menus, tracks or station lists*
Press to **SELECT**
13. **▶▶** – press to skip to next station or track, press and hold to fast forward
14. **◀◀** – press to skip to previous station or track, press and hold to rewind
15. **PRESET** – press to recall a saved station or playlist, press and hold for two seconds to save a station or playlist
16. **SOURCE** – press to change audio source
17. **▶||** – press to play/pause a track or mute audio inputs and radio
18. **MENU** – press to view the menu
19. **BACK** – press to return to the previous menu or list screen
20. **INDICATOR LIGHT**
On the R5 it indicates your music system is on and flashes when Bluetooth is ready to pair or when using the remote.
On the remote it flashes when pressing a key or using the control knob and when the battery is low, the light will change from blue to amber.

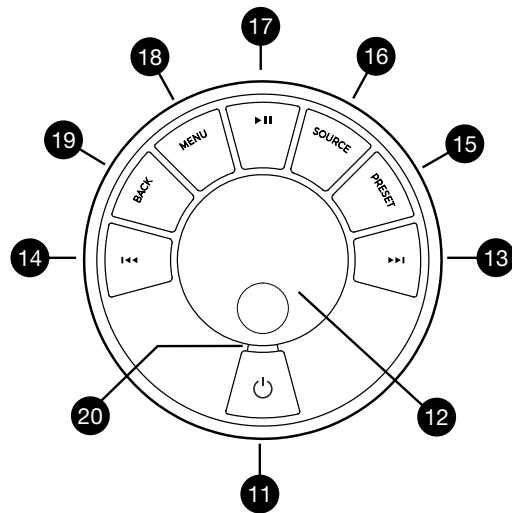

*You can also press **▶▶** or **◀◀** to browse menus, tracks, sources or station lists

How long you press a key is important

Press = tap or press and immediately release

Press and hold = press and release after two seconds

Overview

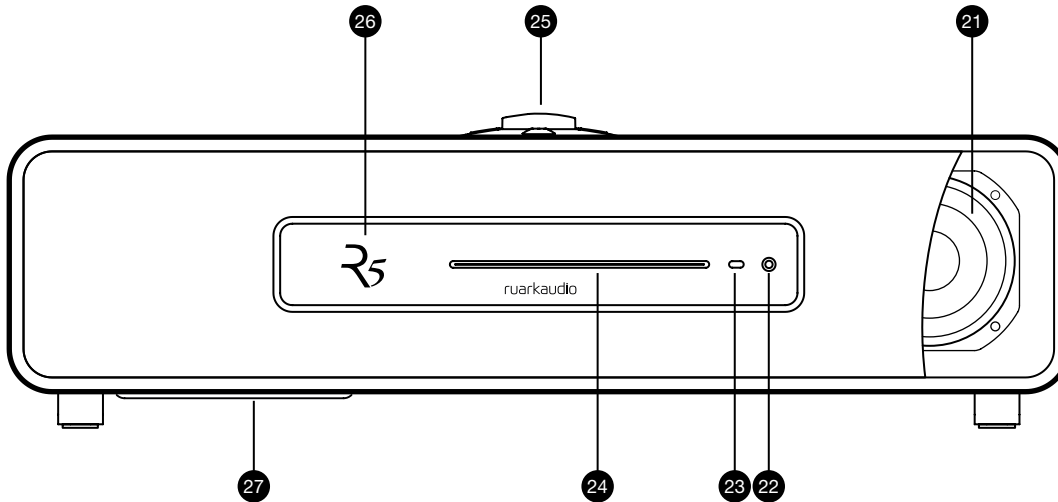

- 21. Neodimium full-range drivers
- 22. Headphone out
- 23. CD eject button
- 24. CD loading slot

- 25. Controls
- 26. OLED Display
- 27. Subwoofer

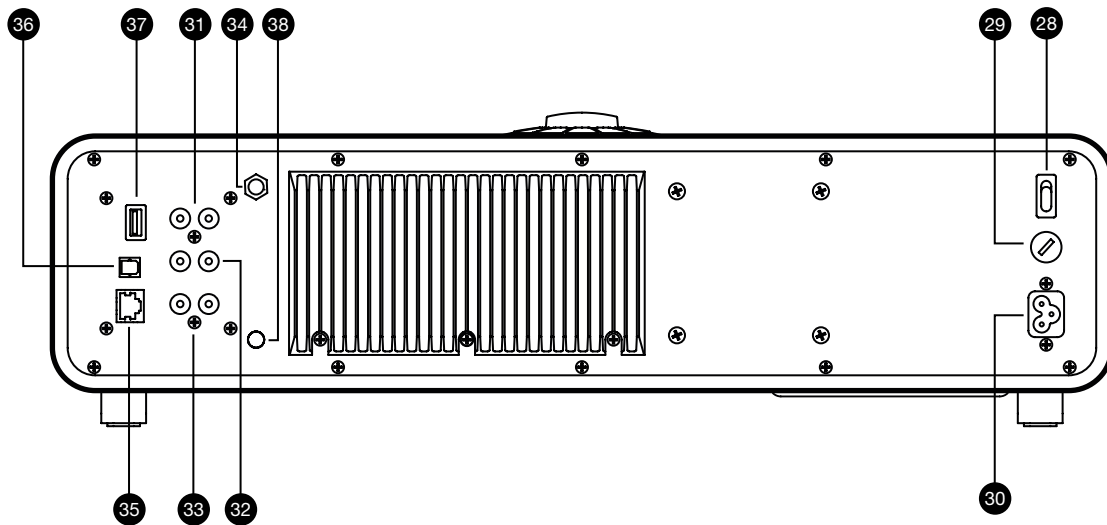

- 28. Mains power switch
- 29. Mains power fuse
- 30. Mains power cord inlet
- 31. Phono input
- 32. Line in
- 33. Line out
- 34. DAB-FM antenna
- 35. Ethernet
- 36. Optical input
- 37. USB
- 38. Grounding terminal

Getting started

1 Fit remote battery

Gently pull off the magnetic steel base and with the remote face down, slide the battery (type CR2032) into the slot, ensuring the flat side marked with + faces up. Replace the steel base.

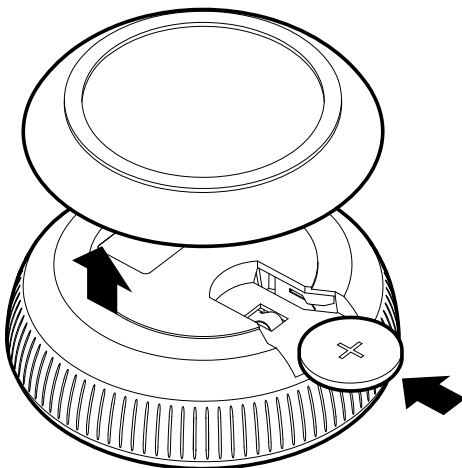

2 Connect the aerial

Fit the telescopic aerial to the DAB/FM antenna socket on the back of your R5 and gently tighten it using the supplied spanner.

3 Connect to AC mains

Plug the mains power cord into the mains power socket on the back of your music system and then plug it into an AC mains outlet.

4 Switch on

Switch the mains power switch on the back of your music system to the ON position. Your R5 is now in standby.

To turn your R5 on, press **STANDBY** on the controls on the cabinet and the R5 logo will appear on the screen.



Please note that the remote may not work until it is paired with the main system (see step 6).

5 Select language

Rotate the **CONTROL KNOB** until your preferred choice is highlighted, then press **SELECT**.

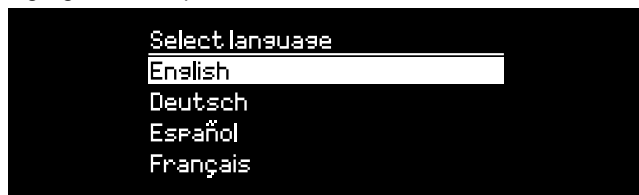

6 Pair your remote

When you are prompted to pair your remote control, hold it very close to the display and then press and hold **SELECT** on the remote until *Remote paired* is displayed.

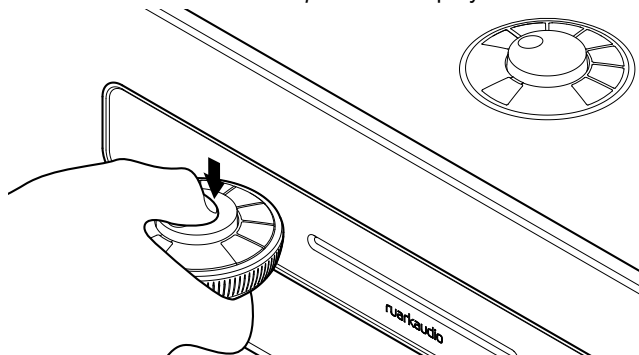

Press **SELECT** to continue.

You won't normally need to pair it again but if you do, simply hold it very close to the screen and press and hold any key until you see the confirmation message. You can do this in any mode.

7 Setup wizard

When you turn on your R5 for the first time, setup wizard will help you configure the clock and connect to your network.



To start the setup wizard, rotate the **CONTROL KNOB** to highlight **YES** and then press the knob to **SELECT**. If you choose **NO**, your R5 will start without configuring time/date and network settings.

8 Select a source

When your setup is complete, your R5 will display a menu with a list of the available sources. Use the **CONTROL KNOB** to choose a source and press **SELECT**.

9 Enjoy your music!

Common functions

Switch on and to standby

Press **STANDBY** to turn your music system on. Press again to switch to standby.

Now Playing screens

Unless you're adjusting a setting, the screen will look similar to the example below with the clock above and station/track/album/artist information below.

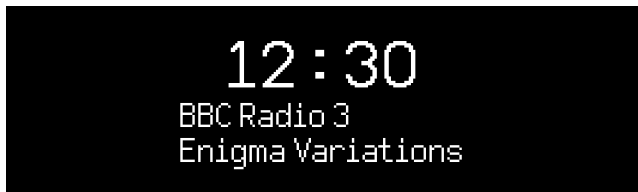

The on-screen icons below are shown when their respective functions are active.



Alarm

Shuffle



Sleep timer



Repeat

Menu screens

The menus enable you to set the various options such as adjusting the bass and treble. To change a setting, press **MENU** to display the list of available options, rotate the **CONTROL KNOB** to highlight the one you wish to change, then press the knob to confirm your selection.

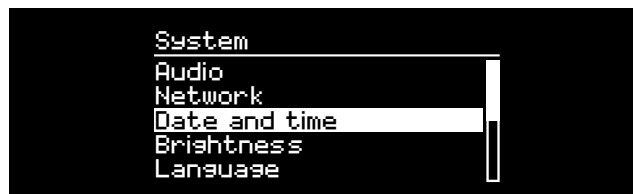

Browsing menus, track and station lists

To change settings – press **MENU**

To scroll through options – rotate **CONTROL KNOB**

To select option – press **CONTROL KNOB**

To exit menu – press **MENU** or wait for a few seconds

To return to the previous menu/list – press **BACK**

How long you press a key is important

Press = tap or press and immediately release

Press and hold = press and release after two seconds

Adjust volume

Rotate the **CONTROL KNOB** from any Now Playing screen. Speaker volume and headphone volume are adjusted separately, so when headphones are plugged in the volume is shown as *Volume (HP)*.

NOTE: rotating the **CONTROL KNOB** when a menu or track/station list is displayed will scroll through the menu and not change the volume.

Change audio source

Press **SOURCE** to view the current source, rotate the **CONTROL KNOB** to cycle through the list of sources, then press the knob to select one currently displayed. (You can also press **SOURCE** repeatedly to cycle through the list of sources instead of rotating the knob.)



Internet radio

Multi-room

This device is fully compatible with Ruark Audio multi-room and enables you to stream music seamlessly from one room to another. See 'Multi-room' section for more details.

Pause track or mute audio

Press **▶||** and then press again to resume listening.

Play next/previous track

Press **▶▶|** to skip to the next track in the folder or album, press **||◀◀** to skip to the start of the current track, press again to skip to the previous track.

Fast forward or rewind track

Press and hold **▶▶|** or **||◀◀** (may not work with Bluetooth).

Change FM radio station

Press **▶▶|** or **||◀◀** to seek the next or previous station. See 'FM' section for more details.

Change DAB radio station

Press **▶▶|** or **||◀◀** to tune to the next or previous station. You can also view the multiline station list by selecting **MENU > Station list**.

See 'DAB' section for more details.

Change station or track information

Change the station/track information displayed by selecting one of the options from **MENU > Info**.

To return to the previous menu level or station list, press BACK

Save radio station preset

Press and hold **PRESET** until 'Save preset' is shown then rotate the **CONTROL KNOB** to choose the preset number and press the knob to save the current station. Presets are either marked with the station name, frequency or as '[Not set]'.



If you save a station over an existing preset, the new station will replace it.

Recall radio station preset

Press **PRESET**, rotate the **CONTROL KNOB** to scroll through the preset station list, then press the knob to select a station.



Connect a Bluetooth device

When you change the source to Bluetooth, your R5 will attempt to automatically connect to the last connected device. If you have not yet paired your device or the previous device is not available, your R5 will enter into pairing mode. See 'Bluetooth' section for more details.

Headphones

Connect your headphones to the 3.5mm stereo jack socket on the front of your R5.

Headphone volume is adjusted independently from speaker volume, so when headphones are plugged in the volume is shown as *Volume (HP)*.

USB charging

The USB socket on your R5 is rated at 5W (5V 1.0A) and will power most smart devices and USB powered accessories.

Please note that: **MENU > System > Audio** means press **MENU**, select **System** and finally select **Audio**

System settings

Bass, treble and sub

MENU > System > Audio > Bass, Treble or Sub level

Adjust the bass and treble levels using the **CONTROL KNOB** then press it to save the setting.

Loudness

Loudness automatically boosts the treble and bass frequencies at lower volumes.

MENU > System > Audio > Loudness

3D sound

3D widens the stereo sound stage and creates a more immersive and involving sound.

MENU > System > Audio > 3D

Date and time

MENU > System > Date and time

The time and date are automatically synchronised with national time signals broadcast over DAB, network and FM (FM time synchronisation may not always be available).

You can also set the time manually by turning auto update off and change the time and date format.

Display brightness

MENU > System > Brightness

Independently adjust the brightness of the display when your R5 is on and in standby.

When the brightness is set to 0 the display will automatically switch off after a few seconds. The display will then briefly illuminate whenever any key is pressed.

You can also adjust the standby brightness when your R5 is in standby by pressing **▶▶** or **◀◀**.

Language

MENU > System > Language

Change the menu language.

Software update

MENU > System > Software update

Your R5 is set to automatically check for software updates. If one is available, you will be asked whether you want to download and install it.

CAUTION: Disconnecting the power during a software update could permanently damage your R5.

Factory reset

MENU > System > Factory reset

Resets all settings and clears presets.

Currently saved settings are marked with an asterisk ()*

Setup wizard

MENU > System > Setup wizard

Runs the setup wizard to guide you through setting up the clock and network.

Inactive standby

Your R5 is set to automatically switch itself to standby if there is no audio for more than 20 minutes. To change this select **MENU > System > Inactive standby**.

Network wizard

For a guided process to help you connect to a wired or Wi-Fi network, select **MENU > System > Network > Network wizard**.

Network profiles

Your R5 will automatically attempt to connect to any network it has previously connected to.

To see the list of saved networks, select **MENU > System > Network > Network profile**. To delete an unwanted network, highlight it, press the **CONTROL KNOB** and select **YES**.

Keep network connected

MENU > System > Network > Keep connected

Choose whether your R5 always remains connected to your network, even in standby (default). We recommend you set it to *keep connected* as it will ensure your R5 is always accessible using Spotify or DLNA music streaming. We also recommend this if you have set your clock to update from Network.

System information

Shows details of your R5 including the software version, unique radio ID code and friendly name.

Advanced network settings

There are other advanced network settings for experienced users for manual configuration or diagnosing and fixing network problems.

Friendly name

The friendly name is how your R5 shows up on networks, Spotify and Bluetooth. You can change this to something more descriptive like “Ozzie’s R5” or “Living room R5”.

You can view your R5’s status and change its friendly name by viewing its web page in a browser. In Windows, your R5 will typically show up as a Media Device, double clicking on the icon will open the configuration page in your browser.

For more information visit www.ruarkaudio.com/support

FM radio

When listening to FM, your R5 displays the station name and other RDS/RBDS* programme information when available.

**Radio Data System/Radio Broadcast Data System*



Change station

Press ►► or ◀◀ to automatically tune to the next available FM station. If RDS/RBDS is unavailable the frequency is displayed instead.



Scan setting

You can change the scan setting to only stop at stations with a strong signal by selecting **Menu > Scan setting > Strong stations only**.

Programme information

Choose from radio text, programme type, frequency, signal strength and date by selecting **MENU > Info**.

Manual tune

Select **MENU > Manual tune** then either rotate the **CONTROL KNOB** or press ►► or ◀◀ to change the frequency.

Save preset

You can store 10 FM stations in your preset list. The station name will be stored only when RDS/RBDS is available. See 'Common functions' section.

Recall preset

See 'Common functions' section.

Mono

As an FM signal becomes weaker, the level of hiss will increase. To reduce this, select **Menu > Mono**.

To further reduce hiss on weaker FM stations, we recommend turning 3D sound OFF

DAB radio

When listening to DAB/DAB+, your R5 displays the station name and other DLS* programme information when available.

The first time you use your R5, or if the station list is empty, it will automatically perform a full scan to identify available stations.

*Dynamic Label Segment

Change station

Press **▶▶** or **◀◀** to tune to the next/previous station.

Station list

To view a list of available DAB stations select **MENU > Station list** or press **▶▶** or **◀◀**. Highlight the station you wish to listen to and press **SELECT**.



Programme information

Choose from radio text, programme type, signal strength, signal format and date by selecting **MENU > Info**.

Save preset

You can store 10 DAB stations in your preset list. See 'Common functions' section.

Recall preset

See 'Common functions' section.

Secondary services

Some DAB radio stations have one or more secondary stations associated with them. If a secondary station is available '>>' is shown after the current station name in the station list.

Secondary stations are indicated with '<<' before the station name.

Station order

The DAB station list can be ordered by *Alphanumeric*, *Ensemble* or *Valid*. *Alphanumeric* puts the stations in alphabetical order, *Ensemble* groups stations from the same broadcaster together, *Valid* shows available stations first and places invalid stations (marked with '?') last.

To change station order, select **Menu > Station order** and select **Alphanumeric** (default), **Ensemble** or **Valid**.

Invalid stations have '?' in front of the station name

Station scan

If the station list is empty the radio will automatically perform a full scan as soon as you switch to DAB.

In any case, we recommend you do a full scan from time to time to update the station list because:

- New stations sometimes become available
- Stations close or may no longer be received
- Reception was poor during the original scan (for example the aerial wasn't properly fitted)
- You move the radio to a different region

To do a full scan, select **MENU > Scan**.

Remove weak or invalid stations

Weak (burbling) or invalid stations have '?' in front of the station name and can be removed by selecting **MENU > Prune invalid**.

Internet radio

Your R5 can play thousands of internet radio stations and podcasts from all over the world (internet connection required).

Main menu

The first time you listen to internet radio you will see the main menu for this mode.



If you have listened to internet radio stations on your R5 before, it will automatically play the last listened station.

Last listened

To access a list of recently listened to stations select **MENU > Last listened**.

When you use your R5 for the first time, the list will be empty.

Station list

You can browse or search the extensive list of stations by selecting **MENU > Station list** and selecting from the various options, including genre, location and popularity.

Now playing information

The station name is shown along with additional information like artist and track name. To change what is displayed select **MENU > Info** and choose from radio text, genre, signal quality, track name, location, and date.

Search for a station

Search for a station by selecting **MENU > Station list > Stations > Search stations** and then entering the name of the station you're looking for.

Podcasts

Many stations will have associated podcasts which you can browse and search for just like internet radio stations.

Mute

Press **▶||** to mute and press again to resume listening.

Save a preset

You can store 10 Internet radio stations in your preset list. See 'Common functions' section.

Recall a preset

See 'Common functions' section.

Ruark radio portal

In addition to presets, *Internet radio* has two further ways of storing and organising your favourite radio stations using the online Ruark radio portal.

Visit **www.ruarkaudio.com/radiportal** for more information.

You will need the your radio's unique portal access code so make a note of it by selecting **Menu > Station list > Help > Get access code**.

My favourites

This is similar to storing presets, except that the stations are stored online, on the Ruark radio portal. This means that your saved favourite stations are accessible from any Ruark internet radio product registered on the same account.

To store a station as a favourite, press and hold the **CONTROL KNOB** until *Favourite added* is displayed. This is only available if you have registered your R5 on the radio portal.

My added stations

You can manually add stations that are not already listed by visiting the online Ruark radio portal. Stations added this way are accessible by selecting **MENU > Station list > My added stations**.

CD player

To insert a CD, gently push it into the CD slot. Once loaded it will play automatically.

Now playing information

Generally, track number and time is shown on audio CDs and track and album name is shown on MP3 CDs.

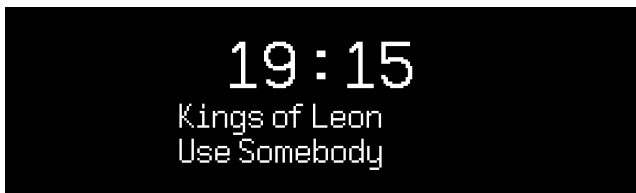

To change what is displayed select **MENU > Info** and choose from album and artist information, progress bar or filename (options will vary according to the type of CD).

Play / Pause

Press **▶||** to play or pause a track

Stop play

Long press **▶||**

Skip track

Press **▶|** or **|◀** to skip to the next or previous track

Fast-forward or rewind

Press and hold **▶▶** or **◀◀** to fast-forward or rewind

Eject

Press the eject button next to the CD slot

Shuffle

To play tracks in random order select

MENU > Shuffle > On

Repeat

To repeat a single track or all tracks, select

MENU > Repeat > One or All

Any folder structure on MP3/WMA/AAC disks will be ignored and the tracks will show in a single list

Rights-protected WMA and AAC cannot be played

Bluetooth

Your R5 supports aptX for CD quality streaming and aptX HD for 24-bit hi-res streaming. It will automatically connect to your bluetooth device using the highest quality connection supported by your device.

Pairing your Bluetooth device

When you have changed the source to Bluetooth, wait until *Awaiting connection...* is shown and the indicator light on top flashes.

Use the Bluetooth setup on your smart device to pair and connect it to your R5. It will appear in the list of paired devices as *Ruark R5**. When connected, *BT Connected + your device name* (eg Ozzie's phone) is displayed.

It may take a few seconds for your R5 to appear in the list on your device, and in some cases you may need to input "0000" as the pairing password.

If you do not connect within a few minutes, your R5 will stop attempting to connect and show *No connection*. To connect, select **MENU > Connect device**.

Connecting your Bluetooth device

As soon as you switch to Bluetooth, your R5 will display *Connecting* as it attempts to connect to the last device it was paired with.

If that device isn't available, it displays *Awaiting connection...* To connect to your R5, ensure the Bluetooth function on your device is on and select *Ruark R5** from the paired devices list on your Bluetooth device.

Friendly name

*Your R5 will shown up as Ruark R5 on Bluetooth devices, however, you can change this to something more descriptive like "Ozzie's R5" or "Living room R5". See 'System settings'.

Play audio

Once connected, audio from your Bluetooth device will play through your R5. For more information on playing audio from your Bluetooth device, refer to your device's documentation.

NOTE: you may need to select your Ruark R5 or Bluetooth as your audio output on your device.

Pause track

Press **▶||** and then press again to play.

Play next/previous track

Press **▶▶** to skip to the next track in the folder or album, press **◀◀** to skip to the start of the current track, press again to skip to the previous track.

Adjust volume

We recommend that you adjust the volume on your Bluetooth device so that the playback volume is about the same as other sources. You can then use the volume control on your R5 to adjust overall playback volume.

Now Playing information

Artist, album and track name will show if your Bluetooth device and app support Bluetooth metadata. You can also show the name of the connected device. Select what is shown from **MENU > Info**.

Operating range

This is typically up to 10 metres (30 feet) from your R5, although obstructions such as walls will reduce this.

Connect device

To disconnect the current device and connect a new one, select **MENU > Connect device**.

Pairing additional devices

You can pair up to 7 devices, although you will only be able to play audio from one device at a time.

Clearing the paired devices list

If you are having trouble connecting your Bluetooth device, we recommend you clear all pairing information. To do this, select **MENU > Clear devices**.

You will also need to delete *Ruark R5* from the paired devices list on your Bluetooth device before pairing it to your R5 again.

For more information visit www.ruarkaudio.com/support

You cannot use the Bluetooth function on your R5 to connect to Bluetooth headphones

Music player

Music player enables you to play audio files stored on a computer on your network, a USB memory stick or portable hard drive.

USB music player

To play audio from a USB mass-storage device (must be FAT32 format) such as a USB Flash stick or USB hard drive, connect it to the USB socket on the back of your R5.

When you first connect a USB mass-storage device, your R5 will automatically ask if you want to view the track list. Otherwise, to view the track list select **Menu > USB**.



Network music player

Your R5 is fully DLNA compatible and will play music stored in shared media libraries on other devices on your network. A shared library might be on a laptop, smartphone or tablet, but it could also be on a dedicated music server such as a NAS drive (Network Attached Storage).

Most computers running Windows are already configured as media servers as are most NAS drives and some routers will

also work as media servers. There are many apps available for Mac, iOS, Linux, Android, Windows phone, Blackberry, Symbian, etc. that will turn your MP3 player, smartphone or tablet into a music server.

To play music shared by devices on your network select **Menu > Shared media**. After your R5 has scanned your network for shared media you will see a list of music servers consisting of the computer name and shared media name, for example *<Ruark-Laptop: Ozzie Music>*.

The menus after this are generated by the media server, although in most cases you will find options to browse by genre, folder, artist, album etc.

If your R5 is not connected to a network it will attempt to connect.

For more information visit www.ruarkaudio.com/support

Browse and play music

Rotate the **CONTROL KNOB** to scroll through the track lists, then press the knob to open the highlighted folder/album or play the track.

To go back to the previous screen press **BACK**.

Pause track

Press **▶||** and then press again to play.

Rights-protected WMA and AAC tracks cannot be played on your R5.

Skip track

Press **▶▶** to skip to the next track in the folder or album, press **◀◀** to skip to the start of the current track, press again to skip to the previous track.

Fast-forward or rewind

Press and hold **▶▶** or **◀◀** to fast-forward or rewind.

Shuffle

To play tracks in random order, select **MENU > Shuffle** and press the **CONTROL KNOB** to toggle shuffle play on and off.

NOTE: It may not be possible to use this function if the folder contains a large number of tracks.

Repeat

To repeat a single track or all the tracks in the current folder, select **MENU > Repeat** and press the **CONTROL KNOB** to choose one, all or off.

My playlist

You can create your own playlist and queue of up to 500 tracks. These can be a mixture of tracks from any available media servers and an attached USB device. To manage your playlist, select **Menu > My playlist**.

To add a track or folder to your playlist, highlight it then press and hold the **CONTROL KNOB** for two seconds.

To remove a track from your playlist, highlight the track in My playlist and then press and hold the **CONTROL KNOB** for two seconds.

Please note that your playlist will be stored as long as your R5 remains on or in standby but will be cleared if you turn it off.

Now Playing information

Typically, the track name is shown with additional information below. To change what is displayed select **MENU > Info** and choose from album and artist information, show the progress bar or data format.

Prune servers

Your R5 will automatically store the name of media servers it has connected to and that are not currently available are shown with a question mark before their name eg '*?Home-Laptop*'. You can remove them from the list by selecting **MENU > Prune servers > YES**.

DLNA media streaming

You can also stream audio to your R5 from a Digital Living Network Alliance (DLNA) compatible media server. This is where you browse for music on the server itself and play it through your R5. There are many apps available for Mac, iOS, Linux, Android, Windows phone, etc that will turn your smartphone, tablet or laptop into a DLNA media server. Windows Media Player even has a 'Play to' function built in that allows you to stream music stored on your computer directly to your R5.

With DLNA media streaming, your R5 functions as a Digital Media Renderer (DMR) so you browse for music on your smartphone or laptop and then stream it to your R5 over your network.

Your R5 will automatically change to DMR mode when you select your R5* as your chosen player – DMR is not a mode that can be selected using the **SOURCE** key.

Similarly, all the Now playing information will be controlled by the server so there are no settings you can change.

For more details refer to the documentation for your device or app or visit www.ruarkaudio.com/support.

DLNA media streaming requires that your R5 is connected to your network so we recommend that you set it to keep network connected. See system settings section.

Music streaming services

Your R5 supports the music streaming services shown below.

Spotify Connect

Use your phone, tablet or computer as a remote control for Spotify. Go to spotify.com/connect to learn how.

Amazon Music

For more details, visit www.amazon.com

Deezer

For more details, visit dizr.fm/airable

TIDAL

For more details, visit tidal.com/try-now

Please note that TIDAL high quality is not supported in multi-room mode. To listen to TIDAL in multi-room mode, change the audio quality to normal using the Ruark Link app.

The range of supported music services may change without notice.

EN



Line in and optical

You can listen to audio from an external analogue audio source by connecting it to Line in or a digital source by connecting it to Optical.

Phono

Your R5 includes a high-fidelity phono stage pre-amplifier for use with a moving magnet (MM) turntable cartridge.

It is not designed for a moving coil type cartridge.

To connect a turntable to your R5, we recommend high quality phono leads.

Input level adjustment

For best audio performance, we recommend you balance the volume level of an external device (eg portable music player or turntable) so its volume is about the same as inbuilt sources like CD or USB.

If the volume is lower, increase the input level.

If the volume is higher or distorts, decrease the input level.

You can adjust the input level by selecting **MENU > Input level** and choose your desired level.

If your external audio source has a volume control you may also need to adjust that.

Line in input levels

- 3dB (devices with high output level)
- +0dB (devices with standard 2.1Vrms line level output level)
- +6dB (default)
- +12dB (eg smartphones with high headphone output level)
- +18dB (eg smartphones with standard headphone output level)
- +24dB (eg smartphones with low headphone output level)

Phono input levels

These are designed to work with the most common moving magnet (MM) cartridges, please check the specification of your cartridge and select the most appropriate setting.

- 3dB (6-8mV)
- +0dB (4-6mV)
- +3dB (3-4mV)
- +6dB (2-3mV)

For best audio performance, we recommend you balance the volume level of external devices by adjusting input levels

Multi-room

This device is fully compatible with Ruark Audio multi-room and enables you to stream music seamlessly from one room to another.

To start with, you have to create a group of up to 5 devices that will all play the same synchronised audio. Once you have created a group, other devices can be added to it.

To create a group select **MENU > Multi-room > Create new group**, enter a name for the group and select OK. From the list of other compatible devices found on your network, select up to 5 devices to join the group and then press **MENU** to confirm your selection and exit. All devices in the group will now play synchronised audio.

To add devices to the current group, select **MENU > Multi-room > Add to group**

To remove other devices to the current group, select **MENU > Multi-room > Remove from group**

To remove the current device from the group select **MENU > Multi-room > Leave group**

To delete the current group select **MENU > Multi-room > Dissolve group**. The group is dissolved and multi-room playback will stop.

You can also setup and control multi-room playback using the Ruark Audio Link app.

For more information visit www.ruarkaudio.com/support.

Multi-room mode does not support FLAC format or TIDAL high quality

App control

You can also control your R5 and set up multi-room playback using the Ruark Audio Link app. Find it on the Apple/Android app store.

For more information visit www.ruarkaudio.com/link.



App access PIN

Set up a PIN to restrict access to your R5 so only authorised users can control it from the Ruark Audio Link app.

MENU > System > Network > App access PIN.

Alarms, snooze and sleep

Setting an alarm

An active alarm is indicated by the alarm icon and when it sounds, the icon flashes.

Select **MENU > System > Date and time > Alarms** and choose alarm 1 or alarm 2 using the **CONTROL KNOB**.

Choose when the alarm will sound (off, daily, once, weekends or weekdays), set the time and then choose to have the alarm play a radio station, CD or sound a tone and choose the volume. Finally, select save to save the alarm and exit the set up menu.

NOTE: it is not possible to use a Bluetooth source, USB or network music server for the alarm.

Snooze

Press the **CONTROL KNOB** to temporarily silence a sounding alarm, press it again to increase the snooze period (*5, 10, 15 or 30 minutes*).

To cancel an alarm that is sounding or in snooze mode, press and hold the **CONTROL KNOB** for two seconds.

Sleep timer

To set the time after which your R5 will automatically switch to standby, select **MENU > System > Date and time > Sleep**.

Choose the delay in minutes (Off, 15, 30, 45, 60) and finally press the knob to confirm your selection. The display then dims to standby brightness, returns to the Now-playing screen and displays the sleep icon.

Specifications

Amplifiers and drivers

2 × 75mm full-range neodymium drivers
130mm long-throw subwoofer
90W Class AB power amplifier
Integrated MM phono preamplifier
Enhanced digital 3D audio processor

Tuner

DAB, DAB+ and FM Tuner with RDS
75 Ohm F-type DAB/FM aerial input

CD player

CD, CD-ROM, CD-R/RW disks
MP3, WMA, AAC up to 320 kbit/s

Digital audio

Audiophile 32-bit 112dB audio stereo DAC
Internet radio, Spotify Connect, Amazon Music, Deezer, TIDAL, UPnP™ DLNA
Wi-Fi 802.11a/b/g/n supports WEP, WPA & WPA2 security
MP3, WMA, AAC, FLAC, WAV
SBC, AAC, A2DP, aptX, aptX HD Bluetooth

Inputs and outputs

MM phono input (RCA)
Digital optical (TOSLINK)
Line input (RCA)
Line line out (RCA)
Ethernet (RJ45)
USB 2.0 5W (5V 1A)
3.5mm stereo jack headphone output

Power

Mains input: 100-120/200-240V AC 50 – 60Hz
Fuse: 250V T3.15A
Nominal consumption: 13W
Standby consumption: 2.0W

Physical

H142 × W520 × D300mm
(H5.6 × W 20.5 × D 11.8in)
Weight: 9.5kg (20.9lbs)

Specification and design subject to modification without notice.

Safety and regulatory information

- Read this user guide and follow all instructions, it will help you set up and operate your product properly.
- Heed all warnings and keep this user guide for future reference.
- Do not attempt to use a damaged device as this could result in a dangerous electric shock.
- Do not open the unit or remove any panels to expose the electronics. No user serviceable parts inside.
- Refer all servicing to qualified service personnel. Servicing is required when the device has been damaged in any way, such as power-supply cord or plug is damaged, liquid has been spilled or objects have fallen into the device, the device has been exposed to rain or moisture, does not operate normally, or has been dropped.
- This device is intended to be operated ONLY from the AC voltages listed on the back panel or included power supply. Operation from voltages other than those indicated may cause irreversible damage to the device and void the product warranty.
- Ensure that the mains plug or mains connector into the unit is readily accessible in case disconnection from the mains is required.
- The mains adapter, mains plug or mains connector must be removed from the socket to completely disconnect the system from mains power.
- Do not place any naked flame sources, such as lighted candles, on or near the device. Do not install near any heat sources such as radiators, stoves, or other devices (including amplifiers) that produce heat.
- Avoid exposure to extreme heat or cold.
- Only use attachments/accessories specified for this device. Make no modifications to the system or accessories. Unauthorised alterations may compromise safety, regulatory compliance, and system performance.
- Only use the supplied aerial or an approved replacement.
- To reduce the risk of fire or electrical shock, do not expose the device to rain or moisture. Do not expose this device to dripping or splashing, and do not place objects filled with liquids, such as vases, on or near the device. As with any electronic products, use care not to spill liquids into any part of the system. Liquids can cause a failure and/or a fire hazard.
- Unplug this device during lightning storms or when unused for long periods of time to prevent damage to this device.
- To prevent risk of fire or electric shock, avoid overloading wall outlets, extension cords, or integral convenience receptacles.
- Long-term exposure to loud music may cause hearing damage. It is best to avoid extreme volume when using headphones, especially for extended periods.
- Do not install this device in a confined space. Always leave a space of at least 10cm around the device for ventilation and ensure that curtains or other objects never cover ventilation openings on the device.



LITHIUM COIN CELL SAFETY NOTICE. The remote control contains a lithium coin cell battery which if ingested, may cause chemical burns. Keep new and used batteries out of reach of small children. If you think batteries may have been ingested, seek immediate medical attention. Do not handle leaking or damaged batteries. Danger of explosion if battery is incorrectly replaced. Replace only with the same or equivalent type.



This device is labelled in accordance with European Directive 2012/19/EU concerning waste electrical and electronic equipment. This symbol indicates that the product or associated batteries should not be disposed of as general household waste. As with any electrical equipment, please dispose of it according to local regulations.



CE COMPLIANCE INFORMATION

This product conforms to all EU Directive requirements as applicable by law. You may obtain a free copy of the Declaration of Conformity by contacting your dealer, distributor, or Ruark Audio.

Hereby, Ruark Audio, declares that this device complies with the essential requirements and other relevant provisions of the European Radio Equipment Directive 2014/53/EU.

You can download the full CE Declaration of Conformity at www.ruarkaudio.com/doc/R5doc.pdf

Troubleshooting

For help with your product, please refer to the FAQ (Frequently Asked Questions) page in the support area of our website.

For more information visit www.ruarkaudio.com/support

Guarantee information

We guarantee this product to be free from defects for a period of two years from date of purchase, providing due care and attention has been paid. Product failure through accidental damage (however caused), excessive wear and tear, negligence or unauthorised modification will void your guarantee.

Should you experience a problem please contact us via our website www.ruarkaudio.com or by calling directly on 01702 601410 where we will advise the course of action. If your product needs to be returned it should be packaged in its original packing along with proof of purchase. If it is not possible to return the product by hand, then it should be sent carriage prepaid by a reputable parcel carrier. If the original packing is not available, replacement packing can be purchased from us.

Guarantee for overseas sales

The distributor in the country of purchase guarantees products purchased outside the UK. For details, please contact your local Ruark distributor or outlet.

THIS GUARANTEE IN NO WAY VARIES OR REMOVES THE PURCHASER'S STATUTORY RIGHTS. E&OE

General care

Clean with a soft, lint-free duster or slightly dampened cloth. Do not use wax sprays or other substances as these may damage the surface finish or impair performance.

Do not expose your unit to direct sunlight, high humidity, dust, excessive vibration or extreme temperatures, all of which can affect the finish, performance and reliability of the unit.

Recommended operating temperature range is 5°C to 40°C.

Natural wood finish cabinets will vary and lighten or darken with age, particularly when exposed to sunlight.

Copyright and trademarks

© 2018 Ruark Audio. All rights reserved. Ruark Audio, the Ruark Audio logo, and other Ruark Audio marks are owned by Ruark Audio and may be registered. All other trademarks are the property of their respective owners. Ruark Audio assumes no responsibility for any errors that may appear in this manual and the information contained in it may change without notice.

Bluetooth® and associated logos are registered trademarks owned by Bluetooth SIG, Inc.

Qualcomm aptX and aptX HD are products of Qualcomm Technologies International, Ltd.

The Spotify software is subject to third party licenses found here: www.spotify.com/connect/third-party-licenses

All other trademarks are the property of their respective owners.

ruarkaudio

59 Tailors Court, Temple Farm Industrial Estate,
Southend on Sea, Essex, SS2 5TH, UK
+44 (0) 1702 601 410 www.ruarkaudio.com

Designed in
Great Britain



20190430.1



ハイファイ音楽システム

User guide	EN
ユーザーガイド	JA
사용자 안내서	KO
使用说明书	ZH-S
使用說明書	ZH-T

ruarkaudio

R5 ハイファイ ラジオグラム(パーソナルオーディオシステム)をご購入頂きありがとうございます。

R5の性能を最大限にお楽しみ頂くために、こちらのユーザーガイドに記載された内容をよくお読みください。

R5はユーザーガイドに基づき適切に管理して頂ければ長期間ご愛用頂けますが、万一、本製品に不具合が生じたり、お困りの点が生じましたら、いつでもお気軽に販売店または公式サービスセンターへご連絡ください。

Ruark Audioは、歴史ある伝統的なイギリスのオーディオメーカーとして、お客様を第一に考え、顧客満足度向上のため最善を尽くすことをお約束いたします。

この度はRuark Audioをご購入頂きまして誠にありがとうございます。今後も変わらぬご愛顧をお願い申し上げます。

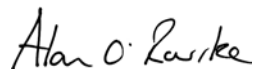

アラン O' ルーク (Alan O'Rourke)

創始者 兼 常務取締役

目次

セット内容	4	音楽ストリーミングサービス	25
コントロール機能	5	ライン入力とオプティカル	26
製品概要	6	Phono	26
はじめに	8	入力レベルの調整	26
主な機能	10	マルチルーム	27
システム設定	13	アプリコントロール	28
FMラジオ	15	アラーム、スヌーズとスリープ	28
デジタルラジオ (DABラジオ)	16	製品規格	29
インターネットラジオ	17	安全と規制関連情報	30
CDプレーヤー	19	問題解決	31
Bluetooth	20	保証関連情報	32
ミュージックプレーヤー	22	製品管理	32
DLNAメディアストリーミング	24	著作権と登録商標	32

セット内容

箱の中身を空けていただき、下記記載の製品や付属品がすべて同梱されていることをご確認ください。

開梱時に下記記載のものに損傷や欠品などがございましたら、そのままの状態でご購入いただいた販売店または公式サービスセンターまでご連絡ください。

1. R5本体
2. リモコン
3. リモコン用電池 (CR2032)
4. アンテナ設置用スパナ
5. 伸縮式アンテナ
6. 電源コード
7. ユーザーガイドと保証書

本製品の専用箱や梱包材はなるべく保管し、移動や配送が必要となる際はこちらをご使用頂くことをお勧めいたします。

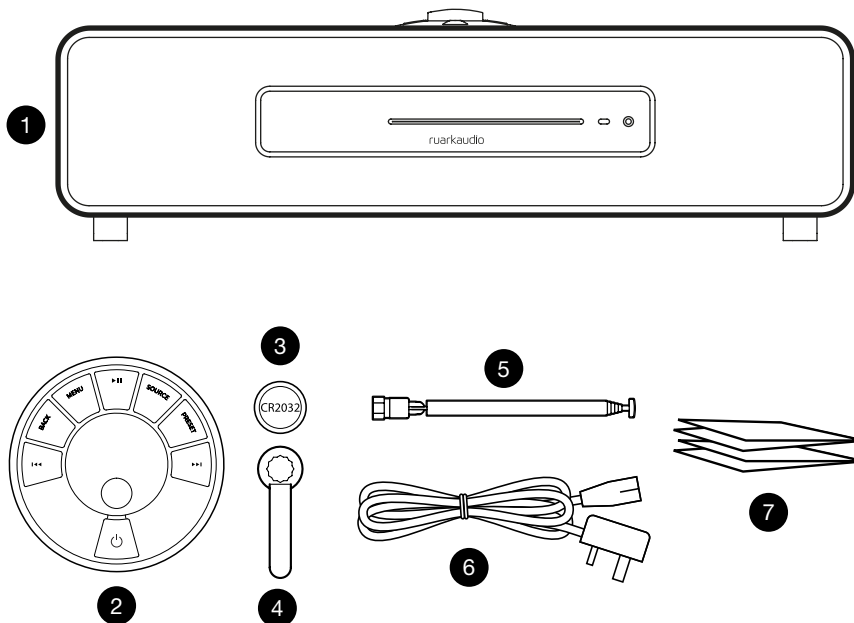

コントロール機能

R5本体のコントロール機能は、リモコンのコントロール機能と同じ仕様です。

11. **⏻** 電源オン/オフ=スタンバイ (STANDBY)
12. コントロールノブ 選択/決定 (CONTRL KNOB / SELECT)
再生中 (Now-playing) の画面で、ボリュームを調節する時に回してください。
メニュー、トラックまたは放送局を選択する時はノブを回して選択し
決定する時はノブを押してください。
13. **▶▶** 一次の放送局やトラックにスキップする時に押してください。2秒間長押し
すると早送りされます。
14. **◀◀** 前の放送局やトラックにスキップする時に押してください。2秒間長押し
すると早戻しされます。
15. プリセット (PRESET) 登録された放送局の呼び出し、または2秒間長押しした
場合放送局が登録されます。
16. ソース (SOURCE) オーディオソースを変更する時に押してください。
17. **▶||** トラックを再生/一時停止 ボタンを押すと、再生中の曲が一時停止しま
す。もう一度押すと、再生を開始します。また、オーディオ入力とラジオ再生中は
音声をミュートする時に押してください。
18. メニュー (MENU) メニュー表示する時に押してください。
19. 戻る (BACK) 全メニューまたはリスト画面に戻る時に押してください。
20. インジゲーターライト (INDICATOR LIGHT)
R5で音楽デバイスが作動中の時に点灯し、Bluetoothのペアリング待機状態ま
たはリモコンを使用する時に
リモコンでは、キーを操作またはコントロールノブを使用した時に点滅し、バッテ
リー残量が低下した時はブルーからオレンジに色が変わります。

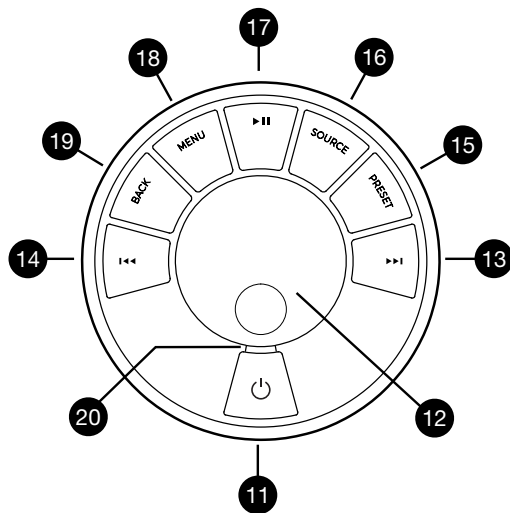

▶▶ または **◀◀** を押してメニュー、トラック、ソース、放
送局リストを選ぶことができます。

ボタンの押しかたにご注意ください。

押す = 軽く押すまたは押してすぐに離す

長押し = 2 秒間押して離す

製品概要

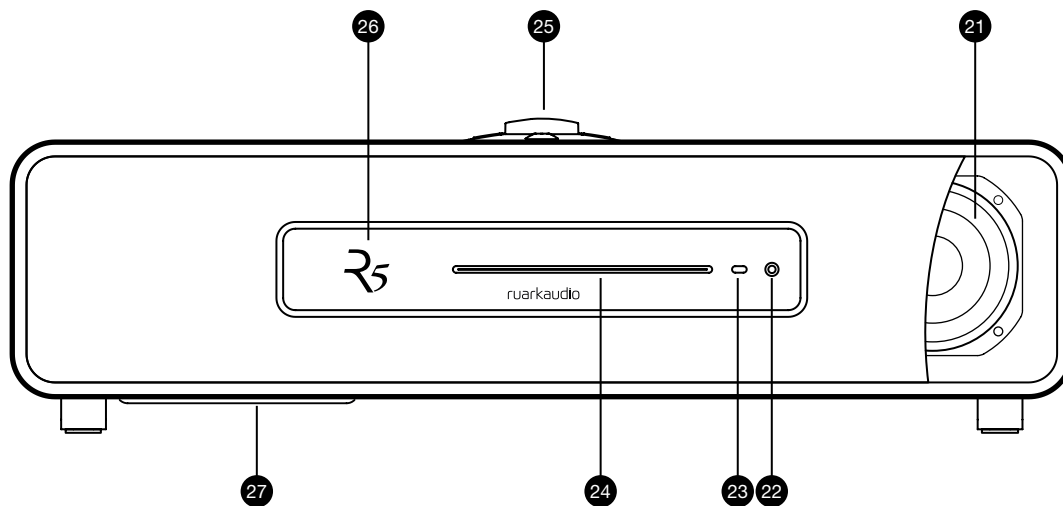

- | | |
|--------------------------|-----------------|
| 21. 75mm ネオジウムスピーカー | 25. コントロール装置 |
| 22. ヘッドホン端子 (3.5mm ジャック) | 26. OLED ディスプレイ |
| 23. CD 取り出しボタン | 27. サブウーファー |
| 24. CD 挿入スロット | |

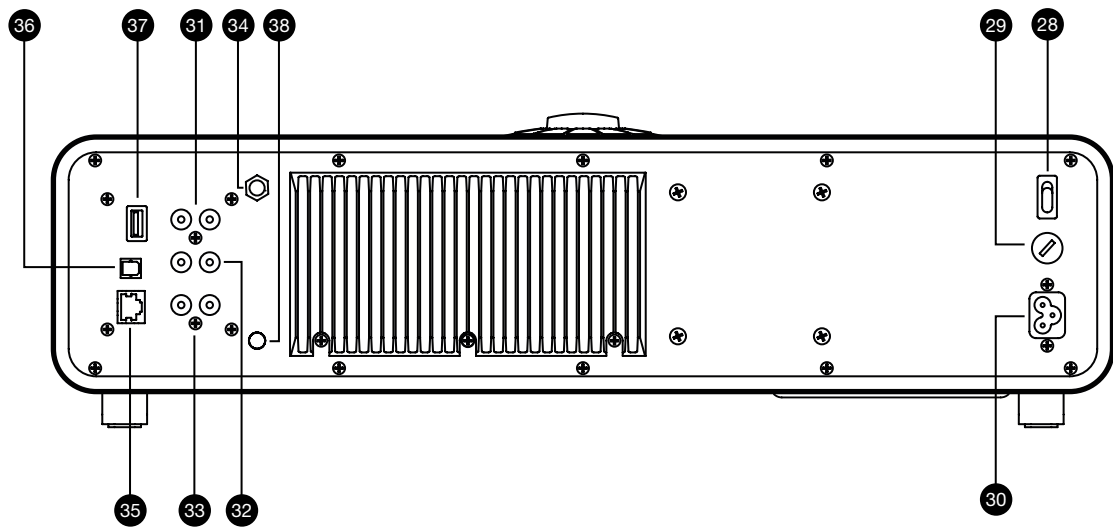

- | | |
|-------------|-----------------|
| 28. 主電源スイッチ | 34. DAB/FM アンテナ |
| 29. 主電源ヒューズ | 35. イーサネット |
| 30. 電源端子 | 36. Optical 入力 |
| 31. Phono端子 | 37. USB |
| 32. ライン入力 | 38. アース端子 |
| 33. ライン出力 | |

はじめに

1 リモコンの電池の装着方法

リモコンのボタン側を下にして、底部をゆっくり持ち上げて電池 (CR2032 型) をスロットに挿入します。この時「+」の面が必ず上向きになるように装着してください。

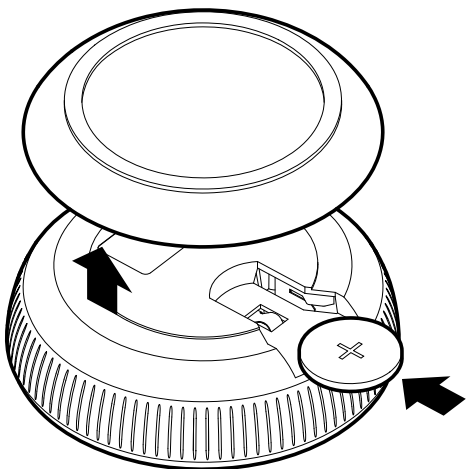

リモコンは 本体とペアリングされるまで作動しない場合がありますのでご注意ください (ステップ 6 参照)

2 アンテナ接続

付属のFMアンテナをR5の背面にあるDAB/FMアンテナ端子に取り付けます。同梱のスパナを使用して適度に締めてください。

3 AC電源接続

電源コードを本体の背面にある電源端子に差し込み、AC電源コンセントに差し込みます。

4 主電源オン

本体背面にある主電源スイッチを「オン(ON)」に切り替えます。その後、R5がスタンバイモードに入ります。

R5を起動させるには、本体上部の電源(オン)を押してください。



5 言語選択

コントロールノブ (CONTROL KNOB) を回して目的の言語を選択し、ノブを押して決定 (SELECT) してください。



6 リモコンペアリング

リモコンを動作してくださいというメッセージが表示されたら、リモコンをディスプレイに近寄せて「Remote paired」というフレーズが表示されるまで、リモコンのSELECTキーを長押ししてください。

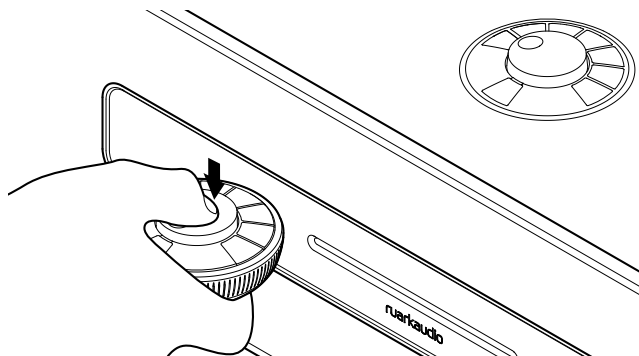

続けて進行するためにSELECTを押してください
一度ペアリングしましたら、再度ペアリングする必要はありません

が、ペアリング状態が途切れたり、その他必要な場合には再度ペアリングしてください。リモコンをディスプレイに近づけ、確認メッセージが表示されるまで、コントロールノブを押し続けます。このプロセスは、どのモードでも可能です。

7 設定ウィザード

R5をはじめてお使い頂くときは、設定ウィザードが時間/日付と無線LANネットワークの設定をガイドします。



JA

時計と無線LANネットワークの設定をするには、コントロールノブ (CONTROL KNOB) を回して、はい (YES) を選択しノブを押して決定してください。いいえ (NO) を選択すると、時間/日付とネットワークを設定していない状態でR5が起動します。

8 ソース選択

設定が完了したら、R5に使用可能なソースリストと一緒にメニューが表示されます。

コントロールノブ (CONTROL KNOB) で選択し、ノブを押して決定してください。

9 これで準備完了です。R5の音楽をお楽しみください！

主な機能

電源オン／オフ＝スタンバイ (STANDBY)

(STANDBY)を押すと、ディスプレイが点灯します(電源オン)。もう一度押すとスタンバイ状態に入ります(電源オフ)。

再生中 (Now Playing) 画面

設定を変更しない限り、以下の例のように時計／放送／トラック／アルバム／アーティスト情報画面が表示されます。

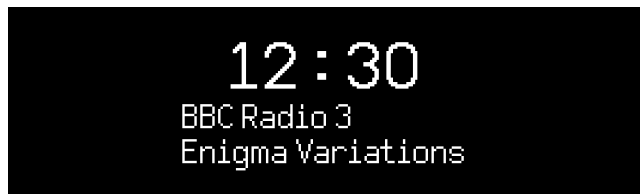

以下の各種アイコン＝スクリーンのアイコンは、その機能が動作したときに表示されます。



ボタンの押しかたにご注意ください

押す = 軽く押すまたは押してすぐに離す

長押し = 2 秒間押して離す

メニュー画面

メニューでは、低音と高音の調整など、さまざまなオプションを設定することができます。設定を変更するには、メニュー (MENU) を押して選択可能なオプションを表示し、コントロールノブ (CONTROL KNOB) を回してメニューを選択し、ノブを押して決定してください。

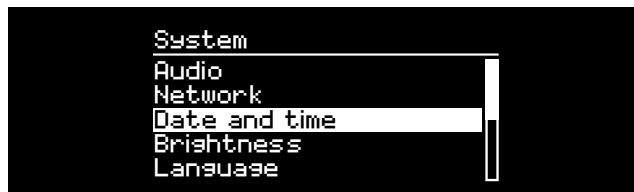

メニュー、トラック、放送局リスト確認方法

設定変更 - メニュー (MENU) を押してください

オプション選択 - コントロールノブ (CONTROL KNOB) を回してください

オプション決定 - コントロールノブ (CONTROL KNOB) を押してください

メニュー終了 - メニュー (MENU) を押すか、数秒お待ちください

前のメニュー / リストに戻る - 戻る (BACK) を押してください

音量調節

再生中 (Now Playing) 画面で、コントロールノブ (CONTROL KNOB)を回してください。

スピーカーの音量とヘッドホンの音量はそれぞれ別々に調整されるため、ヘッドホンを接続した状態では、ボリュームがVolume (HP)と表示されます。

注意：メニューまたはトラック／放送局リストが表示された状態でコントロールノブ (CONTROL KNOB)を回すとボリュームは変わらず、メニューがスクロールされます。

オーディオソースの変更

ソース (SOURCE) を押し、現在のソースを表示した後、コントロールノブ (CONTROL KNOB) を回して ソースリストを順番に表示した後、ソースを選択しノブを押し決定してください。(ノブを回す代わりに ソース (SOURCE) を繰り返し押しするとソースリストが順番に表示されます)



Internet radio

マルチルーム (Multi-room)

本機は、Ruark Audioマルチルーム機能を完全にサポートしており、いろいろな部屋で音楽を絶えずストリーミングすることができます。詳細については「マルチルーム」セクションをご参照ください。

トラックを一時停止またはミュート

▶|| を押すと一時停止し、もう一度押すと再生に戻ります。

次／前のトラックを再生

フォルダやアルバムの次の曲にスキップするには ▶▶ を押します。現在のトラックの先頭にスキップするには ◀◀ を押してください。再度押すと前のトラックにスキップします。

トラック早送りまたは早戻し

▶▶ または ◀◀ を長押ししてください。(Bluetoothモードでは作動しない場合があります)

FMラジオ放送局の変更

▶▶ または ◀◀ を押して次の放送局や、前の放送局を選択してください。詳細については「FM」のセクションを参照してください。

DABラジオ放送局の変更

▶▶ または ◀◀ を押して次の放送局や、前の放送局を選択し合わせてください。また、メニュー (MENU) > 放送局リスト (Station list) を選択して頂くと、複数の放送局リストを表示できます。詳細については「デジタルラジオ (DABラジオ)」セクションを参照してください。

放送局・トラック情報の変更

メニュー (MENU) > 情報 (Info) いずれかのオプションを選択して表示された放送局／トラック情報を変更できます。

前のメニューまたは放送局リストに戻るには
戻る (BACK) を押してください。

ラジオ放送のプリセット登録

プリセット登録 (Save preset) が表示されるまでプリセット (PRESET) ボタンを押して、コントロールノブ (CONTROL KNOB) を回し、プリセット番号を選択した後、ノブを押し現在の放送局を登録します。プリセットは放送局、名前、周波数、または「未設定 [Not set]」で表示されます。



既存のプリセットに新しい放送局を上書き登録すると、そのプリセットは新しい放送局になります。

プリセット読み込み

プリセット (PRESET) を押して、コントロールノブ (CONTROL KNOB) を回してプリセットに登録された放送局リストを選択し、ノブを押し放送局を決定してください。



Bluetoothデバイスの接続

R5は、直近で接続された機器に対し、自動的に接続を試みます。まだBluetooth機器をペアリングしたことがない場合や以前に接続した機器がない場合には、R5がペアリングモードに入ります。詳細については「Bluetooth」セクションを参照してください。

ヘッドホン

ヘッドホンをR5の前面にある3.5mmステレオジャックに接続します。

ヘッドホンの音量はスピーカーの音量とは別に調節されるので、ヘッドホンが接続されているときはボリュームがVolume (HP) で表示されます。

USB充電

R5に装着されたUSBソケットの容量は5W (5V, 1.0A) で、スマート機器やUSB電源を使用しているアクセサリ機器等の充電が可能です。

注意：メニュー (MENU) > システム (System) > オーディオ (Audio) とは、メニュー (MENU) を押して、システム設定 (System setting) を選択し、最後にオーディオ (Audio) を選択してください、という意味です。

システム設定

低域 (Bass)、サブ ウーファー (Sub) と 高域 (Treble)

メニュー (MENU) > システム (System) > オーディオ (Audio) > 低域、高域 またはサブレベル (Bass, Treble or Sub level)

コントロールノブ (CONTROL KNOB) を回して、低域と高域のレベルを調節し、ノブを押して設定内容を登録します。

ラウドネス (Loudness)

ラウドネス (Loudness) を選択すると、低音量時に高域と低域の周波数が自動的に強調されます。

メニュー (MENU) > システム (System) > オーディオ (Audio) > ラウドネス (Loudness)

3Dサウンド

3Dサウンドは、ステレオサウンドステージをさらに広げ、包み込まれるような立体音を作り出します。

メニュー (MENU) > システム (System) > オーディオ (Audio) > 3D

日付と時刻

メニュー (MENU) > システム (System) > 日付と時間 (Date and Time)

日付と時間は、デジタルラジオ (DAB) またはネットワークを通じて標準電波を受信し、自動的に同期化されます。

また、自動更新をオフにして時間形式と日付形式を選択することもできます。

ディスプレイの明るさ

メニュー (MENU) > システム (System) > ディスプレイ (Display)

R5がオンになっているか、スタンバイ状態のときは、ディスプレイの明るさを独自に調整します。

明るさを0に設定すると、数秒後にディスプレイは自動的にオフになります。いずれかのキーを押すと表示が点滅します。

また、▶▶ または ◀◀ を押してスタンバイ状態の明るさを調整することもできます。

言語

メニュー (MENU) > システム (System) > 言語 (Language)

メニュー言語を変更します。

ソフトウェアの更新

メニュー (MENU) > システム (System) > ソフトウェア アップデート (Software update)

R5は、自動的にソフトウェアの更新を確認します。アップデートが可能な場合は、ダウンロードしてインストールするか表示されます。状況に合わせてアップデートしてください。

注意：ソフトウェアの更新中に電源を切るとソフトウェアが破損し、故障の原因になる可能性がありますのでご注意ください。

出荷時リセット

メニュー (MENU) > システム (System) > 初期化 (Factory Reset)

すべての設定を初期化してプリセットを削除します。

登録された設定はアスタリスク (*) が表示されます。

セットアップ ウィザード

メニュー (MENU) > システム (System) > 設定ウィザード (Setup wizard)

セットアップウィザードを起動し、時計とネットワーク設定のためのガイドに従って設定してください。

インアクティブ スタンバイ

R5は、20分以上のオーディオ信号がない場合、自動的にスタンバイ状態(電源オフ)になります。この設定を変更するには、メニュー (MENU) > システム (System) > インアクティブ スタンバイ (Inactive standby)を選択してください。

ネットワーク ウィザード

Wi-Fi ネットワーク接続のプロセスをガイドします。

メニュー (MENU) > システム (System) > ネットワーク (Network) > ネットワーク ウィザード (Network wizard)を選択してください。

ネットワーク プロファイル

R5は、以前に接続されたネットワークに自動的に接続を試みます。保存されたネットワークのリストを表示するには、メニュー (MENU) > システム (System) > ネットワーク (Network) > ネットワーク プロファイル (Network profile)を選択してください。不要なネットワークを削除するには、そのネットワークをコントロールノブ (CONTROL KNOB)で選択し、確認画面ではい(YES)を選択してください。

ネットワーク接続を維持

メニュー (MENU) > システム (System) > ネットワーク (Network) > 接続維持 (Keep connected)

R5がスタンバイ状態でもWi-Fiに接続された状態(デフォルト設定)

を維持するには、接続維持(Keep connected)を選択してください。R5がSpotifyやDLNAを使用して、いつでも音楽ストリーミングにアクセスできるように接続維持(Keep connected) に設定することをお勧めします。また、時計がネットワークから更新されるように設定した場合にも、このオプションをお勧めします。

システム情報

ソフトウェアのバージョン、ユニーク IDコード とお客様のフレンドリーネーム (Friendly name)の詳細情報を表示します。

ネットワーク詳細設定

ネットワークに精通しているお客様が手動で設定またはネットワークの問題の分析と修正をすることができる、高度な設定オプションがあります。

フレンドリーネーム (Friendly name)

フレンドリーネームは、ネットワーク、SpotifyとBluetoothでR5がどのように表示されるかを示します。

この名称は、「Tommy's R5」または「Living room R5」のように、より親しみやすく、詳細な名称に変更することができます。

お客様は、ブラウザを介してWebページに表示されたR5の現在の状態を確認し、フレンドリーネームを変更することができます。ウィンドウでは、一般的にR5がメディア機器(Media Deice)で表示され、そのアイコンをダブルクリックすると、ブラウザの設定ページを開くことができます。

詳しくはwww.ruarkaudio.com/supportを参照してください。

FMラジオ

FMラジオを聞く際、R5に放送名と異なるRDS/RBDS(*)プログラム情報が受信される場合には、その内容も表示されます。

* Radio Data System/Radio Broadcast Data System(ラジオデータシステム/ラジオ放送データシステム)2017年現在、日本ではサービスされておりません。



放送変更

▶▶ または ◀◀ を押すと、受信可能な次のFM放送に自動的に合わせます。



検索設定

メニュー (MENU) > 検索設定 (Scan setting) > 信号が強い放送のみ (Strong stations only) を選択して、信号が強い放送のみ受信するよう検索設定を変更することができます。

プログラム情報

メニュー (MENU) > 情報 (Info) を選択すれば、ラジオテキスト、プログラムの種類、周波数、信号強度、および日付の中から情報を選択することができます。

手動選局

メニュー (MENU) > 手動選局 (Manual tune) を選択し、コントロールノブ (CONTROL KNOB) を回して周波数を回して選択したり、▶▶ または ◀◀ を押して周波数を変更してください。

プリセット登録

プリセットリストには、FM放送局を10個まで登録することができます。詳しくは「主な機能」セクションを参照してください。

プリセット読み込み

プリセットリストには、FM放送局を10個まで登録することができます。詳しくは「主な機能」セクションを参照してください。

モノ設定

FM信号が微弱だとノイズレベルが増加します。このレベルを減らすには、メニュー (MENU) > モノ 強制設定 (Force mono) を選択してください。

登録された設定はアスタリスク (*) が表示されます。

本機は周波数88MHz以下のラジオ放送の受信には対応しておりません。

デジタルラジオ (DABラジオ)

(現在、日本ではサービスされておりません。)

DAB/DAB+を聞く際、R5に放送名と異なるDLS(*)プログラム情報が受信される場合には、その内容も表示されます。

R5を初めて使用し、放送局リストが空の場合には、全体の帯域の検索を自動的に実行して、受信可能な放送を見つけます。

* Dynamic Label Segment (ダイナミック・ラベル・セグメント)

放送局変更

▶▶ または ◀◀ を押して、次のまたは前のステーションに同調します。

ステーションリスト

受信可能なデジタルラジオ放送を表示するには、メニュー (MENU) > 放送局リスト (Station list) を選択するか、またはを押して放送局リストを表示してください。聞きたい放送局をコントロールノブで選択し決定(SELECT)してください。



```
Station list
-----
Absolute Rad 90s
BBC Radio 1
BBC Radio 1Xtra
BBC Radio 2
BBC Radio 3
```

プログラム情報

メニュー (MENU) > 情報 (Info) を選択すれば、ラジオテキスト、プログラムの種類、周波数、信号強度、および日付の中から情報を選ぶことができます。

プリセット登録

プリセットリストには、デジタルラジオ放送局を10局まで登録することができます。詳しくは「主な機能」セクションを参照してください。

プリセット読み込み

「主な機能」セクションを参照してください。

副放送サービス

いくつかのデジタルラジオ放送は、その放送に関連する一つまたはそれ以上の副放送があります。副放送の受信が可能な場合、放送局リストの放送名の後に「>>」が表示されます。

また副放送の放送名の前に「<<」が表示されます。

放送局リストの順序

デジタルラジオ放送局リストは、英/数字 (Alphanumeric)、アンサンブル (Ensemble、同じ放送国) または有効 (Valid) の順に一覧表示することができます。英/数字 は放送をアルファベット順に一覧表示し、アンサンブルは同じ放送国同士、有効では最初に受信可能な放送リストを表示し、後に受信できない放送リストが表示されます。

放送局リストの並び順を変更するには、メニュー (MENU) > 放送局リスト順 (Station order) を選択し、Alphanumeric (基本設定)、Ensemble または Valid の中で選択してください。

受信できない放送は、リスト名の前に「?」が表示されます。

放送局検索

放送局リストが空いている場合、DAB(デジタルラジオ放送)を選択すると自動的にラジオの検索を実行します。

いずれの場合でも、定期的に全帯域の検索を実行し、放送局リストをアップデート(更新)してください。更新により:

- 新しい放送の受信が可能になります。
- 既存の放送が閉鎖され、受信が不可となる場合もあります。
- 本来検出された放送の受信状態が悪くなる場合もあります(例えばアンテナを抜かない場合など)
- ラジオが別の地域に移す場合。
- 前の放送帯域を検索するには、メニュー (MENU) > 検索 (Scan)を選択してください。

受信不良または無効な放送局の削除

微弱な(聞き取りにくい)、または無効な放送局は放送リスト名の前に「?」が付きます。その場合、メニュー(MENU) > カット (Prune)を選択して削除することができます。

インターネットラジオ

R5は、世界中の放送中の何千ものインターネット放送とポッドキャストを再生することができます。(インターネット接続が必要です)

メインメニュー

インターネットラジオを初めて聞くときは、このモードのメインメニューが表示されます。



以前にR5でインターネットラジオを聞いたことがあれば、最後に聞いた放送局が再生されます。

最後に聞いた局

直前に聞いた放送局にアクセスするには、メニュー (MENU) > 最後に聞いた局 (Last listened) を選択してください。

R5を初めて使用する場合は、リストが表示されません。

放送局リスト

メニュー (MENU) > 放送局リスト (Station list)を選択して、より多くの放送局リストを閲覧したり、検索することができ、ジャンル、場所、人気をはじめとするさまざまなオプションを選択することができます。

再生中の情報

放送名がアーティストとトラック名などの追加情報と一緒に表示されます。表示される情報を変更するには、メニュー (MENU) > 情報 (Info) を選択し、ラジオテキスト、ジャンル、信号品質、トラック名、位置、日付の中から選択してください。

放送局検索

放送局を検索するには、メニュー (MENU) > 放送局リスト (Station list) > 放送 (Station) > 放送局検索 (Search stations) を選択し、探している放送局の名前を入力してください。

ポッドキャスト

多くの放送局にはポッドキャストが関連付けられており、インターネットラジオ局のようにブラウズして検索することができます。

ミュート

▶|| を押すと、音がミュートされ、もう一度押すとリスニング状態に戻ります。

プリセット登録

プリセットリストには、インターネット放送局を10個まで登録することができます。「主な機能」セクションを参照してください。

プリセット読み込み

「主な機能」セクションを参照してください。

Ruarkラジオポータルサイト

インターネットラジオはプリセットに加えて、Ruarkラジオポータルサイトを使用して好みのラジオ放送局を登録して活用できるように2つの方法があります。

詳細な情報は、www.ruarkaudio.com/support をご覧ください。

お客様は、固有のポータルアクセスコードが必要となるため、メニュー (MENU) > 放送局リスト (Station list) > ヘルプ (Help) > アクセスコード入手 (Get access code) を選択して、コードを入手してください。

お気に入り

お気に入りの放送局をオンラインでRuarkポータルサイトに登録することができます。この機能はプリセット登録と似ています。ポータルサイトでR5を登録し、Ruarkインターネットラジオ製品の登録情報から、お客様が登録したお気に入りの放送局に簡単にアクセスできます。

いくつかのお気に入り放送局を登録するには、追加されたお気に入り情報 (Favourite added) が表示されるまでコントロールノブ (CONTROL KNOB) を押してください。この機能は、ユーザーがRuarkラジオポータルサイトにR5を登録した場合のみ利用可能です。

放送局の追加

オンラインRuarkラジオポータルサイトにアクセスし、まだリストに追加していない放送局を手動で追加することができます。メニュー (MENU) > 放送局リスト (Station list) > 放送局追加 (My added stations) を選択してください。

CDプレーヤー

CDをお聴きになる場合は、CDのラベル面を上にして、スロットディスクへ差し込みます。CDがセットされると自動的に再生されます。

現在再生中の情報

CDの場合はトラック番号と時間が表示され、MP3 CDの場合には、トラックとアルバム名が表示されます。

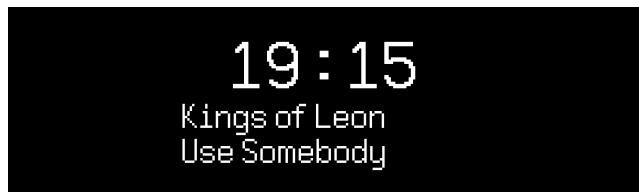

表示される情報を変更するには、メニュー (MENU) > 情報 (Info) を選択し、アルバム、アーティスト情報、進行状況バー、ファイル名の中から選択してください。

(このオプションは、CDのタイプに応じて異なります)

再生 / 一時停止

▶|| を押してトラックを再生または一時停止します。

再生を停止する

▶|| を2秒間長押ししてください。

トラックスキップ

▶▶ や ◀◀ を押すと、次のトラックまたは前のトラックにスキップします。

早送りまたは早戻し

▶▶ または ◀◀ を長押しすると、早送りや早戻しの機能が作動します。

取り出し

CDスロットの横にある取り出しボタンを押してください。

シャッフル

トラックをランダムで再生するには、メニュー (MENU) > シャッフル (Shuffle) > オン (On) を選択してください。

繰り返し(リピート再生)

一つのトラックや、全てのトラックを繰り返し再生するには、メニュー (MENU) > 繰り返し (Repeat) > 1曲または全曲 (One or All) を選択してください。

JA

／WMA／AACディスク上すべてのフォルダ構造は表示されず、すべてのトラックが一つのリストに表示されます。

著作権保護処理された WMA、AAC トラックは再生できない場合がございます。

Bluetooth

R5は、ストリーミング用 aptXと24ビットの高解像度のストリーミング用 aptX HDをサポートしています。本機は、お客様の機器がサポートする接続方式の中で最高の音質を実現する方式で、お客様のBluetoothデバイスに自動的に接続されます。

Bluetoothデバイスのペアリング

音源ソースをBluetoothに変更すると、接続待機 ... (Awaiting connection ...) という文字が表示され上部ランプが点滅します。

お客様のBluetooth機器を使用してR5とペアリングしてください。R5はペアリング機器リストにRuark R5(*)で表示されます。接続が完了すると、BT接続 (BT Connected)+ ユーザーデバイス名が表示されます。

お客様のBluetooth機器にR5が接続されるまでに数秒かかることがあります。場合によっては、パスワード入力が必要になる場合もございます。その際は、「0000」(ペアリングパスワード)をご入力ください。

数分経っても接続されない場合は、R5が接続処理を停止し、接続なし (No connection) と表示されます。接続を再試行するには、メニュー (MENU) > 機器接続 (Connect device) を選択してください。

Bluetooth機器への再接続

Bluetoothに切り替えると、R5に接続中 (Connecting) と表示され、直近でペアリングされた機器へ再接続を試みます。

接続機器がない場合、接続待機中 ... (Awaiting connection ...) と表示されます。R5に接続するには、必ずお客様の機器のBluetooth機能をオンにして、接続可能な機器の一覧からRuark R5(*)を選択してください。

*フレンドリーネーム (Friendly name)

Bluetoothデバイスには、Ruark R5と表示されますが、「Tommy's R5」または「Living room R5」のように、親しみやすく、詳細な名前に変更することができます。「システム設定」を参照してください。

オーディオ再生

機器が接続されると、Bluetooth機器のオーディオがR5を通して音楽を再生します。Bluetooth機器のオーディオ再生に関する詳細な情報は、お客様のBluetooth機器の使用説明書をご参照ください。

注：Bluetooth機器のオーディオ出力でRuark R5や または Bluetoothの選択が必要な場合があります。

トラックを一時停止

▶|| を押して一時停止してください。もう一度押すと再生します。

次 / 前のトラックを再生

▶▶ を押すと、フォルダやアルバムにある次の曲にスキップ、◀◀ を押すと、現在のトラックの開始部分にスキップし、もう一度押すと、前のトラックにスキップします。

ボリューム調節

R5からの再生音量が他のソースの時と同じ音量になるように、接続するBluetooth機器側の音量を調整する事をお勧めします。その後、R5のボリュームを調節して、全体的な再生音量を調節してください。

再生中の情報

Bluetooth機器とアプリが Bluetoothのメタデータをサポートしている場合には、アーティスト、アルバム、トラック名が表示されます。また、接続している機器の名称も表示することができます。表示内容は、メニュー (MENU) > 情報(Info)から選択することができます。

作動範囲

Bluetoothの作動範囲は、一般的にR5から最大10mですが、壁などのような障害物がある場合には、作動範囲が狭くなることがあります。

接続機器を解除

接続している機器をオフにして、新しい機器を接続するには、メニュー (MENU) > 機器の接続 (Connect device) を選択してください。

追加ペアリング

最大7つの機器をペアリングすることができますが、再生することができる機器は1台のみです。

ペアリングリストの削除

Bluetoothの接続に問題がある場合には、全てのペアリング情報の削除をお勧めします。メニュー (MENU) > 全て削除 (Forget devices) を選択してください。

また、R5にBluetooth機器を再度ペアリングするには、お客様のBluetooth機器のペアリングリストからRuark R5 を一度削除して、再度ペアリングしてください。

詳細については www.ruarkaudio.com/support をご覧ください。

R5で再生する音楽を他のBluetooth機器に送信して音楽を聴くことはできません。(Bluetooth対応ヘッドホンなど)

ミュージックプレーヤー

ネットワークに接続されたコンピュータ、USBメモリースティック、HDDに保存されたオーディオファイルを再生することができます。

USBのミュージックプレーヤー

USBメモリースティックやHDDなどの大容量USBストレージデバイス(必ずFAT32フォーマット必要)からオーディオを再生するには、R5の背面にあるUSB端子に接続して下さい。

大容量USBストレージデバイスを初めて接続する場合、R5が自動的にトラックリストの確認を行います。初めての場合は、メニュー(MENU) > ミュージック プレーヤー(Music player) > USBを選択して、トラックリストをご覧ください。



ネットワークミュージックプレーヤー

R5はDLNAと互換性があり、ネットワークに接続された機器の共有メディアライブラリに保存された音楽を再生します。ノートパソコン、スマートフォン、タブレット上の共有ライブラリでも、NAS(Network Attached Storage、ネットワークに接続されたストレージ装置)ドライブのようなミュージックサーバー専用デバイスでも再生します。

Windowsで動作するほとんどのコンピュータや、NASドライブ

と一部のルーターは、メディアサーバーとして認識するように既に設定されています。MP3 プレーヤー、スマートフォン、タブレットをミュージックサーバーとして使用することができます。MAC、iOS、Linux、アンドロイド、Windows、ブラックベリー、シンピアン用のアプリなど多くの種類がございます。

ネットワーク上のデバイスに保存された共有音楽ファイルを再生するには、メニュー(MENU) > 共有 メディア(Shared media)を選択してください。R5がネットワークを検索して共有ファイルを見つけた場合は、<Ruark-Laptop:Tommy's Music> のように、コンピュータ名と共有されたメディア名で構成された音楽サーバーのリストが表示されます。

次のメニューは、メディアサーバーによって生成され、ほとんどの場合、ジャンル、フォルダ、アーティスト、アルバムなど調べることができるオプションがあります。

R5がネットワークに接続されていない場合には、R5が接続を試みます。

詳細については www.ruarkaudio.com/support をご覧ください。

音楽のブラウザと再生

コントロールノブ(CONTROL KNOB)を回してトラックリストからアルバムを選択し、ノブを押し音楽を再生して下さい。

トラック一時停止

▶|| を押すと一時停止します。再生するにはもう一度押して下さい。

著作権保護処理された、WMA と AAC トラックはR5 で再生できません。

トラックスキップ

▶▶を押すと、フォルダやアルバムにある次のトラックにスキップし、◀◀を押すと、現在のトラックの最初にスキップし、再度押すと前のトラックにスキップします。

早送りまたは早戻し

▶▶または◀◀を長押しすると早送りや早戻しの機能が作動します。

シャッフル再生

トラックをランダム再生するには、メニュー (MENU) > シャッフル再生 (Shuffle play) を選択し、コントロールノブ (CONTROL KNOB) を押します。押すたびにシャッフル再生のオンとオフが繰り返されます。

注意: フォルダ内のトラックが多い場合は、この機能が動作しない場合があります。

リピート再生

一つのトラックや、現在のフォルダにあるトラックを繰り返し再生するには、メニュー (MENU) > 繰り返し再生 (Repeat play) を選択し、コントロールノブ (CONTROL KNOB) を押します。押すたびに繰り返し再生のオンとオフが繰り返されます。

Myプレイリスト

最大500曲のプレイリストとキューを作成することができます。これらは、使用可能なメディアサーバー及び、接続されたUSB デバイスからのトラックが混在する可能性があります。プレイリストを表示するには、メニュー (MENU) > Myプレイリスト (My playlist) を選択してください。

プレイリストにトラックやフォルダを追加するには、そのトラック

やフォルダを表示し、コントロールノブ (CONTROL KNOB) を2秒間長押ししてください。

お客様のプレイリストからトラックを削除するには、プレイリストからそのトラックを表示し、コントロールノブ (CONTROL KNOB) を2秒間長押ししてください。

プレイリストは、R5の電源がオンまたはスタンバイ状態の時のみ保存され、R5の主電源をオフにすると消去されますのでご注意ください。

再生中の情報

一般的にトラック名、その下に追加の情報が表示されます。表示内容を変更するには、メニュー (MENU) > 情報 (Info) を選択し、アルバムやアーティストの情報を選択してください。この時、進行バーとデータフォーマットが表示されます。

サーバーカット

R5は、接続されたメディアサーバーを自動的に保存し、接続が不可能なサーバーは、名前前に例えば「?Home Laptop」のように?が付いて表示されます。これらのサーバーは、メニュー (MENU) > サーバー カット (Prune servers) を選択して、すべて削除することができます。

DLNAメディアストリーミング

R5は、DLNA(Digital Living Network Alliance、デジタルリビングネットワーク連合)がサポートするメディアサーバーからもオーディオをストリーミングすることができ、サーバー自体の音楽をブラウザして再生することができます。スマートフォン、タブレット、ノートパソコンをDLNAメディアサーバーとして使用することもできます。また、Mac、iOS、Linux、Windows用のアプリが沢山出ており、Windowsメディア プレーヤーには、コンピュータに保存された音楽をR5に直接ストリーミングすることができ、Play to機能も内蔵されています。

このDLNA 機能によりR5は、DMR(Digital Media Renderer、デジタル メディア ・レンダラー)で動作するため、スマートフォンやノートパソコンに保存された音楽をブラウザして、ネットワークを経由してR5にストリーミングすることができます。

R5を指定されたプレーヤーに選択すると、自動的にDMRモードに変わります。DMRは、ソース(SOURCE)キーを使用して選択できるモードではありません。

再生中の情報(Now playing information)も、全てサーバーによってコントロールされるため、本機内でコントロールはできません。

詳細な内容は、マニュアルを参照するか、www.ruarkaudio.com/support をご覧ください。

DLNA メディアストリーミング再生は、R5がWi-Fi 環境内で、常にネットワークに接続された状態を維持するようお勧めします。詳しくは「システム設定」のセクションを参照してください。

音楽ストリーミングサービス

R5は、下記の音楽ストリーミングサービスに対応しています。

Spotify Connect

詳細はwww.spotify.com/jpをご覧ください。

R5でSpotifyを聴く

1. R5をお手持ちのデバイスと同じWi-Fiネットワークにつなげる
2. Spotifyアプリをお手持ちのデバイスで起動する
3. 曲を再生し、「接続可能な機器リスト」を選択する
4. R5を選択する

Amazon Music

詳細はwww.amazon.co.jpをご覧ください。

Deezer

詳細はwww.deezer.com/jaをご覧ください。

Tidal

詳細はwww.tidal.com をご覧ください。

現在、日本ではサービスが実施されていません。

マルチルームモードではTIDALの高音質がサービスされておりません。マルチルームモードでTIDALを聴くにはRuark Linkアプリを利用してオーディオの音質を通常に変更してください。

※サポートされている音楽ストリーミングサービスは予告なしに変更する場合があります。



ライン入力とオプティカル

外部機器のアナログ出力をライン入力(Line-in)に接続して聴くことができます。また、外部機器のデジタル出力をデジタル入力(Optical)に接続して聴くことができます。

Phono

R5は、MMカートリッジを搭載したレコードプレーヤーが接続できるHi-Fi Phonoプリアンプが内蔵されています。

R5にレコードプレーヤーを接続するときには、品質の高いPhonoコネクタの使用をお勧めします。

入力レベルの調整

最高のオーディオパフォーマンスを得るために、外部機器(ミュージックプレーヤーやターンテーブル等)の音量レベルが、CDやUSBなどの内蔵ソース機器と同じ程度の音量になるよう調整をお勧めします。

ボリュームが低い場合、入力レベルを上げてください。

ボリュームが高い場合や歪みが生じる場合は、入力レベルを下げてください。

入力レベルを調整するには、メニュー(MENU) > 入力レベル(Input level)を選択し、入力レベルを調節して、希望のレベルに合わせることができます。

ライン入力レベル

- 3dB (高出力デバイス)
- + 0dB (標準2.1Vrmsライン出力デバイス)
- + 6dB (基本設定)
- + 12dB (例: ヘッドフォン出力が高いスマートフォン)
- + 18dB (例: ヘッドフォン出力が標準レベルのスマートフォン)
- + 24dB (例: ヘッドホン出力が低いスマートフォン)

Phono入力レベル

本機の入力レベルは、大半の一般的なMMカートリッジで作動するように設計されています。使用するカートリッジの規格を確認し、最も適切な設定を選択してください。

- 3dB(6-8mV)
- 0dB(4-6mV)
- + 3dB(3-4mV)
- + 6dB(2-3mV)

外付けオーディオソース機器にボリューム調節機能が付いているときは、音量調整する必要がある場合がございます。

最高のオーディオパフォーマンスを得るために、入力レベルを調節して、外部機器のボリュームレベルのバランスを合わせるようお勧めします。

マルチルーム

本機は、Ruark Audioのマルチルーム機能を完全にサポートするため、部屋から部屋へ音楽を絶えずストリーミングすることができますようになります。

マルチルーム機能を使用するには、同じく同期されたオーディオ再生機器(最大6台)でグループを作成する必要があります。グループの作成後も、グループに他の機器を追加することもできます。

グループを作成するには、メニュー (MENU) > マルチルーム (Multi-room) > 新しいグループ作成(Create new group)を選択し、グループ名を入力しOKを選択してください。ネットワークでグループに追加する他のサポート機器が検出されると、最大5個のデバイスを選択し、メニュー (MENU)を押して、選択した機器を確認して終了します。グループ内のすべてのデバイスで同期されたオーディオを再生することができます。

グループにデバイスを追加するには、メニュー (MENU) > マルチルーム (Multi-room) > グループ追加(Add to group)を選択してください。

グループからデバイスを削除するには、メニュー (MENU) > マルチルーム (Multi-room) > グループ除外(Leave group)を選択してください。

グループを削除するには、メニュー (MENU) > マルチルーム (Multi-room) > グループ分解(Dissolve group)を選択してください。

また、Ruark Audio Link アプリを使用して、マルチルームの再生を設定、コントロールすることもできます。

詳細については www.ruarkaudio.com/support をご覧ください

マルチルームモードはFLACフォーマットやFLACベースのTIDALの高音質がサポートされておりません。

アプリコントロール

Ruark Audio Link アプリを使用して、マルチルームの再生を設定、コントロールすることができます。アプリストアでアップル/アンドロイドアプリを検索してください。

詳細については www.ruarkaudio.com/link をご覧ください。



アプリ 接続 PIN

PIN を設定すると、R5へのアクセスが制限されるため、承認されたユーザーのみが Ruark Audio Link アプリを経由してR5をコントロールすることができます。

メニュー (MENU) > システム (System) > ネットワーク (Network) > アプリ 接続PIN (App access PIN) を選択してください。

アラーム、スヌーズとスリープ

アラーム設定

アラームをオンに設定すると、アラームアイコンが表示され、アラームが鳴る時にアイコンが点滅します。

メニュー (MENU) > システム (System) > 日付と時間 (Date and time) > アラーム (Alarms) を選択し、コントロー

ル ノブ (CONTRL KNOB) を押してアラーム1またはアラーム2を選択してください。

アラームの日付 (毎日、一回、週末もしくは毎週など) 時間を設定し、次にラジオ放送、CD、Spotifyプリセット再生、またはアラーム音を鳴らすように設定します。最後に音量ボリュームを調整し設定・保存したのち、設定メニューを終了してください。

スヌーズ

アラーム再生後コントロールノブ (CONTROL KNOB) を押すと、アラーム音が一時的に停止され、再度押すとスヌーズ時間を設定できます。ノブを押す回数によって (5分、10分、15分、30分) スヌーズ時間が増加します。

音を出したり、スヌーズモードに設定されたアラームを解除するには、コントロールノブ (CONTROL KNOB) を2秒間押すか、アラーム (ALARM) を押してください。

スリープタイマー

R5が自動的にスタンバイ (電源オフ) 状態になるようスリープタイマーを設定するには、メニュー (MENU) > システム (System) > 日付と時間 (Date and time) > スリープ (Sleep) を2秒間長押ししてください。スリープ時間を分単位 (オフ、15分、30分、45分、60分) で選択した後に、ノブを押して確定してください。再生中 (Now-playing) 画面に戻りスリープアイコンが表示されます。

製品規格

アンプとドライバー

2 x 5mm 75mm ネオジウムスピーカー
130mm ロングストロークサブウーファー
90W クラスAB増幅器
一体型MM Phonoアンプ
3Dデジタルオーディオプロセッサ

チューナー

DAB、DAB+、およびRDS機能付FMチューナー
75 Ohm F-型接続端子DAB/FMアンテナ入力部

CDプレーヤー

CD、CD-ROM、CD-R/RW ディスク
最大 320kbit/sの MP3、WMA

デジタルオーディオ

32-bit 112dB オーディオステレオDAC
インターネットラジオ、Spotify接続、UPnP™DLNA
802.11b/g 無線LAN、WEP、WPA&WPA2 セキュリティサポート
MP3、WMA、AAC、FLAC、WAV
SBC、AAC、A2DP、aptX、aptX HD Bluetooth

入出力部

MM Phono入力(RCA)
デジタル オプティカル(TOSLINK)
ライン入力(RCA)
ライン出力(RCA)
イーサネット(RJ45)
5W(5V 1A)USB
3.5mm ステレオジャックヘッドホン出力

電源

入力電源:100-120/200-240 VAC、50-60Hz
ヒューズ:250V T 3.15A
消費電力:13W
スタンバイ状態 消費電力:2W

製品サイズ

寸法: 高さ 142 x 幅 520 x 奥行き 300mm
重量: 9.5kg

JA

仕様や外観は、予告なしに変更されることがあります。

安全と規制関連情報

- 本ユーザーガイドに記載された内容をよくお読みいただき、記載通りご使用ください。
- 警告事項や注意事項に留意し、必要な時すぐご覧になれるよう、本ユーザーガイドを大切に保管してください。
- 破損や故障した機器は使用しないでください。感電事故の原因となります。
- 任意での分解や改造は絶対にしないでください。修理や調整が必要な場合は必ず販売店もしくは公式サービスセンターへご相談ください。
- 電源コードやプラグの破損、また液体をこぼしたり、外部から物が機器の内部に落ちたり、機器が雨や湿気にさらされたり、落下や転倒により正常に動作しないなど、機器が破損している可能性や不具合がある場合には、販売店もしくは公式サービスセンターにご相談ください。
- 本機は、背面パネルに記載されたAC電圧に基づき、付属の電源装置でのみ作動するよう設計されています。他の電圧や規格外の電源装置をご使用になった場合、修理不可能な故障を引き起こす可能性があります。製品保証が無効になります。ご注意ください。
- 電源アダプタ、電源プラグや機器の接続用電源コネクタは見える位置に配置し、必要に応じて供給電源をすぐに遮断することができます。手の届く範囲のコンセントに接続してください。
- システム電源を完全に切るには、メインアダプタ、メインプラグまたはメインコネクタをソケットから抜いてください。
- ロウソク等のような火気を機器の近くや上に置かないでください。ラジエーター、ストーブまたは熱を放出する機器(アンプを含む)の近くにも設置しないでください。
- 過度な熱気や冷気は製品故障の原因になる場合がございます。環境温度にもご注意ください。
- 本機用に指定されたアタッチメント/アクセサリのみを使用してください。システムやアクセサリの改造はしないでください。
- 指定されたアンテナまたは承認された代替のみ使用してください。
- 火災や感電の危険をさけるために、本機を水のかかる場所や湿気の多い場所では使用しないでください。また落下や転倒にもご注意ください。花瓶などの液体が入ったものを機器の近くや上に置かないでください。水などの液体は感電・故障・火災の原因となりますので、万一、水や異物が入った場合はすぐに主電源を切り、主電源コードをコンセントから抜いてください。
- 雷が鳴りだしたら、アンテナ線や電源プラグに触れないでください。感電の原因となります。
- 長期間使用しない時は、主電源コードを抜いてください。
- 火災や感電の原因となるため、電源コンセント、延長用コード、電源タップに負荷をかけないでください。
- 音楽を大音量で長時間聴くと、聴覚障害を引き起こす可能性があります。ヘッドホンを使用する時にも、大音量で長時間の使用を避けてください。Bluetooth接続による再生時など、突然大音量が出て耳を痛めることがあります。音量調整にはくれぐれもお気をつけください。
- 本製品のリモコンには、コイン型のリチウムセルバッテリーが入っています。この電池は飲み込まないようご注意ください。お子様の手の届かない所に置くようにしてください。液漏れまたは破損したバッテリーは絶対に使用しないでください。
- 狭い空間に本機を設置しないでください。必ず機器の周りに10cm以上のスペースを確保し、カーテンや他の物が機器にかからない風通しの良い場所に設置してください。



コイン型のリチウム電池に関する安全警告:本機のリモコンには、飲み込むと窒息または化学熱傷を引き起こす可能性があるコイン型のリチウム電池を使用しています。新しい電池や使用済み電池は、お子様の手の届かない所に置いてください。万一、電池を飲み込んだ場合は、ただちに医師にご相談ください。破損した電池や液漏れした電池、または電池の液を素手でさわらないでください。けがややけどの原因になることがあります。指定以外の電池を使用すると、破損したり液が漏れたりして危険です。製品規格に指定されているバッテリーや同等品を必ず使用してください。



電気用品安全法《PSE》適合性検査

PSEマークは、電気用品の製造、輸入、販売等を規制するとともに、電気用品の安全性を確保するために民間事業者の自主的な活動を促進し、電気用品による危険及び障害の発生を防止することを目的としています。

電気用品を製造したり輸入したりする場合、検査を行って、技術上の基準に適合させなければなりません。

また、その電気用品が「特定電気用品」に該当する場合には、販売前に登録検査機関の技術基準適合性検査を受け、適合性証明書の交付を受けなければなりません。

これらの基準をクリアまたは適合性証明書の交付を受けた電気用品に「当該電気用品に省令で定める方式による表示」つまりPSEマークが表示されています。



技術基準適合証明《TELEC》

特定無線設備(小規模な無線局に使用するための無線設備)が電波法令の技術基準に適合していることを証明(電波法第38条の2)するものです。

特定無線設備の種別は証明規則第2条第1項各号に規定されており、広義には下記の工事設計認証(電波法第38条の24)および技術基準適合自己確認(電波法第38条の33)が含まれております。

技術基準適合証明機器、工事設計認証機器、技術基準適合自己確認機器には、それぞれ証明規則で定める表示をすることができ、適合表示無線設備と総称されます。

技術基準適合証明または技術基準適合認定を受けた特定無線設備は、総務大臣の免許を受けずに無線局として利用することができます。

また、簡易な手続きにより無線局の免許を受けることができ、包括免許局及び登録局の免許申請又は登録申請が可能となります

問題解決

本製品のヘルプについては、当社ウェブサイトの顧客サポートページにあるFAQを参照してください。詳細情報は、www.ruarkaudio.com/supportをご覧ください。

保証関連情報

英国以外の地域で購入した製品は、購入した国の公式販売代理店が保証します。詳細については、その地域のRuark公式な輸入会社または公式販売店にお問い合わせください。

法令に基づく購入者（お客様）の権利は、いかなる理由があっても、本保証条件に基づき変更されたり、または拒否することはできません。ただし誤記や記載漏れがある場合は除きます。

製品管理

製品が汚れたりホコリがたまった場合には、柔らかく糸くずがでない布で乾拭きするか、汚れがひどい時は水をよくしぼった布で拭いてください。ワックススプレーや合成洗剤など薬物等を使用すると、表面仕上げが損なわれたり性能が低下する可能性があります。

本機を直射日光のあたる場所や温度が異常に高くなる場所、ほこりや湿度の多い場所、不安定な場所や振動する場所には設置しないでください。ユニットの仕上げ、性能や機器の耐久性に影響する可能性があります。

推奨温度範囲は 5°C～40°Cです。

ナチュラルウッドのキャビネットは、時間が経過したり、日光に当たると色が薄くなったり濃くなったりすることがございます。

ruarkaudio

59 Tailors Court, Temple Farm Industrial Estate,
Southend on Sea, Essex, SS2 5TH, UK
+44 (0) 1702 601 410 www.ruarkaudio.com

著作権と登録商標

©2018 Ruark Audio / All rights reserved / Ruark Audio / Ruark Audio ロゴ、その他のRuark Audioの表示はRuark Audioが所有する登録商標です。その他の登録商標は、各社が所有する登録商標です。Ruark Audioは、本ユーザーガイドに記載されている誤りについて一切の責任を負いません。また本ユーザーガイドに記載されている情報は事前通知なく変更される可能性があります。

Bluetooth® と関連 ロゴは、Bluetooth SIG Inc.所有の登録商標です。

Qualcom aptX と aptX HD は Qualcom Technology International, Ltd. 所有の登録商標です。

Spotifyソフトウェアの第三者のライセンス 情報は、www.spotify.com/connect/third-party-licenses で確認してください。

その他の商標は、それぞれの所有者に帰属します。

Designed in
Great Britain



20190430.1



하이파이 뮤직 시스템

User guide	EN
ユーザーガイド	JA
사용자 안내서	KO
使用说明书	ZH-S
使用說明書	ZH-T

ruarkaudio

저희 R5하이파이 라디오그램을 구매해주셔서 감사합니다.

시간을 내서 사용자설명서를 정독해주시면 R5를 최상의 성능으로 구현하는데 도움이 될 것입니다.

R5는 적절히 잘 관리해주시기만 하면 아무 문제 없이 오랫동안 사용할 수 있으나, 문의사항이 있으시면 언제든지 연락주시기 바랍니다. 당사는 가족을 기반하는 전통적인 영국회사로서, 고객서비스에 대한 자부심을 가지고 항상 여러분을 도와 드리기 위해 최선을 다하고 있습니다.

루악오디오를 선택해 주셔서 다시 한번 감사의 인사를 드립니다.

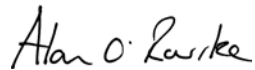

앨런 오'루크 (Alan O'Rourke)

설립자 겸 상무이사

내용 목차

상자 내용물	4	음악 스트리밍 서비스	25
조절 장치	5	라인 입력 및 옵티컬	26
기기 개요	6	포노	26
시작하기	8	입력 레벨 조절	26
일반 기능	10	멀티-룸	27
시스템 설정	13	앱 컨트롤	28
FM 라디오	15	알람, 스누즈 및 슬립	28
DAB 라디오	16	제품 규격	29
인터넷 라디오	17	안전 및 규제 관련 정보	30
CD 플레이어	19	문제 해결	31
블루투스	20	보증 관련 정보	32
음악 플레이어	22	제품 관리	32
DLNA 미디어 스트리밍	24	저작권 및 등록상표	32

상자 내용물

아래에 열거한 부품이 모두 들어있는지 확인하십시오.

부품이 하나라도 없을 경우 R5를 사용하지 마시고, 영국에서 구입하셨을 경우 직접 당사에, 영국 이외의 국가에서 구입하신 경우에는 Ruarkaudio 대리점에 연락하시기 바랍니다.

1. R5
2. 리모컨
3. 리모컨 배터리 (CR2032)
4. 안테나용 스페너
5. 텔리스코픽 (접철식) 안테나
6. 전원 코드
7. 사용자 안내서 및 기타 서류

가능하다면, 종이 상자 및 모든 포장재를 보관하시기 바랍니다.

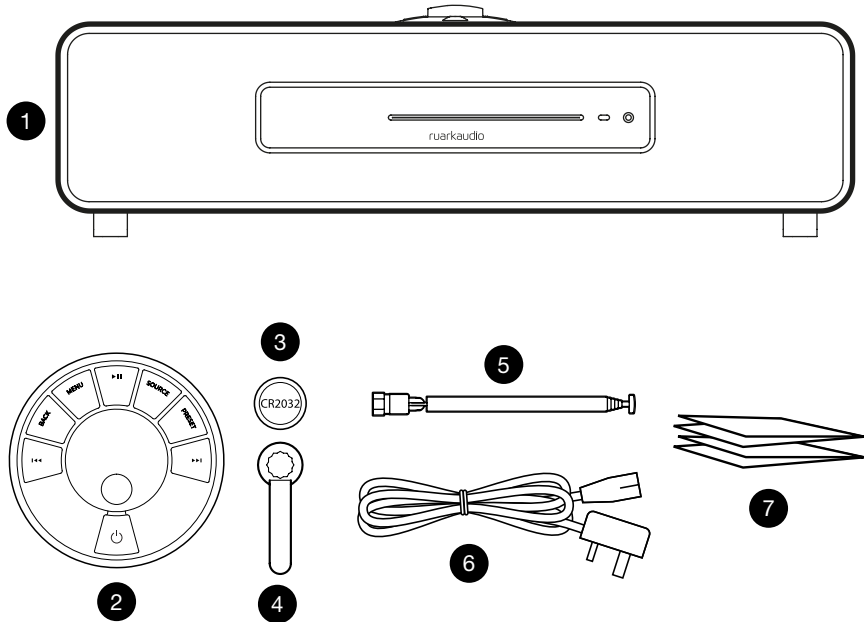

조절 장치

R5 본체의 조절 장치는 리모컨의 조절 장치와 완전히 동일합니다

11. **⏻ — 스탠바이 (STANDBY)**
12. **컨트롤 knob / 선택 (CONTROL KNOB / SELECT)**
현재 재생 중 (Now-playing) 화면에서 볼륨을 조절할 때 돌리십시오
메뉴, 트랙 또는 방송 목록을 살펴볼 때 돌리십시오 *
선택할 때는 **선택 (SELECT)**을 누르십시오
13. **▶▶ — 다음 방송이나 트랙으로 건너뛸 때 누르십시오. 빨리 감기를 할 때는 누르고 있으십시오**
14. **◀◀ — 이전 방송이나 트랙으로 건너뛸 때 누르십시오. 빨리 되감기를 할 때는 누르고 있으십시오**
15. **프리셋 (PRESET) — 눌러서 저장된 방송을 불러오거나, 또는 2초 동안 누르고 있으면 라디오 방송이 저장됩니다**
16. **소스 (SOURCE) 오디오 소스를 변경할 때 누르십시오**
17. **▶|| — 트랙을 재생/일시 정지하거나 오디오 입력 및 라디오 소리를 소거할 때 누르십시오**
18. **메뉴 (MENU) — 메뉴를 볼 때 누르십시오**
19. **돌아가기 (BACK) — 이전 메뉴 또는 목록 화면으로 돌아갈 때 누르십시오**
20. **표시등 (INDICATOR LIGHT)**

R5에서 음악 장치가 작동 중일 때 켜지며, 블루투스 페어링 대기 상태 또는 리모컨을 사용할 때는 깜박입니다.
리모컨에서는 키를 누르거나 컨트롤 knob을 사용할 때 깜박이며, 배터리 전압이 낮으면 푸른색에서 호박색으로 바뀝니다.

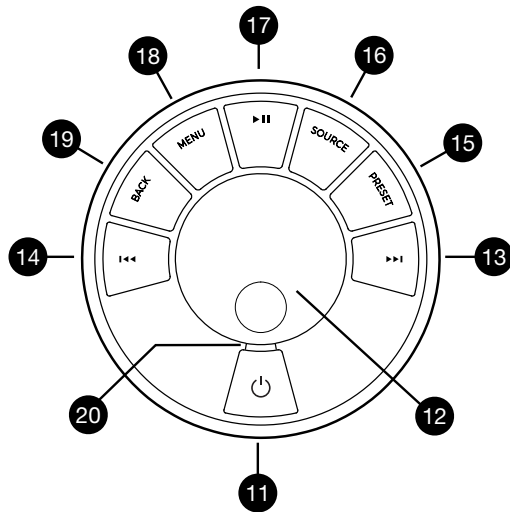

* ▶▶ 또는 ◀◀을 눌러서 메뉴, 트랙, 소스 또는 방송 목록을 살펴볼 수 있습니다

키를 누르고 있는 시간이 중요합니다
누르기 = 살짝 건드리거나 눌렀다가 즉시 놓습니다
누르고 있기 = 2초간 눌렀다가 놓습니다

기기 개요

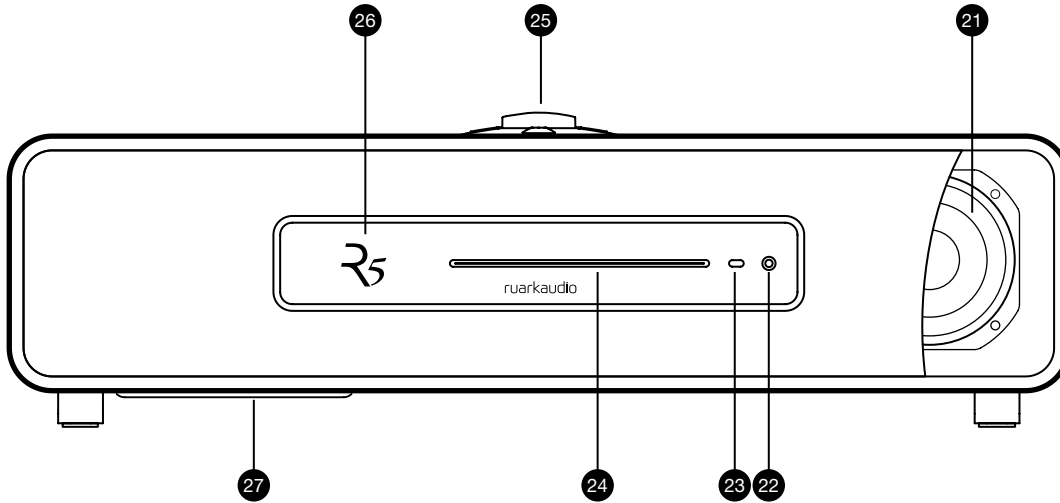

- | | |
|----------------------|----------------|
| 21. 네오디뮴 드라이버 | 25. 컨트롤 장치 |
| 22. 헤드폰 출력 (3.5mm 잭) | 26. OLED 디스플레이 |
| 23. CD 꺼내기 버튼 | 27. 서브우퍼 |
| 24. CD 삽입 슬롯 | |

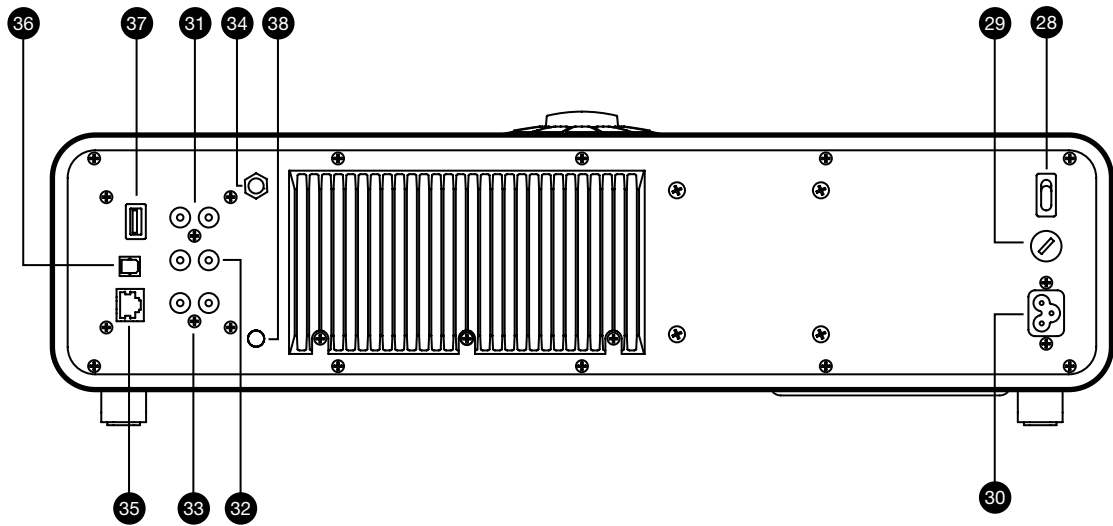

- | | |
|------------------|----------------|
| 28. 공급 전원 스위치 | 34. DAB-FM 안테나 |
| 29. 공급 전원 퓨즈 | 35. 이더넷 |
| 30. 공급 전원 코드 연결부 | 36. 옵티컬 입력 |
| 31. 포노 입력 | 37. USB |
| 32. 라인 입력 | 38. 접지 단자 |
| 33. 라인 출력 | |

시작하기

1 리모컨의 배터리 장착

철제 자석 바닥을 조심스럽게 들어내어 리모컨의 위쪽 면이 아래로 가도록 뒤집은 다음, 배터리 (CR2032형)를 슬롯에 밀어 넣으십시오. 이때 +가 표시된 평평한 면이 반드시 위쪽으로 와야 합니다. 철제 바닥을 제자리에 다시 밀어 넣으십시오

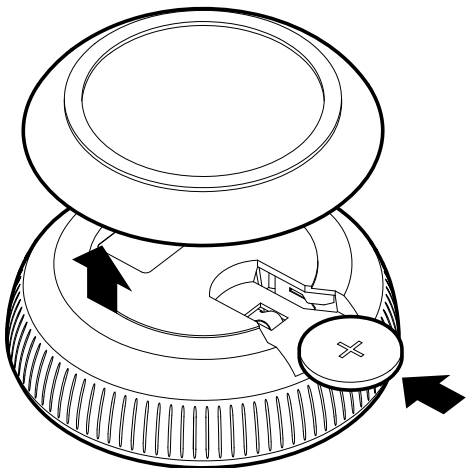

리모컨은 본체와 페어링되기 전까지는 작동하지 않을 수도 있다는 것에 유의하십시오 (단계 6 참조).

2 안테나 연결

레스코픽 안테나를 R5의 후면에 있는 DAB/FM 안테나 소켓에 연결한후, 제공된 스패너를 사용하여 부드럽게 조이십시오.

3 AC 전원 연결

전원 코드를 기기 후면에 있는 전원 소켓에 꽂은 다음, 벽에 있는 AC 전원 콘센트에 꽂으십시오

4 AC 전원 켜기

기기 후면에 있는 AC 전원 스위치를 '켜기 (ON)'로 전환하십시오. 그러면 R5가 스탠바이 모드로 들어갑니다.

R5를 켜려면, 캐비닛에 있는 조절 장치의 스탠바이 (STANDBY)를 누르십시오.



5 언어 선택

원하는 언어가 밝게 표시될 때까지 컨트롤 knob (CONTROL KNOB)을 돌린 다음, 선택 (SELECT)를 누르십시오.

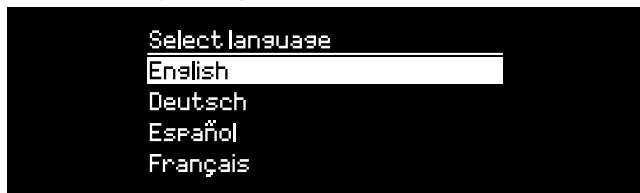

6 리모컨 페어링

리모컨을 작동하라는 메시지가 표시되면, 리모컨을 디스플레이에 아주 가까이 갖다대고, "Remote paired" 라는 문구가 뜰때 까지 리모컨의 SELECT 키를 길게 누르십시오.

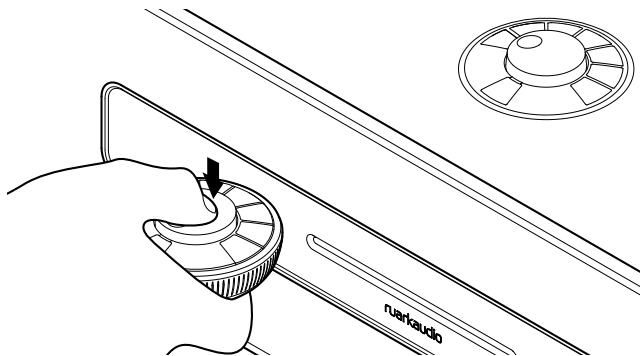

계속 진행 하기 위해서 SELECT 를 누르십시오.

일반적으로 다시 페어링할 필요는 없습니다만, 필요할 경우에는 다시 페어링하십시오. 리모컨을 디스플레이에 아주 가까이 가져간 다음, 확인 메시지가 나타날 때까지 아무 키나 누르고 있으십시오. 이 과정은 어떤 모드에서나 가능합니다.

7 설정 마법사

R5를 처음 켤 때에는 설정 마법사가 시계 및 와이파이 네트워크 설정을 도와줍니다



설정 마법사를 시작하려면 예 (YES)가 밝게 표시될 때까지 컨트롤 knob (CONTROL KNOB)을 돌린 다음, 선택 (PRESS)을 누르십시오. 아니오 (NO)를 선택하면 시간/날짜 및 네트워크를 설정하지 않은 상태로 R5의 작동이 시작됩니다.

8 소스 선택

설정이 완료되면 R5에 사용 가능한 소스 목록과 함께 메뉴가 표시됩니다, 컨트롤 knob (CONTROL KNOB)을 사용하여 소스를 선택한 다음, 선택 (SELECT)를 누르십시오.

9 이제 음악을 즐겨보십시오!

일반 기능

스위치 켜기와 스탠바이로 들어가기

스탠바이 (STANDBY)를 누르면 기기가 켜집니다. 다시 한번 누르면 스탠바이 상태로 들어갑니다.

현재 재생 중 (Now Playing) 화면

설정을 바꾸지 않았다면, 아래 예시와 같이 위쪽에는 시간이, 그리고 아래쪽에는 방송/트랙/앨범/아티스트 정보 화면이 보입니다.

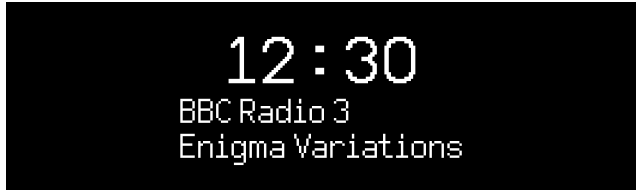

아래와 같은 온-스크린 아이콘이 해당 기능이 작동할 때 보입니다.



메뉴 화면

메뉴에서는 저음 및 고음 조절 같은 다양한 옵션을 설정할 수 있습니다. 설정을 바꾸려면 메뉴 (MENU)를 눌러서 선택 가능한 옵션을 표시한 다음, 컨트롤 knob (CONTROL KNOB)을 돌려서 바꾸기 원하는 항목이 밝게 표시된 다음, knob을 눌러서 선택 항목을 확인하십시오.

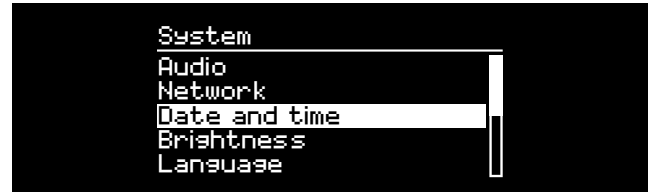

메뉴, 트랙 및 방송 목록 살펴보기

설정 변경 - 메뉴 (MENU)를 누르십시오

옵션 스크롤 - 컨트롤 knob (CONTROL KNOB)을 돌리십시오

옵션선택 - 컨트롤 knob (CONTROL KNOB)을 누르십시오

메뉴에서 빠져 나오기 - 메뉴 (MENU)를 누르거나 몇 초 동안 기다리십시오

이전 메뉴/목록으로 돌아가기 - 돌아가기 (BACK)를 누르십시오

키를 누르고 있는 시간이 중요합니다

누르기 = 살짝 건드리거나 눌렀다가 즉시 놓습니다

누르고 있기 = 2초간 눌렀다가 놓습니다

볼륨 조절

현재 재생 중 (Now Playing) 화면에서 언제든지 컨트롤 knob (CONTROL KNOB)을 누르십시오.

스피커 볼륨과 헤드폰 볼륨은 각각 별도로 조정되기 때문에 헤드폰을 연결한 상태에서는 볼륨이 Volume (HP)로 표시됩니다.

주의: 메뉴 또는 트랙/방송 목록이 표시된 상태에서 컨트롤 knob (CONTROL KNOB)을 돌리면 볼륨은 바뀌지 않고 메뉴가 스크롤됩니다.

오디오 소스 변경

소스 (SOURCE)를 눌러서 현재 소스를 표시한 다음, 컨트롤 knob (CONTROL KNOB)을 돌려서 소스 목록을 차례로 표시한 후, knob을 눌러서 현재 표시된 소스를 선택하십시오. (또는 knob을 돌리는 대신에 소스 (SOURCE)를 반복해서 눌러서 소스 목록이 차례로 표시되게 할 수도 있습니다.)



멀티-룸 (Multi-room)

본 기기는 Ruark Audio 멀티-룸 기능을 완벽하게 지원하므로 어떤 방에서 다른 방으로 음악을 끊임없이 스트림할 수 있습니다. 상세한 내용은 '멀티-룸 (Multi-room)' 섹션을 참조하십시오.

트랙 일시 정지 또는 음 소거

▶||를 누르면 일시 정지되며, 다시 누르면 청취 상태로 돌아갑니다.

다음/이전 트랙 재생

폴더나 앨범에 있는 다음 곡으로 건너뛰려면 ▶▶를 누르고, 현재 트랙의 시작 부분으로 건너뛰려면 ◀◀를 누르십시오. 다시 누르면 이전 트랙으로 건너됩니다.

트랙 빨리 감기 또는 되감기

▶▶ 또는 ◀◀를 누르고 있으십시오 (블루투스에서는 작동 안 될 수도 있습니다).

FM 라디오 방송 변경

▶▶ 또는 ◀◀를 눌러서 다음 방송이나 이전 방송을 탐색하십시오. 보다 상세한 내용은 'FM' 섹션을 참고하십시오.

DAB 라디오 방송 변경

▶▶ 또는 ◀◀를 눌러서 다음 방송이나 이전 방송에 맞추십시오. 또한 메뉴 (MENU) > 방송 목록 (Station list)을 선택하여 여러 줄의 방송 목록을 볼 수도 있습니다. 상세한 내용은 'DAB 섹션을 참조하십시오.

방송 또는 트랙 정보 변경

메뉴 (MENU) > 정보 (Info.) 옵션 중에서 하나를 선택하여 표시된 방송/트랙 정보를 변경하십시오.

이전 메뉴 단계 또는 방송 목록으로 돌아가려면 돌아가기 (BACK)을 누르십시오.

라디오 방송 프리셋 저장

프리셋 저장 (Save preset)이 표시될 때까지 프리셋 (PRESET)을 누른 다음, 컨트롤 knob (CONTROL KNOB)을 돌려서 프리셋 번호를 선택한 후, knob을 눌러서 현재 방송을 저장하십시오. 프리셋은 방송 이름, 주파수 또는 '미 설정 [Not set]'으로도 표시됩니다.

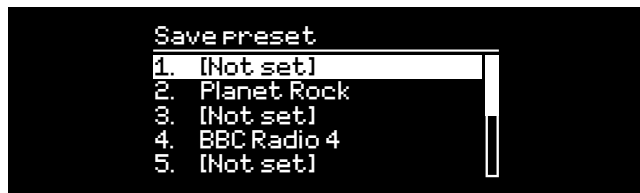

기존 프리셋에 새 방송을 덮어써서 저장하면, 그 프리셋은 새 방송으로 바뀝니다.

프리셋 불러오기

프리셋 (PRESET)을 누른 다음, 컨트롤 knob (CONTROL KNOB)을 돌려서 프리셋에 저장된 방송 목록을 스크롤한 후, knob을 눌러서 그 방송을 선택하십시오.



블루투스 기기 연결

R5는 가장 최근에 연결되었던 기기에 자동으로 연결을 시도합니다. 아직 블루투스 기기를 페어링한 적이 없거나 이전에 연결했던 기기가 없을 경우에는, R5가 페어링 모드로 들어갑니다. 보다 상세한 내용은 '블루투스 (Bluetooth)' 섹션을 참고하십시오.

헤드폰

헤드폰을 R5 전면에 있는 3.5mm 스테레오 잭에 연결하십시오.

헤드폰 볼륨은 스피커 볼륨과는 별도로 조절되기 때문에 헤드폰이 꽂혔을 때에는 볼륨이 Volume (HP)로 표시됩니다.

USB 충전

R5에 장착된 USB 소켓의 용량은 5W (5V, 1.0A)로, 대다수의 스마트 기기와 USB 전원을 사용하는 액세서리 기기에 전원을 공급할 수 있습니다

주의: 메뉴 (MENU) > 시스템 (System) > 오디오 (Audio)는 메뉴 (MENU)를 눌러서 시스템 설정 (System setting)을 선택한 다음, 마지막에 오디오 (Audio)를 선택하라는 의미입니다

시스템 설정

저역 (Bass), 서브 (Sub) 및 고역 (Treble)

메뉴 (MENU) > 시스템 (System) > 오디오 (Audio) > 저역, 고역 또는 서브 레벨 (Bass, Treble or Sub level)

컨트롤 knob (CONTROL KNOB)을 사용하여 저역 및 고역 레벨을 조절한 다음, knob을 눌러서 설정 내용을 저장하십시오.

음량 강조 (Loudness)

음량 강조 (Loudness)를 선택하면 낮은 볼륨에서 고역 및 저역 주파수가 자동으로 강조됩니다.

메뉴 (MENU) > 시스템 (System) > 오디오 (Audio) > 음량 강조 (Loudness)

3D 사운드

3D는 스테레오 사운드 스테이지를 넓혀서 더욱 에워싸는 듯하며 또한 함축성 있는 소리를 만들어냅니다.

메뉴 (MENU) > 시스템 (System) > 오디오 (Audio) > 3D

날짜 및 시간

메뉴 (MENU) > 시스템 (System) > 날짜 및 시간 (Date and Time)

시간과 날짜는 DAB, 네트워크 및 FM을 통하여 송출되는 지역 표준시 신호에 자동으로 동기화됩니다.

(FM 시간 동기화는 항상 가능하지는 않을 수도 있습니다).

또한 자동 업데이트를 끄고 시간 형식과 날짜 형식을 선택할 수도 있습니다.

디스플레이 밝기

메뉴 (MENU) > 시스템 (System) > 디스플레이 (Display)

R5가 켜져 있거나 스탠바이 상태일 때는, 디스플레이의 밝기를 독자적으로 조절하십시오.

밝기를 0으로 설정하면 몇 초 후에 디스플레이가 자동으로 꺼집니다. 아무 키를 눌러도 디스플레이가 깜박입니다.

▶▶ 또는 ◀◀를 눌러 대기 모드에서 대기 밝기를 조정할 수도 있습니다.

언어

메뉴 (MENU) > 시스템 (System) > 언어 (Language)

메뉴 언어를 변경합니다.

소프트웨어 업데이트

메뉴 (MENU) > 시스템 (System) > 소프트웨어 업데이트 (Software update)

R5는 자동으로 소프트웨어 업데이트를 확인합니다. 업데이트가 가능할 경우, R5는 사용자에게 소프트웨어 다운 및 설치여부에 대해 물어봅니다.

주의: 소프트웨어 업데이트 중에 전원이 꺼지면 R5에 영구적인 손상을 입힐 수도 있습니다.

공장 초기화

메뉴 (MENU) > 시스템 (System) > 공장 초기화 (Factory Reset)

모든 설정을 초기화하고 프리셋을 삭제합니다.

현재 저장된 설정은 별표 (*)가 표시됩니다.

설정 마법사

메뉴 (MENU)> 시스템 (System) > 설정 마법사 (Setup wizard)
설정 마법사를 작동하여 시계 및 네트워크 설정에 대한 안내를 받으십시오.

비활성 스탠바이

R5는 20분 이상 오디오 신호가 없으면 스탠바이 상태로 자동 전환됩니다. 이 설정을 변경하려면 메뉴 (MENU)> 시스템 (System) > 비활성 스탠바이 (Inactive standby)를 선택하십시오.

네트워크 마법사

와이파이 네트워크 연결 과정을 도와줍니다. 메뉴 (MENU)> 시스템 (System) > 네트워크 (Network) > 네트워크 마법사 (Network wizard)를 선택하십시오.

네트워크 프로필

R5는 이전에 연결되었던 네트워크에 자동으로 연결을 시도합니다. 저장된 네트워크 목록을 보려면, 메뉴 (MENU)> 시스템 (System) > 네트워크 (Network) > 네트워크 프로필 (Network profile)을 선택하십시오. 불필요한 네트워크를 삭제하려면, 그 네트워크를 밝게 표시해서 컨트롤 노브 (CONTROL KNOB)을 누른 다음, 예 (YES)를 선택하십시오.

네트워크를 연결된 상태로 유지

메뉴 (MENU)> 시스템 (System) > 네트워크 (Network) > 연결 유지 (Keep connected)

R5가 스탠바이 상태에서도 와이파이에 연결된 상태 (기본 설정)를 유지하려면 연결 유지 (Keep connected)를 선택하십시오.
R5가 스포티파이 (Spotify)나 DLNA를 사용하여 언제든지 음악

스트리밍에 접속할 수 있도록 연결 유지 (Keep connected)로 설정하기를 권장합니다. 또한 시계가 네트워크로부터 업데이트되도록 설정했을 경우에도 이 옵션을 권장합니다.

시스템 정보

소프트웨어 버전, 독특한 ID 코드 및 사용자의 친근한 이름(Friendly name)에 대한 상세정보를 보여줍니다.

네트워크 고급 설정

네트워크에 익숙한 사용자들이 수동 설정 또는 네트워크 문제 분석 및 수정할 수 있는 고급 설정 옵션이 있습니다.

친근한 이름(Friendly name)

친근한 이름'에서는 네트워크, 스포티파이 및 블루투스에서 R5가 어떻게 표시되는지 보여줍니다. 이 이름을“Lee's(사용자이름)의 R5” 또는 “Living room R5”와 같이 보다 친근하고 상세한 이름으로 변경할 수 있습니다.

사용자는 브라우저를 통해 웹 페이지에 나타난 R5의 현재 상태를 확인하거나 친근한 이름을 변경할 수 있습니다. 윈도우에서는 일반적으로 R5가 미디어 기기 (Media Device)로 표시되며, 그 아이콘을 더블 클릭하면 브라우저의 설정 페이지를 열 수 있습니다.

보다 상세한 정보를 위해서는 www.ruarkaudio.com/support에 방문하시기 바랍니다.

FM 라디오

FM을 들을 때 R5 디스플레이상에 방송이름이 표시되며, 다른 RDS/RBDS* 프로그램 정보가 수신될 경우에는 그 내용도 함께 표시됩니다.

*Radio Data System/Radio Broadcast Data System (라디오 데이터 시스템/라디오 방송 데이터 시스템)



방송 변경

▶▶ 또는 ◀◀를 누르면 수신이 가능한 방송에 자동으로 맞추어 집니다. RDS/RBDS가 송출되지 않을 경우에는 주파수가 대신 표시됩니다.



검색 설정

메뉴 (MENU) > 검색 설정 (Scan setting) > 신호가 강한 방송만 (Strong stations only)를 선택하여 신호가 강한 방송에서만 멈추도록 검색 설정을 변경할 수 있습니다.

프로그램 정보

메뉴 (MENU) > 정보 (Info) 를 차례로 선택하면 라디오 문자, 프로그램 종류, 주파수, 신호강도 및 날짜를 정할 수 있습니다.

수동 선국

메뉴 (MENU) > 수동 선국 (Manual tune)을 선택한 다음, 컨트롤 knob (CONTROL KNOB)을 돌리거나 ▶▶ 또는 ◀◀를 눌러서 주파수를 변경하십시오.

프리셋 저장

프리셋 목록에는 FM 방송 10개를 저장할 수 있습니다. RDS/RBDS 정보가 수신될 경우에만 방송 이름의 저장이 가능합니다. ‘일반 기능’ 섹션을 참조하십시오.

프리셋 불러오기

‘일반 기능’ 섹션을 참조하십시오.

모노 강제 설정

FM 신호가 미약하면 hiss (hiss) 레벨이 증가합니다. 이 레벨을 줄이려면 메뉴 (MENU) > 모노 강제 설정 (Mono)을 선택하십시오.

신호가 미약한 FM 방송에서 hiss를 더 줄이려면 3D 사운드 끄기 (3D sound OFF)를 권장합니다.

DAB 라디오

DAB/DAB+를 들을 때 R5의 디스플레이 상에 방송이름이 표시되며, 다른 DLS* 프로그램 정보가 수신될 경우에는 그 내용도 함께 표시됩니다.

R5를 처음 사용하거나 방송 목록이 비어 있을 경우, R5는 자동으로 전대역의 검색을 실행한 후 수신 가능한 방송을 찾아냅니다.

*Dynamic Label Segment (동적 레이블 분할구역)

방송 변경

▶▶ 또는 ◀◀를 눌러 다음 / 이전 방송국에 맞 춰주세요.

방송 목록

수신 가능한 DAB 방송을 보려면 메뉴 (MENU) > 방송 목록 (Station list)을 선택하거나 ▶▶ 또는 ◀◀를 눌러서 방송 목록을 표시하십시오. 듣고 싶은 방송을 밝게 표시한 다음, 선택 (SELECT)을 누르십시오.



프로그램 정보

메뉴(MENU)>정보(Info) 를 차례로 선택하면 라디오문자, 프로그램 종류, 주파수, 신호강도 및 날짜를 선택하여 조정할 수 있습니다.

프리셋 저장

프리셋 목록에는 DAB 방송 10개를 저장할 수 있습니다. ‘일반 기능’ 섹션을 참조하십시오.

프리셋 불러오기

‘일반 기능’ 섹션을 참조하십시오.

부차 서비스

일부 DAB 라디오 방송에는 그 방송과 연관된 하나 또는 그 이상의 부차 방송이 있습니다. 부차 방송 수신이 가능하면 방송 목록의 현재 방송 이름 다음에 ‘>>’가 표시됩니다.

부차 방송의 방송 이름 앞에 ‘<<’가 표시됩니다.

방송 목록 순서

DAB 방송 목록은 영어/숫자(Alphanumeric), 앙상블(Ensemble 또는 동일 송출국) 또는 유효한(Valid) 순으로 나열할 수 있습니다. 영어/숫자는 방송을 알파벳순으로 나열하며, 앙상블은 동일 송출국끼리, 유효는 수신 가능한 방송을 처음에, 그리고 수신 불가능 방송을 나중에 나열합니다. 방송 목록 나열 순서를 변경하려면 메뉴 (MENU) > 방송 목록 순서 (Station order)를 선택한 다음, Alphanumeric(기본 설정), Ensemble 또는 Valid 중에서 선택하십시오.

수신 불가능한 방송은 이름 앞에 ‘?’가 표시됩니다.

방송 검색

방송국 리스트가 비어있으면 DAB를 실행하자마자 자동스캔(자동선국)을 실행할 것입니다. 어느경우든 아래와 같은 이유로 자동스캔을 주기적으로 실행하시길 추천 드립니다:

- 가끔 새로운 방송국이 검색될 수 있습니다.
- 방송국의 신호가 더 이상 안잡히거나 방송국을 폐쇄할 수 있습니다.
- 안테나가 제대로 연결이 안되는등의 이유로 처음 자동스캔을 할때 수신호가 약할 수 있습니다
- 라디오를 다른 지역으로 이동시킬 때 경우

수신 불량 또는 송출 중단 방송 삭제

미약한 (알아듣기 어려운), 또는 송출이 중단된 방송은 방송 이름 앞에 '?'가 붙습니다. 메뉴 (MENU) > 잘라내기 (Prune)을 선택하여 모두 제거할 수 있습니다.

인터넷 라디오

R5는 전 세계에 걸쳐 방송 중인 수천 개의 인터넷 방송과 팟캐스트를 재생할 수 있습니다 (인터넷 연결이 필요합니다).

주 메뉴

인터넷 라디오를 처음 들을 때에는 이 모드의 주 메뉴가 나타납니다.



이전에 R5로 인터넷 라디오를 들은 적이 있으면 마지막으로 들었던 방송이 재생됩니다.

최종 청취

최근에 들었던 방송에 접속하려면 메뉴 (MENU) > 최종 청취 (Last listened)를 선택하십시오.

R5를 처음 사용하는 경우에는 목록이 표시되지 않습니다.

방송 목록

메뉴 (MENU) > 방송 목록 (Station list)을 선택하여 더욱 많은 방송 목록을 살펴보거나 탐색할 수 있으며, 장르, 위치 및 인기도를 비롯한 다양한 옵션을 선택할 수 있습니다.

현재 재생 중 정보

방송 이름이 아티스트 및 트랙 명 같은 추가 정보와 함께 표시됩니다. 표시되는 정보를 변경하려면 메뉴 (MENU) > 정보 (Info)를 선택한 다음, 라디오 문자, 장르, 신호 품질, 트랙 명, 위치, 그리고 날짜 중에서 선택하십시오.

방송 검색

방송을 검색하려면 메뉴 (MENU) > 방송 목록 (Station list) > 방송 (Station) > 방송 검색 (Search stations)를 선택한 다음, 찾고 있는 방송 이름을 입력하십시오.

팟캐스트

많은 방송이 인터넷 라디오 방송같이 사용자가 살펴보고 탐색할 수 있는 관련 팟캐스트를 가지고 있습니다.

음 소거

▶||를 누르면 음이 소거되며, 다시 누르면 청취 상태로 돌아갑니다.

프리셋 저장

프리셋 목록에는 인터넷 방송 10개를 저장할 수 있습니다. '일반 기능' 섹션을 참조하십시오.

프리셋 불러오기

'일반 기능' 섹션을 참조하십시오.

Ruark 라디오 포털 사이트

인터넷 라디오는 프리셋 외에도, Ruark 라디오 포털 사이트를 사용하여 선호하는 라디오 방송을 저장해서 활용할 수 있는 방식이 두 가지 더 있습니다.

보다 상세한 정보는 www.ruarkaudio.com/support을 방문하십시오.

사용자는 본인 고유의 포털 접속 코드가 필요하기 때문에 메뉴 (MENU) > 방송 목록 (Station list) > 도움 (Help) > 접속 코드 입수 (Get access code)를 선택하여 코드를 적어놓으십시오.

나의 선호 정보

이 방식은 방송 목록이 온라인의 Ruark 라디오 포털 사이트에 저장된다는 것 말고는 프리셋 저장과 비슷합니다. 이는 같은 계정에 등록된 Ruark 인터넷 라디오 제품 등록 정보를 통해 사용자가 저장한 선호 방송에 접속할 수 있다는 의미입니다.

어떤 방송을 선호 정보에 저장하려면, 추가된 선호 정보 (Favourite added)가 나타날 때까지 컨트롤 knob (CONTROL KNOB)을 누르십시오. 이 방식은 사용자가 Ruark 라디오 포털 사이트에 R5를 등록했을 경우에만 가능합니다.

내가 추가한 방송

사용자는 아직 온라인 Ruark 라디오 포털 사이트를 방문하여 목록에 추가하지 않은 방송을 수동으로 추가할 수 있습니다. 메뉴 (MENU) > 방송 목록 (Station list) > 내가 추가한 방송 (My added stations)를 선택하여 이 방식으로 방송을 추가할 수 있습니다.

CD 플레이어

CD를 삽입하려면 CD 슬롯에 부드럽게 밀어 넣으십시오. CD가 장착되면 자동으로 재생됩니다.

현재 재생 중 정보

일반적으로, CD의 경우에는 트랙 번호와 시간이 표시되며, MP3 CD의 경우에는 트랙과 앨범 이름 표시됩니다.

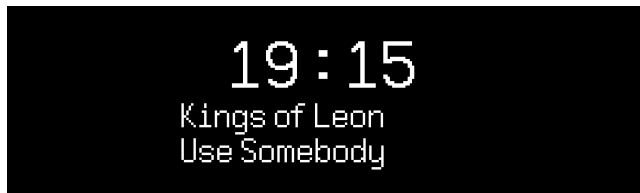

표시되는 정보를 변경하려면 메뉴 (MENU) > 정보 (Info)를 선택한 다음, 앨범 및 아티스트 정보, 진행 막대 또는 파일명 중에서 선택하십시오.

(이 옵션은 CD 종류에 따라 달라집니다).

재생 / 일시 정지

▶||를 눌러서 트랙을 재생하거나 일시 정지하십시오.

재생 중지

▶||를 오래 누르십시오.

트랙 건너뛰기

▶▶|이나 ||◀를 누르면 다음 트랙이나 이전 트랙으로 건너뛩니다.

빨리 감기 또는 되감기

▶▶| 또는 ||◀를 누르고 있으면 빨리 감기나 되감기 기능이 작동합니다.

꺼내기

CD 슬롯 옆에 있는 꺼내기 버튼을 누르십시오.

셔플

트랙을 무작위 순서로 재생하려면 메뉴 (MENU) > 셔플 (Shuffle) > 켜기 (On)를 선택하십시오.

반복

한 트랙이나 모든 트랙을 반복해서 재생하려면 메뉴 (MENU) > 반복 (Repeat) > 한 곡 또는 모든 곡 (One or All)을 선택하십시오

MP3/WMA/AAC 디스크 상의 모든 폴더 구조는 무시되며 모든 트랙이 하나의 목록으로 표시됩니다.

저작권 보호 처리가 된 WMA 및 AAC 트랙은 재생할 수 없습니다.

블루투스

R5는 CD급 음질 스트리밍용 aptX와 24-비트 고해상도 스트리밍용 aptX HD를 지원합니다. 본 기기는 사용자의 기기가 지원하는 연결 방식 중에서 최상의 음질을 구현하는 방식을 사용하여 사용자의 블루투스 기기에 자동으로 연결됩니다.

블루투스 기기 페어링

블루투스 소스를 선택한 경우 연결대기...(Awaiting connection...)라는 문자가 나타나면서 상단의 표시등이 깜빡일 때까지 기다리십시오.

사용자의 스마트 기기에 있는 블루투스 설정을 사용하여 R5와 페어링하여 연결하십시오. R5는 페어링 기기 목록에 RuarkR5* 로 표시됩니다. 연결이 완료되면, BT연결(BT Connected)문자와 함께 사용자 기기명(예:Lee's phone)이 표시됩니다. 사용자의 기기에 R5가 나타나려면 몇 초가 걸릴 수도 있으며, 경우에 따라 "0000"의 페어링 패스워드 입력이 필요할 수도 있습니다.

몇분이 지나도 연결되지 않는 경우에는 R5가 연결 과정을 중지하고, 연결 안됨(No connection)이라고 표시됩니다. 연결을 다시 시도하려면 메뉴(MENU)> 기기연결<Connect device)를 선택하십시오.

사용자의 블루투스 기기 연결

블루투스로 전환하면, 즉시 R5에 연결 중 (Connecting)이라고 표시되며, 가장 최근에 페어링되었던 기기에 연결을 시도합니다.

연결할 기기가 없으면 연결 대기 중... (Awaiting connection...)이라고 표시됩니다. R5에 연결하려면, 반드시 사용자 기기의 블루투스 기능을 켜 다음, 연결 가능 기기 목록에서 Ruark R5*를 선택해야 합니다.

친근한 이름(Friendly name)

*블루투스 기기에는 R5가 Ruark R5로 표시되지만, 이 명칭은 "Lee's R5" 또는 "Living room R5"와 같이 보다 친근하고 상세한 이름으로 변경할 수 있습니다. '시스템 설정'을 참조하십시오.

오디오 재생

기기가 연결되면 사용자 블루투스 기기의 오디오가 R5를 통하여 재생됩니다. 사용자 블루투스 기기의 오디오 재생에 관한 보다 상세한 정보는 사용자의 기기 사용 설명서를 참고하십시오.

주의: 사용자 기기의 오디오 출력으로 Ruark R5나 또는 블루투스로 선택해야 되는 경우도 있습니다

트랙 일시 정지

▶||를 눌러서 일시 정지하십시오. 다시 누르면 재생합니다.

다음/이전 트랙 재생

▶▶를 누르면 폴더나 앨범에 있는 다음 곡으로 건너뛰며, ◀◀를 누르면 현재 트랙의 시작 부분으로 건너뛰고, 다시 누르면 이전 트랙으로 건너웁니다.

볼륨 조절

사용자 블루투스 기기의 볼륨을 조절하여 재생 볼륨이 다른 소스와 비슷하게 맞출 것을 권장합니다. 그런 다음에 R5의 볼륨 조절 장치를 사용하여 전체적인 재생 볼륨을 조절하십시오.

현재 재생 중 정보

사용자의 블루투스 기기와 앱이 블루투스 메타데이터를 지원하는 경우에는, 아티스트, 앨범 및 트랙 명이 표시됩니다. 또한 연결된 기기의 이름도 표시할 수 있습니다. 표시 내용은 메뉴 (MENU) > 정보 (Info)에서 선택할 수 있습니다.

작동 범위

작동 범위는 일반적으로 R5로부터 최대 10m이지만, 벽 같은 장애물이 있을 경우에는, 줄어들 수도 있습니다.

현재 연결된 기기 해제

현재 연결된 기기를 해제하고 새로운 기기를 연결하려면 메뉴 (MENU) > 기기 연결 (Connect device)를 선택하십시오.

기기 추가 페어링

최대 7개의 기기를 페어링할 수 있지만, 한번에 기기 하나의 오디오만 재생할 수 있습니다.

페어링 기기 목록 삭제

블루투스 연결에 문제가 있을 경우에는, 언제나 모든 페어링 정보의 삭제를 권장합니다. 그렇게 하려면, 메뉴 (MENU) > 기기 잊기 (Forget devices)를 선택하십시오.

또한 R5에 어떤 블루투스 기기를 다시 페어링하려면, 그 전에 사용자의 블루투스 기기에 있는 페어링 목록에서 Ruark R5를 삭제해야 합니다.

보다 상세한 내용은 www.ruarkaudio.com/support를 방문하십시오.

R5의 블루투스 기능을 블루투스 헤드폰 연결에 사용할 수는 없습니다

뮤직 플레이어

뮤직플레이어를 통해 네트워크에 연결된 컴퓨터, USB 메모리 스틱 또는 휴대용 하드 드라이브에 저장된 오디오파일을 재생할 수 있습니다.

USB 뮤직 플레이어

USB 플래시 스틱이나 USB 하드 드라이브 같은 대용량 USB 저장 장치 (반드시 FAT32 포맷이어야 합니다)로부터 오디오를 재생하려면, 그 기기를 R5 후면에 있는 USB 소켓에 연결하십시오. 대용량 USB 저장 장치를 처음으로 연결하면, 트랙 목록을 볼 것인지 R5가 자동으로 묻습니다. 처음 연결이 아닐 경우에는 메뉴 (MENU) > 뮤직 플레이어 (Music player) > USB를 선택하여 트랙 목록을 보십시오.



네트워크 뮤직 플레이어

R5는 DLNA 를 완벽하게 지원하므로 네트워크에 연결된 다른 장치의 공유 미디어 라이브러리에 저장된 음악을 재생합니다. 공유 라이브러리는 노트북, 스마트폰 또는 태블릿에 저장된 자료일 수도 있으며, NAS (Network Attached Storage, 네트워크에 연결된 저장 장치) 드라이브 같은 뮤직 서버 전용 장치일 수도 있습니다.

윈도우로 작동하는 대다수의 컴퓨터는

거의 모든 NAS 드라이브와 일부 라우터는 미디어 서버로 작동하도록 이미 설정되어있습니다. 시중에는 사용자의 MP3 플레이어, 스마트폰 또는 태블릿을 뮤직 서버로 사용할 수 있는 맥, iOS, 리눅스, 안드로이드, 윈도우 폰 블랙베리, 심비안용 앱이 많이 나와 있습니다.

사용자의 네트워크에 연결된 장치에 저장된 공유 음악 파일을 재생하려면 메뉴 (MENU) > 공유 미디어 (Shared media) 를 선택하십시오. R5가 사용자의 네트워크를 검색하여 공유 파일을 찾아낸 다음에는, 예를 들어, <Ruark-Laptop: Lee Music>와 같이 컴퓨터 이름과 공유된 미디어 이름으로 구성된 음악 서버의 목록이 보입니다.

이 다음 메뉴는 미디어 서버에 의해 생성되며, 대부분의 경우, 장르, 폴더, 아티스트, 앨범, 등을 살펴볼 수 있는 옵션이 있습니다.

R5가 네트워크에 연결되지 않았을 경우에는 R5가 연결을 시도합니다.

보다 상세한 내용은 www.ruarkaudio.com/support를 방문하십시오.

음악 살펴보기와 재생

컨트롤 knob (CONTROL KNOB)을 돌려서 트랙 목록을 스크롤한 다음, knob을 눌러서 밝게 표시된 폴더/앨범을 열거나 그 트랙을 재생하십시오.

트랙 일시 정지

▶||를 누르면 일시 정지됩니다. 재생하려면 다시 누르십시오.

저작권 보호 처리가 된 WMA 및 AAC 트랙은 R5에서 재생할 수 없습니다.

트랙 건너뛰기

▶▶를 누르면 폴더 또는 앨범에 있는 다음 트랙으로 건너뛰며, ◀◀를 누르면 현재 트랙의 처음으로 건너 뛰고, 다시 한번 누르면 이전 트랙으로 건너 줍니다.

빨리 감기 또는 되감기

▶▶또는 ◀◀를 누르고 있으면 빨리 감기나 되감기 기능이 작동합니다.

셔플 재생

트랙을 무작위 순서로 재생하려면 메뉴 (MENU) > 셔플 재생 (Shuffle play) >를 선택한 다음, 컨트롤 knob (CONTROL KNOB)을 누르면, 누를 때마다 셔플 재생의 커기와 끄기가 반복됩니다.

주의: 폴더에 있는 트랙이 너무 많으면 이 기능의 작동이 불가능할 수도 있습니다.

반복 재생

한 트랙이나 현재 폴더에 있는 모든 트랙을 반복해서 재생하려면 메뉴 (MENU) > 반복 재생 (Repeat play)를 선택한 다음, 컨트롤 knob (CONTROL KNOB)을 누르면, 누를 때마다 반복 재생의 커기와 끄기가 되풀이됩니다.

나의 재생목록

사용자는 사용자 고유의 재생목록을 생성하여 대기열에 최대 500개의 트랙을 집어넣을 수 있습니다. 이 대기열은 접속이 가능한 모든 미디어 서버 및 장착된 USB 장치에 저장된 트랙이라면 아무 트랙이나 섞어서 수정할 수 있습니다. 사용자의 재생목록을 보려면 메뉴 (MENU) > 나의 재생목록 (My playlist)를 선택하십시오.

사용자의 재생목록에 트랙이나 폴더를 추가하려면, 그 트랙이나 폴더를 밝게 표시한 다음, 컨트롤 knob (CONTROL KNOB)을 2초간 누르고 있으십시오.

사용자의 재생목록에서 트랙을 제거하려면, 그 트랙을 밝게 표시한 다음, 컨트롤 knob (CONTROL KNOB)을 2초간 누르고 있으십시오.

사용자의 재생목록은 R5가 켜져 있거나 스탠바이 상태일 때만 저장되며, R5를 끄면 재생목록이 지워진다는 사실에 유의하시기 바랍니다.

현재 재생 중 정보

일반적으로 트랙명을 보여주고 그 아래에 추가 정보를 함께 보여줍니다.

표시 내용을 바꾸려면, 메뉴 (MENU) > 정보 (Info)를 선택한 다음, 앨범이나 아티스트 정보에서 선택하십시오. 이 때 진행 막대와 데이터 포맷이 표시됩니다.

서버 잘라내기

R5는 R5에 연결되었던 미디어 서버를 자동으로 저장하며, 현재 연결이 불가능한 서버는 서버 이름 앞에 예를 들어 '?Home Laptop'과 같이 의문 부호가 붙어서 표시됩니다. 이들 서버는 메뉴 (MENU) > 서버 잘라내기 (Prune servers)를 선택하여 모두 제거할 수 있습니다.

DLNA 미디어 스트리밍

R5는 DLNA (Digital Living Network Alliance, 디지털 리빙 네트워크 연합) 지원 미디어 서버로부터도 오디오를 스트리밍할 수 있습니다. 이는 서버 자체에서 음악을 살펴볼 수 있으며, 또한 R5를 통하여 재생할 수 있다는 의미입니다. 시중에는 사용자의 스마트폰, 태블릿 또는 노트북을 DLNA 미디어 서버로 사용할 수 있는 맥, iOS, 리눅스, 윈도우 폰용 앱이 많이 나와 있습니다. 윈도우 미디어 플레이어에는 사용자의 컴퓨터에 저장된 음악을 R5에 직접 스트리밍할 수 있는 'Play to' 기능까지도 내장되어 있습니다.

이 DLNA 기능을 통하여, R5는 DMR (Digital Media Renderer, 디지털 미디어 연주기)로 작동하기 때문에 사용자는 스마트폰이나 노트북에 저장된 음악을 살펴본 다음, 사용자 네트워크를 통하여 R5에 스트리밍할 수 있습니다.

R5를 지정된 플레이어로 선택하면 R5는 자동으로 DMR 모드로 바뀝니다 — DMR은 소스 (SOURCE) 키를 사용하여 선택할 수 있는 모드는 아닙니다.

이와 비슷하게, 모든 지금 재생 중 정보 (Now playing information)도 서버에 의해 컨트롤되므로 사용자가 변경할 수 있는 설정은 없습니다.

보다 상세한 내용은 사용자의 기기 설명서를 참고하거나 또는 www.ruarkaudio.com/support를 방문하십시오.

DLNA 미디어 스트리밍은 R5가 사용자의 와이파이 네트워크에 연결되어있어야 하므로, R5가 항상 네트워크에 연결된 상태를 유지하도록 권장합니다. '시스템 설정' 섹션을 참조하시기 바랍니다.

뮤직 스트리밍 서비스

R5 는 아래와 같은 뮤직 스트리밍 서비스를 지원합니다.

Spotify Connect

상세 내용은 www.spotify.com 을 참조하십시오.

Spotify Connect 사용하기

1. Ruark R5 를 wifi 네트워크에 연결하십시오.
2. R5 와 동일한 네트워크에 연결된 휴대폰, 태블릿, 또는 노트북에서 Spotify 앱을 실행하십시오.
3. 음악을 재생하고 Devices Available 을 선택하십시오.
4. Ruark R5 를 선택하여 감상하십시오.

Amazon Music

상세 내용은 www.amazon.com 을 참조하십시오.

Deezer

상세 내용은 dizr.fm/airable 을 참조하십시오.

TIDAL

상세 내용은 www.tidal.com 을 참조하십시오.

멀티룸 모드에서는 TIDAL 고품질이 지원되지 않습니다. 멀티룸 모드에서 TIDAL 을 청취하려면 Ruark Link 앱을 사용하여 오디오 품질을 보통으로 변경해주시기 바랍니다.

지원되는 뮤직 서비스는 공지 없이 변경될 수 있습니다.



라인 입력 및 옵티컬

여러분은 이를 라인입력(Line-in)에 연결하여 외부 아날로그 오디오를 청취할 수 있으며, 또는 옵티컬 (Optical)에 연결하여 디지털 소스를 청취할 수 있습니다.

포노

R5에는 턴테이블의 무빙 마그넷 (MM) 카트리지용으로 사용하기 위한 하이파이 포노 스테이지가 포함되어 있습니다.

R5에 턴테이블을 연결할 때에는 품질이 좋은 포노 연결선의 사용을 권장합니다.

입력 레벨 조절

최상의 오디오 성능을 위해, 외부 기기 (예를 들어 뮤직 플레이어나 턴 테이블)의 볼륨 레벨을 CD나 USB같은 내장형 소스 기기와 비슷하게 조절할 것을 권장합니다.

볼륨이 너무 낮으면 입력 레벨을 올리십시오.

볼륨이 너무 높거나 디스토션이 발생하면 입력 레벨을 내리십시오.

입력 레벨을 조정하려면 메뉴 (MENU) > 입력 레벨 (Input level) 선택한 다음, 입력 레벨을 조절하여 원하는 레벨로 맞출 수 있습니다.

라인 입력 레벨

- 3dB (출력이 높은 디바이스)
- +0dB (표준2.1Vrms 라인출력의 디바이스)
- +6dB (기본설정)
- +12dB (예: 헤드폰 출력이 높은 스마트폰)
- +18dB (예: 헤드폰 출력이 표준수준인 스마트폰)
- +24dB (예: 헤드폰 출력이 낮은 스마트폰)

포노 입력 레벨

이 입력 레벨은 대다수의 일반적인 무빙 마그넷 (MM) 카트리지에서 작동하도록 설계되었습니다. 사용하는 카트리지의 규격을 확인한 다음, 가장 적절한 설정을 선택하십시오.

- 3dB (6-8mV)
- 0dB (4-6mV)
- +3dB (3-4mV)
- +6dB (2-3mV)

사용자의 외장형 오디오 소스 기기에 볼륨 조절장치가 있는 경우에는 그 장치를 조절할 필요가 있을 수도 있습니다.

최상의 오디오 성능 구현을 위해, 입력 레벨을 조절하여 외부 기기 볼륨 레벨의 밸런스를 맞추도록 권장합니다.

멀티-룸

본 기기는 Ruark Audio 멀티-룸 기능을 완벽하게 지원하므로 한 방에서 다른 방으로 음악을 끊기지 않고 스트림할 수 있게 해줍니다.

이 기능의 사용을 시작하려면, 똑같이 동기화된 오디오를 재생할 기기 (최대 6대)로 그룹을 생성해야 합니다. 그룹을 한번 생성하면 다른 기기를 추가할 수도 있습니다.

그룹을 생성하려면, 메뉴 (MENU) > 멀티-룸 (Multi-room) > 새 그룹 생성 (Create new group)을 선택한 다음, 그룹 이름을 부여하고 OK를 선택하십시오. 사용자의 네트워크에서 그룹에 추가할 다른 지원 기기가 발견되면, 최대 5개까지 선택한 다음, 메뉴 (MENU)를 눌러서 선택한 기기를 확인하고 빠져 나오십시오. 이제 그룹에 속한 모든 기기로 동기화된 오디오를 재생할 수 있습니다.

현재 그룹에 기기를 추가하려면, 메뉴 (MENU) > 멀티-룸 (Multi-room) > 그룹에 추가 (Add to group)를 선택하십시오.

현재 기기를 그룹에서 제거하려면, 메뉴 (MENU) > 멀티-룸 (Multi-room) > 그룹에서 제외 (Leave group)를 선택하십시오.

현재 그룹을 삭제하려면, 메뉴 (MENU) > 멀티-룸 (Multi-room) > 그룹 분해 (Dissolve group)를 선택하십시오.

또한 Ruark Audio Link 앱을 사용하여 멀티-룸 재생을 설정하거나 컨트롤할 수도 있습니다.

보다 상세한 내용은 www.ruarkaudio.com/support를 방문하십시오.

앱 컨트롤

또한 Ruark Audio Link 앱을 사용하여 멀티-룸 재생을 설정하거나 컨트롤할 수도 있습니다. 앱 스토어에서 애플/안드로이드 앱을 찾아보시기 바랍니다.

보다 상세한 내용은 www.ruarkaudio.com/link를 방문하십시오.



앱 접속 PIN

PIN을 설정하면 사용자의 R5에 대한 접속이 제한되므로 승인된 사용자만 Ruark Audio Link 앱을 통하여 R5를 컨트롤할 수 있습니다.

메뉴 (MENU) > 시스템 (System) > 네트워크 (Network) > 앱 접속 PIN (App access PIN)을 선택하십시오.

알람, 스누즈 및 슬립

알람 설정

알람을 활성화하면 알람 아이콘이 나타나며, 알람이 울릴 때 아이콘이 깜박입니다.

메뉴 (MENU) > 시스템 (System) > 날짜 및 시간 (Date and time) > 알람 (Alarms)을 선택한 다음, 컨트롤 노브 (CONTRL KNOB)을 눌러서 알람 1 또는 알람 2를 선택하십시오.

알람이 언제 울릴지 (매일, 한번, 주말 또는 주중) 선택한 다음에 시간을 설정하고, 라디오 방송, CD, 스포티파이 프리셋 재생 혹은 알람을 중에서 원하시는 알람방식을 선택 한 후, 가장 나중에 볼륨을 선택 하십시오

마지막으로, 알람 저장을 선택한 다음, 설정 메뉴에서 빠져 나오십시오.

스누즈

컨트롤 노브 (CONTROL KNOB)을 누르면 알람 소리가 일시적으로 중지되며, 다시 누르면 스누즈 작동 시간 (5, 10, 15 또는 30분)이 늘어납니다.

소리를 내거나 스누즈 모드로 설정된 알람을 취소하려면, 컨트롤 노브 (CONTROL KNOB)을 2초 동안 누르고 있거나 알람 (ALARM)을 누르십시오.

슬립 타이머

R5가 스탠바이 상태로 자동 전환되는 시간을 설정하려면, 메뉴 (MENU) > 시스템 (System) > 날짜 및 시간 (Date and time) > 슬립 (Sleep)을 2초 동안 누르십시오. 그리고 지연 시간을 분 단위 (끄기, 15, 30, 45, 60)로 선택한 후에, 마지막으로 노브를 다시 눌러서 선택한 시간을 확정하십시오, 그러면 디스플레이의 밝기가 '스탠바이 밝기'로 어두워지고, 현재 재생 중 (Now-playing) 화면으로 돌아간 다음, 슬립 아이콘이 표시됩니다.

제품 규격

앰프 및 드라이버

2 x 75mm 네오디뮴 드라이버
130mm 룡-스로 서브우퍼
90W의 클래스 AB 앰프
일체형 MM 포노 앰프
개선된 3D 디지털 오디오 프로세서

튜너

DAB, DAB+ 및 RDS 기능 부 FM 튜너
75 Ohm F-형 연결부가 장착된 DAB/FM 안테나 입력부

CD 플레이어

CD, CD-ROM, CD-R/RW 디스크
최대 320kbit/s의 MP3, WMA

디지털 오디오

하이엔드급 32-bit 112dB 듀얼 DAC
인터넷 라디오, 스포티파이 커넥트 (Spotify Connect), UPnP™ DLNA
802.11b/g 와이파이에서 WEP, WPA & WPA2 보안 지원
MP3, WMA, AAC, FLAC, WAV
SBC, AAC, A2DP, aptX, aptX HD 블루투스

입출력부

MM 포노 입력 (RCA)
디지털 옵티컬 (TOSLINK)
라인 입력 (RCA)
라인 출력 (RCA)
이더넷 (RJ45)
5W (5V 1A) USB
3.5mm 스테레오 잭 헤드폰 출력

전원

입력 전원: 100-120 / 200-240 VAC, 50-60Hz
퓨즈: 250V T 3.15A
호칭 전력 소비: 13W
스탠바이 상태에서의 전력 소비: 2.0W

외형 수치

다리 제외 크기: 높이 142mm x 너비 520mm x 깊이 300mm
무게: 9.5kg

규격 및 설계는 사전 통고 없이 변경될 수 있습니다..

안전 및 규제 관련 정보

- 본 사용자 가이드를 읽어본 다음에 모든 지시를 그대로 따르면, 본 제품의 적절한 설정 및 작동에 도움이 될 것입니다.
- 모든 경고 사항에 유의하고 나중에 참고할 수 있도록 본 사용자 가이드를 보관하십시오.
- 손상된 기기는 위험한 감전 사고를 유발할 수 있으므로 시용을 시도하지 마십시오.
- 본 기기를 열거나 패널을 제거하여 내부에 있는 전자 부품을 노출시키지 마십시오. 내부에는 사용자가 수리할 수 있는 부품이 없습니다.
- 모든 서비스는 자격이 주어진 담당자에게 의뢰하십시오. 전원 공급장치 코드나 플러그가 손상되었다든지, 액체를 쏟거나 외부 물체가 기기 안에 떨어졌다면, 기기가 빗물이나 습기에 노출되었다든지, 제대로 작동하지 않는다면, 또는 떨어뜨린 경우와 같이, 어떤 형태로든지 기기가 손상되었을 경우에는 서비스가 필요합니다.
- 본 기기는 후면 패널에 나열된 AC 전압 또는 제공된 전원 공급장치로만 작동할 의도로 설계되었습니다. 지시된 규격 외의 다른 전압으로 작동하면, 수리 불가능한 기기 손상을 유발할 수도 있으며, 제품 보증이 무효화됩니다.
- 본 기기와 함께 제공된 전원 공급장치나 승인된 대체품만 사용하십시오.
- 전원 어댑터, 전원 플러그 또는 기기 연결용 전원 커넥터는 필요할 경우, 공급 전원을 차단할 수 있도록 반드시 쉽게 접근할 수 있어야 합니다.
- 본 시스템을 전원과 완전히 분리하려면 전원 어댑터, 전원 플러그 또는 전원 커넥터를 소켓에서 빼놓으십시오.
- 본 기기 근처에 촛불 같은 노출된 화염원을 두지 마십시오. 라디에이터, 난로 또는 열을 방출하는 기기 (앰프 포함) 근처에 설치하지 마십시오.
- 과도한 열기나 냉기를 피하십시오.
- 본 기기용으로 지정된 장식물/액세서리만 사용하십시오. 본 시스템이나 액세서리를 개조하지 마십시오. 승인 받지 않은 개조는 안전, 규제 준수 및 시스템 성능에 영향을 줄 수도 있습니다.
- 제공된 안테나 또는 승인된 대체품만 사용하십시오.
- 화재 또는 전기 감전 위험을 줄이기 위해, 본 기기를 빗물이나 습기에 노출시키지 마십시오. 본 기기를 액체가 떨어지거나 튀기는 곳에서 노출시키지 말고, 꽃병같이 액체가 담긴 물건을 올려놓거나 기기 근처에 두지 마십시오. 모든 전자 제품과 마찬가지로, 본 시스템의 어떤 부분에도 액체를 쏟지 않도록 주의하십시오. 액체는 고장과/또는 화재 위험을 유발할 수도 있습니다.
- 번개가 치거나 오랫동안 사용하지 않을 경우에는 본 기기의 손상을 방지하기 위해 플러그를 빼놓으십시오.
- 화재 또는 전기 감전을 배제하기 위해, 전원 콘센트, 연장용 코드, 일체형 전원 콘센트에 과부하가 걸리지 않도록 하십시오.
- 음악을 큰 소리로 오랫동안 들으면 청각 손상을 일으킬 수도 있습니다. 헤드폰을 사용하여, 특히 장시간 동안 들을 때에는 극히 높은 볼륨의 사용을 피하는 것이 최선의 대책입니다.
- 본 제품과 함께 제공된 리모컨에는 동전 모양의 리튬 셀 배터리가 들어있습니다. 이 배터리를 삼키지 마십시오. 새 배터리와 사용한 배터리에 어린이가 접근하지 않도록 하십시오. 누설 또는 손상된 배터리는 사용하지 마십시오.
- 본 기기를 막힌 공간에 설치하지 마십시오, 환기가 되도록 기기 주위에 최소한 10cm의 공간을 두고, 커튼이나 다른 물체가 절대로 본 기기의 환기구를 가리지 않도록 하십시오.



동전 모양의 리튬 배터리에 관한 안전 경고: 본 기기의 리모컨에는 삼키면 화학 열상을 유발할 수도 있는 동전 모양의 리튬 배터리가 들어있습니다. 새 배터리나 사용한 배터리는 어린이들이 손대지 않도록 하십시오. 만약 배터리를 삼킨 것으로 생각되면 즉시 의료 조치를 취하십시오. 배터리 액이 새거나 손상된 배터리는 만지지 마십시오, 배터리를 잘못 교체하면 폭발 위험이 있습니다. 규격에 명시된 배터리나 동등품을 사용하기 바랍니다.



이 제품은 한국 인증기관으로 부터 안전확인시험을 받아 안전기준에 적합한 제품임을 확인한 후 KC 인증마크를 획득하였습니다.

문제 해결

본 제품에 관한 도움이 필요할 경우에는 당사 웹사이트의 고객 지원 페이지에 있는 FAQ를 참고하시기 바랍니다. 보다 상세한 정보는 www.ruarkaudio.com/support를 방문하십시오.

보증 관련 정보

영국 이외의 지역에서 구입한 제품은 구입한 나라의 수입회사가 보증합니다. 상세한 내용은 해당 지역 Ruark 수입회사 또는 판매점에 문의하십시오.

보증된 내용은 변경되거나 구매자의 법적권리를 침해 할수 없습니다. 단, 잘못된 내용이 기입되거나 내용이 누락된 경우는 제외합니다

제품 관리

부드럽고 보푸라기가 생기지 않는 걸레나 약간 축축한 천으로 닦으십시오. 왁스 스프레이나 다른 물질을 사용하면 표면의 마감 부분을 손상시키거나 성능에 영향을 미칠 수도 있으므로 사용하지 마십시오.

본 기기를 직사광, 고습, 먼지, 과도한 진동 또는 극히 높은 온도에 노출시키지 마십시오. 마감 처리, 성능 및 기기의 내구성에 영향을 미칠 수 있습니다.

권장 작동 온도 범위는 5°C ~ 40°C입니다.

자연산 원목으로 마감한 캐비닛은 시간이 지나거나, 특히 햇볕에 노출되면, 색깔이 얼어지거나 질어집니다.

저작권 및 등록상표

© 2018 Ruark Audio. All rights reserved. Ruark Audio, Ruark Audio 로고, 그리고 기타 Ruark Audio 상표는 Ruark Audio 소유이며 등록되어 있을 수도 있음. 모든 여타 등록상표는 해당 소유업체의 재산임. Ruark Audio는 본 사용자 안내서에 있을 수도 있는 어떤 오류에 대해서도 책임을 지지 않으며, 또한 본 사용자 안내서에 포함된 정보는 사전 통보 없이 변경될 수도 있습니다.

블루투스® 및 관련 로고는 Bluetooth SIG Inc. 소유의 등록상표입니다.

Qualcom aptX 및 aptX HD는 Qualcomm Technology International, Ltd. 소유의 등록상표입니다.

스포티파이 소프트웨어의 제3자에 대한 라이선스 정보는 www.spotify.com/connect/third-party-licenses에서 확인하십시오.

기타 모든 상표는 해당 소유자의 재산입니다.

ruarkaudio

59 Tailors Court, Temple Farm Industrial Estate,
Southend on Sea, Essex, SS2 5TH, UK
+44 (0) 1702 601 410 www.ruarkaudio.com

영국에서 디자인



20190430.1



高保真音乐系统

User guide	EN
ユーザーガイド	JA
사용자 안내서	KO
使用说明书	ZH-S
使用說明書	ZH-T

ruarkaudio

感谢您选择我们的 R5 高保真音响系统。

请阅读本说明书, 以便让 R5 给您带来最好的体验。

在妥善使用的情况下, 我们相信 R5 能持续数年为您提供听觉享受, 若您需要任何帮助或想提供建议, 请随时联系我们。作为一家家族经营的英国公司, 客户服务是我们引以为傲的方面, 我们亦会始终如一地坚持将客户服务做到最好。

再次致谢, 感谢您选择 Ruark Audio。

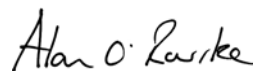
A handwritten signature in black ink that reads "Alan O'Rourke". The signature is written in a cursive, flowing style.

Alan O'Rourke

创始人兼常务董事

目录

包装内容	4	网路音乐服务	25
控制按钮	5	Line in 和 Optical	26
概览	6	唱机	26
首次使用	8	输入级别调节	26
常用功能	10	Multi-room	27
系统设置	13	应用控制	28
FM 电台	15	闹钟、暂停和睡眠	28
DAB 电台	16	规格	29
网络电台	17	安全与法规信息	30
CD 播放器	19	故障排除	31
蓝牙	20	质保信息	32
音乐播放器	22	一般注意事项	32
DLNA 媒体串流	24	版权和商标	32

包装内容

请确认包装内包含下列所有部件。

若部件不齐, 请勿使用 R5。若您是在英国购买本产品, 请直接联系我们, 若购买地是英国以外的国家/地区, 请联系您的 Ruark Audio 经销商。

1. R5
2. 遥控器
3. 遥控器电池 (CR2032)
4. 天线扳手
5. 拉杆天线
6. 电源线
7. 用户指南和其他文档

若方便, 请保留包装纸箱和所有包装材料。

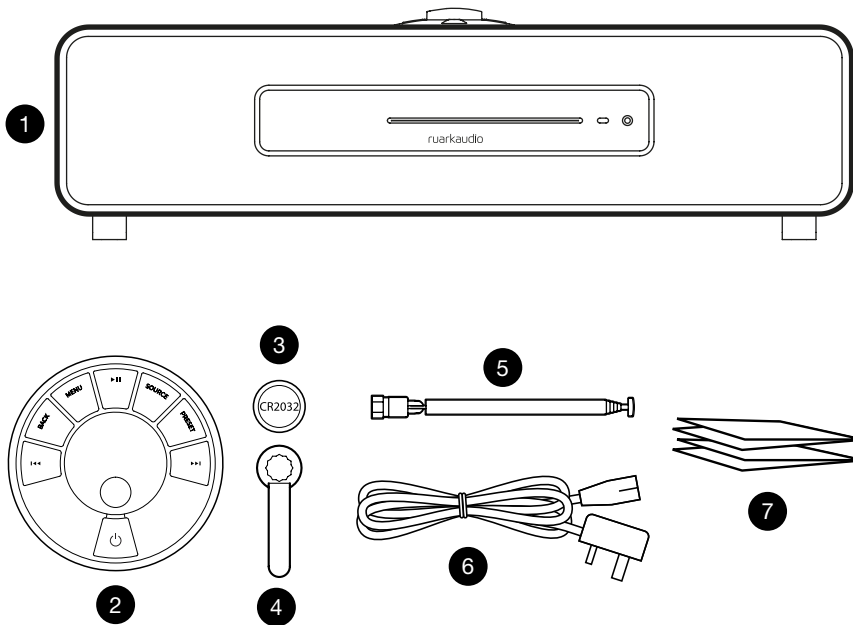

控制按钮

R5 上的控制按钮和遥控器上的完全一样。

11. 待机

12. 控制旋钮/选择

处于“正在播放”界面时，旋转可调节音量

旋转可浏览菜单、歌曲或电台列表*

按下进行选择

13. ►►- 按下可切换至下一电台或歌曲，按住可快进

14. ◀◀- 按下可切换至上一电台或歌曲，按住可快退

15. PRESET - 按下可切换至已保存的电台，按住两秒可保存电台

16. SOURCE - 按下可更改音频源

17. ►||- 按下可播放/暂停歌曲，或使音频输入和电台静音

18. MENU - 按下可查看菜单

19. BACK - 按下可返回之前的菜单或列表屏幕

20. 指示灯

在 R5 上，指示灯亮起表示音乐系统已启动，蓝牙设备可供配对时或使用遥控器时指示灯会闪烁。

在遥控器上，按下按键或使用控制旋钮时，指示灯会闪烁。电池电量低时，指示灯会从蓝色变为琥珀色。

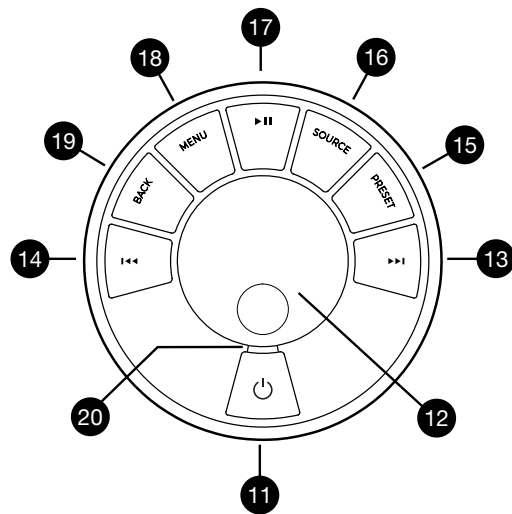

ZH-S

*您也可按下 ►► 或 ◀◀ 来浏览菜单、歌曲、音源或电台列表

按键时间很重要

按下 = 轻触或按压，然后立即放开

按住 = 按下两秒之后再放开

概览

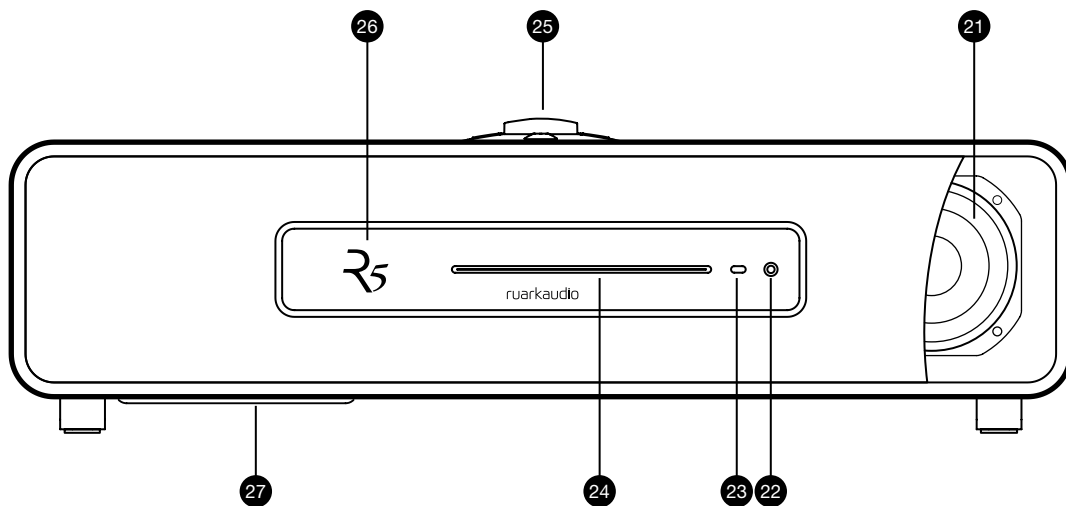

- 21. 2 x 75mm 钹扬声器
- 22. 耳机输出 (3.5mm 插孔)
- 23. CD 弹出按钮
- 24. 吸入式 CD 口

- 25. 控制按钮
- 26. OLED 显示屏
- 27. 超重低音单元

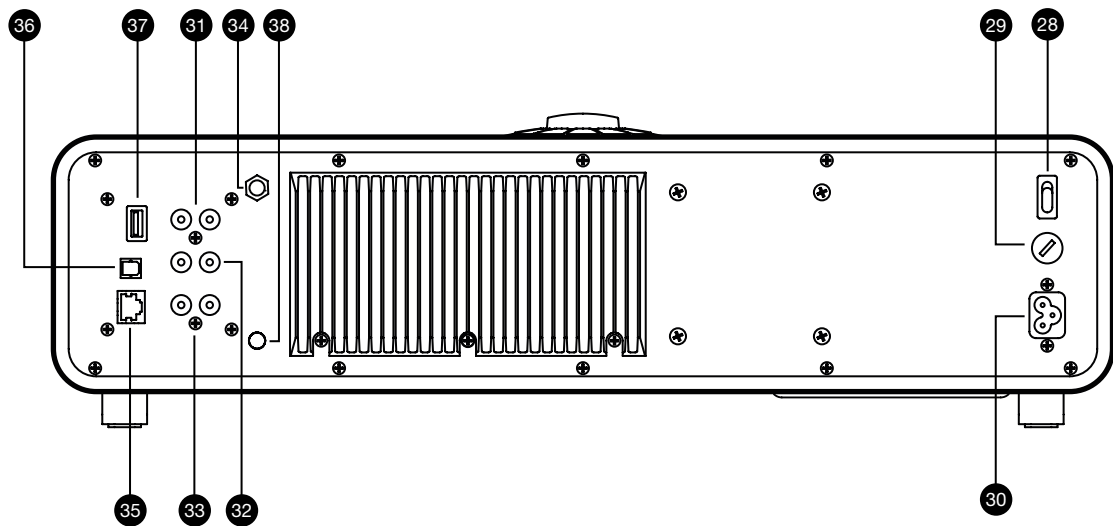

ZH-S

- | | |
|-----------|---------------|
| 28. 电源开关 | 34. DAB-FM 天线 |
| 29. 电源保险丝 | 35. 以太网 |
| 30. 电源线插口 | 36. 光纤输入接口 |
| 31. 唱机输入 | 37. USB |
| 32. 输入接口 | 38. 接地端子 |
| 33. 输出接口 | |

首次使用

1 安装遥控器电池

轻轻地取下磁性钢座，将遥控器面朝下放置，然后将电池 (型号 CR2032) 推入电池槽内，确保电池带“+”号的一面朝上。将钢座装回原位。

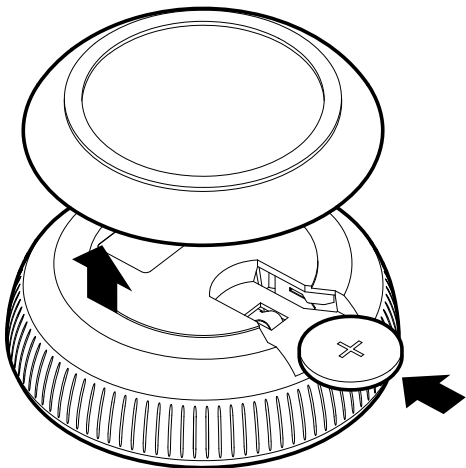

请注意, 与主机完成配对前遥控器可能无法使用 (参见步骤 6)

2 连接天线

将天线插入 R5 背面的 DAB/FM 天线接口, 然后使用随机附带的扳手轻轻拧紧。

3 连接交流电源

将电源线插入音响系统背面的电源插口, 然后将其接入交流电源插座。

4 开机

将音响系统背面的电源开关切换至“ON”。现在, R5 即进入待机状态。

要启动 R5, 请按下机壳上控制按钮中的待机键, 然后屏幕上会出现 R5 徽标。



5 选择语言

旋转控制旋钮，直至所需语言为高亮显示，然后按下选择键。



6 遥控器配对

提示您进行遥控器配对时，请将遥控器放置于离显示屏很近的位置，然后按下选择键。

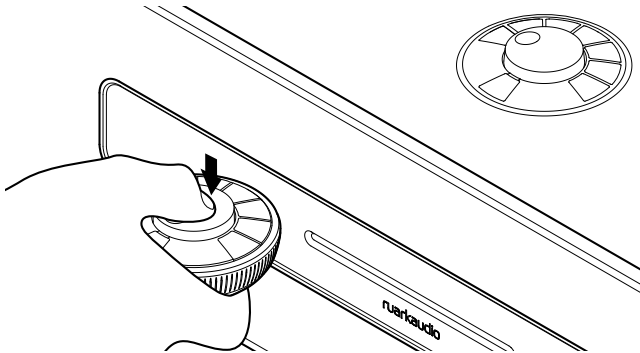

遥控器配对成功时，会出现确认画面，这时遥控器即可正常使用，按下选择键可继续。

一般情况下无需再次配对。确实需要再次配对时，您仅需将遥控器放置在离显示屏很近的地方，然后按住任意键，直至出现确认信息。您可在任何模式下进行此操作。

7 设置向导

首次启动 R5 时，设置向导会帮您配置时间及连接至 Wi-Fi 网络。



要启动设置向导，请旋转控制旋钮以高亮选项 YES，然后按下旋钮进行选择。若选择 NO，则会在不配置时间/日期和网络设置的情况下启动 R5。

8 选择音源

设置完成后，R5 会显示一个可用音源的菜单列表。使用控制旋钮选择一个音源然后按下选择键。

9 尽情享受音乐吧！

ZH-S

常用功能

开机和待机

按下待机键以打开您的音响系统。再次按下可切换至待机模式。

“正在播放”界面

在未调整设置的情况下，屏幕会显示类似于下方图示：时钟位于上部，下部为电台/歌曲/专辑/艺术家信息。

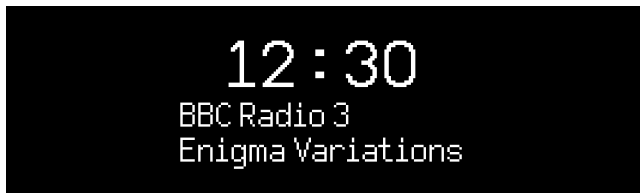

对应功能激活时，屏幕上会分别显示下列图标。

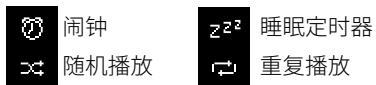

菜单屏幕

您可在菜单中设置各种选项，例如调节低音和高音。要更改设置，请按下 MENU 键以显示可用选项列表，然后旋转控制旋钮，直至要更改的选项高亮显示，然后按下旋钮确认选择。

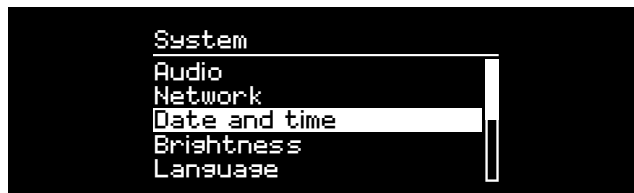

浏览菜单、歌曲和电台列表

要更改设置 – 按下 MENU 键

要在各选项之间滚动 – 旋转控制旋钮

要选择选项 – 按下控制旋钮

要退出菜单 – 按下 MENU 键或等待数秒

要返回之前的菜单/列表 – 按下 BACK 键

按键时间很重要

按下 = 轻触或按压，然后立即放开

按住 = 按下两秒之后再放开

调节音量

在任意“正在播放”界面，旋转控制旋钮。

扬声器音量和耳机音量需分别调节，因此，耳机插入时音量会显示为 Volume (HP)。

请注意：屏幕上显示菜单或歌曲/电台列表时，旋转控制旋钮会在菜单中滚动，而不会更改音量。

更改音源

按下 SOURCE 键查看当前音源，然后旋转控制旋钮浏览音源列表，之后可按下旋钮选择当前显示的音源。（也可反复按下 SOURCE 键来浏览音源列表，而不用旋转旋钮。）



Multi-room

本设备完全兼容 Ruark Audio Multi-room 功能，支持将音乐从一个房间无缝串流至另一个房间。查看“Multi-room”部分了解更多信息。

暂停歌曲或静音

按下 **||** 键，再次按下该键可恢复收听。

播放上一首/下一首

按下 **▶▶** 键可跳转至文件夹或专辑中的下一首，按下 **◀◀** 键可重新播放当前歌曲，再次按下可跳转至上一首。

歌曲快进/快退

按住 **▶▶** 或 **◀◀** 键（使用蓝牙时可能不适用）。

更改 FM 电台

按下 **▶▶** 或 **◀◀** 键，搜索下一个或上一个电台。查看“FM”章节了解更多信息。

更改 DAB 电台

按下 **▶▶** 或 **◀◀** 键，调整到下一个或上一个电台。

您也可选择 MENU > Station list，查看多行显示的电台列表。查看“DAB”章节了解更多信息。

更改电台或歌曲信息

您可从 MENU > Info 中选择一个选项来更改显示的电台/歌曲信息。

ZH-S

要返回之前的菜单或电台列表，按下 BACK 键

保存预设电台

按住 PRESET 键,直至屏幕上显示“Save preset”,然后旋转控制旋钮选择预设号码,然后按下旋钮即可保存当前电台。预设值要么显示电台名称、频率要么显示“[Not set]”。



如果在现有预设值上保存电台,则新电台会覆盖之前的预设值。

播放预设电台

按下 PRESET 键,旋转控制旋钮浏览预设电台列表,然后按下旋钮选择电台进行播放。

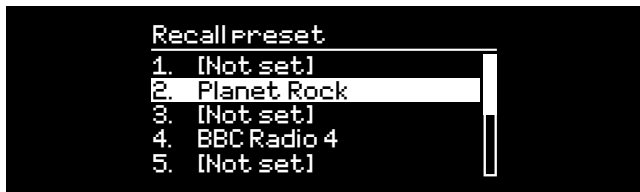

连接蓝牙设备

将音源切换为蓝牙后,R5 会自动尝试连接上一次连接的设备。如果蓝牙设备尚未配对或之前配对的设备不可用,R5 会进入配对模式。查看“蓝牙”章节了解更多信息。

耳机

将耳机连接至 R5 正面的 3.5mm 立体声插孔。

耳机音量和扬声器音量需分别调节,因此,插入耳机时音量会显示为 Volume (HP)。

USB 充电

R5 的 USB 插孔的额定功率为 5W (5V 1.0A),能为大多数智能设备及 USB 供电的附件供电。但是,有些大功率设备(例如某些平板电脑和智能手机)的充电速度可能会变慢或完全无法充电。

请注意:MENU > System settings > Audio 的意思是,按下 MENU 键,选择 System settings,然后选择 Audio 选项

系统设置

低音, 超重低音和高音

MENU > System > Audio > Bass, Treble or Sub level
使用控制旋钮调整低音和高音级别, 然后按下旋钮保存设置。

响度

响度会自动增强低音量时的高音和低音频率。
MENU > System > Audio > Loudness

3D 音效

3D 音效会拓宽立体声声场, 带来更加身临其境的音响效果。
MENU > System > Audio > 3D

日期和时间

MENU > System > Date and time
日期和时间会自动与通过 DAB、网络 和 FM 广播的所在国时间信号同步 (FM 时间同步有时可能无法使用)。
您也可关闭自动更新, 采用手动更改时间和日期格式的方法设置时间。

显示屏亮度

MENU > System > Brightness
可分别调节 R5 处于启动时和待机时的显示屏亮度。
亮度设置为 0 时, 显示屏会在数秒后自动关闭。按下任何按键显示屏都会短暂亮起。
R5 待机时, 您也可调节其待机亮度, 只需按下 ►►或 ◀◀即可。

语言

MENU > System > Language
更改菜单语言。

软件更新

MENU > System > Software update
R5 已设为自动检查软件更新。如有可用更新, 会询问您是否下载和安装更新。
警告: 进行软件更新时切断电源可能会对 R5 造成永久性损害。

恢复出厂设置

MENU > System > Factory reset
重置所有设置并清除预设值。

ZH-S

当前保存的设置会以星号标记 (*)

设置向导

MENU > System > Setup wizard

运行设置向导, 引导您设置时钟和网络。

空闲待机

超过 20 分钟没有音频输入时, R5 会自动切换至待机模式。如需更改此设置, 请选择 MENU > System > Inactive standby。

网络向导

如需向导流程引导您连接 Wi-Fi 网络, 请选择

MENU > System > Network > Network wizard。

网络配置文件

R5 会自动尝试连接至之前连接过的所有网络。

要查看已保存的网络列表, 请选择 MENU > System > Network > Network profile。要删除不想连接的网络, 请将其高亮显示, 然后按下控制旋钮并选择YES。

保持网络连接

MENU > System > Network > Keep connected

选择 R5 是否始终保持 Wi-Fi 网络连接, 包括待机模式下(默认设置)。我们建议您将其设置为 Keep Connected, 这可保证您可始终使用 Spotify 或 DLNA 音乐串流连接您的 R5。若您已将时钟设置为通过网络更新, 我们也建议您采用此设置。

系统信息

显示 R5 的详细信息, 包括软件版本、独有广播标识码以及友好名称。

高级网络设置

有经验的用户可使用高级网络设置进行手动配置或诊断并解决网络问题。

友好名称

友好名称是指 R5 在网络、Spotify 和蓝牙上显示的名称。您将其更改为更具描述性的名称, 例如“Ozzie’s R5”或“Living room R5”。

您也可在浏览器上查看 R5 的 Web 页面, 查看其状态和更改友好名称。在 Windows 中, R5 一般会显示为媒体设备, 双击该图标即可在浏览器中打开配置页面。

如需获取更多信息, 请访问 www.ruarkaudio.com/support

FM 电台

收听 FM 时, R5 会显示电台名称以及其他可用的 RDS/RBDS* 节目信息。

*无线电数据系统/无线广播数据系统



更换电台

按下 ►► 或 ◀◀ 键, 自动调频至下一个可用的 FM 电台。若 RDS/RBDS 不可用, 则会显示频率。



扫描设置

您可将扫描设置更改为仅在信号强的电台停留, 选择 Menu > Scan setting > Strong stations only。

节目信息

从 MENU > Info 中选择电台文本、节目类型、频率、信号强度和日期。

手动调频

选择 MENU > Manual tune, 然后可通过旋转控制旋钮或按下 ►► 或者 ◀◀ 键来更改频率。

保存预设

您可在预设列表中保存 10 个 FM 电台。仅当 RDS/RBDS 可用时才会保存电台名称。参见“常用功能”章节。

播放预设

参见“常用功能”章节。

强制单声道

FM 信号变弱后, 嘶嘶声会增强。要减小嘶嘶声, 请选择 Menu > Mono。

要进一步减小信号较弱的 FM 电台所造成的嘶嘶声, 我们建议关闭 3D 音效

DAB 电台

收听 DAB/DAB+ 时, R5 会显示电台名称以及其他可用的 DLS* 节目信息。

首次使用 R5 时, 或电台列表为空时, 设备会自动进行完整扫描, 以确定可用的电台。

*动态标记段

更换电台

要查看可用的 DAB 电台, 请选择 MENU > Station list 或按下 ►► 或, ◀◀ 高亮想要收听的电台, 然后按下选择键。



节目信息

从 MENU > Info 中选择电台文本、节目类型、信号强度、信号格式和日期。

保存预设

您可在预设列表中保存 10 个 DAB 电台。参见“常用功能”章节。

播放预设

参见“常用功能”章节。

次级服务

有些 DAB 电台有一个或多个与之相关的次级电台。如果存在次级电台, 则会在当前电台列表里的电台名称后显示“>>”符号。

次级电台名称前标有“<<”符号。

电台排序

DAB 电台列表可按 Alphanumeric、Ensemble 或 Valid 排序。Alphanumeric 排序会将电台依照字母数字顺序进行排序, Ensemble 排序会将相同广播公司的电台分在一起, Valid 会优先显示可用的电台, 并将无效的电台(用“?”标记)排在最后。

要更改电台排序方式, 请选择 Menu > Station order 然后选择 Alphanumeric (默认)、Ensemble 或 Valid。

无效电台的名称前标有“?”符号

电台扫描

若电台列表为空，则切换至 DAB 后会立即自动开始完整扫描。

不管怎样，我们都建议您时不时地进行一次完整扫描以更新电台列表，原因如下：

- 可能会扫描到新的电台
- 有些电台会关闭或无法继续接收
- 之前扫描时的信号弱 (例如天线未正确安装)
- 您将音响移到不同的位置

要进行完整扫描，请选择 MENU > Scan。

删除信号弱或无效的电台

信号弱 (杂音) 或无效电台的名称前标有“?”符号，可通过 MENU > Prune 来删除。

网络电台

R5 可播放全球范围内的数千个网络电台和播客广播 (需连接网络)。

主菜单

首次收听网络电台时，您会看到此模式的主菜单。



如果之前使用 R5 收听过网络电台，则它会自动播放最近收听的电台。

最近收听

要访问最近收听的电台列表，请选择 MENU > Last listened。

首次使用 R5 时，该列表为空。

电台列表

您可选择 MENU > Station list 浏览或搜索电台详细列表，然后从各种选项中选择，例如流派、位置和人气。

“正在播放”信息

屏幕上会显示电台名称以及其他信息,例如艺术家和歌曲名称。要更改显示的内容,请选择 MENU > Info,然后从电台文本、流派、信号质量、歌曲名称、位置和日期中选择。

搜索电台

如需搜索电台,请选择 MENU > Station list > Stations > Search stations,然后输入想要搜索的电台名称。

播客

许多电台会设有相关的播客,您可参照网络电台,浏览和搜索这些播客。

静音

按下 ►|| 键即可静音,再次按下该键可恢复收听。

保存预设

您可在预设列表中保存 10 个网络电台。参见“常用功能”章节。

播放预设

参见“常用功能”章节。

Ruark 电台门户

除使用预设外,网络电台功能中还提供了两种方式来储存和整理您最喜欢的电台,但需访问 Ruark 网络电台门户。

访问 www.ruarkaudio.com/radiportal 获取更多信息。

您需要用到您的音响的独有门户访问代码,请选择 Menu > Station list > Help > Get access code 并做好记录。

收藏夹

此功能类似于保存预设,区别在于这些电台是保存在网络上,即 Ruark 电台门户上。这意味着您可通过使用同一帐户注册的任何 Ruark 网络电台产品访问收藏的电台。

要收藏电台,请按住控制旋钮,直至屏幕显示 Favourite added。在电台门户上注册您的 R5 后才可使用此功能。

我添加的电台

您可访问 Ruark 网络电台门户,手动添加列表中没的电台。通过这种方法添加的电台可通过 MENU > Station list > My added stations 访问。

CD 播放器

如需插入 CD, 请将其轻轻推入 CD 槽内。加载完成后, CD 会自动开始播放。

“正在播放”信息

一般而言, 音频 CD 会显示歌曲编号和时间, MP3 CD 会显示歌曲和专辑名称。

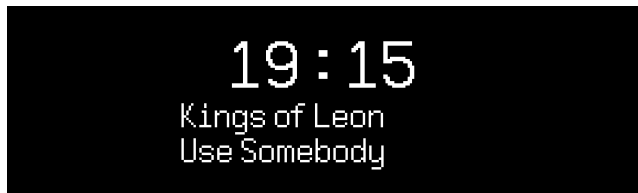

如需更改显示的内容, 请前往 MENU > Info, 然后从专辑和艺术家、进度条或文件名 (选项会根据 CD 类型而不同) 中选择。

播放/暂停

按下 ▶|| 键, 播放或暂停歌曲

停止播放

长按 ▶|| 键

跳过歌曲

按下 ▶▶ 或 ◀◀ 键, 跳转至下一首或上一首

快进或快退

按住 ▶▶ 或 ◀◀ 快进或快退

弹出

按下 CD 槽旁的弹出按钮

随机播放

要随机播放歌曲, 请选择

MENU > Shuffle > On

重复播放

要重复播放一首或全部歌曲, 请选择

MENU > Repeat > One 或 All

ZH-S

MP3/WMA/AAC 唱片上的所有文件夹结构都会被忽略, 所有歌曲都会显示在单个列表中

无法播放有版权保护的 WMA 和 AAC 文件

蓝牙

R5 可支持播放以 aptX 格式储存的 CD 音质的流媒体文件，以及可播放 24-bit 高解析度流媒体的 aptX HD。R5 会使用蓝牙设备支持的最高质量的连接方式，自动建立蓝牙连接。

蓝牙设备配对

更改蓝牙源后，请耐心等待直至屏幕上出现 Awaiting connection... 且机壳顶部的指示灯闪烁。

然后通过智能设备上的蓝牙设置，将其与 R5 配对。配对成功后，R5 会显示在设备的已配对设备列表中，显示为 Ruark R5*。连接成功后，屏幕上会显示 BT Connected + 您设备的名称 (例如 Ozzie's phone)。

有时可能需等待数秒，R5 才会显示在您设备的列表中。在有些情况下，您可能需要输入配对密码“0000”。

如果数分钟之后仍未连接成功，R5 会停止尝试连接并显示 No connection。要连接设备，请选择 MENU > Connect device。

连接您的蓝牙设备

切换至蓝牙后，R5 会显示 Connecting，此时 R5 会尝试连接上一次配对的设备。

如果该设备不可用，屏幕上会显示 Awaiting connection... 要与 R5 建立连接，请确保您的设备已开启蓝牙功能，然后从蓝牙设备的配对设备列表中选择 Ruark R5*。

*友好名称

在您的蓝牙设备上，R5 会显示为 Ruark R5，但您可将其更改为更具描述性的名称，例如“Ozzie's R5”或“Living room R5”。参见“系统设置”。

播放音频



连接完成后，蓝牙设备上的音频会通过 R5 播放。如需了解播放蓝牙设备上的音频的更多信息，请参考设备的说明文档。

注意：您可能需要在设备上选择将 Ruark R5 或蓝牙作为音频输出。

暂停歌曲

按下  键，再次按下该键可继续播放。

播放上一首/下一首

按下  键可跳转至文件夹或专辑中的下一首，按下  键可重新播放当前歌曲，再次按下可跳转至上一首。

调节音量

我们建议您调节蓝牙设备的音量，以便播放音量与其他音源一致。您可使用 R5 上的音量控制来调节整体播放音量。

“正在播放”信息

如果您的蓝牙设备和支持蓝牙元数据，则屏幕上会显示艺术家、专辑和歌曲名称。您也可选择显示所连接蓝牙设备的名称。从 MENU > Info 中选择想要显示的内容。

工作范围

一般情况下, 离 R5 10 米 (30 英尺) 内均可使用, 但墙之类的障碍物会缩短此距离。

断开当前连接设备

要断开当前连接设备并连接新设备, 请选择 MENU > Connect device。

配对其他设备

最多可配对 7 个设备, 但一次只能从一个设备上播放音频。

清除配对设备列表

如果在连接蓝牙设备时遇到问题, 我们建议您清除所有配对信息。要清除所有配对信息, 请选择 MENU > Forget devices。

重新与 R5 配对前, 您还需从蓝牙设备上的已配对设备列表中删除 Ruark R5。

如需获取更多信息, 请访问 www.ruarkaudio.com/support

R5 上的蓝牙功能无法连接蓝牙耳机

音乐播放器

您可使用音乐播放器来播放存储在本地网络上的计算机、U 盘或可移动设备中的音频文件。

USB 音乐播放器

要播放 USB 大容量存储设备 (必须为 FAT32 格式), 例如 U 盘、USB 硬盘上的音频文件, 请将其连接至 R5 背面的 USB 插孔。

首次连接 USB 大容量存储设备时, R5 会自动询问您是否需要查看歌曲列表。其他情况下如需查看歌曲列表, 请选择 Menu > Music player > USB。



网络音乐播放器

R5 完全兼容 DLNA, 可播放存储在本地网络中其他设备共享媒体库中的音乐。共享媒体库可位于笔记本电脑、智能手机或平板设备上, 也可位于专门的音乐服务器上, 例如 NAS 盘 (网络附加存储盘)。

大多数运行 Windows 系统的电脑都已经配置好, 可用作媒体服务器。大多数 NAS 盘 也一样。此外, 有些路由器也可用作媒体服

务器。Mac、iOS、Linux、Android、Windows phone、Blackberry 和 Symbian 系统上都有许多应用程序可将 MP3 播放器、智能手机或平板设备转换为音乐服务器。

要播放本地网络设备上共享的音乐, 请选择 Menu > Shared media。R5 完成网络中的共享媒体扫描后, 会显示一份音乐服务器列表, 其中包括计算机名称和共享媒体名称, 例如 <Ruark-Laptop: Ozzie Music>。

下级菜单由该媒体服务器生成。大多数情况下, 您可按流派、文件夹、艺术家和专辑等选项进行浏览。

如果 R5 未连接到网络, 它会尝试连接。

如需获取更多信息, 请访问 www.ruarkaudio.com/support

浏览和播放音乐

旋转控制旋钮滚动浏览歌曲列表, 然后按下旋钮, 打开高亮的文件夹/专辑或播放歌曲。

要返回之前的屏幕, 请按下 BACK 键。

暂停歌曲

按下 ►|| 键, 再次按下该键可继续播放。

跳过歌曲

按下 ►► 键可跳转至文件夹或专辑中的下一首, 按下 ◀◀ 键可重新播放当前歌曲, 再次按下可跳转至上一首。

快进或快退

按住 ►► 或 ◀◀ 进行快进或快退。

R5 无法播放有版权保护的 WMA 和 AAC 歌曲。

随机播放

要随机播放歌曲, 请选择 MENU > Shuffle play 然后按下控制旋钮打开或关闭随机播放。

注意: 如果文件夹中含有大量歌曲, 此功能可能会无法使用。

重复播放

要重复播放单首歌曲或当前文件夹中的全部歌曲, 请选择 MENU > Repeat play 然后按下控制旋钮打开或关闭重复播放。

我的播放列表

您可创建自己专属的播放列表, 最多可包含 500 首歌曲。列表中的歌曲可来自任何可用媒体服务器和一个 USB 附加设备。要管理播放列表, 请选择 Menu > My playlist。

要将歌曲或文件夹添加至播放列表, 请将其高亮显示, 然后按住控制旋钮两秒。

要从播放列表中移除歌曲, 请在播放列表中高亮该歌曲, 然后按住控制旋钮两秒。

请注意, R5 开机或待机时播放列表均会保存, 但关闭 R5 后播放列表会被清空。

“正在播放”信息

一般情况下, 会显示歌曲名称, 歌曲名称下方会显示其他信息。要更改显示的内容, 请选择 MENU > Info, 然后选择显示专辑和艺术家信息、进度条或是数据格式。

删除服务器

R5 会自动存储曾连接过的媒体服务器, 当前不可用的媒体服务器名称前会显示“?”符号, 例如 ?Home-Laptop。您可选择 MENU > Prune servers > YES 来删除不可用的服务器。

DLNA 媒体串流

您还可将兼容数字生活网络联盟 (DLNA) 的媒体服务器上的内容串流至您的 R5。这意味着您可在服务器上浏览音乐然后通过 R5 播放。Mac、iOS、Linux、Android 和 Windows phone 等系统上都有许多应用程序可将智能手机、平板设备或笔记本电脑转换为 DLNA 媒体服务器。Windows Media Player 上甚至还有内置有“播放到”功能，您可使用该功能将计算机上存储的音乐直接串流至 R5。

使用 DLNA 媒体串流功能时，R5 会被用作数字媒体接收器 (DMR)，因此，您可浏览智能手机或笔记本电脑上的音乐，然后通过网络将其串流至 R5。

选择 R5* 作为播放器时，R5 会自动转换为 DMR 模式，您无法使用 SOURCE 键选择 DMR 模式。

同样地，所有正在播放信息均由服务器端控制，您无法在 R5 上更改任何设置。

如需了解更多信息，请参考您设备或应用的说明文档，或访问 www.ruarkaudio.com/support。

使用 DLNA 媒体传输需要将 R5 连接至您的 Wi-Fi 网络，因此，我们建议您进行设置，保持网络连接。参见“系统设置”章节。

网路音乐服务

R5 支援下列的网路音乐服务。

Spotify Connect 声破天

欲知更多详情, 请上, www.spotify.com

以更好的音质享受声破天的音乐。

- 1 将你的R5 跟无线网路连接。
- 2 打开在同一个无线网络上的手机; 平板或是手提电脑内的声破天软体。
- 3 播放一首曲目, 然后点选可用的播放设备。
- 4 点选R5即会开始播放。

Amazon Music 亚马逊音乐

欲知更多详情, 请上, www.amazon.com

Deezer

欲知更多详情, 请上, dizr.fm/airable

TIDAL

欲知更多详情, 请上, tidal.com

請注意多區模式不支援 高品質 TIDAL 音樂, 要在該模式下收聽 TIDAL 音樂, 須利用 Ruark Link 軟體先把音質調整成一般格式

支援的音乐播放服务可能会在未事先告知的情况下产生变动。



Line in 和 Optical

您可以通过连接 Line In 收听外部类比格式音乐, 也可通过连接 Optical 收听外部数位格式音频。

唱机

您的 R5 中集成有一个高保真唱头前置放大器, 可供动磁 (MM) 唱机的唱头使用。

该唱头放大器不适用于动圈唱头。

如需将唱机与 R5 相连, 我们建议使用高质量的唱机连接线。

输入级别调节

为实现最佳性能, 我们建议您平衡设置外部设备上 (例如随身听或唱机) 的音量级别, 以便其音量与内部音源 (例如 CD 或 USB) 的音量保持一致。

如果其音量较低, 则提高其输入级别。

如果其音量较高或有失真, 则降低其输入级别。

如需调节输入级别, 请选择 MENU > Input level, 然后选择所需级别。

为实现最佳音频性能, 我们建议您通过调节输入级别来平衡外部设备的音量。

Line in 级别

- 3dB (適用於有較高強度訊號輸出的設備)

+ 0dB (適用於有標準2.1Vrms 線性訊號輸出的設備)

+ 6dB (預設輸出強度)

+ 12dB (適用如: 帶較高耳機訊號輸出的智能手機)

+ 18dB (適用如: 帶常規耳機訊號輸出的智能手機)

+ 24dB (適用如: 帶較低耳機訊號輸出的智能手機)

唱机输入级别

本机的设计适用于大多数的动磁 (MM) 唱头, 请查看您唱头的规格, 选择最适合的设置。

- 3dB (6-8mV)

0dB (4-6mV)

+ 3dB (3-4mV)

+ 6dB (2-3mV)

如果您的外部音源有音量控制功能, 您可能还需对其进行调节。

Multi-room

本设备完全兼容 Ruark Audio Multi-room 功能, 支持将音乐从一个房间无缝串流至另一个房间。

首先, 您必须创建一个最多包含 6 个设备的组, 各个设备需能同步播放相同的音频。创建组后, 即可将其他设备添加至该组中。

要创建组, 请选择 MENU > Multi-room > Create new group, 输入组的名称之后选择 OK。从包含网络上其他兼容设备的列表中选择 5 个设备加入该组, 然后按下 MENU 键确认您的选择并退出。完成后, 该组中的所有设备即可同步播放音频。

要将设备添加至当前组, 请选择 MENU > Multi-room > Add to group

要将其他设备从当前组中移除, 请选择 MENU > Multi-room > Remove from group

要将当前设备从组中移除, 请选择 MENU > Multi-room > Leave group

要删除当前组, 请选择 MENU > Multi-room > Dissolve group。该组即会解散, Multi-room 播放也会停止。

您也可使用 Ruark Audio Link 应用来设置和控制 Multi-room 播放。

如需获取更多信息, 请访问 www.ruarkaudio.com/support

ZH-S

请注意多区模式不支援 FLAC 或是基于 FLAC 格式的高品质 TIDAL 音乐。

应用控制

您也可使用 Ruark Audio Link 应用来控制 R5 和设置 Multi-room 播放。您可通过 Apple/Android 应用商店下载该应用。

如需获取更多信息,请访问 www.ruarkaudio.com/ink



应用访问 PIN 码

设置一个 PIN 码来限制他人访问您的 R5, 确保仅授权用户能通过 Ruark Audio Link 控制 R5。

MENU > System > Network > App access PIN。

闹钟、暂停和睡眠

设置闹钟

屏幕上的闹钟图标表示闹钟有效, 闹钟响起时, 该图标会闪烁。

选择 MENU > System > Date and time > Alarms, 然后通过控制旋钮来选择闹钟 1 或闹钟 2。

选择闹钟响起的时间 (关闭、每天、一次、周末或工作日), 设置好时间后选择闹钟播放的内容: 电台、CD、Spotify 预设或铃声, 然后设置音量。最后, 选择 save 保存闹钟并退出设置菜单。

注意: 无法使用蓝牙音源、USB 或网络音乐服务器作为闹钟播放的内容。

暂停

按下控制旋钮可暂时将响起的闹钟静音, 再次按下可增加暂停时间 (5、10、15 或 30 分钟)。

要关闭响起的或处于暂停模式的闹钟, 请按住控制旋钮两秒。

睡眠定时器

要设置 R5 在多长时间后自动切换至待机模式, 请选择 MENU > System > Date and time > Sleep。

选择想要的延迟 (关闭、15、30、45 和 60 分钟), 最后按下旋钮确认选择。显示屏随后会变暗至待机模式时的亮度, 并返回“正在播放”屏幕且显示睡眠图标。

规格

放大器和扬声器

2 × 75mm 钹扬声器
130mm 长冲程低音单元
90W Class AB 功率放大器
集成式动磁唱机前置放大器
增强型数字 3D 音频处理器

调谐器

DAB、DAB+ 和带 RDS 的 FM 调谐器
75 欧姆 F 型 DAB/FM 天线输入

CD 播放器

CD、CD-ROM、CD-R/RW 光盘
MP3、WMA, 最高 320 kbit/s

数字音频

发烧级 32-bit 112dB 音频立体声 DAC
网络电台、Spotify Connect、UPnP™ DLNA
802.11b/g Wi-Fi, 支持 WEP、WPA 和 WPA2 加密
MP3、WMA、AAC、FLAC、WAV
A2DP、aptX、aptX HD 蓝牙

输入和输出

动磁唱机输入 (RCA)
数字光纤 (TOSLINK)
线路输入 (RCA)
线路输出 (RCA)
以太网 (RJ45)
5W (5V 1A) USB
3.5mm 立体声耳机输出插口

功率

电源输入: 100-120/200-240 VAC 50 – 60Hz
保险丝: 250V T 3.15A
额定功耗: 13W
待机功耗: 2W

外观

尺寸: 高 142 × 宽 520 × 深 300 mm
重量: 9.5Kg

ZH-S

产品规格和设计可能随时更改, 恕不另行通知。

安全与法规信息

- 请阅读此用户指南并遵照所有说明,这将帮助您正确设置和操作此产品。
- 请留意所有警告信息并保存此用户指南以供日后参考。
- 由于可能导致触电的危险,请勿尝试使用已损坏的设备。
- 请勿打开机箱或移除任何面板以露出电子元件。里面没有任何用户可自行维修的元件。
- 请由合格的维修人员进行所有维修。当设备出现任何形式的损坏时,如电源线或插头损坏、液体溅入或物体掉入设备、设备暴露在雨中或潮湿环境中、不能正常工作或被摔落时,需对设备进行维修。
- 本设备只能在背面面板或附带电源上列出的交流电压下运行。在指定以外的电压下运行可能会导致设备出现不可逆转的损坏,并导致产品保修失效。
- 确保电源插头或电源连接器插入本机后易于触及,以便需断开主电源连接时操作。
- 电源适配器、电源插头或电源连接器必须从插座上拔下,才能将系统与电源完全断开。
- 不要在设备上或附近放置任何明火,如点燃的蜡烛。不要安装在散热器、炉子或其他产生热量的设备(包括放大器)等热源附近。
- 避免暴露于极高或极低的温度下。
- 只能使用为此设备指定的专用附件/附属装置。不得改装系统或附件。未经授权的改装可能会危及安全性、法规合法性和系统性能。
- 只能使用提供的天线或经批准的替代品。
- 为了减少火灾或触电的危险,请勿将设备暴露在雨中或潮湿环境中。请勿将本设备暴露于滴水或溅水,并且不要在设备上或附近放置装有液体的物品,如花瓶。与任何电子产品一样,请注意不要让液体溅入系统的任何部分。液体有导致故障和/或火灾的风险。
- 在雷电天气或长时间不使用时,请拔掉本设备的电源,以免损坏本设备。
- 为了防止火灾或触电危险,请避免墙壁插座、延长线或集成电源插座过载。
- 长期使用大音量可能会导致听力受损。使用耳机时最好避免使用最大音量,特别是长时间使用时更应注意。
- 请勿将此设备安装在密闭空间内。为确保通风,请始终在设备周围留出至少 10 厘米的空间,确保窗帘或其他物体不会遮住设备上的通风口。



纽扣式锂电池安全通知。遥控器包含纽扣式锂电池, 如果误食, 可能会导致化学灼伤。将新旧电池放置在儿童无法接触到的地方。如果您认为电池被误食, 请立即就医。请勿触摸泄漏或损坏的电池。如果电池更换不正确, 则有爆炸危险。仅用相同或等效的型号替换。

故障排除

如需产品帮助, 请参阅我们网站支持板块中的 FAQ (常见问题) 页面。

如需获取更多信息, 请访问 www.ruarkaudio.com/support

ZH-S

质保信息

购买国家的分销商为在英国以外购买的产品提供质保。有关详细信息，请联系您当地的 Ruark 经销商或代理商。

本质保不得以任何方式更改或取消买方的法定权利。如有错漏，另行更正

一般注意事项

用柔软的无绒毛掸子或稍微润湿的布擦拭。不要使用蜡喷雾剂或其他物质，否则可能会损坏表面光洁度或降低其性能。

请勿将本机暴露在阳光直射、高湿度、灰尘、过度振动或极端温度下，这些都会影响设备的表面光洁度、性能和可靠性。

建议的工作温度范围为 5°C 至 40°C。

天然木材装饰音箱会随时间而变化，变亮或变暗，特别是暴露在阳光下时。

版权和商标

© 2018 Ruark Audio 保留所有权利。Ruark Audio、Ruark Audio 徽标和其他 Ruark Audio 标志由 Ruark Audio 拥有，可能已经注册。所有其他商标均为其各自所有者的财产。对于本手册中可能出现的任何错误，Ruark Audio 不承担任何责任，其中包含的信息可能会更改，恕不另行通知。

Bluetooth® 和相关徽标是 Bluetooth SIG, Inc. 拥有的注册商标。

Qualcomm aptX 和 aptX HD 是 Qualcomm Technologies International, Ltd. 的产品。

Spotify 软件受以下第三方许可证的约束：

www.spotify.com/connect/third-party-licenses

所有其他商标均为其各自所有者的财产。

ruarkaudio

59 Tailors Court, Temple Farm Industrial Estate,
Southend on Sea, Essex, SS2 5TH, UK
+44 (0) 1702 601 410 www.ruarkaudio.com

英国设计



20190430.1



高保真音樂系統

User guide	EN
ユーザーガイド	JA
사용자 안내서	KO
使用说明书	ZH-S
使用說明書	ZH-T

ruarkaudio

感謝您選擇我們的 R5 高保真音響系統。

請閱讀本用戶指南，以便讓 R5 給您帶來最好的體驗。

在妥善使用的情况下，我們相信 R5 能持續數年為您提供聽覺享受，若您需要任何幫助或想提供建議，請隨時聯繫我們。作為一家家族經營的英國公司，客戶服務是我們引以為傲的方面，我們亦會始終如一地堅持將客戶服務做到最好。

再次致謝，感謝您選擇 Ruark Audio。

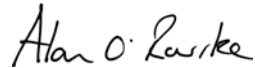
A handwritten signature in black ink that reads "Alan O'Rourke". The signature is written in a cursive, flowing style.

Alan O'Rourke

創始人兼常務董事

目錄

包裝內容	4	網路音樂服務	25
控制按鈕	5	Line in 和 Optical	26
概覽	6	唱機	26
首次使用	8	輸入級別調節	26
常用功能	10	Multi-room	27
系統設置	13	應用控制	28
FM 電台	15	鬧鐘、暫停和睡眠	28
DAB 電台	16	規格	29
網絡電台	17	安全與法規信息	30
CD 播放器	19	故障排除	31
藍牙	20	質保信息	32
音樂播放器	22	一般注意事項	32
DLNA 媒體串流	24	版權和商標	32

包裝內容

請確認包裝內包含下列所有部件。

若部件不齊，請勿使用 R5。若您是在英國購買本產品，請直接聯繫我們，若購買地是英國以外的國家/地區，請聯繫您的 Ruark Audio 經銷商。

1. R5
2. 遙控器
3. 遙控器電池 (CR2032)
4. 天線扳手
5. 拉桿天線
6. 電源線
7. 用戶指南和其他文檔

若方便，請保留包裝紙箱和所有包裝材料。

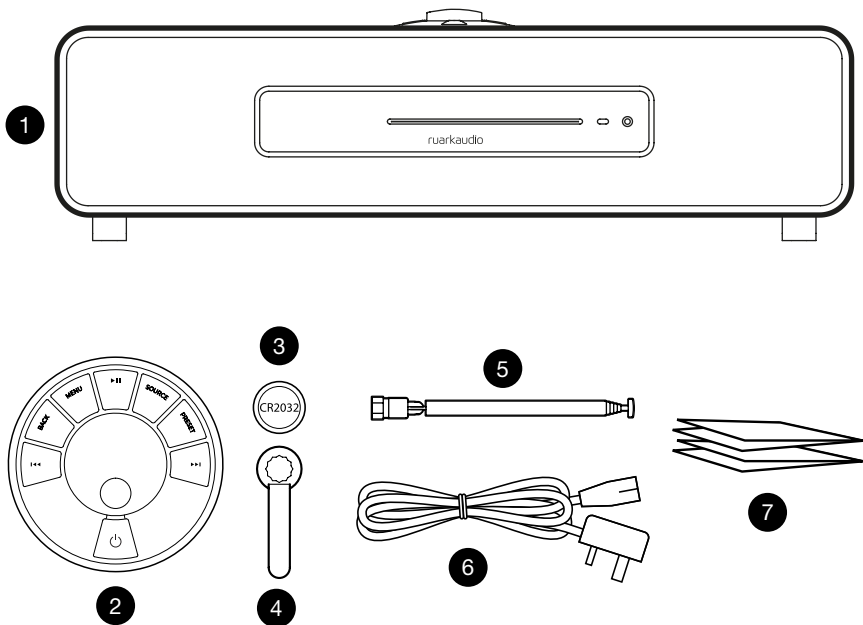

控制按鈕

R5 上的控制按鈕和遙控器上的控制按鈕完全一樣。

11. 待機

12. 控制旋鈕/選擇

處於“正在播放”界面時，旋轉可調節音量

旋轉可瀏覽菜單、歌曲或電台列表*

按下進行選擇

13. ►► – 按下可切換至下一電台或歌曲，按住可快進

14. ◀◀ – 按下可切換至上一電台或歌曲，按住可快退

15. PRESET – 按下可切換至已保存的電台，按住兩秒可保存電台

16. SOURCE – 按下可更改音頻源

17. ►|| – 按下可播放/暫停歌曲，或使音頻輸入和電台靜音

18. MENU – 按下可查看菜單

19. BACK – 按下可返回之前的菜單或列表屏幕

20. 指示燈

在 R5 上，指示燈亮起表示音樂系統已啟動，藍牙設備可供配對時或使用遙控器時指示燈會閃爍。

在遙控器上，按下按鍵或使用控制旋鈕時，指示燈會閃爍。電池電量低時，指示燈會從藍色變為琥珀色。

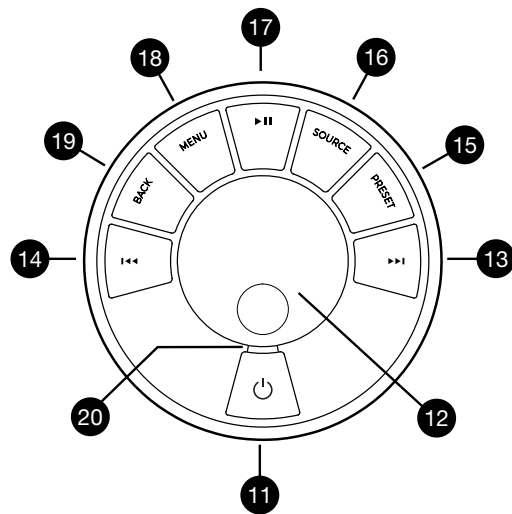

ZH-T

*您也可按下 ►► 或 ◀◀ 來瀏覽菜單、歌曲、音源或電台列表

按鍵時間很重要

按下 = 輕觸或按壓，然後立即放開

按住 = 按下兩秒之後再放開

概覽

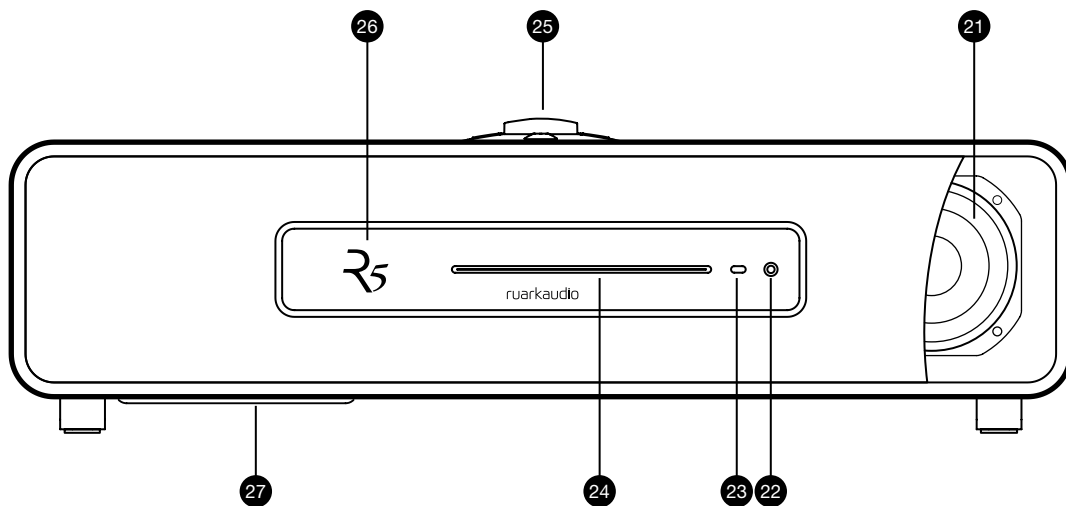

- 21. 雙同軸立體聲單元
- 22. 耳機輸出 (3.5mm 插孔)
- 23. CD 彈出按鈕
- 24. 吸入式 CD 口

- 25. 控制按鈕
- 26. OLED 顯示屏
- 27. 超重低音單元

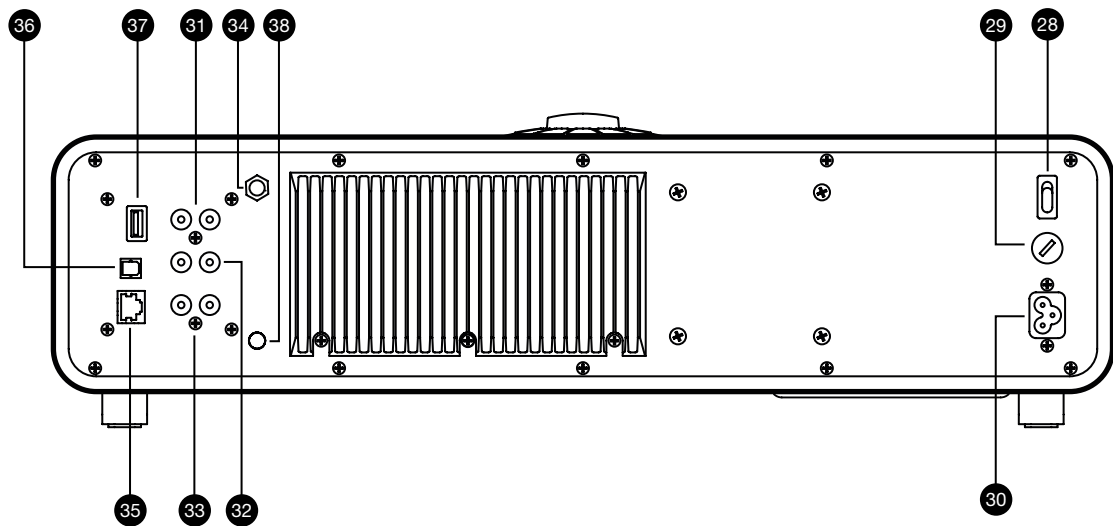

ZH-T

- | | |
|-----------|---------------|
| 28. 電源開關 | 34. DAB-FM 天線 |
| 29. 電源保險絲 | 35. 以太網 |
| 30. 電源線插口 | 36. 光纖輸入接口 |
| 31. 唱機輸入 | 37. USB |
| 32. 輸入接口 | 38. 接地端子 |
| 33. 輸出接口 | |

首次使用

1 安裝遙控器電池

輕輕地取下磁性鋼座，將遙控器面朝下放置，然後將電池（型號 CR2032）推入電池槽內，確保電池帶“+”號的一面朝上。將鋼座裝回原位。

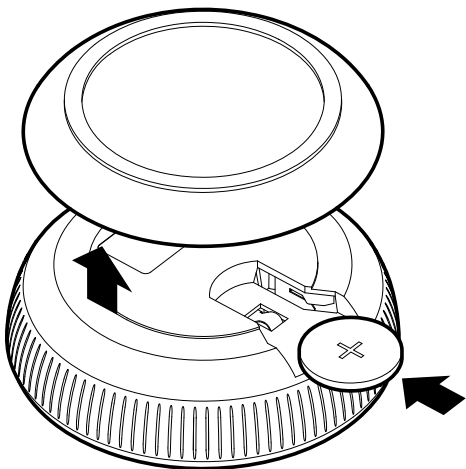

請注意，與主機完成配對前遙控器可能無法使用（參見步驟 6）

2 連接天線

將天線插入 R5 背面的 DAB/FM 天線接口，然後使用隨機附帶的扳手輕輕擰緊

3 連接交流電源

將電源線插入音響系統背面的電源插口，然後將其接入交流電源插座。

4 開機

將音響系統背面的電源開關切換至“ON”。現在，R5 即進入待機狀態。

要啟動 R5，請按下機殼上控制按鈕中的待機鍵，然後屏幕上會出現 R5 徽標。



5 選擇語言

旋轉控制旋鈕，直至所需語言為高亮顯示，然後按下選擇鍵。

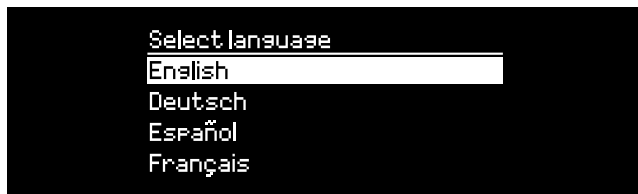

6 遙控器配對

提示您進行遙控器配對時，請將遙控器放置於離顯示屏很近的位置，然後按下選擇鍵。

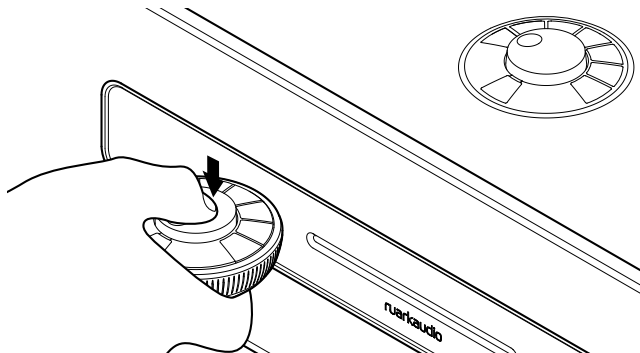

遙控器配對成功時，會出現確認畫面，這時遙控器即可正常使用，按下選擇鍵可繼續。

一般情況下無需再次配對。確實需要再次配對時，您僅需將遙控器放置在離顯示屏很近的地方，然後按住任意鍵，直至出現確認信息。您可在任何模式下進行此操作。

7 設置嚮導

首次啟動 R5 時，設置嚮導會幫您配置時間及連接至 Wi-Fi 網絡。



要啟動設置嚮導，請旋轉控制旋鈕以高亮選項 YES，然後按下旋鈕進行選擇。若選擇 NO，則會在不配置時間/日期和網絡設置的情況下啟動 R5。

8 選擇音源

設置完成後，R5 會顯示一個可用音源的菜單列表。使用控制旋鈕選擇一個音源然後按下選擇鍵。

9 盡情享受音樂吧！

ZH-T

常用功能

開機和待機

按下待機鍵以打開您的音響系統。再次按下可切換至待機模式。

“正在播放”界面

在未調整設置的情況下，屏幕會顯示類似於下方圖示：時鐘位於上部，下部為電台/歌曲/專輯/藝術家信息。

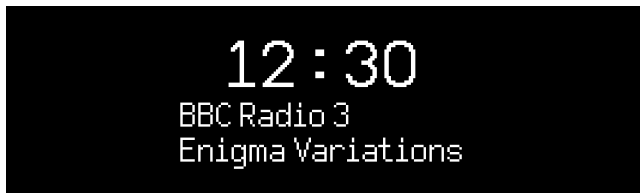

對應功能激活時，屏幕上會分別顯示下列圖標。

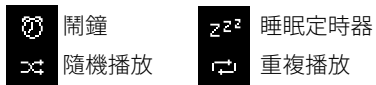

菜單屏幕

您可在菜單中設置各種選項，例如調節低音和高音。要更改設置，請按下 MENU 鍵以顯示可用選項列表，然後旋轉控制旋鈕，直至要更改的選項高亮顯示，然後按下旋鈕確認選擇。

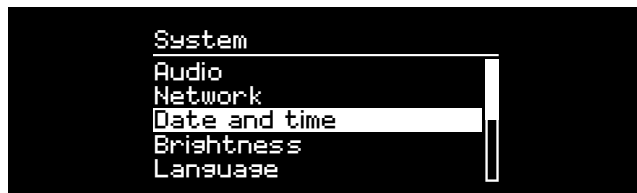

瀏覽菜單、歌曲和電台列表

要更改設置 – 按下 MENU 鍵

要在各選項之間滾動 – 旋轉控制旋鈕

要選擇選項 – 按下控制旋鈕

要退出菜單 – 按下 MENU 鍵或等待數秒

要返回之前的菜單/列表 – 按下 BACK 鍵

按鍵時間很重要

按下 = 輕觸或按壓，然後立即放開

按住 = 按下兩秒之後再放開

調節音量

在任意“正在播放”界面，旋轉控制旋鈕。

揚聲器音量和耳機音量需分別調節，因此，耳機插入時音量會顯示為 Volume (HP)。

請注意：屏幕上顯示菜單或歌曲/電台列表時，旋轉控制旋鈕會在菜單中滾動，而不會更改音量。

更改音源

按下 SOURCE 鍵查看當前音源，然後旋轉控制旋鈕瀏覽音源列表，之後可按下旋鈕選擇當前顯示的音源。（也可反復按下 SOURCE 鍵來瀏覽音源列表，而不用旋轉旋鈕。）

A black rectangular box with the text "Internet radio" centered in white.

Multi-room

本設備完全兼容 Ruark Audio Multi-room 功能，支持將音樂從一個房間無縫串流至另一個房間。查看“Multi-room”部分了解更多信息。

暫停歌曲或靜音

按下 ►|| 鍵，再次按下該鍵可恢復收聽。

播放上一首/下一首

按下 ►► 鍵可跳轉至文件夾或專輯中的下一首，按下 ◀◀ 鍵可重新播放當前歌曲，再次按下可跳轉至上一首。

歌曲快進/快退

按住 ►► 或 ◀◀ 鍵（使用藍牙時可能不適用）。

更改 FM 電台

按下 ►► 或 ◀◀ 鍵，搜索下一個或上一個電台。查看“FM”章節了解更多信息。

更改 DAB 電台

按下 ►► 或 ◀◀ 鍵，調整到下一個或上一個電台。

您也可選擇 MENU > Station list，查看多行顯示的電台列表。

查看“DAB”章節了解更多信息。

更改電台或歌曲信息

您可從 MENU > Info 中選擇一個選項來更改顯示的電台/歌曲信息。

要返回之前的菜單或電台列表，按下 BACK 鍵

保存預設電台

按住 PRESET 鍵，直至屏幕上顯示“Save preset”，然後旋轉控制旋鈕選擇預設號碼，然後按下旋鈕即可保存當前電台。預設值要么顯示電台名稱、頻率要么顯示 “[Not set]”。



如果在現有預設值上保存電台，則新電台會覆蓋之前的預設值。

播放預設電台

按下 PRESET 鍵，旋轉控制旋鈕瀏覽預設電台列表，然後按下旋鈕選擇電台進行播放。



連接藍牙設備

將音源切換為藍牙後，R5 會自動嘗試連接上一次連接的設備。如果藍牙設備尚未配對或之前配對的設備不可用，R5 會進入配對模式。查看“藍牙”章節了解更多信息。

耳機

將耳機連接至 R5 正面的 3.5mm 立體聲插孔。

耳機音量和揚聲器音量需分別調節，因此，插入耳機時音量會顯示為 Volume (HP)。

USB 充電

R5 的 USB 插孔的額定功率為 5W (5V 1.0A)，能為大多數智能設備及 USB 供電的附件供電。但是，有些大功率設備（例如某些平板電腦和智能手機）的充電速度可能會變慢或完全無法充電。

請注意：MENU > System settings > Audio 的意思是，按下 MENU 鍵，選擇 System settings，然後選擇 Audio 選項

系統設置

低音, 超重低音和高音

MENU > System > Audio > Bass, Treble or Sub level
使用控制旋鈕調整低音和高音級別, 然後按下旋鈕保存設置。

響度

響度會自動增強低音量時的高音和低音頻率。
MENU > System > Audio > Loudness

3D 音效

3D 音效會拓寬立體聲聲場, 帶來更加身臨其境的音響效果。
MENU > System > Audio > 3D

日期和時間

MENU > System > Date and time
日期和時間會自動與通過 DAB、網絡 和 FM 廣播的所在國時間信號同步 (FM 時間同步有時可能無法使用)。
您也可關閉自動更新, 採用手動更改時間和日期格式的方法設置時間。

顯示屏亮度

MENU > System > Brightness
可分別調節 R5 處於啟動時和待機時的顯示屏亮度。
亮度設置為 0 時, 顯示屏會在數秒後自動關閉。按下任何按鍵顯示屏都會短暫亮起。
R5 待機時, 您也可調節其待機亮度, 只需按下 ►► 或 ◀◀ 即可。

語言

MENU > System > Language
更改菜單語言。

軟件更新

MENU > System > Software update
R5 已設為自動檢查軟件更新。如有可用更新, 會詢問您是否下載和安裝更新。
警告: 進行軟件更新時切斷電源可能會對 R5 造成永久性損害。

恢復出廠設置

MENU > System > Factory reset
重置所有設置並清除預設值。

ZH-T

當前保存的設置會以星號標記 (*)

設置嚮導

MENU > System > Setup wizard

運行設置嚮導，引導您設置時鐘和網絡。

空間待機

超過 20 分鐘沒有音頻輸入時，R5 會自動切換至待機模式。如需更改此設置，請選擇 MENU > System > Inactive standby。

網絡嚮導

如需嚮導流程引導您連接 Wi-Fi 網絡，請選擇

MENU > System > Network > Network wizard。

網絡配置文件

R5 會自動嘗試連接至之前連接過的所有網絡。

要查看已保存的網絡列表，請選擇 MENU > System > Network > Network profile。要刪除不想連接的網絡，請將其高亮顯示，然後按下控制旋鈕並選擇 YES。

保持網絡連接

MENU > System > Network > Keep connected

選擇 R5 是否始終保持 Wi-Fi 網絡連接，包括待機模式下（默認設置）。我們建議您將其設置為 Keep Connected，這可保證您可始終使用 Spotify 或 DLNA 音樂串流連接您的 R5。若您已將時鐘設置為通過網絡更新，我們也建議您採用此設置。

系統信息

顯示 R5 的詳細信息，包括軟件版本、獨有廣播標識碼以及友好名稱。

高級網絡設置

有經驗的用戶可使用高級網絡設置進行手動配置或診斷並解決網絡問題。

友好名稱

友好名稱是指 R5 在網絡、Spotify 和藍牙上顯示的名稱。您可將其更改為更具描述性的名稱，例如“Ozzie's R5”或“Living room R5”。

您也可在瀏覽器上查看 R5 的 Web 頁面，查看其狀態和更改友好名稱。在 Windows 中，R5 一般會顯示為媒體設備，雙擊該圖標即可在瀏覽器中打開配置頁面。

如需獲取更多信息，請訪問 www.ruarkaudio.com/support

FM 電台

收聽 FM 時，R5 會顯示電台名稱以及其他可用的 RDS/RBDS* 節目信息。

*無線電數據系統/無線廣播數據系統



更換電台

按下 ►► 或 ◀◀ 鍵，自動調頻至下一個可用的 FM 電台。若 RDS/RBDS 不可用，則會顯示頻率。



掃描設置

您可將掃描設置更改為僅在信號強的電台停留，選擇 Menu > Scan setting > Strong stations only。

節目信息

從 MENU > Info 中選擇電台文本、節目類型、頻率、信號強度和日期。

手動調頻

選擇 MENU > Manual tune，然後可通過旋轉控制旋鈕或按下 ►► 或 ◀◀ 鍵來更改頻率。

保存預設

您可在預設列表中保存 10 個 FM 電台。僅當 RDS/RBDS 可用時才會保存電台名稱。參見“常用功能”章節。

播放預設

參見“常用功能”章節。

強制單聲道

FM 信號變弱後，嘶嘶聲會增強。要減小嘶嘶聲，請選擇 Menu > Mono。

要進一步減小信號較弱的 FM 電台所造成的嘶嘶聲，我們建議關閉 3D 音效

DAB 電台

收聽 DAB/DAB+ 時，R5 會顯示電台名稱以及其他可用的 DLS* 節目信息。

首次使用 R5 時，或電台列表為空時，設備會自動進行完整掃描，以確定可用的電台。

*動態標記段

更換電台

要查看可用的 DAB 電台，請選擇 MENU > Station list 或按下 ►► 或 ◀◀，高亮想要收聽的電台，然後按下選擇鍵。



節目信息

從 MENU > Info 中選擇電台文本、節目類型、信號強度、信號格式和日期。

保存預設

您可在預設列表中保存 10 個 DAB 電台。參見“常用功能”章節。

播放預設

參見“常用功能”章節。

次級服務

有些 DAB 電台有一個或多個與之相關的次級電台。如果存在次級電台，則會在當前電台列表裡的電台名稱後顯示“>>”符號。

次級電台名稱前標有“<<”符號。

電台排序

DAB 電台列表可按 Alphanumeric、Ensemble 或 Valid 排序。Alphanumeric 排序會將電台依照字母數字順序進行排序，Ensemble 排序會將相同廣播公司的電台分在一起，Valid 會優先顯示可用的電台，並將無效的電台（用“?”標記）排在最後。

要更改電台排序方式，請選擇 Menu > Station order 然後選擇 Alphanumeric（默認）、Ensemble 或 Valid。

無效電台的名稱前標有“?”符號

電台掃描

若電台列表為空，則切換至 DAB 後會立即自動開始完整掃描。

不管如何，我們都建議您時不時地進行一次完整掃描以更新電台列表，原因如下：

- 可能會掃描到新的電台
- 有些電台會關閉或無法繼續接收
- 之前掃描時的信號弱（例如天線未正確安裝）
- 您將音響移到不同的位置

要進行完整掃描，請選擇 MENU > Scan。

刪除信號弱或無效的電台

信號弱（雜音）或無效電台的名稱前標有“？”符號，可通過 MENU > Prune 來刪除。

網絡電台

R5 可播放全球範圍內的數千個網絡電台和播客廣播（需連接網絡）。

主菜單

首次收聽網絡電台時，您會看到此模式的主菜單。



ZH-T

如果之前使用 R5 收聽過網絡電台，則它會自動播放最近收聽的電台。

最近收聽

要訪問最近收聽的電台列表，請選擇 MENU > Last listened。

首次使用 R5 時，該列表為空。

電台列表

您可選擇 MENU > Station list 瀏覽或搜索電台詳細列表，然後從各種選項中選擇，例如流派、位置和人氣。

“正在播放”信息

屏幕上會顯示電台名稱以及其他信息，例如藝術家和歌曲名稱。要更改顯示的內容，請選擇 MENU > Info，然後從電台文本、流派、信號質量、歌曲名稱、位置和日期中選擇。

搜索電台

如需搜索電台，請選擇 MENU > Station list > Stations > Search stations，然後輸入想要搜索的電台名稱。

播客

許多電台會設有相關的播客，您可參照網絡電台，瀏覽和搜索這些播客。

靜音

按下 ►|| 鍵即可靜音，再次按下該鍵可恢復收聽。

保存預設

您可在預設列表中保存 10 個網絡電台。參見“常用功能”章節。

播放預設

參見“常用功能”章節。

Ruark 電台門戶

除使用預設外，網絡電台功能中還提供了兩種方式來儲存和整理您最喜歡的電台，但需訪問 Ruark 網絡電台門戶。

訪問 www.ruarkaudio.com/radiportal 獲取更多信息。

您需要用到您的音響的獨有門戶訪問代碼，請選擇 Menu > Station list > Help > Get access code 並做好記錄。

收藏夾

此功能類似於保存預設，區別在於這些電台是保存在網絡上，即 Ruark 電台門戶上。這意味著您可通過使用同一帳戶註冊的任何 Ruark 網絡電台產品訪問收藏的電台。

要收藏電台，請按住控制旋鈕，直至屏幕顯示 Favourite added。在電台門戶上註冊您的 R5 後才可使用此功能。

我添加的電台

您可訪問 Ruark 網絡電台門戶，手動添加列表中沒有的電台。通過這種方法添加的電台可通過 MENU > Station list > My added stations 訪問。

CD 播放器

如需插入 CD, 請將其輕輕推入 CD 槽內。加載完成後, CD 會自動開始播放。

“正在播放”信息

一般而言, 音頻 CD 會顯示歌曲編號和時間, MP3 CD 會顯示歌曲和專輯名稱。

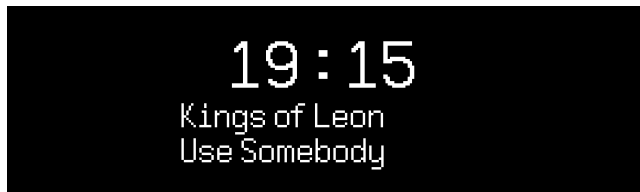

如需更改顯示的內容, 請前往 MENU > Info, 然後從專輯和藝術家、進度條或文件名 (選項會根據 CD 類型而不同) 中選擇。

播放/暫停

按下 ▶|| 鍵, 播放或暫停歌曲

停止播放

長按 ▶|| 鍵

跳過歌曲

按下 ▶▶| 或 |◀◀ 鍵, 跳轉至下一首或上一首

快進或快退

按住 ▶▶| 或 |◀◀ 快進或快退

彈出

按下 CD 槽旁的彈出按鈕

隨機播放

要隨機播放歌曲, 請選擇

MENU > Shuffle > On

重復播放

要重復播放一首或全部歌曲, 請選擇

MENU > Repeat > One 或 All

MP3/WMA/AAC 唱片上的所有文件夾結構都會被忽略, 所有歌曲都會顯示在單個列表中

無法播放有版權保護的 WMA 和 AAC 文件

藍牙

R5 可支持播放以 aptX 格式儲存的 CD 音質的流媒體文件，以及可播放 24-bit 高解析度流媒體的 aptX HD。R5 會使用藍牙設備支持的最高質量的連接方式，自動建立藍牙連接。

藍牙設備配對

更改藍牙源後，請耐心等待直至屏幕上出現 Awaiting connection... 且機殼頂部的指示燈閃爍。

然後通過智能設備上的藍牙設置，將其與 R5 配對。配對成功後，R5 會顯示在設備的已配對設備列表中，顯示為 Ruark R5*。連接成功後，屏幕上會顯示 BT Connected + 您設備的名稱 (例如 Ozzie's phone)。

有時可能需等待數秒，R5 才會顯示在您設備的列表中。在有些情況下，您可能需要輸入配對密碼“0000”。

如果數分鐘之後仍未連接成功，R5 會停止嘗試連接並顯示 No connection。要連接設備，請選擇 MENU > Connect device。

連接您的藍牙設備

切換至藍牙後，R5 會顯示 Connecting，此時 R5 會嘗試連接上一次配對的設備。

如果該設備不可用，屏幕上會顯示 Awaiting connection... 要與 R5 建立連接，請確保您的設備已開啟藍牙功能，然後從藍牙設備的配對設備列表中選擇 Ruark R5*。

*友好名稱

在您的藍牙設備上，R5 會顯示為 Ruark R5，但您可將其更改為更具描述性的名稱，例如“Ozzie's R5”或“Living room R5”。參見“系統設置”。

播放音頻

連接完成後，藍牙設備上的音頻會通過 R5 播放。如需了解播放藍牙設備上的音頻的更多信息，請參考設備的說明文檔。

注意：您可能需要在設備上選擇將 Ruark R5 或藍牙作為音頻輸出。

暫停歌曲

按下 ►|| 鍵，再次按下該鍵可繼續播放。

播放上一首/下一首

按下 ►► 鍵可跳轉至文件夾或專輯中的下一首，按下 ◀◀ 鍵可重新播放當前歌曲，再次按下可跳轉至上一首。

調節音量

我們建議您調節藍牙設備的音量，以便播放音量與其他音源一致。您可使用 R5 上的音量控制來調節整體播放音量。

“正在播放”信息

如果您的藍牙設備和應用支持藍牙元數據，則屏幕上會顯示藝術家、專輯和歌曲名稱。您也可選擇顯示所連接藍牙設備的名稱。從 MENU > Info 中選擇想要顯示的內容。

工作範圍

一般情況下，離 R5 10 米 (30 英尺) 內均可使用，但牆之類的障礙物會縮短此距離。

斷開當前連接設備

要斷開當前連接設備並連接新設備，請選擇 MENU > Connect device。

配對其他設備

最多可配對 7 個設備，但一次只能從一個設備上播放音頻。

清除配對設備列表

如果在連接藍牙設備時遇到問題，我們建議您清除所有配對信息。要清除所有配對信息，請選擇 MENU > Forget devices。

重新與 R5 配對前，您還需從藍牙設備上的已配對設備列表中刪除 Ruark R5。

如需獲取更多信息，請訪問 www.ruarkaudio.com/support

R5 上的藍牙功能無法連接藍牙耳機

音樂播放器

您可使用音樂播放器來播放存儲在本地網絡上的計算機、U 盤或可移動設備中的音頻文件。

USB 音樂播放器

要播放 USB 大容量存儲設備 (必須為 FAT32 格式)，例如 U 盤、USB 硬盤上的音頻文件，請將其連接至 R5 背面的 USB 插孔。

首次連接 USB 大容量存儲設備時，R5 會自動詢問您是否需要查看歌曲列表。其他情況下如需查看歌曲列表，請選擇 Menu > Music player > USB。



網絡音樂播放器

R5 完全兼容 DLNA，可播放存儲在本地網絡中其他設備共享媒體庫中的音樂。共享媒體庫可位於筆記本電腦、智能手機或平板設備上，也可位於專門的音樂服務器上，例如 NAS 盤 (網絡附加存儲盤)。

大多數運行 Windows 系統的電腦都已經配置好，可用作媒體服務器。大多數 NAS 盤 也一樣。此外，有些路由器也可用作媒體服

務器。Mac、iOS、Linux、Android、Windows phone、Blackberry 和 Symbian 系統上都有許多應用程序可將 MP3 播放器、智能手機或平板設備轉換為音樂服務器。

要播放本地網絡設備上共享的音樂，請選擇 Menu > Shared media。R5 完成網絡中的共享媒體掃描後，會顯示一份音樂服務器列表，其中包括計算機名稱和共享媒體名稱，例如 <Ruark-Laptop: Ozzie Music>。

下級菜單由該媒體服務器生成。大多數情況下，您可按流派、文件夾、藝術家和專輯等選項進行瀏覽。

如果 R5 未連接到網絡，它會嘗試連接。

如需獲取更多信息，請訪問 www.ruarkaudio.com/support

瀏覽和播放音樂

旋轉控制旋鈕滾動瀏覽歌曲列表，然後按下旋鈕，打開高亮的文件夾/專輯或播放歌曲。

要返回之前的屏幕，請按下 BACK 鍵。

暫停歌曲

按下 ►|| 鍵，再次按下該鍵可繼續播放。

跳過歌曲

按下 ►► 鍵可跳轉至文件夾或專輯中的下一首，按下 ◀◀ 鍵可重新播放當前歌曲，再次按下可跳轉至上一首。

快進或快退

按住 ►► 或 ◀◀ 進行快進或快退。

R5 無法播放有版權保護的 WMA 和 AAC 歌曲。

隨機播放

要隨機播放歌曲，請選擇 MENU > Shuffle play 然後按下控制旋鈕打開或關閉隨機播放。

注意：如果文件夾中含有大量歌曲，此功能可能會無法使用。

重複播放

要重複播放單首歌曲或當前文件夾中的全部歌曲，請選擇 MENU > Repeat play 然後按下控制旋鈕打開或關閉重複播放。

我的播放列表

您可創建自己專屬的播放列表，最多可包含 500 首歌曲。列表中的歌曲可來自任何可用媒體服務器和一個 USB 附加設備。要管理播放列表，請選擇 Menu > My playlist。

要將歌曲或文件夾添加至播放列表，請將其高亮顯示，然後按住控制旋鈕兩秒。

要從播放列表中移除歌曲，請在播放列表中高亮該歌曲，然後按住控制旋鈕兩秒。

請注意，R5 開機或待機時播放列表均會保存，但關閉 R5 後播放列表會被清空。

“正在播放”信息

一般情況下，會顯示歌曲名稱，歌曲名稱下方會顯示其他信息。要更改顯示的內容，請選擇 MENU > Info，然後選擇顯示專輯和藝術家信息、進度條或是數據格式。

刪除服務器

R5 會自動存儲會連接過的媒體服務器，當前不可用的媒體服務器名稱前會顯示“？”符號，例如 ?Home-Laptop。您可選擇 MENU > Prune servers > YES 來刪除不可用的服務器。

DLNA 媒體串流

您還可將兼容數字生活網絡聯盟 (DLNA) 的媒體服務器上的內容串流至您的 R5。這意味著您可在服務器上瀏覽音樂然後通過 R5 播放。Mac、iOS、Linux、Android 和 Windows phone 等系統上都有許多應用程序可將智能手機、平板設備或筆記本電腦轉換為 DLNA 媒體服務器。Windows Media Player 上甚至還有內置有“播放到”功能，您可使用該功能將計算機上存儲的音樂直接串流至 R5。

使用 DLNA 媒體串流功能時，R5 會被用作數字媒體接收器 (DMR)，因此，您可瀏覽智能手機或筆記本電腦上的音樂，然後通過網絡將其串流至 R5。

選擇 R5* 作為播放器時，R5 會自動轉換為 DMR 模式，您無法使用 SOURCE 鍵選擇 DMR 模式。

同樣地，所有正在播放信息均由服務器端控制，您無法在 R5 上更改任何設置。

如需了解更多信息，請參考您設備或應用的說明文檔，或訪問 www.ruarkaudio.com/support。

使用 DLNA 媒體傳輸需要將 R5 連接至您的 Wi-Fi 網絡，因此，我們建議您進行設置，保持網絡連接。參見“系統設置”章節。

網路音樂服務

R5 支援下列的網路音樂服務。

Spotify Connect 聲破天

欲知更多詳情, 請上, www.spotify.com

以更好的音質享受聲破天的音樂。

- 1 將你的R5 跟無綫網路連接。
- 2 打開在同一個無綫網絡上的手機; 平板或是手提電腦內的聲破天軟體。
- 3 播放一首曲目, 然後點選可用的播放設備。
- 4 點選R5即會開始播放。

Amazon Music 亞馬遜音樂

欲知更多詳情, 請上, www.amazon.com

Deezer

欲知更多詳情, 請上, dizr.fm/airable

TIDAL

欲知更多詳情, 請上, tidal.com

請注意多區模式不支援 高品質 TIDAL 音樂, 要在該模式下收聽 TIDAL 音樂, 須利用 Ruark Link 軟體先把音質調整成一般格式

支援的音樂播放服務可能會在未事先告知的情況下產生變動。



Line in 和 Optical

您可通過連接 Line In 收聽外部類比格式音樂，也可通過連接 Optical 收聽外部數位格式音頻。

唱機

您的 R5 中集成有一個高保真唱頭前置放大器，可供動磁 (MM) 唱機的唱頭使用。

該唱頭放大器不適用於動圈唱頭。

如需將唱機與 R5 相連，我們建議使用高質量的唱機連接線。

輸入級別調節

為實現最佳性能，我們建議您平衡設置外部設備上（例如隨身聽或唱機）的音量級別，以便其音量與內部音源（例如 CD 或 USB）的音量保持一致。

如果其音量較低，則提高其輸入級別。

如果其音量較高或有失真，則降低其輸入級別。

如需調節輸入級別，請選擇 MENU > Input level，然後選擇所需級別。

為實現最佳音頻性能，我們建議您通過調節輸入級別來平衡外部設備的音量。

Line in 級別

- 3dB (適用於有較高強度訊號輸出的設備)
- + 0dB (適用於有標準2.1Vrms 線性訊號輸出的設備)
- + 6dB (預設輸出強度)
- + 12dB (適用如：帶較高耳機訊號輸出的智能手機)
- + 18dB (適用如：帶常規耳機訊號輸出的智能手機)
- + 24dB (適用如：帶較低耳機訊號輸出的智能手機)

唱機輸入級別

本機的設計適用於大多數的動磁 (MM) 唱頭，請查看您唱頭的規格，選擇最適合的設置。

- 3dB (6-8mV)
- 0dB (4-6mV)
- + 3dB (3-4mV)
- + 6dB (2-3mV)

如果您的外部音源有音量控制功能，您可能還需對其進行調節。

Multi-room

本設備完全兼容 Ruark Audio Multi-room 功能, 支持將音樂從一個房間無縫串流至另一個房間。

首先, 您必須創建一個最多包含 6 個設備的組, 各個設備需能同步播放相同的音頻。創建組後, 即可將其他設備添加至該組中。

要創建組, 請選擇 MENU > Multi-room > Create new group, 輸入組的名稱之後選擇 OK。從包含網絡上其他兼容設備的列表中選擇 5 個設備加入該組, 然後按下 MENU 鍵確認您的選擇並退出。完成後, 該組中的所有設備即可同步播放音頻。

要將設備添加至當前組, 請選擇 MENU > Multi-room > Add to group

要將其他設備從當前組中移除, 請選擇 MENU > Multi-room > Remove from group

要將當前設備從組中移除, 請選擇 MENU > Multi-room > Leave group

要刪除當前組, 請選擇 MENU > Multi-room > Dissolve group 該組即會解散, Multi-room 播放也會停止。

您也可使用 Ruark Audio Link 應用來設置和控制 Multi-room 播放。

如需獲取更多信息, 請訪問 www.ruarkaudio.com/support

請注意多區模式不支援 FLAC 或是基于 FLAC格式的高品質 TIDAL 音樂。

應用控制

您也可使用 Ruark Audio Link 應用來控制 R5 和設置 Multi-room 播放。您可通過 Apple/Android 應用商店下載該應用。

如需獲取更多信息，請訪問 www.ruarkaudio.com/link



應用訪問 PIN 碼

設置一個 PIN 碼來限制他人訪問您的 R5，確保僅授權用戶能通過 Ruark Audio Link 控制 R5。

MENU > System > Network > App access PIN。

鬧鐘、暫停和睡眠

設置鬧鐘

屏幕上的鬧鐘圖標表示鬧鐘有效，鬧鐘響起時，該圖標會閃爍。

選擇 MENU > System > Date and time > Alarms，然後通過控制旋鈕來選擇鬧鐘 1 或鬧鐘 2。

選擇鬧鐘響起的時間（關閉、每天、一次、週末或工作日），設置好時間後選擇鬧鐘播放的內容：電台、CD、Spotify 預設或鈴聲，然後設置音量。最後，選擇 save 保存鬧鐘並退出設置菜單。

注意：無法使用藍牙音源、USB 或網絡音樂服務器作為鬧鐘播放的內容。

暫停

按下控制旋鈕可暫時將響起的鬧鐘靜音，再次按下可增加暫停時間（5、10、15 或 30 分鐘）。

要關閉響起的或處於暫停模式的鬧鐘，請按住控制旋鈕兩秒。

睡眠定時器

要設置 R5 在多長時間後自動切換至待機模式，請選擇 MENU > System > Date and time > Sleep。

選擇想要的延遲（關閉、15、30、45 和 60 分鐘），最後按下旋鈕確認選擇。顯示屏隨後會變暗至待機模式時的亮度，並返回“正在播放”屏幕且顯示睡眠圖標。

規格

放大器和揚聲器

2 × 75mm 釐揚聲器
130mm 長衝程低音單元
90W Class AB 功率放大器
集成式動磁唱機前置放大器
增強型數字 3D 音頻處理器

調諧器

DAB、DAB+ 和帶 RDS 的 FM 調諧器
75 歐姆 F 型 DAB/FM 天線輸入

CD 播放器

CD、CD-ROM、CD-R/RW 光盤
MP3、WMA, 最高 320 kbit/s

數字音頻

發燒級 32-bit 112dB 音頻立體聲 DAC
網絡電台、Spotify Connect、UPnP™ DLNA
802.11b/g Wi-Fi, 支持 WEP、WPA 和 WPA2 加密
MP3、WMA、AAC、FLAC、WAV
A2DP、aptX、aptX HD 藍牙

輸入和輸出

動磁唱機輸入 (RCA)
數字光纖 (TOSLINK)
線路輸入 (RCA)
線路輸出 (RCA)
以太網 (RJ45)
5W (5V 1A) USB
3.5mm 立體聲耳機輸出插口

功率

電源輸入：100-120/200-240 VAC 50 – 60Hz
保險絲：250V T 3.15A
額定功耗：13W
待機功耗：2W

外觀

尺寸：高 142 × 寬 520 × 深 300mm
重量：9.5Kg

ZH-T

產品規格和設計可能隨時更改，恕不另行通知。

安全與法規信息

- 請閱讀此用戶指南並遵照所有說明，這將幫助您正確設置和操作此產品。
- 請留意所有警告信息並保存此用戶指南以供日後參考。
- 由於可能導致觸電的危險，請勿嘗試使用已損壞的設備。
- 請勿打開機箱或移除任何面板以露出電子元件。裡面沒有任何用戶可自行維修的元件。
- 請由合格的維修人員進行所有維修。當設備出現任何形式的損壞時，如電源線或插頭損壞、液體濺入或物體掉入設備、設備暴露在雨中或潮濕環境中、不能正常工作或被摔落時，需對設備進行維修。
- 本設備只能在背面面板或附帶電源上列出的交流電壓下運行。在指定以外的電壓下運行可能會導致設備出現不可逆轉的損壞，並導致產品保修失效。
- 確保電源插頭或電源連接器插入本機後易於觸及，以便需斷開主電源連接時操作。
- 電源適配器、電源插頭或電源連接器必須從插座上拔下，才能將系統與電源完全斷開。
- 不要在設備上或附近放置任何明火，如點燃的蠟燭。不要安裝在散熱器、爐子或其他產生熱量的設備（包括放大器）等熱源附近。
- 避免暴露於極高或極低的溫度下。
- 只能使用為此設備指定的專用附件/附屬裝置。不得改裝系統或附件。未經授權的改裝可能會危及安全性、法規合法性和系統性能。
- 只能使用提供的天線或經批准的替代品。
- 為了減少火災或觸電的危險，請勿將設備暴露在雨中或潮濕環境中。請勿將本設備暴露於滴水或濺水，並且不要在設備上或附近放置裝有液體的物品，如花瓶。與任何電子產品一樣，請注意不要讓液體濺入系統的任何部分。液體有導致故障和/或火災的風險。
- 在雷電天氣或長時間不使用時，請拔掉本設備的電源，以免損壞本設備。
- 為了防止火災或觸電危險，請避免牆壁插座、延長線或集成電源插座過載。
- 長期使用大音量可能會導致聽力受損。使用耳機時最好避免使用最大音量，特別是長時間使用時更應注意。
- 請勿將此設備安裝在密閉空間內。為確保通風，請始終在設備周圍留出至少 10 厘米的空間，確保窗簾或其他物體不會遮住設備上的通風口。



鈕扣式鋰電池安全通知。遙控器包含鈕扣式鋰電池，如果誤食，可能會導致化學灼傷。將新舊電池放置在兒童無法接觸到的地方。如果您認為電池被誤食，請立即就醫。請勿觸摸洩漏或損壞的電池。如果電池更換不正確，則有爆炸危險。僅用相同或等效的型號替換。

故障排除

如需產品幫助，請參閱我們網站支持板塊中的 FAQ (常見問題) 頁面。

如需獲取更多信息，請訪問 www.ruarkaudio.com/support

質保信息

購買國家的分銷商為在英國以外購買的產品提供質保。有關詳細信息，請聯繫您當地的 Ruark 經銷商或代理商。

本質保不得以任何方式更改或取消買方的法定權利，如有錯漏，另行更正。

一般注意事項

用柔軟的無絨毛擰子或稍微潤濕的布擦拭。不要使用蠟噴霧劑或其他物質，否則可能會損壞表面光潔度或降低其性能。

請勿將本機暴露在陽光直射、高濕度、灰塵、過度振動或極端溫度下，這些都會影響設備的表面光潔度、性能和可靠性。

建議的工作溫度範圍為 5°C 至 40°C。

天然木材裝飾音箱會隨時間而變化，變亮或變暗，特別是暴露在陽光下時。

版權和商標

© 2018 Ruark Audio 保留所有權利。Ruark Audio、Ruark Audio 徽標和其他 Ruark Audio 標誌由 Ruark Audio 擁有，可能已經註冊。所有其他商標均為其各自所有者的財產。對於本手冊中可能出現的任何錯誤，Ruark Audio 不承擔任何責任，其中包含的信息可能會更改，恕不另行通知。

Bluetooth® 和相關徽標是 Bluetooth SIG, Inc. 擁有的註冊商標。

Qualcomm aptX 和 aptX HD 是 Qualcomm Technologies International, Ltd. 的產品。

Spotify 軟件受以下第三方許可證的約束：

www.spotify.com/connect/third-party-licenses

所有其他商標均為其各自所有者的財產。

ruarkaudio

59 Tailors Court, Temple Farm Industrial Estate,
Southend on Sea, Essex, SS2 5TH, UK
+44 (0) 1702 601 410 www.ruarkaudio.com

Designed in
Great Britain



20190430.1