

# MR<sub>1</sub>

Bluetooth® Speakers  
MR1 mk2

User guide

EN

ユーザーガイド

JA

사용자 안내서

KO

ruarkaudio

Thank you for choosing our MR1 mk2 active Bluetooth speakers.

Ruark Audio began life as specialists in high-fidelity speaker systems and this passion for sound quality lies at the heart of all our products. The original MR1 won accolades from press and public alike for their rich sound and good looks, and the mark 2 edition ensures these gorgeous little speakers remain bang up to date. They look and sound better than ever, are even easier to use, and now feature optical input too.

Please take the time to read this user guide as it will help you to set them up and get the best performance from them. With due care, the MR1 should give you years of listening pleasure.

We love our MR1 and we hope you will too!

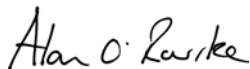
A handwritten signature in black ink that reads "Alan O'Rourke". The signature is written in a cursive, flowing style.

Alan O'Rourke  
Founder and Managing Director

# 1 What's in the box

Ensure that all parts listed below are in the box. If any part is missing do not use the speakers and contact us directly if purchased in the UK, or your Ruark Audio dealer if purchased outside the UK.

1. Left speaker
2. Right speaker
3. Mains adaptor
4. Plug(s) for mains adaptor\*
5. Speaker cable
6. Remote control
7. User guide & other documents

*Please retain all packaging.*

\* The number and type of plug adapters supplied will vary according to region.

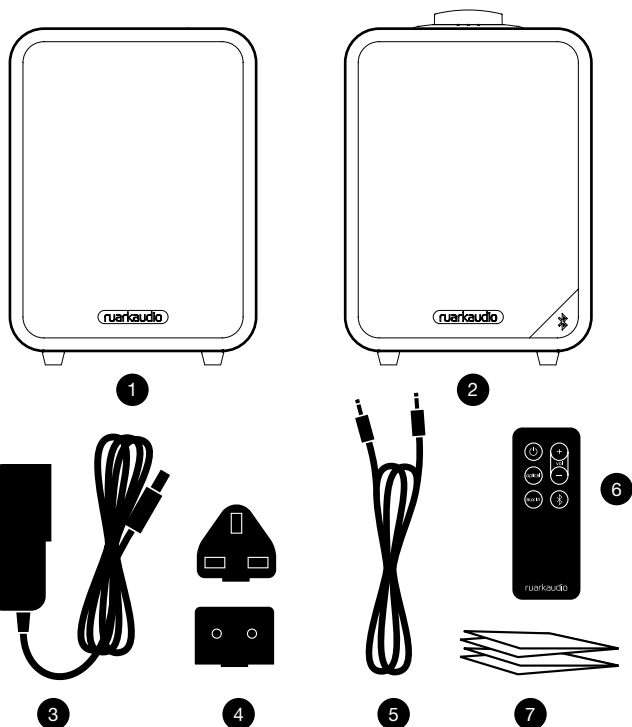

## 2 Overview

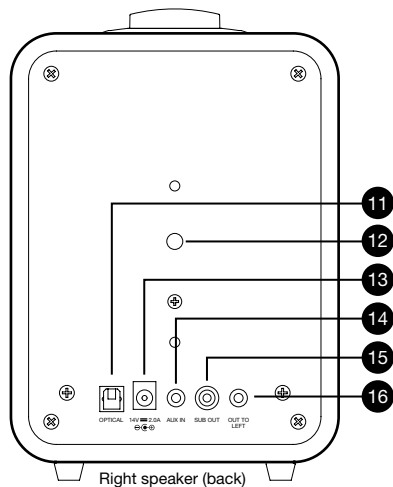
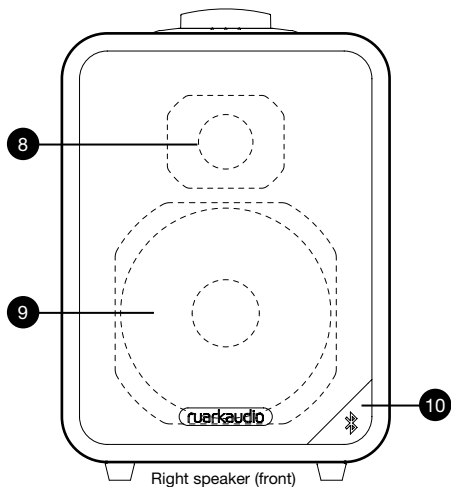

- 8. Silk dome tweeter
- 9. Neodymium woofer
- 10. Remote sensor
- 11. Optical input (Toslink)
- 12. Wall mounting (1/4-20 UNC thread)

- 13. DC power socket
- 14. Aux input (3.5mm stereo jack)
- 15. Sub-woofer output (phono)
- 16. Output to left speaker (3.5mm mono jack)

### 3 Controls

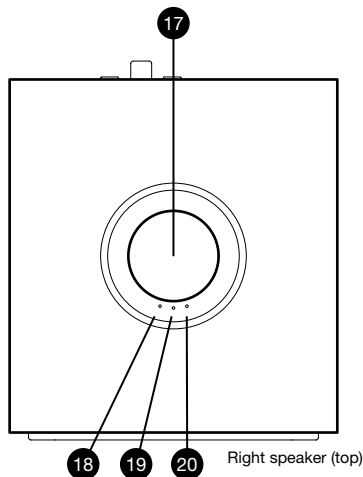

- 17. Control knob
- 18. Optical input indicator LED (green)
- 19. Bluetooth input indicator LED (blue)
- 20. Aux input indicator LED (amber)

### 4 Remote control

- 21. Standby
- 22. Optical
- 23. Aux in
- 24. Volume
- 25. Bluetooth
- 26. Battery tab

**NOTE:** before using your remote for the first time you must remove the plastic tab (26) to activate the battery.

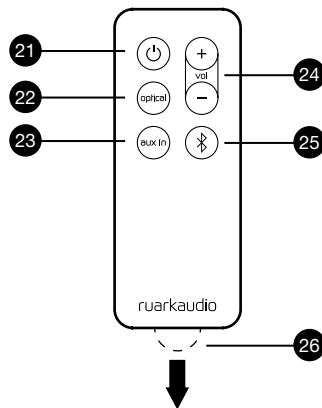

#### Changing battery

1. Hold the lock to the side with your finger and slide the battery compartment out.
2. With the remote face down, replace the battery with a new CR2025, ensuring the flat side marked with + faces up.
3. Push the battery compartment back into place.

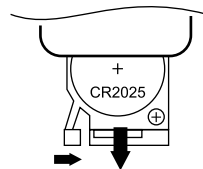

## 5 Setup

### 1 Position speakers

For best stereo reproduction, place left and right speakers no less than 60cm (24in) apart with the speaker with volume control on the right. Avoid having objects in front of the speakers and also ensure the underside of each speaker is unobstructed.

### 2 Connect speakers together

Connect the two speakers with the interconnect cable, inserting one end into the output on the right speaker and the other end into the input on the left speaker.

### 3 Connect to mains power

Fit the correct plug for your region to the mains adaptor, it will “click” into place.

Connect the mains adaptor to the DC power socket on the back of your MR1, then connect it to the wall socket and where applicable turn on.

### 4 Turn on your speakers

Press the control knob, or the standby button on the remote. When turning on for the first time your MR1 will come on in Bluetooth mode and automatically enter pairing mode (blue LED flashes).

### 5 Change source

Press the control knob to cycle between Bluetooth, Aux input and Optical.

### 6 Adjust volume

Turn the volume control knob clockwise to increase the volume, anticlockwise to decrease it or use the volume buttons on the remote. When you reach the maximum or minimum volume, the source indicator LED goes off temporarily.

### 7 Standby

Press and hold the control knob for 1-2s until the source LED turns off, or press the standby button on the remote.

## 6 Aux in

- 1 Connect your analogue audio device**  
Insert a standard 3.5mm stereo jack cable (sold separately) into the AUX IN socket on the back of the right speaker and the other end into the device you wish to play from (CD Player, Laptop, TV etc.)
- 2 Select Aux input**  
Repeatedly press the control knob until the amber Aux in LED lights up or press the Aux in button on the remote control.
- 3 Start audio playback on your device**

## 7 Optical

- 1 Connect your optical audio device**  
Insert a standard Toslink optical cable (sold separately) into the OPTICAL socket on the back of the right speaker and the other end into the device you wish to play from (game console, TV etc.)
- 2 Select Optical input**  
Repeatedly press the control knob until the green Optical input LED lights up or press the Optical button on the remote control.
- 3 Start audio playback on your device**

## 8 Bluetooth

To stream audio from a Bluetooth audio device you first need to pair it with your MR1 speakers.

### Pair and connect your device

#### 1 Select Bluetooth mode on your MR1

Repeatedly press the control knob until the blue Bluetooth LED lights up; it will start to flash indicating your MR1 are waiting to pair with a Bluetooth audio device.

#### 2 Pair your Bluetooth audio device

Go to settings on your audio device, turn on Bluetooth and select “Ruark MR1” from the device list (it may take a few seconds for them to appear). When your MR1 have paired and connected, the blue LED will change to solid blue.

#### 3 Start music play on your Bluetooth device

You may need to select “Ruark MR1” or Bluetooth as your playback device.

### Auto connect

Your MR1 will automatically attempt to connect to the last connected Bluetooth device.

### Operating range

Your MR1 will typically operate up to 10 metres from your Bluetooth audio device although obstructions such as walls will reduce this.

### Disconnecting a device

Press the control knob or press the Bluetooth button on the remote control. This will disconnect the current device, the blue LED will flash and your MR1 will be ready to pair or connect again.

### Pairing additional devices to your MR1

You can pair up to 8 devices although you will only be able to play audio from one device at a time.

### Clearing the pairing list

Press and hold the control knob for 5s until all 3 LEDs light up. You may also need to unpair or delete the “Ruark MR1” entry in your device’s Bluetooth pairing list.

### Volume control

The volume controls on your Bluetooth audio device and your MR1 will remain independent of each other, we recommend turning the volume to near maximum on your audio device and controlling the output volume on the MR1.



## 9 Other features

### Input level adjustment for Aux and Optical

If the volume when listening to Aux or Optical input is noticeably lower than when listening to other sources then you may need to increase the input level.

If the volume is higher and distorts you should decrease the input level.

To adjust the input level, select the source you wish to adjust, then press and hold the corresponding source button on the remote control until all 3 LEDs flash.

Use the volume buttons on the remote or the volume knob to change the level (1 LED = low, 3 LEDs = high) then press the knob to confirm your selection and all 3 LEDs will flash.

### Snooze mode

To save power, your MR1 will automatically go into snooze mode after 20 minutes of inactivity and automatically turn back on when you resume audio playback. This applies to all modes including Bluetooth, which remains active during this time. When in snooze mode, the source LED will gently pulse.

### Disabling snooze mode

To disable snooze mode, switch on your MR1, and then press and hold the standby button on the remote for 5 seconds until all the LEDs flash twice.

To re-enable it, press the standby button for 5 seconds until all the LEDs once.

### Wall mounting

Your MR1 speakers can be wall mounted using the integrated 1/4-20 UNC threaded insert on the back. For more information contact your dealer or visit [www.ruarkaudio.com](http://www.ruarkaudio.com)

### BackPack battery pack compatible

Your MR1 are fully compatible with the Ruark Audio BackPack battery pack so you can use them where mains power is not available.

If your BackPack battery pack can be switched off, we recommend that you do so when not using your MR1 as even in standby they will slowly drain the batteries.

For useful hints and tips on using your MR1, please visit [www.ruarkaudio.com](http://www.ruarkaudio.com)

# 10 Safety and regulatory information

- Read this user guide and follow all instructions, it will help you set up and operate your product properly.
- Heed all warnings and keep this user guide for future reference.
- Do not attempt to use a damaged device as this could result in a dangerous electric shock.
- Do not open the unit or remove any panels to expose the electronics. No user serviceable parts inside.
- Refer all servicing to qualified service personnel. Servicing is required when the device has been damaged in any way, such as power-supply cord or plug is damaged, liquid has been spilled or objects have fallen into the device, the device has been exposed to rain or moisture, does not operate normally, or has been dropped.
- This device is intended to be operated ONLY from the AC Voltages listed on the back panel or included power supply. Operation from other voltages other than those indicated may cause irreversible damage to the device and void the product warranty.
- Use only the power supply provided with the device or an approved alternative.
- Ensure that the power adapter, mains plug or mains connector into the unit is readily accessible in case disconnection from the mains is required.
- The mains adapter, mains plug or mains connector must be removed from the socket to completely disconnect the system from mains power.
- Do not place any naked flame sources, such as lighted candles, on or near the device. Do not install near any heat sources such as radiators, stoves, or other devices (including amplifiers) that produce heat.
- Avoid exposure to extreme heat or cold.
- Only use attachments/accessories specified for this device. Make no modifications to the system or accessories. Unauthorised alterations may compromise safety, regulatory compliance, and system performance.
- To reduce the risk of fire or electrical shock, do not expose the device to rain or moisture. Do not expose this device to dripping or splashing, and do not place objects filled with liquids, such as vases, on or near the device. As with any electronic products, use care not to spill liquids into any part of the system. Liquids can cause a failure and/or a fire hazard.
- Unplug this device during lightning storms or when unused for long periods of time to prevent damage to this device.
- To prevent risk of fire or electric shock, avoid overloading wall outlets, extension cords, or integral convenience receptacles.
- Long-term exposure to loud music may cause hearing damage. It is best to avoid extreme volume when using headphones, especially for extended periods.
- Do not install this device in a confined space. Always leave a space of at least 10cm around the device for ventilation and ensure that curtains or other objects never cover ventilation openings on the device.
- Remote control batteries must not be exposed to excessive heat, such as from sunshine or fire, and used batteries must be disposed of responsibly.



**LITHIUM COIN CELL SAFETY NOTICE.** The remote control contains a lithium coin cell battery which if ingested, may cause chemical burns. Keep new and used batteries out of reach of small children. If you think batteries may have been ingested, seek immediate medical attention. Do not handle leaking or damaged batteries. Danger of explosion if battery is incorrectly replaced. Replace only with the same or equivalent type.



This device is labelled in accordance with European Directive 2012/19/EU concerning waste electrical and electronic equipment. This symbol indicates that the product or associated batteries should not be disposed of as general household waste. As with any electrical equipment, please dispose of it according to local regulations.



#### CE COMPLIANCE INFORMATION

This product conforms to all EU Directive requirements as applicable by law. You may obtain a free copy of the Declaration of Conformity by contacting your dealer, distributor, or Ruark Audio.

Hereby, Ruark Audio, declares that this device complies with the essential requirements and other relevant provisions of the European Radio Equipment Directive 2014/53/EU.

You can download the full CE Declaration of Conformity at [www.ruarkaudio.com/doc/MR1mk2doc.pdf](http://www.ruarkaudio.com/doc/MR1mk2doc.pdf)

## Specifications

### MR1 mk2 speakers

- Ruark 75mm neodymium woofers
- Ruark 20mm silk dome tweeters
- 20W Linear amplifier
- Audio grade crossover components
- Bluetooth: A2DP, aptX
- Power consumption:  
10-12W typical, 28W max,  
0.5W standby
- 3.5mm jack aux analogue input
- Toslink optical digital input
- Phono sub-woofer output
- Backpack battery compatible
- Dimensions: 175 x 130 x 140mm
- Weight: 1.3kg (R) 1.1kg (L)

### Power supply

- Input power 100 to 240VAC  
50-60Hz 1.0A max
- Output power 14VDC 2.0A

Specification and design subject to modification without notice



Qualcomm  
aptX™



## Guarantee information

We guarantee this product to be free from defects for a period of two years from date of purchase, providing due care and attention has been paid. Product failure through accidental damage (however caused), excessive wear and tear, negligence or unauthorised modification will void your guarantee.

Should you experience a problem please contact us via our website [www.ruarkaudio.com](http://www.ruarkaudio.com) or by calling directly on 01702 601410 where we will advise the course of action. If your product needs to be returned it should be packaged in its original packing along with proof of purchase. If it is not possible to return the product by hand, then it should be sent carriage prepaid by a reputable parcel carrier. If the original packing is not available, replacement packing can be purchased from us.

## Guarantee for overseas sales

The distributor in the country of purchase guarantees products purchased outside the UK. For details, please contact your local Ruark distributor or outlet.

**THIS GUARANTEE IN NO WAY VARIES OR REMOVES THE PURCHASER'S STATUTORY RIGHTS. E&OE**

# ruarkaudio

59 Tailors Court, Temple Farm Industrial Estate,  
Southend on Sea, SS2 5TH, UK  
+44 (0) 1702 601 410 [www.ruarkaudio.com](http://www.ruarkaudio.com)

## General care

- Clean with a soft, lint-free duster or slightly dampened cloth. Do not use wax sprays or other substances as these may damage the surface finish or impair performance.
- Do not expose your unit to direct sunlight, high humidity, dust, excessive vibration or extreme temperatures, all of which can affect the finish, performance and reliability of the unit.
- Recommended operating temperature range is 5°C to 40°C.
- Natural wood finish cabinets will vary and lighten or darken with age, particularly when exposed to sunlight.

## Copyright and trademarks

© 2019 Ruark Audio. All rights reserved. Ruark Audio, the Ruark Audio logo, and other Ruark Audio marks are owned by Ruark Audio and may be registered. All other trademarks are the property of their respective owners. Ruark Audio assumes no responsibility for any errors that may appear in this manual and the information contained in it may change without notice. Bluetooth® and associated logos are registered trademarks owned by Bluetooth SIG, Inc.

Qualcomm aptX is a product of Qualcomm Technologies International Ltd. All other trademarks are the property of their respective owners.

Designed in  
Great Britain 

20190215.1

User guide

EN

ユーザーガイド

JA

사용자 안내서

KO

# MR<sub>1</sub>

アクティブBluetoothスピーカー  
MR1 mk2

ruarkaudio

この度はMR1 mk2 アクティブ ブルートゥース スピーカーをお選び頂き、ありがとうございます。

ruarkaudioはハイファイスピーカーシステムのスペシャリストとしてブランドをスタートさせ、高音質へのゆるぎない情熱を、すべての製品に深く注ぎ込んでおります。オリジナルMR1の豊かなサウンドと綺麗なデザインは各種メディアと多くのお客様からたくさんの称賛をいただきました。そして、このMR1 mk2は今までの魅力に加え、さらに素晴らしい小型スピーカーとして生まれ変わりました。よりエレガントなデザインと高音質、さらなる使いやすさとともに、オプティカル(光デジタル)入力も追加されました。

最高の性能を発揮するために、是非このユーザーガイドをお読みください。

適切なお取り扱いにより、長きにわたりMR1で音楽鑑賞をお楽しみいただければと存じます。

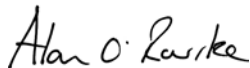

Alan O'Rourke

Founder and Managing Director

# 1 同梱物

下記の付属品が全てあることをご確認ください。

付属品が無い場合には製品を使用せずにお手数をかけますが、お買い求めの販売店または株式会社Delfin Japanまでご連絡をください。

1. 左スピーカー
2. 右スピーカー
3. 電源アダプター
4. 電源アダプター(電源アダプター用)
5. スピーカーケーブル
6. リモコン
7. ユーザーガイドと書類

可能であれば、全ての梱包材を保管してください。

\*付属されるコンセントアダプターの種類と数は販売地域によって違う事があります。

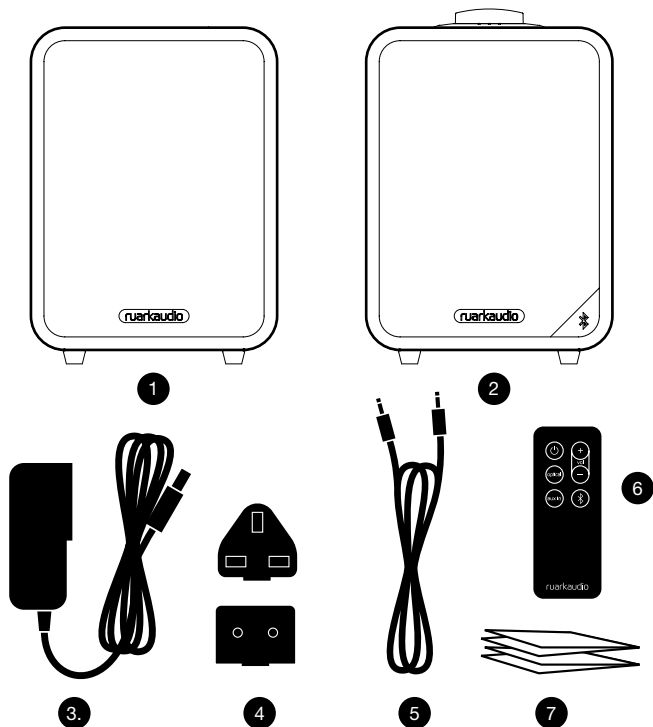

## 2 製品の概要

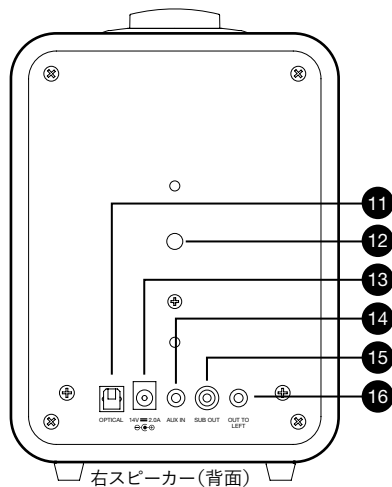
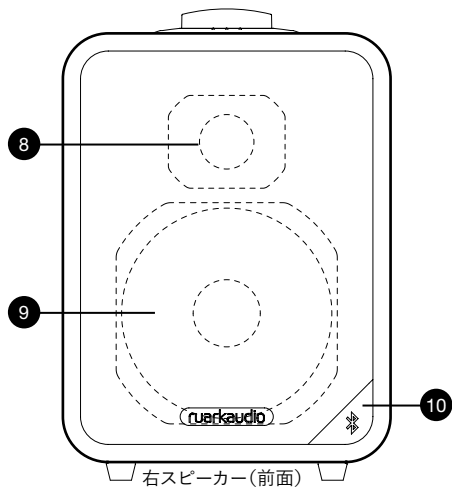

- 8. ツイーターユニット
- 9. ウーファーユニット
- 10. リモコン受光部
- 11. オプティカル入力 (光デジタル / TOSLINK)
- 12. 壁掛け金具用ネジ穴 (1/4-20 UNC ネジ専用)

- 13. 電源アダプター入力端子
- 14. AUX(外部)入力 (3.5mmステレオジャック)
- 15. サブウーファー出力 (フォノ端子)
- 16. 左スピーカー用出力 (3.5mm モノジャック)



### 3 操作部

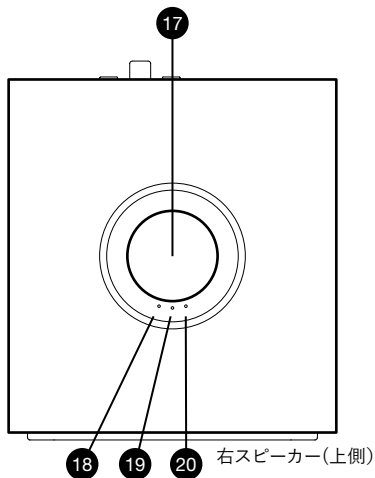

- 17. コントロールノブ
- 18. オプティカル入力LED (緑色)
- 19. Bluetooth (ブルートゥース)入力LED (青色)
- 20. AUX入力LED (黄色)

### 4 リモコン

- 21. 電源スタンバイ
- 22. オプティカル入力
- 23. AUX入力
- 24. ボリューム
- 25. Bluetooth
- 26. 絶縁シート

お知らせ:リモコンを初めて使用する際には、必ず透明の絶縁シート(26)を取り外してください。

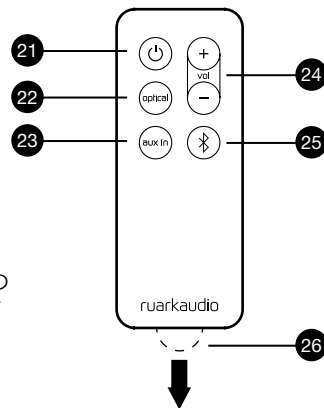

#### 電池の交換

1. リモコン裏面下部にあるバッテリーケースの左側の溝を右側に押す
2. そのまま、バッテリーケースを下側に引き出し、CR2025型ボタン電池を+面が上になるように置く
3. バッテリーケースをもとの位置に戻す

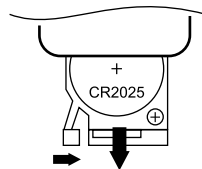

## 5 設定

### 1. スピーカーを設置する

最良のステレオ音声を再現するために、左右スピーカーの間隔を少なくとも約60cm以上は離して設置してください。ボリュームノブが付いている右スピーカーをリスニングポジションから向かって右側に置いて下さい。スピーカーの前方には何も置かないでください。またスピーカーの底面と設置面との間にも障害物がないようにしてください。

### 2. スピーカーを接続する

付属のスピーカーケーブルの片方を右スピーカーのOUT TO LEFT端子(左スピーカー用出力)に、そしてもう片方端を左側のスピーカーにある入力端子に差し込み、左右のスピーカーを接続します。

### 3. 電源を接続する

電源アダプターを右スピーカー本体背面の電源アダプター入力端子とコンセントに接続します。

### 4. スピーカーの電源を入れる

右スピーカーの上側にあるコントロールノブ、またはリモコンのスタンバイボタンを押します。初めて

MR1の電源を入れたときにはBluetoothが選択され、自動的にBluetoothのペアリングモードになります。(青色のBluetooth入力LEDが点灯します)。

### 5. 入力ソースを変更する

コントロールノブを押してBluetooth、Aux入力、または光デジタル入力を選びます。

### 6. ボリュームを調整する

コントロールノブを時計方向に回すとボリュームが大きくなり、反時計方向に回すと小さくなります。またはリモコンのボリュームボタンで調整します。ボリュームが最大、または最小になるとLEDがしばらく消灯します。

### 7. スタンバイ状態にする

コントロールノブを1～2秒間押して、LEDを消灯します。またはリモコンの電源スタンバイボタンを押します。

## 6 AUX(外部)入力のソースを聴く

### 1. アナログオーディオ機器を接続する

市販の3.5mmステレオミニプラグケーブルでオーディオ機器(CDプレーヤー、パソコン、テレビなど)を接続します。右スピーカーの背面にあるAUX IN端子(外部入力)に接続します。

### 2. AUX入力を選ぶ

AUX入力LED(黄色)が点灯するまで、コントロールノブを何回か押します。またはリモコンのaux in ボタンを押します。

### 3. 接続している機器で音楽を再生する

## 7 オプティカル(光デジタル)入力のソースを聴く

### 1. 光デジタル出力機器を接続する

市販の光デジタルケーブル(TOSLINK)で光デジタルオーディオ機器(CDプレーヤー、ゲーム機器、テレビなど)を接続します。右スピーカーの背面にあるOPTICAL端子(オプティカル入力)に接続します。

### 2. オプティカル入力を選ぶ

オプティカル入力LED(緑色)が点灯するまで、コントロールノブを何回か押します。またはリモコンのopticalボタンを押します。

### 3. 接続している機器で音楽を再生する

## 8 Bluetooth接続で聴く

モバイル端末やデジタル音楽プレーヤーなどのBluetooth機器から音楽をストリーミング再生するには、まずその機器をMR1とペアリングします。

### Bluetooth機器と接続する(ペアリング)

#### 1. Bluetoothモードを選ぶ

Bluetooth入力LED (青色)が点灯するまで、コントロールノブを何回か押します。またはリモコンのBluetoothボタンを押します。ペアリングの待機状態になるとBluetooth入力LEDが青色で点滅します。

#### 2. Bluetooth機器とペアリングをする

Bluetooth機器で接続操作をします。Bluetooth機器のリストが表示されたら“Ruark MR1”を選びます。(MR1がリストに表示されるまで数秒かかる場合があります)MR1とBluetooth機器がペアリングされて接続されると、Bluetooth入力LEDが青色で点灯します。

#### 3. Bluetooth機器で音楽を再生する

接続されたBluetooth機器の音声の出力先として“Ruark MR1”やBluetoothを選ぶ場合もあります。

#### 自動で接続

MR1は最後にペアリングしていたBluetooth機器と自動で接続します。

#### 動作範囲

MR1は、接続するBluetooth機器から、一般的に最大10mの範囲内で動作しますが、壁などの障害物があると、その動作範囲が狭くなることがあります。Bluetooth機器の性能によっても動作範囲は狭くなることがあります。

#### Bluetooth機器との接続を切断する

コントロールノブを押します。または、リモコンのBluetoothボタンを押します。Bluetooth機器との接続が切断され、Bluetooth入力LEDが青色で点滅します。MR1は再びBluetooth機器とのペアリング待機状態になります。

#### 追加のBluetooth機器をMR1とペアリングする

MR1は、最大8台のBluetooth機器をペアリングできますが、一度にストリーミング再生できるのは1台のBluetooth機器のみです。

#### ペアリングリストを削除する

コントロールノブを5秒間押し続けます。3つのLEDが同時に点灯し、全てのペアリング情報が削除されます。接続していたBluetooth機器のBluetoothペアリングリストから“Ruark MR1”を削除したり、ペアリングを解除することもあります。

#### 音量を調整する

音量は、MR1とBluetooth機器のどちらでも調整できます。Bluetooth機器の音量を最大に設定してからMR1で音量を調整することをお勧めします。

## 9 その他の機能

### AUX(外部)入力とオプティカル入力(光デジタル / TOSLINK)の入力レベル調整

AUX入力やオプティカル入力の音量が他のソースに比べて、聴感上のレベルが低く感じられる場合は、入力レベルを上げます。もし音量が高く歪むようであれば、入力レベルを下げます。

入力レベルを調整するには、最初に調整するソースを選択します。そして、選んだソースのリモコンボタン(aux inまたはoptical)を押し続けると、3個全てのLEDが点灯します。

リモコンのボリュームボタンを押すかコントロールノブを回すことで、入力レベルを調整します。(LEDが1個点灯:入力レベル低、3個点灯:入力レベル高)コントロールノブを押すと、設定を完了して、3個全てのLEDが一回点滅します。

### 自動スタンバイ

省エネのために、音楽再生の停止後に操作や入力が無い状態が20分以上続いた場合には、MR1は自動的にスタンバイモードになります。

スタンバイモードの時には、LEDが定期的にゆっくりと点滅します。ふたたび音楽を再生したり、コントロールノブやリモコンを操作すると、電源オンになります。

### 自動スタンバイをオフにする

自動スタンバイをオフにするには、MR1の電源を入れ、すべてのLEDが2回点滅するまでリモートのスタンバイボタンを5秒間押し続けます。

再度有効にするには、すべてのLEDが1回点滅するまでスタンバイボタンを5秒間押しします。

### 壁掛け金具

MR1は1/4-20UNC規格のネジ穴が背面にあり、それを使って市販の壁掛け金具を取り付けることができます。

### BackPackバッテリーを使う

MR1はRuark BackPackバッテリーが使えます。www.ruarkaudio.comをご参照ください。

(Backpackバッテリーは2019年現在、日本では販売されておりません。)

バッテリーの消耗を最小限にするために、MR1を使用しない時には、BackPackバッテリーの電源をオフにすることをお勧めします。

MR1を使いこなすためのヒントなどの詳細はwww.ruarkaudio.comをご参照ください。

## 10 安全と規格関連の情報

- 本機の優れた性能を十分に発揮させるとともに、永年に渡り支障なくお使いいただくために、ご使用前にこのユーザーガイドをよくお読みください。お読みになったあとは、保証書とともに大切に保管し、必要に応じてご利用ください。
- 機器が故障している場合には使用しないでください。感電などの危険な事故になる可能性があります。
- この機器の分解や、この機器のパネルを外して内部の電子部品を取り出さないでください。お客様ご自身で交換可能な部品はありません。
- すべての修理サービスは株式会社Delfin Japanのカスタマーサービス担当に依頼してください。電源供給コードやプラグが損傷した場合や、液体や異物が機器の中に入った場合、機器が雨や湿気に触れた場合、正常に動作しない場合、機器が落とされた場合など、機器がどのようなケースで故障した場合でもカスタマーサービス担当によるメンテナンスが必要です。
- この機器は背面パネルもしくは電源アダプターに記されている電源規格のみで正常に動作するように設計されています。記されている規格以外の電源を接続すると修理が不可能な故障を引き起こす可能性があります。また製品の保証が無効になります。
- この機器に付属の電源供給装置や株式会社Delfin Japanにより承認された代替品だけを使用してください。
- 電源をいつでも容易に切ることができるように、電源アダプターや電源プラグ、電源コネクターは手の届く範囲で接続してください。
- 完全に電源を切るには、電源アダプター、電源プラグ、電源コネクターなどを電源端子から外してください。
- この機器の上や近辺に火のついているろうそくのような火炎物を置かないでください。暖房機やストーブなど、熱を発生する機器(アンプなども含む)を近くに設置しないでください。
- 極度の高温や低温の場所に置かないでください。
- この機器用に指定された付属品やアクセサリのみを使用してください。またシステムやアクセサリを改造しないでください。指定されていない機器は安全や規格、システム性能に影響与えます。
- 火災や感電の危険を減らすため、この機器を雨や湿気に触れさせないでください、この機器を液体がかかる場所に設置しないでください。この機器の上や近辺に花瓶などの液体が入っている物を置かないでください。他の全ての電気製品と同様に、この機器のどの部分にも液体が触れないようにしてください。液体は故障や火災の原因になります。
- 雷の時や長期間使用しないときは、この機器の故障を防ぐため電源プラグをコンセントから外してください。

- 火災や感電の危険を減らすため、電源コンセント、電源延長コード、電源コンセントに過度の負荷をかけないでください。
- 大音量による長時間の使用は聴覚障害を引き起こす可能性があります。特にヘッドホンや長時間使用する場合には、音量を下げてください。
- この機器を狭い場所に置かないでください。常に放熱が出来るようにこの機器の周囲に10cm以上のスペースを確保してください。カーテンや他の物体がこの機器の通気口を遮らないようにしてください。
- リモコンの電池を火や直射日光など過度の高温になる場所に置かないでください。また使い切った電池は自治体の条例または取り決めに従って廃棄してください。



#### リチウム電池に関する安全情報

警告:本機のリモコンには、飲み込むと窒息または化学熱傷を引き起こす可能性があるコイン型のリチウム電池を使用しています。新しい電池や使用済み電池は、お子様の手の届かない所に置いてください。万一、電池を飲み込んだ場合は、ただちに医師にご相談ください。破損した電池や液漏れした電池、または電池の液を素手でさわらないでください。けがややけどの原因になることがあります。指定以外の電池を使用すると、破損したり液が漏れたりして危険です。製品規格に指定されている電池や同等品を必ず使用してください。

## 主な仕様

### MR1 mk2 スピーカー

- Ruark 75mm ネオジウム ウーファー
- Ruark 20mm シルクドーム ツイーター
- 20W リニアアンプ
- オーディオグレード クロスオーバーコンポーネント
- Bluetooth:A2DP、aptX
- 消費電力:  
標準時: 10-12W (最大28W)  
スタンバイ時: 0.5W
- 3.5mmジャック AUX入力端子
- オプティカル(光デジタル)入力端子 (TOSLINK)
- サブウーファー出力端子
- 寸法:175 x 130 x 135mm
- 質量: 1.3 kg (右スピーカー) 1.2 kg (左スピーカー)

### 電源アダプター

- 入力: AC100 ~ 240V
- 50 - 60Hz 最大 1.0A
- 出力: DC 14V 2.0A
- 仕様および外観は、改良のため、予告なく変更することがあります。



## 保証について

当社では、使用者が適切な管理と注意をすれば、購入日から2年間は製品欠陥が無い事を保証します。

通常の使用で保証期間内に故障した場合には無料点検・修理・交換をいたします。保証期間内でも以下の場合は無料点検・交換の対象外となります。1)使用上の誤りおよび改造や不当な修理による故障や損傷。2)お買い上げ後の輸送、移動、落下などによる故障や損傷。3)天災事変および公害、指定外の使用電源などによる故障や損傷。4)この保証は日本国内のみで有効です。製品の点検・修理や返送が必要な場合には、販売店もしくは株式会社Delfin Japanにご相談ください。

## 海外で販売された製品についての保証

イギリス以外の地域で購入した製品は、購入した国の輸入代理店が保証します。

詳しい内容は該当地域の輸入代理店や販売店にお問い合わせ下さい。

株式会社Delfin Japan カスタマーサポート担当  
メールアドレス: customer-support@delfin.co.jp  
www.delfin.co.jp 電話: 03-5763-5361  
FAX: 03-5763-5362

# ruarkaudio

59 Tailors Court, Temple Farm Industrial Estate,  
Southend on Sea, SS2 5TH, UK  
+44 (0) 1702 601 410 www.ruarkaudio.com

## 使用上のお手入れとご注意

- キャビネットや操作パネル部分の汚れは、やわらかい布で軽く拭き取ってください。
- ベンジンやシンナーなどの有機溶剤および殺虫剤などが本機に付着すると、変質や変色の原因になりますので使用しないでください。
- この機器を直射日光、極端に高い湿度や温度、多くのホコリ、過度な振動がある環境に設置しないでください。塗装や仕上げ、性能など機器の耐久性に影響を与える恐れがあります。
- 推奨動作温度は5°C~40°Cです。
- 自然産原木で仕上げたキャビネットは経時変化や日光の影響により、変色します。

## 著作権・登録商標

©2019 Ruark Audio. All rights reserved. Ruark Audio, the Ruark Audioロゴ、その他のRuark Audioを示すマーク類はRuark Audioの所有物であり、商標登録されてます。他のすべての登録商標は該当所有企業の所有物であります。Ruark Audioはこのユーザーガイドに含まれている可能性がある誤記に関して責任をとりません、またはこのユーザーガイドに含まれている情報は事前通告無しに変更される可能性があります。

Bluetooth®や関連ロゴはBluetooth SIG, inc. 所有の登録商標です。

Qualcomm aptXはQualcomm Technologies International Ltd.の製品です。

その他の全ての商標は該当所有企業の所有物であります。

英国で設計された



20190215.1



User guide

EN

ユーザーガイド

JA

사용자 안내서

KO

# MR<sub>1</sub>

Bluetooth® 스피커  
MR1 mk2

ruarkaudio

저희 MR1 mk2 액티브 블루투스 스피커를 선택해 주셔서 감사합니다.  
루악오디오는 하이파이 스피커시스템을 전문적으로 만드는 기업으로 좋은 음질을 향한 저희의 열정을 모든 제품에 깊이 새겨서 만들었습니다.

오리지널 MR1의 풍성한 사운드와 예쁜 디자인은 각종 언론에서 뿐만 아니라 많은 소비자들로부터 수많은 칭찬과 다양한 상을 받았고, 이번 mk2 에디션은 작지만 훌륭한 스피커로서의 기존 매력을 고스란히 간직한 채 더욱 만족스러운 제품으로 재탄생 되었습니다. 예전보다 훨씬 매끈한 바디와 더욱 풍부해진 음질과 함께 더욱 쉬운 방법으로 조작할 수 있도록 만들어 졌으며, 광 입력 또한 추가되었습니다.

최상의 성능을 구현하는데 도움이 되도록, 부디 시간을 내어 이 사용자 가이드를 읽어 보시기를 부탁드립니다. 적절한 관리만 해주면 MR1을 오랫동안 즐기실 수 있을 것으로 확신합니다.

Ruark Audio를 선택해 주셔서 다시 한번 감사의 말씀을 드립니다.

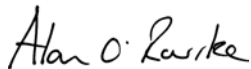

Alan O'Rourke (앨런 오루크)  
설립자 겸 상무이사

# 1 상자 내용물

아래에 적힌 부품이 모두 들어있는지 확인하십시오. 없는 부품이 하나라도 있으면, 스피커를 사용하지 말고 영국 내에서 구입했을 경우에는 당사에 직접 연락하고, 영국 이외의 국가에서 구입한 경우에는 Ruark Audio 수입사에 연락하십시오.

1. 좌측 스피커
2. 우측 스피커
3. 전원 어댑터 및 DC 코드
4. AC 전원 코드\*
5. 스피커 연결 케이블
6. 리모컨
7. 사용자 가이드 및 기타 서류

가능하면 종이 상자와 모든 포장용 자재를 보관하십시오.

\* 함께 제공되는 플러그 어댑터의 종류와 개수는 판매 지역에 따라 달라질 수도 있습니다.

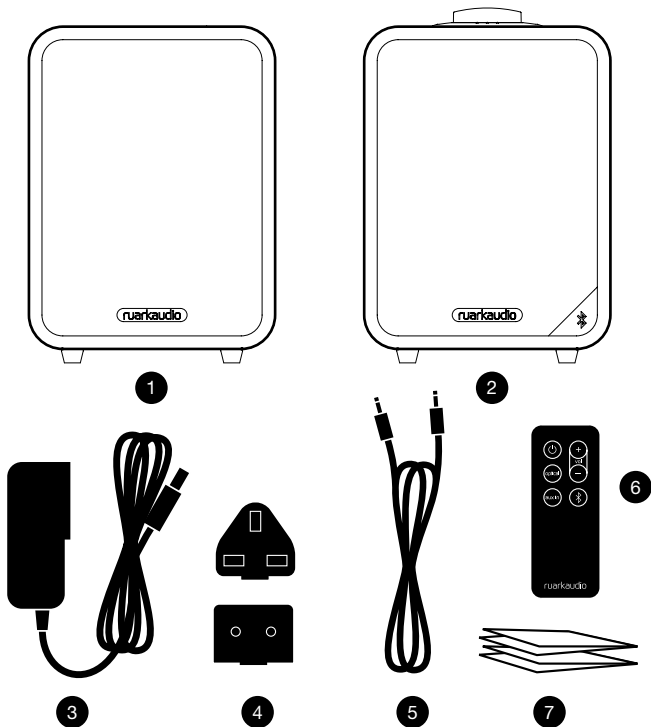

## 2 제품 개요

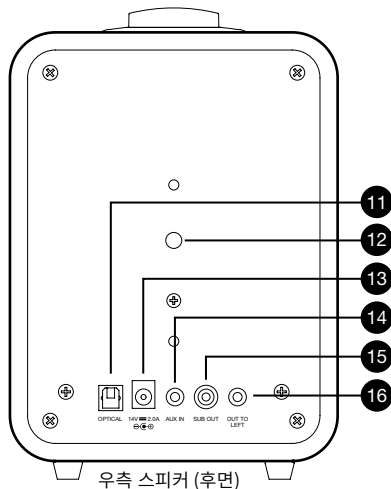
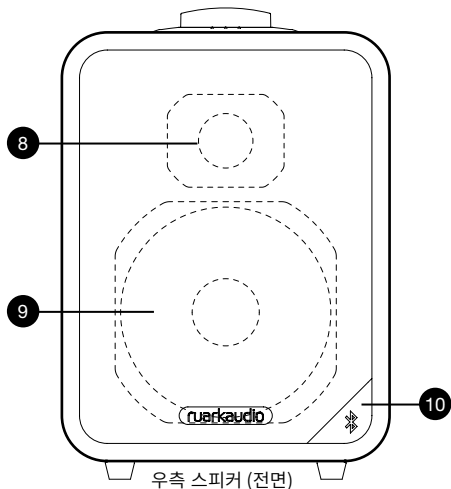

- 8. 트위터 유닛
- 9. 우퍼 유닛
- 10. 리모컨 센서
- 11. 광 입력 (Toslink)
- 12. 월마운팅 (1/4-20 UNC 나사 전용)

- 13. DC 전원 소켓
- 14. Aux 입력 (3.5mm 스테레오 잭)
- 15. 서브우퍼 출력 (포노단자)
- 16. 좌측 스피커용 출력 (3.5mm 모노 잭)

### 3 컨트롤

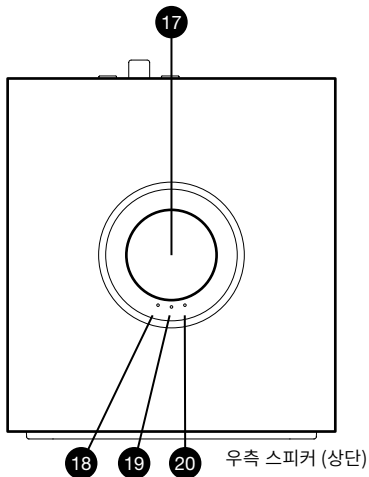

- 17. 컨트롤 knob
- 18. 광 입력 LED 상태 표시등 (녹색)
- 19. 블루투스 LED 상태 표시등 (청색)
- 20. Aux 입력 LED 상태 표시등 (진한 등황색)

### 4 리모컨

- 21. 스탠바이
- 22. 광 입력
- 23. Aux 입력
- 24. 볼륨
- 25. 블루투스
- 26. 배터리 탭

주의: 리모컨을 처음 사용할 때는 반드시 투명한 플라스틱 탭을(26) 제거해야 배터리가 작동합니다.

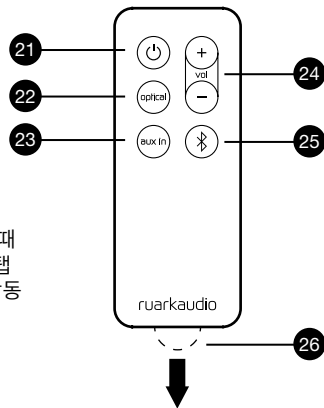

#### 배터리 교체

1. 잠금부 측면을 누른 상태에서 배터리 장착함을 끌어내십시오.
2. 리모컨을 뒤집어서 새 배터리 (CR2025)로 교체하십시오. 이 때 +표시가 있는 평편한 면이 위쪽으로 오도록 하십시오.
3. 배터리 장착함을 제 자리에 밀어 넣으십시오.

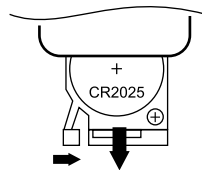

## 5 설정

### 1 스피커 위치

최상의 스테레오의 재현을 위해서는, 좌/우 스피커를 60cm 이상 띄어서, 볼륨 조절장치가 장착된 스피커를 우측에 놓으십시오. 스피커 앞에 있는 장애물은 모두 치우고, 각 스피커의 아래쪽도 비워주십시오

### 2 스피커의 상호 연결

제공된 스피커 연결 케이블 한 쪽 끝을 우측 스피커의 출력부에, 그리고 반대 쪽 끝을 좌측 스피커의 입력 소켓에 끼워서 두 스피커를 연결하십시오.

### 3 AC 전원 연결

사용자의 지역에 맞는 플러그를 전원 공급장치에 끼우십시오. 플러그 어댑터를 끼우면, “딸각”하고 제 자리에 들어갑니다.

전원 공급장치의 DC 케이블을 MR1 후면에 있는 소켓에 연결하시고, 전원 공급 소켓 (콘센트)에 연결하십시오.

### 4 스피커 켜기

우측 스피커에 있는 컨트를 높이거나 또는 리모컨의 스탠바이 버튼을 누르십시오. MR1을 처음으로 연결하면 블루투스 모드로 켜지며 자동으로 페어링 모드가 작동합니다 (청색 LED 상태 표시등이 표시됩니다).

### 5 소스 변경하기

컨트를 높을 눌러서 블루투스, Aux 입력, 또는 광 입력으로 소스를 선택 또는 변경하실 수 있습니다.

### 6 볼륨 조절

컨트를 높을 시계방향으로 돌리면 볼륨이 커지며, 반대방향으로 돌리면 작아집니다. 또는 리모컨에 있는 볼륨 버튼을 사용해서 조절할 수도 있습니다. 볼륨이 최대 또는 최소 위치에 이르면 LED 상태 표시등이 잠시 꺼집니다.

### 7 스탠바이

컨트를 높을 LED 상태 표시등이 꺼질 때까지 1-2초간 누르거나, 리모컨에 있는 스탠바이 버튼을 누르십시오.

## 6 Aux 입력

### 1 아날로그 오디오 기기 연결

3.5mm 스테레오 잭 케이블 (별도 구매)을 오른쪽 스피커 후면에 있는 Aux 입력 소켓에 연결하고, 케이블 반대쪽은 소스가 되는 기기 (CD 플레이어, 노트북, TV 등등)에 연결합니다.

### 2 Aux 입력 선택

등황색 LED 상태 표시등 (Aux 입력)이 나올 때까지 컨트롤 버튼을 계속 누르거나, 리모컨의 Aux 버튼을 누릅니다.

### 3 기기에서 음악재생을 시작합니다

## 7 옵티컬 – 광 입력

### 1 광 출력 기기 연결

기본 Toslink(토스링크) 광 케이블 (별도 구매)을 오른쪽 스피커 후면에 있는 광 입력 소켓에 연결하고, 케이블 반대쪽은 소스가 되는 기기 (게임콘솔, TV 등등)에 연결합니다.

### 2 광 입력 선택

녹색 LED 상태 표시등 (광 입력)이 나올 때까지 컨트롤 버튼을 계속 누르거나, 리모컨의 광 입력 버튼을 누릅니다.

### 3 기기에서 음악재생을 시작합니다

## 8 블루투스

블루투스 기기로부터 오디오를 스트리밍 재생하려면, 먼저 그 기기를 MR1과 페어링을 해야합니다.

### 블루투스 기기와 페어링하기 (연결하기)

#### 1 블루투스 모드 선택

청색 LED 상태 표시등 (블루투스 모드)이 나올 때까지 컨트롤 노를 계속 누르거나, 리모컨의 블루투스 버튼을 누릅니다. 블루투스 LED 상태 표시등이 청색으로 깜박이면 블루투스 기기와 페어링 또는 연결할 준비가 되어있다는 의미입니다.

#### 2 블루투스 기기의 페어링

블루투스 기기의 설정으로 들어가서 블루투스를 키고, 페어링 기기 목록에서 “Ruark MR1”을 선택하십시오 (MR1이 목록에 뜰 때까지 조금 시간이 걸릴 수 있습니다). MR1과 블루투스 기기가 성공적으로 연결되면 블루투스 LED 상태 표시등이 더 이상 깜빡이지않고 청색으로 나타납니다

#### 3 블루투스 기기에서 음악 재생 시작

연결된 음악 재생 기기로 “Ruark MR1” 또는 블루투스를 선택해야 하는 경우도 있습니다.

#### 자동 연결

MR1은 자동적으로 가장 최근에 페어링 되었던 블루투스

기기와 연결을 시도합니다.

#### 작동범위

MR1 스피커는 일반적으로 연결하려는 블루투스 기기로부터 최대 10m 거리까지 작동하지만, 벽 같은 장애물이 있는 경우에는 작동거리가 줄어듭니다. 또한 작동거리는 연결하려는 기기의 블루투스 성능에 따라 다를 수 있습니다.

#### 기기 연결 끄기

컨트롤 노를 누르거나, 리모컨에 있는 블루투스 버튼을 짧게 누르십시오. 블루투스 LED 상태 표시등이 깜박이면, 현재 연결되어 있는 기기의 연결이 해제된 상태로, MR1은 페어링 또는 연결 가능한 상태가 됩니다.

#### MR1에 추가로 기기 페어링하기

최대 8개의 기기를 동시에 페어링할 수 있지만, 오디오는 한번에 한 개의 기기로부터만 재생할 수 있습니다.

#### 페어링 목록 삭제하기

컨트롤 노를 5초간 누르고 있으면 3개의 LED 상태 표시등에 불이 들어오며, 모든 페어링 정보가 삭제됩니다. 연결했던 기기의 블루투스 페어링 목록에서 “Ruark MR1”을 삭제하거나 페어링을 해제해야 할 수도 있습니다

#### 볼륨 조절

우선 사용자 블루투스 기기의 볼륨을 최대로 설정한 다음,



## 9 그외의 기능

MR1에 있는 볼륨 조절 장치를 사용하여 재생 볼륨을 조정하도록 권장합니다.

### 입력 레벨 조절

만약 볼륨이 다른 소스들에 비해 Aux 입력이나 광 입력으로 들었을 때 현저히 낮은 경우, 입력 레벨을 올리시기 바랍니다.

만약 볼륨이 너무 높고 찢어지는 듯한 사운드가 나오면 입력레벨을 낮추시기 바랍니다.

입력 레벨을 조절하려면, 조절하고자 하는 소스를 선택한 후, 모든 LED 상태 표시등에 불이 들어올 때까지 해당 소스 버튼을 리모컨에서 꺾 누릅니다.

리모컨의 볼륨버튼을 누르거나, 컨트롤 노를 돌려서 레벨을 조절하고 (상태 표시등 1 개에 불이 들어오면 낮음, 3 개에 불이 다 들어오면 높음) 컨트롤 노를 눌러서 선택하면 설정이 완료되며 모든 LED 상태 표시등에 불이 들어옵니다.

### 스누즈 모드(대기상태)

MR1은 전기를 절약하기 위하여, 20분간 아무런 작동이 없으면 자동적으로 스누즈모드(대기상태)로 바뀌고, 재생을 하면 다시 자동적으로 켜집니다.

이 기능은 블루투스가 작동할 때도 적용되고, LED는 숨쉬기 모드로 켜집니다

### 스누즈모드(대기상태) 제거하기

스누즈 모드를 비활성화하려면 MR1을 켜고 모든 LED가 두 번 깜박일 때까지 리모컨의 대기 버튼을 5 초 동안 누릅니다.

다시 활성화하려면 모든 LED가 한 번 깜박일 때까지 대기 버튼을 5 초 동안 누릅니다.

### 월 마운팅 (벽걸이)

귀하의 MR1 스피커는 1/4-20 UNC 나사를 제품 후면에 끼워 사용하면 벽에 걸 수 있도록 제작되었습니다. 더 자세한 내용은 해당 지역 Ruark 수입사 ([www.delfin.co.kr](http://www.delfin.co.kr)) 나 판매점, 또는 [www.ruarkaudio.com](http://www.ruarkaudio.com) 에 문의하시기 바랍니다.

### BackPack 배터리팩 호환

MR1은 루악오디오 BackPack 배터리 팩과 완벽하게 호환되므로 교류 전원이 없는 곳에서는 이 배터리 팩을 사용할 수 있습니다.

MR1이 스탠바이 모드에서 배터리를 미세하게 사용하여 닳기 때문에, 사용하지 않으실 때는 배터리팩을 꺼 두시는 것을 추천합니다.

MR1을 더욱 유용하게 사용하고자 팁을 원하시면 [www.ruarkaudio.com](http://www.ruarkaudio.com) 를 방문해주시기 바랍니다.

# 10 안전 및 규제 관련 정보

- 본 사용자 가이드를 읽어본 후, 모든 지시를 그대로 따르면, 본 제품의 적절한 설정 및 작동에 도움이 될 것입니다.
- 모든 경고 사항에 유의하고 나중에 참고할 수 있도록 본 사용자 가이드를 보관하십시오.
- 손상된 기기는 위험한 감전 사고를 유발할 수 있으므로 사용을 시도하지 마십시오.
- 본 기기를 열거나 패널을 제거하여 내부에 있는 전자 부품을 노출시키지 마십시오. 내부에는 사용자가 수리할 수 있는 부품이 없습니다.
- 모든 서비스는 유자격 서비스 인원에 의뢰하십시오. 전원 공급 장치 코드나 플러그가 손상되었다든지, 액체를 쏟거나 외부 물체가 기기 안에 떨어졌다면, 기기가 빗물이나 습기에 노출되었다든지, 제대로 작동하지 않는다면, 또는 떨어뜨린 경우와 같이 어떤 형태로든지 기기가 손상되었을 경우에는 서비스가 필요합니다.
- 본 기기는 후면 패널에 나열된 AC 전압 또는 제공된 전원 공급 장치로만 작동할 의도로 설계되었습니다. 지시된 규격 외의 다른 전압으로 작동하면, 수리 불가능한 기기 손상을 유발할 수도 있으며, 제품 보증이 무효화됩니다.
- 본 기기와 함께 제공된 전원 공급장치나 승인된 대체품만 사용하십시오.
- 전원 어댑터, 전원 플러그 또는 기기 연결용 전원 커넥터는 필요할 경우, 공급 전원을 차단할 수 있도록 반드시 쉽게 접근할 수 있어야 합니다.
- 본 시스템을 전원과 완전히 분리하려면 전원 어댑터, 전원 플러그 또는 전원 커넥터를 소켓에서 빼놓으십시오.
- 본 기기 근처에 불이 켜진 양초같은 노출 화염원을 두지 마십시오. 라디에이터, 인덕션, 난로 또는 열을 방출하는 기기 (앰프 포함) 근처에 설치하지 마십시오.
- 과도한 열기나 냉기를 피하십시오
- 본 기기용으로 지정된 장착물/액세서리만 사용하십시오. 본 시스템이나 액세서리를 개조하지 마십시오. 승인 받지 않은 개조는 안전, 규제 준수 및 시스템 성능에 영향을 줄 수도 있습니다.
- 화재 또는 전기 감전 위험을 줄이기 위해, 본 기기를 빗물이나 습기에 노출시키지 마십시오. 본 기기를 액체가 떨어지거나 튀기는 곳에서 노출시키지 말고, 꽃병같이 액체가 담긴 물건을 올려놓거나 기기 근처에 두지 마십시오. 모든 전자 제품과 마찬가지로, 본 시스템의 어떤 부분에도 액체를 쏟지 않도록 주의하십시오. 액체는 고장과/또는 화재 위험을 유발할 수도 있습니다.
- 번개가 치거나 오랫동안 사용하지 않을 경우에는 본 기기의 손상을 방지하기 위해 플러그를 빼놓으십시오.
- 화재 또는 전기 감전을 배제하기 위해, 전원 콘센트, 연장용 코드, 일체형 전원 콘센트에 과부하가 걸리지 않도록 하십시오
- 음악을 큰 소리로 오랫동안 들으면 청각 손상을 일으킬 수도 있습니다. 특히, 장시간 동안 헤드폰을 사용하여, 들을 때에는 극히 높은 볼륨의 사용을 피하는 것이 최선의 대책입니다.
- 본 기기를 막힌 공간에 설치하지 마십시오. 환기가 되도록 기기 주위에 최소한 10cm의 공간을 두고, 커튼이나 다른 물체가 절대로 본 기기의 환기구를 가리지 않도록 하십시오.
- 원격 제어 배터리는 햇빛이나 화재 등 과도한 열에 노출되어서는 안되며, 사용한 배터리는 책임감있게 폐기해야 합니다.



**동전형 리튬 배터리에 관한 안전 경고:** 본 기기의 리모컨에는 삼키면 화학 열상을 유발할 수도 있는 동전형 리튬 배터리가 들어있습니다. 새 배터리나 사용한 배터리를 어린이들이 손대지 않도록 하십시오. 만약 배터리를 삼킨 것으로 생각되면 즉시 의료조치를 취하십시오. 배터리액이 새거나 손상된 배터리는 만지지 마십시오. 배터리를 잘못 교체하면 폭발 위험이 있습니다. 규격에 명시된 배터리나 동등품을 사용하시기 바랍니다.



이 제품은 한국 인증기관으로 부터 안전확인시험을 받아 안전기준에 적합한 제품임을 확인한 후 KC 인증마크를 획득하였습니다.

## 제품 규격

### MR1 mk2 스피커

- Ruark 75mm 네오디뮴 우퍼
- Ruark 20mm 실크 돔 트위터
- 20W 리니어 앰프
- 오디오급 크로스오버 소자
- 블루투스: A2DP, aptX
- 전력 소모:  
표준 10-12W 최대 28W  
스탠바이 0.5W
- 3.5mm 잭 Aux 입력 단자
- 토스링크(Toslink) 광 입력 단자
- 서브우퍼 출력 포노 단자
- BackPack (배터리) 호환 가능
- 크기: 175 x 130 x 140mm
- 무게: 1.3kg (R) 1.1kg (L)

### 전원 어댑터

- 입력: 100 ~ 240VAC  
50-60Hz 최대 1.0A
- 출력: 14VDC 2.0A

제품 규격과 디자인은 사전 통보 없이 변경될 수 있습니다



Bluetooth®

Qualcomm  
aptX™



## 보증 관련 정보

당사는, 사용자가 적절한 관리와 주의를 한다면, 구입 일자로부터 2년 간은 제품 결함이 없을 것임을 보증합니다. 우연한 파손 (어떤 이유든지 간에), 과도한 마손 및 절개, 유기된 제품 또는 승인 받지 않은 개조에 따른 결함은 보증에서 제외됩니다.

제품 반송이 필요한 경우에는 반드시 구매를 증명할 수 있는 자료와 함께 원래 포장상태 그대로 보내주셔야 합니다. 제품을 직접 반품할 수 없는 경우에는, 신뢰할 수 있는 탁송업체를 통하여 운송료 선불로 보내 주십시오. 원래 포장재가 없을 경우에는, 당사에서 대체용 포장재를 구입할 수도 있습니다.

## 해외에서 판매된 제품에 대한 보증

영국 이외의 지역에서 구입한 제품은 구입한 나라의 수입회사가 보증합니다. 상세한 내용은 해당 지역 Ruark 수입회사 또는 판매점에 문의하십시오.

오기 및 누락된 경우는 제외하고 어떤 경우에도 법에 명시된 구입자의 권리를 본 보증 조건에 의해 변경하거나 또는 묵살할 수는 없습니다.

### Delfin 배포

서용 영등포구 여의도동 17 여의도 더샵아일랜드파크 101동 507호 (02) 2678-3096 [www.delfin.co.kr](http://www.delfin.co.kr)

# ruarkaudio

59 Tailors Court, Temple Farm Industrial Estate,  
Southend on Sea, SS2 5TH, UK

+44 (0) 1702 601 410 [www.ruarkaudio.com](http://www.ruarkaudio.com)

## 제품 관리

- 부드럽고 보푸라기가 생기지 않는 걸레나 약간 축축한 천으로 닦으십시오. 왁스 스프레이나 다른 물질을 사용하면 표면의 마감 부분을 손상시키거나 성능에 영향을 미칠 수도 있으므로 사용하지 마십시오.
- 본 기기를 직사광, 고습, 먼지, 과도한 진동 또는 극히 높은 온도에 노출시키지 마십시오. 마감 처리, 성능 및 기기의 내구성에 영향을 미칠 수 있습니다.
- 권장 작동 온도 범위는 5°C ~ 40°C입니다.
- 자연산 원목으로 마감한 캐비닛은 시간이 지나거나, 특히 햇볕에 노출되면, 변질되거나 색깔이 짙어집니다.

## 저작권 및 등록 상표

© 2019 Ruark Audio. All rights reserved. Ruark Audio, the Ruark Audio 로고, 그리고 기타 Ruark Audio 상표는 Ruark Audio 소유이며 등록 되어있을 수도 있습니다. 모든 여타 등록상표는 해당 소유업체의 재산입니다. Ruark Audio는 본 사용자 안내서에 있을 수도 있는 어떤 오류에 대해서도 책임을 지지 않으며, 또한 본 사용자 안내서에 포함된 정보는 사전 통보 없이 변경될 수도 있습니다.

블루투스® 및 관련 로고는 Bluetooth SIG Inc. 소유의 등록상표입니다.

Qualcomm aptX는 Qualcomm Technologies International Ltd. 의 제품입니다.

기타 모든 상표는 해당 소유자의 재산입니다.

영국에서 설계  
Designed in Great Britain



20190215.1