

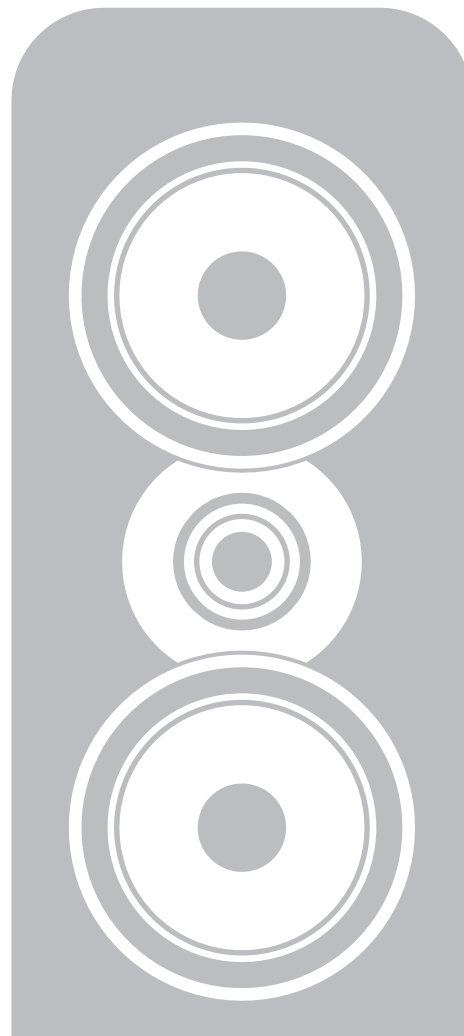

Concept 500  
OWNER'S MANUAL

|     |            |     |
|-----|------------|-----|
| EN  | ENGLISH    | 01  |
| NL  | DUTCH      | 17  |
| FR  | FRENCH     | 33  |
| DE  | GERMAN     | 49  |
| IT  | ITALIAN    | 65  |
| CMN | MANDARIN   | 81  |
| PL  | POLISH     | 97  |
| PT  | PORTUGUESE | 113 |
| RU  | RUSSIAN    | 129 |
| ES  | ESPAÑOL    | 145 |
| SV  | SWEDISH    | 161 |



# Contents

- 4 **Important safety information and warnings**
- 5 **Introduction**
- 6 **Package contents**
  - Positioning**
- 7 **Speaker installation**
- 8 **Speaker positioning**
  - Connections**
- 9 **Terminals and connectors**
  - Standard connections
- 10 **Bi-wire connections**
- 11 **Crossover jumper**
- 12 **Running in**
- 13 **Aftercare**
- 14 **Warranty**
- 15 **Specifications**

# Important Safety Information and Warnings

## 1. Safety Information and Warnings

Before making any connections to your loudspeakers make sure that all active units in your system are switched off at the mains.

When switching on your sound system or changing input sources, set the main volume control at a low level. Turn up the level gradually.

**NEVER** play your sound system at full volume. The position of the volume control is deceptive and does not indicate the power level of the system. Using very high volume settings may damage your hearing.

### 1.1. Instructions

Read and understand these instructions before you use your loudspeakers. If damage is caused by failure to follow these instructions, the warranty will not apply. Please keep these instructions in a safe place.

Read these instructions.

Keep these instructions.

Heed all warnings.

Follow all instructions.

Do not use this apparatus near water.

**DO NOT** connect your loudspeaker terminals to the mains supply.

Do not install near any heat sources such as radiators, heat registers, stoves, or other apparatus (including amplifiers that produce heat).

Only use attachments/accessories specified by the manufacturer.

Unplug this apparatus during lightning storms or when unused for long periods of time.

## 2. Unpacking your loudspeakers



Unpack the speakers fully. Lift the speakers from the cartons by holding the cabinets. Do not use the protective bags to lift them. The Concept 500s are heavy - get assistance to lift them.

When manoeuvring loudspeakers, do not drag them across the floor as this may cause damage - lift each speaker before moving it.

Check the loudspeaker carefully. If any items are damaged or missing, report this to your retailer as soon as possible.

Retain the packaging for future transport. If you dispose of the packaging, please do so following all recycling regulations in your area.

## 3. Installation

- Only use the accessories supplied with the Concept 500.
- To prevent injury, this apparatus must be securely mounted onto the floor in accordance with the installation instructions.
- If you play your loudspeakers without their grilles fitted, be careful to protect the drive units from damage.
- **DO NOT** dismantle the loudspeaker. You will invalidate the warranty.
- The use of this apparatus is indicated for tropical and/or moderate climates.

### 3.1. Moisture

- To reduce the risk of fire or electric shock, this apparatus should not be exposed to rain, moisture, dripping or splashing.
- Do not use this apparatus near water.

## 3.2. Servicing

Refer all servicing to qualified service personnel. Servicing is required when the apparatus has been damaged in any way, liquid has been spilled or objects have fallen into the apparatus, the apparatus has been exposed to rain or moisture, does not operate normally, or has been dropped.

## 4.0. Symbols used on this product

### Hazard Warning Symbol



The 'exclamation mark' calls attention to features for which you should read this manual closely to prevent operation and maintenance problems.

**CAUTION:** To prevent electric shock, match wide blade of plug to wide slot, fully insert.

### Waste Electrical and Electronic Equipment Symbol

This symbol indicates that when the unit is to be discarded, it must be separated from other household-type waste and sent to separate collection facilities for recovery and recycling of electrical and electronic equipment.



Please make sure you are familiar with your local rules on the separate collection of electrical and electronic products.

Thank you for purchasing a pair of Q Acoustics Concept 500s.

This manual is intended to take you through the setup and installation of the Concept 500. It will help provide a trouble free setup and ensure optimum performance from the product.

Please read the instructions, important safety information and warnings carefully before installation and use, to ensure the safe and satisfactory operation of this product.

We hope you enjoy the Q Acoustics experience.

Q Acoustics have until now concentrated on designing and marketing loudspeakers that, most would agree, are focussed on the budget end of the market. The objective with the Concept 500 was to concentrate on a perfect balance between art and science to produce a loudspeaker that would be stylish, contemporary, fine-sounding and accurate with less priority on price. Taking away the constraints of designing for lower price points certainly removed some pressure, but the Concept 500 still needed to be considered good value for money within its, significantly higher-end, target market.

The Concept 500 has been developed by Q Acoustics in collaboration with Fink Audio-Consulting and IDA with whom they have built a long-term partnership since working together on their very first loudspeaker project over 10 years ago. In the new Concept 500, this truly talented team of people has produced a beautiful loudspeaker that can be manufactured so consistently that the sound and performance of every unit will be identical.

# Package Contents

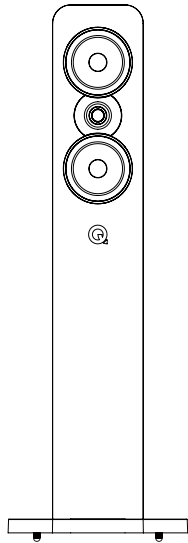

1 x Concept 500



1 x Owner's manual



1 x Jumper

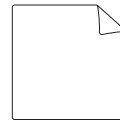

1 x Cleaning cloth



4 x Ball-end feet  
(Fitted)



4 x Spike feet

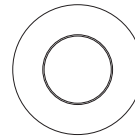

1 x Two part foam bung

# Positioning

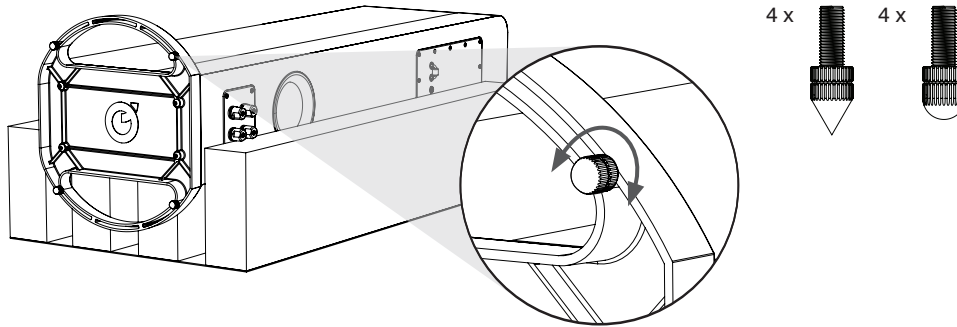

## Speaker Installation

The speakers are intended to be floor mounted only. The speakers are shipped fitted with ball-end feet for safety during unpacking. Spike feet are supplied in the accessory box. It is important to ensure that the speakers stand firmly on the floor using the spike feet whenever possible. The spike feet are designed to pierce carpet and rest on the underlying floor surface. Ball-end feet should be used where there is no carpet and the floor surface might be damaged by spike feet.

Whichever type of feet you use, the same procedure should be followed to ensure stable mounting. Initially, screw the lock nuts down so that they touch the foot end, as in the diagram above. Then screw the feet fully into the threaded inserts in the plinth. If the cabinet rocks when placed on the floor, unscrew the two feet that do not touch the floor until the cabinet rests firmly without rocking. Make sure that the speaker is upright and level. Finally, lock all four nuts against the plinth.

To avoid damage when spikes are fitted, do not drag the speaker and take care to place it where it cannot cause damage or pierce mains cables etc. Used properly, spike feet will not damage carpets. For very soft wooden floors it may be advisable to use spike shoes or coins between the spikes/ball and the floor.

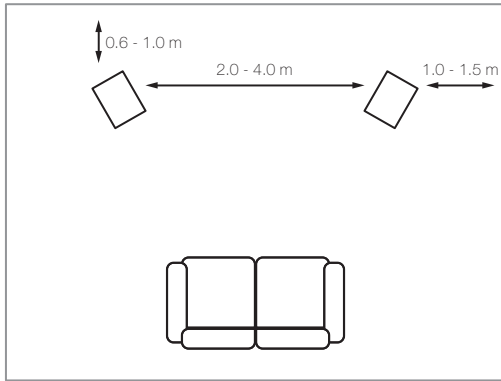

### Speaker Positioning

The speakers should be placed 2.0 – 4.0 m apart and equidistant from the seated listener. Turning the speakers slightly inwards will sharpen the stereo image at the expense of a narrower sound stage.

Concept Series speakers are rear ported and designed to work best with at least 600 mm of free space behind them. Generally, the closer the speakers are to the rear wall the more the bass frequencies will be reinforced until they overwhelm the overall sound. In this instance closing the rear port with the foam bung will tend to reduce bass, which is useful when domestic circumstances demand that the Concept 500 is used closer to a rear wall. Ensure that the bungs are fitted snugly into the port but avoid inserting them too far. You will find the overall level of bass is reduced but bass extension and definition will be increased. The optimal position of the speakers will only be found through experimentation and by making small adjustments during the first few listening sessions.

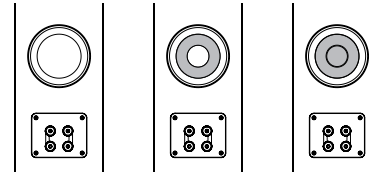
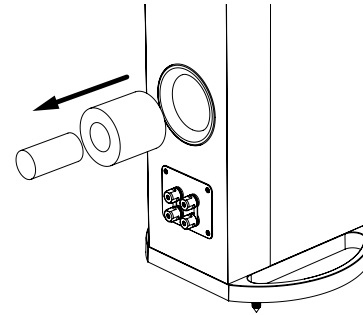

The foam bungs come in two parts so that they can be used to fully or partly close the rear port. Again, the optimum configuration of the port can only be found by experimentation.

Speaker positioning in a room is not an exact science. Even experts will find it necessary to experiment.

Try to achieve the best balance between bass quantity versus quality and vocal quality versus intelligibility.



# Connections

## Terminals and Connectors

The Concept 500s are bi-wireable. A bi-wireable crossover has four terminals. The upper pair of terminals connect to the treble (HF) speaker and the lower pair to the bass (LF) speaker. The crossovers are pre-fitted with removable links to connect the terminal pairs and configure the loudspeaker in single-wire mode. This allows you to connect the loudspeaker conventionally using one pair of cables.

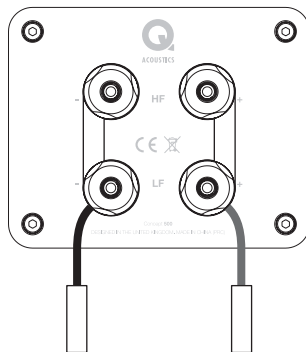

## Standard Connections

Connect the RED (+) terminal of the RIGHT loudspeaker to the RED, Positive (+) terminal on the RIGHT channel of the amplifier.

Connect the BLACK (-) terminal of the loudspeaker to the matching BLACK, Negative (-) terminal of the amplifier.

Repeat this procedure for the LEFT channel.

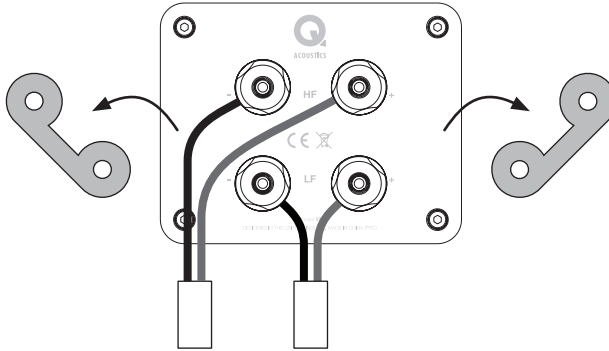

### Bi-Wire Connections

To bi-wire: Prepare two twin cables for each loudspeaker. Unscrew all the loudspeaker terminals and remove both links. Now connect the treble terminals and the bass terminals to the amplifier following the procedure described in standard connections. Refer to illustration above.

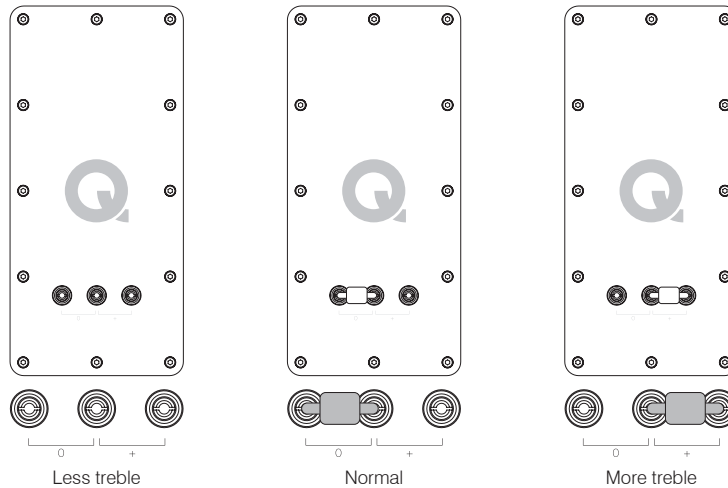

### Crossover jumper

The Concept 500 loudspeaker system features an elegant way to allow the user to tailor high frequency response to the particular listening environment by the placement of a simple jumper bar on the rear of the speaker.

With the jumper fitted to the two leftmost terminals the speakers will deliver the level of HF energy the designer intended for a 'normal' room acoustic. Removing the jumper completely, delivers a response with less HF (treble) energy than the "ideal" response and a small increase in HF energy will be obtained with the jumper fitted to the two rightmost terminals.

Heavily furnished rooms may require a small increase in HF level whereas sparsely decorated rooms may be quite reverberant and require a response with slightly less HF energy.

Please bear in mind that there is no "correct" position. The final position should be the one which gives the listener maximum enjoyment when listening to their favourite music.

# Running In

In common with many types of complex mechanical systems the Concept 500 loudspeaker will not deliver its optimum performance until it has been in use for a certain initial running-in period. The correct performance of a loudspeaker depends in part on the compliance of the suspension materials used during manufacture and these will only attain their long term steady state once they are operating at the temperature and modulus of elasticity specified during the design phase. It can take several days for a speaker which has been stored in a cold warehouse to finally reach room temperature and a few tens of hours of normal use for the drive units to loosen up sufficiently for them to perform as the designer intended.

# Aftercare

## Cabinet Care



Clean cabinets only with a lightly dampened cloth. Do not use solvent based cleaning materials. Never use abrasives of any kind.

The cabinet surfaces will usually only require light dusting. Should an aerosol or other cleaner be used, apply the cleaner onto the cloth first and not directly onto the product. Test a small area first, as some cleaning products may damage the finish. Avoid products that are abrasive, or contain acid or alkaline agents. Do not use any cleaning materials on the drive units and avoid touching them as damage may result.

Real wood veneers are treated with an ultra-violet resistant lacquer to minimise changes in colour over time. Nevertheless, like all natural materials, a degree of colour change is to be expected. Keep the speakers away from direct sources of heat such as radiators and warm air vents in order to minimise the possibility of the wood veneer cracking. Keep the speakers away from direct bright sunlight.

## Grilles

Grilles should only be cleaned using a soft brush when necessary.



If using the Concept 500 with the grilles removed, remember to replace them if pets or children are present.

## Drive Units

Do not touch the drive units as they are easily damaged when exposed.

# Warranty

Q Acoustics passive loudspeaker products are warranted free of defects in materials and workmanship for a period of 4 years from the date of purchase. During the warranty period Q Acoustics will, at its option, repair or replace any product found to be faulty after inspection by the company or its appointed distributor or agent.

Misuse and fair wear and tear are not covered by warranty.

Goods for repair should in the first instance be returned to the supplying dealer. If this is not possible contact Q Acoustics or their appointed distributor for your area to determine the correct warranty procedure. If possible the original packaging should be used to return the product as damage sustained during transit to the repair centre is not covered by the warranty. The warranty does not in any way affect your legal rights.

Warranty can be extended to 5 years by registering your product at [qacoustics.co.uk/register](http://qacoustics.co.uk/register).

For service information contact: [info@qacoustics.co.uk](mailto:info@qacoustics.co.uk)

Q Acoustics  
Stortford Hall Industrial Park  
Bishops Stortford, Herts, UK  
CM23 5GZ

# Specifications

## Performance

|                                 |                |
|---------------------------------|----------------|
| Frequency Response (-6dB, +3dB) | 41 Hz – 30 kHz |
| Average Impedance               | 6 $\Omega$     |
| Minimum Impedance               | 3.7 $\Omega$   |
| Sensitivity                     | 90 dB/W/m      |
| Recommended Power               | 25 – 200 W     |
| Distortion (120Hz – 20kHz)      | 0.2 %          |
| Crossover Frequency             | 2.5 kHz        |

## Driver dimensions

|                     |                          |
|---------------------|--------------------------|
| Mid / Bass Driver   | 2 x 165 mm (6.50 inches) |
| High Frequency Unit | 28 mm (1.10 inches)      |

## Weight and dimensions

|  |  |
|--|--|
| Weight (per cabinet)                               | 42 kg (92.59 pounds)                               |
| Cabinet (inc. plinth)                              | 400 x 1150 x 350 mm (15.75 x 45.28 x 13.78 inches) |
| Cabinet (inc. spikes and terminals)<br>(W x H x D) | 400 x 1175 x 375 mm (15.75 x 46.26 x 14.76 inches) |



Q A C O U S T I C S . C O M

Our policy is one of continuous product improvement.  
We reserve the right to change the designs and specifications without notice.  
This document contains information that is subject to change without notice





Concept 500  
GEBRUIKERSHANDLEIDING

|     |            |     |
|-----|------------|-----|
| EN  | ENGLISH    | 01  |
| NL  | DUTCH      | 17  |
| FR  | FRENCH     | 33  |
| DE  | GERMAN     | 49  |
| IT  | ITALIAN    | 65  |
| CMN | MANDARIN   | 81  |
| PL  | POLISH     | 97  |
| PT  | PORTUGUESE | 113 |
| RU  | RUSSIAN    | 129 |
| ES  | ESPAÑOL    | 145 |
| SV  | SWEDISH    | 161 |

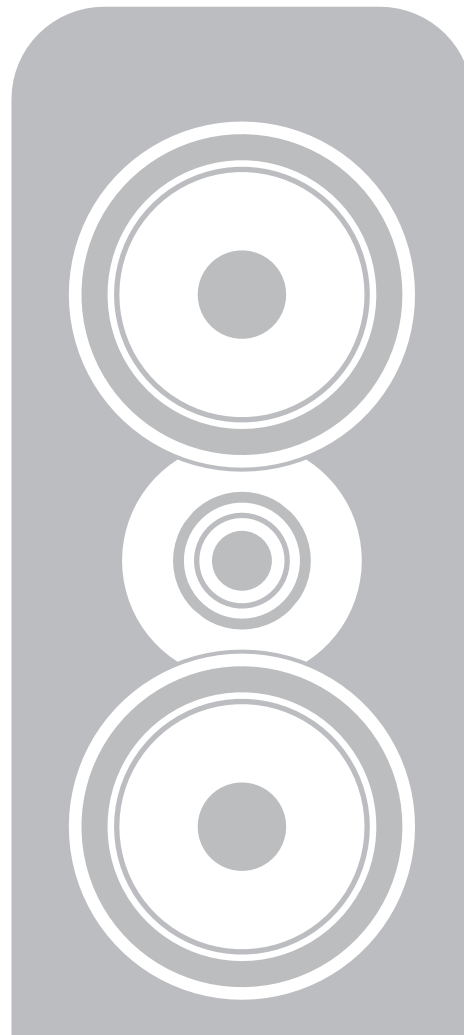

# Inhoudsopgave

- 4 **Belangrijke veiligheidsinformatie**
- 5 **Inleiding**
- 6 **Inhoud verpakking**
  - Plaatsing**
- 7 Installeren luidspreker
- 8 Plaatsen luidspreker
  - Aansluitingen**
- 9 Aansluitingspunten en verbindingen
- 9 Standaardbedrading
- 10 Dubbele bedrading
- 11 Crossover jumper
- 12 **Indraaien**
- 13 **Nazorg**
- 14 **Garantie**
- 15 **Specificaties**

# Belangrijke veiligheidsinformatie

## 1. Veiligheidsinformatie en waarschuwingen

Voordat u uw luidsprekers aansluit dient u ervoor te zorgen dat alle actieve eenheden van uw installatie zijn losgekoppeld van de netspanning.

Als u uw geluidssysteem inschakelt of ingangsbronnen wijzigt, moet u de hoofdvolumeregelaar op een laag niveau instellen. Zet het niveau geleidelijk aan hoger.

Speel uw geluidsinstallatie NOOIT op vol volume af. De stand van de volumeregelaar is misleidend en geeft niet de kracht van de installatie weer. Een zeer hoge volume-instelling kan uw gehoor beschadigen.

### 1.1. Instructies

Zorg ervoor dat u voor het gebruik van uw luidsprekers deze instructies goed doorgenomen en begrepen hebt. De garantie zal niet geldig zijn als schade of letsel veroorzaakt worden door het onvoldoende opvolgen van deze instructies. Bewaar deze instructies goed.

Lees deze instructies.

Bewaar deze instructies.

Let op alle waarschuwingen.

Volg alle instructies op.

Gebruik dit apparaat niet in de buurt van water.

Sluit uw luidsprekeraansluitingspunten niet op de netspanning aan.

Plaats de luidsprekers niet in de buurt van hittebronnen zoals radiatoren, verwarmingsroosters, kachels of andere apparaten (waaronder ook versterkers die warmte afgeven).

Gebruik alleen hulpstukken/accessoires die door de fabrikant zijn opgegeven.

Haal de stekker uit het stopcontact tijdens onweersbuien of als de luidsprekers langere tijd niet gebruikt zullen worden.

## 2. Het uitpakken van uw luidsprekers



Pak de luidsprekers volledig uit. Til de luidsprekers op uit de dozen door de kasten vast te houden. Til de luidsprekers niet op aan de beschermende zakken. De Concept 500-luidsprekers zijn zwaar - vraag iemand om u met het tillen te helpen.

Sleep de luidsprekers bij het verplaatsen niet over de vloer, dit kan schade veroorzaken. Til ze op voordat u ze verplaatst.

Controleer de luidspreker zorgvuldig. Als er onderdelen beschadigd zijn of ontbreken, meld dit dan zo snel mogelijk aan uw leverancier.

Bewaar de verpakking voor toekomstig vervoer. Als u de verpakking weggooit, volg dan alle recyclingsvoorschriften die in uw woonplaats van toepassing zijn.

## 3. Installatie

- Gebruik enkel de accessoires die met de Concept 500 meegeleverd worden.
- Om letsel te voorkomen moet het apparaat goed op de vloer geïnstalleerd worden, aan de hand van de installatie-instructies.
- Als u uw luidsprekers afspeelt zonder de roosters erop, zorg er dan voor dat u de drivereenheden tegen schade beschermt.
- Demonteer de luidspreker NIET. De garantie zal dan vervallen.
- Het gebruik van dit apparaat is aangeraden voor tropische en/of gematigde klimaatzones.

### 3.1. Vocht

- Om het risico op vuur of elektrische schokken te beperken mag het apparaat nooit blootgesteld worden aan regen, vocht of druppelend of opspattend water.
- Gebruik dit apparaat niet in de buurt van water.

## 3.2. Onderhoud

Wend u voor al het onderhoud tot bevoegd onderhoudspersoneel. Onderhoud is nodig als het apparaat beschadigd wordt, als er vloeistof over gemorst is of als er objecten in het apparaat zijn gevallen, als het apparaat aan water of vocht is blootgesteld, als het niet meer goed functioneert of als het gevallen is.

### 4.0 Symbolen die bij dit product gebruikt worden

#### Waarschuwingssymbool



Het uitroepteken maakt u attent op onderdelen of handelingen waarvoor u de gebruiksaanwijzing eerst nauwkeurig moet lezen om gebruiks- of onderhoudsproblemen te voorkomen.

PAS OP: Om elektrische schokken te voorkomen dient u de brede pin in de bredere opening van het stopcontact te steken en de stekker er helemaal in te steken.

#### Symbool voor gescheiden inzameling van elektrische en elektronische apparatuur



Dit symbool geeft aan dat wanneer het apparaat afgedankt wordt, het niet met het huisvuil meegegeven mag worden maar apart afgevoerd moet worden naar een inzamelpunt voor de recycling van elektrische en elektronische apparaten.

Controleer de plaatselijke regels voor de afzonderlijke inzameling en recycling van elektrische en elektronische apparaten in uw woonplaats.

Hartelijk dank voor uw aanschaf van een paar Q Acoustics Concept 500-luidsprekers

Deze handleiding is bedoeld om u te helpen bij de configuratie en installatie van de Concept 500. Hierdoor kunt u de luidsprekers probleemloos configureren en bent u verzekerd van een optimale werking.

Lees de instructies, de belangrijke veiligheidsinformatie en de waarschuwingen zorgvuldig door vóór de installatie en het gebruik om een veilige en optimale werking van het product te verzekeren.

We hopen dat u zult genieten van uw ervaring met Q Acoustics.

Q Acoustics heeft zich altijd gefocust op het ontwerpen en verkopen van luidsprekers die, zoals de meeste mensen zullen beamen, op het goedkopere segment van de markt gericht waren. Ons doel met de Concept 500 was om een perfecte balans te vinden tussen kunst en wetenschap om zo een luidspreker te maken die stijlvol en modern is en verfijnd en precies klinkt, zonder te zeer op de prijs te letten. Door de eerdere prijscriteria los te laten werd het ontwikkelingsproces zeker gemakkelijker, maar wij wilden met de Concept 500 nog altijd een goede prijs-kwaliteitsverhouding kunnen bieden binnen de luxere markt die we zouden betreden.

De Concept 500 is ontwikkeld door Q Acoustics samen met Fink Audio-Consulting en IDA, met wie zij een langdurige samenwerking hebben opgebouwd sinds ze 10 jaar geleden voor het eerst samen een luidspreker ontwikkelden. Met de nieuwe Concept 500 heeft dit zeer getalenteerde team een prachtige luidspreker voortgebracht die zo consistent geproduceerd kan worden dat het geluid en de prestaties van iedere unit precies hetzelfde zullen zijn.

# Inhoud verpakking

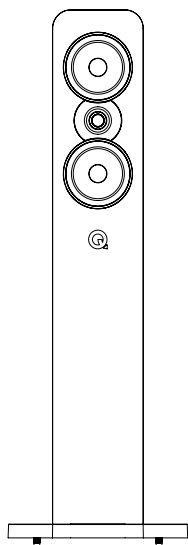

1 x Concept 500



1 x Gebruikershandleiding



1 x Jumper

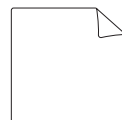

1 x Schoonmaakdoek



4 x Balvoetjes  
(Geplaatst)



4 x Kegelhoetjes

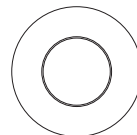

1 x Tweedelige  
schuimrubberen dop

# Plaatsing

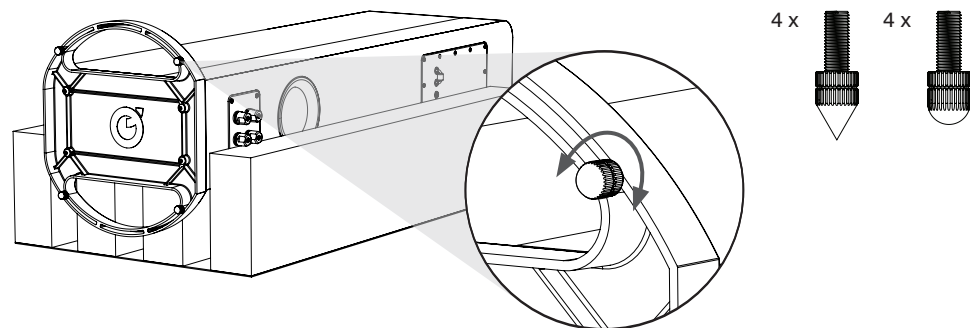

## Installeren luidspreker

De luidsprekers zijn bedoeld om alleen op de vloer geplaatst te worden. De luidsprekers zijn tijdens het vervoer voorzien van balvoetjes zodat de speakers veilig uitgepakt kunnen worden. In de doos met accessoires vindt u kegelvoetjes. Het is van belang dat de luidsprekers met de kegelvoetjes stevig op de vloer staan. De kegelvoetjes zijn ontworpen om door vloerbedekking heen te steken en op de onderliggende vloer te rusten. Gebruik de balvoetjes indien er geen vloerbedekking ligt en de kegelvoetjes de vloer zouden kunnen beschadigen.

De stappen die u moet doorlopen voor een stabiele installatie zijn altijd hetzelfde, onafhankelijk van welke voetjes u gebruikt. Schroef de borgmoeren in de eerste instantie naar beneden zodat ze het voeteinde raken, zoals u kunt zien in de afbeelding hierboven. Draai de voetjes dan volledig in de schroefdraadbus. Als de kast wiebelt als deze op de vloer staat, schroef dan de twee voetjes die de vloer niet goed raken verder naar beneden totdat de kast stevig blijft staan. Controleer of de luidspreker goed rechtop en waterpas staat. Zet dan alle vier borgmoeren vast tegen de sokkel.

Om te voorkomen dat u schade veroorzaakt tijdens het plaatsen van de kegelvoetjes is het belangrijk dat u de luidsprekers niet over de grond sleept en niet ergens plaatst waar deze schade kunnen veroorzaken of een netkabel kunnen beschadigen. Bij correct gebruik zullen de kegelvoetjes vloerbedekking niet beschadigen. Op zeer zachte houten vloeren kan het raadzaam zijn om kegelbeschermers te gebruiken of een muntje tussen de kegel/bal en de vloer te plaatsen.

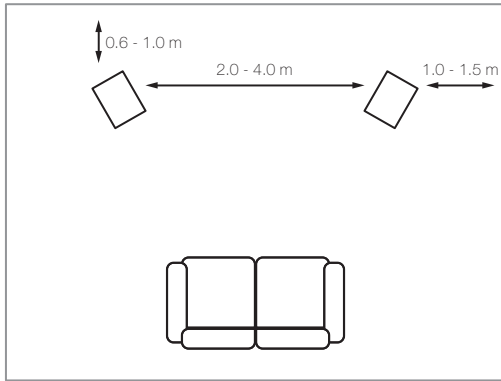

### Plaatsen luidspreker

De luidsprekers moeten op tenminste 2-4 meter afstand van elkaar staan en centraal staan ten opzichte van de zittende luisteraar. Als u de luidsprekers iets naar binnen draait wordt het stereobeeld verscherpt, maar kan de geluidsbron worden versmald.

De luidspreker in de Concept Series hebben de poorten aan de achterzijde en ze werken het beste met een minimum van 600 mm vrije achterliggende ruimte. In het algemeen zullen de basfrequenties sterker worden naarmate de achterzijde van de luidsprekers dichterbij een muur komen, totdat de bas het hele geluid zal overheersen. In dat geval kunt u de schuimrubberen kop in de poort aan de achterzijde steken om de bastonen te verminderen. Dit is handig indien het door uw woonsituatie noodzakelijk is de Concept 500 dichtbij een wand te plaatsen.

Zorg ervoor dat de doppen strak in de poort passen, zonder ze te ver te duwen. U zult horen dat het basniveau afneemt maar dat de definitie en basweergave worden verhoogd. Experimenteer om te horen waar u de

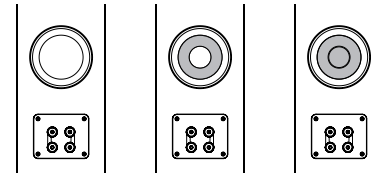
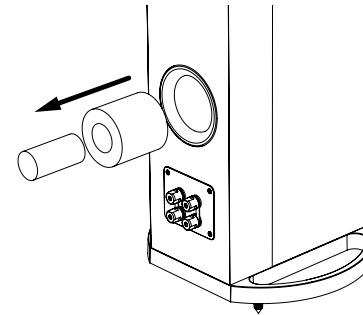

voorkeur aan geeft en probeer kleine veranderingen uit in de positie van de luidspreker om het eindresultaat te optimaliseren.

De schuimrubberen doppen bestaan uit twee componenten, zodat u ervoor kunt kiezen de poort aan de achterzijde volledig of slechts gedeeltelijk af te sluiten. Ook hiervoor geldt dat u zult moeten experimenteren om de beste configuratie te vinden.

Het plaatsen van luidsprekers in een kamer is geen exacte wetenschap. Zelfs experts zullen moeten experimenteren. Probeer de beste balans te vinden tussen de kwantiteit en de kwaliteit van de bastonen, en de kwaliteit van de vocalen en de verstaanbaarheid.



# Aansluitingen

## Aansluitingspunten en verbindingen

De Concept 500-luidsprekers kunnen dubbel worden bedraad. Een crossover die dubbel bedraad kan worden heeft vier aansluitingspunten. Het bovenste paar aansluitingspunten sluit aan op de treble-luidspreker (HF) en het onderste paar op de basluidspreker (LF). Bij levering zijn de crossovers voorzien van verwijderbare verbindingen om de aansluitingspuntparen te verbinden en de luidspreker met een enkele bedrading te configureren. Zo kunt u de luidspreker conventioneel verbinden met één paar kabels.

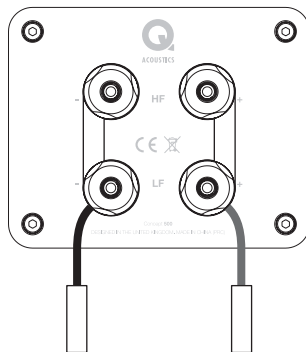

### Standaardbedrading

Sluit het RODE (+) aansluitingspunt van de RECHTERLUIDSPREKER aan op het RODE, positieve (+) aansluitingspunt op het RECHTERKANAAL van de versterker.

Sluit het ZWARTE (-) aansluitingspunt van de luidspreker aan op het eveneens ZWARTE, negatieve (-) aansluitingspunt van de versterker.

Herhaal deze procedure voor het LINKERKANAAL.

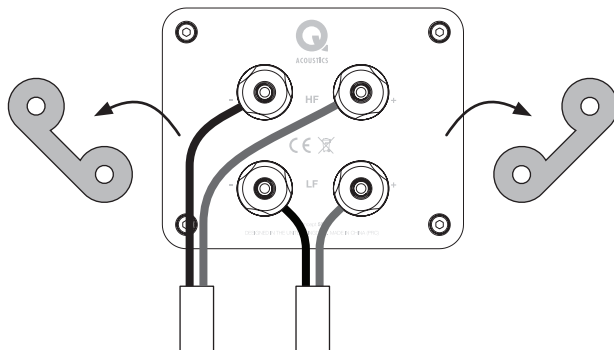

### Dubbele bedrading

Voor dubbele bedrading: bereid twee tweelingkabels voor elke luidspreker voor. Schroef alle luidsprekeraansluitingspunten los en verwijder beide verbindingen. Sluit nu de treble- en de basaansluitingspunten aan op de versterker volgens de procedure die voor de standaardbedrading beschreven wordt. Raadpleeg de bovenstaande afbeelding.

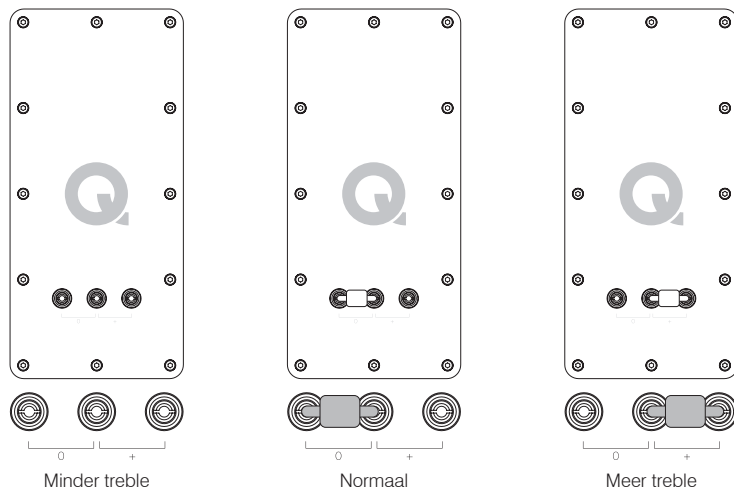

### Crossover jumper

Het Concept 500 luidsprekersysteem heeft een elegante manier waarop gebruikers de hoge frequentierespons precies aan kunnen passen aan de specifieke luisteromgeving. Dit kan zeer eenvoudig door een jumperbar op de achterzijde van de luidspreker te plaatsen.

Als de jumper op de twee meest linkse aansluitingspunten bevestigd worden zullen de luidsprekers de HF-energie geven die de ontwerper in gedachten had voor een 'normale' akoestiek. Door de jumper helemaal te verwijderen krijgt u een respons met minder HF-energie (treble) dan de "ideale" respons, en u kunt de treble enigszins vergroten door de jumper op de twee meest rechtse aansluitingspunten te plaatsen.

In ruimtes met bijzonder veel meubilair kan het handig zijn het treble-niveau iets te verhogen, terwijl ruimtes met weinig meubilair meer weerkaatsen en daarom een respons met iets minder treble nodig hebben.

Houd s.v.p. in gedachten dat er geen "juiste" plaatsing bestaat. De beste plaatsing is die waardoor de luisteraar zo veel mogelijk plezier ontleent aan het luisteren naar zijn favoriete muziek.

# Indraaien

De Concept 500 heeft met veel andere complexe mechanische systemen gemeen dat deze luidsprekers pas de beste resultaten zullen leveren na een zekere indraaiperiode. De juiste prestaties van een luidspreker hangen onder meer af van de materialen die in de productie gebruikt zijn, en deze zullen pas langdurig constant zijn wanneer gebruikt worden op de temperatuur en met de elasticiteitsmodulus die de ontwerper in gedachten had. Nadat de luidsprekers van een koude opslag naar hun uiteindelijke bestemming gebracht zijn, kan het enige dagen duren voordat ze de juiste kamer temperatuur bereikt hebben. Verder hebben de drive-eenheden enkele tientallen luisteruren nodig om zo soepel te worden als de ontwerper bedoeld heeft.

# Nazorg

## Onderhoud kast



Reinig de kasten alleen met een licht vochtige doek. Gebruik geen reinigingsmiddelen op basis van oplosmiddelen. Gebruik nooit schuurmiddelen.

Het oppervlakte van de kasten hoeft doorgaans alleen maar even afgestoft te worden. Indien u een spuitbus of een andere vorm van schoonmaakmiddel gebruikt, breng het middel dan eerst op een doek aan en nooit direct op het product. Probeer het eerst op een klein oppervlak uit om de werking te testen - sommige schoonmaakproducten kunnen de afwerking beschadigen. Gebruik geen schurende middelen of middelen die zuur bevatten of alkalisch zijn. Gebruik nooit schoonmaakmiddelen om de drive-eenheden schoon te maken en vermijd contact met de drive-eenheden om beschadigingen te voorkomen.

Houtfineer wordt behandeld met een lak die tegen ultraviolet licht bestand is om verkleuringen te minimaliseren. Omdat het hier een natuurlijk materiaal betreft, moet u echter rekening houden met een zekere mate van verkleuring. Om barsten in de fineer te voorkomen raden wij u aan de luidsprekers niet in de buurt van warmtebronnen te plaatsen, zoals radiatoren of luchtroosters. Luidsprekers niet in direct, fel zonlicht plaatsen.

## Roosters

Reinig de roosters indien noodzakelijk met een zachte borstel.



Indien de Concept 500 zonder roosters gebruikt wordt, vergeet dan niet de roosters weer terug te plaatsen als er huisdieren of kinderen in de buurt zijn.

## Drive-eenheden

Raak de drive-eenheden niet aan. Deze kunnen gemakkelijk beschadigd raken.

# Garantie

Q Acoustics waarborgt dat haar passieve luidsprekerproducten vier jaar lang, geteld vanaf de dag van de aankoop, geen gebreken in het materiaal en het vakmanschap zullen vertonen. Indien een product na controle door Q Acoustics of een bevoegde distributeur defect blijkt te zijn zal Q Acoustics tijdens deze garantieperiode naar eigen goeddunken ervoor kiezen het product te repareren of te vervangen.

Onjuist gebruik en redelijke slijtage vallen niet onder de garantie.

Producten of onderdelen die gerepareerd moeten worden moeten in eerste instantie naar de leverancier die deze heeft verstrekt geretourneerd worden. Indien dit niet mogelijk is kunt u contact opnemen met Q Acoustics of een bevoegde distributeur in uw omgeving om de juiste garantieprocedure te bespreken. Gebruik indien mogelijk de oorspronkelijke verpakking voor het retourneren. Schade ontstaan tijdens het transport naar het reparatiecentrum valt namelijk niet onder de garantie. Deze garantie heeft geen enkele invloed op uw wettelijke rechten

U kunt de garantie met 5 jaar verlengen door uw product te registreren op [qacoustics.co.uk/register](http://qacoustics.co.uk/register).

Neem voor onderhoudsinformatie contact op met: [info@qacoustics.co.uk](mailto:info@qacoustics.co.uk)

Q Acoustics  
Stortford Hall Industrial Park  
Bishops Stortford, Herts, UK  
CM23 5GZ

# Specificaties

## Prestaties

|                                |                |
|--------------------------------|----------------|
| Frequentierespons (-6dB, +3dB) | 41 Hz – 30 kHz |
| Gemiddelde impedantie          | 6 $\Omega$     |
| Minimale impedantie            | 3.7 $\Omega$   |
| Gevoeligheid                   | 90 dB/W/m      |
| Aanbevolen versterkervermogen  | 25 – 200 W     |
| Vervorming (120Hz – 20kHz)     | 0.2 %          |
| Crossoverfrequentie:           | 2.5 kHz        |

## Afmetingen drivers

|                         |                          |
|-------------------------|--------------------------|
| Mid / Bas Driver        | 2 x 165 mm (6.50 inches) |
| Eenheid hoge frequentie | 28 mm (1.10 inches)      |

## Gewicht en afmetingen

|   |  |
|---|--|
| Gewicht (per kast)  | 42 kg (92.59 pounds)                               |
| Kast (incl. sokkel)   | 400 x 1150 x 350 mm (15.75 x 45.28 x 13.78 inches) |
| Kabinet (incl. kegels en aansluitingspunten)<br>(B x H x D) | 400 x 1175 x 375 mm (15.75 x 46.26 x 14.76 inches) |



Q A C O U S T I C S . C O M

Wij streven ernaar onze producten doorlopend te verbeteren.  
Wij behouden ons het recht voor de ontwerpen en specificaties zonder vooraankondiging te wijzigen.  
Dit document bevat informatie die zonder vooraankondiging aan wijzigingen onderhevig is.





**ACOUSTICS**

Concept 500  
MANUEL DU PROPRIÉTAIRE

|     |            |     |
|-----|------------|-----|
| EN  | ENGLISH    | 01  |
| NL  | DUTCH      | 17  |
| FR  | FRENCH     | 33  |
| DE  | GERMAN     | 49  |
| IT  | ITALIAN    | 65  |
| CMN | MANDARIN   | 81  |
| PL  | POLISH     | 97  |
| PT  | PORTUGUESE | 113 |
| RU  | RUSSIAN    | 129 |
| ES  | ESPAÑOL    | 145 |
| SV  | SWEDISH    | 161 |

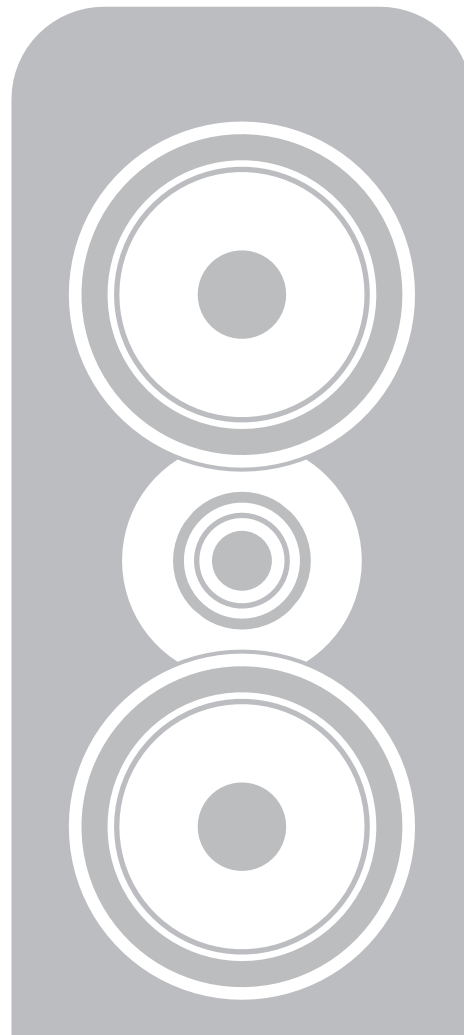

# Sommaire

- 4 Notice et conseils de sécurité importants
- 5 Introduction
- 6 Contenu de l'emballage
- Positionnement**
- 7 Installation de l'enceinte
- 8 Positionnement de l'enceinte
- Connexions**
- 9 Bornes et connecteurs
- 9 Connexions standard
- 10 Connexions bi-câblées
- 11 Cavalier de transition
- 12 **Rodage**
- 13 **Après-soins**
- 14 **Garantie**
- 15 **Spécifications**

# Notice et conseils de sécurité importants

## 1. Notice et conseils de sécurité

Avant de connecter les enceintes, veillez à ce que toutes les unités actives de votre système soient éteintes au niveau du secteur.

Lorsque vous allumez votre système audio, réglez le bouton de volume principal à un niveau modéré. Augmentez progressivement le volume.

Ne faites JAMAIS fonctionner votre système audio au volume maximum. La position du bouton de volume est trompeuse et ne reflète pas la puissance de votre système. L'utilisation de réglages de volume élevé peut provoquer des lésions auditives.

### 1. Instructions

Veillez lire et vous familiariser avec ces instructions avant d'utiliser vos enceintes. En cas de détérioration résultant du non-respect de ces instructions, la garantie ne sera pas valide. Veuillez conserver ces instructions dans un endroit sûr.

Lisez attentivement ces instructions.

Conservez soigneusement ces instructions.

Prenez garde à tous les avertissements.

Veillez suivre toutes les instructions.

N'utilisez pas ce produit à proximité d'eau.

NE branchez PAS les bornes de votre enceinte sur l'alimentation de secteur.

N'installez pas le produit près de sources de chaleur telles que des radiateurs, des bouches de chaleur, des poêles ou d'autres appareils (notamment des amplificateurs) produisant de la chaleur.

Utilisez uniquement les équipements / accessoires spécifiés par le fabricant.

Débranchez le système lors des orages ou lorsqu'il reste inutilisé pendant de longues périodes.

## 2. Déballage des enceintes



Déballiez entièrement vos enceintes. Sortez-les des cartons en les tenant par les coffrets. Ne vous servez pas des sacs de protection pour les soulever. Les modèles Concept 500 sont lourds - faites-vous aider pour les soulever.

Lorsque vous déplacez les enceintes, ne les tirez pas au sol pour éviter de les endommager. Soulevez chaque enceinte avant de les déplacer.

Vérifiez soigneusement les enceintes. Si un élément est endommagé ou manquant, indiquez-le au vendeur dès que possible.

Conservez l'emballage en vue d'un éventuel futur transport. Si vous jetez l'emballage, veuillez observer toutes les réglementations relatives au recyclage qui sont en vigueur dans votre région.

## 3. Installation

- Utilisez uniquement les accessoires fournis avec le Concept 500.
- Pour empêcher les blessures, cet appareil doit être fixé au sol en toute sécurité, conformément à la notice d'installation.
- Si vous faites fonctionner vos enceintes sans leurs grilles de protection, prenez soin de les protéger contre les dommages éventuels.
- NE démontez PAS l'enceinte. Cela rendrait la garantie nulle et non avenue.
- Cet appareil peut être utilisé dans les climats tropicaux et/ou tempérés.

### 3.1. Humidité

- Pour réduire le risque d'incendie ou de choc électrique, cet appareil ne doit pas être exposé à la pluie, l'humidité, les écoulements ou les éclaboussures.
- N'utilisez pas ce produit à proximité d'eau

## 3.2. Entretien

- Confiez toute réparation à un technicien qualifié. Des réparations sont nécessaires si le produit a été endommagé d'une façon ou d'une autre, par exemple si du liquide a été renversé sur le produit ou si des objets sont tombés dessus, si le produit a été exposé à la pluie ou à l'humidité, ou bien s'il ne fonctionne pas normalement ou s'il est tombé.

## 4.0. Symboles utilisés sur ce produit



### Symbole d'avertissement de danger

Le 'point d'exclamation' attire l'attention sur les caractéristiques concernant lesquelles vous devriez lire ce manuel attentivement afin d'éviter les problèmes opérationnels et de maintenance.

**ATTENTION: Pour empêcher les chocs électriques, insérez à fond la broche large de la prise dans la fente large.**

### Symbole des équipements électriques et électroniques jetables

Ce symbole indique que lorsqu'une unité doit être éliminée, elle doit être séparée des autres déchets domestiques et envoyée à une décharge spéciale pour la récupération et le recyclage des équipements électriques et électroniques.

Veillez à connaître la réglementation locale concernant l'enlèvement séparé des produits électriques et électroniques.



Nous vous remercions d'avoir acheté une paire d'enceintes Q Acoustics Concept 500.

Ce manuel est destiné à vous guider tout au long de la configuration et de l'installation du Concept 500. Il vous aidera à le configurer sans problème et à obtenir une performance optimale de votre produit.

Veuillez lire attentivement les instructions, les consignes de sécurité importantes et les mises en garde avant d'installer et d'utiliser le produit, afin d'en garantir un fonctionnement sûr et satisfaisant.

Nous espérons que vous apprécierez l'expérience que vous propose Q Acoustics.

Q Acoustics s'est jusqu'à présent concentré sur la conception et la commercialisation d'enceintes qui, on en convient, sont destinées à l'entrée de gamme. L'objectif du Concept 500 était de se concentrer sur un équilibre idéal entre l'art et la science pour produire une enceinte qui serait élégante, contemporaine, d'une bonne sonorité et précise, en accordant une moindre priorité au prix. L'élimination des restrictions liées à la conception de produits d'entrée de gamme a indubitablement supprimé une partie de la pression ressentie, mais le Concept 500 devait toujours être considéré comme offrant un bon rapport qualité-prix pour le marché qu'il cible, qui est d'un niveau considérablement supérieur.

Le Concept 500 a été mis au point par Q Acoustics en collaboration avec Fink Audio-Consulting et IDA, avec lesquels ils ont établi un partenariat à long terme depuis leur tout premier projet d'enceinte il y a plus de 10 ans. Dans le nouveau Concept 500, cette équipe vraiment talentueuse a produit une superbe enceinte qui peut être fabriquée de manière si uniforme que le son et la performance de chaque unité seront identiques.<sup>6</sup>

# Contenu de l'emballage

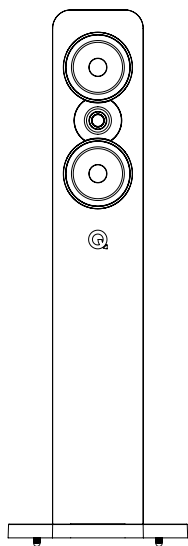

1 x Concept 500



1 x manuel du propriétaire



1 x cavalier

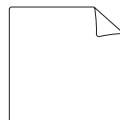

1 x chiffon de nettoyage



4 x pieds arrondis  
(installés)



4 x pieds pointus

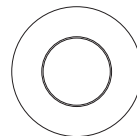

1 x bonde de mousse  
en deux parties

# Positionnement

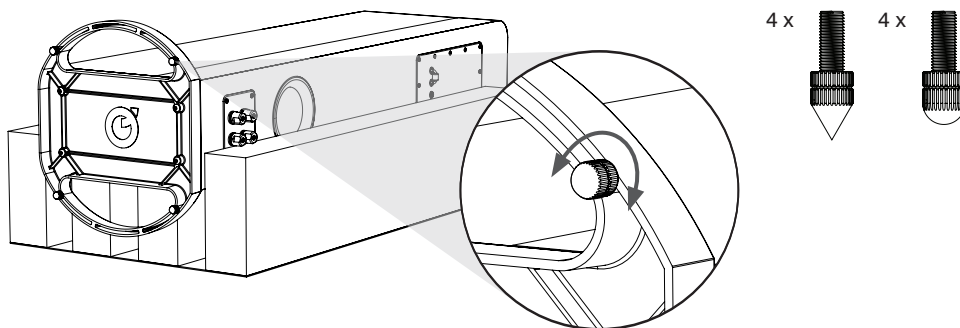

## Installation de l'enceinte

Les enceintes sont prévues pour être uniquement montées au sol. Les enceintes sont expédiées avec les pieds arrondis, à des fins de sécurité pendant le déballage. Les pieds pointus sont fournis dans la boîte d'accessoires. Il est important de veiller à ce que les enceintes tiennent fermement au sol, en utilisant les pieds pointus dans la mesure du possible. Les pieds pointus sont conçus pour percer la moquette et se poser sur la surface sous-jacente du sol. Les pieds arrondis doivent être utilisés lorsqu'il n'y a pas de moquette et lorsque la surface du sol risque d'être endommagée par les pieds pointus.

Quel que soit le type de pieds que vous utilisez, la même procédure doit être respectée pour veiller à une fixation stable. Pour commencer, vissez les contre-écrous vers le bas de manière à ce qu'ils touchent l'extrémité du pied, comme sur le schéma ci-dessus. Ensuite, vissez le pied à fond dans les insertions filetées de la plinthe. Si le coffret bouge lorsqu'il est posé à terre, dévissez les deux pieds de manière à ce qu'ils ne touchent pas le sol, jusqu'à ce que le coffret soit stable et arrête de bouger. Veillez à ce que les enceintes soient droites et à niveau. Enfin, bloquez les quatre écrous contre la plinthe.

Pour éviter les détériorations lorsque les pieds pointus ont été installés, ne tirez pas l'enceinte le long du sol et veillez à la placer là où elle ne peut pas entraîner des détériorations ou percer les câbles de secteur, etc. Utilisés correctement, les pieds pointus n'endommageront pas les moquettes. Pour les parquets en bois très doux, il peut être conseillé d'utiliser des protections de pointes ou de placer des pièces de monnaie entre les pointes/boules et le sol.

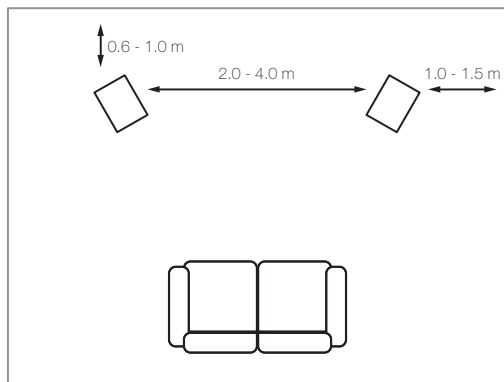

### Positionnement de l'enceinte

Les enceintes doivent être placées à une distance de 2 à 4 m l'une de l'autre et elles doivent être équidistantes de l'auditeur quand il est assis. Le fait de tourner les enceintes vers l'intérieur donnera plus de précision à l'image stéréo, mais aux dépens de la largeur de la source sonore.

Les enceintes de la série Concept sont portées vers l'arrière et conçues pour mieux fonctionner lorsqu'il y a au moins 600 mm d'espace libre derrière elles. Dans l'ensemble, plus les enceintes sont proches du mur arrière, plus les fréquences graves seront renforcées jusqu'à ce qu'elles submerge le son dans son ensemble. Dans ce cas, la fermeture du port arrière par une bonde de mousse aura tendance à réduire les graves, ce qui est utile lorsque les circonstances domestiques exigent que le Concept 500 soit utilisé plus près d'un mur arrière.

S'assurer que les protections sont bien ajustées dans le port sans les insérer trop profondément. Le niveau des basses s'en trouvera réduit, mais la définition et l'extension des basses sera augmentée. L'emplacement

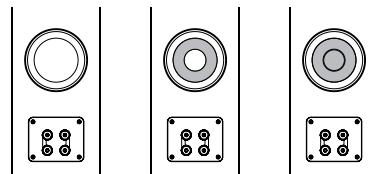
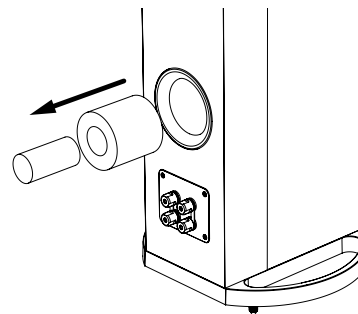

optimal des enceintes sera uniquement déterminé en expérimentant et en apportant de petits ajustements lors des premières séances d'écoute.

Les boudes de mousse sont fournies en deux parties de manière à pouvoir être utilisées pour fermer entièrement ou partiellement le port arrière. À nouveau, la configuration optimale du port sera déterminée en expérimentant.

Le positionnement de l'enceinte dans une salle n'est pas une science exacte. Même les experts devront expérimenter. Essayez d'obtenir le meilleur équilibre possible entre la quantité de tons graves et la qualité, et entre la qualité vocale et l'intelligibilité.



# Connexions

## Bornes et connecteurs

Le Concept 500 peut être bi-câblé. Un connecteur à conducteurs croisés bi-câblé possède quatre bornes. La paire de bornes supérieures se connecte à l'enceinte des aigus (haute fréquence) et la paire inférieure à l'enceinte des graves (basse fréquence). Les connecteurs à conducteurs croisés sont équipés de liens amovibles pour relier les paires de la borne et configurer l'enceinte en mode mono-câble. Cela vous permet de connecter l'enceinte de manière conventionnelle en utilisant une seule paire de câbles.

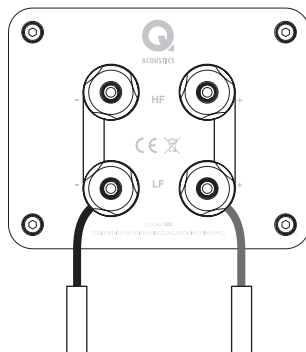

## Connexions standard

Connectez la borne ROUGE (+) du haut-parleur DROIT à la borne ROUGE, positive (+), sur le canal DROIT de l'amplificateur.

Connectez la borne NOIRE (+) du haut-parleur à la borne NOIRE, négative (-), correspondante de l'amplificateur.

Recommencez cette procédure pour le canal GAUCHE.

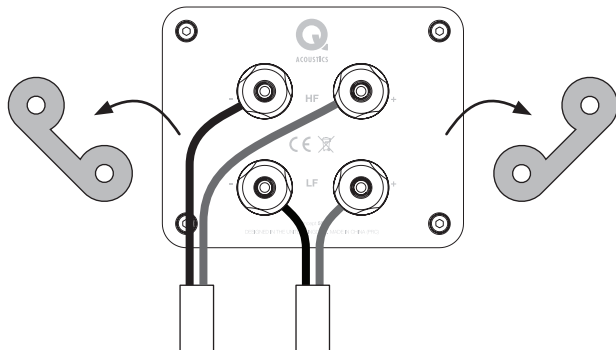

### Connexions à deux fils

Pour réaliser un bi-câblage : Préparez deux câbles jumeaux pour chaque haut-parleur. Dévissez toutes les bornes du haut-parleur et retirez les deux liens. À présent, connectez les bornes aiguës et graves à l'amplificateur en suivant la procédure décrite dans la section Connexions standard Voir l'illustration ci-dessus.

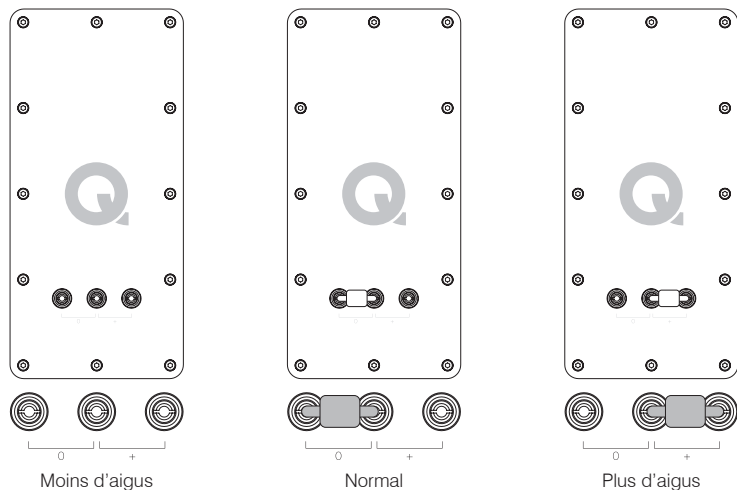

### Cavalier de transition

Le système de l'enceinte Concept 500 propose un moyen élégant de permettre à l'utilisateur de personnaliser la réponse haute fréquence à l'environnement d'écoute particulier, en plaçant une barre cavalier simple à l'arrière de l'enceinte.

Une fois le cavalier installé sur les deux bornes les plus à gauche, les enceintes fourniront le niveau d'énergie HF prévu par le concepteur pour une acoustique de salle 'normale'. La suppression totale du cavalier donne une réponse avec une énergie HF (aigus) inférieure à la réponse «idéale» et une petite augmentation d'énergie HF sera obtenue en installant le cavalier sur les deux bornes d'extrême droite.

Les salles très meublées peuvent nécessiter une petite augmentation du niveau HF alors que les salles moins meublées peuvent être assez réverbérantes et nécessiter une réponse avec légèrement moins d'énergie HF.

Ne pas oublier qu'il n'y a pas de position 'correcte'. La dernière position doit être celle qui donne à l'auditeur un plaisir maximum lorsqu'il écoute sa musique préférée.

# Rodage

En commun avec de nombreux types de systèmes mécaniques complexes, l'enceinte Concept 500 ne fournira pas sa performance optimale tant qu'elle n'a pas été utilisée pendant une certaine période de rodage. La performance adéquate d'une enceinte dépend en partie de la conformité des matériaux de suspension utilisés pendant la fabrication et ceux-ci atteindront uniquement leur état stable à long terme une fois qu'ils fonctionnent à la température et au module d'élasticité spécifiés pendant la phase conceptuelle. Il peut falloir plusieurs jours pour qu'une enceinte qui a été entreposée dans un entrepôt froid atteigne finalement la température ambiante et quelques dizaines d'heures d'utilisation normale pour que les enceintes soient suffisamment rodées pour fonctionner comme prévu par le concepteur.

# Après-soins

## Entretien du coffret



Nettoyez les coffrets uniquement avec un chiffon légèrement humide. N'utilisez pas de produits de nettoyage à base de solvants. N'utilisez jamais de produits abrasifs, quels qu'ils soient.

Les surfaces du coffret nécessitent généralement uniquement d'être légèrement épuissetées. En cas d'utilisation d'un aérosol ou d'un autre produit de nettoyage, appliquez au préalable le produit sur le chiffon et non pas directement sur le produit. Testez au préalable sur une petite zone, car certains produits de nettoyage peuvent endommager la finition. Évitez d'utiliser les produits abrasifs ou qui contiennent des agents acides ou alcalins. N'utilisez pas de matériaux de nettoyage sur les enceintes et évitez de les toucher car vous risquez de les endommager.

Les contreplaqués en bois véritable sont traités avec une laque résistante aux ultraviolets pour minimiser les changements de couleur au fil du temps. Toutefois, comme c'est le cas de tous les matériaux naturels, un degré de changement de couleur est attendu. Maintenez les enceintes à l'écart des sources directes de chaleur, comme les radiateurs et les prises d'air chaud, pour minimiser la possibilité que le contreplaqué en bois ne se fissure. Maintenez les enceintes à l'écart de la lumière directe du soleil.

## Grilles de protection

Les grilles doivent uniquement être nettoyées avec une brosse douce, en fonction des besoins.



Si vous utilisez le Concept 500 sans les grilles, souvenez-vous de les remettre en place en présence d'animaux domestiques ou d'enfants.

## Enceintes

Il est préférable de ne pas toucher aux enceintes étant donné qu'elles s'endommagent facilement lorsqu'elles sont exposées.

# Garantie

Les enceintes passives Q Acoustics sont garanties contre tout vice de matériau et de main d'œuvre pendant une période de 4 ans à compter de la date d'achat. Pendant la période de garantie, Q Acoustics réparera ou remplacera à sa discrétion tout produit avéré défectueux après inspection par la société ou son distributeur ou agent désigné.

La mauvaise utilisation et l'usure normale ne sont pas couvertes par la garantie.

Les marchandises à réparer devront au préalable être retournées au revendeur. Si cela n'est pas possible, contactez Q Acoustics ou son distributeur accrédité dans votre région afin de déterminer la procédure de garantie appropriée. Si possible, l'emballage d'origine doit être utilisé pour renvoyer le produit, car les dommages subis pendant le transport jusqu'au centre de réparation ne sont pas couverts par la garantie. La garantie n'affecte en aucune façon vos garanties juridiques.

La garantie peut être prolongée à 5 ans en enregistrant votre produit sur le site [qacoustics.co.uk/register](http://qacoustics.co.uk/register).

Pour tout renseignement complémentaire, contacter: [info@qacoustics.co.uk](mailto:info@qacoustics.co.uk)

Q Acoustics  
Stortford Hall Industrial Park  
Bishops Stortford, Herts, UK  
CM23 5GZ

# Spécifications

## Performance

|                                   |                |
|-----------------------------------|----------------|
| Réponse en fréquence (-6dB, +3dB) | 41 Hz – 30 kHz |
| Impédance moyenne                 | 6 $\Omega$     |
| Impédance minimale                | 3.7 $\Omega$   |
| Sensibilité                       | 90 dB/W/m      |
| Puissance recommandée             | 25 – 200 W     |
| Distortion (120Hz – 20kHz)        | 0.2 %          |
| Fréquence de transition           | 2.5 kHz        |

## Dimensions du moteur

|                       |                          |
|-----------------------|--------------------------|
| Moteur moyen/graves   | 2 x 165 mm (6.50 inches) |
| Unité haute fréquence | 28 mm (1.10 inches)      |

## Poids et dimensions

|  |  |
|--|--|
| Poids (par coffret)                                  | 42 kg (92.59 pounds)                               |
| Coffret (plinthe incluse)                            | 400 x 1150 x 350 mm (15.75 x 45.28 x 13.78 inches) |
| Coffret (y compris pointes et bornes)<br>(L x H x P) | 400 x 1175 x 375 mm (15.75 x 46.26 x 14.76 inches) |



Q A C O U S T I C S . C O M

Nous adoptons une politique d'amélioration continue des produits.  
Nous nous réservons le droit de modifier les conceptions et les spécifications sans préavis.  
Ce document contient des informations qui sont susceptibles de changer sans préavis.





# Concept 500

Benutzer Handbuch

|     |            |     |
|-----|------------|-----|
| EN  | ENGLISH    | 01  |
| NL  | DUTCH      | 17  |
| FR  | FRENCH     | 33  |
| DE  | GERMAN     | 49  |
| IT  | ITALIAN    | 65  |
| CMN | MANDARIN   | 81  |
| PL  | POLISH     | 97  |
| PT  | PORTUGUESE | 113 |
| RU  | RUSSIAN    | 129 |
| ES  | ESPAÑOL    | 145 |
| SV  | SWEDISH    | 161 |

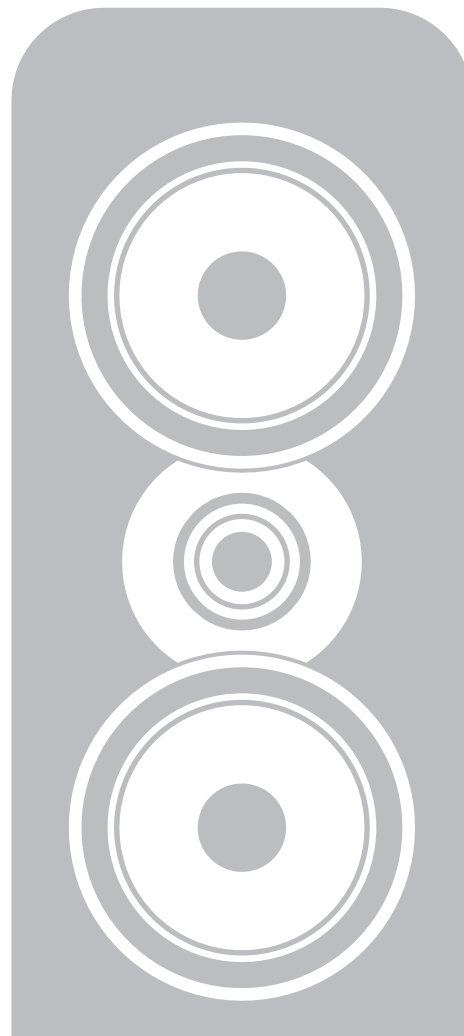

# Inhaltsverzeichnis

- 4 **Wichtige Sicherheitsinformationen und Warnungen**
- 5 **Einführung**
- 6 **Packungsinhalt**  
**Positionierung**
- 7 Lautsprecheraufstellung
- 8 Lautsprecherpositionierung  
Anschlüsse
- 9 Anschlussklemmen und Verbindungen
- 9 Standardanschlüsse
- 10 Bi-Wire Anschlüsse
- 11 Crossover Jumpers
- 12 **Inbetriebnahme**
- 13 **Nachsorge**
- 14 **Garantie**
- 15 **Technische Daten**

# Wichtige Sicherheitsinformationen und Warnungen

## 1. Sicherheitsinformationen und Warnungen

Bevor Sie Ihre Lautsprecher anschließen, stellen Sie sicher, dass alle aktiven Einheiten Ihres Systems vom Netz getrennt worden sind.

Stellen Sie beim Einschalten Ihres Soundsystems oder beim Wechseln der Eingangsquellen eine niedrige Lautstärke ein. Erhöhen Sie die Lautstärke allmählich.

Betreiben Sie Ihr Soundsystem NIEMALS bei voller Lautstärke. Die Position des Lautstärkereglers spiegelt nicht das eigentliche Leistungsniveau des Systems wider. Das Benutzen von sehr hohen Lautstärkeinstellungen kann Ihr Gehör beschädigen.

### 1.1 Anweisungen

Lesen und befolgen Sie diese Anweisungen bevor Sie Ihre Lautsprecher benutzen. Falls Schäden durch Nichtbeachtung dieser Anweisungen auftreten wird die Garantie hinfällig. Bitte die Anweisungen an einem sicheren Platz aufbewahren.

Lesen Sie diese Anweisungen durch.  
Bewahren Sie diese Anweisungen auf.  
Beachten Sie alle Sicherheitshinweise.  
Folgen Sie den Anweisungen.

Verwenden Sie dieses Gerät nicht in der Nähe von Wasser.

Schließen Sie die Lautsprecheranschlussklemmen NICHT an das Stromnetz an.

Stellen Sie das Gerät nicht in der Nähe von Wärmequellen wie Heizkörpern, Wärmehähmern, Öfen oder anderen wärmeerzeugenden Geräten (einschließlich Verstärkern) auf.

Verwenden Sie ausschließlich das vom Hersteller angegebene Zubehör.

Trennen Sie das Gerät bei einem Gewitter oder bei längerer Nichtverwendung vom Strom.



## 2. Auspacken der Lautsprecher

Packen Sie die Lautsprecher vollständig aus. Heben Sie die Lautsprecher aus den Kartons, indem Sie sie am Gehäuse festhalten. Benutzen Sie zum Anheben nicht die Schutzhüllen. Die Concept 500 sind schwer, holen Sie sich Hilfe zum Anheben.

Schleifen Sie die Lautsprecher nicht über den Boden wenn Sie sie bewegen, da das die Lautsprecher beschädigen könnte - heben Sie jeden Lautsprecher an bevor Sie ihn bewegen.

Prüfen Sie die Lautsprecher sorgfältig. Beschädigte oder fehlende Teile sollten unverzüglich Ihrem Händler mitgeteilt werden.

Bewahren Sie die Verpackung für einen zukünftigen Transport auf. Beachten Sie bei einer Entsorgung der Verpackung die örtlichen Recyclingbestimmungen.

## 3. Lautsprecheraufstellung

- Benutzen Sie nur Zubehör das mit dem Concept 500 geliefert wurde.
- Um Verletzungen zu vermeiden muss dieses Gerät, in Übereinstimmung mit den Anweisungen für das Aufstellen, sicher am Boden befestigt werden.
- Wenn Sie Ihre Lautsprecher ohne Gitter nutzen, sollten Sie darauf achten, dass die Antriebseinheiten vor Beschädigungen geschützt sind.
- Bauen Sie die Lautsprecher NICHT auseinander. Dadurch verliert die Garantie ihre Gültigkeit.
- Dieses Geräts ist für den Gebrauch in tropischen und/oder moderaten Klimaten vorgesehen.

## 3.1 Feuchtigkeit

- Um das Risiko von Feuer und Stromschlägen zu verringern sollte dieses Gerät keinerlei Regen, Feuchtigkeit und Wassertropfen oder -spritzern ausgesetzt werden.
- Benutzen Sie dieses Gerät nicht in der Nähe von Wasser.

## 3.2 Wartung

Alle Service-Arbeiten am Gerätes sollten von qualifiziertem Fachpersonal durchgeführt werden. Ein Service ist dann erforderlich, wenn das Gerät in irgendeiner Weise beschädigt wurde, Flüssigkeit oder Objekte in das Gerät gelangt sind, das Gerät Regen oder Feuchtigkeit ausgesetzt wurde, es nicht normal funktioniert oder heruntergefallen ist.

## 4.0 Symbole die bei diesem Produkt verwendet werden.

### Gefahrenhinweissymbol



Das „Ausrufezeichen“ soll auf Funktionen hinweisen für die Sie die Gebrauchsanweisung aufmerksam lesen sollten, um Bedienungs- und Wartungsfehler zu vermeiden.

Vorsicht: Um einen Stromschlag zu vermeiden, stecken Sie den breiten Kontakt des Steckers in den breiten Schlitz der Steckdose, stecken Sie den Stecker vollständig ein.

Symbol für elektrischen und elektronischen Abfall

Dieses Symbol zeigt an, dass im Fall einer Entsorgung des Geräts, das Gerät nicht mit dem Haushaltsmüll entsorgt werden darf, sondern an eine entsprechende Sammelstelle zum Recycling der elektrischen und elektronischen Bestandteile abgegeben werden muss.



Bitte stellen Sie sicher, dass Sie mit Ihren örtlichen Richtlinien zur Entsorgung von elektronischen und elektrischen Geräten vertraut sind.

Vielen Dank für den Ankauf eines Paares Q Acoustics Concept 500.

Dieses Handbuch soll Sie durch die Einrichtung und das Aufstellen der Concept 500 führen. Es wird Ihnen bei der problemlosen Einrichtung helfen und für eine optimale Leistung des Produkts sorgen.

Bitte lesen Sie diese Anweisungen, die wichtigen Sicherheitshinweise und Warnungen sorgfältig vor der Einrichtung und Verwendung durch, um einen sicheren und zufriedenstellenden Betrieb dieses Produkts zu gewährleisten.

Wir hoffen, dass Sie die Q Acoustics Erfahrung genießen.

Q Acoustics hat sich bis jetzt darauf konzentriert, Lautsprecher zu entwickeln und zu vermarkten, die, da würden die meisten zustimmen, im preisgünstigeren Bereich angesiedelt waren. Das Ziel mit dem Concept 500 war es, sich auf die perfekte Balance zwischen Kunst und Wissenschaft zu konzentrieren und einen Lautsprecher zu entwickeln, der elegant, zeitgemäß, klangvoll und präzise ist, mit weniger Priorität auf dem Preis. Die Beschränkungen die das Entwickeln zu günstigeren Preisen mit sich bringt zu entfernen, hat sicherlich etwas den Druck genommen, aber der Concept 500 sollte dennoch ein gutes Preis-Leistungsverhältnis in seinem bedeutend höherwertigen Absatzmarkt bieten.

Der Concept 500 wurde von Q Acoustics in Zusammenarbeit mit Fink Audio-Consulting und IDA entwickelt, mit denen sie eine langjährige Partnerschaft aufgebaut haben, seit sie vor über 10 Jahren gemeinsam am ersten Lautsprecherprojekt gearbeitet haben. Im neuen Concept 500 hat dieses wirklich talentierte Team einen bewundernswerten Lautsprecher entworfen, der so einheitlich hergestellt werden kann, dass der Klang und die Leistung jeder Einheit identisch sein wird.

# Verpackungsinhalt

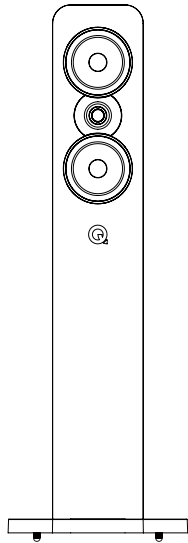

1 x Concept 500



1 x Benutzerhandbuch



1 x Jumper

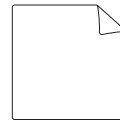

1 x Reinigungstuch



4 x Kugelend-FüÙe  
(ausgerüstet)



4 x Spike-FüÙe

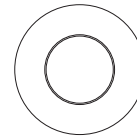

1 x zweiteiliger Schaumstöpsel

# Positionierung

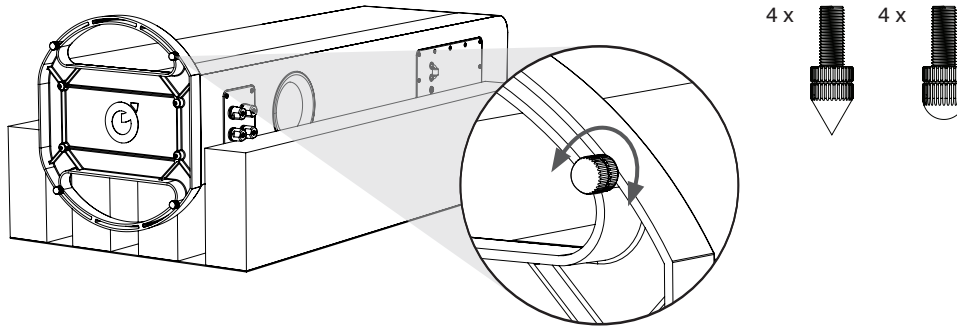

## Lautsprecheraufstellung

Die Lautsprecher sind nur dafür ausgelegt auf dem Fußboden montiert zu werden. Die Lautsprecher werden zur Sicherheit beim Auspacken mit ausgerüsteten Kugelend-Füßen geliefert. Die Spike-Füße sind in der Zubehörbox enthalten. Es ist wichtig, dass die Lautsprecher wann immer möglich mit Hilfe der Spike-Füße sicher auf dem Boden stehen. Die Spike-Füße sind so konzipiert, dass sie Teppiche durchdringen und auf dem darunterliegenden Boden stehen. Die Kugelend-Füße sollten benutzt werden wenn kein Teppich vorhanden ist und der Fußboden durch die Spike-Füße beschädigt werden könnte.

Welche Art von Füßen Sie auch benutzen, die selbe Vorgehensweise sollte benutzt werden um eine stabilen Stand zu gewährleisten. Zuerst schrauben Sie die Nutmuttern runter, so dass sie das Fußende berühren, wie in der Abbildung oben zu sehen. Dann schrauben Sie die Füße vollständig in die Gewindeöffnungen des Sockels. Wenn das Gehäuse wackelt wenn es auf den Boden gestellt wird, schrauben Sie die zwei Füße die den Boden nicht berühren auf, bis das Gehäuse sicher steht, ohne zu wackeln. Stellen Sie sicher, dass der Lautsprecher aufrecht und eben steht. Zuletzt sichern Sie alle vier Muttern gegen den Sockel.

Um Schäden zu vermeiden wenn die Spikes ausgerüstet werden, den Lautsprecher nicht ziehen und stellen Sie ihn an einer Stelle auf, an der er keine Schäden an Stromkabeln anrichten kann. Richtig verwendet, richten die Spike-Füße keine Schäden an Teppichen an. Bei sehr weichen Holzfußböden kann es von Vorteil sein, Spike-Kappen oder Münzen zwischen Spikes/Kugelenden und dem Boden zu verwenden. 8

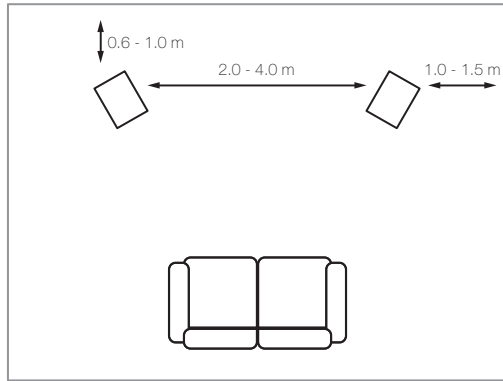

### Lautsprecherpositionierung

Die Lautsprecher sollten 2,0 - 4,0 m von einander und gleich weit vom sitzenden Hörer platziert werden. Eine leicht nach innen gerichtete Aufstellung sorgt für schärferen Stereoklang, führt jedoch zu einer Einengung der Klangquelle.

Lautsprecher der Concept-Serie sind hinten offen und funktionieren am besten mit mindestens 600 mm Freiraum dahinter. Generell ist es so, dass je näher die Lautsprecher an der Rückwand stehen, desto mehr werden die Bassfrequenzen verstärkt, bis sie den Gesamtklang überschatten. In diesem Fall kann der Schaumstöpsel verwendet werden um die Öffnung auf der Rückseite zu schließen. Das ist hilfreich, falls Umstände es erfordern, dass der Concept 500 näher an einer Rückwand steht.

Stellen Sie sicher dass die Stöpsel gut in der Öffnung sitzen, jedoch ohne sie zu tief einzusetzen. Sie werden feststellen, dass der Basspegel reduziert wurde, die Definition und Basserweiterung jedoch zugenommen haben. Die optimale Position der Lautsprecher kann nur durch experimentieren

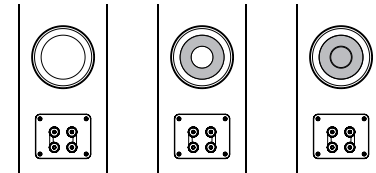
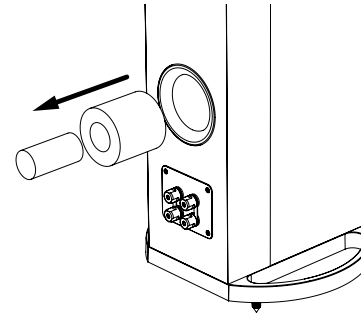

und durch kleine Anpassungen während der ersten Hörsitzungen gefunden werden.

Die Schaumstöpsel werden in zwei Teilen geliefert, so können sie dazu verwendet werden die Öffnungen auf der Rückseite ganz oder nur teilweise zu verschließen. Wieder kann die optimale Anordnung nur durch experimentieren gefunden werden.

Lautsprecherpositionierung in einem Raum ist keine exakte Wissenschaft. Selbst Experten müssen experimentieren.

Versuchen Sie die beste Balance zwischen Bassquantität gegenüber Qualität und Sprachqualität gegenüber Verständlichkeit zu finden.



# Anschlüsse

## Anschlussklemmen und Verbindungen

Die Concept 500er kann man doppelverdrahten (bi-wiring). Ein doppelverdrahtbares Crossover hat vier Anschlussklemmen. Das obere Klemmenpaar verbindet den Hochtöner (HF) und das untere den Tieftöner (LF). Die Crossover sind mit abnehmbaren Verbindungen versehen um die Klemmenpaare zu verbinden und den Lautsprecher im Single-Wiring Modus zu verwenden. Dadurch wird ein konventioneller Anschluss des Lautsprechers mit einem

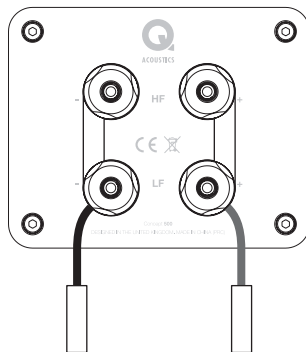

Paar Kabel ermöglicht.

### Standardanschlüsse

Verbinden Sie die ROTE (+) Anschlussklemme des RECHTEN Lautsprechers mit der ROTEN (+) Anschlussklemme des RECHTEN Verstärkerkanals.

Verbinden Sie die SCHWARZE (-) Anschlussklemme des Lautsprechers mit der entsprechenden SCHWARZEN,

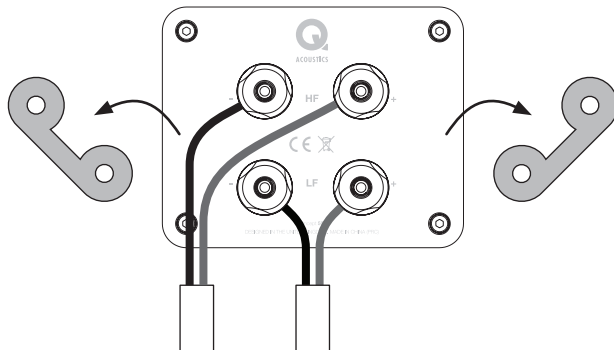

negativen (-) Anschlussklemme des Verstärkers.

Wiederholen Sie diesen Vorgang für den LINKEN Kanal.

### Bi-Wire Anschlüsse

Vorbereitung für die Doppelverdrahtung: Bereiten Sie für jeden Lautsprecher zwei Zwillingsleitungen vor. Schrauben Sie alle Anschlussklemmen der Lautsprecher auf und entfernen Sie beide Verbindungsstücke. Verbinden Sie nun die Hochtöner- und die Tieftöneranschlussklemmen mit dem Verstärker und folgen Sie dabei dem unter „Standardverdrahtung“ beschriebenen Verfahren. Sehen Sie auf die Abbildung oben.

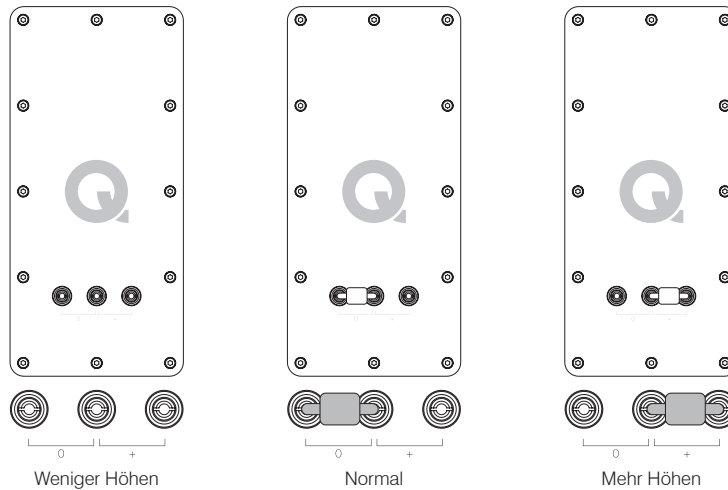

### Crossover jumper

Das Concept 500 Lautsprechersystem bietet dem Nutzer einen eleganten Weg den Höhenfrequenzbereich auf eine bestimmte Hörumgebung einzustimmen, indem ein einzelner Jumper Bar auf der Rückseite des Lautsprechers platziert wird.

Durch das platzieren der Jumper an den beiden sich am linken Rand befindenden Anschlussklemmen wird der Lautsprecher den Grad an HF-Energie liefern, den der Entwickler für eine „normale“ Raumakustik vorgesehen hat. Wird der Jumper entfernt wird weniger HF (Höhen) Energie ausgegeben als für den „idealen“ Bereich und eine kleine Verstärkung der HF Energie wird erreicht, wenn der Jumper an die Anschlussklemmen am rechten Rand angebracht wird.

Bei voll möblierten Räumen kann eine kleine Verstärkung des Grads an HF erforderlich sein, wobei spärlich möblierten Räumen stärker nachhallen und es erforderlich sein kann weniger HF Energie abzugeben.

Bitte beachten Sie, dass es keine „korrekte“ Positionierung gibt. Die letztendliche Positionierung sollte diejenige sein, die dem Hörer das maximale Vergnügen bereitet, wenn er seine Lieblingsmusik hört.

# Inbetriebnahm

Wie viele Arten von komplexen, mechanischen Systemen wird der Concept 500 Lautsprecher nicht seine optimale Leistung liefern, solange er nicht für einen gewissen Zeitraum in Betrieb genommen wurde. Die einwandfreie Leistung eines Lautsprechers hängt zum Teil von der Konformität der während der Herstellung verwendeten Aufhängungsmaterialien ab und diese erhalten ihre Langlebigkeit, sobald sie unter der Temperatur und Elastizität arbeiten, die während der Entwicklungsphase festgelegt wurden. Es kann einige Tage dauern, bis ein Lautsprecher, der in einem kalten Warenlager verwahrt wurde, letztendlich Zimmertemperatur erreicht hat und einige Stunden im Normalgebrauch, bis die Antriebseinheiten sich genug aufgelockert haben, um zu funktionieren wie von den Entwicklern vorgesehen.

# Nachsorge

## Gehäusepflege



Das Gehäuse nur mit einem leicht angefeuchteten Tuch abwischen. Verwenden Sie keine lösungsmittelbasierten Reinigungsmittel. Verwenden Sie niemals Scheuermittel.

Die Gehäuseoberfläche erfordert normalerweise nur ein leichtes Abstauben. Sollte ein Spray oder ein anderer Reiniger verwendet werden, benetzen Sie zuerst das Reinigungstuch und nicht das Gerät. Testen Sie zuerst eine kleine Stelle, da einige Reinigungsmittel den Lack beschädigen könnten. Vermeiden Sie die Benutzung von Scheuermitteln, oder Mittel die Säuren oder Basen enthalten. Verwenden Sie keine Reinigungsmittel auf den Antriebseinheiten und versuchen Sie jeden Kontakt zu vermeiden, um Schäden vorzubeugen.

Echtholz furniere werden mit einem Ultraviolett-resistenten Lack behandelt, um ein verblassen der Farben im Laufe der Zeit zu verhindern. Jedoch ist wie bei allen natürlichen Materialien ein gewisser Grad an Veränderung zu erwarten. Halten Sie die Lautsprecher von direkten Wärmequellen wie Heizungen und warmen Lüftungsöffnungen fern, um ein Reißen des Holz furniers zu vermeiden. Halten Sie die Lautsprecher fern von direkter Sonneneinstrahlung.

## Gitter

Die Gitter sollten nur bei Bedarf mit einer weichen Bürste gereinigt werden.



Wenn Sie den Concept 500 ohne die Gitter benutzen, denken Sie bitte daran diese einzusetzen wenn Kinder oder Haustiere anwesend sind.

## Antriebseinheiten

Antriebseinheiten sollten nach Möglichkeit niemals berührt werden, da sie im freigelegten Zustand leicht beschädigt werden können.

# Garantie

Q-Acoustics passive Lautsprecherprodukte kommen mit einer Garantie für Fehlerfreiheit von Material und Verarbeitung für einen Zeitraum von 4 Jahren ab dem Kaufdatum. Während der Garantiezeit wird Q Acoustics fehlerhafte Produkte nach einer Prüfung durch das Unternehmen oder einen benannten Händler oder Vertreter nach eigenem Ermessen reparieren oder ersetzen.

Missbrauch und normaler Verschleiß unterliegen keiner Garantie.

Ware zur Reparatur sollte in erster Linie an den liefernden Händler zurückgegeben werden. Wenn dies nicht möglich ist, kontaktieren Sie Q Acoustics oder einen zugelassenen Händler in Ihrer Region, um die richtige Garantieabwicklung zu bestimmen. Wenn möglich sollte zur Rücksendung des Produkts die Originalverpackung verwendet werden, da Produkte, die während des Transports in die Reparaturwerkstatt beschädigt werden, nicht unter die Garantie fallen. Die Garantie berührt Ihre gesetzlichen Rechte in keiner Weise.

Die Garantie kann durch die Registrierung Ihres Produkts unter [qacoustics.co.uk/register](http://qacoustics.co.uk/register) auf 5 Jahre verlängert werden.

Für Serviceinformationen in anderen Ländern senden Sie bitte eine E-Mail an: [info@qacoustics.co.uk](mailto:info@qacoustics.co.uk).

Q Acoustics  
Stortford Hall Industrial Park  
Bishops Stortford, Herts, UK  
CM23 5GZ

# Technische Daten

## Leistung

|                               |                |
|-------------------------------|----------------|
| Frequenzbereich: (-6dB, +3dB) | 41 Hz – 30 kHz |
| Durchschnittliche Impedanz    | 6 $\Omega$     |
| Minimale Impedanz:            | 3.7 $\Omega$   |
| Empfindlichkeit               | 90 dB/W/m      |
| Empfohlene Leistung:          | 25 – 200 W     |
| Verzerrung (120Hz – 20kHz)    | 0.2 %          |
| Übergangsfrequenz:            | 2.5 kHz        |

## Antriebsmaße

|                     |                          |
|---------------------|--------------------------|
| Mid / Basstreiber   | 2 x 165 mm (6.50 inches) |
| Hochfrequenzeinheit | 28 mm (1.10 inches)      |

## Gewicht und Maße

|   |  |
|---|--|
| Gewicht (pro Gehäuse)                       | 42 kg (92,95 lbs)                                  |
| Gehäuse (inkl. Sockel)                      | 400 x 1150 x 350 mm (15.75 x 45.28 x 13.78 inches) |
| Gehäuse (inkl. Spikes und Anschlussklemmen) | 400 x 1175 x 375 mm (15.75 x 46.26 x 14.76 inches) |
| (B x H x T)                                 |  |



Q A C O U S T I C S . C O M

Wir verfolgen eine Politik der ständigen Produktverbesserung.  
Wir behalten uns das Recht vor, das Design und die Spezifikationen ohne Benachrichtigungen zu verändern.  
Dieses Dokument beinhaltet Informationen die ohne Benachrichtigungen geändert werden können.

Q16239-IS-ALL\_r0





**ACOUSTICS**

# Concept 500

MANUALE DELL'UTILIZZATORE

|     |            |     |
|-----|------------|-----|
| EN  | ENGLISH    | 01  |
| NL  | DUTCH      | 17  |
| FR  | FRENCH     | 33  |
| DE  | GERMAN     | 49  |
| IT  | ITALIAN    | 65  |
| CMN | MANDARIN   | 81  |
| PL  | POLISH     | 97  |
| PT  | PORTUGUESE | 113 |
| RU  | RUSSIAN    | 129 |
| ES  | ESPAÑOL    | 145 |
| SV  | SWEDISH    | 161 |

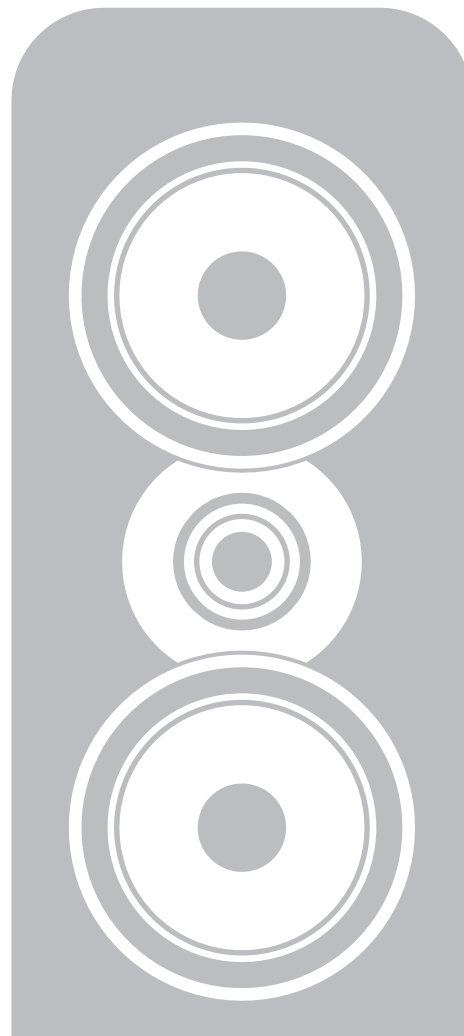

# Sommario

- 4 **Informazioni e avvertenze importanti per la sicurezza**
- 5 **Introduzione**
- 6 **Contenuto della confezione**
  - Posizionamento**
- 7 Installazione dell'altoparlante
- 8 Posizionamento dell'altoparlante
  - Collegamenti**
- 9 Morsetti e connettori
- 9 Collegamenti standard
- 10 Collegamenti con bi-wiring
- 11 Ponte crossover
- 12 **Rodaggio**
- 13 **Manutenzione post-vendita**
- 14 **Garanzia**
- 15 **Specifiche**

# Informazioni e avvertenze importanti per la sicurezza

## 1. Informazioni e avvertenze di sicurezza

Prima di effettuare qualsiasi collegamento agli altoparlanti, assicurarsi che tutte le parti attive dell'impianto siano scollegate dalla rete elettrica.

Quando si accende l'impianto audio o si cambia sorgente di riproduzione del suono, impostare il controllo principale del volume a un livello basso. Alzare il volume gradualmente.

MAI azionare l'impianto audio a tutto volume. La posizione del controllo del volume è ingannevole e non indica l'effettivo livello di potenza dell'impianto. Utilizzare il volume a un livello molto elevato può danneggiare l'udito.

### 1.1. Istruzioni

Leggere e comprendere le presenti istruzioni prima di utilizzare gli altoparlanti. In caso di danni causati dal mancato adempimento alle istruzioni, la garanzia non sarà valida. Conservare le istruzioni in un luogo sicuro.

Leggere le istruzioni.

Conservare le istruzioni.

Prestare attenzione a tutte le avvertenze.

Seguire tutte le istruzioni.

Non utilizzare questo dispositivo vicino all'acqua.

NON collegare i morsetti dell'altoparlante all'alimentazione.

Non installare nei pressi di fonti di calore, come caloriferi, diffusori di aria calda, fornelli o altre apparecchiature (compresi amplificatori) che producono calore.

Utilizzare solo attacchi/accessori indicati dal produttore. Scollegare l'impianto durante i temporali o in caso di inutilizzo per periodi di tempo prolungati.

## 2. Disimballaggio degli altoparlanti



Disimballare completamente gli altoparlanti. Sollevare gli altoparlanti dai cartoni afferrandone le casse. Non utilizzare i sacchetti protettivi per il sollevamento. I Concept 500 sono pesanti, quindi chiedere aiuto per sollevarli.

Nel maneggiare gli altoparlanti, non trascinarli sul pavimento poiché questo potrebbe causare danni: sollevarli prima di spostarli.

Controllare attentamente gli altoparlanti. Se un articolo risulta danneggiato o mancante, riferirlo al proprio rivenditore il prima possibile.

Conservare l'imballaggio per il trasporto futuro. Qualora si elimini l'imballaggio, si prega di farlo nel rispetto delle norme per il riciclo dei materiali vigenti nel proprio paese.

## 3. Installazione

- Utilizzare esclusivamente gli accessori forniti in dotazione con Concept 200.
- Al fine di evitare infortuni, l'apparecchiatura deve essere montata saldamente sul pavimento in conformità con le istruzioni di installazione.
- Se si mettono in funzione gli altoparlanti senza le schermature, fare attenzione a proteggere le unità drive da eventuali danni.
- NON smontare l'altoparlante. Diversamente, la garanzia verrà invalidata.
- L'uso dell'impianto è indicato per climi tropicali e/o temperati.

## 3.1. Umidità

- Al fine di ridurre il rischio di incendio o scosse elettriche, l'impianto non deve essere esposto a pioggia, umidità, gocce e spruzzi d'acqua. Non utilizzare l'impianto vicino all'acqua.

## 3.2. Manutenzione

Per la manutenzione, richiedere l'assistenza di personale qualificato. La manutenzione è necessaria nel caso in cui il dispositivo venga in qualsiasi modo danneggiato, ad esempio quando vengono versati liquidi sullo stesso, vi sono caduti oggetti all'interno, l'apparecchiatura è stata esposta alla pioggia o all'umidità, la stessa non funziona in modo normale o è caduta.

## 4.0. Simboli utilizzati sul prodotto

### Simbolo di pericolo



Il punto esclamativo richiama l'attenzione su elementi per i quali occorre leggere attentamente questo manuale al fine di evitare problemi di funzionamento e manutenzione.

**ATTENZIONE:** Per evitare scosse elettriche, inserire a fondo la spina nella presa di corrente.

### Simbolo relativo ai rifiuti di apparecchiature elettriche ed elettroniche

Questo simbolo indica che quando è necessario smaltire l'apparecchiatura, questa deve essere separata da altri rifiuti domestici e consegnata ad apposite strutture di raccolta per il recupero o il riciclaggio di apparecchiature elettriche ed elettroniche.



Assicurarsi di essere a conoscenza delle norme locali relative alla raccolta differenziata di prodotti elettrici ed elettronici.

Grazie per aver acquistato Concept 500 di Q Acoustics.

Questo manuale vi guiderà nell'installazione di Concept 500. Vi aiuterà ad ottenere un'installazione senza problemi e un'eccellente prestazione del prodotto.

Si prega di leggere con attenzione le istruzioni, le informazioni e avvertenze importanti per la sicurezza prima di installare e utilizzare il prodotto, in modo da garantirne il funzionamento soddisfacente e in sicurezza.

Ci auguriamo che l'utilizzatore tragga il massimo godimento dall'esperienza con questo prodotto Q Acoustics.

Fino ad oggi Q Acoustics si è concentrata sulla progettazione e la commercializzazione di altoparlanti che, come molti concordano, sono destinati al segmento più economico del mercato. Con Concept 500 l'obiettivo è di ottenere un equilibrio perfetto tra arte e scienza per produrre un altoparlante trendy, contemporaneo, dal suono raffinato e preciso con minore priorità sul prezzo. Eliminando i limiti dettati dalla progettazione per le fasce di prezzo più basse è venuto meno un certo grado di pressione, ma il modello Concept 500 doveva essere considerato conveniente all'interno del mercato di riferimento, ora significativamente più alto.

Concept 500 è stato sviluppato da Q Acoustics in collaborazione con Fink Audio-Consulting e IDA, con i quali è stata instaurata una partnership che, fin dallo sviluppo del primissimo altoparlante, dura da più di 10 anni. Col nuovo Concept 500 questo talentuoso team di persone ha dato vita a un meraviglioso altoparlante che può essere prodotto in modo così coerente che il suono e le prestazioni di ogni impianto saranno identici.

# Contenuto della confezione

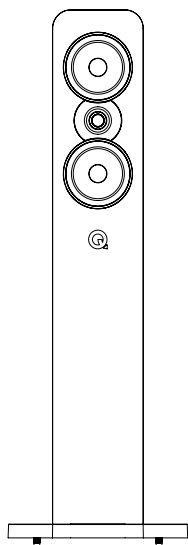

1 x Concept 500



1 x manuale dell'utilizzatore



1 x ponte

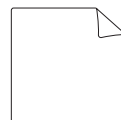

1 x panno per la pulizia



4 x piedini a sfera (montati)



4 x piedini a punta

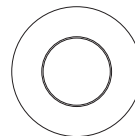

1 x tappo di spugna in due parti

## Posizionamento

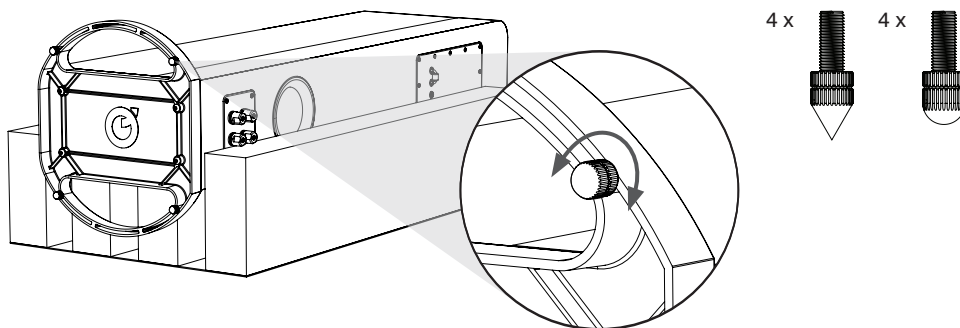

### Installazione dell'altoparlante

Gli altoparlanti possono solo essere montati a pavimento. Gli altoparlanti sono forniti completi di piedini a sfera pre-montati per motivi di sicurezza durante il disimballaggio. Nella scatola degli accessori sono forniti i piedini a punta. È importante assicurarsi che gli altoparlanti siano saldamente in posizione verticale sul pavimento usando i piedini a punta quando possibile. I piedini a punta sono progettati per perforare la moquette e appoggiare sulla superficie del pavimento sottostante. I piedini a sfera devono essere utilizzati quando non è presente la moquette e la superficie del pavimento può venire danneggiata dai piedini a punta.

A prescindere dal tipo di piedini utilizzati, è necessario seguire la stessa procedura per garantire la stabilità. Innanzitutto, svitare verso il basso i dadi di bloccaggio in modo che tocchino l'estremità del piedino, come nell'immagine sopra. Successivamente, avvitare completamente i piedini negli inserti filettati posti alla base. Se la cassa oscilla quando posizionata sul pavimento, svitare i due piedini che non toccano il pavimento finché la cassa non sia saldamente in posizione verticale e smetta di oscillare. Assicurarsi che l'altoparlante sia in posizione verticale e pari. Infine, serrare tutti e quattro i dadi contro la base.

Per evitare danni quando i piedini a punta sono inseriti, non trascinare l'altoparlante e avere cura di posizionarlo dove non può causare danni o perforare cavi elettrici ecc. Se usati correttamente, i piedini a punta non danneggiano la moquette. Per pavimenti in legno molto morbido si consiglia di utilizzare solette o monete tra i piedini a punta/sfera e il pavimento.

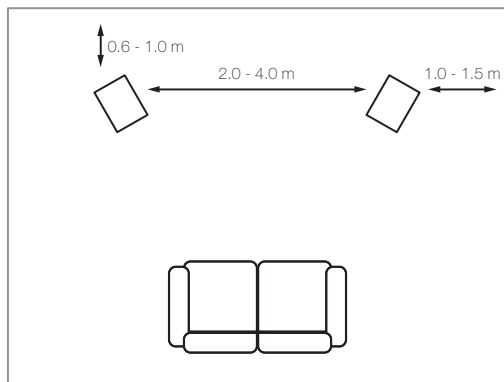

### Posizionamento degli altoparlanti

Gli altoparlanti devono essere posizionati l'uno a 2,0 - 4,0 m di distanza dall'altro ed equidistanti dall'ascoltatore seduto. Rivolgendo gli altoparlanti leggermente verso l'interno si otterrà un'immagine stereo più nitida, tuttavia con un campo sonoro più ristretto.

Gli altoparlanti della serie Concept sono dotati di reflex posteriore e progettati per funzionare al meglio con almeno 600 mm di spazio libero sul retro. In generale, più gli altoparlanti sono vicini alla parete posteriore, più le frequenze dei bassi saranno rafforzate fino a prevalere sul suono generale. In questa circostanza chiudendo il reflex posteriore con il tappo di spugna si contribuirà a diminuire i bassi e ciò è utile quando a livello domestico il Concept 500 deve essere utilizzato vicino a una parete posteriore.

Assicurarsi che i tappi siano inseriti saldamente nel reflex senza inserirli troppo in profondità. Il livello di bassi sarà ridotto, ma l'estensione e la definizione dei bassi sarà aumentata. Sarà possibile trovare la posizione ottimale degli altoparlanti con vari tentativi e apportando piccole modifiche

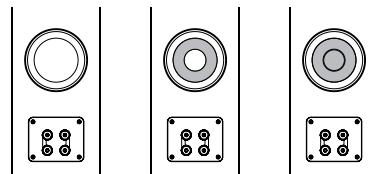
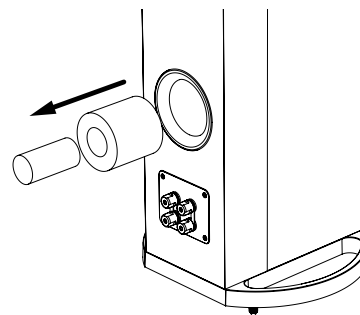

durante le prime sessioni di ascolto.

I tappi di spugna sono forniti in due parti in modo che possano essere utilizzati per chiudere completamente o parzialmente il reflex posteriore. Anche in questo caso si otterrà la configurazione ottimale del reflex tramite tentativi.

Il posizionamento degli altoparlanti all'interno di una stanza non è una scienza esatta. Persino gli esperti necessitano di fare diversi tentativi. Cercare di ottenere il miglior equilibrio tra quantità e qualità dei bassi e tra qualità e intelligibilità della voce.



# Collegamenti

## Morsetti e connettori

Con gli altoparlanti Concept 500 è possibile il bi-wiring. Un crossover con possibilità di bi-wiring ha quattro terminali. La coppia di morsetti superiore si connette all'altoparlante degli acuti (HF) e la coppia inferiore all'altoparlante dei bassi (LF). I crossover sono pre-montati con collegamenti removibili per connettere le coppie di morsetti e configurare l'altoparlante in modalità single-wire. Ciò consente di collegare l'altoparlante in modo convenzionale usando un paio di cavi.

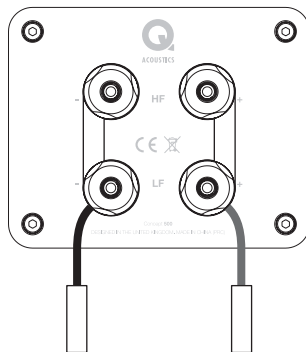

## Collegamenti standard

Collegare il morsetto ROSSO (+) dell'altoparlante DESTRO al morsetto positivo (+) ROSSO sul canale DESTRO dell'amplificatore.

Collegare il morsetto NERO (-) dell'altoparlante al corrispondente morsetto negativo (-) NERO dell'amplificatore.

Ripetere questa procedura per il canale SINISTRO.

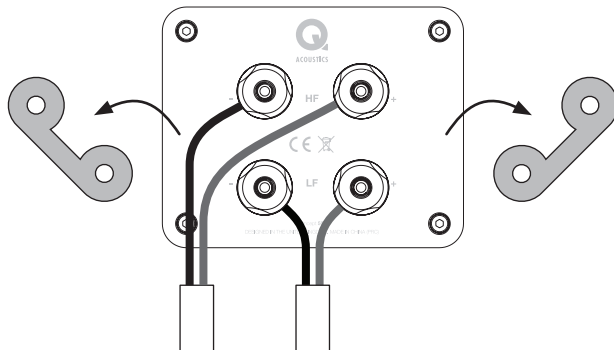

### Collegamenti con bi-wiring

Per effettuare il bi-wiring: Preparare due cavi gemelli per ciascun altoparlante. Svitare tutti i morsetti dell'altoparlante e rimuovere entrambe le barre. Ora collegare i morsetti degli acuti e quelli dei bassi all'amplificatore seguendo la procedura descritta nei collegamenti standard. Vedere l'illustrazione sopra.

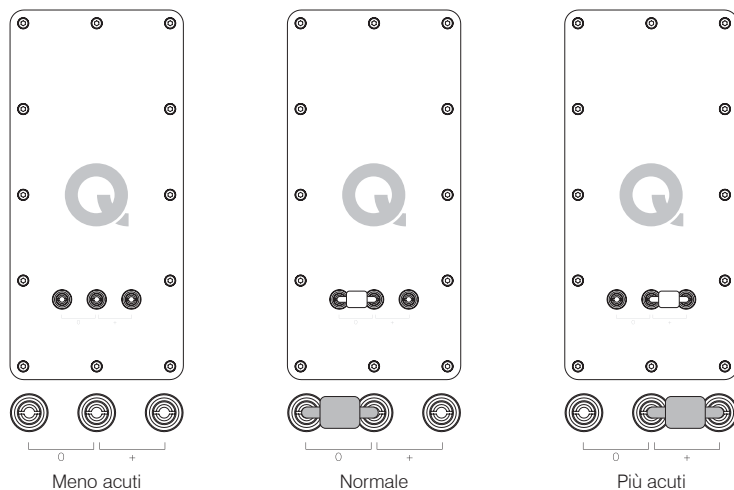

### Ponte crossover

L'altoparlante Concept 500 è dotato di un sistema elegante che consente all'utilizzatore di adattare una risposta ad alta frequenza al particolare ambiente di ascolto tramite il posizionamento di una semplice barra ponte sul retro del diffusore.

Con il ponte montato sui due morsetti all'estrema sinistra, i diffusori offriranno il livello di energia HF previsto dal progettista per l'acustica di una stanza «normale». Rimuovendo completamente il ponte, la risposta che si ottiene ha una minore energia HF (acuti) rispetto alla risposta «ideale» e si avrà un piccolo aumento di energia HF con il ponte montato sui due morsetti all'estrema destra.

Per le stanze dotate di molti elementi di arredo può essere necessario un piccolo aumento del livello di HF, mentre per le stanze dotate di pochi elementi di arredo il riverbero può essere abbastanza significativo necessitando di una risposta con una energia HF leggermente inferiore.

Occorre ricordare che non esiste una posizione «corretta». La posizione finale deve essere tale per cui l'ascoltatore ottiene il massimo godimento durante l'ascolto della propria musica preferita.

# Rodaggio

Come molti tipi di impianti meccanici complessi, l'altoparlante Concept 500 non fornirà la massima prestazione finché non è stato utilizzato per un certo periodo iniziale di rodaggio. La prestazione corretta di un altoparlante dipende in parte dalla conformità dei materiali di sospensione utilizzati durante la produzione, che raggiungeranno il loro stato stabile a lungo termine solo dopo avere funzionato alla temperatura e al modulo di elasticità specificati nella fase di progettazione. Per un altoparlante che è stato conservato in un luogo freddo possono occorrere diversi giorni per raggiungere la temperatura ambiente e alcune decine di ore di uso normale per portare le unità drive ad allentarsi sufficientemente affinché funzionino secondo le intenzioni dei progettisti.

# Manutenzione post-vendita

## Cura delle casse



Pulire le casse esclusivamente con un panno leggermente inumidito. Non utilizzare detergenti a base di solventi. Non usare abrasivi di qualsiasi genere.

Le superfici delle casse richiedono normalmente soltanto di essere spolverate delicatamente. In caso di uso di aerosol o altro metodo di pulizia, applicare il pulitore sul panno e non direttamente sul prodotto. Per prima cosa provare su una zona ristretta, poiché alcuni prodotti per la pulizia possono danneggiare la finitura. Evitare prodotti abrasivi o che contengono agenti acidi o alcalini. Non usare materiali di pulizia sulle unità drive ed evitare di toccarle per non danneggiarle.

L'impiallacciatura in vero legno è trattata con lacca resistente ai raggi ultra-violetti al fine di rendere minime le variazioni di colore nel tempo. Tuttavia, come per tutti i materiali naturali, occorre prevedere un certo grado di variazione del colore. Tenere gli altoparlanti lontani da fonti di calore dirette, come caloriferi e bocchette d'aria calda, per rendere minima la possibilità che l'impiallacciatura in legno formi delle crepe. Tenere gli altoparlanti lontani dalla luce diretta del sole.

## Schermature

Le schermature devono essere pulite esclusivamente usando una spazzola morbida quando necessario.



Se si usa Concept 500 senza le schermature, ricordare di sostituirle se sono presenti bambini o animali domestici.

## Unità drive

Non toccare le unità drive poiché possono essere danneggiate con facilità se esposte.

# Garanzia

Gli altoparlanti passivi di Q Acoustics sono garantiti privi di difetti relativamente ai materiali e alla manodopera per un periodo di 4 anni dalla data di acquisto. Durante il periodo di garanzia, Q Acoustics potrà, a propria discrezione, riparare o sostituire qualsiasi prodotto dichiarato difettoso in seguito a ispezione da parte della società o del proprio distributore o agente incaricato.

L'uso improprio, il normale deterioramento e l'usura non sono coperti da tale garanzia.

I prodotti da riparare devono innanzitutto essere resi al rivenditore. Se ciò non è possibile, contattare Q Acoustics o il distributore incaricato di zona al fine di determinare la corretta procedura di garanzia. Se possibile, per la restituzione occorre utilizzare l'imballaggio originale, poiché i danni incorsi durante il trasporto al centro di riparazione non sono coperti dalla garanzia. La garanzia non influenza in alcun modo i diritti legittimi dell'utilizzatore.

La garanzia può essere estesa a un periodo di 5 anni con la registrazione del prodotto su [qacoustics.co.uk/register](http://qacoustics.co.uk/register). Per informazioni sulla manutenzione contattare: [info@qacoustics.co.uk](mailto:info@qacoustics.co.uk)

Q Acoustics  
Stortford Hall Industrial Park  
Bishops Stortford, Herts, UK  
CM23 5GZ

# Specifiche

## Prestazioni

|                                    |                |
|------------------------------------|----------------|
| Risposta in frequenza (-6dB, +3dB) | 41 Hz – 30 kHz |
| Impedenza media                    | 6 $\Omega$     |
| Impedenza minima                   | 3.7 $\Omega$   |
| Sensibilità                        | 90 dB/W/m      |
| Potenza consigliata                | 25 – 200 W     |
| Distorsione (120Hz – 20kHz)        | 0.2 %          |
| Frequenza crossover                | 2.5 kHz        |

## Dimensioni driver

|                         |                           |
|-------------------------|---------------------------|
| Driver mid / bass       | 2 x 165 mm (6,50 pollici) |
| Unità ad alta frequenza | 28 mm (1,10 pollici)      |

## Peso e dimensioni

|  |   |
|--|---|
| Peso (per cassa)   | 42 kg (92,59 libbre)                                |
| Cassa (compresa la base)                                       | 400 x 1150 x 350 mm (15,75 x 45,28 x 13,78 pollici) |
| Cassa (compresi i piedini a punta e i morsetti)<br>(L x A x P) | 400 x 1175 x 375 mm (15,75 x 46,26 x 14,76 pollici) |



Q A C O U S T I C S . C O M

La nostra politica si basa sul continuo miglioramento dei prodotti.  
Ci riserviamo il diritto di modificare i modelli e le specifiche senza preavviso.  
Questo documento contiene informazioni soggette a modifica senza preavviso





# Concept 500

使用手册

|     |            |     |
|-----|------------|-----|
| EN  | ENGLISH    | 01  |
| NL  | DUTCH      | 17  |
| FR  | FRENCH     | 33  |
| DE  | GERMAN     | 49  |
| IT  | ITALIAN    | 65  |
| CMN | MANDARIN   | 81  |
| PL  | POLISH     | 97  |
| PT  | PORTUGUESE | 113 |
| RU  | RUSSIAN    | 129 |
| ES  | ESPAÑOL    | 145 |
| SV  | SWEDISH    | 161 |

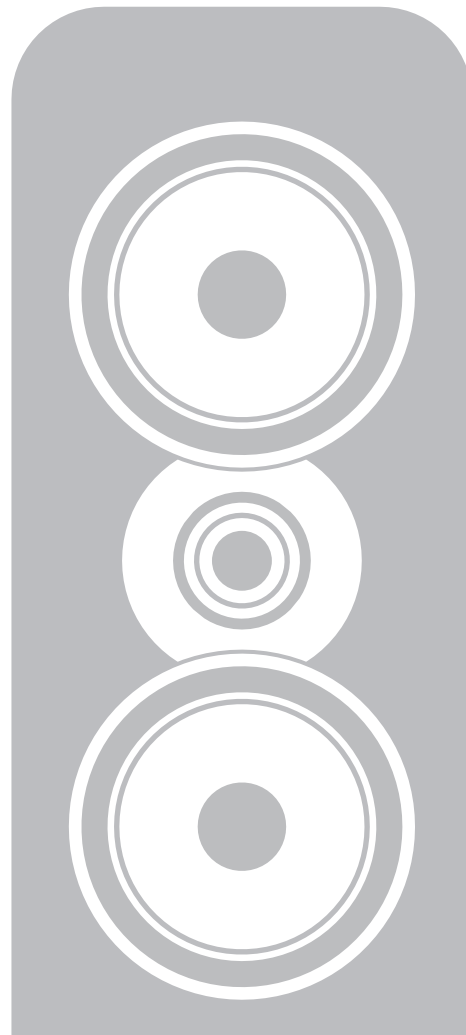

# 目录

- 4 **重要的安全信息和警告**
- 5 **说明书**
- 6 **包装清单**
- 产品定位**
- 7 扬声器安装
- 8 扬声器定位
- 连接**
- 9 终端和连接件
- 9 标准连接
- 10 双线连接
- 11 交叉跳线
- 12 **调试**
- 13 **维护**
- 14 **保修卡**
- 15 **技术参数**

# 重要的安全信息和警告

## 1.安全信息和警告

连接扬声器前，请确保您已关闭音响系统所有已开设备的电源。

当打开音响系统或改变输入源时，请您将主音量设置为低音量。之后逐渐增大音量。

请勿将扬声器音量调到最大。音量控制位的标识为装饰性标识，并不代表系统的功率水平。高音量设置可能会影响您的听力。

### 1.1.说明书

使用扬声器前，请仔细阅读和理解使用说明书。因未遵守使用说明而导致的损坏，保修卡将不适用。

请妥善保管说明书。

阅读使用说明。

保管使用说明。

注意所有警告。

遵守所有使用说明。

请勿在水源附近使用该设备。

请勿将您的扬声器终端连接到交流电源。

请勿将您的设备安装在热源附近，如散热器、热存储器、火炉或其他装备（包括产生热量的放大器）。

仅使用制造商指定的配件或附件。

雷雨期间或当长时间不使用时，请将设备的电源插头拔掉。

## 2.拆箱

将扬声器整个取出。用手握住音箱，将扬声器从包装中取出来。不要使用保护袋将扬声器取出。Concept 500s非常重-最好请人帮忙共同取出。



当调整扬声器位置的时候，请勿放置在地面上拖动，因为这会导致损坏-请在移动时，将扬声器提起。

仔细检查扬声器。如有任何物品损坏或丢

失，请尽快通知您的零售商。

保留包装，以待后续的运输。如果您想丢弃包装，请遵守您地区的所有回收规定。

## 3.安装

- 仅使用Concept 500供应的配件。
- 为了防止受伤，该设备必须按照安装说明，安全地安装在地板上。
- 如果您的扬声器未安装合适的格栅，使用时请注意防止驱动装置的损伤。
- 请勿拆除扬声器。否则您的保修卡将失效。
- 在热带和（或）温带气候中使用该设备。

### 3.1.潮湿

- 为了减少火灾或电击的风险，请勿将设备暴露于雨水、湿气、水滴或滴溅的环境中。
- 请勿在水源附近使用该设备。

### 3.2.维修

向有维修资质的维修人员咨询维修服务。当设备以任何方式损坏、液体撒入或物体掉落入设备中、设备暴露在雨水、潮湿环境中、设备操作不当或设备摔落时，您都需要维修服务。

## 4.0.产品上使用的符号

### 危险性符号



请注意并仔细阅读手册中带“！”标识的特征描述，以免造成操作不当或维修问题。

注意：为了防止电击，插头和插座要完全相匹配。

### 耗电电子设备符号

该符号表示，当设备被丢弃时，必须与其他家用废弃物分开，并将设备送到电子和电气设备回收处，分类回收并利用。



请确保您知悉当地的电子和电气产品回收分类规则。

感谢您购买Q Acoustics Concept 500s。

本手册帮助您设置和安装Concept 500。它将提供无故障设置并确保产品性能最优。

请您在安装和使用前，仔细阅读说明书、重要的安全信息和警告，确保产品的安全和合意操作。

我们希望您对 Q Acoustics的体验感到满意。

至今Q Acoustics都专注于扬声器的设计和营销，同时又注重高端市场预算。Concept 500的目标是将艺术和科技完美结合，生产出价格实惠却集时尚、现代、质优和精细为一体的扬声器。Concept 500摒弃了低端售价设计，这确实减轻了很多压力，但Concept 500仍需让高端目标市场的客户认可为物有所值的产品。

Concept 500是由Q Acoustics与Fink Audio-Consulting、IDA密切合作共同研发的。自十年前他们第一次合作研发第一个扬声器项目以来，他们就建立起了长期合作伙伴的关系。在新品Concept500项目中，这支真正优秀的团队设计出了精美的扬声器。该产品每一单元的音质和性能都将一致并可投入统一生产。

# 包装清单

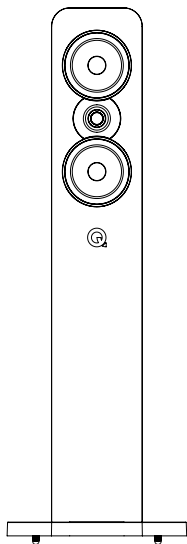

1 x Concept 500



1 x 使用手册



1 x 跳线

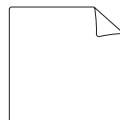

1 x 清洁布



4 x 球形脚  
(已安装)



4 x 脚钉

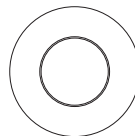

1 x 两块泡沫

## 产品定位

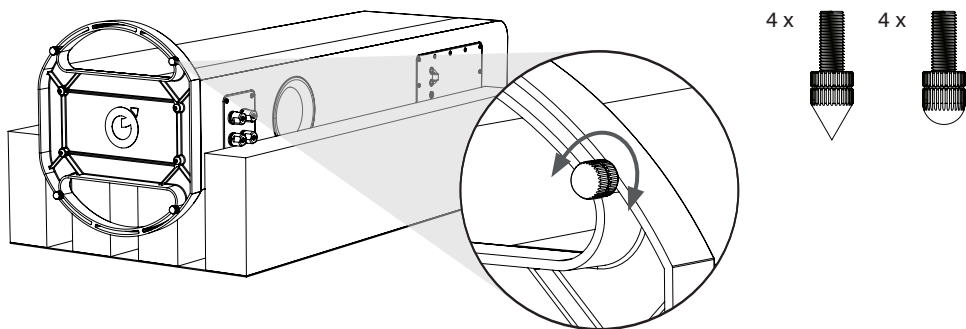

### 扬声器安装

扬声器仅可以安装在地板上。为了确保拆箱安全，扬声器发货时已经安装好球形脚。提供的脚钉在附件盒内。尽可能确保使用脚钉将扬声器稳固的立在地板上，这是非常重要的。设计的脚钉可以刺穿地毯，并立在下面的地板表面上。如果您没有铺地毯，应该使用球形脚，否则脚钉可能会损坏地板表面。

无论您使用哪种类型的脚，应遵循相同的安装步骤，从而确保稳定的安装。如上图所示，最初拧紧锁紧螺母，如此他们可以接触到脚端。然后将脚完全拧入底座的螺纹嵌入件内。如果平放到地面上，设备会摇晃，拧松没有接触地板的两个脚，直到设备不再摇晃为止。确保扬声器是平稳端正的。最后，拧紧基座的四个螺母。

当安装了脚钉后，为了避免损伤，不要拖动扬声器，将其置于不能引起损伤或不会刺穿电线的位置。使用得当，脚钉不会损坏地毯。如果是非常柔软的木质地板，建议在脚钉或球和地板之间使用脚钉套或放置硬币。

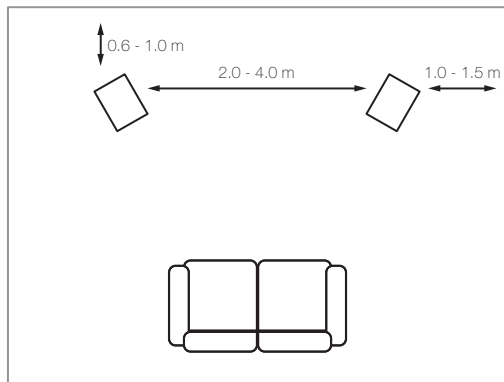

### 扬声器定位

扬声器的间距应为 2.0 - 4.0 m, 距离听众的距离相等。在狭窄的摄影棚内, 将扬声器轻微向内, 会增加立体声, 但会缩小音域。

Concept系列扬声器为后接口扬声器, 设计的最佳工作距离为其后面预留至少600mm的空间。一般来说, 越靠近扬声器的后墙, 低音频率会越强, 直至其覆盖整个声音。在这种情况下, 靠近后接口用泡沫填充, 会减少低音, 这在国内环境中需要在靠近后墙处使用Concept 500时, 是非常实用的。

确保泡沫插入接口内, 但是避免插入太深。您会发现低音的总体水平降低, 但是低音扩展和清晰度将会增加。在前几次试听过程中, 可以通过实验, 细微调整扬声器的位置, 直至找到最佳位置。

泡沫分为两部分, 所以他们可以用于完全封闭或部分封闭后接口。再次说明, 接口的最优配置仅能通过实验发现。

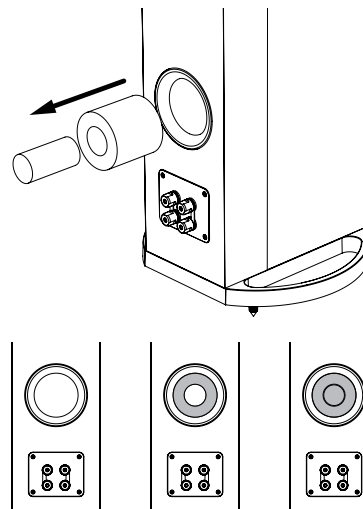

扬声器的室内定位, 并不是一门精确的科学。甚至专家都认为有必要进行实验。

试图达到低音音量与质量以及音质与清晰度之间的最佳平衡。



# 连接

## 终端和连接件

Concept 500s采用双线连接。一个双线交叉拥有四个终端。上两个终端连接到高音（HF）扬声器，下两个终端连接到低音（LF）扬声器。交叉接线与可移除接线预先连接到终端，并设置扬声器为单线模式。允许您使用两根电线常规地连接扬声器。

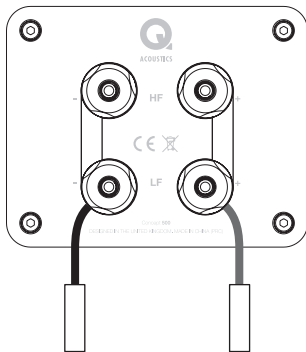

## 标准连接

连接右扬声器的RED (+) 至放大器右声道上的RED, Positive (+) 端。

连接扬声器的BLACK (-) 端至相应的放大器的BLACK, Negative (-) 端。

左声道重复上述连接过程。

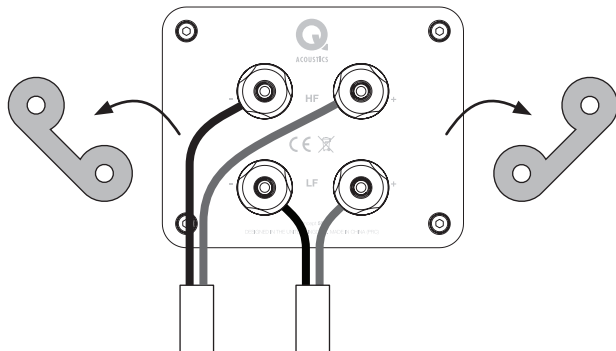

### 双线连接

双线：为每个扬声器准备两根双芯电线。拧松所有扬声器终端，并移除两端的连接。现在按照标准连接的过程，将高音终端和低音终端连接到放大器。参考以上插图。

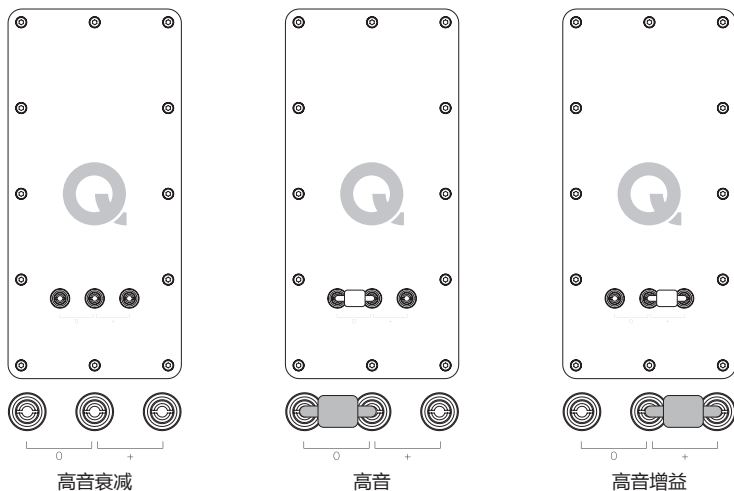

### 交叉跳线

Concept 500扬声器系统突出一种优雅的方式，允许用户通过放置扬声器后面的简易跳线棒，调整不同聆听环境的高频响应效果。

最左边两个终端装有跳线后，扬声器将播放设计师设计的“正常”室内音效的高频能量。完全移除跳线后，扬声器提供的高频能量低于“理想”响应，在最右边两个终端安装跳线后，高频能量将小幅度增加。

家具较多的房间可能需要小幅度提高高音水平，反之，家具很少的房间可能回声很大，因此需要小幅度减少高音能量。

请记住，并不存在“正确”的位置。最终的位置，应该是一个使听者尽情享受自己喜欢音乐的位置。

# 调试

与许多其他复杂机械系统类型相同，除非Concept 500扬声器经过了调试阶段，否则它不会直接达到其最佳性能。扬声器的专业性能部分取决于制造过程中使用的折环材料的匹配度，并且一旦在设计阶段在指定的温度和弹性模量下操作，就会形成长期稳定状态。如果一台扬声器之前储存在一间寒冷的仓库内，可能需要好几天之后才能达到室温，并且驱动单元需要正常使用几十个小时才能充分达到设计者设计的性能。

# 维护

## 音箱护理



仅使用稍微湿润的布清洁音箱。请勿使用溶剂型清洗材料。请勿使用任何种类的研磨剂。音箱表面通常仅需要轻微除尘。使用喷雾剂或其他清洁产品，首先应在清洁布上使用，不得直接接触产品。

在一小块区域进行测试，因为一些清洁产品可能会损坏表面。避免产品被研磨或接触酸性或碱性药剂。驱动单元不要使用任何清洁材料也不要接触任何清洁材料，因为可能会引起损坏。

实木面板涂有耐紫外线漆，以减少随时间推移而产生的颜色变化。不过，与所有天然材料一样，一定程度的颜色变化是可以正常的。将扬声器置于远离热源的地方，如散热器和温暖的通风口，可以减少木板开裂的可能性。扬声器避免阳光直射。

## 格栅

如有必要，格栅应使用软刷清洁。



使用没有格栅的Concept 500时，如果有孩子或宠物，您要记得换上格栅。

## 驱动单元

请勿触摸驱动单元，因为他们很容易损坏。

# 保修卡

Q Acoustics无源扬声器产品自购买之日起质保材料和工艺缺陷4年。保修期间，Q Acoustics将自由量裁维修或替换由公司或指定分销商或代理检查后发现缺陷的任何产品。

使用不当或合理磨损不在保修范围内。

需维修的商品首先应返回到经销商处。如果您地区不能联系到Q Acoustics或其指定的经销商，请确保正确的保修过程。尽可能使用原包装返回产品，因为运输至维修中心途中的损伤不在保修范围内。保修卡不会以任何方式影响您的合法权益。

在[qacoustics.co.uk/register](http://qacoustics.co.uk/register)注册您的产品，保修期可以延长至5年。

服务信息，请联系：info@qacoustics.co.uk

Q Acoustics  
史托福霍尔工业园  
英国赫特福德郡比夏史托福  
CM23 5GZ15

# 技术参数

## 性能

频率响应 (-6dB, +3dB)  
平均阻抗  
最小阻抗  
灵敏度  
推荐功率  
失真 (120Hz – 20kHz)  
交叉频率

41 Hz – 30 kHz  
6  $\Omega$   
3.7  $\Omega$   
90 dB/W/m  
25 – 200 W  
0.2 %  
2.5 kHz

## 驱动尺寸

中、低音驱动  
高频单元

2 x 165 mm (6.50 英寸)  
28 mm (1.10 英寸)

## 重量和尺寸

重量 (每包装箱)  
包装箱 (包括底座)  
包装箱 (包括脚钉和终端)  
(宽x高x深)

42 kg (92.59 磅)  
400 x 1150 x 350 mm (15.75 x 45.28 x 13.78 英寸)  
400 x 1175 x 375 mm (15.75 x 46.26 x 14.76 英寸)



Q A C O U S T I C S . C O M

我们的政策是持续改进产品。  
我们保留更改设计和技术参数的权利，恕不另行通知。  
本文档内包含的信息可以随时更改，恕不另行通知。





**ACOUSTICS**

# Concept 500

INSTRUKCJA OBSŁUGI

|     |            |     |
|-----|------------|-----|
| EN  | ENGLISH    | 01  |
| NL  | DUTCH      | 17  |
| FR  | FRENCH     | 33  |
| DE  | GERMAN     | 49  |
| IT  | ITALIAN    | 65  |
| CMN | MANDARIN   | 81  |
| PL  | POLISH     | 97  |
| PT  | PORTUGUESE | 113 |
| RU  | RUSSIAN    | 129 |
| ES  | ESPAÑOL    | 145 |
| SV  | SWEDISH    | 161 |

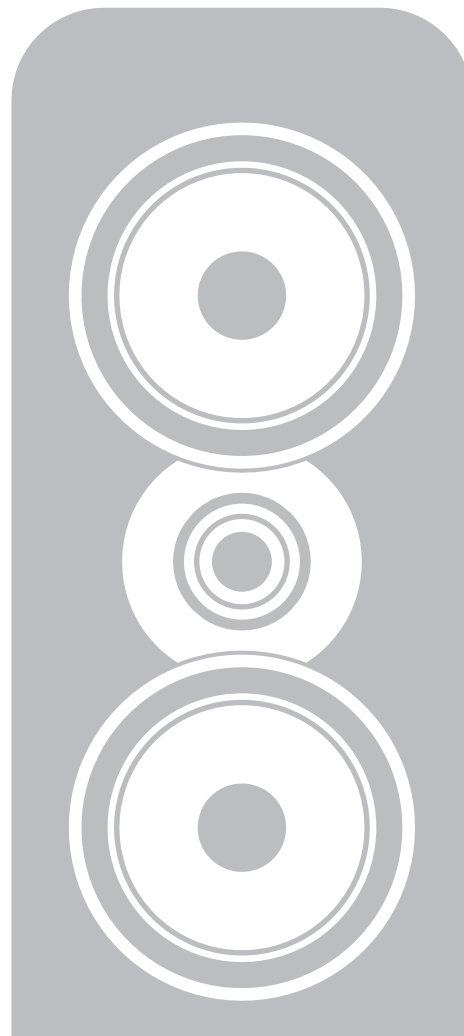

# Spis treści

- 4 Ważne informacje dotyczące bezpieczeństwa i ostrzeżenia
- 5 Wprowadzenie
- 6 Zawartość opakowania
- Ustawianie**
- 7 Instalacja głośników
- 8 Ustawianie głośników
- Podłączenia**
- 9 Styki i złącza
- 9 Podłączenia standardowe
- 10 Podłączenia dwukablowe
- 11 Żwora zwrotnicy
- 12 **Docieranie**
- 13 **Obsługa po sprzedaży**
- 14 **Gwarancja**
- 15 **Dane techniczne**

# Ważne informacje dotyczące bezpieczeństwa i ostrzeżenia

## 1. Informacje dotyczące bezpieczeństwa i ostrzeżenia

Przed wykonaniem jakichkolwiek podłączeń do głośników upewnij się, że wszystkie aktywne elementy systemu są odłączone od zasilania.

Przed włączeniem systemu dźwiękowego albo zmianą źródła wejściowego ustaw główny regulator głośności na niski poziom. Stopniowo zwiększaj głośność.

NIGDY nie używaj systemu z maksymalnym ustawieniem głośności. Położenie regulatora głośności nie jest miarodajne i nie oznacza ustawionego poziomu głośności systemu. Używanie systemu z bardzo wysokimi ustawieniami głośności może spowodować uszkodzenie słuchu.

### 1.1. Instrukcje

Należy zapoznać się z niniejszymi instrukcjami przed rozpoczęciem użytkowania głośników. Jeśli uszkodzenie jest spowodowane nieprzestrzeganiem niniejszych instrukcji, gwarancja nie będzie obowiązywać. Niniejszą instrukcję należy przechowywać w bezpiecznym miejscu.

Przeczytaj te instrukcje.

Zachowaj te instrukcje.

Przestrzegaj wszystkich ostrzeżeń.

Stosuj się do wszystkich instrukcji.

Nie używaj tego urządzenia w pobliżu wody.

NIE podłączaj styków głośnika do zasilania.

Nie instaluj tego urządzenia w pobliżu źródeł ciepła takich jak grzejniki, nawiewy ciepłego powietrza, kuchenki lub inne urządzenia (w tym wzmacniacze), które wytwarzają ciepło.

Używaj wyłącznie urządzeń dodatkowych / akcesoriów określonych przez producenta.

Odłączaj to urządzenie podczas burzy oraz gdy ma być nieużywane przez dłuższy czas.



## 2. Rozpakowywanie głośników

Rozpakuj całkowicie głośniki. Wymij głośniki z opakowań, trzymając za obudowy. Nie podnoś głośników, trzymając za worki ochronne. Głośniki Concept 500s są ciężkie – w razie potrzeby skorzystaj z pomocy w celu ich podniesienia.

Podczas przemieszczania głośników nie ciągnij ich po podłodze, gdyż może to spowodować ich uszkodzenie – podnieś każdy z nich przed przemieszczeniem.

Sprawdź dokładnie głośniki. Jeśli brakuje jakichkolwiek elementów lub są one uszkodzone, zgłoś niezwłocznie ten fakt sprzedawcy.

Zachowaj opakowanie w celu umożliwienia transportowania w przyszłości. W razie utylizacji opakowania zastosuj się do wszystkich obowiązujących przepisów w zakresie recyklingu odpadów.

## 3. Instalacja

- Stosuj tylko akcesoria dostarczone z głośnikami Concept 500.
- Aby zapobiec urazom, niniejsze urządzenie wymaga pewnego zamontowania na podłodze zgodnie z instrukcją instalacji.
- W przypadku używania głośników bez zamontowanych osłon ochronnych uważaj, aby nie uszkodzić driverów.
- NIE rozmontowywuj głośnika. Spowoduje to unieważnienie gwarancji.
- Korzystanie z tego urządzenia jest wskazane w klimatach tropikalnym i/lub umiarkowanym.

### 3.1. Wilgoć

- Aby zmniejszyć zagrożenie pożarem lub porażeniem prądem, urządzenia nie należy wystawiać na działanie deszczu, wilgoci, kapiącej lub rozbryzgiwanej wody.
- Nie używaj tego urządzenia w pobliżu wody.

## 3.2. Serwisowanie

Wszystkie czynności serwisowe powierzaj wykwalifikowanemu personelowi serwisowemu. Serwis jest konieczny, gdy urządzenie zostanie w jakikolwiek sposób uszkodzone, np. przez rozlanie cieczy lub upadek przedmiotów na urządzenie, wystawienie urządzenia na działanie deszczu lub wilgoci, gdy urządzenie nie działa prawidłowo albo zostało upuszczone.

## 4.0. Symbole stosowane na produkcie



**Symbol ostrzeżenia o niebezpieczeństwie**  
Wykrzyknik zwraca uwagę na kwestie, dla których należy dokładnie zapoznać się z niniejszą instrukcją, aby zapobiec problemom z eksploatacją i konserwacją.

**UWAGA:** Aby zapobiec porażeniu prądem, ustaw naprzeciw siebie szeroki bolec wtyczki z szerokim gniazdem i wprowadź do oporu.

### Symbol zużytego sprzętu elektrycznego i elektronicznego

Ten symbol sygnalizuje, że po wycofaniu urządzenia z eksploatacji nie należy go poddawać utylizacji razem z odpadami komunalnymi i należy wysłać go do oddzielnych punktów odbiorczych przeznaczonych dla odpadów do przeróbki i recyklingu sprzętu elektrycznego i elektronicznego.



Należy zapoznać się z lokalnymi zasadami oddzielnej zbiórki produktów elektrycznych i elektronicznych.

Dziękujemy za zakup pary głośników Concept 500 marki Q Acoustics.

Niniejsza instrukcja ma na celu poprowadzenie Państwa przez konfigurację i instalację głośników Concept 500. Pomoże to zapewnić bezproblemową konfigurację i optymalne parametry użytkowe produktu.

W celu zapewnienia bezpiecznej i satysfakcjonującej obsługi tego produktu, przed przystąpieniem do jego instalacji i użytkowania, przeczytaj dokładnie instrukcję, ważne informacje dotyczące bezpieczeństwa i ostrzeżenia.

Mamy nadzieję, że produkty Q Acoustic dostarczą Państwu niezapomnianych wrażeń

Powszechnie wiadomo, że Firma Q Acoustics do tej pory koncentrowała się na projektowaniu i wprowadzaniu na rynek głośników, które skupiały się na budżetowym segmencie rynku. W przypadku głośników Concept 500 celem było skoncentrowanie się na zachowaniu idealnej równowagi między sztuką a nauką, mające na celu stworzenie głośnika, który byłby stylowy, nowoczesny, dobrze brzmiący i dokładnie wykonany, przy niższym priorytecie niskiej ceny. Zniesienie ograniczeń przy projektowaniu związanych z koniecznością uzyskania jak najniższej ceny z pewnością zredukowało nieco presję, ale głośniki Concept 500 wciąż musiały jednak uwzględniać korzystny stosunek jakości do ceny, nawet w obrębie tego znacznie wyższego segmentu rynku docelowego.

Głośniki Concept 500 zostały opracowane przez Q Acoustics przy współpracy z Fink Audio-Consulting i IDA, z którymi firma zbudowała długofalowe partnerstwo od czasu wspólnej pracy nad ich pierwszym projektem głośników zrealizowanej ponad 10 lat temu. W przypadku nowych głośników Concept 500, ten naprawdę utalentowany zespół ludzi stworzył piękny głośnik, którego produkcję można realizować na tyle powtarzalnie, że dźwięk i parametry użytkowe każdej z jednostek będą identyczne.

# Zawartość opakowania

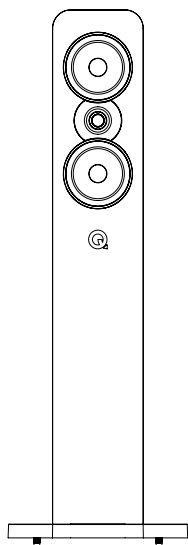

1 x Concept 500



1 x instrukcja obsługi



1 x zworka

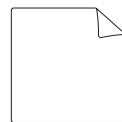

1 x ściereczka do  
czyszczenia



4 x nóżki na kulkach  
(zamontowane)



4 x nóżki z kolcami

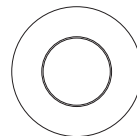

1 x dwuczęściowy  
tłumik piankowy

# Ustawianie

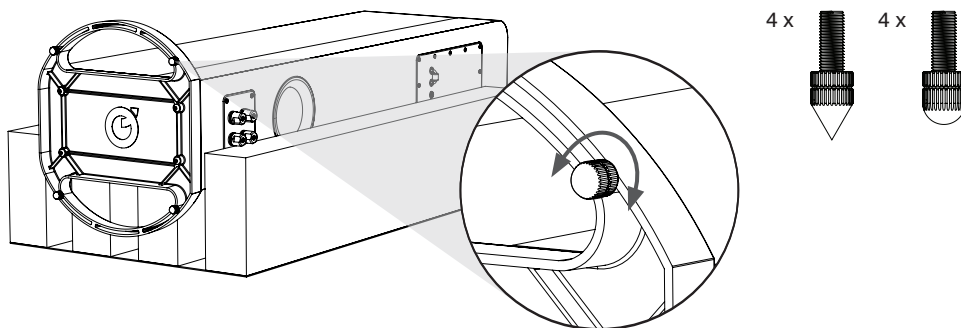

## Instalacja głośników

Głośniki są przeznaczone wyłącznie do montowania na podłodze. Są dostarczane z zamontowanymi nóżkami na kulkach, aby zapewnić bezpieczeństwo przy rozpakowywaniu. Nóżki z kolcami są dostarczane w pudełku z akcesoriami. Ważne, aby głośniki stały pewnie na podłodze. Tam gdzie to możliwe należy stosować nóżki z kolcami. Nóżki z kolcami powinny przedziurawić dywan i spoczywać na leżącej niżej powierzchni podłogi. Nóżki na kulkach należy stosować w przypadku braku dywanu i gdy nóżki z kolcami mogą uszkodzić powierzchnię podłogi.

Bez względu na stosowany rodzaj nóżek, stabilny montaż wymaga zastosowania tej samej procedury. Na początku należy wkręcić przeciwnakrętki tak, aby dotknęły końcówki nóżek, jak na powyższym rysunku. Następnie należy całkowicie wkręcić nóżki w gwintowane wstawki w cokole. Jeśli obudowa po ustawieniu chwieje się, należy wykręcić dwie nóżki, które nie dotykają podłogi do momentu pewnego osadzenia szafki na podłodze, bez chwiejania się. Należy dopilnować, aby głośnik stał pionowo i był wypoziomowany. Na końcu należy zablokować wszystkie cztery nakrętki na cokole.

Aby zapobiec uszkodzeniom po zamontowaniu kolców, nie należy przeciągać głośnika i umieścić go w takim miejscu, w którym nie może spowodować uszkodzeń lub przedziurawić kabli zasilających itd. Przy właściwym użytkowaniu, nóżki z kolcami nie uszkadzają dywanów. W przypadku ustawiania na bardzo miękkich podłogach drewnianych zalecane może być zastosowanie podkładek pod kolce lub monet między kolcem/kulką a podłogą.

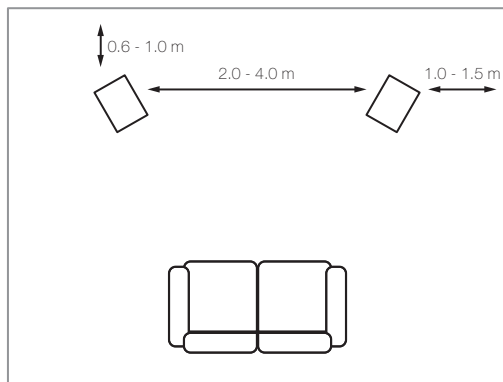

### Ustawianie głośników

Głośniki należy ustawić w odległości 2,0 – 4,0 m od siebie i w równej odległości od siedzących słuchaczy. Zwrócenie głośników nieco do siebie wzmocni efekt stereo, może jednak spowodować zwężenie obszaru sceny dźwiękowej.

Głośniki serii Concept posiadają wyloty z tyłu i zostały zaprojektowane tak, aby pracowały najlepiej po zapewnieniu wolnej przestrzeni za nimi wynoszącej minimum 600 mm. Generalnie, im bliżej tylnej ściany znajdują się głośniki, tym bardziej wzmocnione są częstotliwości basowe, do momentu przytłoczenia całości dźwięku. W takim przypadku zamknięcie tylnego portu tłumikiem z pianki zredukuje basy, co może być użyteczne, gdy warunki w mieszkaniu wymuszają ustawienie głośników Concept 500 bliżej ściany.

Należy dopilnować, aby tłumiki były ciasno, ale niezbyt głęboko wprowadzone do portów. Całkowity poziom basów zostanie zredukowany, ale wzrośnie rozciągnięcie pasma basów i ich rozdzielczość. Optymalne usytuowanie głośników można uzyskać wyłącznie na drodze eksperymentów i dokonywanie niewielkich korekt podczas pierwszych sesji odsłuchowych.

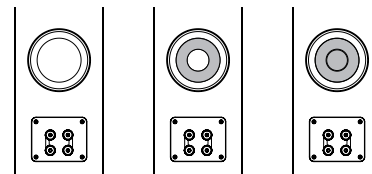
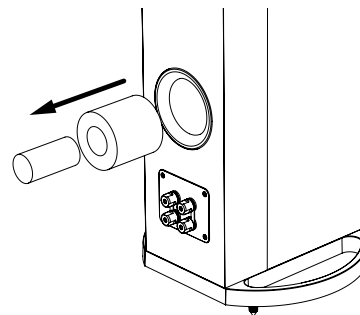

Tłumiki z pianki składają się z dwóch części i stosując je można całkowicie albo częściowo zamknąć tylny port. Optymalną konfigurację portu można również ustalić wyłącznie na podstawie przeprowadzanych eksperymentów. Ustawianie głośnika w pokoju nie opiera się wyłącznie na przesłankach naukowych. Nawet eksperci potrzebują do tego celu eksperymentów. Należy próbować uzyskać optymalną równowagę pomiędzy ilością basów a jakością wokalu i możliwością zrozumienia tekstu.



# Podłączenia

## Styki i złącza

Głośniki Concept 500 mogą wykorzystywać podłączenie dwukablowe (bi-wire). Zwrotnica dwukablowa posiada cztery styki. Górna para styków jest przeznaczona dla głośnika wysokotonowego (HF), a dolna para – dla głośnika niskotonowego (LF). Zwrotnice są wstępnie zmontowane z demontowalnymi łącznikami do łączenia par styków i konfigurowania głośnika w układ jednokablowy (single-wire). Umożliwia to konwencjonalne podłączenie głośnika za pomocą jednej pary kabli.

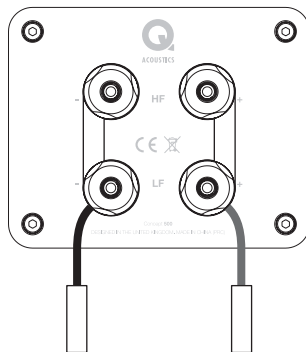

## Podłączenia standardowe

Podłącz CZERWONY (+) styk PRAWEGO głośnika do CZERWONEGO, dodatniego (+) styku PRAWEGO kanału wzmacniacza.

Podłącz CZARNY (-) styk głośnika do odpowiadającego mu CZARNEGO, ujemnego (-) styku wzmacniacza. Powtórz opisaną procedurę dla LEWEGO kanału.10

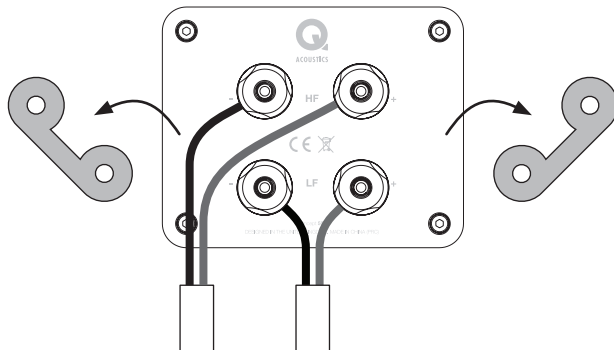

### Podłączenia dwukablowe

W celu wykonania podłączenia za pomocą dwóch kabli: Przygotuj dwa podwójne kable dla każdego głośnika. Wykręć wszystkie styki głośnika i usuń zworki. Następnie podłącz styki głośników wysoko- i niskotonowych do wzmacniacza zgodnie z procedurą przedstawioną dla podłączeń standardowych. Patrz ilustracja powyżej.

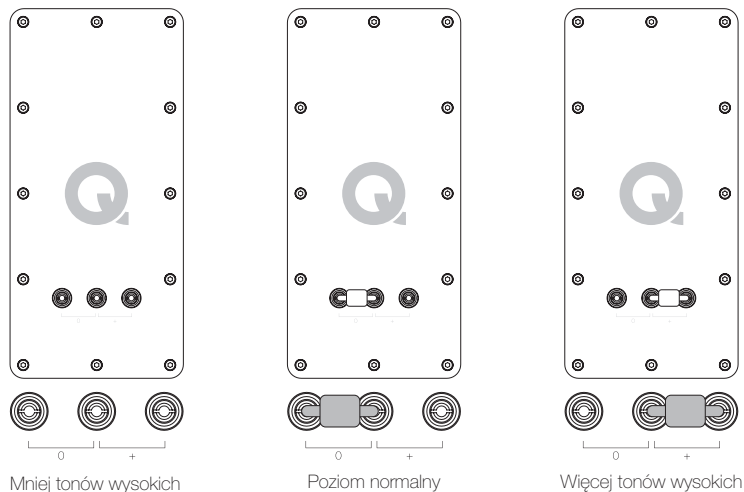

### Zworka zwrotnicy

System głośników Concept 500 oferuje elegancki sposób umożliwiający dopasowanie ustawień częstotliwości do konkretnego środowiska odsłuchowego przez montaż prostej zworki z tyłu głośnika.

Dzięki zworce zamontowanej do dwóch najwyższych styków głośniki dostarczają poziom energii dźwięków wysokiej częstotliwości, który projektant założył dla akustyki „normalnego” pomieszczenia. Całkowite wyjęcie zworki, zmniejsza poziom energii dźwięków charakterystyki wysokiej częstotliwości (sopranów) do poziomu niższego niż „idealny”, natomiast niewielki wzrost energii dźwięków o wysokiej częstotliwości zostanie uzyskany po zamontowaniu zworki do dwóch skrajnych prawych styków.

Pomieszczenia z dużą ilością mebli mogą wymagać niewielkiego wzrostu poziomu dźwięków o wysokiej częstotliwości, natomiast pomieszczenia o mniejszej liczbie sprzętów mogą generować większy pogłos i wymagać charakterystyki dźwięku z nieco niższym poziomem energii dźwięków o wysokiej częstotliwości.

Należy pamiętać, że nie ma czegoś takiego jak ustawienie „prawidłowe”. Ostateczne ustawienie należy skonfigurować tak, aby dawało słuchaczowi maksimum przyjemności podczas słuchania ulubionej muzyki.

# Docieranie

Podobnie jak wiele rodzajów skomplikowanych systemów mechanicznych, głośnik Concept 500 uzyskuje optymalne parametry eksploatacyjne dopiero po okresie wstępnego „docierania”. Prawidłowe parametry eksploatacyjne głośnika zależą częściowo od zgodności materiałów zawieszenia użytych podczas produkcji i mogą one uzyskać swój długotrwały stan ustalony po okresie pracy w temperaturze i przy wartości modułu sprężystości określonym w fazie projektowania. Ostateczne osiągnięcie temperatury pomieszczenia przez głośnik przechowywany w zimnym magazynie może potrwać kilka dni, a dostateczne rozluźnienie jednostek driverów konieczne do uzyskania parametrów przewidzianych przez projektanta wymaga kilkudziesięciu godzin normalnego użytkowania.

# Obsługa po sprzedaży

## Pielęgnacja obudów



Obudowy głośników należy czyścić wyłącznie lekko zwilżoną szmatką. Nie używaj środków czyszczących zawierających rozpuszczalniki. Nigdy nie używaj środków ściemych.

Powierzchnie obudów zwykle wymagają tylko lekkiego odkurzenia. W przypadku stosowania aerozoli lub innych środków czyszczących, środek należy nałożyć najpierw na szmatkę, a nie bezpośrednio na produkt. Najpierw należy wypróbować działanie na małej powierzchni, ponieważ niektóre produkty czyszczące mogą uszkadzać wykończenie. Należy unikać stosowania produktów o właściwościach ściemych lub takich, które zawierają środki o odczynie kwaśnym lub zasadowym. Nie stosować żadnych materiałów czyszczących na jednostkach driverów i unikać ich dotykania ze względu na możliwość uszkodzenia.

Powłoki z naturalnego drewnianego forniru są pokryte lakierem odpornym na działanie promieniowania UV, aby zminimalizować zmiany barwy powodowane upływem czasu. Mimo tego jednak, podobnie jak w przypadku innych materiałów naturalnych, należy liczyć się z możliwością pewnej zmiany barwy. Głośniki należy chronić przed bezpośrednimi źródłami ciepła, takimi jak grzejniki i wyloty ciepłego powietrza, aby zminimalizować możliwość pęknięcia forniru. Głośniki należy chronić przed wystawieniem na bezpośrednie działanie jasnego światła słonecznego.

## Oslony

W razie potrzeby osłony należy czyścić wyłącznie miękką szmatką.



W przypadku użytkowania głośników Concept 500 bez osłon, należy pamiętać o ich ponownym zamontowaniu przy obecności w pomieszczeniu zwierząt domowych lub dzieci.

## Drivery

Driverów nie należy dotykać, ponieważ łatwo je uszkodzić.

# Gwarancja

Głośniki pasywne Q Acoustics są objęte gwarancją na brak wad materiałowych i wykonawczych w okresie 4 lat od daty zakupu. W okresie gwarancji firma Q Acoustics naprawi lub wymieni, zgodnie z własnym uznaniem, wszelkie produkty uznane za wadliwe po sprawdzeniu przez firmę albo wyznaczonego przez nią dystrybutora lub przedstawiciela.

Nieprawidłowe użytkowanie oraz normalne zużycie eksploatacyjne nie są objęte gwarancją.

Produkty przeznaczone do naprawy należy w pierwszej kolejności zwrócić do sprzedawcy. Jeśli jest to niemożliwe, należy skontaktować się z firmą Q Acoustics albo wyznaczonym przez nią dystrybutorem w danym regionie w celu ustalenia właściwej procedury gwarancyjnej. W miarę możliwości do zwrócenia produktu należy użyć oryginalnego opakowania, ponieważ uszkodzenia powstałe w trakcie transportu urządzenia do serwisu nie są objęte gwarancją. Niniejsza gwarancja w żaden sposób nie ogranicza praw użytkownika.

Istnieje możliwość przedłużenia gwarancji do 5 lat poprzez rejestrację produktu na stronie: [qacoustics.co.uk/register](http://qacoustics.co.uk/register). W celu uzyskania informacji na temat serwisu prosimy o kontakt pod adresem: [info@qacoustics.co.uk](mailto:info@qacoustics.co.uk)

Q Acoustics  
Stortford Hall Industrial Park  
Bishops Stortford, Herts, UK  
CM23 5GZ

# Dane techniczne

## Parametry eksploatacyjne

|  |                |
|--|----------------|
| Charakterystyka częstotliwościowa (-6dB, +3dB) | 41 Hz – 30 kHz |
| Impedancja średnia                             | 6 $\Omega$     |
| Impedancja minimalna                           | 3.7 $\Omega$   |
| Czułość  | 90 dB/W/m      |
| Zalecana moc                                   | 25 – 200 W     |
| Zniekształcenia (120Hz – 20kHz)                | 0.2 %          |
| Częstotliwość zwrotnicy                        | 2.5 kHz        |

## Wymiary driverów

|  |                        |
|--|------------------------|
| Driver basów / średnich częstotliwości | 2 x 165 mm (6,50 cala) |
| Jednostka wysokiej częstotliwości      | 28 mm (1,10 cala)      |

## Waga i wymiary

|                                       |  |
|---------------------------------------|--|
| Waga (jedna obudowa)                  | 42 kg (92,59 funtów)                             |
| Obudowa (wraz z cokolem)              | 400 x 1150 x 350 mm (15,75 x 45,28 x 13,78 cala) |
| Obudowa (łącznie z kolcami i stykami) | 400 x 1175 x 375 mm (15,75 x 46,26 x 14,76 cala) |
| (Szer. x Wys. x Głęb.)                |  |



Q A C O U S T I C S . C O M

Nasza strategia polega na ciągłym doskonaleniu produktów.  
Zastrzegamy sobie prawo do wprowadzania zmian w konstrukcji i danych technicznych bez powiadomienia.  
Niniejszy dokument zawiera informacje, które mogą ulec zmianie bez powiadomienia.





Concept 500  
MANUAL DO USUÁRIO

|     |            |     |
|-----|------------|-----|
| EN  | ENGLISH    | 01  |
| NL  | DUTCH      | 17  |
| FR  | FRENCH     | 33  |
| DE  | GERMAN     | 49  |
| IT  | ITALIAN    | 65  |
| CMN | MANDARIN   | 81  |
| PL  | POLISH     | 97  |
| PT  | PORTUGUESE | 113 |
| RU  | RUSSIAN    | 129 |
| ES  | ESPAÑOL    | 145 |
| SV  | SWEDISH    | 161 |

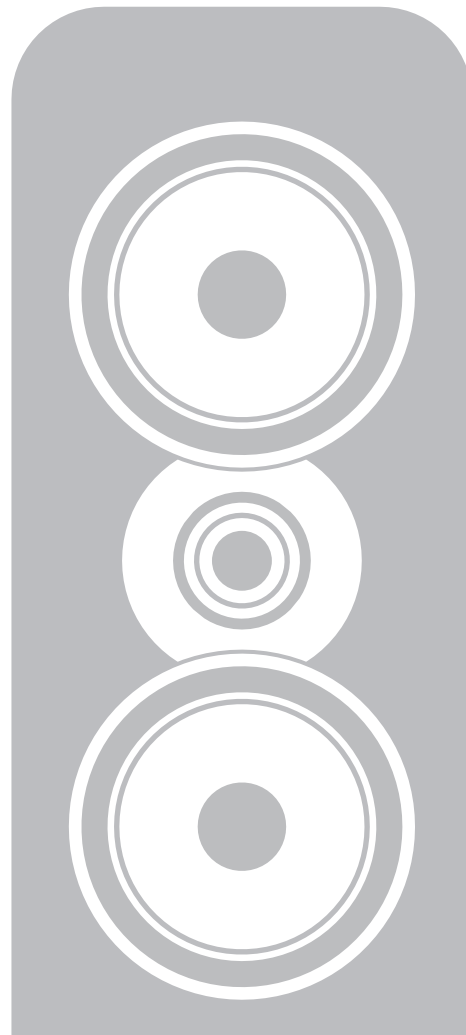

# Contéudo

- 4 **Informações importantes de segurança e avisos**
- 5 **Introdução**
- 6 **Contéudo do Pacote**
  - Posicionamento**
- 7 **Instalação da coluna**
- 8 **Posicionamento da Coluna**
  - Ligações**
- 9 **Terminais e conectores**
- 9 **Ligações Padrão**
- 10 **Ligações de fios duplos**
- 11 **Jumper de Cruzamento**
- 12 **Funcionamento sob**
- 13 **Cuidado Posterior**
- 14 **Garantia**
- 15 **Especificações**

# Informações Importantes de Segurança e Avisos

## 1. Informações de Segurança e Avisos

Antes de fazer quaisquer ligações no seu altifalante, assegure que todas as unidades activas no seu sistema estão desligadas da alimentação.

Antes de ligar o seu sistema de som ou alterar as fontes de entrada, configure o controlo de volume principal a nível baixo. Aumente o nível gradualmente.

NUNCA reproduz o seu sistema de som em volume total. A posição do controlo de volume é deceptivo e não indica o nível da alimentação do sistema. Usar configurações de volume muito elevadas pode danificar a sua audição.

### 1.1. Instruções

Leia e compreenda estas instruções antes de usar os seus altifalantes. Se ocorrer um dano devido à falha de ler estas instruções, a garantia não se aplica. Por favor mantenha estas instruções em local seguro.

Leia estas instruções.

Mantenha estas instruções.

Guarde todos os avisos.

Siga todas as instruções.

Não use este aparelho perto de água.

**NÃO** ligue os terminais do seu altifalante para a alimentação principal.

Não instale perto de fontes de aquecimento tal como radiadores, unidades de calor, fogões, ou outros aparelhos (incluindo amplificadores que emitem calor). Use somente anexos/acessórios especificados pelo fabricante.

Desligue o aparelho durante trovoadas ou quando não utilizado durante longos períodos de tempo.

## 2. Desembulhe os seus altifalantes



Desembulhe por completo os altifalantes. Levante os altifalantes das embalagens de cartão ao manter os armários. Não use os sacos de protecção para levantá-los. Os Concept 500s são pesados - obtenha assistência para os levantar.

Ao manusear os altifalantes, não arraste-os nos chão pois pode danificar - levante cada altifalante antes de os mover.

Verifique o altifalante com cuidado. Se quaisquer itens são danificados ou em falta, relate para o seu retalhador o mais breve possível.

Guarde o pacote para transporte futuro. Se dispor da embalagem, por favor faça-o seguindo o regulamento de reciclagem na sua área.

## 3. Instalação

- Use somente os acessórios fornecidos com o Concept 500.
- Para prevenir lesão, este aparelho deve ser montado com cuidado para o chão, de acordo com as instruções de instalação.
- Se tocar os seus altifalantes sem as suas grelhas montadas, tenha cuidado em proteger as unidades de acionamento de danos.
- **NÃO** desmonte o altifalante. Irá invalidar a garantia.
- O uso deste aparelho é indicado para climas tropicais e/ou moderados.

### 3.1. Humidade

- Para reduzir o risco de fogo ou choque eléctrico, este aparelho não deve ser exposto à chuva, humidade, pinga ou salpicos.
- Não use este aparelho perto de água.

## 3.2. Manutenção

Remete a manutenção de um técnico qualificado. Manutenção é requerida quando o aparelho for danificado de qualquer forma, líquido foi despejado ou objectos caíram para dentro do aparelho, o aparelho foi exposto à chuva ou humidade, não opera de forma normal, ou foi descartado.

## 4.0. Símbolos usados neste produto

### Símbolo de Aviso de Perigo



O 'Sinal de Exclamação' chama atenção para características que devia ler o manual com cuidado para prevenir problemas de operação e manutenção.

**CUIDADO:** Para prevenir choque eléctrico, corresponda o perno da ficha da fenda larga, insira totalmente.

### Símbolo de Resíduos de Equipamentos Eléctricos e Electrónicos

Este símbolo indica que quando a unidade é para ser descartada, deve ser separada de outros resíduos caseiros e enviado para instalação de coleta separados para recuperação e reciclagem de equipamento eléctrico e electrónico.



Certifique-se de que está familiarizado com as regras locais sobre a recolha separada de produtos eléctricos e electrónicos.

Obrigado por comprar um par de Q Acoustics Concept 500s.

Este manual tem a intenção de acompanhá-lo com a configuração e instalação do Concept 500. Vai ajudar em prevenir uma configuração sem problemas e assegurar desempenho ideal do produto.

Por favor leia as instruções, informação importante de segurança e avisos com cuidados antes de instalar e usar, para assegurar a operação segura e satisfatória deste produto.

Espero que goste da experiência do Q Acoustics.

Q Acoustics tem concentrado até agora no desenho e comercializar altifalantes que, a maioria concordaria, são focados no orçamento final do mercado. O objectivo com o Concept 500 foi para concentrar no equilíbrio perfeito entre arte e ciência para produzir altifalante que será esiloso, contemporâneo, sonoro e preciso com menos prioridade no preço. Tirando os constrangimentos do desenho para preço inferior pontos que certamente tiraram alguma pressão, mas o Concept 500 ainda teve que ser considerado com bom valor para o dinheiro do seu mercado-alvo significativamente mais elevado.

O Concept 500 foi desenvolvido por Q Acoustics em colaboração com Fink Audio-Consulting e IDA com quem construíram uma parceria de longo prazo desde que trabalharam juntos no seu primeiro projecto de altifalante há mais de 10 anos atrás. No novo Concept 500, esta equipa verdadeiramente talentosa de pessoas produziram um altifalante bonito que pode ser fabricado de forma tão consistente que o som e o desempenho de cada unidade será idêntico.

# Contéudo do Pacote.

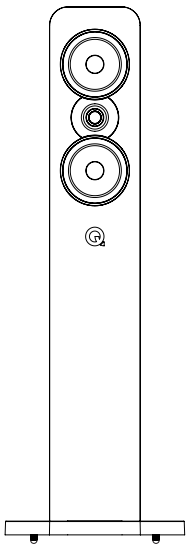

1 x Concept 500



1 x Manual do Usúario

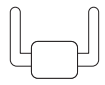

1 x Jumper

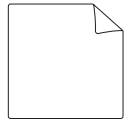

1 x Pano de Limpeza



4 x Pés de Ponta de Bola (Montados)



4 x Pés de Espiga

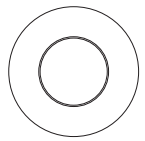

1 x Buck de espuma de duas partes

## Posicionamento

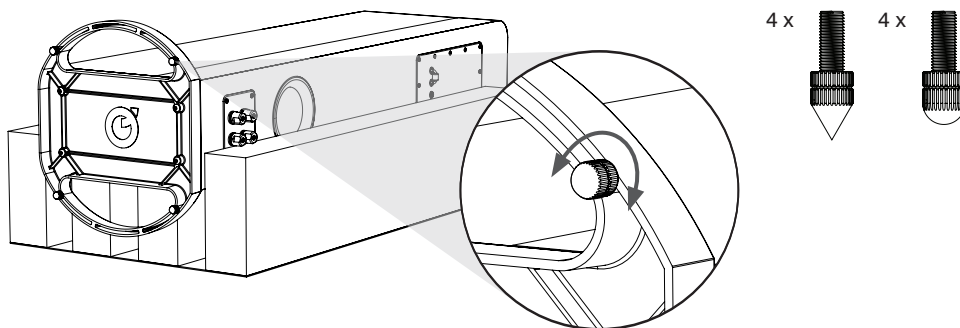

### Instalação do Altifalante

Os altifalantes têm a intenção de serem montados somente no chão. Os altifalantes são enviados montados com pés de ponta de bola para segurança durante a desembalagem. Pés de espiga são fornecidos na caixa de acessórios. É importante para assegurar que os altifalantes fiquem firmes no chão usando os pés de espiga quando possível. Os pés de espiga são desenhados para perfurar o tapete e repousar sobre a superfície de chão subjacente. Pés de ponta de bola devem ser usados quando não há tapete e a superfície de chão pode ser danificada por pés de espiga.

Seja que tipo de pés usar, o mesmo procedimento deve ser seguido para assegurar montagem estável. Inicialmente, aparafuse as contraporcas para que toquem a ponta do pé, de acordo com a diagrama acima. Em seguida, parafuse os pés totalmente nas inserções roscadas no plinto. Se o gabinete balançar quando colocado no chão, desaperte os dois pés que não tocam o chão até que o gabinete permaneça firmemente sem balançar. Certifique-se de que o altifalante está na posição vertical e nivelado. Finalmente, bloqueie todas as quatro porcas contra o rodapé.

Para evitar danos quando os picos estiverem montados, não arraste o altifalante e tenha o cuidado de o colocar onde não possa danificar ou perfurar os cabos de alimentação, etc. Usado corretamente, os pés de espiga não danificarão os tapetes. Para pisos de madeira muito macios, pode ser aconselhável usar sapatos de espiga ou moedas entre os picos/bola e o chão.

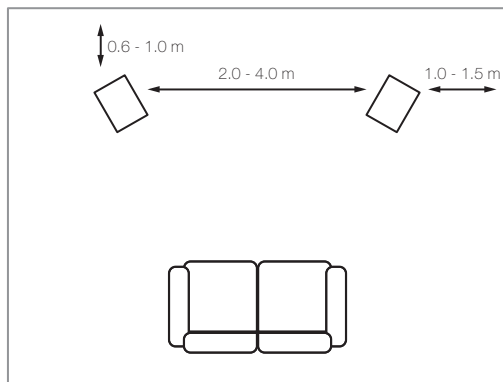

### Posicionamento do Altifalante

Os alto-falantes devem ser colocados numa distância de 2,0 - 4,0 m e equidistante do ouvinte sentado. Girar os altifalantes ligeiramente para dentro irá afiar a imagem estéreo à custa de um estágio de som mais estreito.

Os altifalantes Concept Series são portados traseiros e concebidos para funcionarem melhor com pelo menos 600 mm de espaço livre atrás deles. Geralmente, quanto mais perto os alto-falantes estiverem da parede traseira, mais as frequências de graves serão reforçadas até que elas submergem o som geral. Neste caso fechar a porta traseira com o bunge de espuma tende a reduzir o tom grave, o que é útil quando as circunstâncias domésticas exigem que o Concept 500 é usado mais perto de uma parede traseira.

Certifique-se de que os amortecedores estejam bem encaixados na porta, mas evite inseri-los demasiado. Você verá que o nível geral de graves é reduzido, mas a extensão e definição de graves serão aumentadas. A

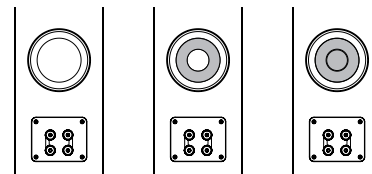
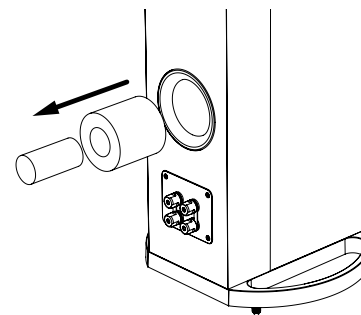

posição ótima dos altifalantes só será encontrada através de experimentar e fazer pequenos ajustes durante as primeiras sessões de audição. Os amortecedores de espuma vêm em duas partes para que possam ser usados para fechar totalmente ou parcialmente a porta traseira. Novamente, a configuração ótima da porta só pode ser encontrada ao experimentar.

O posicionamento de altifalante numa sala não é uma ciência exacta. Até mesmo os especialistas acharão necessário experimentar. Tente alcançar o melhor equilíbrio entre a quantidade de graves versus qualidade e qualidade vocal versus inteligibilidade.





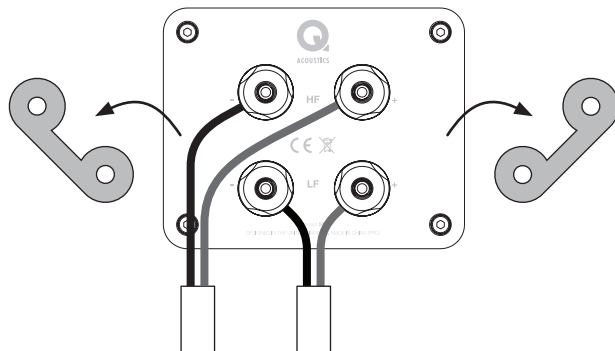

### Ligações bi-fios

Para ligar bi-fios: Prepare dois cabos duplos para cada altifalante. Desaparafuse todos os terminais do altifalante e remova os dois elos. Agora ligue os terminais de agudos e os terminais de graves ao amplificador seguindo o procedimento descrito nas ligações padrão. Consulte a ilustração acima.

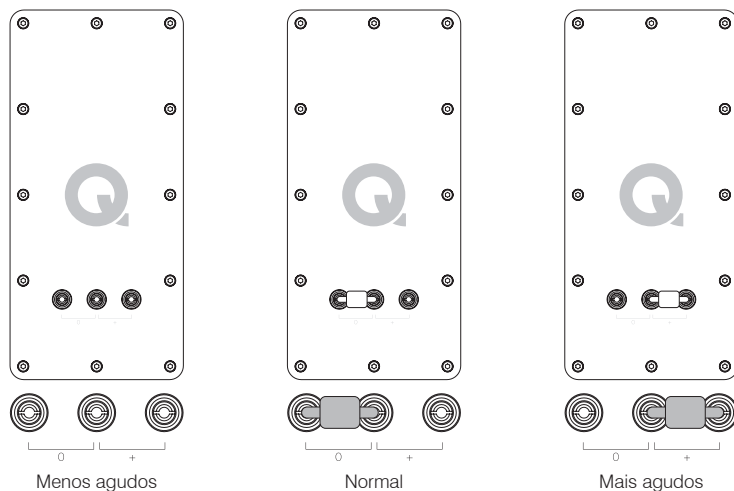

### Jumper de Cruzamento

O sistema de alto-falante Concept 500 apresenta uma maneira elegante de permitir ao usuário adaptar a resposta de alta frequência ao ambiente de audição particular ao colocar uma barra de jumper simples na parte traseira do altifalante.

Com o jumper montado nos dois terminais mais à esquerda, os altifalantes fornecerão o nível de energia HF que o designer pretendeu para um ambiente acústico "normal". Ao remover o jumper completamente, oferece uma resposta com menos energia de HF (agudos) do que a resposta "ideal" e um pequeno aumento na energia HF será obtido com o jumper montado nos dois terminais mais à direita.

Os quartos fortemente mobilados podem exigir um pequeno aumento no nível de HF enquanto que os quartos escassamente decorados podem ser bastante reverberantes e requerem uma resposta com um pouco menos de energia de HF.

Por favor, tenha em mente que não há posição "correcta". A posição final deve ser aquela que dá ao ouvinte máximo prazer ao ouvir sua música favorita.

## Funcionamento sob

Em comum com muitos tipos de sistemas mecânicos complexos, o altifalante Concept 500 não fornecerá o seu desempenho óptimo até ter sido utilizado durante um certo período de funcionamento inicial. O desempenho correcto de um altifalante depende em parte da conformidade dos materiais de suspensão utilizados durante o fabrico e estes só irão atingir o seu estado estável a longo prazo, uma vez que estejam a funcionar à temperatura e ao módulo de elasticidade especificados durante a fase de concepção. Pode levar vários dias para um alto-falante que foi armazenado num armazém frio para finalmente chegar à temperatura ambiente e algumas dezenas de horas de uso normal para as unidades de acionamento para afrouxar o suficiente para que executem como o designer pretendeu.

# Cuidado Posterior

## Cuidado do Gabinete



Limpe os gabinetes somente com um pano levemente humido. Não utilize materiais de limpeza à base de solventes. Nunca use abrasivos de qualquer tipo.

As superfícies do gabinete geralmente só exigem limpa de pó leve. Se um aerossol ou outro produto de limpeza for usado, aplique o limpador no pano primeiro e não diretamente no produto. Teste numa pequena área primeiro, pois alguns produtos de limpeza podem danificar o acabamento. Evite produtos que sejam abrasivos, ou contenham agentes ácidos ou alcalinos. Não utilize quaisquer materiais de limpeza nas unidades de acionamento e evite tocá-los, pois podem causar danos.

Folheados de madeira real são tratados com uma laca ultra-violeta resistente para minimizar as mudanças de cor ao longo do tempo. No entanto, como todos os materiais naturais, um grau de mudança de cor é de esperar. Mantenha os altifalantes longe de fontes diretas de calor, como radiadores e aberturas de ar quente, para minimizar a possibilidade de quebra de folheado de madeira. Mantenha os altifalantes longe da luz solar direta

## Grelhas

As grelhas só devem ser limpas com uma escova macia quando necessário.



Se usar o Concept 500 com as grelhas removidas, lembre-se de as substituir se estiverem animais de estimação ou crianças presentes.

## Unidades de Acionamento

Não toque nas unidades de accionamento, pois são facilmente danificadas quando expostas.

# Garantia

Os produtos de altifalantes passivos da Q Acoustics têm a garantia que são livres de defeitos em materiais e mão-de-obra por um período de 4 anos a partir da data de compra. Durante o período de garantia, a Q Acoustics reparará ou substituirá, a seu critério, qualquer produto considerado defeituoso após a inspeção da empresa ou de seu distribuidor ou agente designado.

Uso indevido e desgaste razoável não são cobertos pela garantia.

As mercadorias para reparação devem, em primeira instância, ser devolvidas ao fornecedor. Se isso não for possível, entre em contato com a Q Acoustics ou o seu distribuidor designado para a sua área para determinar o procedimento de garantia correto. Se possível, a embalagem original deve ser utilizada para devolver o produto, uma vez que os danos sofridos durante o transporte para o centro de reparação não estão cobertos pela garantia. A garantia não afecta de forma alguma os seus direitos legais.

A garantia pode ser estendida para 5 anos, ao registar o seu produto em [qacoustics.co.uk/register](http://qacoustics.co.uk/register).

Para informações de serviço, entre em contato: [info@qacoustics.co.uk](mailto:info@qacoustics.co.uk)

Q Acoustics  
Stortford Hall Industrial Park  
Bishops Stortford, Herts, UK  
CM23 5GZ

# Especificações

## Desempenho

|                                     |                |
|-------------------------------------|----------------|
| Resposta em frequência (-6dB, +3dB) | 41 Hz – 30 kHz |
| Impedância Média                    | 6 $\Omega$     |
| Impedância mínima                   | 3.7 $\Omega$   |
| Sensibilidade                       | 90 dB/W/m      |
| Potência recomendada                | 25 – 200 W     |
| Distorção (120Hz – 20kHz)           | 0.2 %          |
| Frequência de Crossover             | 2.5 kHz        |

## Dimensões do acionador

|                            |                             |
|----------------------------|-----------------------------|
| Acionador de Mid / Graves  | 2 x 165 mm (6.50 polegadas) |
| Unidade de alta frequência | 28 mm (1.10 polegadas)      |

## Peso e dimensões

|   |   |
|---|---|
| Peso (por gabinete)                                 | 42 kg (92.59 libras)                                  |
| Gabinete (incl. rodapé)                             | 400 x 1150 x 350 mm (15.75 x 45.28 x 13.78 polegadas) |
| Gabinete (incl. espigas e terminais)<br>(P x A x P) | 400 x 1175 x 375 mm (15.75 x 46.26 x 14.76 polegadas) |



Q A C O U S T I C S . C O M

A nossa política é de melhoria contínua do produto.  
Reservamo-nos o direito de alterar os desenhos e especificações sem aviso prévio.  
Este documento contém informações sujeitas a alterações sem aviso prévio





Concept 500  
РУКОВОДСТВО ПОЛЬЗОВАТЕЛЯ

|     |            |     |
|-----|------------|-----|
| EN  | ENGLISH    | 01  |
| NL  | DUTCH      | 17  |
| FR  | FRENCH     | 33  |
| DE  | GERMAN     | 49  |
| IT  | ITALIAN    | 65  |
| CMN | MANDARIN   | 81  |
| PL  | POLISH     | 97  |
| PT  | PORTUGUESE | 113 |
| RU  | RUSSIAN    | 129 |
| ES  | ESPAÑOL    | 145 |
| SV  | SWEDISH    | 161 |

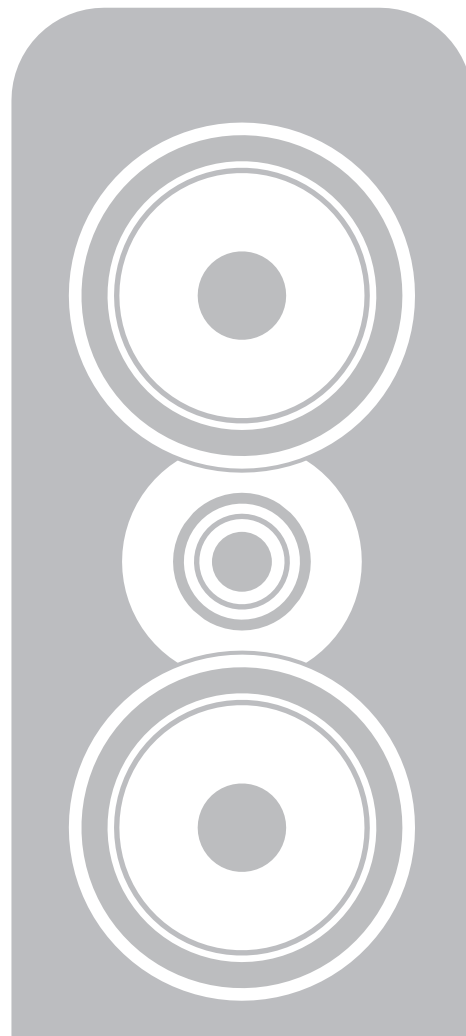

# Содержание

- 4 **Важная информация о мерах безопасности и предупреждения**
- 5 **Введение**
- 6 **Содержимое упаковки**
  - Размещение**
- 7 Установка динамиков
- 8 Размещение динамиков
  - Подключения**
- 9 Полюса и соединители
- 9 Стандартные соединения
- 10 Подсоединение посредством раздвоенных выводов
- 11 Разделительная перемычка
- 12 **Ввод в работу**
- 13 **Послепродажное обслуживание**
- 14 **Гарантия**
- 15 **Спецификации**

# Важная информация о мерах безопасности и предупреждения

## 1. Информация о мерах безопасности и предупреждения

Перед подключением какого-либо оборудования к колонкам убедитесь, что все активные блоки вашей системы отключены от электрической сети.

При включении аудиосистемы или переключении источников входных сигналов, установите общий регулятор громкости на низкий уровень. Повышайте уровень громкости постепенно.

НИКОГДА не включайте аудиосистему на полную громкость. Положение регулятора громкости может вводить в заблуждение и не указывает уровень мощности сигнала. Использование очень высоких уровней громкости может нарушить ваш слух.

### 1.1. Инструкции

Прежде чем приступить к использованию динамиков, прочтите и примите к сведению данное руководство. Гарантия аннулируется, если повреждение системы произошло по причине несоблюдения данного руководства. Храните данное руководство в надежном месте.

Прочитайте данную инструкцию.

Сохраните данную инструкцию.

Примите к сведению все предупреждения.

Следуйте всем указаниям.

Не используйте это оборудование вблизи воды.

НЕ подключайте полюса ваших колонок к питающей сети.

Не устанавливайте систему вблизи источников тепла, таких как батареи, регистры отопления, кухонные плиты или другое оборудование (в том числе усилители), излучающее тепло.

Используйте исключительно приспособления/дополнительное оборудование, рекомендованные производителем.

Отключайте оборудование от сети во время грозы или в случае, если вы не собираетесь пользоваться им длительное время.

## 2. Извлечение из упаковки



Полностью распакуйте акустическую систему. Извлекайте колонки из картонных коробок, прикрывая их за корпус. Не используйте защитные чехлы для извлечения колонок. Модели Concept 500s тяжелые: при необходимости попросите кого-нибудь помочь вам.

Если вы захотите переместить колонки, не волочите их по полу, так как это может повредить их- приподнимите колонки перед перемещением.

Тщательно проверьте колонки. Если какие-либо детали отсутствуют или повреждены, сообщите об этом своему дилеру как можно скорее.

Сохраните упаковку для будущей возможной транспортировки. Если вы решите выбросить упаковку, пожалуйста, соблюдайте действующее в вашей стране законодательство по переработке отходов.

## 3. Установка

- Используйте только те аксессуары, которые входят в комплект Concept 500.

- Во избежание травм и повреждений, данное устройство должно быть надежно установлено на полу в соответствии с инструкциями по установке.

- Если вы пользуетесь колонками без защитных сеток, позаботьтесь о том, чтобы узлы привода не были повреждены.

- НЕ разбирайте акустическую систему. В противном случае вы будете лишены права на гарантийное обслуживание.

- В данном руководстве описано применение устройства в тропическом и/или умеренном климате.

## 3.1. Влажность

- Не следует подвергать устройство воздействию дождя, влаги, просачивающейся или разбрызгивающейся воды во избежание возгорания или поражения электрическим током.
- Не используйте это оборудование вблизи воды.

## 3.2. Техническое обслуживание

Все работы по техническому обслуживанию должны выполняться квалифицированным техническим персоналом. Техническое обслуживание необходимо в случае повреждения оборудования, попадания жидкости или других предметов внутрь оборудования, воздействия дождя или влаги, сбоев в работе оборудования или его падения.

## 4.0. Символы на изделии



### Символ предупреждения об опасности

Символ «восклицательный знак» указывает на некоторые параметры, описанные в данном руководстве; необходим для предотвращения проблем в работе и техническом обслуживании.

ВНИМАНИЕ: Во избежание поражения электрическим током, убедитесь, что ширина лапки вилки подходит к ширине гнезд розетки, и вилка полностью вставляется в розетку.

### Символ «Отходы электрического и электронного оборудования»

Данный символ указывает на то, что устройство должно быть утилизировано отдельно от бытового мусора и отправлено на специализированный пункт сбора для утилизации и переработки отходов электрического и электронного оборудования.



Обязательно ознакомьтесь с правилами отдельной утилизации электрических и электронных изделий, действующими в вашем регионе.

Благодарим вас за покупку парного комплекта QAcousticsConcept 500.

В настоящем руководстве представлены инструкции по настройке и установке Concept 500. С его помощью вы сможете без проблем выполнить настройку изделия и обеспечить его оптимальные рабочие характеристики.

Чтобы обеспечить безопасную и удовлетворительную работу системы, пожалуйста, перед установкой и эксплуатацией внимательно прочитайте эту инструкцию, важную информацию по технике безопасности и предупреждения. Надеемся, что вы получите удовольствие от использования продукции Q Acoustics.

До сих пор компания QAcoustics фокусировала свое внимание на разработке и продаже динамиков, относящихся к бюджетным моделям. При разработке Concept 500 главной задачей являлось достижение совершенного баланса между искусством и наукой и производство стильных, современных и надежных динамиков с качественными акустическими характеристиками с меньшей оглядкой на стоимость. Естественно, что разработка была более простой при отсутствии ограничений из-за необходимости добиться более низкой стоимости изделия, но все же Concept 500 можно рассматривать как отличное соотношение цены и качества в пределах более дорогого целевого рынка.

Система Concept 500 была разработана компанией Q Acoustics в сотрудничестве с компаниями Fink Audio-Consulting и IDA; компания Q Acoustics уже более 10 лет сотрудничает с ними, со времен разработки первой колонки QAcoustics. Эта талантливая команда разработчиков создала новое устройство Concept 500 –превосходный динамик, особенности производства которого позволяют добиться идентичных акустических и рабочих характеристик для каждого отдельного экземпляра устройства.

## Содержимое упаковки

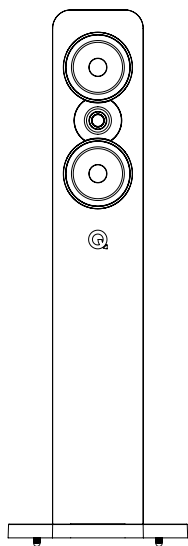

1 x Concept 500



1 руководство  
пользователя



1 соединительный  
кабель

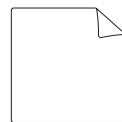

1 протирающая  
салфетка



4 ножки-подставки  
со сферическим  
наконечником  
(установлены)



4 заостренных  
ножки-подставки

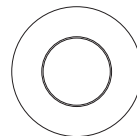

1 двухкомпонентная  
затычка из пенопласта

## Размещение

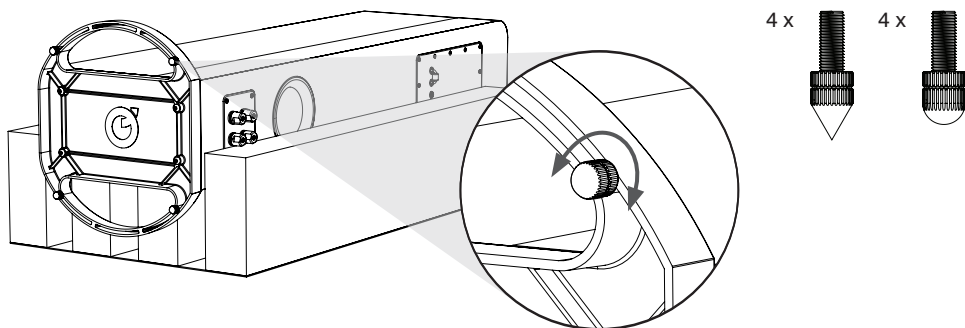

### Установка динамиков

Динамики предназначены только для установки на полу. Динамики поставляются с установленными ножками-подставками со сферическими наконечниками для обеспечения безопасности при распаковке. В комплект входят острые ножки-подставки. Необходимо убедиться, что динамики надежно стоят на полу, при необходимости используйте острые ножки-подставки. Острые ножки-подставки при установке протыкают ковер и позволяют надежно укрепить динамик на поверхности под ковром. Ножки со сферическим наконечником следует использовать, если на полу нет ковра, и острые ножки могут повредить покрытие пола.

Вне зависимости от того, какие ножки-подставки вы используете, для надежной установки динамика необходимо следовать одним и тем же инструкциям. В начале, завинтите контргайки так, чтобы они соприкоснулись с нижней частью ножки-подставки, как показано на схеме выше. Затем полностью ввинтите ножку в резьбовую втулку в цоколе изделия. Если корпус качается, будучи установленном на полу, вывинчивайте две ножки, которые не соприкасаются с полом, до тех пор, пока корпус не будет твердо стоять на полу, не раскачиваясь. Убедитесь, что динамик расположен прямо и ровно. Наконец, закрепите все четыре контргайки у цоколя.

Во избежание повреждений при использовании острых ножек-подставок, не передвигайте динамик волоком по полу и убедитесь, что он расположен так, чтобы были исключены повреждение основных кабелей и т.д. При надлежащем использовании острые ножки-подставки не повреждают ковер. Для очень мягких деревянных полов рекомендуется использовать прокладки или монетки, положенные между острой ножкой/сферическим наконечником и полом.

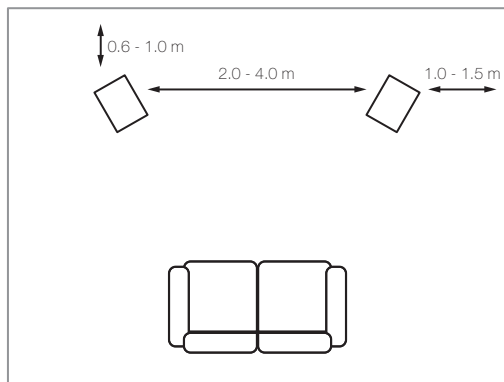

### Размещение динамиков

Динамики должны быть расположены в 2-4 м друг от друга и на таком же расстоянии от сидящего слушателя. Легкий поворот динамиков друг к другу усилит стереофоническую картину за счет более узкого звукового пространства.

Порты динамиков серии Concept расположены сзади, динамики лучше всего работают при наличии по меньшей мере 600 мм свободного пространства сзади них. Как правило, чем ближе динамики расположены к задней стенке, тем больше усиливаются низкие звуковые частоты, пока они не начинают перекрывать основной звук. В таком случае закрытие заднего порта затычкой из пенопласта позволит снизить низкие частоты, что полезно, когда по причине бытовых условий необходимо устанавливать Concept 500 близко к задней стенке.

Убедитесь, что затычка плотно установлена в порте, но избегайте вставлять ее слишком далеко. Общий уровень низких частот снизится, но повысится нижняя граничная частота и четкость звука. Оптимальное расположение

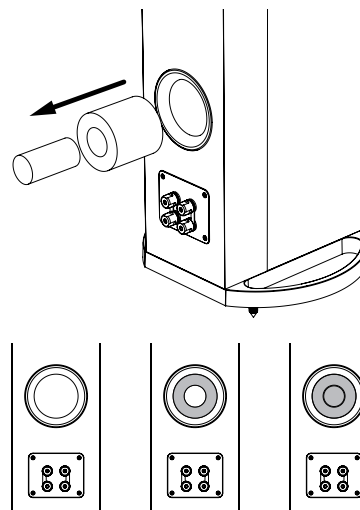

для динамиков можно найти только экспериментальным путем, слегка корректируя его при нескольких первых прослушиваниях.

Затычки поставляются в двух частях, поэтому их можно использовать для полного или частичного закрытия заднего порта. Оптимальную конфигурацию порта можно подобрать только экспериментальным путем. Не существует каких-либо стандартов или норм для расположения динамиков в комнате. Даже специалистам приходится подбирать расположением экспериментальным путем.

Постарайтесь достичь наилучшего баланса между количеством низких частот и качеством звука, а также между качеством звука и его четкостью.



# Подключения

## Полюса и соединители

Возможно подключение Concept 500 посредством раздвоенных выводов. Кроссовер с возможностью отдельного подключения имеет четыре полюса. Верхняя пара контактов подсоединяется к регулятору тембра высоких частот (HF), а нижняя – к низким частотам (LF). Кроссоверные кабели заранее оснащены удаляемыми перемычками для подсоединения пар контактов и установки динамиков в однопроводном режиме. Это позволит вам подключать динамик обычным образом посредством одной пары кабелей.

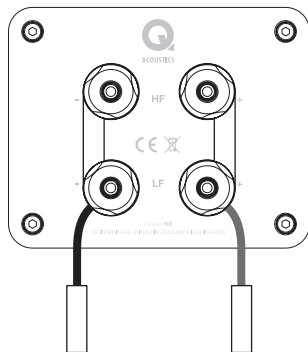

## Стандартные соединения

Подключите КРАСНЫЙ (+) полюс правой колонки к КРАСНОМУ положительному (+) полюсу ПРАВОГО канала усилителя.

Подсоедините ЧЕРНЫЙ (-) контакт динамика к соответствующему ЧЕРНОМУ (-) контакту усилителя.

Проделайте ту же процедуру в отношении ЛЕВОГО канала.

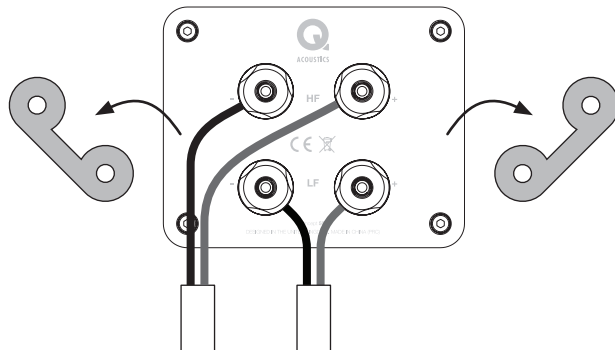

#### **Подсоединение посредством раздвоенных выводов**

Для произведения раздельного подключения: Подготовьте два симметричных двухжильных кабеля для каждой колонки. Отвинтите все полюса колонки и уберите оба соединения. Теперь подключите полюса низких и высоких частот к усилителю, следуя указаниям, представленным в части «Стандартная система проводов». См. иллюстрацию выше.

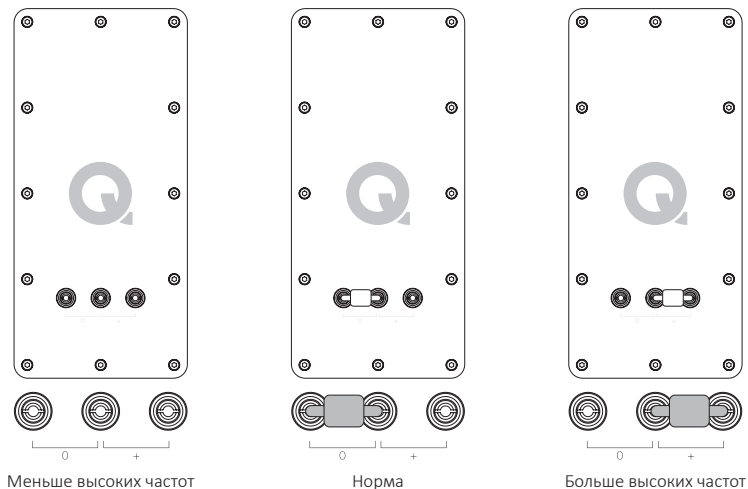

### Разделительная перемычка

В акустической системе Concept 500 предусмотрен изящный способ адаптации высокочастотных характеристик к определенной акустической среде посредством простой перемычки на задней части динамика.

При установленной на два крайних левых контакта перемычке динамики демонстрируют энергию волн в высокочастотном диапазоне, которую разработчики предусматривали для «нормальной» акустики комнаты. При полном удалении перемычки, динамики демонстрируют акустические характеристики с меньшей энергией высокочастотных волн по сравнению с «идеальными» характеристиками, а некоторого повышения высокочастотной энергии можно добиться, установив перемычку на два крайних правых контакта.

Для комнат с большим количеством мебели может потребоваться некоторое повышение уровня высоких частот, тогда как комната с маленьким количеством мебели может иметь отражающие свойства и потребовать акустических характеристик со слегка сниженной энергией высоких частот.

Помните, что «правильного» расположения не существует. Акустическая система должна быть расположена так, чтобы слушатель получал максимум удовольствия от прослушивания любимой музыки.

## Ввод в работу

Как и в случае со многими типами комплексных механических систем, динамик Concept 500 будет работать оптимально только после определенного периода ввода в работу. Правильное функционирование динамика частично зависит от гибкости материалов подвески, используемых при производстве; они могут достигнуть своего долговременного стабильного состояния только в процессе работы при установленных температуре и модуле упругости на фазе проектирования. Может потребоваться несколько дней на то, чтобы динамик, который хранился в прохладном складе, мог наконец достигнуть комнатной температуры, и несколько десятков часов нормального использования, чтобы головки динамиков стали достаточно гибкими для того, чтобы работать так, как запланировали проектировщики.<sup>13</sup>

# Послепродажное обслуживание

## Уход за корпусом



Корпус можно чистить только слегка смоченной салфеткой. Не используйте чистящие средства на основе растворителей. Никогда не используйте абразивы.

Как правило, поверхность корпуса требует только легкой очистки от пыли. При использовании аэрозольного или какого-либо другого чистящего средства наносите его на салфетку, а не на само изделие. Для начала попробуйте чистящее средство на маленьком участке поверхности изделия, так как некоторые чистящие средства могут повредить покрытие. Избегайте использования абразивных средств или средств, содержащих кислотные или щелочные реагенты. Во избежание повреждений не используйте чистящие средства для чистки головок и не трогайте их.

Фанера из натуральной древесины при производстве обрабатывается стойким к ультрафиолету лаком для минимизации изменения цвета изделия с течением времени. Тем не менее, как и в случае со всеми натуральными материалами, в любом случае следует ожидать некоторого изменения цвета. Храните динамики подальше от прямых источников тепла, таких как батареи отопления и воздуховоды с теплым воздухом, для того, чтобы снизить риск растрескивания фанеры. Не подвергайте динамики прямому воздействию яркого солнечного света.

## Защитные сетки

Защитные сетки при необходимости следует чистить только мягкой щеткой.



Если вы используете Concept 500 без защитных сеток, обязательно устанавливайте их на место, когда в комнате находятся дети или домашние животные.

## Узлы привода

К узлам привода лучше не прикасаться, так как их легко повредить.

## Гарантия

На продукцию Q Acoustics предоставляется гарантия отсутствия дефектов с точки зрения качества материалов и изготовления сроком на 4 года с даты приобретения. В течение гарантийного срока компания Q Acoustics обязуется произвести ремонт или заменить изделие, если после проведения проверки она или ее назначенный дистрибьютор или уполномоченный представитель обнаружат дефект в предоставленном на проверку изделии.

Гарантия не распространяется на неправильное использование и естественный износ.

Товары для ремонта должны в первую очередь быть возвращены поставившему их дилеру. Если это не представляется возможным, свяжитесь с Q Acoustics или назначенным компанией дистрибьютором для вашего региона, чтобы определить правильную гарантийную процедуру. По возможности следует использовать оригинальную упаковку для возврата изделия, так как на ущерб, причиненный во время транспортировки в центр ремонта, не распространяется гарантия. Эта гарантия никоим образом не влияет на ваши законные права.

Срок действия гарантии можно продлить до 5 лет, зарегистрировав изделие на веб-странице [qacoustics.co.uk/register](http://qacoustics.co.uk/register). Для получения информации о техническом обслуживании обращайтесь по адресу электронной почты [info@qacoustics.co.uk](mailto:info@qacoustics.co.uk)

Q Acoustics  
Stortford Hall Industrial Park  
Bishops Stortford, Herts, UK  
CM23 5GZ

# Спецификации

## Performance

|                                      |                |
|--------------------------------------|----------------|
| Частотная характеристика(-6дБ, +3дБ) | 41 Гц – 30 кГц |
| Среднее сопротивление                | 6 Ом           |
| Минимальное полное сопротивление     | 3.7 Ом         |
| Чувствительность                     | 90 дБ/Вт/м     |
| Рекомендуемая мощность               | 25 – 200 Вт    |
| Искажение (120 Гц – 20 кГц)          | 0.2%           |
| Частота кроссовера                   | 2,5 кГц        |

## Измерения головки громкоговорителя

|                        |                        |
|------------------------|------------------------|
| Средний/низкие частоты | 2x165 мм (6.50 дюймов) |
| Высокие частоты        | 28 мм (1.10 дюймов)    |

## Масса и габаритные размеры

|                                   |  |
|-----------------------------------|--|
| Вес (одна колонка)                | 42 кг (92.59 фунта)                        |
| Корпус (включая цоколь)           | 400x1150x350 мм (15.75x45.28x13.78 дюймов) |
| Корпус (включая ножки и контакты) | 400x1175x375 мм (15.75x46.26x14.76 дюймов) |
| (Ш x В x Г)                       |  |



Q A C O U S T I C S . C O M

Наша компания старается постоянно улучшать нашу продукцию.  
Компания оставляет за собой право вносить изменения в конструкцию и технические характеристики без предварительного извещения.  
В данный документ могут вноситься изменения без предварительного извещения.





Concept 500  
MANUAL DEL PROPIETARIO

|     |            |     |
|-----|------------|-----|
| EN  | ENGLISH    | 01  |
| NL  | DUTCH      | 17  |
| FR  | FRENCH     | 33  |
| DE  | GERMAN     | 49  |
| IT  | ITALIAN    | 65  |
| CMN | MANDARIN   | 81  |
| PL  | POLISH     | 97  |
| PT  | PORTUGUESE | 113 |
| RU  | RUSSIAN    | 129 |
| ES  | ESPAÑOL    | 145 |
| SV  | SWEDISH    | 161 |

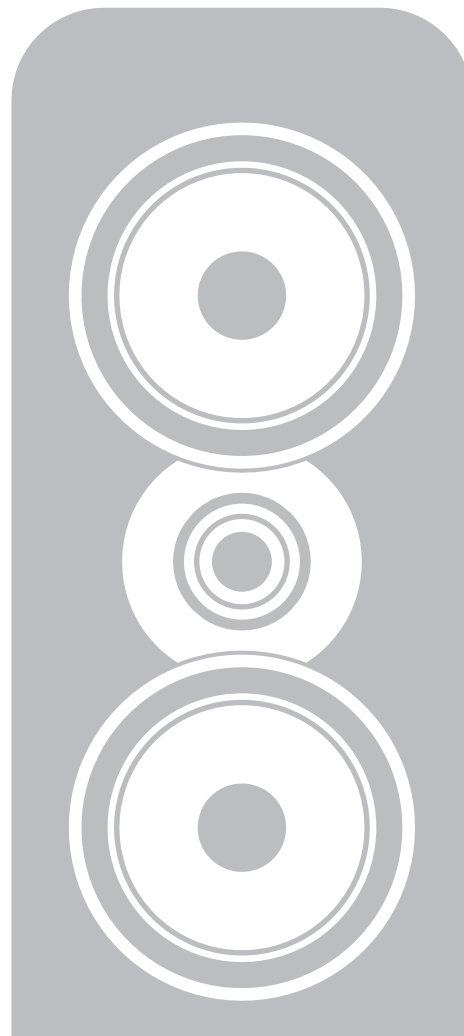

# Índice

- 4 Información importante de seguridad y advertencias
- 5 Introducción
- 6 **Contenidos del paquete**
  - Colocación
- 7 Instalación del altavoz
- 8 Colocación del altavoz
  - Conexiones**
- 9 Terminales y conectores
- 9 Conexiones estándar
- 10 Conexiones de cableado doble
- 11 Puente cruzado
- 12 **Funcionamiento**
- 13 **Cuidado**
- 14 **Garantía**
- 15 **Especificaciones**

# Información importante de seguridad y advertencias

## 1. Información de seguridad y advertencias

Antes de proceder con cualquier conexión en los altavoces, asegúrese de que todas las unidades activas en su sistema estén desconectadas de la fuente de alimentación principal.

Al encender su sistema de sonido o cambiar las fuentes de entrada, configure el control de volumen principal a un nivel bajo. Aumente el nivel de forma gradual.

NUNCA utilice el sistema de sonido con el nivel de volumen máximo. La posición del control de volumen es engañosa y no indica el nivel de potencia real del sistema. Utilizar el sistema con un nivel de volumen muy alto puede dañar el oído.

### 1.1. Instrucciones

Lea y comprenda estas instrucciones antes de utilizar los altavoces por primera vez. En caso de que se produzcan fallos causados por el incumplimiento de las presentes instrucciones, la garantía no cubrirá los daños causados. Por favor, guarde estas instrucciones en un lugar seguro.

Lea estas instrucciones.

Conserve estas instrucciones.

Preste atención a todas las advertencias.

Siga todas las instrucciones.

No utilice este aparato cerca de agua.

NO conecte los terminales de su altavoz a la fuente de alimentación principal.

No instale la unidad cerca de fuentes de calor tales como radiadores, calefactores, estufas u otros aparatos (incluyendo amplificadores que produzcan calor).

Utilice solamente accesorios/complementos aprobados por el fabricante.

Desenchufe la unidad durante las tormentas eléctricas o cuando no lo vaya a utilizar durante un período de tiempo prolongado.

## 2. Desembalaje



Desembale los altavoces por completo. Levante los altavoces de los cartones de embalaje sujetando la estructura. No utilice las bolsas de protección para levantarlos. Los altavoces Concept 500 son pesados, debe obtener ayuda para levantarlos.

Cuando manipule los altavoces, no los arrastre por el suelo, ya que podría causarles daños, levante cada altavoz antes de moverlo.

Revise detenidamente los altavoces. Si hubiese algún daño o faltase algún elemento, comuníquelo lo antes posible al distribuidor.

Conserve el embalaje para transportar los altavoces en el futuro. Cuando deseche el material de embalaje, hágalo siguiendo las normativas locales de reciclaje vigentes en su región.

## 3. Instalación

- Utilice solamente los accesorios proporcionados con Concept 500.
- Para evitar daños, debe instalar de forma segura los altavoces en el suelo, siguiendo las indicaciones proporcionadas en las instrucciones de instalación.
- Si utiliza los altavoces sin las rejillas instaladas, tenga cuidado y proteja los controladores ante posibles daños.
- NO desmonte nunca los altavoces. Si lo hace, anulará la garantía.
- La unidad se ha diseñado para ser utilizada en climas tropicales y moderados.

### 3.1. Humedad

- Para reducir el riesgo de descarga eléctrica e incendio, no exponga la unidad a lluvia, humedad, gotas de líquido o salpicaduras.
- No utilice este aparato cerca del agua.

## 3.2. Reparaciones

La unidad debe ser reparada solamente por personal técnico cualificado. Debe reparar la unidad cuando presente algún tipo de daño, cuando haya entrado en contacto con líquido o haya caído algún objeto en su interior, cuando haya quedado expuesta a la lluvia o humedad, no funcione con normalidad o haya caído.

## 4.0. Símbolos utilizados en este producto

### Símbolo de advertencia de peligro



El signo de exclamación indica la existencia de características que debe leer detenidamente en este manual para evitar problemas de funcionamiento y mantenimiento.

**PRECAUCIÓN:** Para evitar descargas eléctricas, conecte la clavija ancha del enchufe en la toma ancha correspondiente de la pared y enchufe por completo.

### Símbolo de residuos de equipos eléctricos y electrónicos

Este símbolo indica que a la hora de desechar la unidad, debe hacerlo en un contenedor apropiado, nunca con los residuos domésticos, y debe enviarse a un centro de recogida independiente para la recuperación y reciclaje de equipos eléctricos y electrónicos.



Asegúrese de estar familiarizado con las normativas locales sobre la recolección de productos eléctricos y electrónicos.

Gracias por haber adquirido un par de altavoces Q Acoustics Concept 500.

Este manual tiene por objeto ayudarle a realizar la instalación y configuración de sus altavoces Concept 500. Le ayudará a instalar y configurar sin problemas la unidad para asegurar un rendimiento óptimo del producto.

Por favor, lea todas las instrucciones, la información importante de seguridad y las advertencias antes de instalar y utilizar el producto, para asegurar un correcto funcionamiento del mismo. Esperamos que disfrute de su experiencia con Q Acoustics.

Q Acoustic se concentra en el diseño y comercialización de altavoces, caracterizados por mantener un bajo coste del producto. El objetivo de la empresa con Concept 500 fue el de conseguir un equilibrio perfecto entre arte y ciencia para producir un altavoz estiloso, moderno, con un gran sonido y alta precisión, dando menos prioridad al precio. Al eliminar las limitaciones de tener que conseguir un diseño a un precio bajo eliminó presión; no obstante, Concept 500 debería tener una buena relación calidad-precio para un mercado de nivel superior.

Concept 500 ha sido diseñado por Q Acoustics en colaboración con Fink Audio-Consulting e IDA, con quienes mantiene una asociación a largo plazo, desde su primera colaboración en su primer proyecto de altavoces, hace ya más de 10 años. En el nuevo Concept 500, el equipo de diseñadores ha creado un bonito altavoz que se puede fabricar con gran consistencia, consiguiendo que el sonido y el rendimiento de cada unidad sean totalmente idénticos.<sup>6</sup>

# Contenidos del embalaje

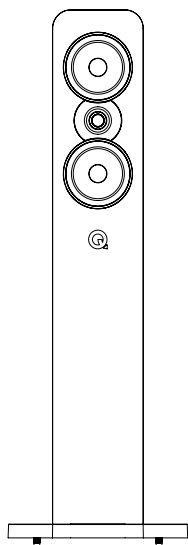

1 x Concept 500



1 x manual del propietario



1 x puente

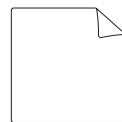

1 x paño de limpieza



4 x pie de extremo en bola (acoplado)



4 x pie de espiga

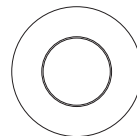

1 x tapón de espuma con dos piezas

# Colocación

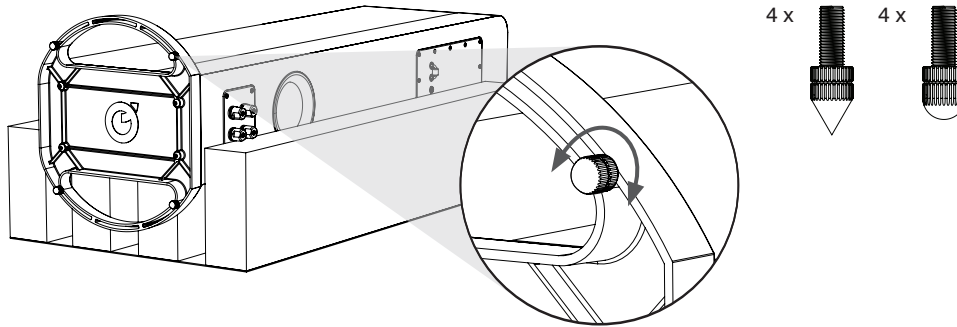

## Instalación del altavoz

Los altavoces se han diseñado para ser instalados en el suelo solamente. Se proporcionan con un pie con extremo de bola para asegurar su protección durante el desembalaje. Se proporciona un pie de espiga en la caja de los accesorios. Es importante asegurar que los altavoces queden colocados con firmeza en el suelo usando el pie de espiga siempre que sea posible. El pie de espiga tiene la función de perforar la alfombra o moqueta y quedar apoyado en la superficie inferior del suelo. El pie con extremo de bola debería utilizarse cuando no haya alfombras o moquetas y el pie de espiga pueda dañar la superficie del suelo.

Independientemente del pie que utilice, debe seguir el mismo procedimiento para garantizar una instalación estable. En primer lugar, atornille las tuercas de modo que toquen el extremo del pie, tal y como se muestra en el diagrama superior. Después, atornille completamente el pie en los encartes roscados en la base. Si la estructura se mueve al colocar el altavoz en el suelo, desatornille los pies que no tocan el suelo hasta que la estructura quede apoyada con firmeza sin ningún tipo de movimiento. Asegúrese de instalar el altavoz en posición vertical y nivelado. Por último, bloquee las cuatro tuercas contra la base.

Para evitar que se produzcan daños al colocar el pie de espiga, no arrastre el altavoz y coloque el pie en un lugar en el que no pueda perforar cables o dañar alguna superficie. Si se utiliza correctamente, el pie de espiga no daña las alfombras ni la moqueta. En el caso de suelos de madera delicados, es recomendable usar protecciones o monedas entre las espigas o bolas y el suelo.

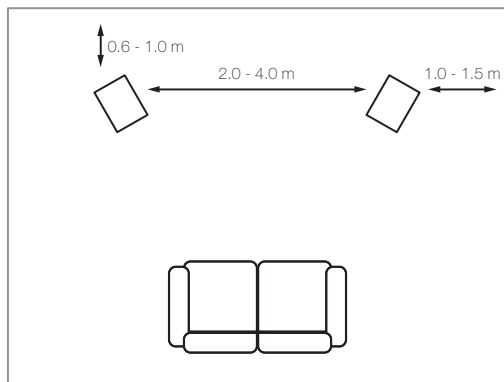

### Colocación del altavoz

Debe colocar los altavoces con una separación de entre 2 y 4 metros de distancia con respecto a la persona que escucha. Si inclina ligeramente los altavoces hacia el interior mejorará la imagen estéreo, pero creará un entorno acústico más estrecho.

Los altavoces de la serie Concept se han diseñado con una carcasa trasera y funcionan mejor con un espacio libre de al menos 600 mm detrás de ellos. Por lo general, cuanto más cerca estén de la pared trasera, más se reforzarán las frecuencias graves, incluso pudiendo llegar a perjudicar al sonido general. En este caso, la colocación del tapón de espuma en el puerto trasero puede ayudar a reducir los graves, algo de gran utilidad en entornos domésticos, en los que la limitación de espacio implique la utilización de Concept 500 cerca de una pared.

Asegúrese de colocar bien los tapones en el puerto pero no los introduzca demasiado profundamente. Podrá notar como se reducen los niveles de graves en general y como aumenta su alcance y definición. Debe

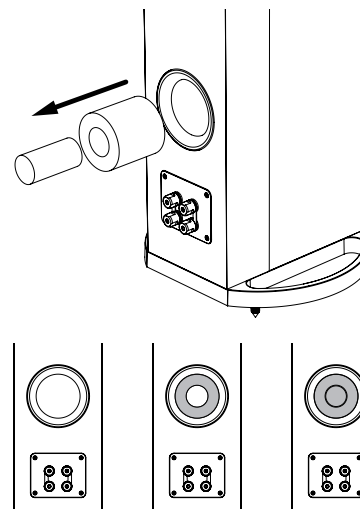

probar y experimentar para conseguir la posición óptima de los altavoces, haciendo pequeños ajustes las primeras veces que los utilice.

Los tapones de espuma tienen dos piezas para que se puedan utilizar de modo que cierren total o parcialmente el puerto trasero. De nuevo, es necesario hacer pruebas para lograr la configuración óptima del puerto. La colocación de un altavoz en una habitación no es una ciencia exacta. Incluso los instaladores expertos necesitan hacer varias pruebas.

Pruebe para conseguir el mejor equilibrio entre el nivel de graves y la calidad y entre la calidad vocal y la claridad de la voz.



# Conexiones

## Terminales y conectores

Los altavoces Concept 500 tienen doble cableado. Un conector de cableado doble incluye cuatro terminales. El par superior de terminales se conecta al altavoz de los agudos (HF) y el par inferior se conecta al altavoz de los graves (LF). Los conectores incluyen enlaces desmontables para conectar los pares del terminal y configurar el altavoz en modo de un solo cable. Esto le permite conectar de modo tradicional el altavoz, utilizando un par de cables solamente.

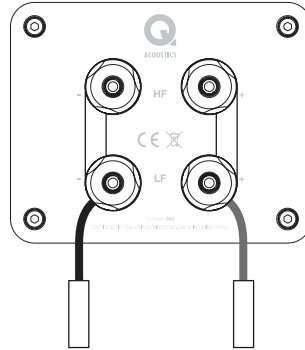

## Conexiones estándar

Conecte el terminal ROJO (+) del altavoz DERECHO al terminal ROJO, Positivo (+) en el canal DERECHO del amplificador.

Conecte el terminal NEGRO (-) del altavoz al terminal NEGRO, Negativo (-) correspondiente del amplificador.

Repita este procedimiento para el canal IZQUIERDO.10

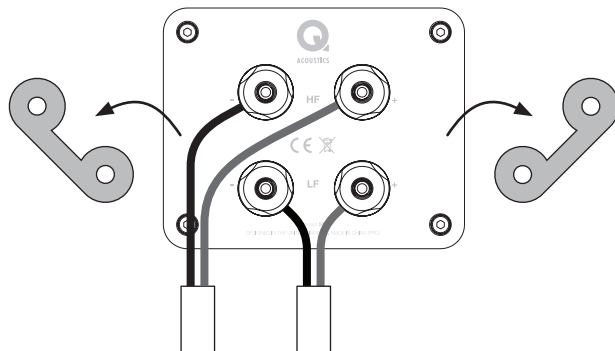

### Conexiones de doble cableado

Para conectar la unidad con doble cableado: Prepare dos cables gemelos para cada altavoz. Desatornille todos los terminales del altavoz y retire los enlaces. Ahora conecte los terminales de agudos y los terminales de graves al amplificador, siguiendo el procedimiento descrito en el apartado de conexiones estándar. Consulte la ilustración anterior.

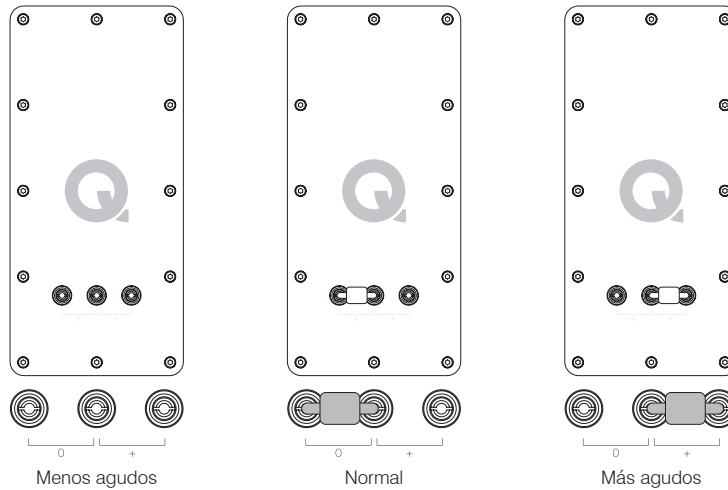

### Puente cruzado

El sistema de altavoces Concept 500 permite adaptar de modo elegante la respuesta de alta frecuencia al entorno acústico concreto, colocando una barra de puente en la parte trasera del altavoz.

Con el puente acoplado a los terminales del extremo izquierdo, los altavoces proporcionarán el nivel de energía de agudos (HF) adecuado para la acústica de una habitación normal. Si se retira el puente por completo, disminuye el nivel de agudos (HF) por debajo del nivel «idóneo», pero al acoplar el puente a los terminales del extremo derecho, se conseguirá un pequeño aumento en el nivel de agudos.

En el caso de que la habitación tenga muchos muebles, puede ser necesario aumentar el nivel de agudos y sin embargo, las habitaciones con pocos muebles necesitarán un menor nivel de agudos.

Tenga en cuenta que no existe una posición «correcta». La posición final deberá ser la que ofrezca una mayor acústica y una mejor experiencia al usuario al escuchar su música favorita.

# Funcionamiento

Como sucede con muchos tipos de sistemas mecánicos complejos, el Concept 500 no proporcionará su máximo rendimiento hasta que se haya utilizado durante un período inicial concreto. El rendimiento correcto de un altavoz depende en parte del cumplimiento de los materiales de suspensión utilizados durante la fabricación, y solamente se asentarán después de haber funcionado a la temperatura y módulo de elasticidad especificados durante la fase de diseño. Puede que sean necesarios varios días para que alcance la temperatura correcta en caso de que el altavoz haya estado almacenado en un almacén frío, y pueden necesitarse unas diez horas de uso normal de la unidad para que se obtenga el rendimiento óptimo.

# Cuidado

## Cuidado de la estructura



Limpie la estructura con un paño ligeramente humedecido. No utilice productos de limpieza que incluyan solventes. No utilice ningún tipo de limpiador abrasivo.

La estructura solamente acumulará algo de polvo. En caso de utilizar un aerosol u otro producto de limpieza, eche el producto sobre el paño y nunca directamente sobre el producto. Pruebe primero una zona pequeña, ya que algunos productos de limpieza pueden dañar el acabado. Evite utilizar productos abrasivos, o que contengan agentes alcalinos o ácidos. No utilice productos de limpieza sobre los controladores y evite tocarlos, puesto que se podrían dañar.

Las placas de madera natural están tratadas con una laca resistente a los rayos ultravioleta para minimizar los cambios de color que se producen con el tiempo. No obstante, como sucede con todos los materiales naturales, se puede producir un ligero cambio de color. Mantenga los altavoces alejados de fuente directa de calor, tales como radiadores o ventilaciones de aire caliente para minimizar la posibilidad de que se agriete la madera. Mantenga los altavoces alejados de la luz solar directa.

## Rejillas

Las rejillas deben limpiarse utilizando un cepillo suave cuando sea necesario.



Si utiliza Concept 500 sin las rejillas, recuerde colocarlas cuando haya mascotas o niños cerca.

## Controladores

No toque los controladores, ya que son muy delicados y se pueden dañar en caso de contacto.

# Garantía

Los altavoces de Q Acoustics están garantizados frente a defectos de materiales y mano de obra durante un período de cuatro años tras la fecha de compra. Durante el período de vigencia de la garantía, Q Acoustics reemplazará o reparará, bajo su criterio, cualquier producto que sea declarado defectuoso tras haber sido revisado por la empresa o agente o distribuidor aprobados.

El mal uso y el desgaste no están cubiertos por la garantía.

Para reparar la unidad es necesario entregarla al distribuidor autorizado. Si no fuese posible, póngase en contacto con Q Acoustics o su distribuidor autorizado en su zona para determinar el procedimiento correcto a seguir. Si es posible, debe utilizarse el material de embalaje original para devolver el producto, ya que los daños producidos durante el transporte de la unidad al centro de reparación no están cubiertos por la garantía. La garantía no afecta en modo alguno a sus derechos legales.

La garantía puede ampliarse a 5 años registrando su producto en [qacoustics.co.uk/register](https://qacoustics.co.uk/register).

Para obtener información de servicio, póngase en contacto con [info@qacoustics.co.uk](mailto:info@qacoustics.co.uk)

Q Acoustics  
Stortford Hall Industrial Park  
Bishops Stortford, Herts, UK  
CM23 5GZ

# Especificaciones

## Rendimiento

|                                      |                |
|--------------------------------------|----------------|
| Respuesta de frecuencia (-6dB, +3dB) | 41 Hz – 30 kHz |
| Impedancia media                     | 6 $\Omega$     |
| Impedancia mínima                    | 3.7 $\Omega$   |
| Sensibilidad                         | 90 dB/W/m      |
| Potencia recomendada                 | 25 – 200 W     |
| Distorsión (120Hz – 20kHz)           | 0.2 %          |
| Frecuencia cruzada`                  | 2.5 kHz        |

## Medidas del controlador

|                           |                            |
|---------------------------|----------------------------|
| Controlador Med/Graves    | 2 x 165 mm (6,50 pulgadas) |
| Unidad de alta frecuencia | 28 mm (1,10 pulgadas)      |

## Peso y medidas

|  |  |
|--|--|
| Peso (por estructura)                        | 42 kg (92,59 libras)                                 |
| Estructura (incluida la base)                | 400 x 1150 x 350 mm (15,75 x 45,28 x 13,78 pulgadas) |
| Estructura (incluyendo espigas y terminales) | 400 x 1175 x 375 mm (15,75 x 46,26 x 14,76 pulgadas) |
| (An x Al x P)                                |  |



Q A C O U S T I C S . C O M

Nuestra política es la mejora continuada de nuestros productos.  
Nos reservamos el derecho a realizar cambios en el diseño y especificaciones sin previo aviso.  
Este documento contiene información que puede ser modificada sin necesidad de aviso previo.





Concept 500  
ÄGARENS MANUAL

|     |            |     |
|-----|------------|-----|
| EN  | ENGLISH    | 01  |
| NL  | DUTCH      | 17  |
| FR  | FRENCH     | 33  |
| DE  | GERMAN     | 49  |
| IT  | ITALIAN    | 65  |
| CMN | MANDARIN   | 81  |
| PL  | POLISH     | 97  |
| PT  | PORTUGUESE | 113 |
| RU  | RUSSIAN    | 129 |
| ES  | ESPAÑOL    | 145 |
| SV  | SWEDISH    | 161 |

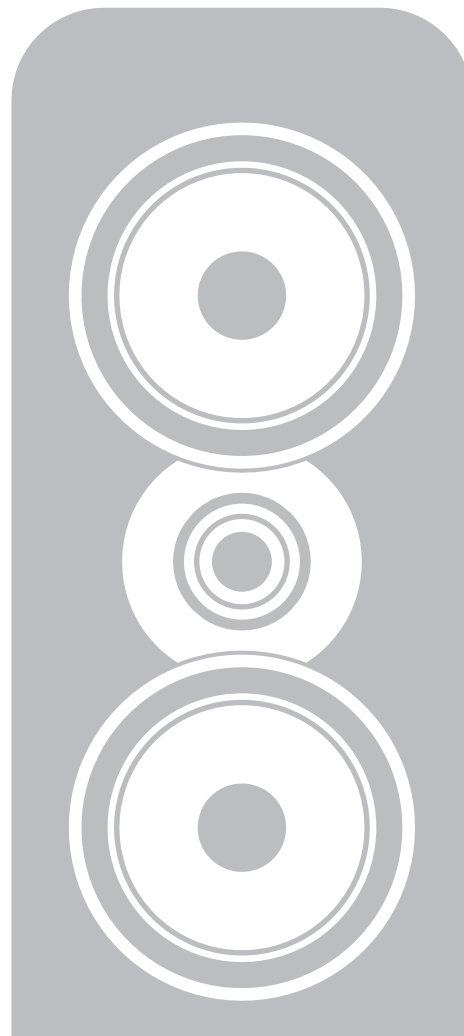

# Innehåll

- 4 Viktig säkerhetsinformation och varningar
- 5 Introduktion
- 6 **Paketinnehåll**
  - Positionering**
- 7 Högtalarinstallation
- 8 Högtalarpositionering
  - Anslutningar**
- 9 Terminaler och kontakter
- 9 Standardkontakter
- 10 Bi-kopplade kontakter
- 11 Jumper för Delningsfilter
- 12 **Inkörning**
- 13 **Efterskötsel**
- 14 **Garanti**
- 15 **Specifikationer**

# Viktig Säkerhetsinformation och varningar

## 1. Säkerhetsinformation och varningar

Innan du gör några anslutningar till dina högtalare, se till att alla aktiva enheter i ditt system är avstängda på elnätet.

När du slår på ditt ljudsystem eller byter ingångskällor, ställ in huvudvolymen på en låg nivå. Justera sedan upp nivån gradvis.

Spela ALDRIG ditt ljudsystem på högsta volym Volymkontrollens läge är vilseledande och indikerar inte systemets effektivnivå. Användning av en hög volyminställning kan skada din hörsel.

### 1.1 Introduktion

Läs och förstå dessa instruktioner innan du använder dina högtalare. Om skador orsakas av att dessa instruktioner inte följs, då gäller inte garantin. Vänligen behåll dessa anvisningar på ett säkert ställe.

Läs dessa introduktioner.

Behåll dessa introduktioner.

Beakta alla varningar.

Följ alla introduktioner.

Använd inte apparaten i närheten av vatten.

Anslut INTE högtalarterminalerna till nätuttaget.

Installera inte i närheten av värmekällor som radiatorer, värmeaggregat, spisar eller andra apparater (inklusive förstärkare som producerar värme).

Använd endast tillbehör/accessoarer som anges av tillverkaren.

Koppla ur den här apparaten under åskväder eller när apparaten inte används under långa perioder.

## 2. Uppackning av dina högtalare



Packa upp högtalarna helt. Lyft högtalarna från kartongen genom att hålla i kabinetterna. Använd inte skyddsmaterialet för att lyfta dem. Concept 500 är tunga - Få hjälp att lyfta dem.

Vid manövrering av högtalare, dra dem inte över golvet, eftersom det kan orsaka skador. Lyft upp varje högtalare innan den flyttas.

Kontrollera högtalaren försiktigt. Om några föremål är skadade eller saknade, rapportera detta till din återförsäljare så snart som möjligt.

Förvara förpackningen för framtida transporter. Om du kastar förpackningen, gör vänligen det enligt återvinningsbestämmelserna i ditt område.

## 3. Installation

• Använd endast tillbehören som levereras med Concept 500.

• För att förhindra skada, måste denna apparat monteras säkert på golvet i enlighet med installationsanvisningarna.

• Om du spelar dina högtalare utan att de är utrustade med gallren, var då försiktig med att skydda enheterna från skador.

• Demontera INTE högtalaren. Du kommer att ogiltiggöra garantin.

• Användningen av denna apparat är angiven för tropiska och/eller måttliga klimat.

## 3.1 Fukt

• För att minska risken för brand eller elektrisk stöt, ska apparaten inte utsättas för regn, fukt, dropp eller stänk.

• Använd inte apparaten nära vatten.

## 3.2 Underhåll

Överlåt all service till kvalificerad servicepersonal. Service krävs när apparaten har skadats på något sätt, vätska har spillts eller föremål har fallit in i apparaten, apparaten har utsatts för regn eller fukt, fungerar inte normalt eller har tappats.

## 4.0 Symboler som används på denna produkt

### Varningssymbol

Symbolen



"utropstecknet" uppmärksammar funktioner som du noggrant bör läsa om i bruksanvisningen för att förhindra drift och underhållsproblem.

WARNING: För att förhindra elektrisk stöt, matcha den breda stickproppen med den breda luckan, sätt in den helt.

### Elektriskt Avfall och Elektronisk Utrustningssymbol

Denna symbol indikerar att när enheten ska kasseras måste den separeras från andra typer av hushållsavfall och skickas till separata uppsamlingsanläggningar för återvinning och återanvändning av elektrisk och elektronisk utrustning.



Se till att du är bekant med dina lokala regler om den separata samlingen av elektriska och elektroniska produkter.

Tack för att du köpte ett par Q Acoustics Concept 500.

Den här manualen är avsedd för att vägleda dig igenom uppsättningen och installationen av Concept 500. Den hjälper till att skapa en problemfri uppsättning och att säkerställa en optimal prestanda från produkten.

Var noga med att läsa anvisningarna, viktiga säkerhetsanvisningar och varningar innan installation och användning, för att säkerställa en säker och tillfredsställande användning av denna produkt.

Vi hoppas att du njuter av Q Acoustics-upplevelsen.

Q Acoustics har hittills koncentrerat sig på design och marknadsföring av högtalare som, de flesta håller med om, är inriktade på marknadens budgetgren. Målet med Concept 500 var att koncentrera sig på en perfekt balans mellan konst och vetenskap för att

Concept 500 har utvecklats av Q Acoustics i samarbete med Fink Audio-Consulting och IDA med vilka de har byggt upp ett långsiktigt partnerskap sedan de samarbetade på sitt allra första högtalarprojekt för över 10 år sedan. I denna nya Concept 500, har det

# Paketets Innehåll

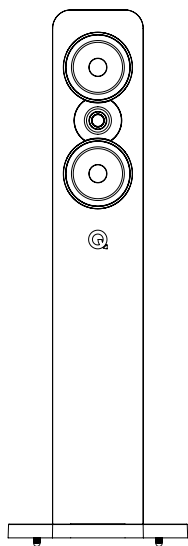

1 x Concept 500



1 x Ägarmanual



Paketets Innehåll 1  
x Jumper

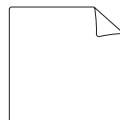

1 x Rengöringsduk



4 x Runda fötter  
(monterade)



4 x Spikfötter

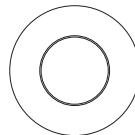

1 x Tvådelad  
skumpropp

## Positionering

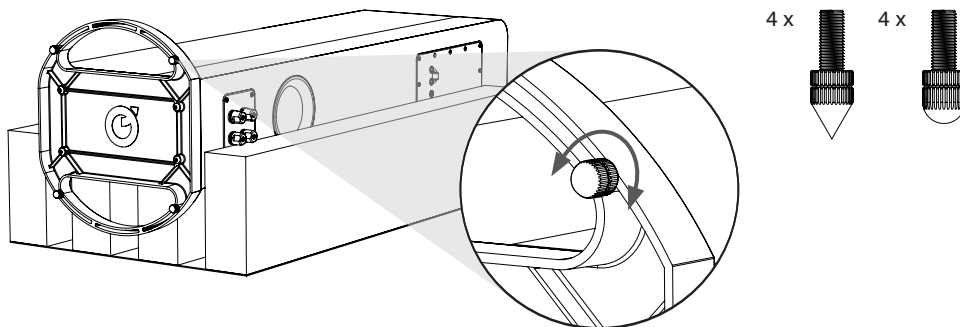

### Högtalarinstallation

Högtalarna är endast avsedda att vara golvmonterade. Högtalarna levereras försedda med runda fötter för säkerhet vid uppackning. Spikfötter levereras i tillbehörslådan. Det är viktigt att högtalarna står ordentligt på golvet med hjälp av spikfötterna när

Oavsett vilken typ av fötter du använder, bör samma procedur följas för att säkerställa stabil montering. Initialt, skruva ner låsmuttrarna så att de rör vid fotänden, som i diagrammet ovan. Skruva sedan fötterna helt in i de gängade ingångarna i sockeln.

För att undvika skador när spikar är monterade, dra inte högtalaren och var försiktig så att den inte kan orsaka skador eller genomföra strömsladdar etc. Vid korrekt användning kommer spikfötter inte att skada mattor. För väldigt mjuka trägolv kan det var

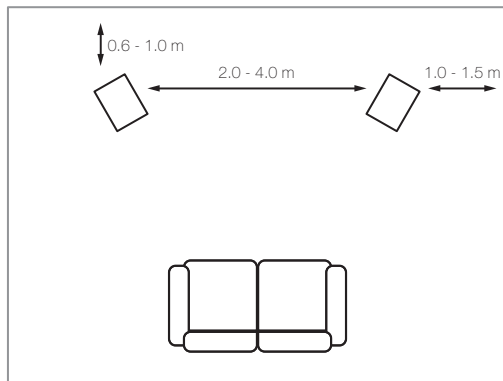

### Högtalarpositionering

Högtalarna ska placeras 2,0 - 4,0 m från varandra och lika långt ifrån sittande lyssnare. Om du vrider högtalarna något inåt skärs stereobilden på bekostnad av ett smalare ljudsteg.

Concept Serie-högtalarna är bakåtportade och konstruerade för att fungera bäst med minst 600 mm ledigt utrymme bakom dem. I allmänhet, ju närmare högtalarna är den bakre väggen, desto mer förstärks basfrekvenserna tills de övertar det övergripande ljudet.

Se till att propparna sitter ordentligt i porten, men undvik att föra in dem för långt. Du kommer att se att den övergripande nivån på basen är reducerad men basförlängning och definition kommer att ökas. Högtalarnas optimala läge kommer endast att hittas

Skumpropparna kommer i två delar så att de kan användas för att helt eller delvis stänga den bakre porten. Återigen, den optimala konfigurationen av porten kan endast nås genom experiment.

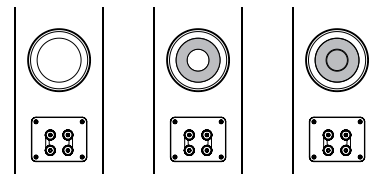
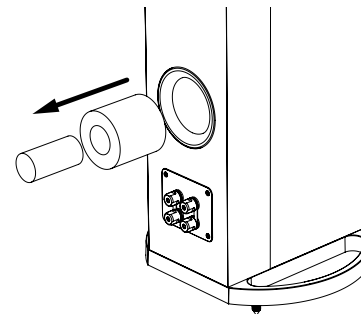

Högtalarpositionering i ett rum är inte en exakt vetenskap. Även experter finner det nödvändigt att experimentera.

Försök att uppnå den bästa balansen mellan baskvantitet kontra kvalitet och vokalkvalitet kontra förståelse.



# Anslutningar

## Terminaler och Kontakter

Concept 500 är möjlig att bi-koppla. Ett bi-kopplat delningsfilter har fyra terminaler. Det övre paret av anslutningar ansluts till diskant högtalaren (HF) och det nedre paret till bashögtalaren (LF). Delningsfilter är förmonterade med flyttbara länkar för.

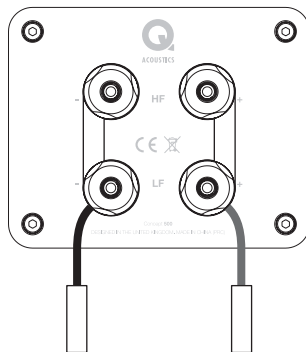

## Standardkontakter

Anslut den RÖDA (+) terminalen på den högra högtalare till den RÖDA, positiva (+) terminalen på den högra kanalen på förstärkaren.

Anslut den SVARTA (-) terminalen på högtalaren med den matchande SVARTA, negativa (-) terminalen på förstärkaren

Upprepa proceduren för den vänstra kanalen.

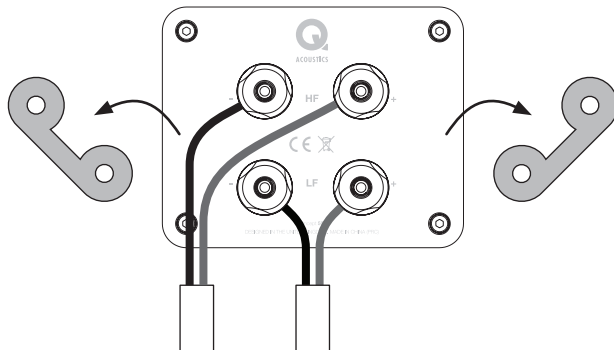

### Bi-kopplade kontakter

Att bi-koppla: Förbered två tvillingkablar för varje högtalare. Skruva loss alla högtalarkontakter och ta bort båda länkarna. Anslut nu diskantkontakterna och basterminalerna till förstärkaren enligt proceduren som beskrivs i standardanslutningar. Hänvisar

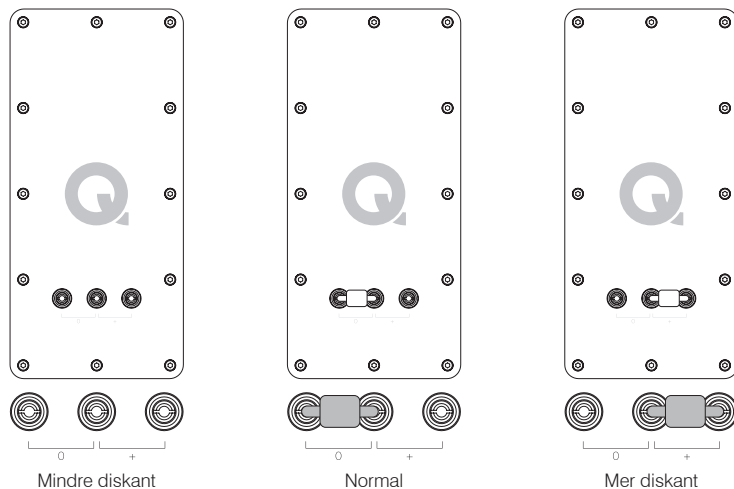

### Jumper för Delningsfilter

Högtalarsystemet Concept 500 erbjuder användaren ett elegant sätt att skräddarsy högfrekvent respons i den speciella lyssningsmiljön genom att placera en enkel jumper bar på baksidan av högtalaren.

Med jumpern monterad på de två vänstra terminalerna så levererar högtalarna HF-energi i nivå som designen är avsedd för med en "normal" rumsakustisk. Genom att ta bort jumpern helt, levererar man en respons med en lägre HF (diskant) energi än den "ideala"

Tungt inredda rum kan kräva en liten ökning av HF-nivå, medan glesa inredda rum kan ge efterklangsljud där det behövs en respons med lite lägre HF-energi.

Tänk på att det inte finns någon "korrekt" position. Den slutliga positionerna ska vara den som ger lyssnaren maximal njutning när man lyssnar på favoritmusiken.

# Inkörning

Gemensamt för många typer av komplexa mekaniska system kommer högtalaren Concept 500 inte att leverera sin optimala prestanda förrän den har använts under en viss inkörningsperiod. Högtalares korrekta prestanda beror delvis på uppfyllelsen hos de upphängn

# Efterskötsel

## Skötsel av Kabinett



Rengör endast kabinetter med en lätt fuktad trasa. Använd inte lösningsmedelsbaserade rengöringsmedel. Använd aldrig slipmedel av något slag.

Kabinettens ytor behöver vanligtvis endast lätt damning. Skall en aerosol eller annan rengöringsmedel användas, applicera då rengöraren på tyget först och inte direkt på produkten. Testa ett litet område först, eftersom vissa rengöringsmedel kan skada yta

Äkta träfaner behandlas med en ultraviolett lack som är resistent för att minimera färgförändringar över tiden. Såsom alla naturliga material är det dock en viss färgförändring som kan förväntas. Håll högtalarna borta från direkta värmekällor, såsom radia

## Galler

Galler ska endast rengöras med en mjuk borste vid behov.



Om du använder Concept 500 med gallren borttagna, kom då ihåg att byta ut dem om husdjur eller barn är närvarande.

## Drivenheter

Rör inte drivenheterna eftersom de lätt skadas vid exponering.

# Garanti

Q-akustiska passiva högtalarprodukter garanteras fria från brister i material och utförande under en period av 4 år från inköpsdatumet. Under garantiperioden kommer Q Acoustics att, efter eget val, reparera eller ersätta någon produkt som upptäckts vara defekt.

Missbruk och rättvist slitage omfattas inte av garantin.

Varor för reparation ska i första hand returneras till leverantören. Om detta inte är möjligt, kontakta Q Acoustics eller deras utsedda distributör för ditt område för att ta reda på den korrekta garantiproceduren. Om möjligt ska originalförpackningen användas.

Garantin kan förlängas till 5 år genom att registrera din produkt på [qacoustics.co.uk/register](http://qacoustics.co.uk/register).

För serviceinformation kontakta: [info@qacoustics.co.uk](mailto:info@qacoustics.co.uk)

Q Acoustics  
Stortford Hall Industrial Park  
Bishops Stortford, Herts, UK  
CM23 5GZ

# Specifikationer

## Prestanda

|                              |                |
|------------------------------|----------------|
| Frekvensrespons (-6dB, +3dB) | 41 Hz – 30 kHz |
| Genomsnittlig impedans       | 6 $\Omega$     |
| Minimal impedans             | 3.7 $\Omega$   |
| Känslighet                   | 90 dB/W/m      |
| Rekommenderad ström          | 25 – 200 W     |
| Fövrängning (120Hz – 20kHz)  | 0.2 %          |
| Delningsfilter Frekvenser    | 2.5 kHz        |

## Driver Dimensioner

|                            |                       |
|----------------------------|-----------------------|
| Mellanregister / Subwoofer | 2 x 165 mm (6.50 tum) |
| Högfrequensenhet           | 28 mm (1.10 tum)      |

## Vikt och dimensioner

|  |   |
|--|---|
| Vikt (per kabinett)                                  | 42 kg (92.59 pounds)                            |
| Kabinett (ink. sockel)                               | 400 x 1150 x 350 mm (15.75 x 45.28 x 13.78 tum) |
| Kabinett (ink. spikar och terminaler)<br>(B x H x D) | 400 x 1175 x 375 mm (15.75 x 46.26 x 14.76 tum) |



Q A C O U S T I C S . C O M

Vår policy är en kontinuerlig produktförbättring.  
Vi förbehåller oss rätten att ändra design och specifikationer utan förvarning.  
Det här dokumentet innehåller information som kan komma att ändras utan förvarning.

Q16239-IS-ALL\_r0