

Vibratory Rammer Jumping Jack

Model: TMG-RM80



- Please read the product manual completely before assembly
- Check against the parts list to make sure all parts are received
- Wear proper safety goggles or other protective gears while in assembly

Missing parts or questions on assembly?

Please call: 1-877-761-2819 or email: cs@tmgindustrial.com

Do not return the product to dealer, they are not equipped to handle your requests

CONTENT

I . INTRODUCTION.....	- 2 -
II .SAFETY&ALERT SYMBOLS.....	- 2 -
2.1 SAFETY SYMBOLS.....	- 3 -
2.2 HAZARDS SYMBOLS.....	- 3 -
2.3 GENERAL SAFETY.....	- 5 -
2.4 TRANSPORTING.....	- 7 -
2.5 MAINTENANCE.....	- 7 -
2.6 EMERGENCIES.....	- 7 -
III. GENERAL INFORMATION.....	- 8 -
3.1 DEFINITION.....	- 8 -
3.2 CONSTRUCTION.....	- 8 -
3.3 CONTROLS.....	- 8 -
3.4 BASIC ENGINE.....	- 10 -
IV. OPERATION.....	- 11 -
4.1 CHECK SPRING CYLINDER OIL BATH.....	- 11 -
4.2 CHECK ENGINE.....	- 12 -
4.3 INSPECTION.....	- 12 -
4.4 START.....	- 13 -
4.5 STOP ENGINE.....	- 15 -
V .MAINTENANCE.....	- 16 -
VI. TROUBLESHOOTING.....	- 18 -
6.1 ENGINE TROUBLESHOOTING.....	- 18 -
6.2 RAMMER TROUBLESHOOTING.....	- 19 -
VII. REPLACEMENT PARTS LIST.....	- 20 -
7.1 GUIDE CYLINDER AND FOOT ASSY.....	- 20 -
7.2 CRANKCASE AND ENGINE ASSY.....	- 21 -
7.3 TANK AND HANDLE ASSY.....	- 24 -

 **WARNING**

To reduce the risk of injury, all operators and maintenance personnel must read and understand these instructions before operating, changing accessories, or performing maintenance on power equipment. All possible situations cannot be covered in these instructions. Care must be exercised by everyone using, maintaining or working near this equipment.

I . INTRODUCTION

Thank you for your selection of our equipment.

We have taken care in the design, manufacture and testing of this product. Should service or spare parts be required, prompt and efficient service is available from our branches.

General Safety instructions for the Operation of Power Equipment. Our factory's goal is to produce power equipment that helps the operator work safely and efficiently. The most important safety device for this or any tool is the operator. Care and good judgment are the best protection against injury. All possible hazards cannot be covered here, but we have tried to highlight some of the important items, individuals should look for and obey Caution, Warning and Danger signs placed on equipment, and displayed in the workplace. Operators should read and follow safety instructions packed with each product.

Learn how each machine works. Even if you have previously used similar machines, carefully check out each machine before you use it .Get the "feel" of it and know its capabilities, limitations, potential hazards, how it operates, and how it stops. We has no duty if person don't operate as instruction said.

II .SAFETY&ALERT SYMBOLS

FOR YOUR SAFETY AND THE SAFETY OF OTHERS!

Safety precautions should be followed all the time when operating this equipment. Failure to read and understand the Safety Messages and Operating Instructions could result in injury to yourself and others.



This Operating Instructions has been developed to provide complete instructions for the safe and efficient operation of the Tamping Rammer. Refer to the engine manufactures instructions for data relative to its safe operation.

Before using this rammer, ensure that the operating individual has read and understood all instructions in this manual.

2.1 SAFETY SYMBOLS

The three (3) Safety Messages shown below will inform you about potential hazards that could injure you or others. The three Safety Messages specifically address the level of exposure to the operator, and are preceded by one of three words: **DANGER**, **WARNING** and **CAUTION**.



You **WILL** be **KILLED** or **SERIOUSLY INJURED** if you **DO NOT** follow these directions.



You **CAN** be **KILLED** or **SERIOUSLY INJURED** if you **DO NOT** follow these directions.



You **CAN** be **INJURED** if you **DO NOT** follow these directions.

2.2 HAZARDS SYMBOLS

Potential hazards associated with the operation of a Tamping Rammer will be referenced with Hazard Symbols which appear throughout this manual, and will be referenced in conjunction with Safety Message Alert Symbols.



Lethal Exhaust Gas Hazards

Engine Exhaust gases contain poisonous carbon monoxide. This gas is colorless and odorless, and can cause death if inhaled. **NEVER** operate this equipment in a confined area or enclosed structure that does not provide ample free flow air.



Explosive Fuel Hazards

Gasoline is extremely flammable, and its vapors can cause an explosion if ignited. **DO NOT** start the engine near spilled fuel or combustible fluids. **DO NOT** fill the fuel tank while the engine is running or hot. **DO NOT** overfill tank, since spilled fuel could ignite if it comes into contact with hot engine parts or sparks from the ignition system. Store fuel in approved containers, in well-ventilated areas and be away from sparks and flames.



Burn Hazards

Engine components can generate extreme heat. To prevent burns, **DO NOT** touch these areas while the engine is running or immediately after operations. Never operate the engine with heat shields or heat guards removed.



! WARNING

Respiratory Hazards

ALWAYS wear approved respiratory protection when required.



! CAUTION

Rotating Parts Hazards

NEVER operate equipment with covers, or guards removed. Keep fingers, hands, hair and clothing away from all moving parts to prevent injury.



! CAUTION

Accidental Starting Hazards

ALWAYS place the ON/OFF switch in the OFF position when the rammer is not in use.



! CAUTION

Eye and Hearing Hazards

ALWAYS wear approved eye and hearing protection.



! CAUTION

Equipment Damage Hazards

Other important messages are provided throughout this manual to help prevent damage to your light tower, other property, or the surrounding environment.

! DANGER

Refueling Hazard

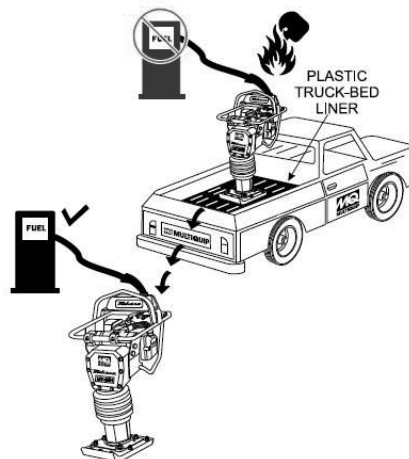



DANGER

Read this manual

Failure to follow instructions in this manual may lead to serious injury or even death! This equipment is to be operated by trained and qualified personnel only! This equipment is for industrial use only.

2.3 GENERAL SAFETY

- **DO NOT** operate or service this equipment before reading this entire manual.



- This equipment should not be operated by persons under 18 years of age.
- **NEVER** operate this equipment without proper protective clothing, shatterproof glasses, steel-toed boots and other protective devices required by the job.



- **NEVER** operate this equipment when not feeling well due to fatigue, illness or taking medicine.
- **NEVER** operate this equipment under the influence of drugs or alcohol.



- **ALWAYS** wear proper respiratory (mask), hearing and eye protection equipment when operating the rammer.
- Whenever necessary, replace nameplate, operation and safety decals when they become difficult to read.
- Manufacturer does not assume responsibility for any accident due to equipment modifications.
- **NEVER** use accessories or attachments, which are not recommended for this equipment. Damage to the equipment and/or injury to user may result.
- **NEVER** touch the hot exhaust manifold, muffler or cylinder. Allow these parts to cool before servicing engine or rammer.



- **High Temperatures** – Allow the engine to cool before adding fuel or performing service and maintenance functions. Contact with hot components can cause serious burns.
- The engine section of this rammer requires an adequate free flow of cooling air. **NEVER** operate the rammer in any enclosed or narrow area where free flow of the air is restricted it will cause serious damage to the rammer or engine and may cause injury to people. Remember the rammer's engine gives off **DEADLY** carbon monoxide gas.



- **ALWAYS** refuel in a well-ventilated area, away from sparks and open flames.
- **ALWAYS** use extreme caution when working with flammable liquids. When refueling, stop the engine and allow it cool.
- **NEVER** operate the rammer in an explosive atmosphere or near combustible materials. An explosion or fire could result causing severe bodily harm or even death.
- **DO NOT** smoke around or near the machine. Fire or explosion could result from fuel vapors, or if fuel is spilled on a hot engine.
- Topping-off to filter port is dangerous, as it tends to spill fuel.
- Stop the engine when leaving the rammer unattended.
- Maintain this equipment in a safe operating condition at all times.
- **ALWAYS** stop the engine before servicing, adding fuel and oil.
- **NEVER** run engine without air filter. Severe engine may occur.
- **ALWAYS** service air cleaner frequently to prevent carburetor malfunctions.
- **ALWAYS** check the machine for loosened threads or bolts before starting.
- **ALWAYS** be sure the operator is familiar with proper safety precautions and operations techniques before using rammer.
- **ALWAYS** store equipment properly when it is not being used. Equipment should be stored in a clean, dry location out of the reach of children.
- **DO NOT** operate this equipment unless all guards and safety devices are attached and in place.
- **CAUTION** must be exercised while servicing this equipment.
- Keep all inexperienced and unauthorized people away from the equipment at all times.
- Unauthorized equipment modifications will void all warranties.
- **NEVER** pour or spray water over the engine.
- Test the engine ON/OFF switch before operating. The purpose of this switch is to shut down the engine of the rammer.
- Refer to the Engine User's Manual for engine technical questions or information recommended for the equipment.

2.4 TRANSPORTING

- **ALWAYS** shut down engine before transporting.
- Tighten fuel tank cap securely and close fuel cock to prevent fuel from spilling.
- Drain fuel when transporting rammer over long distances or bad roads.
- When placing the rammer inside a truck-bed for transport, always tie-down the rammer.

2.5 MAINTENANCE

- **NEVER** lubricate components or attempt service on a running rammer.
- **ALWAYS** allow the rammer a proper amount of time to cool before servicing.
- Keep the rammer in proper running condition.
- Fix damage to the rammer immediately and always replace broken parts.
- Dispose of hazardous waste properly. Examples of potentially hazardous waste are used motor oil, fuel and fuel filters.
- **DO NOT** use wooden or plastic containers to dispose of hazardous waste.

2.6 EMERGENCIES

- **ALWAYS** know the location of the nearest **fire extinguisher** and **first aid kit**.



- In emergencies **always** know the location of the nearest phone or keep a phone on the job site. Also know the phone numbers of the nearest **ambulance**, **doctor** and **fire department**. This information will be invaluable in the case of an emergency.

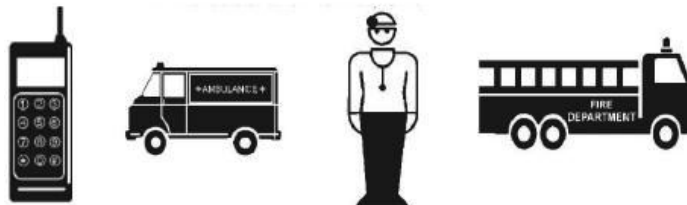

III. GENERAL INFORMATION

3.1 DEFINITION

The tamping rammer is a powerful compacting tool capable of applying a tremendous force in consecutive impacts to a soil surface. Its applications include soil compacting for road, embankments and reservoirs as well as backfilling for gas pipelines, water pipelines and cable installation work.

Circular motion is converted to create impact force. The tamping rammer develops a powerful compacting force at the foot of the rammer. To maintain optimum performance, proper operation and service are essential.

3.2 CONSTRUCTION

The tamping rammer is equipped with an air cooled, four-cycle gasoline engine. Transmission of the power takes place by increasing the engine speed to engage the centrifugal clutch.

3.3 CONTROLS

Before starting the tamping rammer, identify and understand the function of the controls.

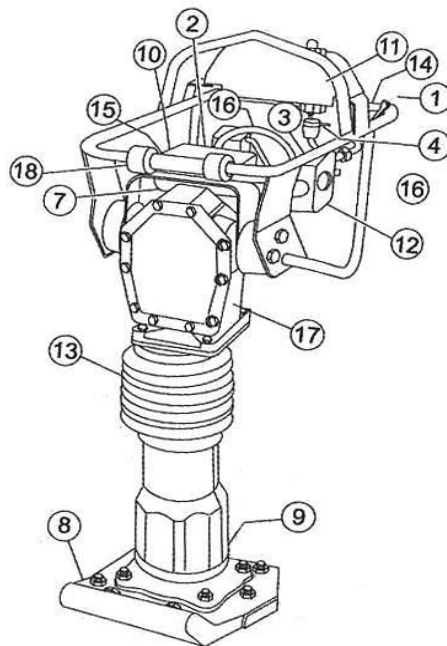

Fig 1

Fig 1 shows the location of the controls and components for the tamping rammer. The function of each control is described below:

1. **Throttle Lever** – Controls engine speed and the tamping action of the rammer.
2. **Engine Stop Switch** – Controls the starting and stopping of the engine. Switch must be in the “ON” position when starting the engine.
3. **Choke Lever** – Used when starting the engine. Normally used in cold weather conditions. In cold weather turn the choke lever to the fully closed position, in warm weather set choke lever half way or completely open.
4. **Fuel Shut-Off Valve** – Supplies fuel from the fuel tank to the engine. To begin fuel flow move the fuel shut-off valve downward.
7. **OPTIONAL Pre-Cleaner** – Pre-cleans (first stage) dirt and other debris from entering the engine.
8. **Foot** – Laminated wood with tempered steel plate for superior shock absorption.
9. **Oil Level Sight Glass** – Indicates the level of oil in the oil bath reservoir.
10. **Recoil Starting Handle** – Used when starting the engine. Pull starter handle sharply and quickly, then return starter handle to starter case before releasing.
11. **Fuel Tank/Cap** – Poly fuel tank to avoid rust and corrosion, remove this cap to add gasoline.
12. **Engine Air Cleaner** – Prevents dirt (second stage) and other debris from entering the engine.
13. **Bellows** – Reservoir for oil bath.
14. **Handle** – To operate rammer, grip handle assembly firmly on both sides.
15. **Muffler** – Used to reduce noise and emissions.
16. **Spark Plug** – Provides spark to the ignition system, replace with engine manufacturer's recommended type spark plug.
17. **Nameplate** – Displays information regarding the rammer.

3.4 BASIC ENGINE

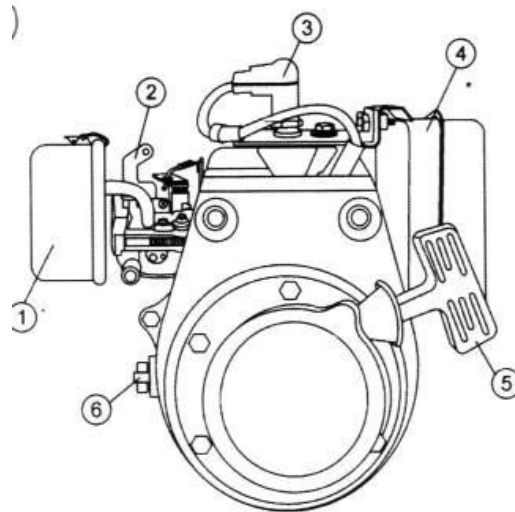

Fig 1A

The engine (Fig 1A) must be checked for proper lubrication and filled with fuel prior to operation. Refer to the Engine User's Manual for instructions.

1. **Secondary Air Cleaner** – Prevents dirt and other debris from entering the fuel system. Remove wing-nut on top of air filter canister to gain access to filter element.
2. **Choke Lever** – Used when starting the engine. Normally used in cold weather conditions. In cold weather turn the choke lever to the fully closed position, in warm weather set choke lever half way or completely open.
3. **Spark Plug** – Provides spark to the ignition system. Set spark plug gap to 0.6–0.7 mm (0.024–0.028 inch). Clean spark plug once a week.
4. **Muffler** – Used to reduce noise and emissions.



WARNING



Engine components can generate extreme heat. To prevent burns, DO NOT touch these areas while the engine is running or immediately after operating. NEVER operate the engine with the muffler removed.

1. **Recoil Starter (pull rope)** – Manual-starting method. Pull the starter grip until resistance is felt, then pull briskly and smoothly.
2. **Engine ON/OFF Switch** – Controls the starting and stopping of the engine. Switch must be in the “ON” position when starting the engine.



NOTE

Operate the engine without an air filter, with a damaged air filter, or a filter in need of replacement will allow dirt to enter the engine, causing rapid engine wear.

IV. OPERATION

This section is intended to assist the operator with the initial start-up of the Tamping Rammer. It's extremely important that this section should be read carefully before attempting to operate the rammer.

DO NOT use your rammer until this section is thoroughly understood.



Read Manual

Failure to understand the operation of the Tamping Rammer could result in severe damage to the trowel or personal injury.

4.1 CHECK SPRING CYLINDER OIL BATH

This unit uses an oil bath lubrication system. Perform the following:

1. Check the oil level through the oil level sight glass (Figure 2) at the rear of the tamper foot.

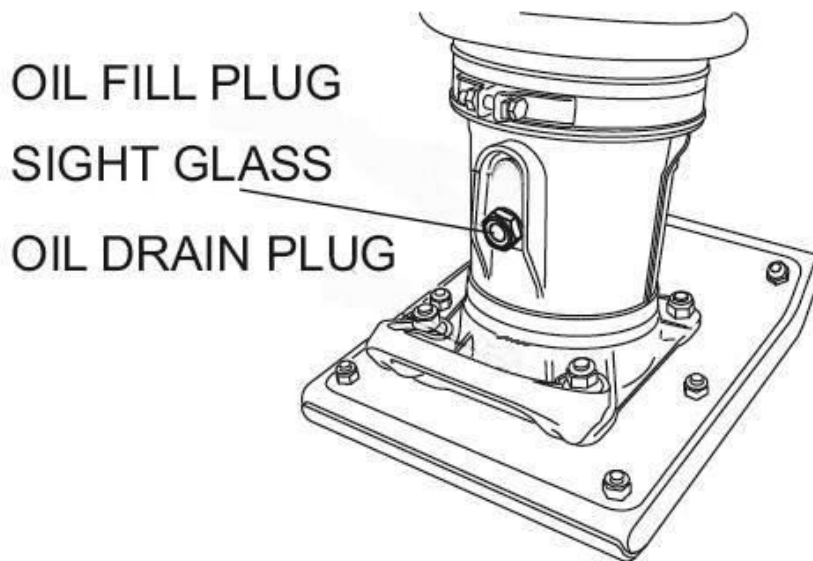

Fig 2

2. If oil is not visible, add 10W-30 motor oil into the oil fill plug (Fig 2). The bath contains approximately 1.7 pints (800 cc.).



The oil level should be kept at the half way point of the sight glass.

4.2 CHECK ENGINE

1. Fill the fuel tank (Fig 3) with unleaded gasoline. At the same time, check the engine oil and make it a habit to replenish it often.

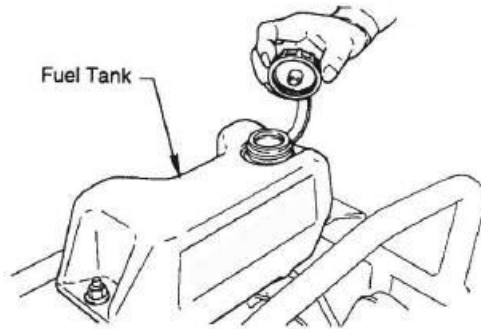

Fig 3

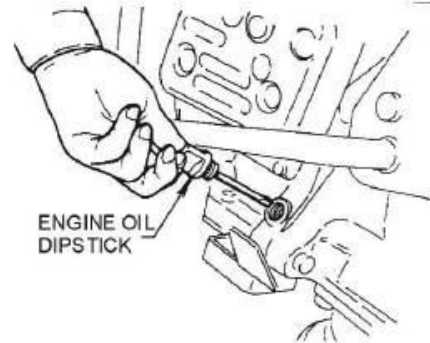

Fig 4

2. Low levels of oil may result in engine seizure due to high levels of consumption during operations.
3. Check the engine oil level (Fig 4) and if the engine oil level is low, it should be refilled. Use the proper motor oil as suggested in the Table below.

Season or Temperature	Grade of motor oil (higher than MS class)
Spring, Summer or Autumn + 120° F to +15° F	SAE 30
Winter + 40° F to +15° F	SAE 30
Below +15° F	SAE 10w-30

4.3 INSPECTION

1. Check all nuts, bolts fasteners for tightness. Retighten as necessary.
2. Clean any dirt from the recoil starter and foot pedestal. Wipe the entire unit clean before operating.
3. Replace any missing or damage Safety Operations decals.
4. Adjust height of handle. Adjust handle by loosening nuts and moving handle to suit operation. Retighten nuts.

4.4 START

1. Open the fuel shut-off valve by moving the fuel cock lever to the **OPEN** position (Fig 5) then set the engine start/stop switch (Fig 5) to the **START** position.

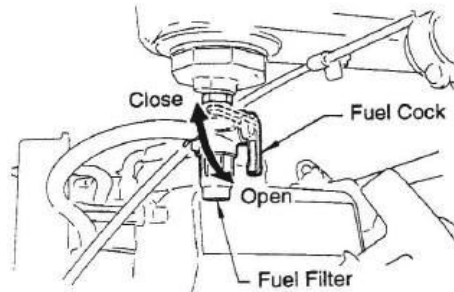

Fig 5

2. Set the engine ON/OFF switch (Fig 6) to the **ON** position (start).

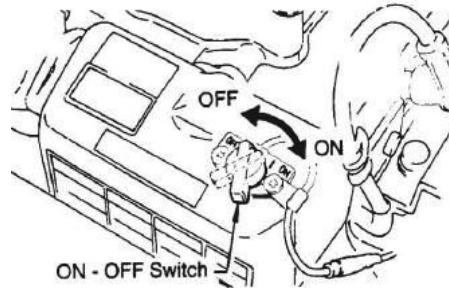

Fig 6

3. Close the choke lever (Fig 7) and move the throttle lever to the **Full Open** position. Turning the choke lever 90 degrees clockwise closes the choke. In cold weather, start the unit with choke fully closed. In warm weather or when the engine is warm, the unit can be started with choke halfway or completely open.

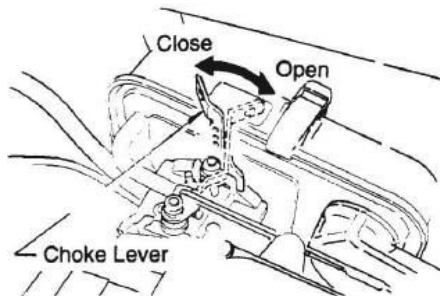

Fig 7

4. Grip the recoil starter (**Fig 8**) handle and pull it until you feel a slight resistance. Then pull sharply and quickly. Return the recoil starter handle to the starter case before releasing.

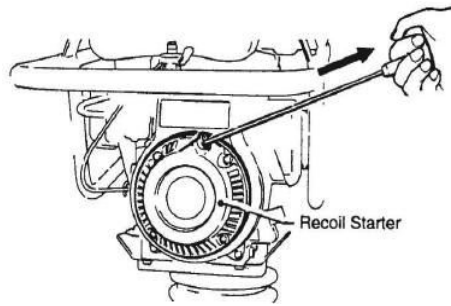
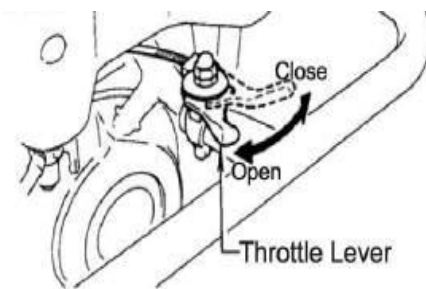

Fig 8

5. If engine fails to start, move the choke lever (Fig 7) to the half open position to avoid flooding.
6. Repeat steps 1 to 4.
7. If the engine does not start after repeated attempts, check the spark plug for excess fuel. Clean and replace the spark plug as needed.
8. To start the tamping rammer action, move the throttle lever (Fig 9) quickly from **IDLE** (close) to the **FULL OPEN** position. **DO NOT** move the throttle lever slowly as this may cause damage to the clutch or spring.

OLD TYPE



NEW TYPE

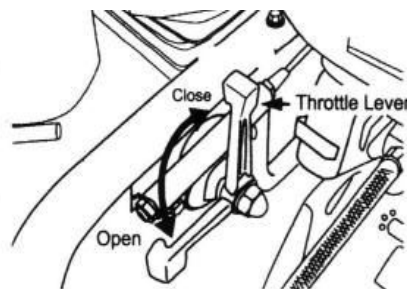

Fig 9



1. Make sure that the throttle lever is moved to the FULL OPEN position. Operating the rammer at less than full speeds can result in damage to the clutch springs or foot.

2. The Tamping rammer is designed to run at 4,000 rpm. At optimum rpm the foot hits at the rate of 680 impacts per minute. Increasing throttle speed past factory set rpm does not increase impacts and may damage unit. The rammer is designed to advance while tamping. For faster advance, pull back slightly on the handle so that rear of foot contacts soil first.

4.5 STOP ENGINE

Normal Shutdown

1. Move throttle lever quickly from the **FULL OPEN** to **IDLE** position (Fig 10) and run the engine for three minutes at low speed. After the engine cools, turn the engine start/stop switch to the “**STOP**” position (Figure 6) until engine comes to a complete stop.

OLD TYPE

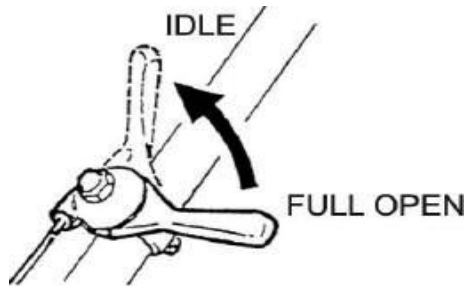

NEW TYPE

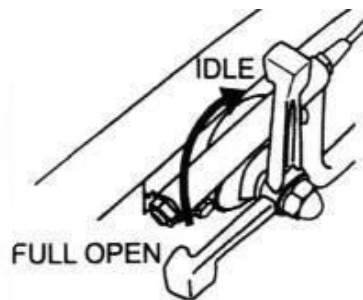

Fig 10

2. Close the fuel shut-off valve by moving the fuel cock lever to the **CLOSED** position. See Figure 5.

Emergency Showdown

Move the throttle lever quickly to the **IDLE** position, and turn the engine **START/STOP** switch to the **STOP** position.

V.MAINTENANCE

DAILY

- Thoroughly remove dirt and oil from the engine and control area. Clean or replace the air cleaner elements as necessary. Check and retighten all fasteners as necessary. Check the spring box and bellows for oil leaks. Repair or replace as needed.

WEEKLY

- Remove the fuel filter cap and clean the inside of the fuel tank.
- Remove or clean the filter at the bottom of the tank.
- Remove and clean the spark plug, then adjust the spark gap to 0.02~0.03 inch (0.6~0.7 mm). This unit has electronic ignition, which requires no adjustments.
- Clean air cleaner cover.

200 – 300 HOURS

- Remove the element from the pre-cleaner (Figure 11) at the top of the crankcase (body side) and clean it with cleaning oil (kerosene).

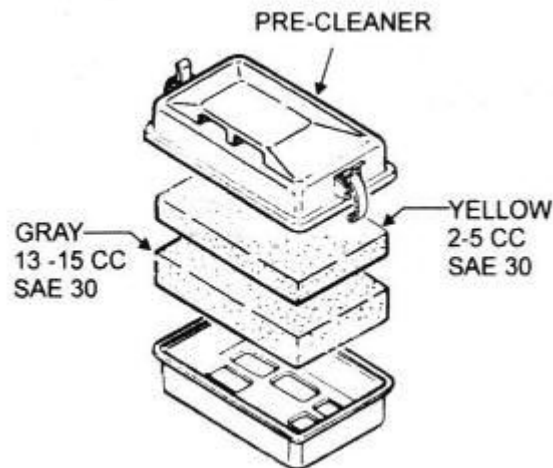

Figure 11 Optional Pre-Cleaner

- Lubricate the top element (yellow) with 2~5cc of engine oil SAE-30.
- Lubricate bottom element (gray) with 13~15cc of engine oil SAE-30 and completely squeeze out the excess oil from the element before installing.
- The air cleaner (Figure 12) on the engine side will hardly be contaminated, if it is, however after cleaning the element with kerosene, dip it in mixed oil consisting of 3 parts of gasoline and 1 part of engine oil. Then tightly squeeze outer primary element (sponge) and shake off well the inner secondary element before installing them.

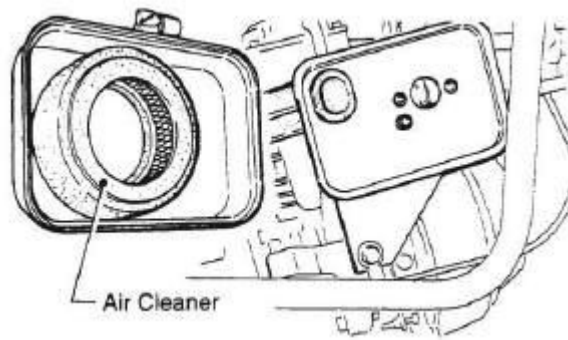

Figure 12 Engine Air Cleaner

200 – 300 HOURS (Oil Bath)

- Drain oil reservoir on foot housing (Figure 13). Refill with approximately 1.7 pt. (800cc) of 10W-30 motor oil. Oil should be midway in sight glass. Break in oil should be changed after first 50 hours.



Figure 13 Foot Housing Drain Plug

YEARLY

- Check the fuel line and the oil line regularly for damage and to ensure that there are no leaks.
- Replace the oil and fuel lines every two years to maintain the performance and flexibility lines.

LONG TERM STORAGE

- Drain fuel from fuel tank, fuel line and carburetor.
- Remove spark plug and pour a few drops of motor oil into cylinder. Crank engine 3 to 4 times so that oil reaches all internal parts.
- Clean exterior with a cloth soaked in clean oil.
- Store unit covered with plastic sheet in moisture free and dust free location out of direct sunlight.

VI. TROUBLESHOOTING

6.1 ENGINE TROUBLESHOOTING

SYMPTOM	POSSIBLE PROBLEM	SOLUTION
Difficult to start		
Fuel is available but spark plug will not ignite. (Power available at high tension cable).	Ignition plug being bridge?	Check ignition system.
	Carbon deposit at ignition?	Clean or replace ignition.
	Short circuit due to defective insulators?	Replace insulators.
	Improper spark gap?	Set spark plug gap to the correct gap.
Fuel is available but spark plug will not ignite. (Power NOT available at high tension cable).	Short circuit at stop switch	Check stop switch circuit. Replace stop switch if defective.
	Ignition coil defective?	Replace ignition coil.
Fuel is available and spark plug ignites (compression normal).	Muffler clogged with carbon deposits?	Clean or replace muffler.
	Fuel in use inadequate (water, dust)?	Flush fuel system and replace with fresh fuel.
	Air Cleaner clogged?	Clean or replace air cleaner.
Fuel is available and spark plug ignites (compression low).	Defective cylinder head gasket?	Tighten cylinder head bolts or replace head gasket.
	Cylinder worn?	Replace cylinder.
	Spark plug loose?	Tighten spark plug
Operation not satisfactory		
Not enough power available (compression normal, no misfiring).	Air cleaner clogged?	Clean or replace air cleaner.
	Air in fuel line?	Bleed (remove air) from fuel line.
	Fuel level in carburetor float chamber improper?	Adjust carburetor float.
	Carbon deposits in cylinder?	Clean or replace cylinder.
Not enough power available (compression normal, misfiring).	Ignition coil defective?	Flush fuel system and replace with fresh fuel.
	Ignition plug often shorts?	Clean or replace crankcase.
	Fuel in use inadequate (water, dust)?	Clean or replace muffler.
Engine overheats.	Combustion chamber?	Clean or replace crankcase.
	Exhaust or muffler clogged with carbon.	Clean or replace muffler.
	Spark plug heat value incorrect?	Replace spark plug with correct type spark plug.

SYMPTOM	POSSIBLE PROBLEM	SOLUTION
Rotational speed fluctuates.	Governor adjustment improper?	Adjust governor to correct lever.
	Governor spring defective?	Clean or replace ignition.
	Fuel flow erratic?	Check fuel line.
	Air taken in through suction line?	Check suction line.
Recoil starter not working properly.	Dust in rotating part?	Clean recoil starter assembly.
	Spiral spring failure?	Replace spiral spring.

6.2 RAMMER TROUBLESHOOTING

Engine rotates but amplitude not uniform or does not strike.	Operation speed of throttle lever is incorrectly set?	Set throttle lever to correct position.
	Oil in excess?	Drain excess oil. Bring to correct level.
	Clutch slips?	Replace or adjust clutch.
	Spring Failure?	Replace spiral spring.
	Speed of engine improper?	Adjust engine speed to correct operating RPM setting.

VII. REPLACEMENT PARTS LIST

7.1 GUIDE CYLINDER AND FOOT ASSY

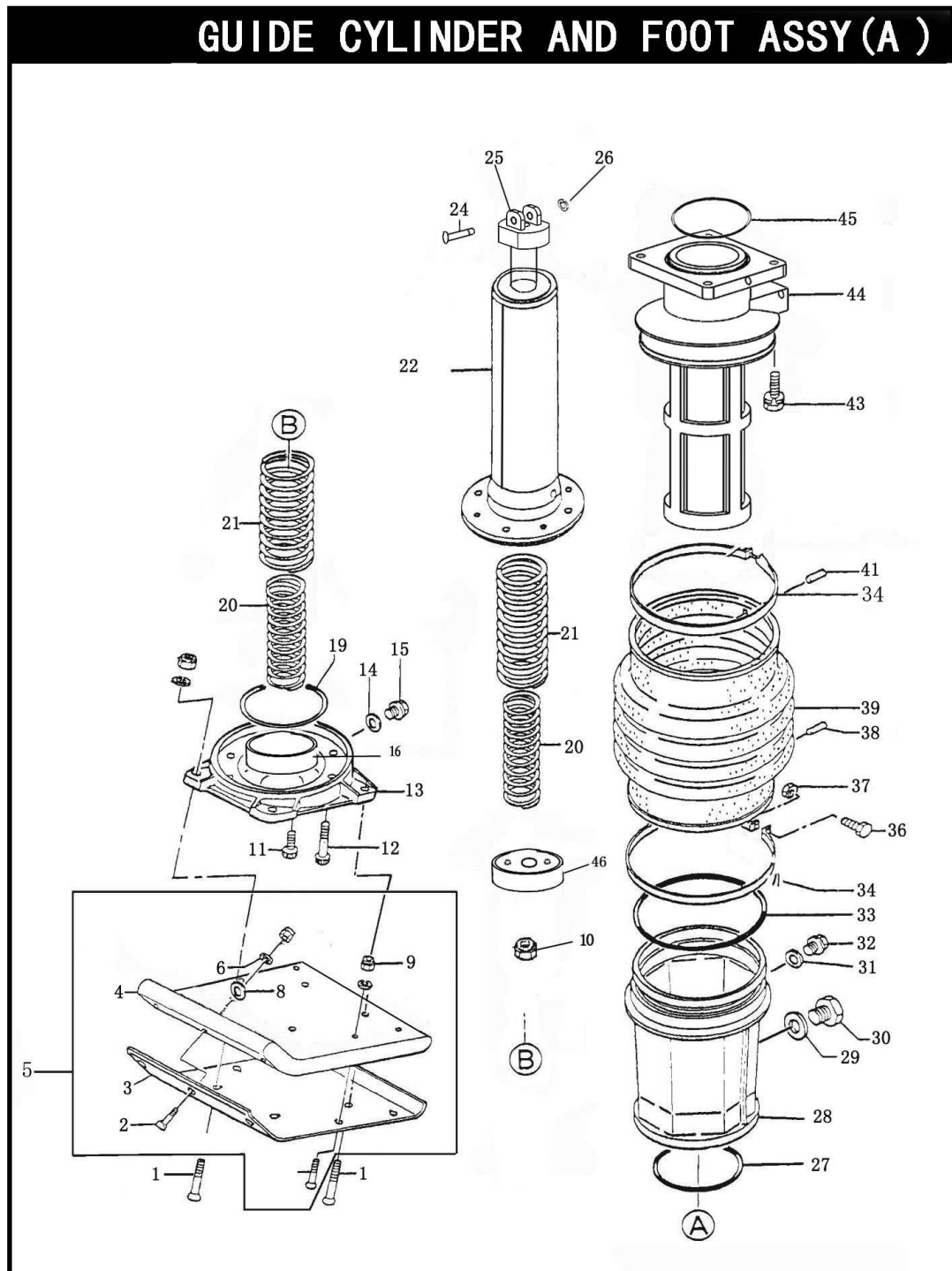

PART NO.	DESCRIPTION	QTY
A01	Sunk Head Bolt 12*70H	4
A02	Sunk Head Bolt 12*55 H	7
A03	Metal Sheet	1
A04	Foot	1
A05	Foot Assy	1
A06	Washer φ12	11
A08	Washer φ12	7
A09	Nylon Nut M12	11
A10	Nut M18	1
A11	Socket Head Bolt 10*20T	4
A12	Socket Head Bolt 10*35T	4
A13	Foot Plate	1
A14	Packing 1/4(CU)	1
A15	Plug M12*1.25	1
A19	O-ring G-90	1
A20	Inner Spring	2
A21	Out Spring	2
A22	Spring Cylinder	1
A24	Pin φ16	1
A25	Piston Rod Kit	1
A26	Stop Ring φ15	1
A27	O-ring G-90	2
A28	Protection Sleeve (Aluminum)	1
A29	Copper Packing 17*25.5*1	1
A30	Level Gauge, Plug Type	1
A31	Packing 1/4(CU)	1
A32	Plug M12*1.25	1
A33	O-ring 160*4	1
A34	Bellows Clamp	2
A36	Socket Head Bolt M6*50	2
A37	Nut M6	2
A38	Dowel Pin φ6×8	1
A39	Bellow	1
A41	Pin	1
A43	Socket Head Bolt 10*35T	4
A44	Guide Cylinder	1
A45	O-ring φ110×4	1
A46	Piston End	1

7.2 CRANKCASE AND ENGINE ASSY

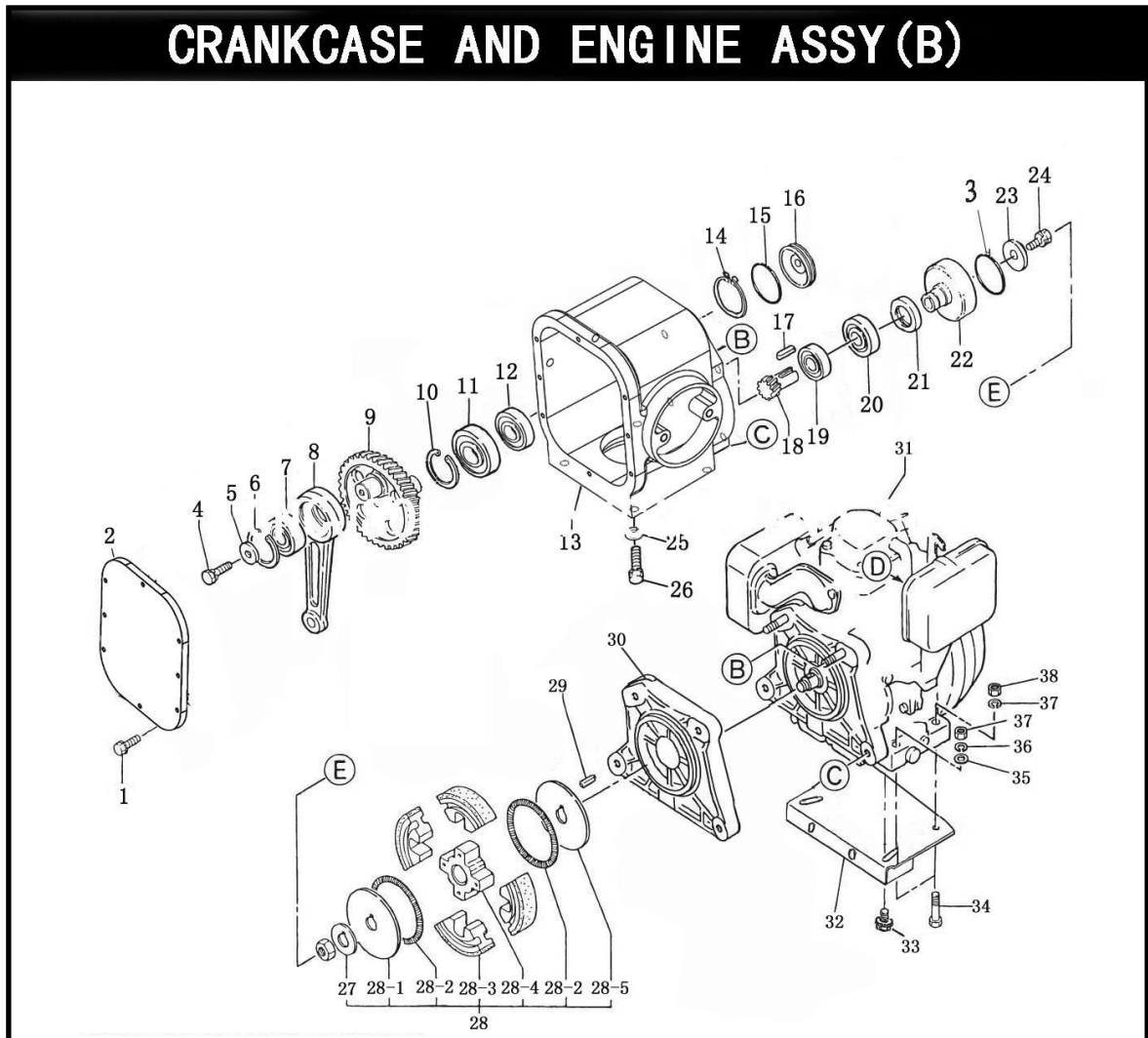

PART NO.	DESCRIPTION	QTY
B01	Bolt 6*18H	9
B02	Case Cover	1
B03	O-ring 22.4*2.65	1
B04	Hexagonal Bolt 8*20	1
B05	Washer M8	1
B06	Internal Circlip ϕ 50	1
B07	Bearing6204	1
B08	Connecting rod	1
B09	Gear wheel	1
B10	Internal circlip ϕ 62	1
B11	Bearing 6207	1
B12	Bearing 6305-2Z	1
B13	Crank Case	1
B14	External Circlip ϕ 20	1
B15	O-ring 40*2.4	1
B16	Bearing Cover	1
B17	Key 5*20	1
B18	Pinion	1
B19	Bearing 6204	1
B20	Bearing 6007	1
B21	Oil Seal 40*68*8	1
B22	Clutch Drum	1
B23	Washer ϕ 8*7	1
B24	Bolt M 8*25 T	1
B25	Washer ϕ 10	4
B26	Socket Head Bolt 10*35	4
B27	Lock Washer	1
B28	Clutch Assy	1
B29	Woodruff key 4*13	1
B30	Connecting Plate, engine	1
B31	Engine	1
B32	Bottom Plate, engine	1
B33	Bolt M10*50	2
B34	Bolt M8*40	4
B35	Washer M8	4
B36	Washer 8.5*22*3	4
B37	Nylon Nut M8	4

7.3 TANK AND HANDLE ASSY

TANK AND HANDLE ASSY (C)

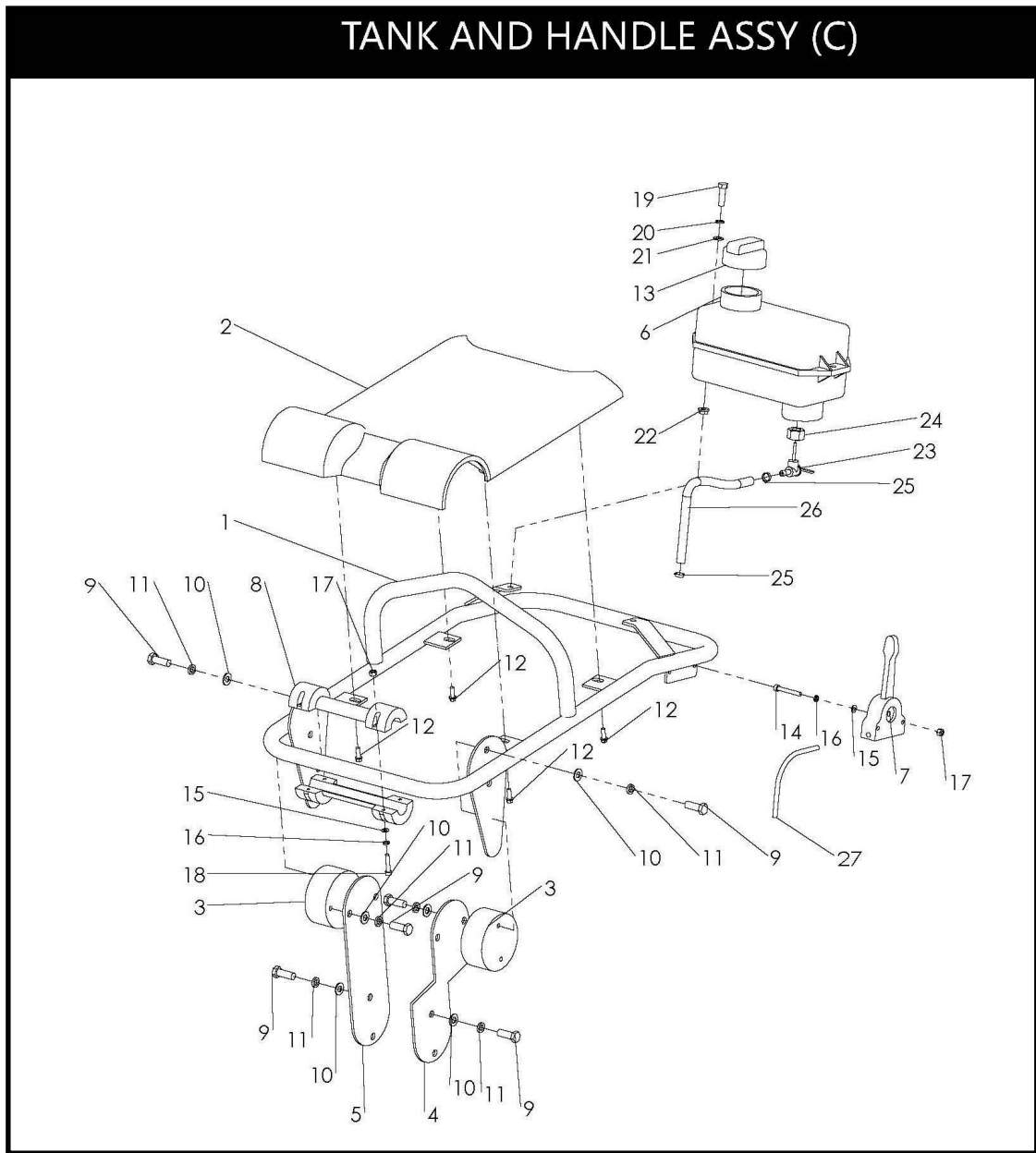

PART NO.	DESCRIPTION	QTY
C01	Handle	1
C02	Cover	1
C03	Shock Absorber	2
C04	Shock Absorber Holder (right)	1
C05	Shock Absorber Holder (left)	1
C06	Fuel Tank	1
C07	Throttle Lever	1
C08	Roller Handle	2
C09	Bolt M10*30	6
C10	Washer Φ 10	6
C11	Spring Washer Φ 10	6
C12	Bolt M6*18	4
C13	Fuel Tank Cap	1
C14	Socket Head Bolt M6*50	1
C15	Washer Φ 6	2
C16	Spring Washer Φ 6	2
C17	Nut M6	2
C18	Socket Head Bolt M6*30	1
C19	Bolt M8*30	1
C20	Spring Washer Φ 8	1
C21	Washer Φ 8	1
C22	Nut M8	1
C23	Fuel Cock Assy	1
C24	Nut M16	1
C25	Hose Band	2
C26	Fuel Hose	1
C27	Throttle Wire	1

SOMMAIRE

I. INTRODUCTION.....	27
II. SYMBOLS DE SÉCURITE ET D'ALERTE.....	27
2.1 SYMBOLS DE SÉCURITÉ.....	28
2.2 SYMBOLS DE RISQUE.....	28
2.3 SECUTITE GÉNÉRALE.....	30
2.4 TRANSPORT.....	32
2.5 MAINTENANCE.....	32
2.6 URGENCES.....	32
III. RENSEIGNEMENTSGÉNÉRAUX.....	33
3.1 DÉFINITION.....	33
3.2 CONSTRUCTION.....	33
3.3 CONTROLS.....	33
3.4 MOTEUR DE BASE.....	35
IV. OPÉRATION.....	36
4.1 VÉRIFIER LE BAIN D'HUILE DE CYLINDRE DERESSORT.....	36
4.2 VÉRIFIER LE MOTEUR.....	37
4.3 INSPECTION.....	37
4.4 DÉMARRAGE.....	38
4.5 ARRÊT DU MOTEUR.....	40
V. MAINTENANCE.....	41
VI. DÉPANNAGE.....	43
6.1 DÉPANNAGE DU MOTEUR.....	43
6.2 DÉPANNAGE DU COMPACTEUR.....	44
VII. LISTE DE PIÈCES DE RECHANGE.....	45
7.1 ASSEMBLAGE DU GUIDE DE CYLINDRE ET DU PIED.....	45
7.2 ASSEMBLAGEDU CARTER ET DU MOTEUR.....	47
7.3 ASSEMBLAGE DU CARTER ET DE LA POIGNÉE.....	49



AVESTISSEMENT

Pour réduire le risque de blessure, tous les opérateurs et le personnel de maintenance doivent lire et comprendre ces instructions avant d'utiliser, de changer d'accessoires ou d'effectuer une maintenance sur les équipements électriques. Toutes les situations possibles ne peuvent pas être couvertes par ces instructions. Il faut veiller à ce que chacun utilise, maintienne ou travaille près de cet équipement.

I. INTRODUCTION

Merci de votre sélection de notre équipement.

Nous avons pris soin de la conception, de la fabrication et de l'essai de ce produit. Le service ou les pièces détachées doivent-ils être requis, un service rapide et efficace est disponible auprès de nos succursales.

Les consignes générales de sécurité pour le fonctionnement de l'équipement électrique. L'objectif de notre usine est de produire des équipements électriques qui aident l'opérateur à travailler en toute sécurité et efficacement. Le dispositif de sécurité le plus important pour cet outil ou tout outil est l'opérateur. Les soins et le bon jugement sont la meilleure protection contre les blessures. Tous les risques possibles ne peuvent pas être abordés ici, mais nous avons essayé de mettre en évidence certains des éléments importants, les individus devraient rechercher et obéir les panneaux de mise en garde, d'avertissement et de risque placés sur l'équipement et affichés sur le lieu de travail. Les opérateurs doivent lire et suivre les consignes de sécurité emballées avec chaque produit.

Découvrez comment chaque machine fonctionne. Même si vous avez déjà utilisé des machines similaires, vérifiez soigneusement chaque machine avant de l'utiliser. Obtenez la «sensation» et connaissez ses capacités, ses limites, ses risques potentiels, son fonctionnement et sa façon de s'arrêter. Nous n'avons aucun devoir si la personne ne fonctionne pas comme l'indique l'instruction.

II. SYMBOLES DE SÉCURITÉ ET D'ALERTE

POUR VOTRE SÉCURITÉ ET LA SÉCURITÉ D'AUTRUI !

Les précautions de sécurité doivent être suivies tout au long de l'utilisation de cet équipement. Le défaut de lire et de comprendre les messages de sécurité et le mode d'emploi peut causer des blessures à vous-même et à d'autres personnes.



Ce mode d'emploi a été développé pour fournir des instructions complètes pour le fonctionnement sûr et efficace du Pilon Compacteur. Référez-vous au manuel de fabrication du moteur pour connaître les données relatives à son fonctionnement sécurisé.

Avant d'utiliser ce compacteur, assurez-vous que l'opérateur a lu et compris toutes les instructions de ce manuel.

2.1 SYMBOLS DE SÉCURITÉ

Les trois (3) messages de sécurité ci-dessous vous informeront des risques potentiels qui pourraient vous blesser ou d'autres personnes. Les trois messages de sécurité traitent spécifiquement du niveau d'exposition à l'opérateur et sont précédés d'un des trois mots: **RISQUE**, **AVERTISSEMENT** et **ATTENTION**.



Vous **SEREZ TUÉ** ou **SÉRIEUSEMENT BLESSÉ** si vous ne suivez pas ces instructions.



Vous **POUVEZ** être **TUEÉES** ou **GRAVEMENT BLESSÉS** si vous **NE SUIVEZ PAS** ces instructions.



Vous **POUVEZ** être **BLESSÉ** si vous **NE SUIVEZ PAS** ces instructions.

2.2 SYMBOLS DE RISQUESS

Les risques potentiels liés à l'exploitation d'un Pilon Compacteur seront référencés avec les Symboles de Risques qui apparaîtront tout au long de ce manuel et seront référencés conjointement avec les Symboles d'Alerte de Messages de Sécurité.



risques létaux de gaz d'échappement

Les gaz d'échappement du moteur contiennent du monoxyde de carbone toxique. Ce gaz est incolore et inodore, et peut causer la mort s'il est inhalé. **NE JAMAIS** utiliser cet équipement dans une zone confinée ou dans une structure fermée qui ne fournit pas d'air d'écoulement suffisant.



Risques de carburant explosif

L'essence est extrêmement inflammable, et ses vapeurs peuvent provoquer une explosion si elles sont allumées. **NE PAS** démarrer le moteur à proximité de carburant renversé ou de fluides combustibles. **NE PAS** remplir le réservoir d'essence pendant que le moteur tourne ou est chaud. **NE PAS** surcharger le réservoir, car le carburant renversé pourrait s'allumer s'il entre en contact avec les pièces chaudes du moteur ou les étincelles du système d'allumage. Conservez le carburant dans des contenants approuvés, dans des zones bien ventilées et éloignez-vous des étincelles et des flammes.



Risques de brûlure

Les composants du moteur peuvent générer une chaleur extrême. Pour éviter les brûlures, **NE PAS** toucher ces zones pendant que le moteur tourne ou immédiatement après les opérations. Ne jamais fonctionner le moteur avec des écrans thermiques ou des protecteurs de chaleur enlevés.



 **AVERTISSEMENT**

Risques respiratoires

TOUJOURS porter une protection respiratoire approuvée si nécessaire.



 **ATTENTION**

Risques de pièces tournantes

NE JAMAIS utiliser l'équipement avec des couvertures ou des dispositifs de protection retirés. Gardez les doigts, les mains, les cheveux et les vêtements à l'écart de toutes les pièces en mouvement pour éviter les blessures



 **ATTENTION**

Risques du démarrage accidentels

TOUJOURS placer l'interrupteur ON / OFF en position **OFF** lorsque le rammer n'est pas utilisé.



 **ATTENTION**

Risques visuels et auditifs

TOUJOURS porter une protection visuelle et auditive approuvée.



 **ATTENTION**

Risques liés aux dommages matériels

Other important messages are provided throughout this manual to help prevent damage to your light tower, other property, or the surrounding environment.

 **RISQUE**

Risque de ravitaillement

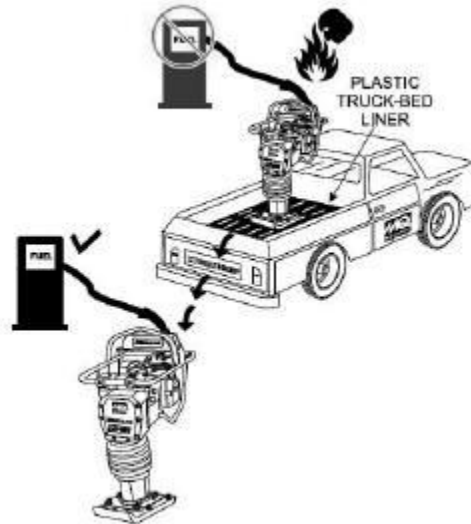

RISQUE

Lire ce manuel

Le non-respect des instructions contenues dans ce manuel peut entraîner des blessures graves ou même la mort! Cet équipement doit être utilisé par un personnel formé et qualifié uniquement! Cet équipement est exclusivement pour usage industriel.

2.3 SECURITE GÉNÉRALE

- **NE PAS** fonctionner ou entretenir ce équipement avant de lire ce manuel complet.



- Cet équipement ne doit pas être utilisé par des personnes de moins de 18 ans.
- **NE JAMAIS** utiliser cet équipement sans vêtements de protection appropriés, lunettes antidérapantes, bottes en acier et autres dispositifs de protection requis par le travail.



- **NE JAMAIS** utiliser cet équipement lorsque vous ne vous sentez pas bien en raison de la fatigue, de la maladie ou de la prise de médicaments.
- **NE JAMAIS** utiliser cet équipement sous l'influence de drogues ou d'alcool.



- **TOUJOURS** utiliser l'équipement approprié respiratoire (masque), d'audition et de protection oculaire lors de l'utilisation du ompacteur.
- Chaque fois que cela est nécessaire, remplacer la plaque signalétique, le fonctionnement et les décalcomanies de sécurité lorsqu'ils deviennent difficiles à lire.

- Le fabricant n'assume aucune responsabilité pour tout accident en raison des modifications apportées à l'équipement.
- **NE JAMAIS** utiliser des accessoires ou de pièces jointes, ce qui n'est pas recommandé pour cet équipement.
- Des dégâts causés à l'équipement et / ou des blessures à l'utilisateur peuvent en résulter.
- **Ne jamais** toucher le collecteur d'échappement chaud, le silencieux ou le cylindre. Laissez ces pièces refroidir avant de faire fonctionner le moteur ou le compacteur.



- **Températures élevées** - Permettre au moteur de refroidir avant d'ajouter du carburant ou d'effectuer des fonctions d'entretien et de maintenance. Le contact avec des composants chauds peut causer des brûlures graves.
- La section du moteur de ce compacteur nécessite un débit libre adéquat d'air de refroidissement. **NE JAMAIS** utiliser le compacteur dans une zone fermée ou étroite où le débit libre de l'air est restreint, il causera des dommages sérieux au compacteur ou au moteur et peut causer des blessures aux personnes. Rappelez-vous que le moteur du compacteur émet le gaz monoxyde de carbone mortel.



- **TOUJOURS** recharger dans un endroit bien ventilé, loin des étincelles et des flammes nues.
- **TOUJOURS** faites preuve d'une extrême prudence lorsque vous travaillez avec des liquides inflammables. Lors du ravitaillement, arrêter le moteur et le laisser refroidir.
- **NE JAMAIS** utiliser le compacteur dans une atmosphère explosive ou à proximité de matériaux combustibles. Une explosion ou un incendie pourrait entraîner des lésions corporelles sévères ou même la mort.
- **NE PAS** fumer autour ou près de la machine. Un incendie ou une explosion pourrait résulter de vapeurs de carburant, ou si le carburant est renversé sur un moteur chaud.
- Charger plein l'orifice du filtre est dangereux, car il a tendance à renverser le carburant.
- Arrêtez le moteur en laissant le compacteur sans surveillance.
- Maintenir cet équipement en bon état de fonctionnement à tout moment.
- **TOUJOURS** arrêter le moteur avant l'entretien, l'ajout du carburant et de l'huile.
- **NE JAMAIS** faire fonctionner le moteur sans filtre à air. Un dommage grave du moteur peut se produire.
- **TOUJOURS** entretenez le filtre à air fréquemment pour éviter les dysfonctionnements du carburateur.
- **TOUJOURS** vérifier la machine pour les filetages ou les boulons desserrés avant de commencer.
- **TOUJOURS** être sûr que l'opérateur est familier avec les précautions de sécurité et les techniques d'opération appropriées avant d'utiliser le compacteur.
- **Toujours** entreposer l'équipement correctement lorsqu'il n'est pas utilisé. L'équipement doit être entreposé dans un endroit propre et sec, hors de la portée des enfants.
- **Ne pas** fonctionner cet équipement à moins que tous les gardes et les mesures de sécurité soient fixés en place.

- La **prudence** doit être exercée lors de l'entretien de cet équipement.
- Garder toutes les personnes inexpérimentées et non autorisées loin du matériel en tout temps.
- Les modifications non autorisées du matériel annuleront toutes les garanties.
- **NE JAMAIS** verser ou pulvériser de l'eau sur le moteur.
- Testez l'interrupteur ON / OFF du moteur avant de l'utiliser. Le but de ce commutateur est d'arrêter le moteur du compacteur.
- Référez-vous au Manuel de l'utilisateur du moteur pour connaître les questions techniques du moteur ou les informations recommandées pour l'équipement.

2.4 TRANSPORT

- **TOUJOURS** arrêter le moteur avant de le transporter.
- Serrer fermement le bouchon du réservoir d'essence et fermer le robinet du carburant pour éviter que le carburant ne se répande.
- Vidanger le carburant en transportant le compacteur sur de longues distances ou de mauvaises routes.
- Lorsque vous placez le compacteur sur la plate-forme du camion, toujours attacher le compacteur.

2.5 MAINTENANCE

- **NE JAMAIS** lubrifier les composants ou tenter de la faire sur un compacteur en fonctionnement.
- **TOUJOURS** permettre au compacteur de laisser refroidir correctement avant l'entretien.
- Maintenir le compacteur en bon état de fonctionnement.
- Corriger immédiatement les dégâts au compacteur et remplacer toujours les pièces cassées.
- Éliminer correctement les déchets dangereux. Des exemples de déchets potentiels dangereux sont des huiles à moteur, des carburants et des filtres à carburants.
- **NE PAS** utiliser des récipients en bois ou en plastique pour éliminer les déchets dangereux.

2.6 URGENCES

- **TOUJOURS** connaître l'emplacement de l'extincteur et de la trousse de premiers soins les plus proches.



- Dans les situations d'urgence, **toujours** connaître l'emplacement du téléphone le plus proche ou garder un téléphone sur le chantier.

Connaître également les numéros de téléphone de l'**ambulance**, du **médecin** et des **pompiers** les plus proches. Cette information sera précieuse en cas d'urgence.

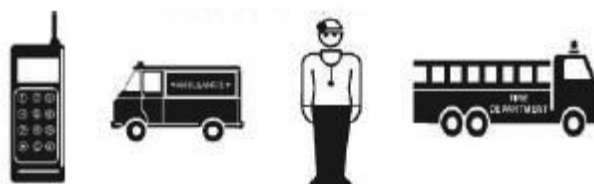

III. RENSEIGNEMENTS GÉNÉRAUX

3.1 DEFINITION

Le pilon compacteur est un outil de compactage puissant capable d'appliquer une énorme force dans les impacts consécutifs à la surface du sol. Ses applications incluent le compactage du sol pour la circulation routière, les remblais et les réservoirs, ainsi que le remblayage des gazoducs, des conduites d'eau et des travaux d'installation du câble.

Le mouvement circulaire est converti pour créer une force d'impact. Le pilon compacteur développe une force de compactage puissante au pied du compacteur. Pour maintenir des performances optimales, un bon fonctionnement et un service sont essentiels.

3.2 CONSTRUCTION

Le balancier de bourrage est équipé d'un moteur à essence à quatre temps refroidi par air. La transmission de la puissance s'effectue en augmentant le régime du moteur pour engager l'embrayage centrifuge.

3.3 CONTROLS

Avant de commencer le compacteur, identifier et comprendre la fonction des commandes.

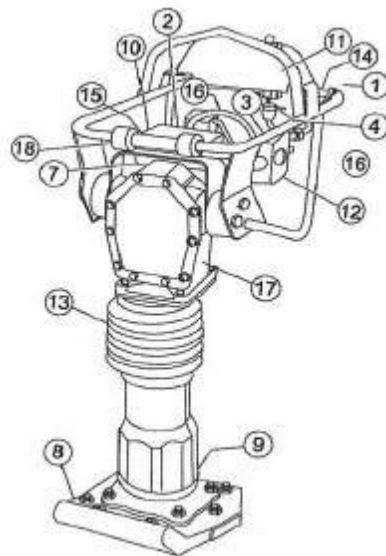

Fig 1

La figure 1 montre l'emplacement des commandes et des composants pour le propulseur du compacteur. La fonction de chaque commande est décrite ci-dessous:

1. **Levier d'accélérateur** - Permet de contrôler le régime du moteur et l'action de compactage du compacteur.
2. **Interrupteur d'arrêt du moteur** - Contrôle le démarrage et l'arrêt du moteur. Le commutateur doit être en position "ON" lors du démarrage du moteur.
3. **Levier du starter** - utilisé lors du démarrage du moteur. Généralement utilisé dans les conditions météorologiques froides. Dans le temps froid, tourner le levier du starter à la position complètement fermée, dans le temps chaud, régler le levier du starter à mi-chemin ou complètement ouvert.
4. **Vanne d'arrêt du carburant** - Fournit du carburant du réservoir d'essence au moteur. Pour commencer le flux de carburant, déplacer la vanne d'arrêt du carburant vers le bas.
7. **Filtre primaire OPTIONEL**—Pré-nettoie (première étape) des saletés et les autres débris entrent dans le moteur.
8. **Pied** - Bois stratifié avec plaque en acier trempé pour une absorption supérieure des chocs.
9. **Verre de vue de niveau d'huile**—Indique le niveau d'huile dans le réservoir de bain d'huile.
10. **Poignée de démarrage du recul**—Utilisé lors du démarrage du moteur. Pousser la poignée du démarreur brusquement et rapidement, puis remettre la poignée du démarreur sur le boîtier de démarrage avant de le relâcher.
11. **Réservoir de carburant / bouchon**—Réservoir de carburant poly pour éviter la rouille et la corrosion, retirer ce capuchon pour ajouter de l'essence.
12. **Filtre à air du moteur**—Empêche la saleté (deuxième étape) et d'autres débris de pénétrer dans le moteur.
13. **Soufflets**—Réservoir pour le bain d'huile.
14. **Poignée**- Pour faire fonctionner le compacteur, serrer l'assemblage de la poignée fermement sur les deux côtés.
15. **Silencieux** - Utilisé pour réduire le bruit et les émissions.
16. **Bougie d'allumage** - Fournit de l'étincelle sur le système d'allumage, remplacer avec la bougie d'allumage recommandée par le fabricant du moteur.
17. **Plaque signalétique** - Affiche les informations concernant le compacteur.

3.4 MOTEUR DE BASE

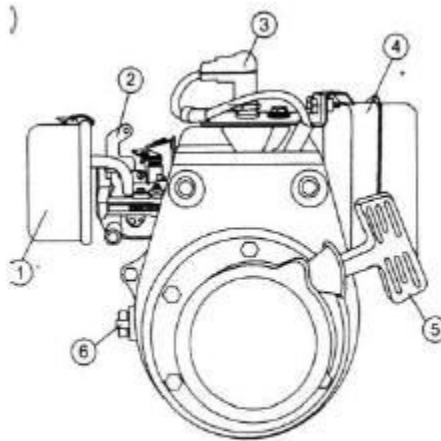

Fig 1A

Le moteur (Fig 1A) doit être vérifié pour une lubrification appropriée et rempli de carburant avant son fonctionnement. Reportez-vous au mode d'emploi du moteur pour obtenir des instructions.

1. **Filtre à air secondaire**—empêche la saleté et d'autres débris d'entrer dans le système d'alimentation.
2. **Levier d'étrangleur**—Utilisé lors du démarrage du moteur. Généralement utilisé dans les conditions météorologiques froides. Dans temps froid, tourner le levier du starter à la position complètement fermée, dans le temps chaud, régler le levier du starter à mi-chemin ou complètement ouvert.
3. **Bougie d'allumage** - Fournit une étincelle sur le système d'allumage. Réglez l'écart de la bougie d'allumage à 0,6-0,7 mm (0,024-0,028 pouce). Nettoyer la bougie une fois par semaine.
4. **Silencieux**—Utilisé pour réduire le bruit et les émissions.



Les composants du moteur peuvent générer une chaleur extrême. Pour éviter les brûlures, NE PAS toucher ces zones pendant que le moteur tourne ou immédiatement après le fonctionnement. NE JAMAIS utiliser le moteur avec le silencieux enlevé.

1. **Démarrateur de recul (corde de traction)** - méthode de démarrage manuel. Tirer la poignée de démarrage jusqu'à ce que la résistance soit ressentie, puis tirez rapidement et en douceur.
2. **Commutateur ON / OFF du moteur** - Contrôle le démarrage et l'arrêt du moteur. Le commutateur doit être en position "ON" lors du démarrage du moteur.



Faire fonctionner le moteur sans filtre à air, avec un filtre à air endommagé ou un filtre nécessitant un remplacement permettra à la saleté d'entrer dans le moteur, ce qui entraînera une usure rapide du moteur.

IV. OPERATION

Cette section est destinée à aider l'opérateur avec le démarrage initial du pilon compacteur. Il est extrêmement important que cette section soit lue attentivement avant d'essayer de faire fonctionner le compacteur.

N'utilisez **PAS** votre compacteur jusqu'à ce que cette section soit bien comprise.



Lire le manuel

Le fait de ne pas comprendre le fonctionnement du Pilon Compacteur pourrait entraîner des dommages importants à la truelle ou aux blessures corporelles.

4.1 VÉRIFIEZ LE BAIN D'HUILE DE CYLINDRE DERESSORT

Cette unité utilise un système de lubrification au bain d'huile. Effectuez les opérations suivantes :

1. Vérifiez le niveau d'huile à travers le viseur de niveau d'huile (Figure 2) à l'arrière du pied de sabotage.

**Bouchon de remplissage
d'huile**
Voyant en verre
Bouchon de vidange d'huile

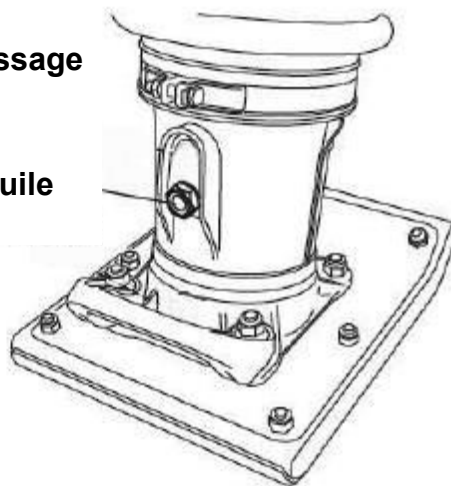
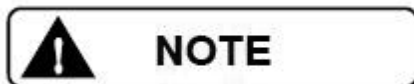

Fig 2

2. Si l'huile n'est pas visible, ajouter de l'huile à moteur 10W-30 dans le bouchon de remplissage d'huile (Fig. 2). Le bain contient environ 1,7 litre (800 cc).



Le niveau d'huile doit être maintenu à mi-chemin du voyant en verre.

4.2 VÉRIFIER LE MOTEUR

1. Remplir le réservoir d'essence (Fig. 3) avec de l'essence sans plomb. Dans le même temps, vérifier l'huile à moteur et faire l'habitude de la reconstituer souvent.

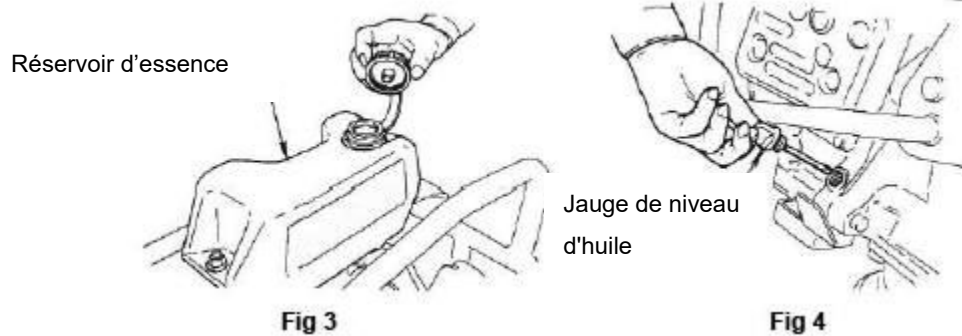

2. Les faibles niveaux d'huile peuvent entraîner une crise du moteur en raison des niveaux élevés de consommation pendant les opérations.
3. Vérifiez le niveau d'huile ç moteur (Fig. 4) et s'il est faible, il doit être rechargé. Utiliser l'huile à moteur appropriée comme indiqué dans le tableau ci-dessous.

Saison ou Température	Qualité de l'huile moteur (Supérieur à la classe MS)
Printemps, Été ou Automne +120°F to +15°F	SAE30
Hiver +40°F to +15°F	SAE30
Au-dessous de +15°F	SAE10w-30

4.3 INSPECTION

1. Vérifier l'étanchéité de tous les écrous et boulons. Resserrer si nécessaire.
2. Nettoyer toute saleté du démarreur et du piédestal. Essuyer toute l'unité de nettoyage avant de l'utiliser.
3. Remplacer les décalcomanies des opérations de sécurité manquantes ou endommagées.
4. Régler la hauteur de la poignée. Régler la poignée en desserrant les écrous et en déplaçant la poignée en fonction de l'opération.
Resserrer les écrous.

4.4 DÉMARRAGE

1. Ouvrir le robinet d'arrêt du carburant en déplaçant le levier du robinet de carburant en position OUVERTE (Fig. 5), puis réglez le commutateur de démarrage / arrêt du moteur (Fig. 5) en position START.

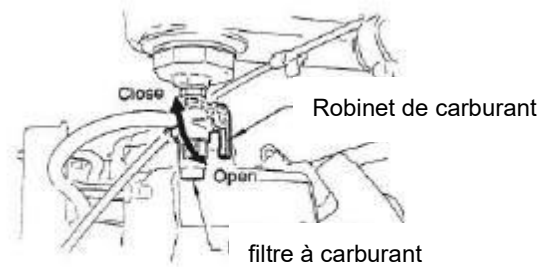

Fig 5

2. Régler l'interrupteur ON / OFF du moteur (Fig. 6) en position ON (démarrage).

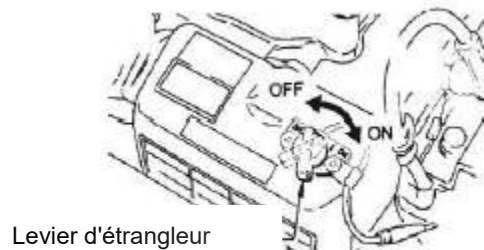

Fig 6

3. Fermer le levier du starter (Fig. 7) et déplacer le levier d'accélérateur jusqu'à la position d'OUVERTURE COMPLÈTE. Tourner le levier du démarreur à 90 degrés dans le sens des aiguilles d'une montre ferme l'étrangleur. Dans le temps froid, démarrer l'appareil avec un étranglement complètement fermé. Dans le temps chaud ou lorsque le moteur est chaud, l'appareil peut être démarré avec l'étrangleur à mi-chemin ou complètement ouvert.

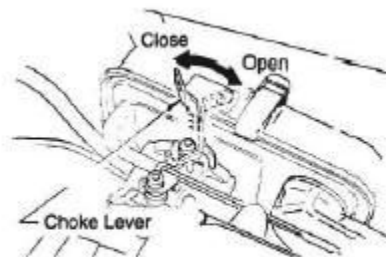

Fig 7

4. Ouvrir la poignée du démarreur de recul (Fig. 8) et tirer-la jusqu'à ce que vous ressentir une légère résistance. Ensuite, tirez brusquement et rapidement. Retourner la poignée du démarreur de recul au boîtier de démarrage avant de la relâcher.

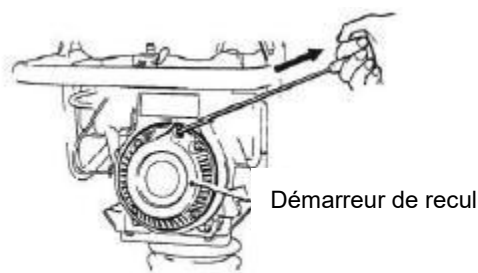
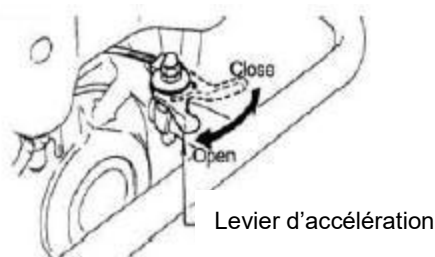

Fig 8

5. Si le moteur ne parvient pas à démarrer, déplacer le levier du démarreur (Fig. 7) jusqu'à la demi-position ouverte pour éviter les inondations.
6. Répéter les étapes 1 à 4.
7. Si le moteur ne démarre pas après des essais répétés, vérifier la bougie d'allumage pour l'excès de carburant.
Nettoyer et remplacer la bougie d'allumage au besoin.
8. Pour lancer l'action de compactage du compacteur, déplacez rapidement le levier d'accélérateur (Fig. 9) de IDLE (fermer) à la position FULL OPEN. NE PAS déplacer le levier de l'accélérateur lentement car cela peut endommager l'embrayage ou le ressort.

ANCIEN TYPE



NOUVEAU TYPE

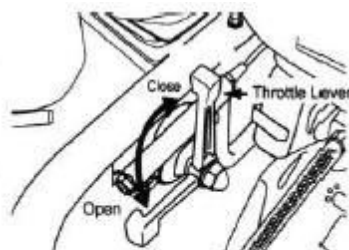

Fig 9



1. Assurez-vous que le levier d'accélérateur est déplacé vers la position FULL OPEN. Le fait de faire fonctionner le compacteur à une vitesse inférieure à pleine vitesse peut endommager les ressorts d'embrayage ou le pied.

2. Le Pilon Compacteur est conçu pour fonctionner à 4.000 tr / min. Au rpm optimal, le pied atteint le taux de 680 impacts par minute. L'augmentation de la vitesse d'accélération dépassant les rpm définis en usine n'augmente pas les impacts et peut endommager l'unité. Le compacteur est conçu pour avancer lors du compactage. Pour une avance plus rapide, tirer légèrement sur la poignée de sorte que l'arrière du pied entre en contact d'abord avec le sol.

4.5 ARRÊT DU MOTEUR

Arrêt Normal

1. Déplacer le levier d'accélérateur rapidement de la position **FULL OPEN** à **IDLE** (Fig 10) et faire fonctionner le moteur pendant trois minutes à faible vitesse. Une fois le moteur refroidi, mettre le commutateur de démarrage / arrêt du moteur sur la position "**STOP**" (Figure 6) jusqu'à ce que le moteur s'arrête complètement.

ANCIENTTYPE

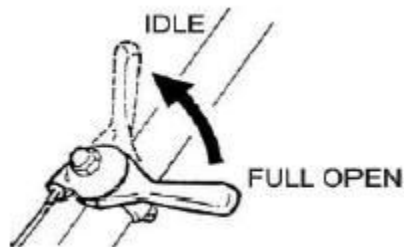

NOUVEAUTYPE

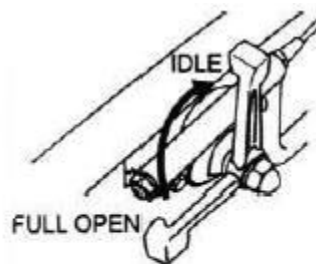

Fig 10

2. FermeR le robinet d'arrêt du carburant en déplaçant le levier du robinet de carburant en position **FERMÉE**. Voir la figure 5.

Arrêt d'Urgence

Déplacer rapidement le levier d'accélérateur à la position **IDLE** et mettez le commutateur **START / STOP** du moteur en position **STOP**.

V. MAINTENANCE

QUOTIDIEN

- Retirer complètement la saleté et l'huile du moteur et de la zone de contrôle. Nettoyer ou remplacer les éléments du filtre à air si nécessaire. Vérifier et resserrer toutes les attaches si nécessaires. Vérifier la boîte à ressort et le soufflet pour les fuites d'huile. Réparer ou remplacer au besoin.

HEBDOMADAIRE

- Retirer le capuchon du filtre à carburant et nettoyer l'intérieur du réservoir d'essence.
- Retirer ou nettoyer le filtre au bas du réservoir.
- Retirer et nettoyer la bougie d'allumage, puis ajustez l'éclateur vers 0,02 ~ 0,03 pouce (0,6 ~ 0,7 mm). Cet appareil possède un allumage électronique, qui ne nécessite aucun réglage.
- Nettoyer le couvercle du filtre à air.

200–300 HEURES

- Retirer l'élément du filtre primaire (Figure 11) en haut du carter de moteur (côté corps) et nettoyer-le avec de l'huile de nettoyage (kérosène).

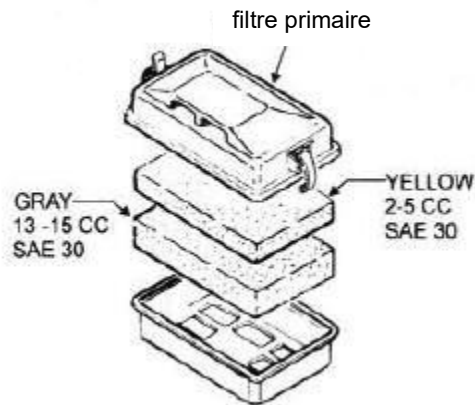

Figure11 Filtre PrimaireOptionel

- Lubrifier l'élément supérieur (jaune) avec 2 ~ 5 cc d'huile à moteur SAE-30.
- Lubrifier l'élément inférieur (gris) avec 13 ~ 15 cc d'huile à moteur SAE-30 et essorer complètement l'excès d'huile de l'élément avant l'installation.
- Le filtre à air (Figure 12) du côté du moteur sera difficilement contaminé, s'il en est, mais après avoir nettoyé l'élément avec du kérosène, le tremper dans de l'huile mélangée constituée de 3 parts d'essence et 1 part d'huile à moteur. Ensuite, serrer fermement l'élément primaire externe (éponge) et secouer bien l'élément secondaire interne avant de les installer.

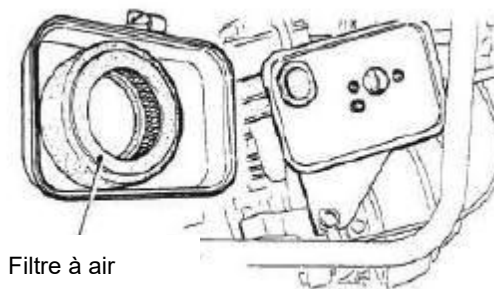

Figure12 Filtre à Air du Moteur

200–300 HEURES (Bain d’Huile)

- Vidanger le réservoir d'huile sur le boîtier du pied(Figure13).Recharger environ 1,7 pt. (800 cc) d'huile à moteur 10W-30. L'huile devrait être à mi-chemin dans le voyant en verre. L'interruption de l'huile doit être modifiée après les 50 premières heures.

Bouchon de remplissage d'huile
Voyant en verre
Bouchon de vidange d'huile

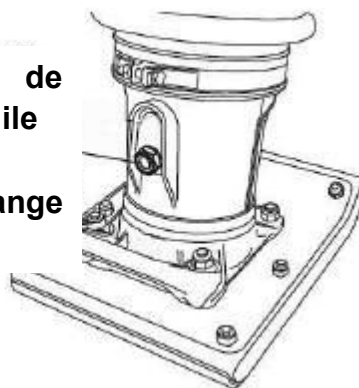

Figure13 Boîtier du Pied du Bouchon de Vidange

ANNUEL

- Vérifier régulièrement la ligne ducarburant et la ligne d'huile pour les dommages et assurer qu'il n'y a pas de fuites.
- Remplacer l'huile et les conduits de carburant tous les deux ans pour maintenir les lignes de performance et de flexibilité.

ENTREPOSAGE À LONG TERME

- Vidanger le carburant du réservoir d'essence, de la conduite d'essence et du carburateur.
- Enlever la bougie et versez quelques gouttes d'huile moteur dans le cylindre. Démarrer à la manivelle le moteur 3 à 4 fois afin que l'huile atteigne toutes les pièces internes.
- Nettoyer l'extérieur avec un chiffon imbibé d'huile propre.
- Entreposer l'appareil recouvert de feuilles plastiques dans un endroit exempt d'humidité et sans poussière hors de la lumière directe du soleil.

VI. DÉPANNAGE

6.1 DÉPANNAGE DU MOTEUR

SYMPTÔME	PROBLÈME POSSIBLE	SOLUTION
Difficile à démarrer		
Le carburant est disponible, mais la bougie ne s'allume pas. (Alimentation disponible sur un câble à haute tension).	La fiche d'allumage est-elle un pont?	Vérifiez le système d'allumage.
	Dépôt de carbone à l'allumage?	Nettoyer ou remplacer l'allumage.
	Court circuit en raison de défectueux isolateurs?	Remplacer les isolateurs.
	Echappement inadéquat?	Régler l'écart de la bougie à l'écart correct.
Le carburant est disponible, mais la bougie ne s'allume pas. (L'alimentation n'est pas disponible sur un câble à haute tension).	Court circuit à l'arrêt	Vérifier le circuit de coupure d'arrêt. Remplacer l'interrupteur d'arrêt s'il est défectueux.
	Bobine d'allumage défectueuse?	Remplacer la bobine d'allumage.
Le carburant est disponible et la bougie s'allume (compression normale).	Le silencieux est-il obstrué par des dépôts de carbone?	Nettoyer ou remplacer le silencieux.
	Le carburant utilisé est-il insuffisant (eau, poussière)?	Rincer le système de carburant et le remplacer par du carburant frais.
	Filtre à air bouché?	Nettoyer ou remplacer le filtre à air.
Le carburant est disponible et la flamme s'allume (compression basse).	Joint de culasse défectueux ?	Serrer les boulons de la culasse ou remplacer le joint de tête.
	Cylindre usé?	Remplacer le cylindre.
	La bougie est-elle lâche?	Serrer la bougie
L'opération non satisfaisante		
Pas assez d'alimentation disponible (compression normale, pas de contrefaçon).	Filtre à air bouché?	Nettoyer ou remplacer le filtre à air.
	Air dans la ligne de carburant?	Purger (enlever l'air) de la conduite de carburant.
	Le niveau de carburant dans la chambre de flotteur du carburateur est-il incorrect?	Régler le flotteur du carburateur.
	Des dépôts de carbone dans le cylindre?	Nettoyer ou remplacer le cylindre.
Pas assez d'alimentation disponible (compression normale, erreur).	Bobine d'allumage défectueuse?	Rincer le système de carburant et le remplacer par du carburant frais.
	La prise d'allumage est-elle souvent courte?	Nettoyer ou remplacer le carter du moteur.
	Le carburant utilisé est-il insuffisant (eau, poussière)?	Nettoyer ou remplacer le silencieux.
Surchauffe du moteur.	Chambre de combustion?	Nettoyer ou remplacer le carter du moteur.
	Échappement ou silencieux bouché de carbone.	Nettoyer ou remplacer le silencieux.
	La valeur de la chaleur de la bougie d'allumage n'est pas conforme.	Remplacer la bougie d'allumage avec une bougie d'allumage de type correct.

SYMPTÔME	PROBLÈME POSSIBLE	SOLUTION
La vitesse de rotation fluctue.	Le réglage du gouverneur est-il inapproprié?	Réglerle régulateur pour corriger le levier.
	Le gouverneur est-il défectueux?	Nettoyer ou remplacer l'allumage.
	Le flux de carburant est-il erratique?	Vérifier la ligne de carburant.
	Air rentré par la canalisation d'aspiration ?	Vérifier la ligne d'aspiration.
Le démarreur de recul ne fonctionne pas correctement.	La poussière dans la partie tournante?	Nettoyer l'assemblagedu démarrage de recul
	Échec de ressort en spirale?	Remplacer le ressort en spirale.

6.2 DÉPANNAGE DU COMPACTEUR

Le moteur tourne mais l'amplitude n'est pas uniforme ou ne frappe pas.	La vitesse de fonctionnement du levier d'accélérateur n'est pas réglée de manière incorrecte?	Régler le levier d'accélérateur pour un positionner correctement.
	L'huile en excès?	Vidange l'excès d'huile. Apporter au niveau correct.
	Des glissades d'embrayage?	Remplacer ou ajuster l'embrayage.
	Échec du RESSORT?	Remplacer le ressort en spirale.
	La vitesse du moteur est-elle incorrecte?	Régler la vitesse du moteur pour corriger le réglage RPM opérationnel.

VII. LISTE DE PIÈCES DE RECHANGE

7.1 ASSEMBLAGE DU GUIDE DE CYLINDRE ET DU PIED

ASSEMBLAGE DU GUIDE DE CYLINDRE ET DU PIED (A)

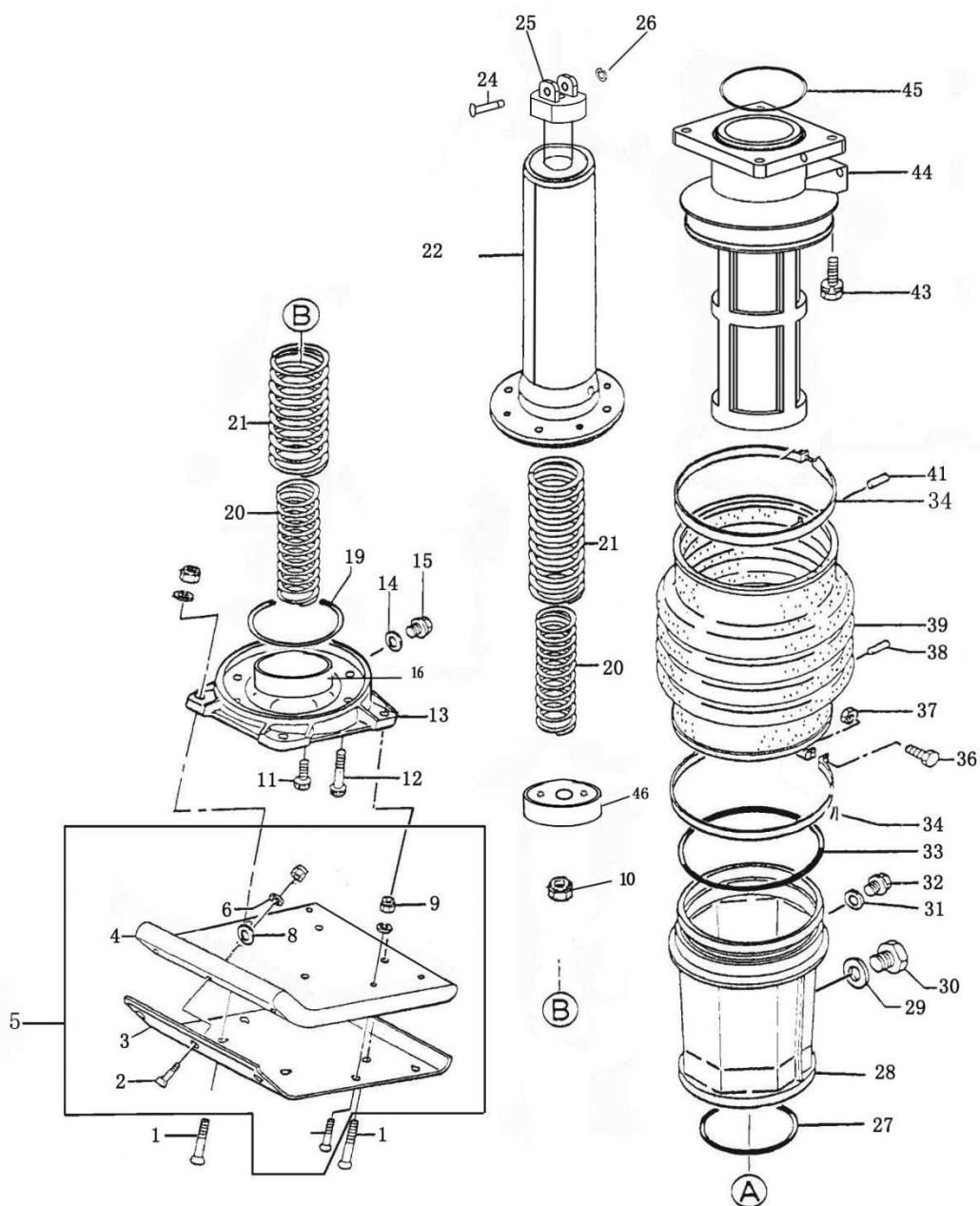

NO. PARTIE	DESCRIPTION	QTé
A01	Boulon à tête brisée 12*70H	4
A02	Boulon à tête brisée12*55H	7
A03	Tôle en feuille	1
A04	Pied	1
A05	Assemblage du pied	1
A06	Washerφ12	11
A08	Rondelleφ12	7
A09	Écrou de nylonM12	11
A10	ÉcrouM18	1
A11	Boulon à tête creuse10*20T	4
A12	Boulon à tête creuse 10*35T	4
A13	Plaque de pied	1
A14	Emballage1/4(CU)	1
A15	Bouchon M12*1.25	1
A19	Joint toriqueG-90	1
A20	Ressort intérieur	2
A21	Ressort extérieur	2
A22	Cylindre à ressort	1
A24	Goupilleφ16	1
A25	Kit à tige de piston	1
A26	Bague de retenueφ15	1
A27	Joint toriqueG-90	2
A28	Manche de protection (Aluminum)	1
A29	Emballage en cuivre17*25.5*1	1
A30	Indicateur de niveau, Type de bouchon	1
A31	Emballage1/4(CU)	1
A32	BouchonM12*1.25	1
A33	Joint torique160*4	1
A34	Pincés à soufflet	2
A36	Boulon à tête creuseM6*50	2
A37	ÉcrouM6	2
A38	Goupille de pistonφ6×8	1
A39	Soufflet	1
A41	Goupille	1
A43	SocketHeadBolt10*35T	4
A44	GuideCylinder	1
A45	Joint toriqueφ110×4	1
A46	Embout de piston	1

7.2 ASSEMBLAGE DU CARTER ET DU MOTEUR

ASSEMBLAGE DU CARTER ET DU MOTEUR (B)

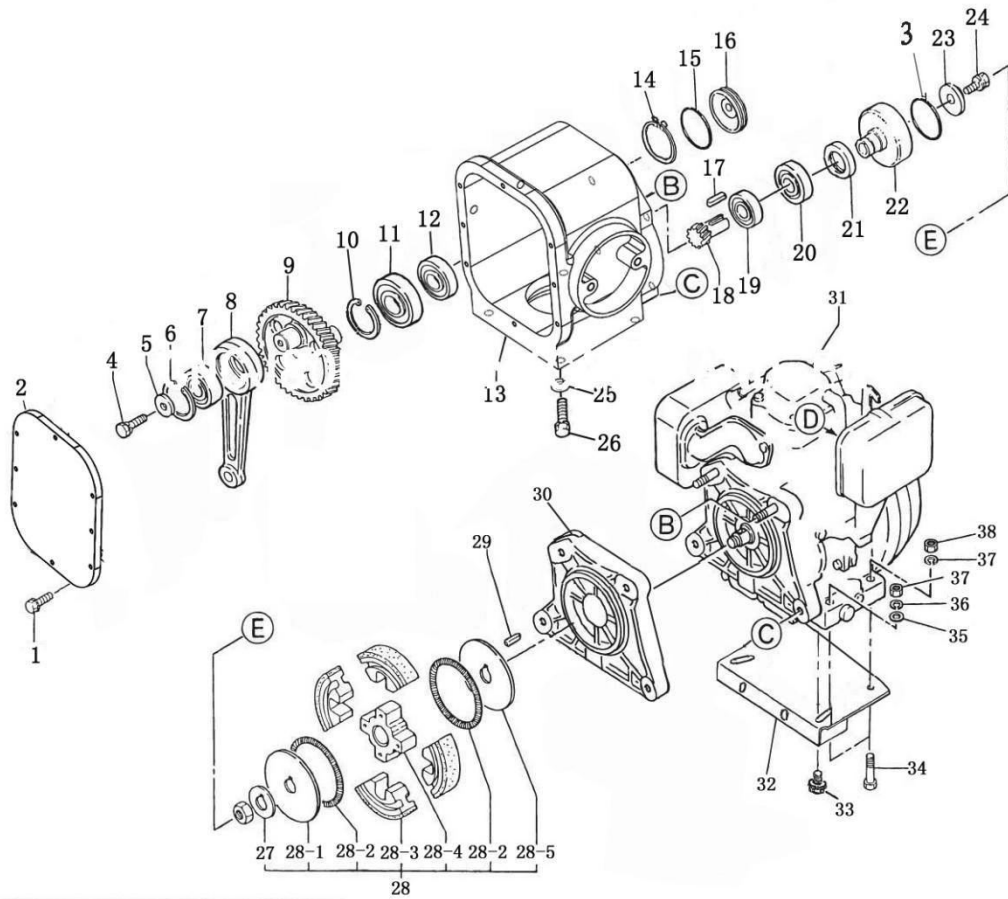

NO. PARTIE	DESCRIPTION	QTé
B01	Boulon6*18H	9
B02	Capot du châssis	1
B03	Joint torique22.4*2.65	1
B04	Boulon Hexagonal8*20	1
B05	RondelleM8	1
B06	Circlips intérieurφ50	1
B07	Palier 6204	1
B08	Bielle	1
B09	Engrenage	1
B10	Circlips intérieurφ62	1
B11	Palier6207	1
B12	Palier6305-2Z	1
B13	Cartet	1
B14	Circlipextérieurφ20	1
B15	Joint torique40*2.4	1
B16	Couvercle de palier	1
B17	Clé5*20	1
B18	Pignon	1
B19	Palier6204	1
B20	Palier6007	1
B21	Joint d'huile40*68*8	1
B22	Tambour d'embrayage	1
B23	Rondelle ∅ 8*7	1
B24	BoulonM8*25T	1
B25	Rondelleφ10	4
B26	Boulon à tête creuse10*35	4
B27	Rondelle de serrure	1
B28	Assemblage d'embrayage	1
B29	Clavette disque4*13	1
B30	Plaque de connexion, moteur	1
B31	Moteur	1
B32	Plaque inférieure, moteur	1
B33	BoulonM10*50	2
B34	BoulonM8*40	4
B35	RondelleM8	4
B36	Rondelle8.5*22*3	4
B37	Écrou de nylonM8	4

7.3 ASSEMBLAGE DU CARTER ET DE LA POIGNÉE

ASSEMBLAGE DU CARTER ET DE LA POIGNÉE (C)

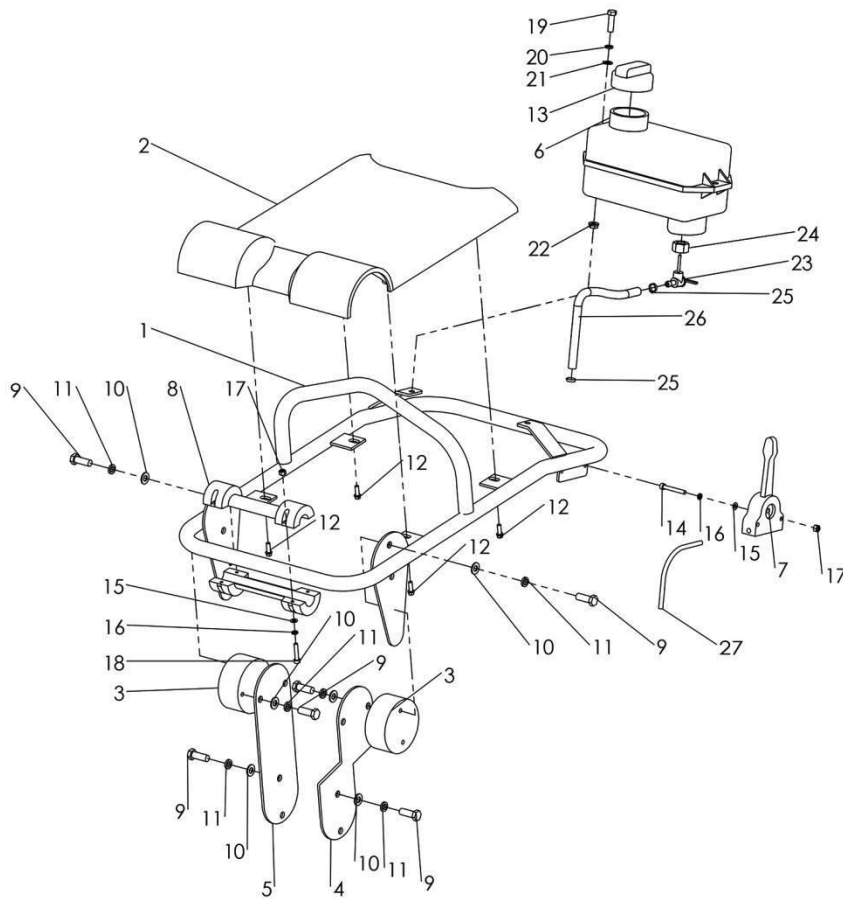

NO. PARTIE	DESCRIPTION	QTé
C01	Poignée	1
C02	Couverture	1
C03	Amortisseur	2
C04	Spport d'amortisseur(droite)	1
C05	Spport d'amortisseur(gauche)	1
C06	Réservoir d'essence	1
C07	Levier d'accélérateur	1
C08	Poignée du rouleau	2
C09	BoulonM10*30	6
C10	RondelleΦ10	6
C11	Rondelle élastique Φ10	6
C12	Boulon M6*18	4
C13	Bouchon du réservoir d'essence	1
C14	Boulon à tête creuse M6*50	1
C15	RondelleΦ6	2
C16	Rondelle élastiqueΦ6	2
C17	ÉcrouM6	2
C18	Boulon à tête creuse M6*30	1
C19	Boulon M8*30	1
C20	Rondelle élastique Φ8	1
C21	RondelleΦ8	1
C22	ÉcrouM8	1
C23	Assemblage du robinet de carburant	1
C24	ÉcrouM16	1
C25	Collie de serrage	2
C26	Tuyau de carburant	1
C27	Câble du papillon	1

