

# HEAVY DUTY PLATE COMPACTOR



- Please read and understand the product manual completely before assembly
- Check against the parts list to make sure all parts are received
- Wear proper safety goggles or other protective gears while in assembly
- Do not return the product to dealer. They are not equipped to handle your requests.

Missing parts or have questions on assembly?  
Please call: 1-877-761-2819 or email: [cs@tmgindustrial.com](mailto:cs@tmgindustrial.com)

# CONTENT

---

I . INTRODUCTION.....	- 2 -
II . APPLICATIONS .....	- 2 -
III. STRUCTURE.....	- 3 -
IV. FUNCTIONS AND CONTROLS.....	- 3 -
V . FOR SAFETY OPERATION.....	- 3 -
VI. HAZARDS AND RISKS .....	- 5 -
VII. OPERATION.....	- 7 -
7.1 PRIOR TO OPERATION.....	- 7 -
7.2 CAUTION.....	- 8 -
7.3 STARTING.....	- 9 -
7.4 OPERATION.....	- 10 -
7.5 TRANSPORTATION.....	- 10 -
7.6 SHUTDOWN.....	- 11 -
7.7 SERVICE&STORAGE.....	- 11 -
VIII. CARE & PREVENTIVE MAINTENANCE.....	- 13 -
IX. SERVICE .....	- 13 -
X. TROUBLESHOOTING.....	- 13 -
XI. REPLACEMENT PARTS LIST.....	- 14 -
10.1 MAJOR COMPONENTS.....	- 14 -
10.2 VIBRATOR ASSEMBLY.....	- 16 -

 **WARNING**

To reduce the risk of injury , all operators and maintenance personnel must read and understand these instructions before operating , changing accessories or performing maintenance on equipment we produced . All possible situations cannot be covered in these instructions. Care must be exercised by everyone using, maintaining or work near this equipment.

# I . INTRODUCTION

Thank you for your selection of our equipment.

We have taken care in the design, manufacture and testing of this product. Should service or spare parts be required, prompt and efficient service is available from our branches.

General Safety instructions for the Operation of Power Equipment. Our factory's goal is to produce power equipment that helps the operator work safely and efficiently. The most important safety device for this or any tool is the operator. Care and good judgment are the best protection against injury. All possible hazards cannot be covered here, but we have tried to highlight some of the important items, individuals should look for and obey Caution, Warning and Danger signs placed on equipment, and displayed in the workplace. Operators should read and follow safety instructions packed with each product.

Learn how each machine works. Even if you have previously used similar machines, carefully check out each machine before you use it .Get the "feel" of it and know its capabilities, limitations, potential hazards, how it operates, and how it stops. We has no duty if person don't operate as instruction said.

# II . APPLICATIONS

Plate compactor is the machine that compacts the ground and it intends to make the surface smooth, by transmitting vibration through vibrating plate, which power generated from single motor in vibrator case This machine is suitable for making the ground surface smooth, such as leveling the soil and beaching, finishing the asphalt paving. Applications as followings:

Trench compaction  
Road maintenance  
Brick paving

Earth works  
Landscaping  
Driveway toppings

## Warning for incorrect application and abuse

This machine is hard to move forward on a soil with much water (especially clay soil).It is not suitable for such application. This machine is difficult to level a ground include big stones due to insufficient compacting force. Plate compactor is mainly applied for compacting surface smooth and it is nor effective for jobs that requires heavy compaction. In case of compacting ground deeply into lower layer, it is recommended to use. Tamping Rammer, Vibrato Compactor and Vibration Roller which compacting force is rather effective.Please use this compactor for compacting surface on soil, sediment, sand , beaching and asphalt. It is not recommended for use this machine for the other applications.

## III. STRUCTURE

The upper part is made up of Power Source, Handle ,Belt Cover and Guard Hook which are fixed by Engine base. The Engine base is fixed on Vibrating Plate by Shock Absorbing Rubber.The lower part is made up of Vibrating Plate and Vibrator unit that has an Eccentric rotary shaft built in. The power source is transmitted from the centrifugal clutch on engine output shaft to the eccentric rotary shaft via V-belt.

### Power Transfer

Air-cooled single cylinder engine is amounted as power source and Centrifugal Clutch is fixed on engine output shaft. Petrol Engine(2 cycle, 4 cycle) and Diesel Gasoline Engine can be mounted as option. Centrifugal Clutch engages by running up the engine and engine is reduced o suitable number for compacting. The rotation of engine is transmitted from V-pulley integrated with Clutch drum to Vibrator pulley through V-belt. Vibrator Pulley rotates Eccentric rotor shaft that is contained in Vibrator case. The generated vibration created from eccentric rotor is transmitted to Compaction with the weight of the machine makes the compaction of the ground possible.

## IV. FUNCTIONS AND CONTROLS

### Motor:

The motor is controlled by an ON/OFF switch or push button which is mounted on the motor below the fuel tank.

The motor speed is controlled by a remote throttle lever which is mounted on the machine handle.

Honda and Kama motors are fitted with an oil alert device which will stop the motor or prevent starting when the crankcase oil level falls below a safe level

### Drive belt:

Tension of the drive belt is adjustable. Loosen the four nuts on the bolts which secure the motor to the base plate, Adjust the set screws which bear against the motor crankcase to achieve the required belt tension .Ensure that the four nuts and the set screw lock nuts are tightened after adjustment.

## V. FOR SAFETY OPERATION

 This safety alert symbol identifies important safety messages throughout this manual and on the machine. When you see this symbol, carefully read the message that follows. Your safety is at stake!

### Foreword:

It is important to read this manual carefully so that you will fully understand the operational characteristics and performance of the plate compactor, Proper maintenance procedures will insure long life and top performance of the unit.

### Safety:

This section outlines basic safety procedures that apply to the operation, maintenance and adjustment of the plate compactor. This unit is designed as a powerful, productive machine that should be operated with respect and caution.

Misuse or carelessness can result in serious injury or damage, or both. Safety precautions must be observed at all times.

### Operator Qualifications:

Before operating this equipment, an individual should read this manual. Whenever possible, he should be shown how to operate the unit by an experienced operator. Inexperience is hazardous in operating any machine or attachment. Trial and error is not the way to become familiar with a piece of equipment. This is expensive, cuts equipment life and can create machine should not be left unattended when operating.

### General Safety:

#### CAUTION

Protection required. Wear hard hat, shatterproof glasses, steel toed boots and other protective devices required by job conditions. Avoid jewelry or loose clothing. These may catch on controls or in moving parts and cause serious injury.

### Starting Safety:

#### CAUTION

Poisonous fumes. Start and operate only in well ventilated area. Breathing exhaust gases can result in sickness or death.

### Servicing Safety:

#### CAUTION

Flammable liquid. Stop engine and do not smoke or allow work in immediate area when refueling. Fire or explosion could result from flames or sparks.

Moving parts. Shutdown engine before performing service or maintenance. Contact with moving parts can cause serious injury.

High temperature. Allow machine and engine to cool before performing service or maintenance. Contact with hot components can cause serious burns.

Engine

See engine operations manual

### SHUTDOWN

#### EMERGENCY SHUTDOWN

Move throttle lever to "OFF" position and also turn stop switch to "OFF".

#### NORMAL SHUTDOWN

Move throttle lever quickly from "ON" to "OFF" and run engine for 3 to 5 minutes at low speed. After engine cools, turn stop switch to "OFF" position, Close fuel shutoff valve.

# VI. HAZARDS AND RISKS

NEVER allow any person to operate the machine without adequate instruction .

ENSURE all operators read, understand and follow the operating instructions  
SERIOUS INJURY could result from improper or careless use of this machine

Plate compactors are heavy units and should be positioned by two people of appropriate strength. Using the lifting handles provided on the machine, along with correct lifting techniques.



## MECHANICAL HAZARDS

DO NOT operate the machine unless all protective guards are in place.

KEEP hands and feet clear of rotating and moving parts as they will cause injury if contacted.

ENSURE that the motor operation switch is in the OFF position and the spark plug ignition lead is disconnected before removing the guards or making adjustments.

ENSURE both the machine and the operator are stable by setting up on level terrain and the machine will not tip over, slide or fall while in operation or unattended.

DO NOT leave the machine in operation while it is unattended.

ENSURE that the walls of a trench are stable and will not collapse due to the action of the vibration ,prior to commencing compaction.

ENSURE that the area to be compacted does not contain any "live" electrical cables, gas, water or communication services which may be damaged by the action of the vibration.

EXERCISE CARE when operating unit. Exposure to vibration or repetitive work actions may be harmful to hands and arms.

NEVER stand on the unit while it is operating.

DO NOT increase the governed no-load motor speed above 3.500 r/min. Any increase may result in personal injury and damage to the machine.

BE CAREFUL not to contact with muffler when the engine is hot, since it can cause severe burns.

ENSURE that repairs to the motor and machine are carried out by specialists.



## FIRE & EXPLOSION HAZARDS

PETROL is extremely flammable and explosive under certain conditions.

ENSURE that petrol is only stored in an approved storage container.

DO NOT refuel the motor while it is in operation or hot.

DO NOT refuel the motor in the vicinity of sparks, a naked flame or a person smoking.

DO NOT over fill the fuel tank and avoid spilling petrol when refueling. Spilled petrol or petrol vapor may ignite. If spillage occurs, ensure that the area is dry before starting the motor.

ENSURE that the fuel tank cap is securely fitted after refueling.

 **CHEMICAL HAZARDS**

DO NOT operate or refuel a petrol or diesel motor in a confined area without adequate ventilation.

CARBON MONOXIDE exhaust gases from internal combustion motor driven units can cause death in confined spaces.

 **NOISE HAZARDS**

EXCESSIVE NOISE can lead to temporary or permanent loss of hearing.

WEAR an approved hearing protection device to limit noise exposure. As required by Occupational Health and Safety regulations.

**PROTECTIVE CLOTHING**

ALWAYS wear approved hearing protection when working in a confined work space. Protective goggles and a dust mask should be worn when working in a dusty environment. Protective clothing and footwear may also be desirable when working with hot mix bitumen.

 **ADDITIONAL HAZARDS**

Slip/Trip/Fall is a major cause of serious injury or death. Beware of uneven or slippery work surfaces.

Exercise care when working in the vicinity of unprotected holes or excavations.

# VII. OPERATION

## GENERAL OPERATION

The machine is best suited to the compaction of bituminous and granular materials e.g. granular soils, gravels and sands or mixtures of both. Cohesive soils such as silt and clay are best compacted using the impact force produced by a vibrating rammer.

Where possible the site should be graded and leveled before commencing compaction.

Correct moisture content in soil is vital to proper compaction. Water acts as a lubricant to help slide soil particles together. Too little moisture means inadequate compaction; too much moisture leaves water-filled voids that weaken the soil's load bearing ability.

Use unleaded grade petrol and ensure that the fuel is free from contamination.

The vibratory motion provides a self propelling action. Position the handle at the opposite end of the machine to the vibrator.

Start the motor using the recoil starter. ( If the motor is fitted with an on/off switch this must first be turned to ON before starting. )

For more information of starting and correct operating procedures of the motor, refer to the motor operation manual supplied with the unit.

Increase the motor speed to the maximum setting using the hand throttle lever, before commencing compacting.

The machine should be controlled by grasping the handle with both hands and applying restraint to control the forward motion. Forward or backward motion has problem, adjust the red handle or nuts (item 21, 22 in components list) Steer the machine by moving the handle sideways to the right or left.

ALWAYS maintain good footing so that you do not slip and lose control when starting or operating the machine.

## 7.1 PRIOR TO OPERATION

- 1-1. Make sure that all dirt, nut, etc., are thoroughly removed from the unit prior to operation. Special effort should be given to the button face of the vibrating plate and those areas adjacent to the cooling air inlet of engine, carburetor, and air cleaner.
- 1-2. Check all bolts and screws for tightness and make sure all bolts and screws are securely tightened. Loose bolts and screws may cause damage to the unit.
- 1-3. Check the V-belt for tightness. The normal slack should be approximately 10-15 mm (1/2") when the belts are forcibly depressed in the middle position between the two sheaves.



If there is excess belt play. There could be a decrease in the impact force or erratic vibration, causing machine damage.

1-4. Check the engine oil level and if the engine oil level is low, it should be refilled. Use the proper motor oil as suggested in the table below. (Fig-1)

1-5. Remove the oil plug in the vibrator assembly and check the oil level. Make sure the compactor is level when checking. The oil level should be up to the oil plug. Every month or every 200 hours of operation, replace the oil.

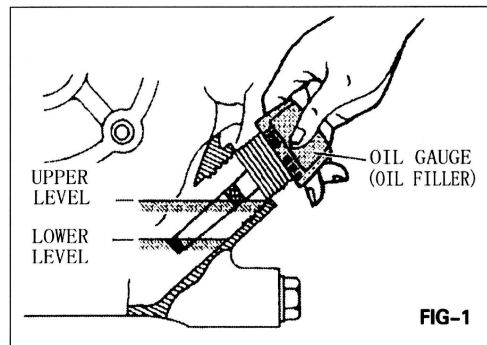

Season Temperature	Grad of Motor oil (higher than MS class)
Spring Summer or Autumn +120° F to +40° F	SAE 30
Winter +40° F to +15° F	SAE 20
Below +15° F	SAE 10W-30

**⚠ IMPORTION**

Use the motor oil SAE

When changing the oil, the old oil can be drained by tipping the unit. The oil will drain easily while it is hot.

1-6. A regular grade gasoline should be used in the engine. When filling the fuel tank, make sure the fuel filter is used.

## 7.2 CAUTION

2-1. Be careful with the operating place and ventilation. Avoid operating the machine in a closed room, tunnel, or other badly ventilated places, since its exhaust contains deadly poisonous carbon monoxide. If the machine is employed unavoidable operated in such a place, discharge the exhaust out the room by a suitable means.

2-2. Be careful with the hot members. Mufflers and other hot members are dangerous. Do not touch them with unprepared hand.

2-3. Observe with the following cautions when transporting. Clamp fuel tank cap securely, and turn the fuel have OFF at the source during Drain gasoline from fuel tank before transporting over a long distance or on rough roads.

2-4. Stop engine without fail before replenishing fuel tank. Never replenish gasoline while the engine is running or remains hot otherwise spilled or evaporated fuel is liable to catch fire from engine sparks or muffler heat. Wipe off spilled fuel, if any, before starting engine. Be careful not to spill fuel.

2-5. Keep inflammable way from the vicinity of the exhaust port. Be careful with gasoline match, straw and other inflammable, since the exhaust port is subjected to a high temperature.

## 7.3 STARTING

### Gasoline Engine

3-1. Turn the STOP SWITCH clock-wise to the position "1"(ON) (Fig-3)

3-2. Open the fuel cock. (Fig-4)

3-3. Set the speed control lever 1/3 to 1/2 of the way towards the high speed position. (Fig-5)

3-4. Close the choke lever.

If the engine is warm or the ambient temperature is high, open the choke lever half-way, or keep it fully open.

If the engine is cold or the ambient temperature is low, close

the choke lever fully. (Fig-6)

3-5. Pull the starter handle slowly until resistance is felt. This is the "compression" point. Return the handle to its original position and pull swiftly.

Do not pull out the rope all the way.

After starter the engine, allow the starter handle to return to

its original position while still holding the handle.(Fig-7)

### Diesel Engine

3-6. Turn the throttle lever to START position (open by about 30 degrees) (Fig-5-D)

3-7. Operate Starter In case of recoil starter

By pulling the starter knob slowly, you will reach such point where resistance become strong (compression point). By pulling it further, you will find a point where resistance is reduced. Return the knob, but slowly return it original. (Fig-7-D)

### ⚠ CAUTION

Do not pull the rope all the way and do not take you hand off the pulled knob but slowly return it original position. 3-8. After starting up the engine, be sure to perform a warm up the engine, be sure to perform a warm up run for 2 to 3 minutes. This should be performed without fail, particularly during winter season.

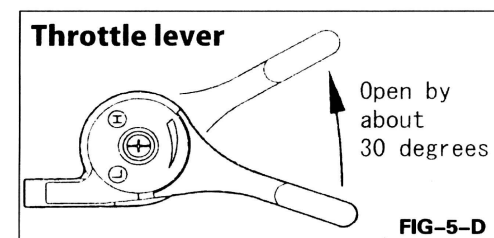
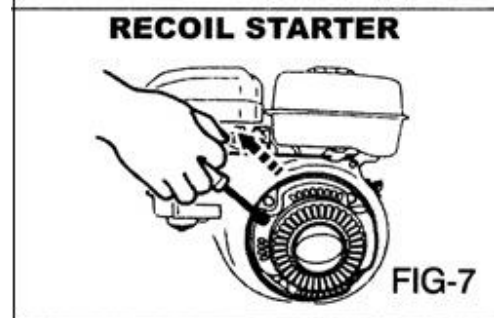
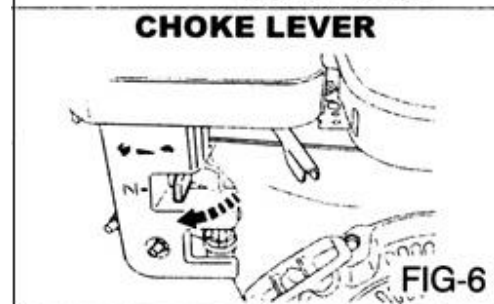
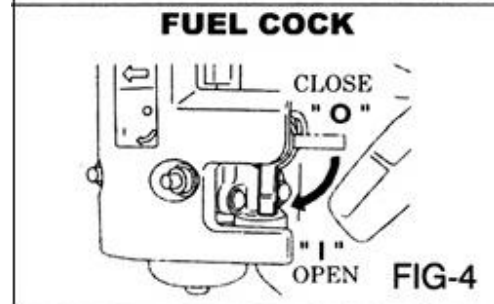
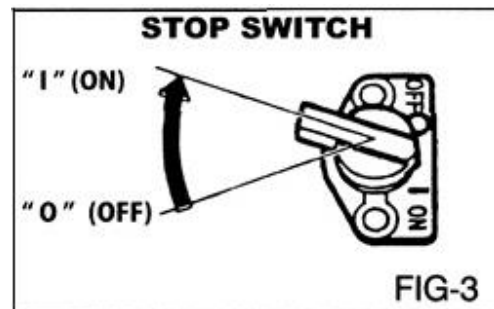

## 7.4 OPERATION

4-1. As the engine warms up, gradually move the choke lever to the **OPEN** position. (Fig-8)

4-2. Move the speed control lever from the **LOW** to the **HIGH** position. When the engine speed reaches approximately 2,300-2,600 PRM, the centrifugal clutch engages. If the engine speed increased very slowly, it is possible that the clutch can slip. Do not operate the speed control lever slowly. (Fig-9,10)

### OIL ALERT SYSTEM (Optional)

The Oil Alert system is designed to prevent engine damage caused by an insufficient amount of oil in the crankcase. Before the oil level in the crankcase can fall below a safe limit, the Oil Alert System will automatically stop the engine (the engine switch will remain in the ON position).

### NOTICE

If the engine stops and will not restart, check the engine oil level.

4-3. When compacting asphalt, it is advisable to paint the bottom face of the vibrating plate with diesel fuel. This will assist in preventing the plate from sticking to the asphalt.

4-4. When shutting off the vibrator, turn the speed control lever from the **HIGH** to **LOW** position. Do not move the speed control lever slowly.

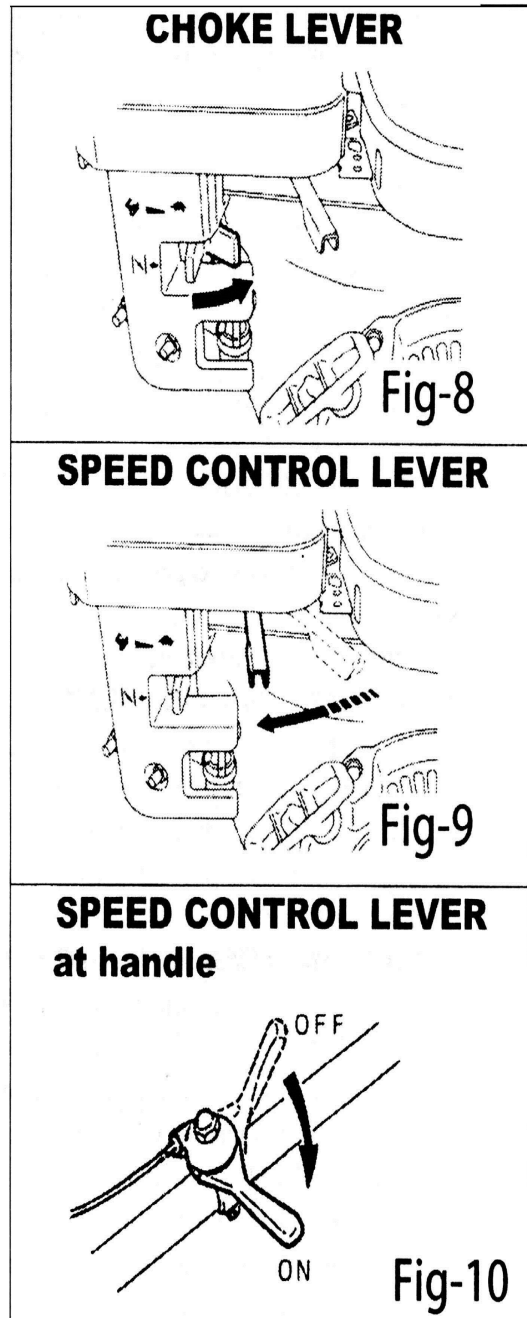

## 7.5 TRANSPORTATION

5-1. Be sure to stop the engine while transporting.

5-2. Screw up the fuel tank cap securely and close the fuel valve to avoid fuel leaking.

5-3. In transportation by car, fix machine securely not to move nor to fall down. In case of driving for long distance or at off-road, take out fuel from tank.

## 7.6 SHUTDOWN

To stop the engine in an emergency, turn the stop switch to the OFF position.

Under normal conditions, use the following procedure:

6-1. Set the speed control lever at the low speed position and allow the engine to run at low speed for 2 or 3 minutes before stopping.( Fig-11)

6-2.Turn the stop switch to the OFF position.(Fig-12)

6-3.Close the fuel cock. (Fig-13)

## 7.7 SERVICE&STORAGE

### ⚠ CAUTION

Flammable liquid: Stop engine and do not smoke or allow work in immediate area when refueling. Fire or explosion could result from flames or sparks.

Moving parts: Shutdown engine before performing service or maintenance. Contact with moving parts can cause serious injury.

High temperature: Allow machine and engine to cool before performing service or maintenance. Contact with hot components can cause serious burn.

### 7-1. Daily Service

- A. Remove mud, dirt, etc, from the unit.
- B. Clean bottom face of the vibrating plate.
- C. Check the air cleaner element and clean if necessary.
- D. Check all nuts, bolts, and screws for tightness and re-tighten as necessary.

### 7-2. Weekly Service

#### A. AIR CLEANER SERVICE (Fig-14)

Dirty air cleaner element will cause starting difficulty, power loss, engine malfunctions, and shorten engine life extremely.

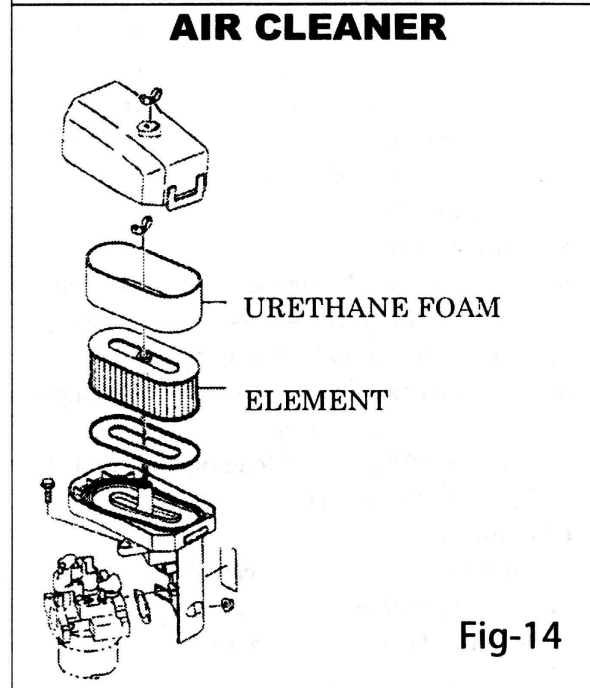
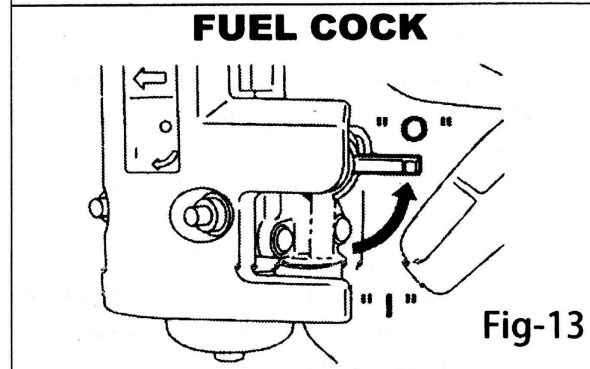
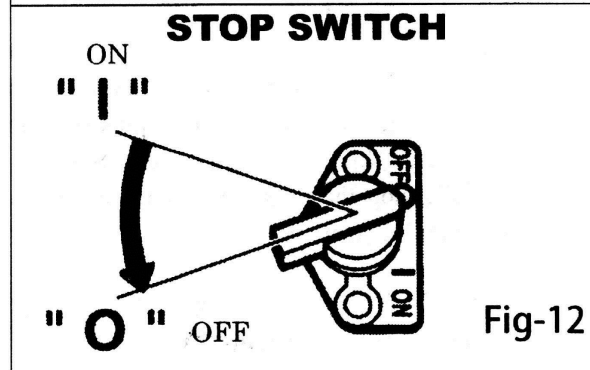
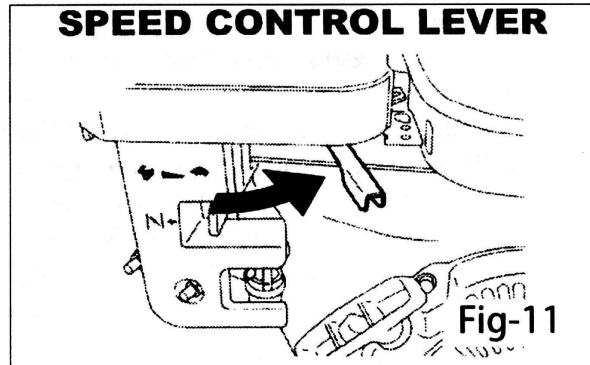

Keep the air cleaner element clean.

#### URETHANE FOAM ELEMENT

Remove the element and wash it in kerosene or diesel fuel. Then saturate it in a mixture of 3 parts kerosene or diesel fuel and 1 part engine oil. Squeeze the element to remove the mixture and install it in the air cleaner.

#### URETHANE FOAM DUAL STRUCTURE

1. Clean the urethane foam in the same way as described above.
  2. Wash the element in kerosene or diesel fuel. Saturate it in a mixture of 3 parts kerosene or diesel fuel and 1 part engine oil. Shake off excessive oil.
- B. Remove spark plug, clean and adjust the spark plug gap to 0.6-0.7mm(0.02-0.03 in.).

(Fig-15)

C. Drain the motor oil of the engine and replace with new specified oil. (Fig-16)

**⚠ NOTE:** When the engine is new, the first oil change must be made after 20 hours of operation and replenish the oil tank before operating.

#### 7-3. Monthly Service

Change the oil in the vibrator assembly.

#### 7-4. Storage

When storing the compactor for long periods after operation.

- A. Thoroughly drain the fuel from the fuel tank fuel pipe and carburetor.
- B. Pour a few drops of motor oil into the cylinder by removing the spark plug. Rotate the engine several times by hand so that the cylinder interior is covered with oil.
- C. Clean the outer surface of the machine with an oil moistened cloth. Cover the unit and store in a humidity-free area.

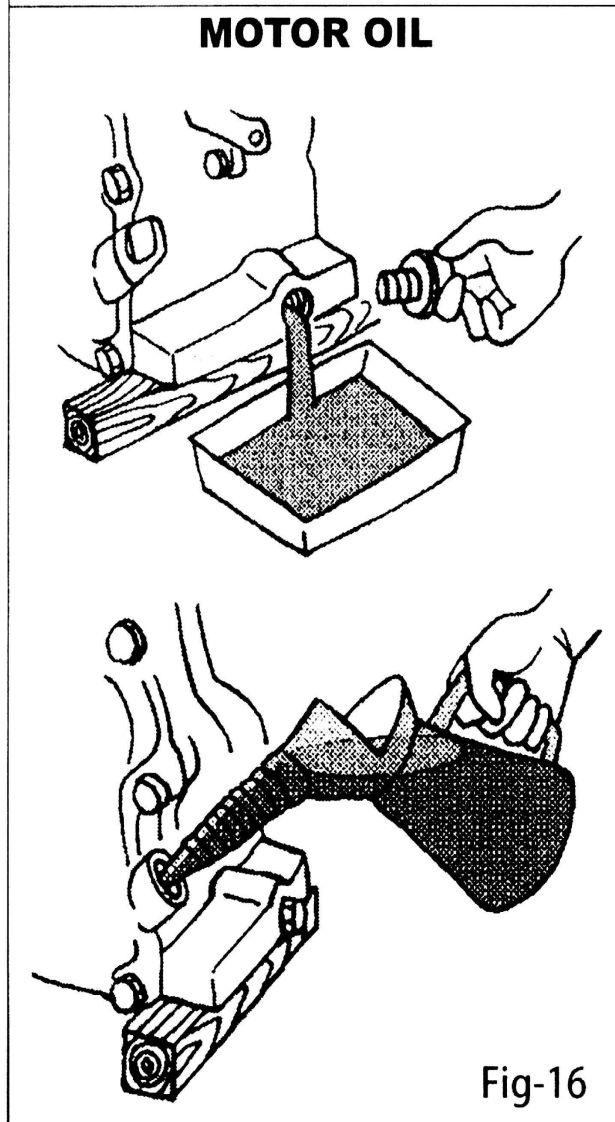
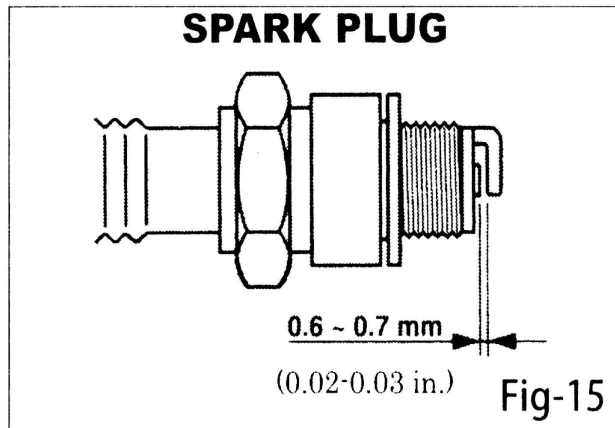

## VIII. CARE & PREVENTIVE MAINTENANCE

Check the oil level in the motor crankcase daily. Check the vibrator oil level weekly. Inspect the rubber anti vibration mounts for wear or deterioration. Clean the underside of the plate regularly to prevent a build up of material.

## IX. SERVICE

Change the oil in the motor crankcase regularly to minimize wear. Inspect, clean and / or replace the motor air cleaner regularly, particularly when operating in a dusty environment. Inspect, clean and / or replace the spark plug regularly. Check all fasteners for tightness as the machine is subject to vibration. Check V belt tension, wear and that it is running true. Adjust or replace as required.

Vibrator oil check

1. Place the plate compactor horizontally on a flat surface. Make sure the compactor is level when checking the oil in the vibrator assembly.
2. Check vibrator oil level by removing the plug (vibrator oil gauge) as shown in Fig-17. The oil level should be up to the oil plug. If oil is required, replace using SAE motor oil, as suggested in the table Fig-1.
3. When changing the vibrator oil, remove the drain plug (Fig-17), and simply tip the compactor to drain the oil. Note that the oil will drain more easily while it is hot.

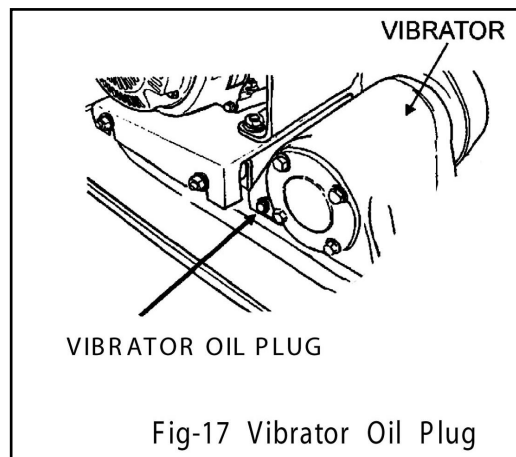

## X. TROUBLESHOOTING

SYMPTOM	POSSIBLE CAUSES AND CORRECTION
Motor will not start	-Check the ON/OFF switch to ensure that it is switched 'ON'. -Check the fuel supply. -If a Honda or Kama motor is fitted check the crankcase oil level as and oil sensor device is fitted to these motors which prevents starting and stops the motor when the oil level is low. -Ensure the carburetor jet and bowl to ensure they are than.
Motor stops	-Check the fuel supply.
Petrol Motor lacks power.	-Check the condition of the air filter
Insufficient vibration	-Check for a slipping or a missing see belt.
Machine is not moving freely	-Check the underside of the plate for a build up of material.

### BEARINGS

The following bearings are sealed:  
Centrifugal Clutch - grease lubricated  
Vibrator - oil bath lubricated

### FINISH

The machine is finished in gold equipment enamel, the handle in black backed enamel. Exposed metal surface is zinc electroplated for corrosion protection.

# XI. REPLACEMENT PARTS LIST

## 10.1 MAJOR COMPONENTS

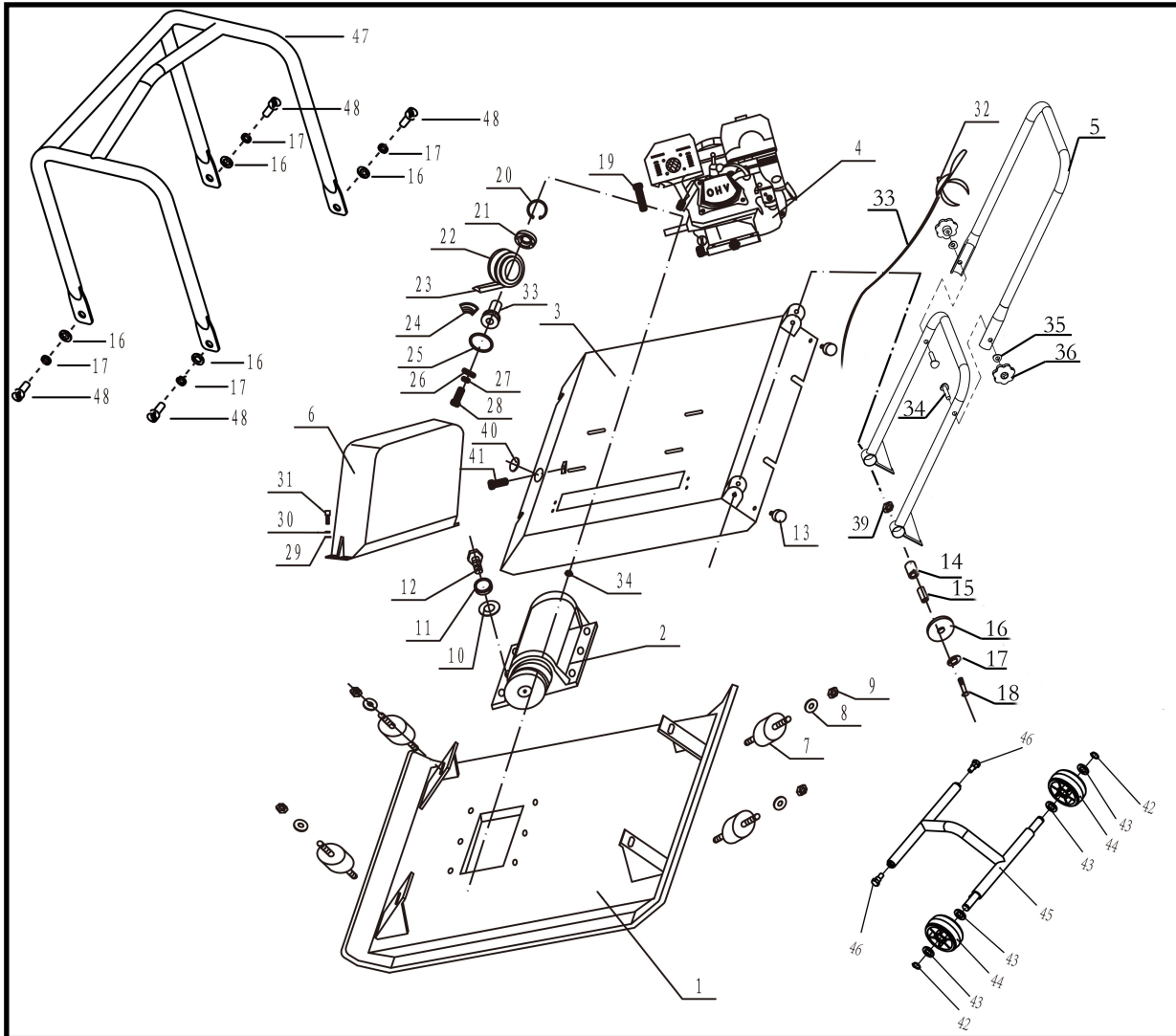

PART NO.	DESCRIPTION	QTY
1	Vibrating Plate	1
2	Vibrator Assembly	1
3	Plate for Engine Mounting	1
4	Engine	1
5	Foldable Handle Assy	1
6	Belt Cover	1
7	Shock Absorber for Vibrating Plate	4
8	Flat Washer M12	4
9	Nut M12	4

10	Flat Washer $\varnothing$ 16	6
11	Spring Washer $\varnothing$ 16	6
12	Socket Head Bolt M16*40	6
13	Collar	2
14	Rubber Coupling for Handle	2
15	Liner for Handle	2
16	Flat Washer $\varnothing$ 12	6
17	Spring Washer $\varnothing$ 12	6
18	Hexagonal Bolt M12*65	2
19	Hexagonal Bolt M8*40	4
22	Clutch Assembly	1
23	Belt	1
26	Bigger Flat Washer $\varnothing$ 8	1
27	Spring Washer $\varnothing$ 8	1
28	Bolt M8	1
29	Flat Washer $\varnothing$ 8	2
30	Spring Washer $\varnothing$ 8	2
31	Socket Head Bolt M8*20	2
32	Throttle Lever	1
33	Throttle Cable	1
34	Custom Screw M10	2
35	Customize Gasket $\varnothing$ 10	2
36	Plastic Nut M10	2
39	Locknut M12	2
40	Rubber Cap	1
41	Hexagonal Bolt M8*50	1
42	Circilp $\varnothing$ 17(Optional )	2
43	Flat Washer $\varnothing$ 17(Optional )	2
44	Wheel (Optional )	2
45	Bracket of Trolley Wheels(Optional )	1
46	Fit Screw M10*35(Optional )	2
47	Protective Frame(Optional )	1



## 10.2 VIBRATOR ASSEMBLY

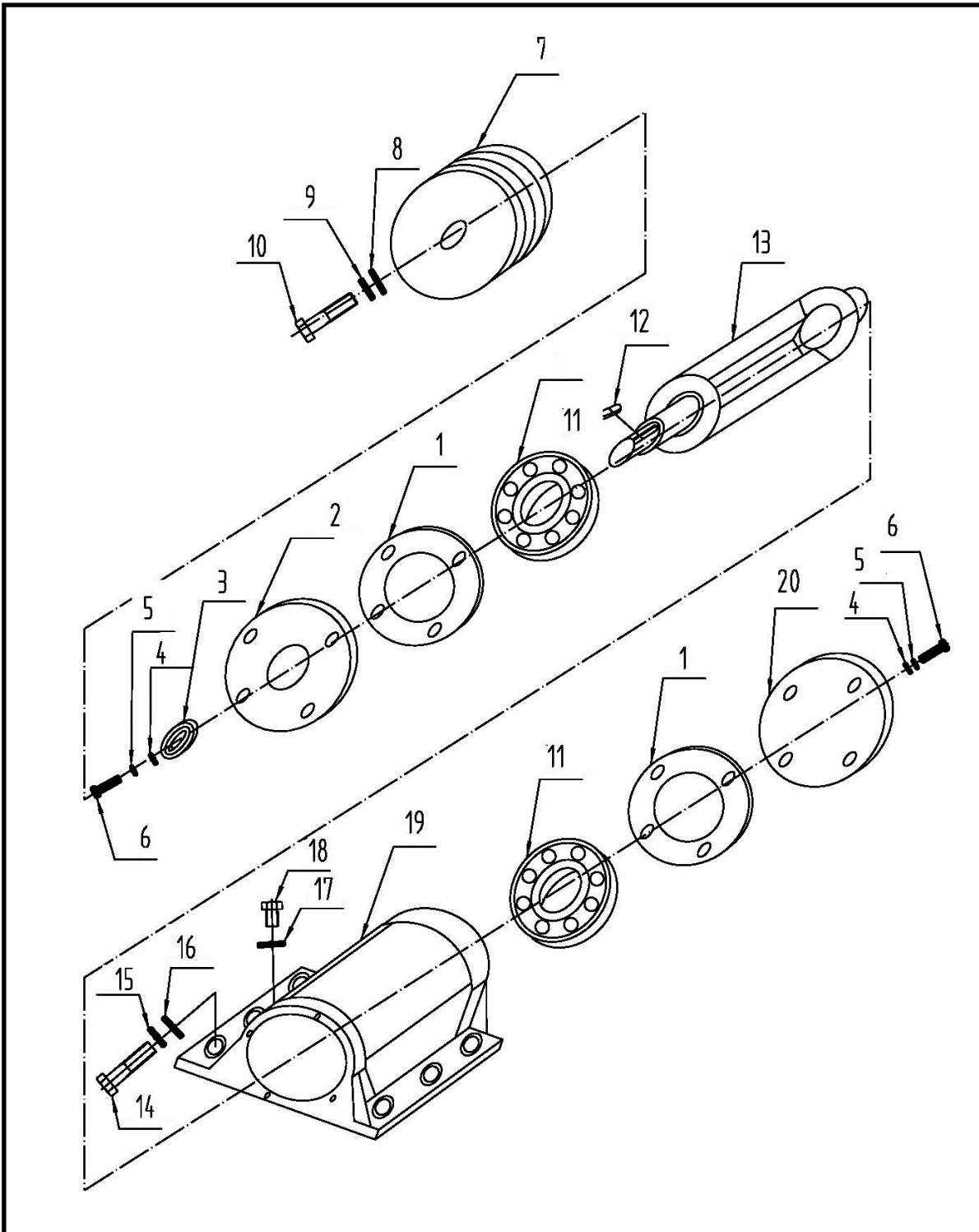

PART NO.	DESCRIPTION	QTY
2-1	paper cushion	2
2-2	Case cover for pulley	1
2-3	Oil seal 35*55*12	1
2-4	Washer $\varnothing$ 8	12
2-5	Spring washer $\varnothing$ 8	12
2-6	Hexagonal bolt M8*25	12
2-7	Pulley, driven	1
2-8	Washer $\varnothing$ 10	1
2-9	Spring washer $\varnothing$ 10	1
2-10	Air vent screw M10*30	1
2-11	Bearing 6309	2
2-12	Flat key 8*20	1
2-13	Ecc. Rotary shaft	1
2-14	Hexagonal bolt M16*40	6
2-15	Spring washer $\varnothing$ 16	6
2-16	Washer $\varnothing$ 16	6
2-17	Al packing	1
2-18	Oil plug	1
2-19	Vibrating case	1
2-20	Case cover / shut-off	1

# SOMMAIRE

I. INTRODUCTION.....	-19-
II. APPLICATIONS.....	-19-
III. STRUCTURE.....	-20-
IV. FONCTIONS ETCONTROLS.....	-20-
V. POURFONCTIONNEMENT DE SECURITE.....	-20-
VI. DANGERS ET RISQUES.....	-22-
VII. FONCTIONNEMENT.....	-24-
7.1 AVANT LA MISE EN FONCTIONNEMENT.....	-24-
7.2 AVERSTISSEMENT.....	-25-
7.3 DEMARRAGE.....	-26-
7.4 FONCTIONNEMENT.....	-27-
7.5 TRANSPORT.....	-27-
7.6 ARRET.....	-28-
7.7 ENTRETIEN&STOCKAGE.....	-28-
VIII. SOIN&ENTRETIEN PREVENTIF.....	-30-
IX. ENTRETIEN.....	-30-
X. DEPANNAGE.....	-30-
XI. LISTE DES PIECES DE RECHANGES.....	-31-
10.1 COMPOSANTS PRINCIPAUX.....	-31-
10.2 DISPOSITIFS DU VIBRATEUR.....	-33-

# I .INTRODUCTION

Nous vous remercions de votre sélection de nos équipements.

Nous avons fait attention dans la conception, la fabrication et l'essai du produit. Si l'entretien ou des pièces de rechanges devraient nécessaires, un service rapide et efficace est disponible auprès de nos succursales.

Les consignes générales de sécurité pour le fonctionnement de l'équipement d'alimentation. L'objectif de notre usine est de fabriquer des équipements d'alimentation qui aident l'opérateur à travailler en toute sécurité et efficacement. Le dispositif de sécurité le plus important pour cet outil ou tout instrument est l'opérateur. Les soins et le bon jugement sont la meilleure protection contre les blessures. Tous les risques possibles ne peuvent être couverts ici, mais nous avons essayé de mettre en évidence certains des éléments importants, les individus devraient rechercher et obéir les panneaux de signes de mise en garde, d'avertissement et de danger placés sur l'équipement et affichés sur le lieu de travail. Les opérateurs doivent lire et suivre les consignes de sécurité emballées avec chaque produit.

Découvrez comment chaque machine fonctionne. Même si vous avez précédemment utilisé des machines similaires, vérifiez soigneusement chaque machine avant de l'utiliser. Obtenez la « sensation » de la machine et connaissez ses capacités, limitations, et dangers potentiels, comment elle fonctionne, et comment elle s'arrête. Nous n'avons aucune responsabilité si la personne ne fonctionne pas comme l'indique l'instruction.

# II .APPLICATIONS

Le compacteur à plaques est la machine qui compacte le sol et a l'intention de rendre la surface lisse, en transmettant les vibrations à travers la plaque vibrante, ce qui provient d'un moteur unique dans un boîtier de vibreur. Cette machine convient pour rendre lisse la surface du sol, comme le nivellement du sol, l'échouage, la finition du pavé d'asphalte. Les applications comme suit :

Compactage de tranchées  
Entretien des routes Pavage  
de briques

Terrassement  
Aménagement paysager  
Garnitures d'allée



**Avertissement pour une application incorrecte et un abus**

Cette machine est difficile à avancer sur un sol avec beaucoup d'eau (surtout le sol argileux). Il n'est pas approprié pour cette application. Cette machine est difficile de niveler une terre incluant de grandes pierres dures à la force de compactage insuffisante. Le compacteur à plaques est principalement utilisé pour le compactage de la surface lisse et il n'est pas efficace pour les travaux nécessitant un compactage important. En cas de compactage profond dans la couche inférieure, il est recommandé d'être utilisé. Le Compacteur à pilon, le Compacteur vibreur et le Rouleau compresseur vibrant dont la force de compactage est plus efficace. Veuillez utiliser ce compacteur pour le compactage de la surface sur le sol, les sédiments, le sable, la plage et l'asphalte. Il n'est pas recommandé d'utiliser cette machine pour les autres applications.

## III. STRUCTURE

La partie supérieure se compose de la source d'alimentation, de la poignée, de la couverture de ceinture et du crochet de garde qui sont fixés par le siège du moteur. Le siège du moteur est fixé sur la plaque vibrante par un caoutchouc d'amortisseur. La partie inférieure est constituée d'une plaque vibrante et d'une unité de vibration ayant un arbre rotatif excentrique. La source d'alimentation est transmise de l'embrayage centrifuge sur l'arbre de sortie du moteur à l'arbre rotatif excentrique via la courroie trapézoïdale.

### Transfert de Puissance

Le moteur à un seul cylindre à refroidissement par air est monté comme source d'alimentation et l'embrayage centrifuge est fixé sur l'arbre de sortie du moteur. Le moteur à essence (2 cycles, 4 cycles) et le Moteur Diesel ou à essence peuvent être montés comme option. L'embrayage centrifuge s'engage en entraînant le moteur et ce dernier est réduit le nombre approprié pour le compactage. La rotation du moteur est transmise de la poulie à gorge trapézoïdale intégrée avec le tambour d'embrayage par la courroie trapézoïdale. La poulie vibrante tourne l'arbre du rotor excentrique qui est contenu dans le boîtier du vibrateur. La vibration générée créée à partir d'un rotor excentrique est transmise au compactage avec le poids de la machine rend possible le compactage du sol.

## IV. FONCTIONS ET CONTROLS

Le moteur :

Le moteur est commandé par un interrupteur ON / OFF ou un bouton-poussoir qui est monté sur le moteur au-dessous du réservoir du carburant.

La vitesse du moteur est contrôlée par un levier d'étranglement à distance qui est monté sur la poignée de la machine.

Les moteurs Honda et Kama sont équipés d'un dispositif d'alerte d'huile qui arrête le moteur ou empêche le démarrage lorsque le niveau d'huile du carter est inférieur à un niveau sûr.

La courroie d'entraînement :

La tension de la courroie d'entraînement est réglable. Desserrez les quatre écrous sur les boulons qui fixent le moteur à la plaque d'assise, ajustez les vis de réglage qui s'opposent au carter du moteur pour obtenir la tension de la courroie requise. Assurez-vous que les quatre écrous et les écrous de blocage de la vis sont serrés après l'ajustement.

## V. POUR FONCTIONNEMENT DE SÉCURITÉ

 Ce symbole d'alerte de sécurité identifie des messages de sécurité importants tout au long de ce manuel et sur la machine. Lorsque vous voyez ce symbole, lisez attentivement le message qui suit. Votre sécurité est en jeu !

Avant-propos :

Il est important de lire attentivement ce manuel pour que vous compreniez parfaitement les caractéristiques opérationnelles et les performances du compacteur à plaque, des procédures de maintenance appropriées assureront une longue durée de vie et des performances supérieures de l'unité.

## Sécurité :

Cette section exprime les procédures de base en matière de sécurité applicables à l'exploitation, à la maintenance et à l'ajustement du compacteur à plaques. Cette unité est conçue comme une machine puissante et productive qui doit être utilisée avec le respect et la précaution.

Une mauvaise utilisation ou une négligence peut entraîner des blessures graves ou des dommages, ou les deux. Les mesures de sécurité doivent être respectées à tout moment.

## Qualifications de l'utilisateur :

Avant d'utiliser cet équipement, l'opérateur doit lire ce manuel. Si possible, il devrait être montré comment faire fonctionner l'appareil par un opérateur expérimenté. L'inexpérience est dangereuse lors de l'utilisation de toute machine ou pièce jointe. L'essai et l'erreur n'est pas la bonne façon de se familiariser avec une pièce jointe d'équipement. Ceci coûte cher, coupe la vie de l'équipement et peut créer des temps d'arrêt de la machine, La machine ne doit pas être laissée sans surveillance lors de son fonctionnement.

## Sécurité générale :

### Attention

Protections exigées. Porter un casque, des lunettes incassables, des chaussures à bout en fer et tout autre accessoire de protection exigés par les conditions de travail. Eviter les bracelets ou les habits flottants. Ceux-ci peuvent être happés par des parties en mouvement de la machine et causer de graves blessures.

## Précaution lors du démarrage :

### Attention

Les vapeurs toxiques. Démarrez et opérez uniquement dans une zone bien ventilée. La respiration des gaz d'échappement peut entraîner une maladie ou la mort.

## Sécurité d'entretien

### Attention

Liquides inflammables. Arrêtez le moteur et ne pas fumer ou arrêter de travailler à proximité de la machine lors du remplissage du réservoir. Des incendies ou des explosions pourraient être provoqués par des étincelles ou des flammes.

Pièces en mouvement. Arrêtez le moteur avant toute opération d'entretien. Heurter des pièces en mouvement peut causer des blessures graves.

Hautes températures. Laissez la machine et le moteur refroidir avant toute opération d'entretien. Le contact avec des pièces très chaudes peut causer de sérieuses brûlures.

Le moteur

Voir manuel d'utilisation du moteur

## ARRÊT

### ARRÊT D'URGENCE

Mettez le levier d'accélération sur la position "OFF" et tournez le commutateur d'arrêt sur "OFF".

### ARRÊT NORMAL

Poussez rapidement le levier d'accélérateur de "ON" à "OFF" et laissez tourner le moteur durant trois à cinq minutes à vitesse lente. Une fois que le moteur refroidit, tournez l'interrupteur d'arrêt sur la position "OFF", Fermez le robinet d'essence.

# VI. DANGERS ET RISQUES

NE JAMAIS permettre à quiconque d'utiliser la machine sans instructions adéquates.

ASSURER que tous les opérateurs lisent, comprennent et suivent le mode d'emploi. LES BLESSURES GRAVES peuvent résulter d'une utilisation incorrecte ou négligente de cette machine

Les compacteurs à plaques sont des unités lourdes et devraient être placés par deux personnes de force appropriée. En utilisant les poignées de levage fournies sur la machine, ainsi que les techniques de levage correctes.



## DANGERS MECANIQUES

NE PAS faire fonctionner la machine à moins que toutes les protections de protection soient en place.

GARDEZ les mains et les pieds hors des pièces en rotation et en mouvement car elles causeront des blessures si elles sont contactées.

ASSURER que l'interrupteur de fonctionnement du moteur est en position OFF et que le fil d'allumage de la bougie d'allumage est débranché avant de retirer les protections ou de faire des ajustements.

ASSURER que la machine et l'opérateur sont stables en installant sur un terrain plat et que la machine ne bascule pas, ne glisse pas ou ne tombe pas en cours du fonctionnement ou sans surveillance.

NE PAS laisser la machine en service alors qu'elle n'est pas surveillée.

ASSUREZ-VOUS que les parois d'une tranchée sont stables et ne s'effondrent pas en raison de l'action de la vibration, avant de commencer le compactage.

ASSUREZ-VOUS que la zone à compacter ne contient pas de câbles électriques, de gaz, d'eau ou de communication en direct, qui peuvent être endommagés par l'action de la vibration.

GARDER PRUDENCE lors de l'utilisation de l'unité. L'exposition à des vibrations ou à des actions de travail répétitives peut nuire aux mains et aux bras.

NE JAMAIS vous reposer sur l'appareil pendant qu'il fonctionne.

NE PAS augmenter la vitesse du moteur à vide à plus de 3.500 r/min. Toute augmentation peut entraîner des blessures corporelles et des dommages à la machine.

FAITES ATTENTION de ne pas contacter le silencieux lorsque le moteur est chaud, car il peut causer de brûlures graves.

ASSUREZ-VOUS que les réparations sur le moteur et la machine sont effectuées par des spécialistes.



## INCENDIE & DANGER D'EXPLOSION

L'ESSENCE est extrêmement inflammable et explosive dans certaines conditions.

ASSUREZ-VOUS que l'essence n'est stockée que dans un conteneur de stockage agréé.

NE PAS ravitailler le moteur lorsqu'il est en marche ou chaud.

NE PAS ravitailler le moteur à proximité des étincelles, d'une flamme nue ou d'une personne qui fume.

NE PAS trop remplir le réservoir à essence et éviter de renverser de l'essence lors du ravitaillement. L'essence débordée la vapeur d'essence peut s'enflammer. En cas de déversement, assurez-vous que la zone est sèche avant de démarrer le moteur.

ASSUREZ-VOUS que le bouchon du réservoir à essence est solidement monté après le ravitaillement.



#### DANGERS CHIMIQUES

NE PAS faire fonctionner ou réapprovisionner en essence ou le diesel à un moteur dans une zone confinée sans ventilation adéquate.

Les gaz d'échappement de MONOXYDE DE CARBONE de l'unité d'entraînement du moteur à combustion peuvent provoquer la mort dans des espaces confinés.



#### DANGERS DE BRUIT

LE BRUIT EXCESSIF peut entraîner une perte d'audience temporaire ou permanente.

PORTEZ un dispositif de protection auditive approuvé pour limiter l'exposition au bruit. Conformément à la réglementation sur la santé et la sécurité au travail.

#### VÊTEMENTS DE PROTECTION

Portez TOUJOURS une protection auditive approuvée lorsque vous travaillez dans un espace de travail confiné. Des lunettes de protection et un masque anti-poussière devraient être portés lorsqu'ils travaillent dans un environnement poussiéreux. Les vêtements de protection et les chaussures peuvent également être souhaitables lorsqu'on travaille avec du bitume à chaud.



#### DANGERS SUPPLÉMENTAIRES

Le glissement/l'achoppement/la chute est une cause majeure de blessures graves ou de mort. Prenez garde des surfaces de travail irrégulières ou glissantes. Faites attention lorsque vous travaillez à proximité de trous ou de fouilles non protégés.



# VII. FONCTIONNEMENT

## FONCTIONNEMENT GÉNÉRAL

La machine convient le mieux au compactage de matériaux bitumineux et granulaires, par exemple les sols granulaires, les graviers et les sables ou les mélanges des deux. Les sols cohésifs tels que le limon et l'argile sont mieux compactés en utilisant la force d'impact produite par une dame vibrante.

Si possible le site doit être classé et nivelé avant de commencer le compactage.

La teneur correcte en humidité dans le sol est essentielle à la compaction appropriée. L'eau agit comme un lubrifiant pour aider à glisser les particules du sol ensemble. Trop peu d'humidité signifie un compactage inadéquat ; Trop d'humidité laisse des vides remplis d'eau qui affaiblissent la capacité de charge du sol.

Utilisez l'essence catégorie sans plombe et assurez-vous que le carburant est exempt de contamination.

Le mouvement vibratoire fournit une action d'autopropulsion. Placez la poignée à l'extrémité opposée de la machine sur le vibreur.

Démarrez le moteur à l'aide du démarreur de recul. (Si le moteur est équipé d'un interrupteur marche / arrêt, il faut d'abord le régler sur ON avant de démarrer.)

Pour plus d'informations sur le démarrage et le bon fonctionnement du moteur, consultez le mode d'emploi du moteur fourni avec l'appareil.

Augmenter la vitesse du moteur au réglage maximal à l'aide du levier de l'accélérateur manuel, avant de commencer le compactage.

La machine doit être contrôlée en saisissant la poignée avec les deux mains et en appliquant une contrainte pour contrôler le mouvement vers l'avant. Le mouvement en avant ou en arrière a un problème, ajustez la poignée ou l'écrou rouge (article 21, 22 dans la liste des composants). Dirigez la machine en déplaçant la poignée de côté vers la droite ou vers la gauche.

Maintenir TOUJOURS la bonne position afin de ne pas glisser et perdre le contrôle lors du démarrage ou de l'utilisation de la machine.

## 7.1 AVANT LA MISE EN FONCTIONNEMENT

1-1. Assurez-vous que toutes les saletés, les écrous, etc., sont complètement retirés de l'appareil avant l'opération. Un effort particulier doit être accordé à la face du bouton de la plaque vibrante et aux zones adjacentes à l'entrée d'air de refroidissement du moteur, du carburateur et du filtre à air.

1-2. Vérifiez tous les boulons et vis d'étanchéité et assurez-vous que tous les boulons et vis sont bien serrés. Des vis et des boulons desserrés peuvent endommager l'appareil.

1-3. Vérifier la courroie trapézoïdale d'étanchéité. Le desserrage normal devrait être d'environ 10-15 mm (1/2 ") lorsque les courroies sont déprimées de force en position médiane entre les deux poulies.

S'il y a un jeu excédentaire de la courroie. Il pourrait y avoir une diminution de la force d'impact ou des vibrations erratiques qui causent des dommages à la machine.

1-4 Vérifiez le niveau d'huile du moteur et si le levier d'huile du moteur est bas, il doit être rempli. Utilisez l'huile moteur appropriée comme indiqué dans le tableau ci-dessous. (Fig-1)

1-5 Retirez le bouchon d'huile dans l'ensemble du vibrateur et vérifiez le niveau d'huile. Assurez-vous que le compacteur est au niveau lors de la vérification. Le niveau d'huile doit être jusqu'au bouchon d'huile. Remplacer l'huile tous les mois ou toutes les 200 heures de fonctionnement.

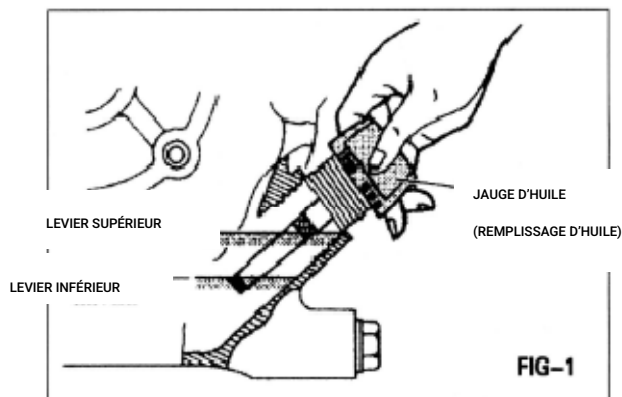

Température de saison	Grade d'huile-moteur (supérieur à la classe MS)
Printemps, été ou automne +120°F à +40°F	SAE30
Hiver +40°F à +15°F	SAE20
Au-dessous de +15°F	SAE10W-30



### IMPORTATION

Utilisez l'huile moteur SAE

Lors de la modification de l'huile, l'ancienne huile peut être vidée en basculant l'unité. L'huile s'écoule facilement pendant qu'il fait chaud.

1-6. Une essence de qualité ordinaire devrait être utilisée dans le moteur. Lors du remplissage du réservoir d'essence, assurez-vous que le filtre à carburant est utilisé.

## 7.2 AVERTISSEMENT

2-1. Faites attention au lieu d'exploitation et à la ventilation. Évitez d'utiliser la machine dans une pièce fermée, un tunnel ou d'autres endroits mal ventilés, car son échappement contient du monoxyde de carbone mortellement toxiques. Si la machine est utilisée inévitablement opérée dans un tel endroit, décharger le gaz d'échappement de la pièce par un moyen approprié.

2-2. Faites attention avec les composants chauds.

Le silencieux et d'autres composants chauds sont dangereux. Ne pas les toucher avec la main non protégée.

2-3, Respectez les consignes suivantes lors du transport. Fixez fermement le bouchon du réservoir essence, et tournez le carburant OFF la source pour drainer l'essence du réservoir avant de transporter sur une longue distance ou sur des routes accidentées.

2-4. Arrêtez le moteur sans faute avant de reconstituer le réservoir à essence.

Ne jamais remplir l'essence pendant que le moteur tourne ou reste chaud, autrement le carburant déversé ou évaporé risque de tomber en contact avec les étincelles du moteur ou la chaleur du silencieux.

Essuyez le carburant déversé, le cas échéant, avant de démarrer le moteur. Faites attention à ne pas renverser le carburant.

2-5. Éloignez les substances inflammables à proximité de l'orifice d'échappement.

Faites attention avec le carburant et des allumettes, la paille et d'autres inflammables, car l'orifice d'échappement est soumis à une température élevée.

## 7.3 DEMARRAGE

Moteur essence

3-1. Tournez le BOUTON ARR Tdans le sens horaire la position "I"(ON)(Fig-3)

3-2. Ouvrez le robinet du carburant.(Fig-4)

3-3. R glez le levier de contr le de vitesse 1/3 to 1/2 de la mani re vers la position haute vitesse.(Fig-5) 3-4. Fermez le levier de l' trangleur.

Si le moteur est chaud ou si la temp rature ambiante est lev e, ouvrez le levier de l' trangleur au centre, ou maintenez-le compl tement ouvert.

Si le moteur est froid ou la temp rature ambiante est faible, fermez compl tement le levier de l' trangleur.(Fig-6) 3-5. Tirez la poign e du d marreur lentement jusqu' ce que la r sistance soit ressentie.C'est le point de « compression ».Retournez la poign e sa position d'origine et tirez-en rapidement.

Ne tirez pas compl tement la corde.

Apr s avoir d marr le moteur, permettez la poign e du d marreur de revenir sa position d'origine tout en maintenant la poign e. (Fig-7)

Moteur Diesel

3-6. Tournez le levier d'acc l rateur la position D MARRE (ouvrez d'environ 30 degr s)(Fig-5-D)

3-7. Op rer le d marrage

En cas de d marreur manuel

En tirant lentement sur le bouton de d marrage,vous atteindrez un point o la r sistance devient forte (point de compression).En le tirant plus loin, vous trouverez un point o la r sistance est r duite.Retournez le bouton, mais retournez-le lentement la position initiale.(Fig-7-D)

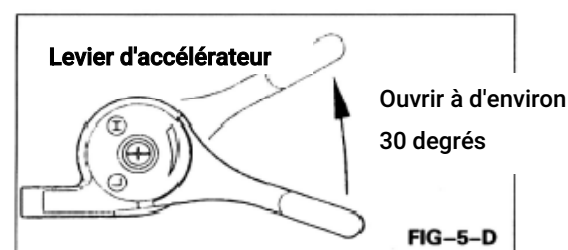
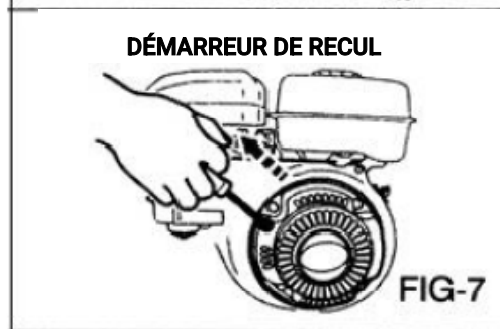
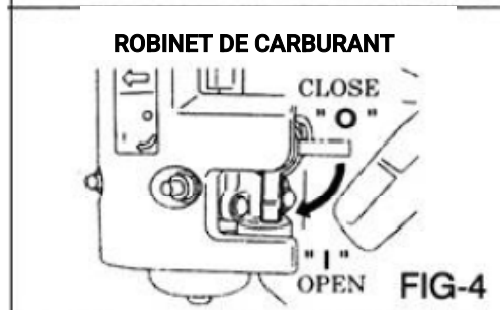
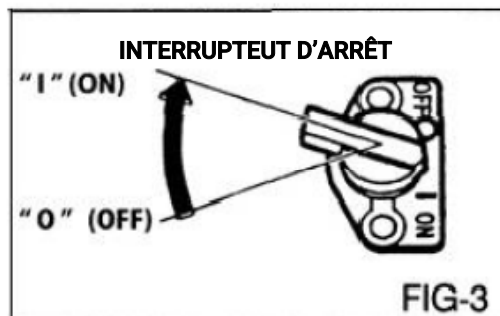

### ⚠ ATTENTION

Ne tirez pas complètement la corde et n'enlevez pas votre main du bouton tiré mais retournez-le lentement à la position initiale.

3-8. Après avoir démarré le moteur, assurez-vous d'effectuer un échauffement du moteur, assurez-vous d'effectuer un cycle de chauffage pendant 2 à 3 minutes.Cela devrait être effectué sans faute, en particulier pendant la saison d'hiver.

## 7.4 FONCTIONNEMENT

4-1. Lorsque le moteur se réchauffe, déplacez progressivement le levier du démarreur à la position OUVERT. (Fig-8)

4-2. Déplacez le levier de commande de vitesse de la position BAS à HAUT. Lorsque la vitesse du moteur atteint environ 2 300-2 600 PRM, l'embrayage centrifuge s'engrène. Si la vitesse du moteur s'augmente très lentement, il est possible que l'embrayage puisse glisser. Ne pas utiliser le levier de commande de vitesse lentement. (Fig. 9,10)

### SYSTEME D'ALERTE D'HUILE (Facultatif)

Le système d'Alerte d'huile est conçu pour éviter les dommages au moteur causés par une quantité insuffisante d'huile dans le carter du moteur. Avant que le niveau d'huile dans le carter de moteur ne soit inférieur à une limite de sécurité, le système d'alerte d'huile arrête automatiquement le moteur (l'interrupteur du moteur reste en position ON).



#### REMARQUE

Si le moteur s'arrête et ne redémarre pas, vérifiez le niveau d'huile du moteur.

4-3. Lors du compactage de l'asphalte, il est recommandé de peindre la face inférieure de la plaque vibrante avec du gasoil. Ceci aidera à empêcher la plaque de coller à l'asphalte.

4-4. Lorsque vous éteignez le vibreur, tournez le levier de commande de vitesse de la position HAUT à BAS. Ne déplacez pas lentement le levier de commande de vitesse

## 7.5 TRANSPORT

5-1. Assurez-vous d'arrêter le moteur en transportant.

5-2. Vissez fermement le capuchon du réservoir à essence et fermez la vanne de carburant pour éviter les fuites de carburant.

5-3. Dans le cas d'un transport en voiture, fixez la machine solidement pour ne pas bouger ou ne pas tomber. Dans le cas de transport à longue distance ou à tout terrain, sortez le carburant du réservoir.

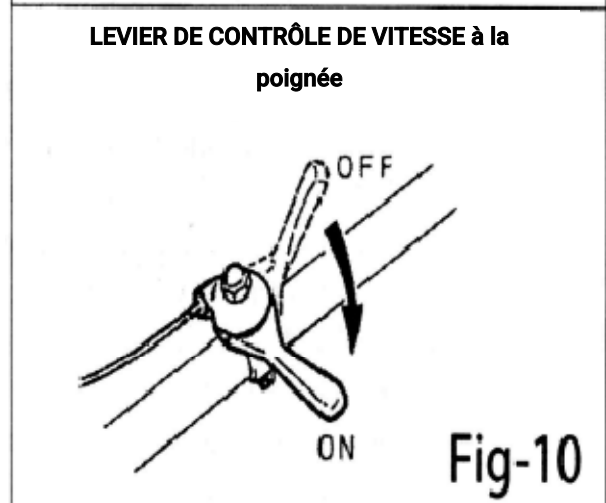
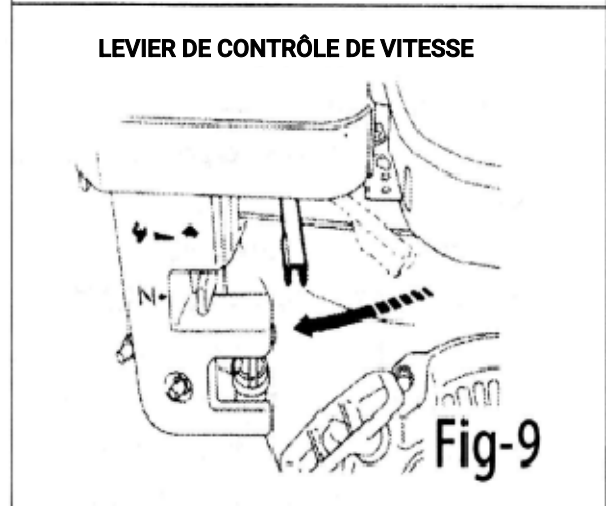
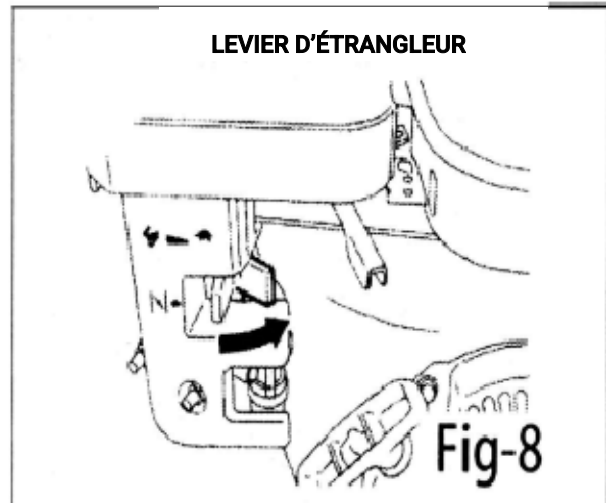

## 7.6 ARRÊT

Pour arrêter le moteur en cas d'urgence, tournez le commutateur d'arrêt en position OFF.

Dans des conditions normales, utilisez la procédure suivante :

6-1. Réglez le levier de commande de vitesse à la position basse vitesse et laissez le moteur tourner à basse vitesse pendant 2 ou 3 minutes avant l'arrêt. (Fig-11)

6-2. Tournez le commutateur d'arrêt sur la position OFF. (Fig-12)

6-3. Fermez le robinet de carburant. (Fig-13)

## 7.7 ENTRETIEN & STOCKAGE



### ATTENTION

**Liquide inflammable :** arrêter le moteur et ne pas fumer ou ne pas autoriser le travail dans les zones immédiates lors du ravitaillement. Un incendie ou une explosion pourrait résulter de flammes ou d'étincelles. **Pièces mobiles :** Arrêter le moteur avant d'effectuer l'entretien ou la maintenance. Le contact avec les pièces mobiles peut causer des blessures graves. **Haute température :** permet à la machine et au moteur de refroidir avant d'effectuer l'entretien ou la maintenance. Le contact avec des composants chauds peut causer de brûlures graves.

#### 7-1. Entretien quotidien

A. Enlever la boue, la saleté, etc., partir de l'appareil. B. Nettoyez la face inférieure de la plaque vibrante. C. Vérifier l'état du filtre à air et nettoyer si nécessaire. D. Vérifier l'étanchéité de tous les joints, boulons et vis et resserrer si nécessaire.

#### 7-2. Service hebdomadaire

A. **ENTRETIEN DU FILTRE À AIR (Fig-14)** L'état du filtre à air sale entraîne une difficulté de démarrage, une perte de puissance, des dysfonctionnements du moteur et raccourcira la durée de vie du moteur.

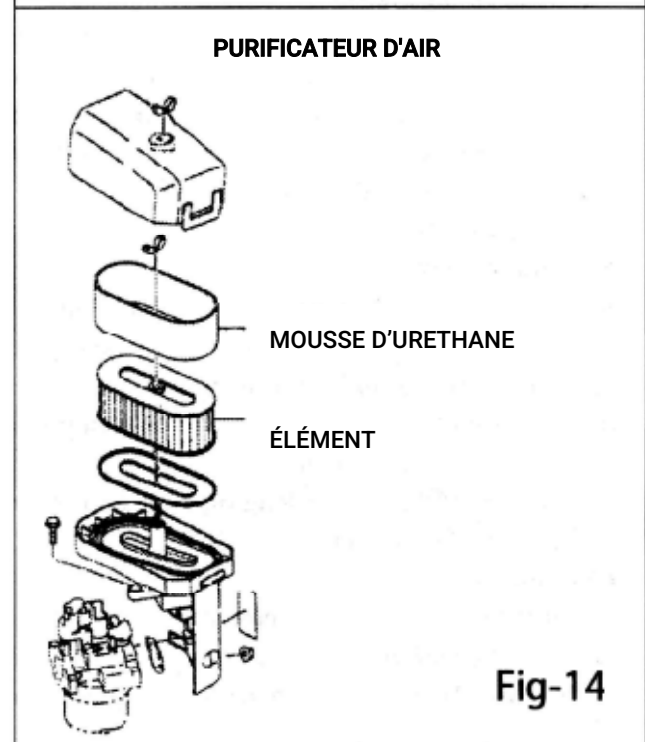
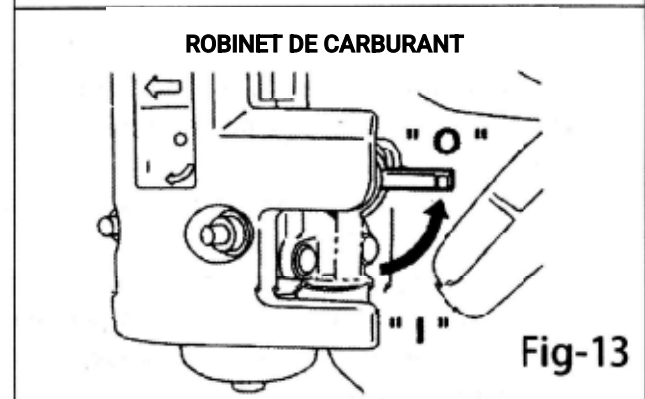
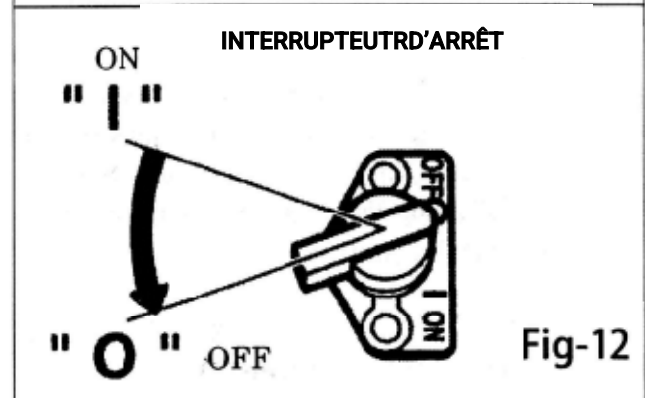
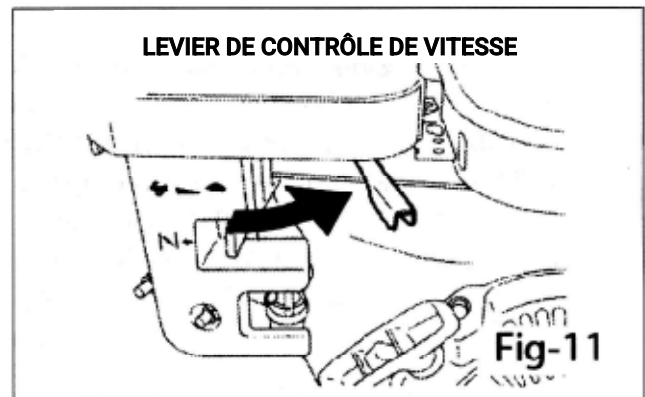

Gardez l'élément du filtre à air propre.

#### ELEMENT DE MOUSSE D'URETHANE

Enlevez l'élément et lavez-le en kérosène ou gasoil. Ensuite, saturez-le dans un mélange de 3 parties de kérosène ou de gasoil et 1 part d'huile-moteur. Serrez l'élément pour enlever le mélange et l'installer dans le filtre à air. **DOUBLESTRUCTURE DE MOUSSE D'URETHANE**

1. Nettoyez la mousse d'uréthane de la même manière que décrit ci-dessus.

2. Laver l'élément en kérosène ou en gasoil. Saturez-le dans un mélange de 3 parties de kérosène ou de gasoil et 1 part d'huile-moteur. Secouez l'excédent d'huile.

B. Enlevez la bougie d'allumage, nettoyez et ajustez l'écart de la bougie 0,6-0,7 mm (0,02-0,03 po.). (Fig-15)

C. Vidanger l'huile-moteur du moteur et le remplacer par de l'huile spécifique. (Fig-16)



**NOTE:** Lorsque le moteur est neuf, le premier changement d'huile doit être effectué après 20 heures de fonctionnement et remplacer le réservoir d'huile avant le fonctionnement.

#### 7-3. Entretien Mensuel

Changez l'huile dans l'ensemble vibrateur.

#### 7-4. Stockage

Lorsque du stockage du compacteur pendant des longues périodes après l'opération.

A. Vidanger complètement le carburant du réservoir de carburant, du tuyau de carburant et du carburateur. B. Versez quelques gouttes d'huile-moteur dans le cylindre enlevant la bougie d'allumage. Faites tourner le moteur plusieurs fois à la main pour que l'intérieur du cylindre soit recouvert d'huile. C. Nettoyez la surface extérieure de la machine avec un chiffon mouillé à l'huile. Couvrez l'appareil et rangez-le dans un endroit sans humidité.

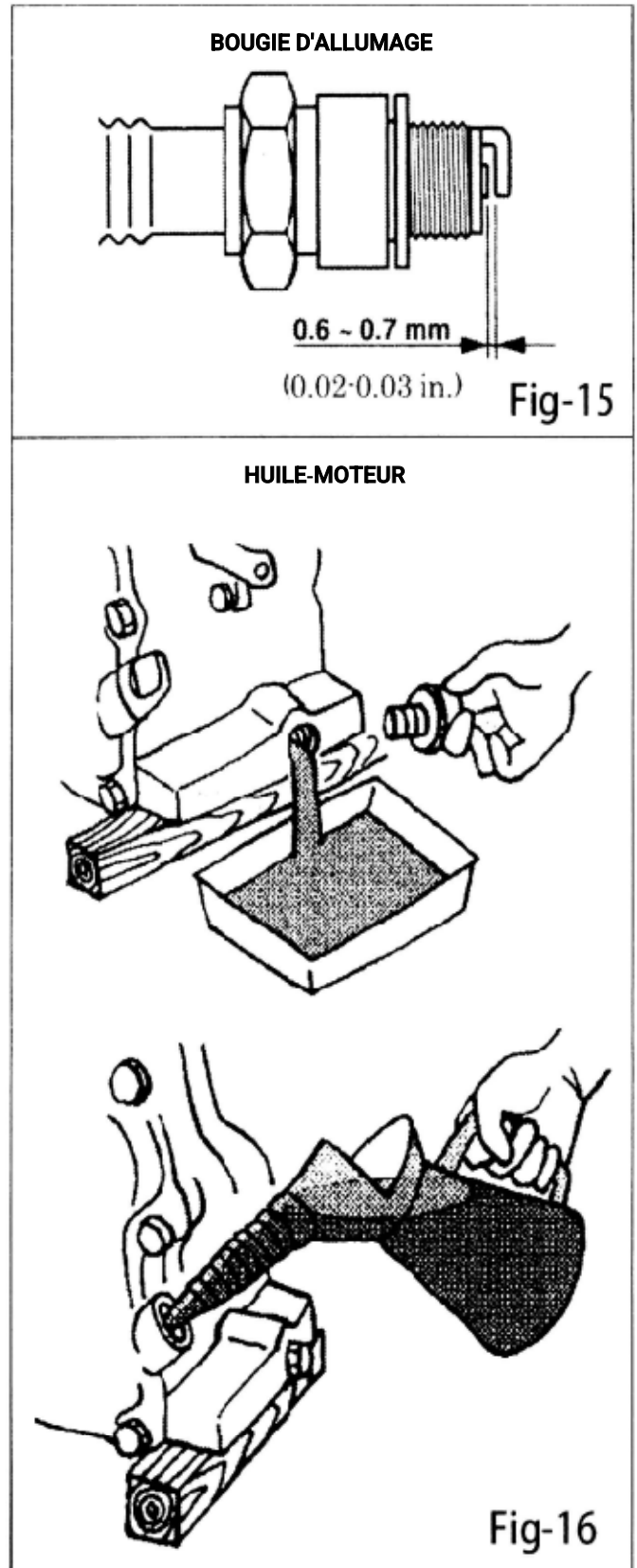

## VIII. SOIN & ENTRETIEN PREVENTIF

Vérifiez le niveau d'huile dans le carter moteur tous les jours. Vérifiez chaque semaine le niveau d'huile du vibreur. Inspectez le caoutchouc d'amortisseur monté pour l'usure ou la détérioration. Nettoyez régulièrement la partie inférieure de la plaque pour éviter une accumulation de matière.

## IX. ENTRETIEN

Changez régulièrement l'huile dans le carter du moteur pour minimiser l'usure. Inspectez, nettoyez et / ou remplacez régulièrement le filtre à air du moteur, en particulier lorsque vous travaillez dans un environnement poussiéreux. Inspectez, nettoyez et / ou remplacez la bougie d'allumage régulièrement. Vérifiez l'étanchéité de toutes les attaches, car la machine est soumise à des vibrations. Vérifiez la tension de la courroie trapézoïdale, l'usure et cela fonctionne réellement. Réglez ou remplacez si nécessaire.

Vérifiez le lubrifiant du vibreur

1. Mettre le compacteur à plaque horizontalement sur une surface plane. Assurez-vous que le compacteur est au niveau de la vérification de l'huile dans l'ensemble du vibreur.

2. Vérifiez le niveau d'huile du vibreur en retirant le bouchon (le calibre d'huile du vibreur) comme illustré à la Fig-17.

Le niveau d'huile devrait être jusqu'au bouchon d'huile. Si l'huile est exigée, remplacez à l'aide de l'huile-moteur SAE, comme indiqué dans le tableau à la Fig-1.

3. Lorsque vous changez l'huile du vibreur, retirez le bouchon de vidange (Fig-17), et basculez simplement le compacteur pour vidanger l'huile. Notez que l'huile plus facilement pendant qu'il fait chaud.

VIBREUR

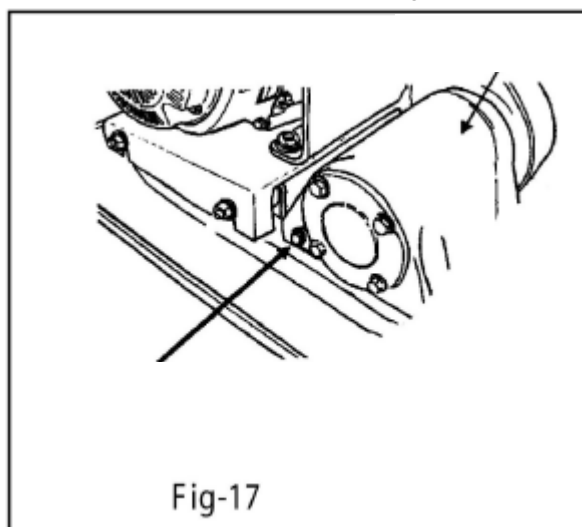

Fig-17

## X. DÉPANNAGE

SYMPTÔME	CAUSES POSSIBLES ET CORRECTION
Le moteur ne démarre pas	-Vérifiez l'interrupteur ON / OFF pour s'assurer qu'il est activé. -Vérifiez l'alimentation du carburant. -Si un moteur Honda ou Kama est installé, vérifiez le niveau d'huile du carter, car un capteur d'huile est installé sur ces moteurs, ce qui empêche le démarrage et arrête le moteur lorsque le niveau d'huile est faible. -Assurez-vous que le jet et le bol du carburateur s'assurent qu'ils sont.
Le moteur s'arrête	-Vérifiez l'alimentation du carburant.
Le moteur à essence manque de puissance.	-Vérifiez l'état du filtre à air.
La vibration est insuffisante.	-Le contrôle pour des glissements ou manques voir la courroie.
La machine ne bouge pas librement	-Vérifiez le dessous de la plaque pour une accumulation de matière.

### ROULEMENTS

Les roulements suivants sont scellés : Embrayage  
Centrifuge - lubrifié à la graisse Vibreur - lubrifié  
par bain d'huile

### FINITION

La machine est finie en émail d'or, la poignée est en émail noir. La surface métallique exposée est galvanisée au zinc pour une protection contre la corrosion

# XI. LISTE DES PIÈCES DE RECHANGES

## 10.1 COMPONENTS PRINCIPAUX

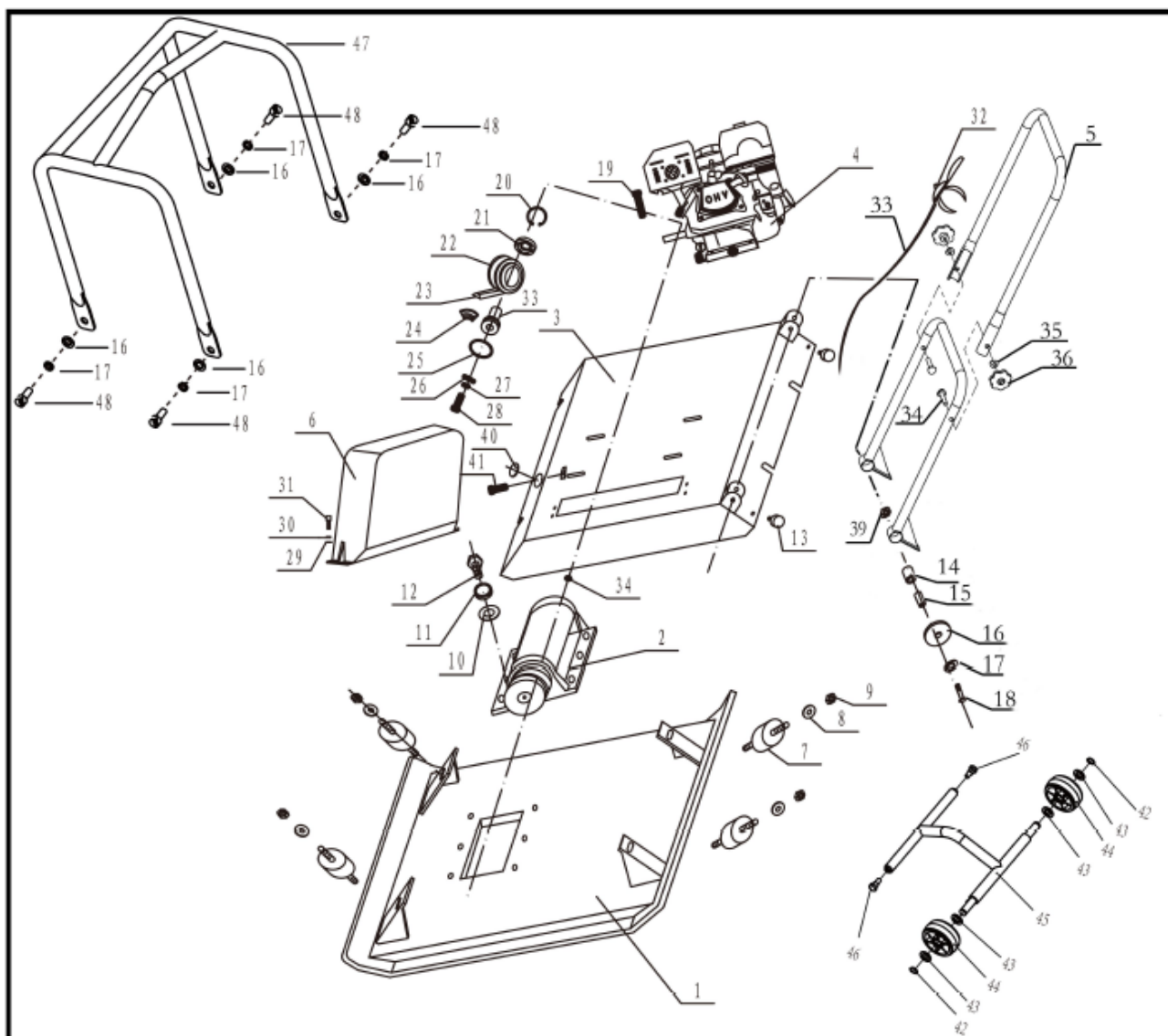

NO. PARTIE	DESCRIPTION	Qté
1	Plaque vibrante	1
2	Ensemble de vibreur	1
3	Plaque pour montage de moteur	1
4	Moteur	1
5	Ensemble de poignée pliable	1
6	Couvercle de courroie	1
7	Amortisseur pour plaque vibrante	4
8	Rondelle plateM12	4
9	ÉcrouM12	4



10	Rondelle plate $\varnothing$ 16	6
11	Rondelleélastique $\varnothing$ 16	6
12	Boulon à tête creuse M16*40	6
13	Collier	2
14	Couplage en caoutchouc pour poignée	2
15	Doubleure pour poignée	2
16	Rondelle plate $\varnothing$ 12	6
17	Rondelleélastique $\varnothing$ 12	6
18	Boulon hexagonal M12*65	2
19	Boulon hexagonal M8*40	4
22	Ensemble d'embrayage	1
23	Courroie	1
26	Grande rondelle plate $\varnothing$ 8	1
27	Rondelleélastique $\varnothing$ 8	1
28	Boulon M8	1
29	Rondelle plate $\varnothing$ 8	2
30	Rondelleélastique $\varnothing$ 8	2
31	Boulon à tête creuse M8*20	2
32	Levier d'accélérateur	1
33	Câble d'accélérateur	1
34	Vis faite sur commande M10	2
35	Joint fait sur commande $\varnothing$ 10	2
36	Écrou en plastique M10	2
39	Écrou de serrage M12	2
40	Capuchonen caoutchouc	1
41	Boulon hexagonal M8*50	1
42	Circilp $\varnothing$ 17(Facultatif)	2
43	Rondelle plate $\varnothing$ 17(Facultatif)	2
44	Roue(Facultatif)	2
45	Support de roue pour chariot (Facultatif)	1
46	Vis d'ajustement M10*35(Facultatif)	2
47	Cadre de protection(Facultatif)	1

## 10.2 DISPOSITIFS DU VIBRATEUR

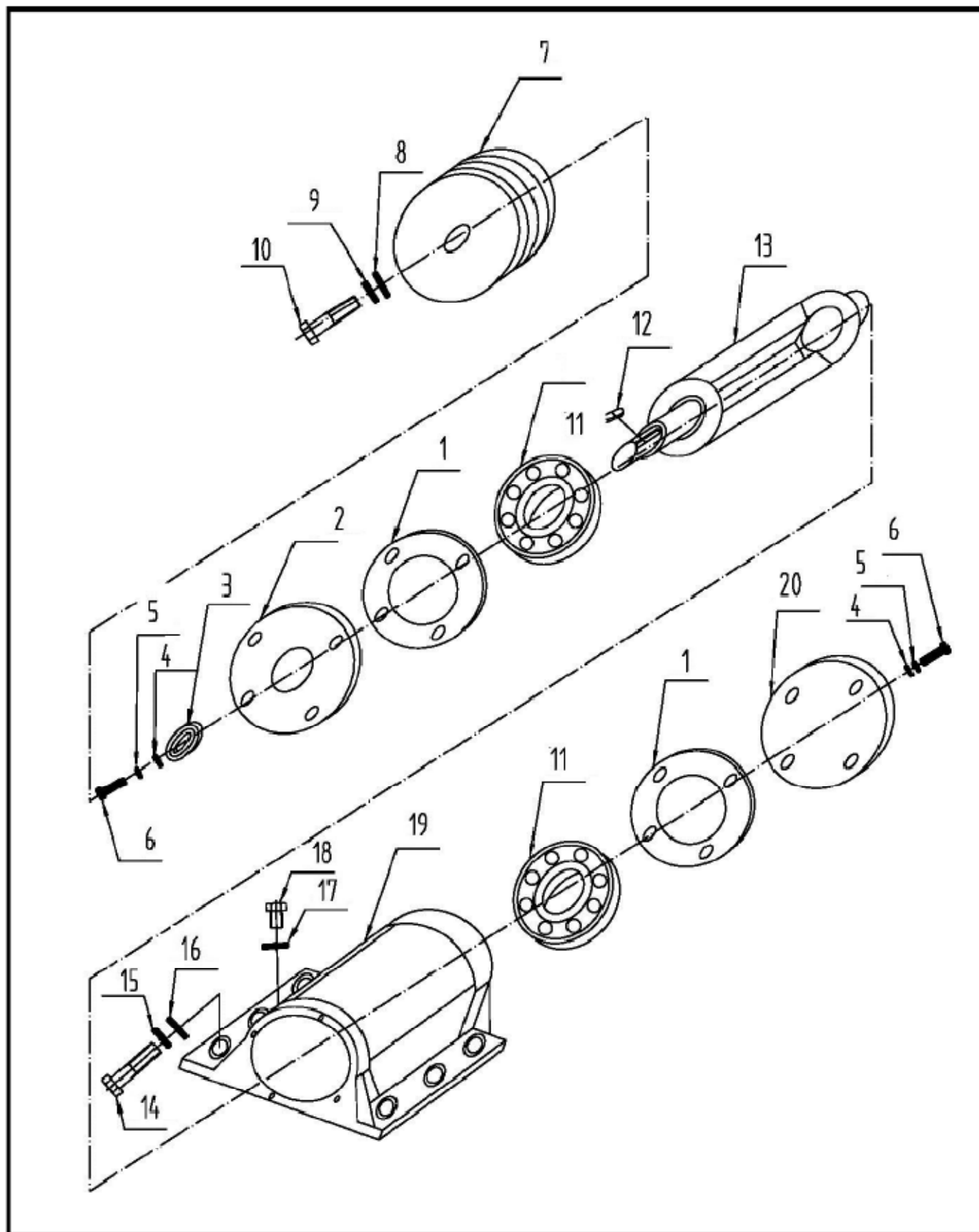

NO. PARTIE	DESCRIPTION	Qté
2-1	Cousin en papier	2
2-2	Couvercle de boîtier pour poulie	1
2-3	Joint étanche à l'huile 35*55*12	1
2-4	Rondelle $\varnothing$ 8	12
2-5	Rondelle élastique $\varnothing$ 8	12
2-6	Boulon hexagonal M8*25	12
2-7	Poulie entraînée	1
2-8	Rondelle $\varnothing$ 10	1
2-9	Rondelle élastique $\varnothing$ 10	1
2-10	Vis d'évent M10*30	1
2-11	Roulement 6309	2
2-12	Clé plate 8*20	1
2-13	Arbre du rotor excentrique	1
2-14	Boulon hexagonal M16*40	6
2-15	Rondelle élastique $\varnothing$ 16	6
2-16	Rondelle $\varnothing$ 16	6
2-17	Alpacking	1
2-18	Bouchon d'huile	1
2-19	Boîte vibrante	1
2-20	Couvercle de boîtier / arrêt	1

