

SL-9831

# **BluMill**

## **Stand mixer**



EN - Manual.....	2	IT - Istruzioni per l'uso .....	30
NL - Gebruiksaanwijzing .....	9	ES - Instrucciones de uso .....	37
FR - Mode d'emploi .....	16	SW - Instruktationer .....	44
DE - Anleitung .....	23	PL - Instrukcje .....	51

Read all instructions before using this product.

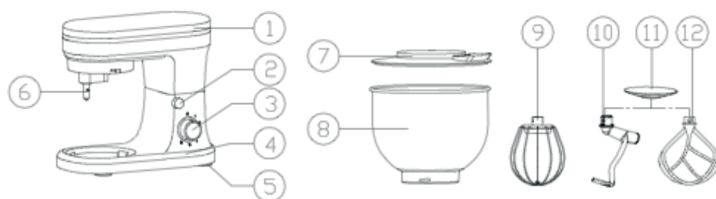

1	Swivel arm	7	Lid
2	Release button	8	Bowl
3	Speed control knob	9	Whisk
4	Body	10	Kneading hook
5	Foot pad	11	Splashguard
6	Spindle	12	Flat beater

### Important safety precaution:

When using electrical appliance, basic precautions should always be followed including the following:

- Read all instructions.
- To protect against risk of electrical shock do not put the appliance unit cord or plug in water or other liquid.
- Close supervision is necessary when a appliance is used by or near children.
- Unplug the appliance when not in use, changing accessory and before cleaning.
- Avoid contacting moving parts.
- If the supply cord is damaged, it must be replaced by manufacturer or its service agent or a similarly qualified person in order to avoid a hazard.

- The use of attachments not recommended or sold by the manufacturer may cause fire, electrical shock or injury.
- Do not use outdoors.
- Do not let cord hang over edge of table or counter.
- Keep hands and utensils away from moving blades or discs while processing food to reduce risk of severe injury to person or damage to the food mixer.
- Blades are sharp, handle carefully.
- To reduce the risk of injury, never place cutting blades or discs on base.
- Be certain it is securely locked in place before operating the appliance.
- Do not attempt to defeat the lid interlock mechanism.
- Turn off the machine before replacing attachment.
- Use the product and assembly the accessory as mentioned on user manual only.
- Switch off the appliance before changing accessories or approaching parts which move in use.
- This appliance is not intended for use by children or other persons without assistance or supervision if their physical, sensory or mental capabilities prevent them from using it safely.
- Children should be supervised to ensure that they do not play with the appliance.
- This appliance shall not be used by children. Keep the appliance and its cord out of reach of children.
- Appliances can be used by persons with reduced physical, sensory or mental capabilities or lack of experience and knowledge if they have been given supervision or instruction concerning use of the appliance in a safe way and if they understand the hazards involved. Children shall not play with the appliance.
- Always disconnect the appliance from the supply if it is left unattended and before assembling, disassembling or cleaning.

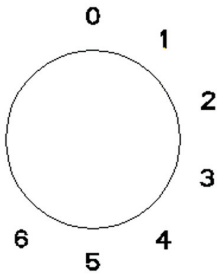

## Save these instructions

## Control panel



0	Stop
Setting 1-6	Operating speed
Setting 1	Minimum
Setting 6	Maximum





## Setting speed

Accessories	Picture	Speed setting	Time	Capacity
Kneading Hook		1, 2, 4	30 seconds at speed 1, 30 seconds at speed 2, 4min at speed 4	700 g flour and 350ml water (Temperature 40+/-5 °C)
Flat beater		1-5	10 min	
Whisk		6	10 min	

## Operating positions

### Warning!

Operate the appliance only when the accessory/tool is attached according to this table and is in the operating position.

Item	Position	Accessory		
1				
2		Set up Kneading Hook, Flat beater, Whisk, according to your desire.		

Risk of injury from the rotating tools!

While the appliance is operating, keep fingers clear of the mixing bowl.

Do not change tools until the appliance is at a standstill and have been unplugged.

When switch off, the drive continues running briefly.

## How to use Kneading hook, Flat beater, Whisk



Place the appliance on a flat surface, e.g. a kitchen counter, and make sure it is standing firmly.

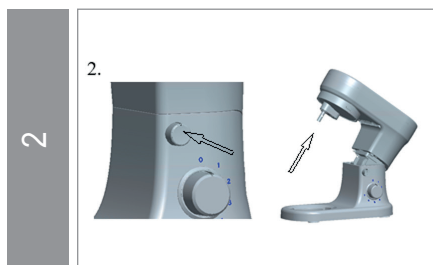

Press the arm release button (2) at the same time lift the swivel arm (1) with hand so that it locks into place with a click, The swivel arm tilts up.

3



Fit the lid (7) onto the swivel arm and turn it slightly clockwise, so that it locks into position securely.

4



1. Place the food in the mixing bowl (8).
2. Fit the mixing bowl in the recess on the motor house (4).
3. Turn the mixing bowl slightly clockwise, so it locks into position.

5



1. Put the splashguard (11) onto the kneading hook (10) as shown in the picture. Turn and fix the hook. The splashguard can prevent the dough from climbing to the top of the hook.
2. Fit the required accessory (11 with 10 or 12) onto the motor spindle (6) on the underside of the swivel arm.
3. A. The kneading hook (10) is used for heavy dough, minced meat or other demanding kneading jobs.  
B. The flat beater (12) is used to mix lighter types of dough.  
C. The whisk (9) is used for whisking cream, egg whites, etc.
4. Turn the accessory, so the pins on the spindle are aligned with the depressions on the accessory top edge. Press the accessory against the swivel arm and turn it anti-clockwise at the same time until the pins engage and the accessory locks into position securely. The accessory must not be loose nor should you be able to pull it free.

6

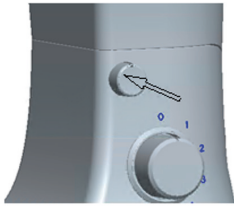

1. Press the arm release button at the same time lowers the swivel arm so that it locks into place with a click. The lid must fit tightly with the mixing bowl, otherwise it is fitted incorrectly. The appliance is now ready for use.
2. Plug the power cord into main power outlet.
3. Select the speed you want using (1-6). Speed 1 is the slowest and speed 6 is the fastest speed. Recommended speeds, time and capacity are shown in the table above.
4. If you need to scrape inside the mixing bowl, wait until the accessory has stopped completely. Use the spatula, never your fingers.

7



1. Switch off the appliance by turn the speed control knob to 0 when you have finished mixing. Switch off the appliance and unplug it before you change the accessories, or before you take the Press the arm release button at the same time lift the swivel arm with hand so that it locks into place with a click. The swivel arm tilts up.

8



1. Detach the accessory by turning it clockwise.
2. Remove mixing bowl with prepared food anti-clockwise.

## Important!

The temperature of water which will be added into dough at 40+/-5 °degree when preparing for dough is on progress.

## Capability of bowl

5000 mL

## Cleaning

When cleaning the appliance, you should pay attention to the following points:

- Remove plug from the mains socket, and allow the appliance to cool down before cleaning it.
- Do not immerse the motor section of the appliance in water and make sure no water enters the appliance.
- Clean the motor section by wiping it with a damp cloth. A little detergent can be added if the appliance is heavily soiled.
- Do not use scouring pads, steel wool or any form of strong solvents or abrasive cleaning agents to clean the appliance, as they may damage the outside surfaces of the appliance.
- Take the appliance apart and clean all of the accessories separately. The meat grinder body and other parts can be cleaned in warm soapy water. Do not put in the dishwasher.
- Be careful not to touch the blades or sharp parts during use and cleaning.
- **IMPORTANT!** Allow to dry fully after cleaning before using again. Do not use the appliance if damp.
- After washing and drying, immediately place attachment into the protective sleeve for storage.



### Correct Disposal of this product

This marking indicates that this product should not be disposed with other household wastes throughout the EU. To prevent possible harm to the environment or human health from uncontrolled waste disposal, recycle it responsibly to promote the sustainable reuse of material resources. To return your used device, please use the return and collection systems or contact the retailer where the product was purchased. They can take this product for environmental safe recycling.

Stand mixer

SL-9831

AC 220~240V 50~60Hz 1200W



Lees eerst alle aanwijzingen voordat u dit product gebruikt.

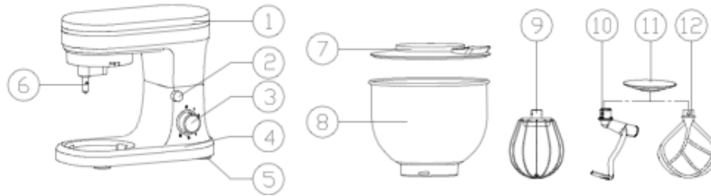

1	Draaiarm	7	Deksel
2	Ontgrendelknop	8	Mengkom
3	Snelheidsregeling	9	Garde
4	onderstel	10	Kneedhaak
5	Voet	11	Spatdeksel
6	Draaias	12	Menghaak

## Belangrijke voorzorgsmaatregelen

Houd u bij het gebruik van elektrische apparatuur altijd aan de standaard veiligheidsvoorschriften, waaronder de volgende:

- Lees alle instructies door.
- Laat het apparaat, het snoer en de stekker niet in aanraking komen met water of andere vloeistoffen, om het risico van een elektrische schok te vermijden.
- Houd altijd toezicht als een apparaat wordt gebruikt door of in de nabijheid van kinderen.
- Haal altijd de stekker uit het stopcontact wanneer het apparaat niet wordt gebruikt, wanneer u accessoires verwisselt en voordat u het apparaat schoonmaakt.
- Raak bewegende delen niet aan.

- Wanneer het snoer beschadigd is, moet het worden vervangen door de fabrikant of een erkend onderhoudsbedrijf om gevaarlijke situaties te voorkomen.
- Het gebruik van opzetstukken die niet worden aanbevolen of verkocht door de fabrikant kan brand, elektrische schokken of persoonlijk letsel tot gevolg hebben.
- Gebruik het apparaat niet buitenshuis.
- Laat het snoer niet over de rand van de tafel of het aanrecht hangen.
- Houd handen en keukengerei uit de buurt van bewegende delen wanneer u het apparaat gebruikt, om persoonlijk letsel en schade aan de keukenmachine te voorkomen.
- Let op: sommige onderdelen kunnen scherp zijn.
- Plaats geen scherpe objecten op het onderstel om letsel te voorkomen.
- Zorg dat het apparaat stevig staat voordat u het gebruikt.
- Probeer niet de dekselvergrendeling te forceren.
- Zet het apparaat uit voordat u accessoires verwisselt.
- Gebruik het apparaat en de accessoires uitsluitend zoals beschreven in de gebruiksaanwijzing.
- Schakel het apparaat uit voordat u accessoires verwisselt of met uw vingers in de buurt komt van bewegende onderdelen.
- Dit apparaat mag niet worden gebruikt door kinderen. Houd het apparaat en het snoer altijd buiten bereik van kinderen.
- Dit apparaat mag worden gebruikt door personen met lichamelijke, zintuiglijke of geestelijke beperkingen of met gebrek aan ervaring en kennis, op voorwaarde dat zij worden begeleid of geïnstrueerd over het veilige gebruik van het apparaat en op de hoogte zijn van de risico's ervan. Dit apparaat is geen speelgoed.
- Haal de stekker altijd uit het stopcontact als het apparaat onbeheerd wordt achtergelaten en voordat u het in elkaar zet, uit elkaar haalt of schoonmaakt.

## Bewaar deze voorschriften goed

## Bedieningspaneel

NL

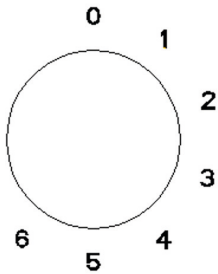

0  
Setting 1-6  
Setting 1  
Setting 6

Stop  
Snelheid  
Laagste snelheid – langzaam  
Hoogste snelheid – snel

## Snelheid kiezen

Accessoires	Afbeelding	Snelheid	Tijd	Capaciteit
Kneedhaak		1, 2, 4	30 seconden op stand 1, 30 seconden op stand 2, 4 minuten op stand 4	700 g bloem en 350 ml water (Temperatuur 40 +/- 5 °C)
Menghaak		1-5	10 min	
Garde		6	10 min	

## Gebruikspositie

### Waarschuwing!

Gebruik het apparaat nooit zonder een van de hieronder getoonde accessoires en zet het altijd in de juiste positie.

Onder-deel	Plaatsing	Accessoire		
1				
2		In deze positie kunt u de kneedhaak, menghaak of garde bevestigen.		

Wees voorzichtig met draaiende accessoires!

Houd uw vingers uit de buurt van de mengkom wanneer het apparaat in gebruik is. Wacht tot het apparaat is gestopt met draaien en haal de stekker uit het stop-contact voordat u accessoires verwisselt. Nadat u het apparaat uitzet, blijft het nog even nadraaien.

## De kneedhaak, menghaak en garde gebruiken



Zet het apparaat stevig op een vlakke ondergrond, zoals het aanrecht.

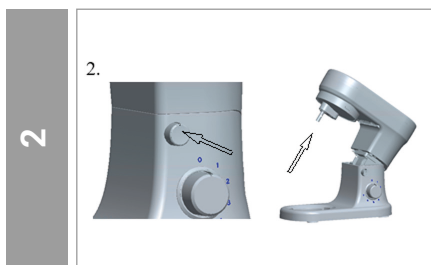

Druk op de ontgrendelknop (2) en beweeg tegelijkertijd met uw hand de draaiarm (1) omhoog totdat die vastklikt. De draaiarm staat nu schuin omhoog.



3



Bevestig het deksel (7) om de arm en draai het rechtsonom vast te zetten.

4



1. Doe de ingrediënten in de mengkom (8).
2. Zet de mengkom in de uitsparing in het onderstel (4).
3. Draai de mengkom rechtsonom hem vast te zetten.

5



1. Bevestig het spatdeksel (11) op de kneedhaak (10) zoals aangegeven. Draai de haak vast. Het spatdeksel (11) voorkomt dat het deeg naar boven 'kruip' over de kneedhaak.
2. Bevestig de gewenste accessoire (11 met 10 of 12) op de as aan de onderkant van de draaiarm.
3. A. De kneedhaak (10) is geschikt voor onder andere zwaarder deeg en gehakt  
B. De menghaak (12) is geschikt voor lichter deeg.  
C. De garde (9) is geschikt voor het kloppen van room, eiwit enzovoort.
4. Lijn de pennetjes op de as uit met de uitsparingen aan de bovenkant van de accessoire. Duw de accessoire op de draaiarm en draai hem linksom om vast te zetten. Zorg dat de accessoire stevig vastzit.

6



1. Druk op de ontgrendelknop en beweeg tegelijkertijd de draaiarm omlaag totdat die vastklikt. Als het deksel goed is bevestigd, zit het precies en stevig op de mengkom. Het apparaat is nu klaar voor gebruik.
2. Steek de stekker in het stopcontact.
3. Selecteer de gewenste snelheid (1 - 6). Snelheid 1 is het langzaamst, snelheid 6 het snelst. De aanbevolen snelheid, tijd en capaciteit staan in de bovenstaande tabel.
4. Wacht totdat het apparaat helemaal is gestopt met draaien voordat u in de mengkom roert. Roer altijd met een spatel, niet met uw vingers.

7



1. Schakel het apparaat na gebruik uit door de snelheidsregelaar op 0 te zetten. Schakel het apparaat uit en haal de stekker uit het stopcontact voordat u accessoires verwisselt of het apparaat uit elkaar haalt.
2. Druk op de ontgrendelknop en beweeg tegelijkertijd met uw hand de draaiarm omhoog totdat die vastklikt. De draaiarm staat nu schuin omhoog.

8



1. Draai de accessoire rechtsom los.
2. Draai de mengkom linksom om die te verwijderen.

## BELANGRIJK!

Het water dat u gebruikt bij het bereiden van deeg moet een temperatuur hebben van maximaal 40 +/- 5 °C.

## Capaciteit mengkom

5000 mL

## Reinigen

Houd bij het schoonmaken van het apparaat rekening met het volgende:

- Haal de stekker uit het stopcontact en laat het apparaat afkoelen voordat u het schoonmaakt.
- Dompel het onderstel met de motor niet onder in water en laat het niet nat worden.
- Veeg het onderstel schoon met een vochtige doek. Gebruik wat schoonmaakmiddel als het apparaat erg vies is.
- Gebruik geen schuurspons, staalwol, oplosmiddelen of chemische reinigingsmiddelen om het apparaat schoon te maken, om beschadiging van de buitenkant te voorkomen.
- Haal alle onderdelen los en maak ze afzonderlijk schoon. U kunt ze afwassen in warm water met afwasmiddel. Niet in de vaatwasser.
- Wees tijdens het gebruik en schoonmaken voorzichtig met scherpe onderdelen.
- BELANGRIJK! Zorg dat alle onderdelen goed droog zijn voordat u ze weer gebruikt. Gebruik het apparaat niet als het vochtig is.
- Berg de accessoires na het schoonmaken en afdrogen meteen op in de beschermhoes.

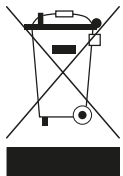

Milieuvriendelijk afvoeren:

Dit symbool geeft aan dat dit apparaat nergens in de EU bij het restafval mag worden weggegooid. Om mogelijke schade aan het milieu of voor de volksgezondheid door ongecontroleerde afvalverwerking te voorkomen, dient het apparaat op een verantwoorde wijze te worden gerecycled, ter bevordering van duurzaam hergebruik van materialen.

Stand mixer

SL-9831

AC 220-240 V 50 Hz 1300 W

**Veillez lire les instructions dans leur totalité avant d'utiliser le produit.**

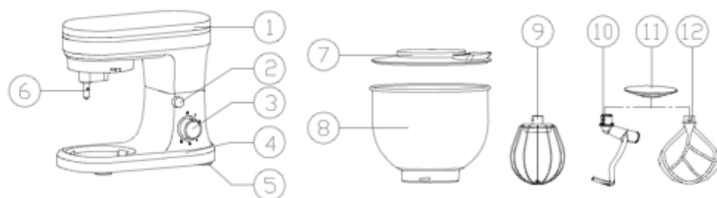

1	Bras	7	Couvercle
2	Bouton déclencheur	8	Bol
3	Poignée de contrôle des vitesses	9	Fouet
4	Unité principale	10	Crochet pétrisseur
5	Patins	11	Pare-éclaboussures
6	Axe tournant	12	Batteur plat

## Précautions de sécurité importantes

Lors de l'utilisation d'appareils électriques, il convient de toujours respecter des précautions de base, notamment :

- Lisez toutes les instructions.
- Pour éviter tout risque de choc électrique, n'immergez jamais l'unité, le fil ou la prise dans l'eau ni dans un quelconque autre liquide.
- Une surveillance étroite est nécessaire lorsqu'un appareil est utilisé par ou à proximité d'enfants.
- Débranchez l'appareil lorsqu'il n'est pas utilisé, lorsque vous changez d'accessoires et avant le nettoyage.
- Éviter tout contact avec les pièces mobiles.
- Si le câble d'alimentation est endommagé, il doit être remplacé par le



fabricant, son agent de service ou une personne qualifiée afin d'éviter tout danger.

- L'utilisation d'accessoires qui ne sont pas recommandés ou vendus par le fabricant peut entraîner des situations dangereuses, notamment des incendies, des chocs électriques ou des blessures graves.
- Ne pas utiliser l'appareil à l'extérieur.
- Ne laissez pas le cordon pendre du bord d'une table ou d'un comptoir.
- Tenez vos mains et ustensiles hors de portée des pièces mobiles durant vos préparations afin de réduire les risques de blessure grave ou de dommages.
- Certaines pièces sont tranchantes, à manipuler avec soin.
- Pour réduire le risque de blessure, ne placez jamais des objets tranchants sur la base.
- Assurez-vous que la position de l'appareil est bien verrouillée avant de démarrer l'utilisation.
- Ne tentez pas de forcer le mécanisme de verrouillage du couvercle.
- Éteignez l'appareil avant de remplacer un accessoire.
- Utilisez le produit et assemblez les accessoires uniquement selon les instructions du mode d'emploi.
- Éteignez l'appareil avant de changer d'accessoires ou d'approcher des pièces qui peuvent être en mouvement.
- Cet appareil ne doit pas être utilisé par des enfants. Tenez cet appareil et son cordon d'alimentation hors de portée des enfants.
- Cet appareil peut être utilisé par les personnes aux capacités physiques, sensorielles ou mentales réduites, ou n'ayant pas suffisamment d'expérience ou de connaissances, si elles sont surveillées ou ont été instruites du mode d'emploi de l'appareil par une personne responsable et si elles ont compris les dangers encourus. Les enfants ne doivent pas jouer avec l'appareil.
- Débranchez toujours l'appareil s'il n'est pas utilisé ou avant l'assemblage, le désassemblage ou le nettoyage.

## Conservez ces instructions

## Panneau de commande

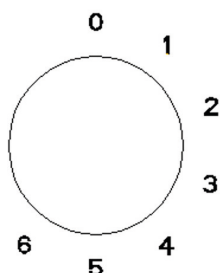

0	Stop
Setting 1-6	Vitesse
Setting 1	Vitesse minimum – lent
Setting 6	Vitesse maximum – rapide

## Réglage de la vitesse





Accessoires	Image	Réglage de la vitesse	Durée	Contenance
Crochet pétrisseur		1, 2, 4	30 secondes à vitesse 1, 30 secondes à vitesse 2, 4 minutes à vitesse 4	700 g de farine et 350 ml d'eau (Température 40 +/- 5 °C)
Batteur plat		1-5	10 min	
Fouet		6	10 min	

## Positions de fonctionnement

### Avertissement !

Utilisez uniquement l'appareil lorsque l'accessoire est attaché conformément à ce tableau et lorsqu'il est en position de fonctionnement.



Objet	Position	Accessoire		
1				
2		Installation du crochet pétrisseur, le batteur plat ou le fouet		

Les accessoires rotatifs peuvent provoquer des blessures !

Durant le fonctionnement de l'appareil, tenez vos doigts hors de portée du bol.

Ne changez pas les accessoires avant que l'appareil ne soit immobile et débranché. Lors de la mise en arrêt, le moteur continue de fonctionner pendant un bref instant.

## Utilisation du crochet pétrisseur, batteur plat et fouet



Placez l'appareil sur une surface plane, par ex. un comptoir de cuisine, et assurez-vous qu'il est posé fermement.

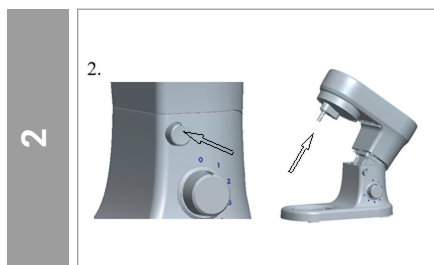

Appuyez sur le bouton déclencheur (2) et, en même temps, soulevez le bras (1) avec une main pour qu'il se verrouille en place avec un clic. Le bras s'incline vers le haut.

3



Placez le couvercle (7) sur le bras et tournez-le légèrement dans le sens des aiguilles d'une montre pour qu'il se verrouille en place.

4



1. Placez les aliments dans le bol (8).
2. Placez le bol dans le renforcement de la Unité principale (4).
3. Tournez le bol légèrement dans le sens des aiguilles d'une montre pour qu'il se verrouille en place.

5



1. Placez le pare-éclaboussures (11) sur le crochet pétrisseur (10) comme illustré. Tournez et fixez le crochet. Le pare-éclaboussures (11) empêche la pâte de remonter sur le crochet.
2. Glissez l'accessoire souhaité (11 avec 10 ou 12) sur l'axe du tournant (6), situé sur le dessous du bras (1).
3. A. Le crochet pétrisseur (10) s'utilise pour les pâtes denses, la viande hachée ou tout autre pétrissage intense.  
B. Le batteur plat (12) s'utilise pour mélanger des types de pâtes moins denses.  
C. Le fouet (9) s'utilise pour monter la crème, les blancs d'œuf, etc
4. Tournez l'accessoire pour que les branches de l'axe s'alignent avec les fentes situées sur le bord supérieur de l'accessoire. Appuyez l'accessoire contre le bras et tournez-le dans le sens inverse des aiguilles d'une montre en même temps, jusqu'à ce que les branches se glissent dans les fentes et que l'accessoire se verrouille bien en place. L'accessoire doit être bien fixé et vous ne devez pas pouvoir le tirer facilement.

6



1. Appuyez sur le bouton déclencheur et, en même temps, baissez le bras pour qu'il se verrouille en place avec un clic. Le couvercle du bol doit être bien serré, dans le cas contraire il n'est pas installé correctement. L'appareil peut maintenant être utilisé.
2. Branchez le câble d'alimentation à une prise électrique.
3. Sélectionnez la vitesse que vous voulez utiliser (1 à 6). La vitesse 1 est la plus lente, et la vitesse 6 est la plus rapide. Les recommandations de vitesse, de temps et de contenance sont indiquées dans le tableau ci-dessous.
4. Si vous avez besoin de racler les parois du bol, attendez que l'accessoire soit à l'arrêt complet. Utilisez une spatule, jamais vos doigts.

7



1. Éteignez l'appareil en tournant la poignée de contrôle des vitesses sur 0 lorsque vous avez fini de mixer. Éteignez l'appareil et débranchez-le avant de changer l'accessoire, avant de désassembler l'appareil ou lorsque vous ne l'utilisez pas.
2. Appuyez sur le bouton déclencheur et, en même temps, soulevez le bras avec une main pour qu'il se verrouille en place avec un clic. Le bras s'incline vers le haut.

8



1. Détachez l'accessoire en le tournant dans le sens des aiguilles d'une montre.
2. Retirez le bol contenant la nourriture préparée dans le sens inverse des aiguilles d'une montre.

## Important !

L'eau à ajouter dans la pâte à préparer doit être à une température de 40 +/-5 °C.

## Contenance du bol

5000 ml

## Nettoyage

Lorsque vous nettoyez l'appareil, veuillez être attentif aux éléments suivants :

- Débranchez la prise et laissez l'appareil refroidir avant de le nettoyer.
- N'immergez pas le moteur de l'appareil dans l'eau et assurez-vous qu'aucun liquide ne pénètre dans l'appareil.
- Nettoyez le moteur à l'aide d'un chiffon humide. Vous pouvez ajouter une petite quantité de détergent si l'appareil est très sale.
- N'utilisez pas de tampon abrasif, de paille de fer ou toute forme de solvant agressif pour nettoyer l'appareil, car ils pourraient endommager la surface extérieure de l'appareil.
- Désassemblez l'appareil et nettoyez tous les accessoires séparément. Les pièces peuvent être nettoyées à l'eau chaude savonneuse. Ne pas mettre au lave-vaisselle
- Veillez à ne pas toucher les parties tranchantes durant l'utilisation et le nettoyage.
- **IMPORTANT !** Laissez sécher complètement après nettoyage avant d'utiliser l'appareil à nouveau. Ne l'utilisez pas s'il est humide.
- Après le nettoyage et le séchage, rangez immédiatement l'appareil dans la housse de protection.



Élimination correcte de l'appareil :

Cette marque indique que l'appareil ne doit pas être jeté avec les autres déchets ménagers sur le territoire de l'Union européenne. Pour éviter de nuire à l'environnement ou à la santé humaine, en raison de l'élimination incontrôlée de déchets, recyclez cet appareil de manière responsable afin d'optimiser une réutilisation durable des ressources matérielles.

Robot pâtissier

SL-9831

CA 220~240V 50~60Hz 1200W



**Vor Gebrauch dieses Geräts die gesamte Anleitung genau durchlesen.**

DE

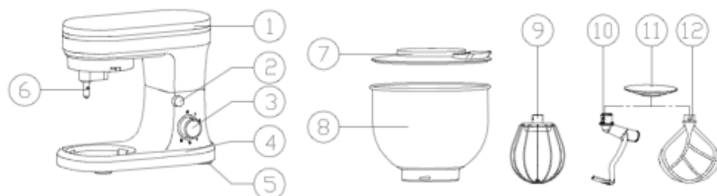

1	Schwenkarm	7	Deckel
2	Entriegelungstaste	8	Rührschüssel
3	Drehregler	9	Rührbesen
4	Gerätesockel	10	Knethaken
5	Saugfüße	11	Spritzschutz
6	Spindel	12	Flachrührer

## Wichtige Sicherheitsmaßnahmen

Bei der Verwendung von Elektrogeräten müssen immer einige grundlegende Vorsichtsmaßnahmen getroffen werden. Dazu gehören folgende Maßnahmen:

- Die gesamte Gebrauchsanleitung sorgfältig durchlesen.
- Das Gerät, das Stromkabel oder den Stecker des Geräts nicht in Wasser oder andere Flüssigkeiten tauchen, um das Risiko von Stromschlägen zu vermeiden.
- Kinder dürfen das Gerät nur unter strenger Aufsicht von Erwachsenen verwenden.
- Das Gerät vom Stromnetz trennen, wenn es nicht in Gebrauch ist, bevor es gereinigt werden soll und bevor Zubehörteile gewechselt werden.
- Kontakt mit den beweglichen Teilen vermeiden.
- Wenn das Netzkabel beschädigt ist, muss es vom Hersteller, einem Fachhändler oder einer entsprechend qualifizierten Person ersetzt werden, um gefährliche Situationen zu vermeiden.

23

- Bei der Verwendung von nicht vom Hersteller empfohlenen oder verkauften Zubehörteilen besteht die Gefahr von Selbstentzündung, Stromschlag oder Verletzungen.
- Das Gerät nicht im Freien verwenden.
- Das Kabel nicht über die Kante der Arbeitsfläche herunterhängen lassen.
- Beim Verarbeiten der Lebensmittel Hände und sonstige Utensilien von rotierenden Klingen oder Scheiben fernhalten, um das Risiko schwerwiegender Sach- oder Personenschäden zu minimieren.
- Einige Teile sind scharf; seien Sie vorsichtig im Umgang mit den scharfen Teilen.
- Zur Vermeidung von Verletzungsgefahr niemals scharfe Gegenstände auf dem Sockel ablegen.
- Vor Inbetriebnahme des Geräts sicherstellen, dass es gut und sicher steht.
- Versuchen Sie nicht, die Verriegelungssicherung des Deckels zu forcieren.
- Das Gerät vor dem Wechseln von Zubehörteilen erst ausschalten.
- Halten Sie sich bei der Verwendung des Produkts und beim Anbringen der Zubehörteile unbedingt an das Benutzerhandbuch.
- Vor dem Austauschen von Zubehörteilen und vor dem Hantieren an beweglichen Teilen unbedingt das Gerät ausschalten.
- Das Gerät darf nicht von Kindern verwendet werden. Das Gerät und dessen Kabel von Kindern fernhalten.
- Die Gerätesockel dürfen nur dann von Personen mit eingeschränkten körperlichen, sensorischen oder geistigen Fähigkeiten sowie von Personen mit mangelnder Erfahrung bzw. fehlendem Wissen verwendet werden, wenn sie unter Aufsicht stehen oder zur sicheren Verwendung des entsprechenden Geräts eingewiesen wurden und die mit dem Gebrauch einhergehenden Gefahren verstanden haben. Kinder dürfen nicht mit dem Gerät spielen.
- Das Gerät immer vom Stromnetz trennen, wenn es unbeaufsichtigt ist und bevor es montiert, demontiert oder gereinigt werden soll.

## **Diese Gebrauchsinformationen gut aufbewahren**



## Bedienteil

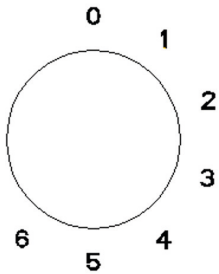

DE



0  
Setting 1-6  
Setting 1  
Setting 6

Stop  
Betriebsgeschwindigkeit  
Minimale Geschwindigkeit – langsam  
Maximale Geschwindigkeit – schnell

## Geschwindigkeit einstellen





Zubehör	Abbildung	Geschwindigkeitsstufe	Zeit	Füllmenge
Knethaken		1, 2, 4	30 Sek. bei Stufe 1, 30 Sek. bei Stufe 2, 4 Min. bei Stufe 4	700 g Mehl und 350 ml Wasser (Temperatur 40 +/-5 °C)
Flachrührer		1-5	10 min	
Rührbesen		6	10 min	

## Betriebspositionen

### Warnhinweis!

Das Gerät nur dann einschalten, wenn die Zubehörteile korrekt gemäß dieser Tabelle angebracht sind und das Gerät sich in der richtigen Position befindet.

25

Punkt	Position	Zubehör		
1				
2		Knethaken, Flachrührer oder Rührbesen je nach Bedarf einsetzen.		

An den drehenden Teilen besteht Verletzungsgefahr!  
Bei eingeschaltetem Gerät die Finger von der Rührschüssel fernhalten.  
Zubehöerteile erst dann austauschen, wenn das Gerät im Stillstand ist und vom Stromnetz getrennt wurde. Beim Ausschalten des Geräts bleibt der Antrieb noch kurz aktiv.

## Zur Verwendung von Knethaken, Flachrührer und Rührbesen



Das Gerät auf eine ebene Fläche stellen, zum Beispiel eine Küchenarbeitsplatte, und prüfen, ob es gut und sicher steht.

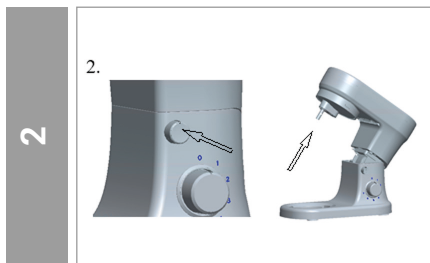

Auf die Entriegelungstaste (2) drücken und gleichzeitig den Schwenkarm (1) mit einer Hand anheben, bis er hörbar einrastet. Der Schwenkarm ist in hochgeklappter Position verriegelt.



3



Den Deckel (7) am Schwenkarm anbringen und leicht im Uhrzeigersinn drehen, bis er sicher in seiner Endposition verriegelt ist.

4



1. Zutaten in die Rührschüssel (8) geben.
2. Die Rührschüssel in die Aussparung am Gerätesockel (4) stellen.
3. Die Rührschüssel leicht im Uhrzeigersinn drehen, bis sie in verriegelter Position einrastet.

5



1. Den Spritzschutz (11) wie abgebildet über dem Knethaken (10) anbringen. Den Knethaken festdrehen. Durch den Spritzschutz (11) kann verhindert werden, dass der Teig bis zur Spitze des Knethakens aufsteigt.
2. Das jeweils erforderliche Zubehörteil (11 mit 10, oder 12) an der Motorspindel unten am Schwenkarm (1) anbringen
3. A. Der Knethaken (10) wird für schwere Teigmischungen, Hackfleisch oder andere anspruchsvolle Knetvorgänge verwendet.  
B. Der Flachrührer (12) wird zum Verühren von leichteren Teigmischungen verwendet.  
C. Der Rührbesen (9) wird zum Sahne schlagen, zum Herstellen von Eischnee, usw. verwendet.

4. Das Zubehörteil so drehen, dass die Spindelstifte an den Aussparungen am oberen Ende des Zubehörteils ausgerichtet sind. Das Zubehörteil mit Druck Richtung Schwenkarm gegen den Uhrzeigersinn drehen, bis die Stifte in den Zubehörteilen einrasten. Sicher festdrehen. Das Zubehörteil darf nicht locker sein und sich nicht herausziehen lassen.

6



1. Auf die Entriegelungstaste für den Schwenkarm drücken und gleichzeitig den Schwenkarm absenken, bis er hörbar einrastet. Der Deckel muss gut an der Rührschüssel anliegen, sonst ist er nicht ordnungsgemäß angebracht. Das Gerät ist jetzt betriebsbereit.
2. Das Stromkabel in eine Steckdose stecken.
3. Die gewünschte Geschwindigkeit auswählen (1 bis 6). 1 ist die langsamste und 6 ist die höchste Geschwindigkeitsstufe. Empfohlene Geschwindigkeiten, Zeiten und Kapazitäten sind der obigen Tabelle zu entnehmen.
4. Falls die Zutaten in der Rührschüssel beisammen geschabt werden müssen, warten Sie, bis das Zubehörteil zum Stillstand gekommen ist. Verwenden Sie den Spatel, niemals die Finger.

7



1. Zum Ausschalten des Geräts nach Abschluss der Mischvorgangs den Drehregler auf die Position 0 drehen. Das Gerät ausschalten und vom Stromnetz trennen, bevor Sie Zubehörteile auswechseln, das Gerät auseinandernehmen oder beiseitestellen
2. Auf die Entriegelungstaste für den Schwenkarm drücken und gleichzeitig den Schwenkarm mit einer Hand anheben, bis er hörbar einrastet. Der Schwenkarm ist in hochgeklappter Position verriegelt.

8



1. Das Zubehörteil im Uhrzeigersinn drehen und abnehmen.
2. Die Rührschüssel mit den vorbereiteten Zutaten gegen den Uhrzeigersinn drehen und entnehmen.

## WICHTIG!

Wasser sollte bei einer Temperatur von 40 °C (+/- 5 °C) zum aufgehenden Teig hinzugefügt werden.

## Füllmenge der Rührschüssel

5000 mL

## Reinigung

Beim Reinigen des Geräts sind folgende Punkte zu beachten:

- Stecker aus der Steckdose ziehen und das Gerät vor der Reinigung abkühlen lassen.
- Den motorisierten Teil des Geräts nicht in Wasser tauchen und darauf achten, dass kein Wasser in das Gerät eindringt.
- Den motorisierten Teil des Geräts mit einem feuchten Tuch reinigen. Bei starker Verschmutzung des Geräts eventuell ein wenig Reinigungsmittel hinzufügen.
- Zum Reinigen des Geräts keine Scheuerschwämme, Stahlwolle, starke Lösungsmittel oder scheuernde Reinigungsmittel verwenden, da diese die äußeren Geräteoberflächen beschädigen können.
- Das Gerät in seine Einzelteile zerlegen und alle Zubehöerteile einzeln reinigen. Die Zubehöerteile können in warmer Seifenlauge. Nicht in die Spülmaschine geben.
- Achten Sie darauf, weder beim Gebrauch noch bei der Reinigung die scharfen Teile zu berühren.
- WICHTIG! Vor erneuter Verwendung das Gerät vollständig trocknen lassen. Das Gerät nicht verwenden, wenn es noch feucht ist.
- Nach dem Abwaschen und Trocknen die Zubehöerteile zur Aufbewahrung sofort in die Schutzhülle stecken.



Ordnungsgemäße Entsorgung dieses Produkts:

Dieses Kennzeichen weist darauf hin, dass dieses Produkt innerhalb der EU nicht über den Hausmüll entsorgt werden darf. Um mögliche Umwelt- oder Gesundheitsschäden durch unkontrollierte Abfallentsorgung zu vermeiden, sollten Sie das Gerät verantwortungsbewusst recyceln, damit die darin enthaltenen Rohstoffe nachhaltig wiederverwertet werden können.

Küchenmaschine

SL-9831

AC 220~240V 50~60Hz 1200W

**Leggere tutte le istruzioni prima di utilizzare questo prodotto.**

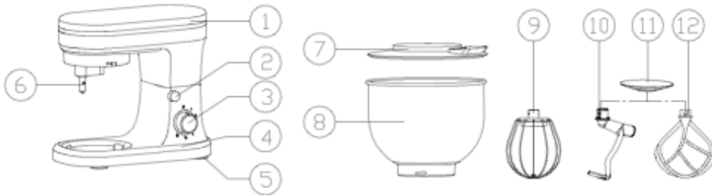

1	Braccio girevole	7	Coperchio
2	Pulsante di rilascio	8	Ciotola di miscelazione
3	Manopola di regolazione della velocità	9	Frusta
4	Corpo	10	Gancio impastatore
5	Piedini	11	Paraspruzzi
6	Alberino	12	Sbattitore

### **Importante precauzione di sicurezza**

Quando si utilizza un apparecchio elettrico, si devono sempre seguire precauzioni di base, tra cui le seguenti:

- Leggere tutte le istruzioni.
- Per evitare il rischio di scossa elettrica, non mettere l'apparecchio, il cavo dell'unità o la spina nell'acqua o in qualsiasi altro liquido.
- È necessario sorvegliare attentamente quando un apparecchio viene utilizzato da o vicino a bambini.
- Scollegare l'apparecchio quando non viene usato, quando si sostituiscono gli accessori e prima della pulizia.
- Evitare il contatto con le parti in movimento.
- Per evitare un potenziale pericolo, il cavo di alimentazione danneggiato deve

essere sostituito dal produttore, dal suo tecnico dell'assistenza o da altro personale qualificato.

- L'uso di accessori non raccomandati o non venduti dal produttore può provocare incendi, scosse elettriche o lesione.
- Non utilizzare all'aperto.
- Non lasciare che il cavo penzoli dal bordo del tavolo o del bancone.
- Tenere le mani e gli utensili lontano da lame o dischi in movimento quando si lavorano gli alimenti, per ridurre il rischio di gravi lesioni a una persona o di danno al robot da cucina.
- Alcune parti sono affilate, maneggiarle con cura.
- Per ridurre il rischio di lesione, non posizionare oggetti affilati sulla base.
- Prima di mettere in funzione l'apparecchio, accertarsi che sia fissato in modo sicuro.
- Non tentare di manomettere il meccanismo di blocco del coperchio.
- Spegnerlo l'apparecchio prima di sostituire un accessorio.
- Utilizzare il prodotto e assemblare gli accessori solo secondo le istruzioni contenute nel manuale dell'utente.
- Spegnerlo l'apparecchio prima di sostituire gli accessori o di avvicinarsi a parti che si muovono durante l'uso.
- Questo apparecchio non deve essere utilizzato da bambini. Tenere l'apparecchio e il cavo fuori dalla portata dei bambini.
- Gli apparecchi possono essere utilizzati da persone con ridotte capacità fisiche, sensoriali o mentali, o con scarsa esperienza e conoscenza, qualora abbiano ricevuto supervisione o istruzioni sull'uso sicuro dell'apparecchio e ne comprendano i pericoli. I bambini non devono giocare con l'apparecchio.
- Scollegare sempre l'apparecchio dalla presa elettrica quando lo si lascia incustodito e prima del montaggio, dello smontaggio o della pulizia.

## Conservare queste istruzioni

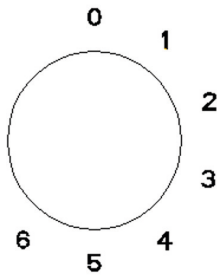

## Pannello di controllo



0  
Setting 1-6  
Setting 1  
Setting 6

Stop  
Velocità di funzionamento  
Velocità minima – lento  
Velocità massima – veloce

## Impostazione della velocità

Accessori	Immagine	Impostazione della velocità	Durata	Capacità
Gancio impastatore		1, 2, 4	30 secondi alla velocità 1, 30 secondi alla velocità 2, 4 minuti alla velocità 4	700 g di farina e 350 ml di acqua (Temperatura 40 +/- 5 °C)
Sbattitore		1-5	10 min	
Accessori		6	10 min	

## Posizioni di funzionamento

### Avvertenza!

Far funzionare l'apparecchio solo quando l'accessorio/l'attrezzo è fissato come indicato in questa tabella e quando è nella corretta posizione di funzionamento.



Elemento	Posizione	Accessorio		
1				
2		Montare il gancio impastatore, lo sbattitore, la frusta, secondo le necessità.		

Gli utensili rotanti rappresentano un pericolo di lesione!  
 Quando l'apparecchio è in funzione, tenere le dita lontano dalla ciotola di miscelazione. Non sostituire gli utensili finché l'apparecchio non è fermo e non è stato scollegato dalla corrente elettrica. Una volta spento, l'apparecchio continua a funzionare per qualche secondo.

## Come usare il gancio impastatore, lo sbattitore e la frusta



Porre l'apparecchio su una superficie piana, per esempio, il piano di lavoro della cucina, e assicurarsi che sia ben fermo.

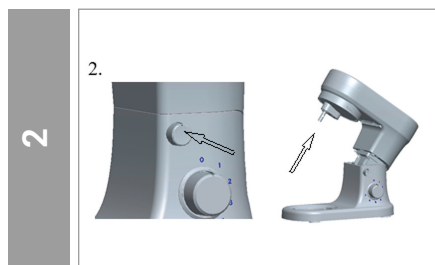

Premere il pulsante di rilascio del braccio (2) e, allo stesso tempo, sollevare il braccio girevole (1) con la mano in modo che si blocchi in posizione producendo un clic. Il braccio girevole si inclina verso l'alto.

3



Montare il coperchio (7) sul braccio girevole e ruotarlo leggermente in senso orario, in modo che sia ben bloccato nella posizione corretta.

4



1. Mettere l'alimento nella ciotola di miscelazione (8).
2. Mettere la ciotola di miscelazione nell'incavo del corpo motore (4).
3. Ruotare leggermente la ciotola in senso orario, in modo che sia ben bloccata nella posizione corretta.

5



1. Montare il paraspruzzi (11) sul gancio impastatore (10) come mostrato nell'immagine. Ruotare il gancio e fissarlo. Il paraspruzzi (11) può impedire all'impasto di salire verso l'alto.
2. Montare l'accessorio richiesto (11 con 10 o 12) sul mandrino del motore, sul lato inferiore del braccio girevole (1).
3. A. Il gancio impastatore (10) è utilizzato per impasti pesanti, carne macinata o altri lavori di impastamento che richiedono una certa forza.  
B. Lo sbattitore (12) viene utilizzato per mescolare impasti più leggeri.  
C. La frusta (9) viene utilizzata per sbattere la panna, gli albumi, e così via.
4. Ruotare l'accessorio, in modo che i perni sul mandrino si allineino con gli incavi sul bordo superiore dell'accessorio. Premere l'accessorio contro il braccio girevole e ruotarlo in senso antiorario fino a quando i perni non si innestano e l'accessorio è ben bloccato nella posizione corretta. L'accessorio non deve essere allentato e non si deve staccare.



6



1. Premere il pulsante di rilascio del braccio e, allo stesso tempo, sollevare il braccio girevole in modo che si blocchi in posizione producendo un clic. Il coperchio deve essere ben chiuso sulla ciotola di miscelazione, altrimenti non è stato montato correttamente. L'apparecchio è ora pronto per l'uso.
2. Inserire il cavo di alimentazione nella presa di corrente principale.
3. Selezionare la velocità che si desidera utilizzare (da 1 a 6). La velocità 1 è la più lenta e la 6 è la massima. Velocità, durata e capacità consigliate sono riportate nella tabella qui sopra.
4. Se si deve raschiare all'interno della ciotola di miscelazione, attendere che l'accessorio si sia fermato completamente. Usare la spatola, mai le dita.

7



1. Spegnerne l'apparecchio ruotando la manopola di regolazione della velocità su 0 al termine della miscelazione. Spegnerne l'apparecchio e scollegarlo dalla corrente elettrica prima di sostituire gli accessori, prima di smontare l'apparecchio o quando non viene usato.
2. Premere il pulsante di rilascio del braccio e, allo stesso tempo, sollevare il braccio girevole con la mano in modo che si blocchi in posizione producendo un clic. Il braccio girevole si inclina verso l'alto.

8



1. Ruotare l'accessorio in senso orario per staccarlo.
2. Ruotare la ciotola con il cibo preparato in senso antiorario per staccarla.

## IMPORTANTE!

Quando si sta preparando l'impasto, la temperatura dell'acqua da aggiungere deve essere compresa fra 40 +/-5 °C.

## Capacità della ciotola

5000 mL

## Pulizia

Durante la pulizia dell'apparecchio, è necessario fare attenzione ai seguenti punti:

- Togliere la spina dalla presa principale e lasciare raffreddare l'apparecchio prima di pulirlo.
- Non immergere il motore dell'apparecchio nell'acqua; assicurarsi che non entri acqua nell'apparecchio.
- Pulire il motore con un panno umido. Se l'apparecchio è molto sporco, aggiungere un po' di detergente.
- Per la pulizia non utilizzare cuscinetti abrasivi, lana d'acciaio, solventi aggressivi o detersivi abrasivi, che potrebbero danneggiare le superfici esterne dell'apparecchio.
- Smontare l'apparecchio e pulire tutti gli accessori separatamente. Le parti possono essere pulite in acqua tiepida. Non mettere in lavastoviglie
- Fare attenzione a non toccare le lame o le parti affilate durante l'uso e la pulizia.
- **IMPORTANTE!** Lasciare asciugare completamente l'apparecchio dopo la pulizia e prima di utilizzarlo di nuovo. Non utilizzare l'apparecchio se è bagnato.
- Dopo il lavaggio e l'asciugatura, riporre immediatamente l'accessorio nella custodia protettiva.

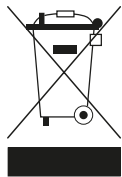

Smaltimento corretto del prodotto:

Questo simbolo indica che nell'Unione Europea il prodotto non può essere smaltito insieme ai normali rifiuti domestici. Ad evitare possibili danni alla salute o all'ambiente causati dallo smaltimento incontrollato, riciclare il prodotto in modo responsabile per promuovere il riutilizzo sostenibile delle risorse materiali.

Robot da cucina

SL-9831

AC 220~240V 50~60Hz 1200W

Lea todas las instrucciones antes de usar este producto.

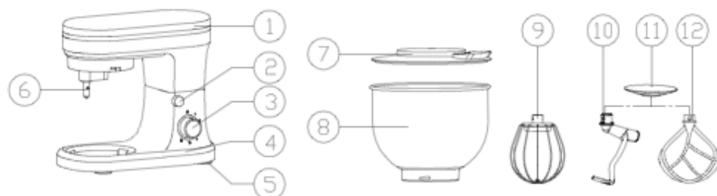

1	Brazo giratorio	7	Tapa
2	Botón de liberación	8	Cuenco de mezcla
3	Mando de control de velocidad	9	Molinillo
4	Cuerpo principal	10	Gancho amasador
5	Protector para la pata	11	Antisalpicaduras
6	Eje	12	Batidor plano

## Precauciones de seguridad importantes

Cuando se utiliza un aparato eléctrico, hay que respetar unas precauciones básicas, incluyendo las siguientes:

- Lea todas las instrucciones.
- Para protegerse del riesgo de descargas eléctricas, no permita que el aparato, el cable o el enchufe se mojen con agua ni con ningún otro líquido.
- Se requiere una estrecha supervisión cuando un menor vaya a utilizar el aparato, o si se va a utilizar cerca de uno.
- Desenchufe el aparato cuando no lo vaya a utilizar, cuando vaya a cambiar accesorios y antes de limpiarlo.
- Evite tocar las piezas en movimiento.
- Si el cable de corriente está dañado, se debe pedir su sustitución al fabricante,

a su servicio técnico o a cualquier otra persona igualmente cualificada, para evitar riesgos.

- El uso de accesorios no recomendados o no vendidos por el fabricante puede causar incendios, descargas eléctricas o lesiones.
- No lo utilice en exteriores.
- No deje el cable colgando por el borde de la mesa o la encimera.
- Mantenga las manos y los utensilios de cocina separados de cuchillas o discos en movimiento mientras procese alimentos, para reducir el riesgo de lesiones físicas graves o daños al mezclador de alimentos.
- Algunas piezas están afiladas, manipúlelas con cuidado.
- Para reducir el riesgo de lesiones, nunca coloque piezas afiladas sobre la base.
- Verifique que el aparato esté bien colocado y estable en su sitio antes de ponerlo en marcha.
- No fuerce el mecanismo de bloqueo de la tapa.
- Apague la máquina antes de colocar un accesorio.
- Utilice el producto y monte los accesorios únicamente como se indica en el manual de uso.
- Apague el aparato antes de cambiar accesorios o de acercarse a piezas que se mueven durante el uso.
- No permita a los niños usar este aparato. Mantenga el aparato y su cable fuera del alcance de los niños.
- Este aparato pueden usarlo personas con las capacidades físicas, sensoriales o mentales reducidas, siempre que sea con supervisión o si han recibido instrucciones sobre el uso seguro del aparato y entienden los peligros que conlleva. No permita que los niños jueguen con este aparato.
- Desconecte siempre el aparato de la red eléctrica si lo va a dejar desatendido y antes de montarlo, desmontarlo o limpiarlo.

## Conserve estas instrucciones



## Panel de control

ES

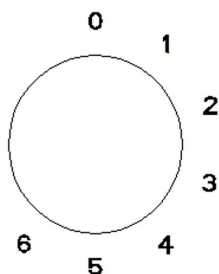

0  
Setting 1-6  
Setting 1  
Setting 6

Parada  
Velocidad de funcionamiento  
Velocidad mínima – despacio  
Velocidad máxima – rápido

## Ajuste de la velocidad

Accesorios	Imagen	Nivel de velocidad	Tiempo	Capacidad
Gancho amasador		1, 2, 4	30 segundos a velocidad 1, 30 segundos a velocidad 2, 4 minutos a velocidad 4	700 g de harina y 350 ml de agua (Temperatura: 40 +/- 5 °C)
Batidor plano		1-5	10 min	
Molinillo		6	10 min	

## Posiciones de funcionamiento

### ¡Advertencia!

Maneje el aparato únicamente con el accesorio o utensilio acoplado según esta tabla y utilice siempre la posición de funcionamiento correcta.

39

Elemento	Posición	Accesorio		
1				
2		Utilice el gancho amasador, el batidor plano o el molinillo según desee.		

¡Peligro de lesión por las piezas giratorias!

Mientras el aparato esté en funcionamiento, mantenga los dedos apartados del cuenco de mezcla.

No cambie los utensilios hasta que el aparato se haya parado del todo y esté desenchufado. Cuando se apaga, el motor sigue funcionando unos instantes.

## Cómo usar el gancho amasador, el batidor plano y el molinillo



Coloque el aparato sobre una superficie plana, como una encimera de cocina, y compruebe que está estable.

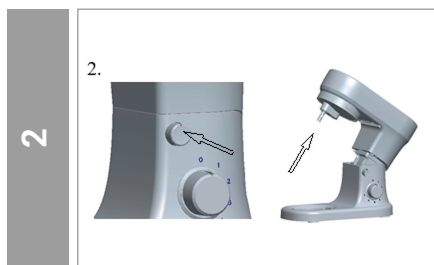

Presione el botón de liberación del brazo (2) y, al mismo tiempo, levante el brazo giratorio (1) con una mano hasta que se bloquee en su sitio (oírás un «clic»). El brazo giratorio se inclina hacia arriba.



3



Coloque la tapa (7) en el brazo giratorio y gírela un poco hacia la derecha, para que se enganche en su posición.

4



1. Meta los alimentos en el cuenco de mezcla (5).
2. Encaje el cuenco en el hueco de la cuerpo principal (4).
3. Gire el cuenco un poco hacia la derecha, hasta que quede enganchado en su sitio.

5



1. Coloque el protector antisalpicaduras (11) sobre el gancho amasador (10) como se muestra en la imagen. Gire el gancho hasta que quede bien sujeto. El protector antisalpicaduras puede evitar que la masa suba por encima del gancho.
2. Coloque el accesorio necesario (11 con 10 u 12) sobre el eje (6) del motor en la parte de abajo del brazo giratorio (1)
3. A. El gancho amasador (10) sirve para masas densas, carne picada u otros casos difíciles de amasar.  
B. El batidor plano (12) sirve para mezclar tipos de masas más ligeros.  
C. El molinillo (9) sirve para batir nata, claras de huevos, etc.

4. Gire el accesorio de modo que los pasadores del eje queden alineados con las depresiones del borde superior del accesorio. Presione el accesorio contra el brazo giratorio y, al mismo tiempo, gírelo hacia la izquierda, hasta que los pasadores se enganchen y el accesorio quede bien sujeto en su sitio. El accesorio no debe quedar flojo ni debe poder salirse tirando de él.

6



1. Presione el botón de liberación del brazo y, al mismo tiempo, baje el brazo giratorio hasta que se bloquee en su sitio (oírás un «clic»). La tapa debe encajar perfectamente en el cuenco de mezcla; de lo contrario, significa que no está bien montada. Así, el aparato estará listo para el uso.
2. Enchufe el cable a una toma de corriente eléctrica.
3. Seleccione la velocidad que quiere aplicar (de 1 a 6). La velocidad 1 es la más lenta y la 6 es la más rápida. Las configuraciones recomendadas de velocidad, tiempo y capacidad se indican en la tabla de más arriba.
4. Si necesita raspar las paredes o el fondo del cuenco de mezcla, espere a que el accesorio se haya detenido por completo. Utilice la espátula, nunca los dedos.

7



1. Apague el aparato girando el mando de control de la velocidad hasta el 0 cuando haya acabado de batir. Apague el aparato y desenchúfelo antes de cambiar accesorios, o cuando vaya a recogerlo, o si no lo va a usar.
2. Presione el botón de liberación del brazo y, al mismo tiempo, levante el brazo giratorio con una mano hasta que se bloquee en su sitio (oírás un «clic»). El brazo giratorio se inclina hacia arriba.

8



1. Desenganche el accesorio girándolo hacia la derecha.
2. Retire el cuenco de mezcla con los alimentos preparados, girándolo hacia la izquierda.

## ¡IMPORTANTE!

La temperatura del agua que se añadirá a la masa durante su preparación deberá ser de 40 +/- 5 °C.

## Capacidad del cuenco

5000 mL

## Limpieza

Al limpiar el aparato, debe prestar atención a los siguientes puntos:

- Desenchufe el aparato de la toma de corriente y espere a que el aparato se enfríe antes de limpiarlo.
- No sumerja la parte del motor del aparato en agua y asegúrese de que no pueda entrar agua en el aparato.
- Limpie la parte del motor frotándola con un paño húmedo. Si el aparato está muy sucio, puede añadir un poco de detergente.
- No utilice estropajos, esponjas de aluminio ni disolventes fuertes o detergentes abrasivos para limpiar el aparato, ya que podrían dañar las superficies exteriores del aparato.
- Aparte el aparato y limpie todos los accesorios por separado. Las piezas se pueden lavar con agua jabonosa tibia. No meter en el lavavajillas
- Tenga cuidado con las piezas afiladas durante el uso y la limpieza.
- ¡IMPORTANTE! Espere a que el aparato se seque por completo antes de volver a usarlo. No utilice el aparato si está húmedo.
- Después de lavar y secar un accesorio, guárdelo inmediatamente en su funda protectora



Eliminación correcta de este aparato:

Esta imagen indica que, en la UE, este aparato no se debe tirar a la basura con otros residuos domésticos. Para evitar posibles daños al medio ambiente o a la salud humana por la eliminación descontrolada de residuos, recíclelo de manera responsable para promover la reutilización sostenible de los recursos materiales.

Batidora amasadora

SL-9831

CA

220~240V 50~60Hz 1200W

## Läs alla anvisningar innan produkten tas i bruk.

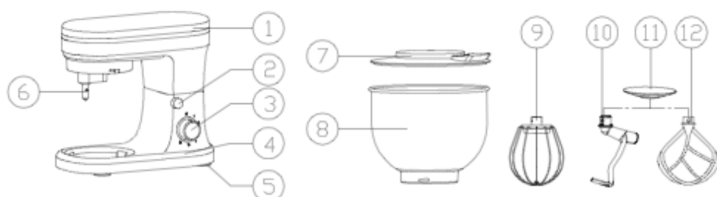

1	Fällbar arm	7	Lock
2	Frigöringsknapp	8	Skål
3	Hastighetsreglage	9	Visp
4	Huvuddel	10	Degkrok
5	Underdel	11	Stänkskydd
6	Axel	12	Platt visp

### Viktiga säkerhetsföreskrifter:

När elektriska apparater används måste de allmänna säkerhetsföreskrifterna observeras, inklusive följande:

- Läs alla instruktioner.
- För att undvika risk för elstötar får inte motordelen, elsladden eller kontakten sänkas ned i vatten eller andra vätskor.
- Var mycket uppmärksam om apparaten används av, eller i närheten av, barn.
- Dra ut kontakten när apparaten inte är i bruk, när du byter tillbehör och när den ska rengöras.
- Undvik all kontakt med rörliga delar.
- Om elsladden är skadad måste den av säkerhetsskäl bytas ut av tillverkaren, dess serviceombud eller en annan kvalificerad person.

- Använd aldrig tillbehör som inte har rekommenderats eller sålts av tillverkaren. De kan förorsaka eldsvåda, elstötar eller personskador.
- Använd inte apparaten utomhus.
- Låt inte sladden hänga ned över kanten på bordet eller bänken.
- Håll händer och redskap borta från rörliga delar under arbetet. På så sätt minskas risken för allvarliga personskador eller skador på mixern.
- Vissa delar kan vara vassa, hantera dem varsamt.
- För att undvika risk för personskador, placera aldrig några vassa föremål på underdelen.
- Se till att apparaten står stadigt innan den tas i bruk.
- Försök inte tvinga upp lockets låsmekanism.
- Stäng av apparaten innan du byter tillbehör.
- Använd apparaten och montera tillbehören enligt instruktionerna i bruksanvisningen.
- Stäng av apparaten innan du byter tillbehör eller vidrör rörliga delar.
- Utan tillsyn får denna apparat inte användas av barn eller andra personer vars fysiska, sensoriska eller mentala förmåga hindrar dem från att använda den på ett säkert sätt.
- Se till att barn inte leker med apparaten.
- Denna apparat får inte användas av barn. Förvara apparaten och sladden utom räckhåll för barn.
- Hushållsapparater kan användas av personer med nedsatt fysisk, sensorisk eller mental förmåga eller bristande erfarenhet och kunskap om de hålls under uppsikt och/eller får hjälp att använda apparaten på ett säkert sätt och om de förstår riskerna. Barn får inte leka med apparaten.
- Koppla alltid bort apparaten från eluttaget om den lämnas obebakad samt före montering, demontering eller rengöring.

## **Spara denna bruksanvisning.**

## Hastighetsreglage

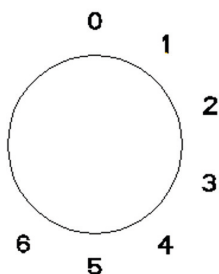

0	Stopp
Setting 1-6	Hastighetsinställning
Setting 1	Minimumhastighet – långsam
Setting 6	Maxhastighet – snabb

## Ställa in hastigheten





Tillbehör	Bild	Hastighet	Tid	Kapacitet
Degkrok		1, 2, 4	30 sekunder på hastighet 1, 30 sekunder på hastighet 2, 4 minuter på hastighet 4	700 g mjöl och 350 ml vatten (Temperatur ca 40 °C.)
Platt visp		1-5	10 min	
Visp		6	10 min	

## Driftläge

### Varning!

Använd endast apparaten när tillbehöret/redskapet är monterat enligt denna tabell och använd alltid rätt driftläge.



Nr.	Läge	Tillbehör		
1				
2		Montera degkrok, platt visp eller ballongvisp.		

Åkta dig för roterande redskap. Du kan göra illa dig!  
 Håll fingrarna borta från blandningsskålen när apparaten är i drift.  
 Stäng av apparaten och dra ut kontakten innan du byter redskap. När apparaten stängs av fortsätter den att gå en kort stund.

## Använda degkrok, platt visp, ballongvisp



Ställ apparaten på en jämn yta, exempelvis diskbänken, och se till att den står stadigt.

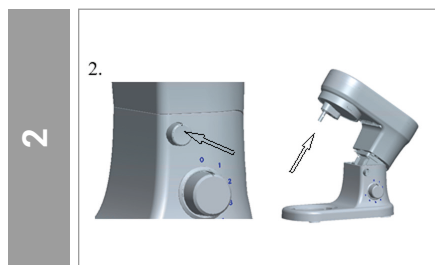

Tryck på utlösningssknappen (2) och lyft samtidigt upp den fällbara armen (1) tills den spärras med ett klick. Armen är nu uppfälld.

3



Fäst locket (7) på den fällbara armen och vrid det medurs så att det spärras.

4



1. Häll ingredienserna i blandningsskålen (8).
2. Fäst blandningsskålen i urtaget på motordelen (4).
3. Vrid blandningsskålen något medurs så att den spärras.

5



1. Fäst stänkskyddet (11) på degkroken (10) såsom visas på bilden. Vrid och fäst degkroken. Stänkskyddet (11) kan förhindra deg från att klättra upp längs med degkroken.
2. Fäst önskat tillbehör (11 tillsammans med del 10 eller 12) på axeln (6) på undersidan av den fällbara armen (1).
3. A. Degkroken (10) används till tung deg, köttfärs eller annan krävande knådning.  
B. Den platta vispen (12) används för att blanda lättare typer av deg.  
C. Ballongvispen (9) används för att vispa grädde, äggvitor med mera.
4. Vrid tillbehöret så att stiften på axeln är i linje med fördjupningarna på tillbehörets överkant. Tryck tillbehöret mot armen och vrid det samtidigt moturs tills stiften fäster och tillbehöret spärras ordentligt. Tillbehöret får inte sitta löst och det ska inte gå att dra ut det.



6



1. Tryck på utlösningssknappen (2) och sänk samtidigt ned den fällbara armen (1) tills den spärras med ett klick. Locket måste sitta tätt mot blandningsskålen. Om det inte gör det, har det inte fästs på rätt sätt. Tillbehöret är nu redo att användas.
2. Sätt i kontakten i ett eluttag.
3. Välj önskad hastighet (1 - 6). 1 är lägsta hastighet och 6 är högsta hastighet. Rekommenderade hastigheter, tid och kapacitet visas i tabellen nedan.
4. Om du behöver skrapa kanterna i blandningsskålen, vänta tills tillbehöret har stannat helt och hållet. Använd alltid en spatel, inte fingrarna.

7



1. När du har knådat/vispat färdigt, stäng av apparaten genom att vrida hastighetsvredet till 0. Stäng av apparaten och dra ut kontakten innan du byter tillbehör, tar isär apparaten eller ställer undan den för förvaring.
2. Tryck på utlösningssknappen och lyft samtidigt upp den fällbara armen tills den spärras med ett klick. Armen är nu uppfälld.

8



1. Lossa tillbehöret genom att vrida det medurs.
2. Ta bort blandningsskålen genom att vrida den moturs.

**VIKTIGT!**

Om du tillsätter vatten till en deg som blandas ska temperaturen på vattnet vara ca 40 °C.

**Skålens volym**

5000 mL

**RENGÖRING**

När apparaten rengörs, observera följande:

- Dra ut kontakten ur eluttaget och låt apparaten svalna innan den rengörs.
- Sänk inte ned någon del av apparaten i vatten och se till att inget vatten kan tränga in i apparaten.
- Rengör motordelen genom att torka av den med en fuktig trasa. Om apparaten är mycket smutsig kan lite diskmedel användas.
- Använd inte skursvampar, stålull eller starka/slipande rengöringsmedel för att rengöra apparaten. Det kan skada ytan på apparaten.
- Ta isär apparaten och rengör alla tillbehör var för sig. Tillbehören kan rengöras i varmt tvålsvatten. Får inte diskas i diskmaskin
- Var försiktig så att du inte gör illa dig på vassa delar under rengöringen.
- VIKTIGT! Låt alla delar torka ordentligt innan de används igen. Använd inte apparaten om den är fuktig.
- När tillbehören är rena och torra lägger du tillbaka dem i respektive skyddsfordral.

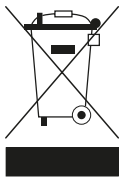
**Källsortera produkten**

I hela EU betyder denna märkning att produkten inte får kastas i hushållssoporna. För att förhindra skador på miljön och människors hälsa ska produkten kasseras på ett ansvarsfullt sätt så att materialet kan återvinnas. Lämna in apparaten till en återvinningscentral eller kontakta försäljaren där produkten köptes. De kan se till att produkten återvinns på ett miljösäkert sätt.

Köksmaskin

SL-9831

AC 220~240V 50~60Hz 1200W

**Przed użyciem przeczytaj uważnie całą instrukcję.**

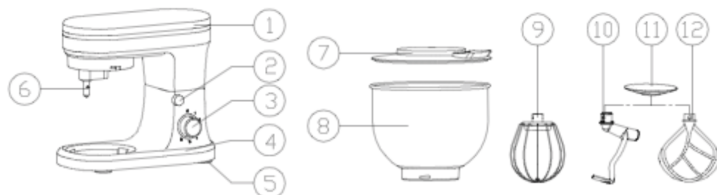

1	Ramię obrotowe	7	Pokrywa
2	Przycisk zwalniający	8	Misa do mieszania
3	Pokrętło regulacji prędkości	9	Trzepaczka
4	Korpus	10	Hak do ciasta
5	Podstawa	11	Ośłona
6	Trzpień	12	Mieszadło

### **Ważne informacje dotyczące bezpieczeństwa:**

Podczas korzystania z urządzenia elektrycznego należy zawsze przestrzegać podstawowych zasad bezpieczeństwa:

- Przeczytaj uważnie całą instrukcję.
- Aby zapobiec ryzyku porażenia prądem, nie wkładaj przewodu zasilającego ani wtyczki do wody lub innej cieczy.
- Gdy urządzenie jest używane przez dzieci lub w ich pobliżu, konieczny jest ścisły nadzór osoby dorosłej.
- Gdy urządzenie nie jest używane, w trakcie zmiany akcesoriów oraz przed czyszczeniem należy odłączyć urządzenie od źródła zasilania.
- Unikaj kontaktu z częściami ruchomymi.
- Jeśli przewód zasilający jest uszkodzony, musi zostać wymieniony przez

- producenta, pracownika autoryzowanego serwisu lub inną wykwalifikowaną osobę w celu uniknięcia zagrożenia.
- Stosowanie akcesoriów, które nie są zalecane lub sprzedawane przez producenta, może spowodować pożar, porażenie prądem lub obrażenia.
  - Nie używaj urządzenia na zewnątrz.
  - Przewód zasilający nie powinien zwiisać z krawędzi stołu lub blatu.
  - W trakcie korzystania z urządzenia trzymaj ręce i przybory z daleka od części ruchomych, aby zmniejszyć ryzyko poważnych obrażeń ciała lub uszkodzenia urządzenia.
  - Niektóre części mogą być ostre, dlatego należy obchodzić się z nimi ostrożnie.
  - Aby zmniejszyć ryzyko obrażeń, nigdy nie umieszczaj ostrych przedmiotów na podstawie.
  - Przed użyciem upewnij się, że urządzenie stoi w stabilnej pozycji.
  - Nie próbuj na siłę otwierać blokady pokrywy.
  - Wyłącz urządzenie przed zmianą końcówki.
  - Używaj produktu i mocuj akcesoria zgodnie z opisem w instrukcji obsługi.
  - Wyłącz urządzenie przed zmianą końcówki lub zbliżeniem się do części, które poruszają się podczas użytkowania.
  - Urządzenie nie jest przeznaczone do użytku przez dzieci lub inne osoby bez pomocy lub nadzoru, jeśli ich zdolności fizyczne, sensoryczne lub umysłowe uniemożliwiają im bezpieczne korzystanie z urządzenia.
  - Nie należy pozwalać, aby dzieci bawiły się urządzeniem.
  - Urządzenie nie powinno być używane przez dzieci. Należy trzymać urządzenie i przewód zasilający poza zasięgiem dzieci.
  - Urządzenie może być używane przez osoby o ograniczonych zdolnościach fizycznych, sensorycznych lub umysłowych lub bez doświadczenia i wiedzy, jeśli są one pod nadzorem lub zostały poinstruowane w kwestii bezpiecznego użytkowania urządzenia i rozumieją związane z tym zagrożenia. Dzieci nie mogą bawić się urządzeniem.
  - Zawsze odłączaj urządzenie od źródła zasilania, jeśli urządzenie zostało pozostawione bez nadzoru oraz przed montażem, demontażem lub czyszczeniem.

## Zachowaj tę instrukcję

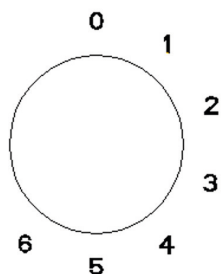

## Panel sterowania

PL



- 0 Stop
- 1-6 Prędkość obrotów
- 1 Minimalna prędkość obrotów – wolne obroty
- 6 Maksymalna prędkość obrotów – szybkie obroty

## Ustawienia prędkości

Końcówka	Zdjęcie	Prędkość obrotów	Czas	Pojemność
Hak do ciasta		1, 2, 4	30 sekund przy prędkości 1, 30 sekund przy prędkości 2, 4 minuty przy prędkości 4	700 g mąki i 350 ml wody (temperatura 40 +/- 5 °C)
Mieszadło		1-5	10 min	
Trzepaczka		6	10 min	

## Ustawienia robocze

### Ostrzeżenie!

Urządzenia należy używać tylko wtedy, gdy akcesoria/końcówki zostały zamocowane zgodnie z poniższą tabelą. Ponadto zawsze należy używać urządzenia, które znajduje się we właściwej pozycji.

53

L.p.	Ustawienie	Końcówka		
1				
2		W zależności od potrzeby, zamontuj hak do ciasta, mieszadło lub trzepaczkę.		

Ryzyko obrażeń w związku z obracającymi się końcówkami!  
Gdy urządzenie pracuje, trzymaj palce z dala od miski do mieszania.  
Zmieniaj końcówki tylko wtedy, gdy urządzenie przestanie pracować i zostanie odłączone od źródła zasilania. Po wyłączeniu urządzenia napęd przez chwilę pracuje dalej.

## Jak korzystać z haka do ciasta, mieszadła i trzepaczki



Ustaw urządzenie na płaskiej powierzchni, np. na blacie kuchennym, i upewnij się, że stoi stabilnie.

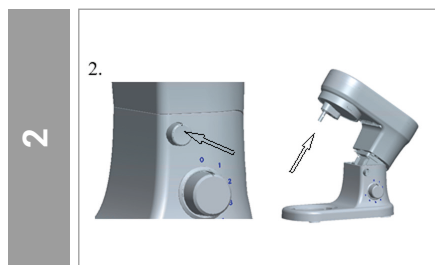

Naciśnij przycisk zwalniający (2) i jednocześnie podnieś ramię obrotowe (1) tak, aby zablokować je w odpowiedniej pozycji, którą sygnalizuje kliknięcie. Ramię obrotowe odchyła się do góry.

3



Założ pokrywę (7) na ramię obrotowe i obróć ją lekko w prawo, aby bezpiecznie ją zablokować.

4



1. Umieść produkty w misie do mieszania (8).
2. Umieść misę do mieszania we wnęce na podstawie (4).
3. Obróć misę do mieszania lekko w prawo, aby zablokować ją w odpowiedniej pozycji.

5



1. Założ osłonę (11) na hak do ciasta (10), jak pokazano na zdjęciu. Obróć i zamocuj hak. Osłona (11) zapobiega przesuwaniu się ciasta w górę haka.
2. Zamocuj odpowiednią końcówkę (11 z 10 lub 12) na trzpieniu (6) pod ramieniem obrotowym (1).
3. A. Hak do ciasta (10) służy do ugniatania gęstego ciasta, mielonego mięsa itp.  
B. Mieszadło (12) służy do mieszania ciasta o rzadszej konsystencji.  
C. Trzepaczka (9) służy do ubijania śmietany, białek itp.
4. Obróć końcówkę tak, aby bolce na trzpieniu znajdowały się na wysokości wgłębienia w górnej części końcówki. Dociśnij końcówkę do ramienia obrotowego i jednocześnie obróć ją w lewo, aż bolce się zatrzasną, a końcówka zablokuje się w odpowiedniej pozycji. Końcówka nie może być luźna i nie powinno być możliwości jej wyciągnięcia.

6



1. Naciśnij przycisk zwalniający (2) i jednocześnie opuść ramię obrotowe, aby zablokować je w odpowiedniej pozycji, którą sygnalizuje kliknięcie. Pokrywa musi ściśle przylegać do miski do mieszania. W przeciwnym razie pokrywa jest założona nieprawidłowo. Urządzenie jest gotowe do użycia.
2. Podłącz przewód zasilający do gniazdka.
3. Wybierz prędkość obrotów (od 1 do 6). Prędkość 1 oznacza najmniejsze obroty, a prędkość 6 – największe obroty. Zalecane prędkości obrotów, czas mieszania i pojemność miski przedstawiono w tabeli powyżej.
4. Jeśli musisz zeszkrobać wnętrze miski do mieszania, poczekaj, aż końcówka całkowicie się zatrzyma. Zawsze używaj szpatułki, a nie palców.

7



1. Po zakończeniu mieszania wyłącz urządzenie, obracając pokrętko regulacji prędkości na pozycję 0. Przed wymianą końcówek, rozebraniem urządzenia lub gdy nie jest ono używane, wyłącz urządzenie i wyjmij wtyczkę z gniazdka.
2. Naciśnij przycisk zwalniający i jednocześnie podnieś ramię obrotowe tak, aby zablokować je w odpowiedniej pozycji, którą sygnalizuje kliknięcie. Ramię obrotowe odchyła się do góry.

8



1. Zdejmij końcówkę, obracając ją w prawo.
2. Wyjmij misę do mieszania, obracając ją w lewo.



## WAŻNE!

W trakcie przygotowywania ciasta temperatura dodawanej do niego wody powinna mieć 40+/-5 C

## Pojemność miski do mieszania

5000 mL

## CZYSZCZENIE

Podczas czyszczenia urządzenia należy zwrócić uwagę na następujące czynności:

- Przed czyszczeniem wyjmij wtyczkę z gniazdka i poczekaj, aż urządzenie ostygnie.
- Nie wkładaj części z silnikiem do wody i upewnij się, że woda nie dostaje się do urządzenia.
- Wyczyść część z silnikiem, przecierając ją wilgotną szmatką. Jeśli urządzenie jest mocno zabrudzone, można dodać trochę detergentu.
- Do czyszczenia urządzenia nie używaj druciaków, waty stalowej ani żadnych silnych rozpuszczalników lub ściernych środków czyszczących, ponieważ mogą one uszkodzić zewnętrzną powierzchnię urządzenia.
- Rozbierz urządzenie i wyczyść wszystkie akcesoria oddzielnie. Akcesoria można myć w ciepłej wodzie z mydłem. Nie należy myć w zmywarce do naczyń.
- Uważaj, aby podczas użytkowania i czyszczenia urządzenia nie dotykać ostrzy ani ostrych części.
- **WAŻNE!** Przed ponownym użyciem po wyczyszczeniu pozostaw urządzenie do całkowitego wyschnięcia. Nie używaj urządzenia, jeśli jest wilgotne.
- Po umyciu i wysuszeniu przechowuj końcówki w pokrowcu.



### Prawidłowa utylizacja produktu

To oznaczenie wskazuje, że na terenie całej Unii Europejskiej produktu nie należy wyrzucać z innymi odpadami domowymi. Aby zapobiec ewentualnym szkodom dla środowiska lub zdrowia ludzkiego w wyniku niekontrolowanego usuwania odpadów, poddaj urządzenie recyklingowi w sposób odpowiedzialny, aby promować zrównoważone, ponowne wykorzystanie zasobów materialnych. Aby zwrócić zużyte urządzenie, skontaktuj się z punktem odbioru odpadów elektrycznych lub sprzedawcą, u którego produkt został zakupiony. Może on odebrać produkt i poddać go recyklingowi w sposób bezpieczny dla środowiska.

Mikser stojący

SL-9831

AC 220~240V 50~60Hz 1200W







# BluMill



**Consumer  
Products**

Distributed by: **OCG Consumer Products**

Emnesserweg 11-10

1251 NA Laren

the Netherlands

klantenservice@omnichannelgroup.com



[www.blumill.shop](http://www.blumill.shop)