



Airfryer

with WIFI



EN - Manual..... 2
NL - Gebruiksaanwijzing..... 9
FR - Mode d'emploi 17

DE - Anleitung 25
ES - Instrucciones de uso 33
IT - Istruzioni per l'uso 41

IMPORTANT SAFEGUARDS



When using electrical appliances, basic safety precautions should always be followed, including the following:

1. **READ ALL INSTRUCTIONS.**
2. Do not touch hot surfaces. Use handles or knobs. Use oven mitts or potholders.
3. To protect against electric shock do not immerse cord, plugs, or appliance in water or other liquid.
4. This appliance may be used and cleaned by children age 8 and older or by persons with reduced physical, sensory or mental capabilities, or lack of experience and knowledge, **ONLY IF** they have been given supervision or instruction concerning use of the appliance by a person responsible for their safety.
5. Children should be supervised to ensure that they do not play with the appliance.
6. Unplug from outlet when not in use and before cleaning. Allow to cool before putting on or taking off parts, and before cleaning the appliance.
7. Do not operate any appliance with a damaged cord or plug, or after the appliance malfunctions, or has been damaged in any manner. Bring it to adjustment.
- ① **NOTE:** DO NOT ATTEMPT TO REPAIR THE UNIT YOURSELF. THIS WILL VOID THE WARRANTY.
8. The use of accessory attachments not recommended by the appliance manufacturer may cause injuries.
9. Do not use outdoors.
10. Do not let cord hang over edge of table or counter, or touch hot surfaces.
11. Do not place on or near a hot gas or electric burner, or in a heated oven.

12. Extreme caution must be used when moving an appliance containing hot oil or other hot liquids.
13. To disconnect, press and pull any active fryer basket(s) out of the Air Fryer body. Remove plug from wall outlet.
14. Do not use appliance for other than intended use.
15. When using the crisping tray(s), make sure they are properly inserted into each air fryer basket before cooking.
15. Make sure the crisping tray is in place before adding food to be air fried.
16. Always make sure any active fryer basket is fully inserted and locked into the front of the Air Fryer before operation.
- ① **WARNING:** Air Fryer will not operate unless the active fryer baskets are fully closed.
- ① **CAUTION:** After hot air frying, roasting, broiling, baking, or reheating, the fryer baskets, crisping trays (if used) and the cooked foods are hot. Extreme caution must be used when handling the hot Air Fryer baskets and crisping trays.



**FOR HOUSEHOLD USE ONLY
SAVE THESE INSTRUCTIONS**

ADDITIONAL IMPORTANT SAFEGUARDS

CAUTION HOT SURFACES: This appliance generates heat and may release steam during use. Proper precautions must be taken to prevent the risk of burns, fires, or other injury to persons or damage to property.

- ① **CAUTION:** This appliance is hot during operation and retains heat for some time after turning OFF. Always use oven mitts when handling hot materials and allow metal parts to cool before cleaning. Do not place anything on top of the appliance while it is operating or while it is hot.

1. All users of this appliance must read and understand this instruction manual before operating or cleaning this appliance.
2. The cord to this appliance should be plugged into a 220-240V AC electrical outlet only.
3. If this appliance begins to malfunction during use, press and pull any active fryer basket(s) out of the body. Remove plug from wall outlet. Do not use or attempt to repair the malfunctioning appliance. Contact Consumer Service.
4. Do not immerse power cord in any liquid. If the power cord to this appliance is damaged, it must be replaced.
5. Keep the cord out of reach from children and infants to avoid the risk of electric shock and choking.
6. Place the Dual Basket Air Fryer on a flat, stable, heat-resistant work area.
7. Do not obstruct the air outlet or air inlets on the back and sides of the Air Fryer, with any objects. Avoid escaping steam from the air outlet during air frying.
8. Keep appliance at least 10 cm away from walls or other objects during operation.
9. Always use each fryer basket handle to remove each fryer basket.
- ① **WARNING:** Under- or over-filling the fryer basket may damage the Air Fryer and could result in serious personal injury.
10. Never move a hot Air Fryer or an Air Fryer containing hot food. Allow to cool before moving.
- ① **WARNING!** This Air Fryer should not be used to boil water
- ① **WARNING!** This Air Fryer should never be used to deep fry foods.

Know Your Air Fryer

1. Control panel
2. Basket handle
3. Basket removal button
4. Basket
5. Crisper plate

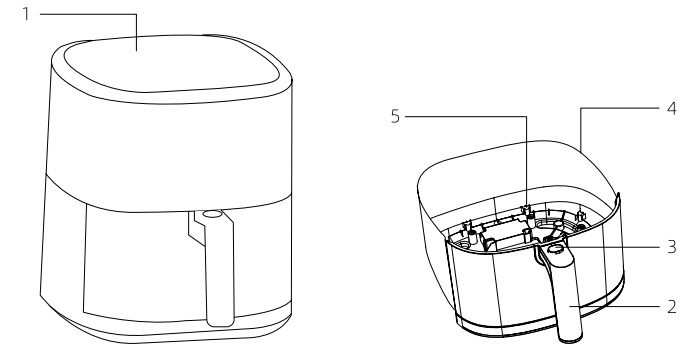

Menu with 8 cooking functions:

1. French fries
- Cakes
- Sweet potatoes
- Steaks
- Chicken drumsticks
- Chicken wings
- Fish
- Shrimps
2. Digital display
3. Temperature buttons
4. Time buttons
5. Start/Pause button
6. Menu button
7. Power button

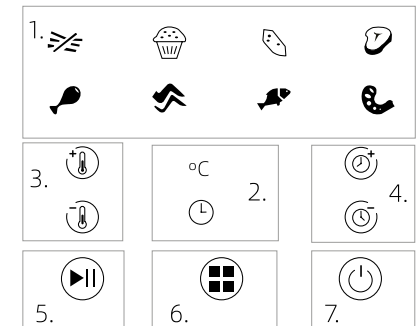
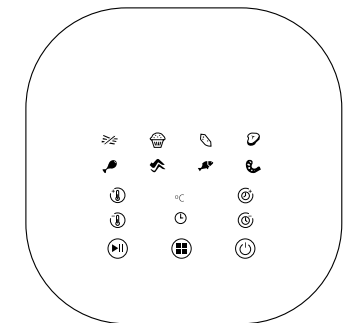

USER GUIDE

Before using for the first time

1. Remove all packing materials, promotional labels and tape from the appliance. Check and make sure there are no broken accessories.
2. Take the basket and crisper plate out of the box and place on a flat surface. Clean with a non-abrasive sponge, warm water and dish washing liquid. Rinse with clean water and allow to dry.
3. Wipe the inside and outside of the appliance and make sure it is dry before using.

Connecting to Wi-Fi







1. Scan the following QR code to download the Tuya Smart app from the App Store or the Google PlayStore.
 2. Log in to the Tuya Smart app.
- Note:** If you do not yet have a registered account, please register an account first and then perform the following operations.
3. Plug the cord into a wall socket. The power button now turns red.
 4. Press the power button and hold for 5 seconds. Wait for the Wi-Fi icon to flash.
 5. Press the power button again. The power icon turns green.
 6. Go to the app homepage, click + on the upper right corner and select the appliance you wish to add.
 7. Press the operation prompt to enter the Wi-Fi password.
 8. Complete the pairing process and customize the appliance name.







Using the app









1. After the configuration has been successfully completed, you will be able to control the Wi-Fi light switch with the app.
2. The timer can be set for each group on the app.
3. Control of the appliance can be shared with your family or friends via the app.

Using the appliance

1. Plug the cord into a wall socket. The Power button  now turns red. Press the power button  to turn the appliance on. The Power button turns green.
- Note:** After the appliance has been turned on, it will power off automatically if there is no activity within 1 minute.
2. Make sure the crisper plate is in the basket.
 3. Press the Menu button  to switch between the 8 cooking functions. The French fries icon flashes first and the other 7 are illuminated white.
 4. Press the Temp buttons  or  to set the desired cooking temperature. The temperature can be adjusted in increments of 5 °C.
 5. Press the Time buttons  or  to set the desired cooking time. The time can be adjusted in increments of 1 minute.

- Note:** The adjustment time range is 1-60 minutes and the temperature range 80-200 °C. A cooking manual detailing 8 cooking functions is included on the following pages.
6. Place the ingredients on the crisper plate and place the basket in the appliance.
 7. Press the Start/Pause button  to start.
 8. Press the Start/Pause button  to pause. The Power button  flashes green. Press the menu button to re-select the cooking functions.
 9. When cooking is complete, press the Power button  to turn off the appliance. The digital displays turns off and the appliance stops after 20 seconds. The Power button  turns red.
 10. Remove ingredients by tipping them out or by using oven mitts or silicone-tipped tongs/utensils.

Cooking manual

| Cooking functions | Icon | Temperature(°C) | Cooking time (minute) |
|-------------------|---|-----------------|-----------------------|
| French fries |  | 200 | 20 |
| Cakes |  | 160 | 40 |
| Sweet potatoes |  | 200 | 30 |
| Steaks |  | 180 | 13 |
| Chicken drumstick |  | 200 | 20 |
| Chicken wings |  | 200 | 20 |
| Shrimps |  | 160 | 8 |
| Fish |  | 180 | 10 |

- Note:** This table shows the default temperature and time settings for the items in the preset menu. You can use the time and temperature buttons to adjust to your desired time or temperature.

After using the air fryer

1. Clean the appliance thoroughly after every use. Unplug the appliance and allow it to cool down completely before cleaning.
- ① CAUTION: Do not immerse the housing of the appliance in water or any liquid when cleaning. Do not use coarse abrasives, caustic cleaners, or oven cleaners to clean this appliance.
2. Use a damp cloth to wipe the main unit and the control panel clean.
3. Clean the crisper plate and basket with warm water, washing-up liquid and a non-abrasive sponge. NOTE: The crisper plate and basket are dishwasher-safe.
4. If required, place the crisper plate or basket in a sink filled with warm water and lightly brush to remove any attached food residue.
5. Make sure all parts are clean and dry before storing or using the appliance again.
6. Store the air fryer in a safe, cool, dry place.
- ① **NOTE:** Do not place heavy objects on top of the air fryer during storage as this may damage the appliance. Keep it away from children.

Q&A

What does E1 or E2 mean on the display?

The display shows error codes E1 or E2 when the system has short-circuited. The appliance will shut down and all functions will be blocked. Allow the appliance to cool down and then turn it on again.

What should I do if the air fryer has not properly cooked the food?

Check whether the basket is too full. Use smaller batches of food in the basket to fry more evenly. Alternatively the temperature may be set too low. If so, you should increase the temperature.

What should I do if the air fryer fries food unevenly?

Certain types of food need to be shaken halfway through their cooking time. This applies particularly to food that lies on top of, or across, other food, for example fries.

What should I do if the fried snacks are not crispy when they come out of the air fryer?

Use oven snacks or lightly brush the snacks with oil for a crispier result.



wastes throughout the EU. To prevent possible harm to the environment or human health from uncontrolled waste disposal, recycle it responsibly to promote the sustainable reuse of material resources. To return your used device, please use the return and collection systems or contact the retailer where the product was purchased. They can take this product for environmental safe recycling.

BELANGRIJKE WAARSCHUWINGEN



Houd u bij het gebruik van elektrische apparatuur altijd aan de standaard veiligheidsvoorschriften, waaronder de volgende:

1. **LEES ALLE INSTRUCTIES DOOR.**
2. Raak hete oppervlakken niet aan. Gebruik handgrepen en knoppen. Gebruik ovenwanten of pannenlappen.
3. Voorkom het risico op een elektrische schok en dompel het snoer, de stekker en het apparaat niet onder in water of andere vloeistoffen.
4. Dit apparaat mag worden gebruikt en schoongemaakt door kinderen van acht jaar en ouder en door mensen met lichamelijke, zintuiglijke of geestelijke beperkingen of met gebrek aan ervaring en kennis, MITS zij worden begeleid of geïnstrueerd over het gebruik van het apparaat door iemand die verantwoordelijk is voor hun veiligheid.
5. Laat kinderen niet met het apparaat spelen.
6. Haal de stekker uit het stopcontact wanneer u het apparaat niet gebruikt of gaat schoonmaken. Laat het apparaat afkoelen voordat u onderdelen plaatst of verwijdert en voordat u het schoonmaakt.
7. Gebruik het apparaat niet als het snoer of de stekker is beschadigd of als het apparaat niet goed werkt of andere gebreken vertoont. Lever het in bij een erkend servicemonteur voor onderzoek, reparatie of elektrische of mechanische afstelling.
- ① **LET OP: PROBEER HET APPARAAT NIET ZELF TE REPAREREN. HIERDOOR VERVALT DE GARANTIE.**
8. Het gebruik van accessoires die niet worden aanbevolen door de fabrikant kan verwondingen tot gevolg hebben.
9. Gebruik het apparaat niet buitenshuis.

10. Laat het snoer niet over de rand van een tafel of aanrecht hangen of in aanraking komen met verhitte oppervlakken.
 11. Zet het apparaat niet op of in de nabijheid van een heet fornuis of in een verwarmde oven.
 12. Wees extra voorzichtig bij het verplaatsen van een apparaat dat verhitte olie of andere hete vloeistoffen bevat.
 13. Schakel het apparaat uit door op [ON/OFF] te drukken en haal de mand(en) die u in gebruik hebt uit de airfryer. Haal de stekker uit het stopcontact.
 14. Gebruik het apparaat uitsluitend voor het doel waarvoor het is bestemd.
 15. Wilt u de crispplaat gebruiken, zorg er dan voor dat die vóór gebruik op de juiste manier in de frituurmand is bevestigd.
 16. De crispplaat moet bevestigd zijn voordat u de ingrediënten in de mand doet.
 17. Let erop dat de frituurmand die u gebruikt volledig in de voorzijde van het apparaat geschoven en vergrendeld is voordat u het apparaat gebruikt.
- ❗ **WAARSCHUWING:** De airfryer werkt alleen als de frituurmand(en) die u gebruikt helemaal gesloten zijn.
- ❗ **LET OP:** Na frituren, roosteren, braden, bakken of opwarmen zijn de frituurmand(en), de crispplaat (indien gebruikt) en de gerechten heet. Wees extra voorzichtig als u de hete frituurmanden en crispplaten beetpakt.



**UITSLUITEND VOOR HUISHOUDELIJK GEBRUIK
BEWAAR DEZE VOORSCHRIFTEN GOED**

AANVULLENDE BELANGRIJKE WAARSCHUWINGEN

LET OP! HETE OPPERVLAKKEN: Tijdens het gebruik produceert dit apparaat warmte en kan er stoom vrijkomen. Neem de juiste voorzorgsmaatregelen om de kans op brandwonden, brand of ander persoonlijk letsel of schade aan voorwerpen te voorkomen.

LET OP: Dit apparaat wordt heet tijdens het gebruik en houdt ook na het uitschakelen nog enige tijd warmte vast. Draag altijd ovenwanten als u hete voorwerpen beetpakt en laat onderdelen afkoelen voordat u ze schoonmaakt. Zet geen voorwerpen op het apparaat als het in gebruik is of als het heet is.

1. Alle gebruikers van dit apparaat moeten deze gebruikershandleiding hebben gelezen en begrepen voordat ze het apparaat gebruiken of schoonmaken.
2. Dit apparaat mag uitsluitend worden aangesloten op een stopcontact met 220-240 V wisselstroom.
3. Als er tijdens het gebruik een storing aan het apparaat optreedt, drukt u op [->] en haalt u de frituurmand(en) die u gebruikt uit de basisunit. Haal de stekker uit het stopcontact. Als het apparaat defect is, mag u het niet gebruiken of zelf repareren. Neem contact op met de klantenservice.
4. Dompel het apparaat niet onder in vloeistof. Als het snoer van dit apparaat is beschadigd, moet het worden vervangen.
5. Houd het snoer buiten bereik van kinderen en baby's om de kans op een elektrische schok of verstikking te voorkomen.
6. Zet de airfryer op een vlak, stevig en warmtebestendig werkblad.
7. Zorg ervoor dat de luchtuit- en inlaat aan de achterzijde van de airfryer niet worden geblokkeerd. Laat tijdens het frituren geen stoom vrijkomen via de luchtuitlaat.
8. Plaats het apparaat tijdens het gebruik op minimaal 10 cm afstand van wanden en andere voorwerpen.

9. Haal de frituurmand altijd met de handgreep uit het apparaat.
- ⓘ **WAARSCHUWING:** Een te volle of juist te lege frituurmand kan de airfryer beschadigen en leiden tot ernstig persoonlijk letsel.
10. Verplaats de airfryer nooit zolang hij heet is of met etenswaren erin. Laat het apparaat afkoelen voordat u het verplaatst.
- ⓘ **WAARSCHUWING!** De airfryer mag niet worden gebruikt om water te koken. **WAARSCHUWING!** De airfryer mag niet worden gebruikt om etenswaren in olie te frituren.

Zo werkt uw airfryer

1. Bedieningspaneel
2. Handgreep mand
3. Ontgrendelingsknop
4. Mand
5. Crispplaat

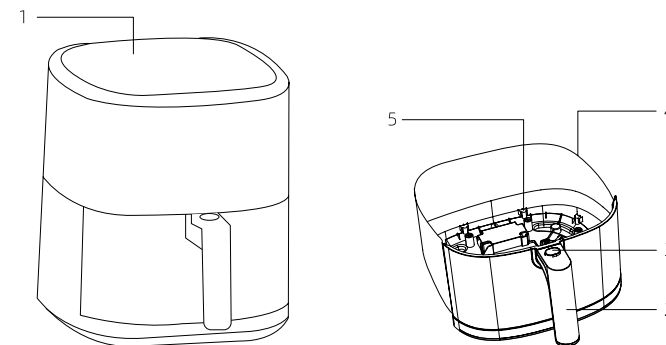

Menu met 8 functies:

1. Let op:
Frietjes
Cake
Zoete aardappel
Biefstuk
Kipdrumsticks
Kippenvleugeltjes
Vis
Garnalen
2. Digitaal display
3. Temperatuurregeling
4. Tijdregeling
5. Starten/onderbreken
6. Menuknop
7. Aan-uitknop

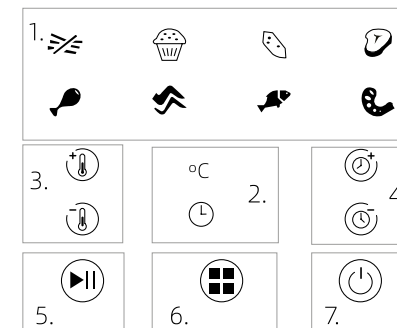
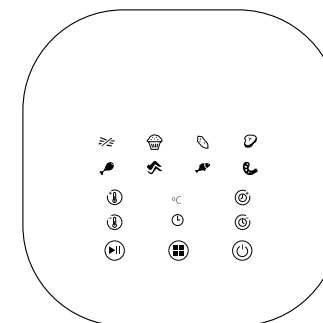

GEBRUIKERSHANDLEIDING

Voor het eerste gebruik

1. Verwijder alle verpakkingsmateriaal, etiketten en tape van het apparaat. Controleer de accessoires op eventuele gebreken.
2. Haal de mand en de crisplaat uit de doos en leg ze op een vlakke ondergrond. Reinig ze met een niet-schurend sponsje, warm water en afwasmiddel. Spoel ze af onder de kraan en laat ze drogen.
3. Veeg de binnen- en de buitenkant van het apparaat schoon en zorg dat het droog is voordat u het gebruikt.

Verbinden met wifi

1. Scan onderstaande QR-code om de Tuya Smart-app te downloaden via de App Store of Google PlayStore.
2. Log in op de Tuya Smart-app.
3. **Let op:** Hebt u zich nog niet aangemeld, maak dan eerst een account aan en voer vervolgens onderstaande handelingen uit.
4. Steek de stekker in het stopcontact. De aan-uitknop wordt nu rood.
5. Houd de aan-uitknop 5 seconden ingedrukt. Wacht tot het wifi-icoontje gaat knipperen.
6. Druk nogmaals op de aan-uitknop. Het aan-uiticoontje wordt nu groen.
7. Ga naar de homepage van de app, klik in de rechterbovenhoek op + en kies het apparaat dat u wilt toevoegen.
8. Druk op de bedieningsprompt en voer het wifi-wachtwoord in.
9. Voltooi de koppeling en geef het apparaat een naam.



De app gebruiken

1. Zodra de configuratie is afgerond, kunt u de schakelaar met het wifi-lampje bedienen via de app.
2. De timer kan voor elke groep worden ingesteld via de app.
3. U kunt de bediening van het apparaat delen met uw familie of vrienden via de app.

De airfryer gebruiken

1. Steek de stekker in het stopcontact. De aan-uitknop wordt nu rood. Druk op de aan-uitknop om het apparaat in te schakelen. De aan-uitknop wordt nu groen.
2. **Let op:** Na het inschakelen wordt het apparaat automatisch uitgeschakeld als het langer dan 1 minuut niet wordt gebruikt.
3. De crisplaat moet zich in de mand bevinden.
4. Druk op de menuknop om te wisselen tussen de 8 functies. Het icoontje van de frietjes knippert eerst en de overige functie lichten dan wit op.
5. Druk op de knoppen of om de gewenste temperatuur in te stellen. De temperatuur kan

worden aangepast in stappen van 5 °C.

5. Druk op de knoppen of om de gewenste tijd in te stellen. De tijd kan worden aangepast in stappen van 1 minuut.
6. **Let op:** U kunt een tijdsduur instellen van 1 tot 60 minuten en een temperatuurbereik van 80 tot 200 °C. Op de volgende pagina's vindt u een handleiding bij de 8 verschillende functies.
7. Leg de ingrediënten op de crisplaat en zet de mand in het apparaat.
8. Druk op de knop Starten/onderbreken om te starten.
9. Druk op de knop Starten/onderbreken om te onderbreken. De aan-uitknop knippert nu groen. Druk op de menuknop om de functies opnieuw te kiezen.
10. Als het gerecht klaar is, drukt u op de aan-uitknop om het apparaat uit te schakelen. Het digitale display gaat uit en het apparaat stopt na 20 seconden. De aan-uitknop wordt nu rood.
11. Verwijder de ingrediënten door ze van de plaat/uit de mand te wippen of beet te pakken met ovenwanten of met een tang of keukengerei met een siliconen uiteinde.

Cooking manual

| Functies | Icoontje | Temperatuur (°C) | Bereidingstijd (minuten) |
|-------------------|----------|------------------|--------------------------|
| Frietjes | | 200 | 20 |
| Cake | | 160 | 40 |
| Zoete aardappel | | 200 | 30 |
| Biefstuk | | 180 | 13 |
| Kipdrumsticks | | 200 | 20 |
| Kippenvleugeltjes | | 200 | 20 |
| Garnalen | | 160 | 8 |
| Vis | | 180 | 10 |

- Let op:** Deze tabel geeft de standaard temperatuurs- en tijdsinstellingen aan voor de ingrediënten in het voorgeprogrammeerde menu. Met de knoppen voor tijd- en temperatuurregeling kunt u de gewenste tijd en temperatuur aanpassen.

Na gebruik van de airfryer

1. Reinig het apparaat grondig na elk gebruik. Haal de stekker uit het stopcontact en laat het apparaat volledig afkoelen voordat u het schoonmaakt.
- ① **LET OP:** Dompel het apparaat tijdens het schoonmaken niet onder in water of een andere vloeistof. Gebruik geen schuurmiddel, bijtende producten of ovenreiniger om het apparaat schoon te maken.
2. Veeg de basisunit en het bedieningspaneel schoon met een vochtige doek.
3. Maak de crisplaat en de mand schoon met warm water, afwasmiddel en een niet-schurend sponsje. LET OP: De crisplaat en de mand kunnen in de vaatwasser.
4. Laat de crisplaat en de mand indien nodig weken in een bak met warm water en verwijder eventueel aangekoekte etensresten met een borsteltje.
5. Alle onderdelen moeten schoon en droog zijn voordat u het apparaat opbergt of opnieuw gebruikt.
6. Bewaar de airfryer op een veilige, koele en droge plaats.
- ① **LET OP:** Plaats in de opslag geen zware voorwerpen op het apparaat; hierdoor kan het apparaat beschadigen. Buiten bereik van kinderen houden.

VRAGEN EN ANTWOORDEN

Wat betekent E1 of E2 op het display?

Op het display verschijnen de foutmeldingen E1 of E2 als er kortsluiting in het systeem is ontstaan. Het apparaat stopt en alle functies worden geblokkeerd. Laat het apparaat afkoelen en schakel het daarna weer in.

Wat moet ik doen als het gerecht niet helemaal gaar is?

Controleer of de mand niet te vol is. Doe kleinere porties in de mand zodat ze gelijkmatiger gaar worden. Het kan ook zijn dat de temperatuur te laag is ingesteld. In dat geval moet u de temperatuur verhogen.

Wat moet ik doen als de ingrediënten ongelijkmatig gaar worden?

Sommige ingrediënten moeten halverwege de tijd even worden omgeschud. Dit geldt in het bijzonder voor ingrediënten die op of tussen iets anders liggen, zoals frietjes.

Wat moet ik doen als gefrituurde snacks niet krokant zijn als ze uit de airfryer komen?

Gebruik speciale ovensnacks of bestrijk de snacks met een borsteltje met wat olie, dan worden ze krokanter.



Dit apparaat mag niet als huishoudelijk afval worden behandeld. Breng het ter voorkoming van mogelijke schade aan mens en milieu naar een inzamelingspunt waar elektrische en elektronische apparatuur worden gerecycled. Dan draagt u positief bij aan het milieu. Neem voor nadere informatie contact op met de door uw gemeente aangewezen inleveradressen. Daar zorgt men voor milieuvriendelijke en veilige recycling.

PRÉCAUTIONS IMPORTANTES



Lors de l'utilisation d'appareils électriques, il convient de toujours respecter des précautions de base, notamment :

1. **LISEZ TOUTES LES INSTRUCTIONS.**
2. Ne touchez pas les surfaces chaudes. Utilisez les poignées. Utilisez des maniques ou des gants de cuisine.
3. Pour éviter tout risque de choc électrique, n'immergez jamais le cordon, la prise ou l'appareil dans l'eau ni dans un quelconque autre liquide.
4. Cet appareil ne peut être utilisé par les personnes (enfants compris) aux capacités physiques, sensorielles ou mentales réduites, ou n'ayant pas suffisamment d'expérience ou de connaissances, **UNIQUEMENT SI** elles sont surveillées ou ont été instruites du mode d'emploi de l'appareil par une personne responsable de leur sécurité.
5. Les enfants doivent être surveillés pour veiller à ce qu'ils ne jouent pas avec l'appareil.
6. Débranchez la prise lorsque l'appareil n'est pas utilisé et avant le nettoyage. Laissez l'appareil refroidir avant de retirer ou de remettre des pièces et avant de le nettoyer.
7. De façon générale, n'utilisez pas d'appareil dont le cordon d'alimentation est endommagé ou ne fonctionnant pas correctement, s'il est tombé ou a été endommagé d'une quelconque manière. Apportez l'appareil à un technicien qualifié pour l'examiner, le réparer ou lui apporter des modifications électriques ou mécaniques.
- ① **REMARQUE : N'ESSAYEZ PAS DE RÉPARER VOUS-MÊME L'APPAREIL. CELA ANNULERA LA GARANTIE.**
8. L'utilisation d'accessoires non recommandés par le fabricant de l'appareil peut causer des blessures.

9. Ne pas utiliser l'appareil à l'extérieur.
 10. Ne laissez pas le fil pendre du bord d'une table ou d'un comptoir ou bien entrer en contact avec des surfaces chaudes.
 11. Ne pas placer l'appareil sur ou à proximité de feux ou de plaques électriques chauds, ni dans un four chaud.
 12. Soyez très prudent quand vous déplacez un appareil contenant des aliments ou liquides chauds.
 13. Pour le débrancher, appuyez sur [ON/OFF] et retirez les paniers de friture actifs de la base de la friteuse sans huile. Débranchez le cordon de la prise murale.
 14. N'utilisez pas l'appareil à des fins autres que celles prévues.
 15. Lorsque vous utilisez la crousti-plaque, assurez-vous qu'elle est bien insérée dans le panier avant la cuisson.
 16. Assurez-vous que la crousti-plaque est bien en place avant d'ajouter des aliments.
 17. Assurez-vous toujours que les paniers de friture sont bien insérés et fermés avant d'utiliser la friteuse sans huile.
- ⓘ **ATTENTION :** La friteuse ne fonctionne que si les paniers de friture actifs sont bien fermés.
- ⓘ **ATTENTION :** Après avoir utilisé les modes de friture sans huile, rôtir, griller, cuire ou réchauffer, les paniers de friture, les crousti-plaques (le cas échéant) et les aliments cuits sont très chauds. Soyez très prudent quand vous manipulez les paniers et les crousti-plaques.



**RÉSERVÉ À UN USAGE DOMESTIQUE
CONSERVEZ CES INSTRUCTIONS**

PRÉCAUTIONS IMPORTANTES SUPPLÉMENTAIRES

ATTENTION AUX SURFACES CHAUDES : Cet appareil génère de la chaleur et de la vapeur en cours de fonctionnement. Des précautions adéquates doivent être prises pour éviter les risques de brûlure, d'incendie, ou tout autre dommage matériel ou blessure personnelle.

ATTENTION : Cet appareil est très chaud en cours de fonctionnement et il le reste encore un certain temps après avoir été éteint. Utilisez toujours des gants de cuisine pour manipuler des matériaux chauds et laissez les parties en métal refroidir avant le nettoyage. Ne placez rien sur l'appareil en fonctionnement ou encore chaud.

1. Tous les utilisateurs de cet appareil doivent lire et comprendre ces instructions avant d'utiliser ou de nettoyer cet appareil.
2. Le cordon de cet appareil doit uniquement être branché sur une prise électrique 220-240 Vca.
3. Si l'appareil présente de défaillances durant l'utilisation, appuyez sur [->] et retirez les paniers actifs de la friteuse. Débranchez le cordon de la prise murale. N'utilisez pas ou ne tentez pas de réparer un appareil défaillant. Contactez le Service client.
4. N'immergez pas l'appareil dans l'eau ni un quelconque autre liquide. Si le cordon d'alimentation de cet appareil est endommagé, il doit être remplacé.
5. Gardez le cordon hors de portée des enfants pour éviter les risques de choc électrique et d'étranglement.
6. Placez la friteuse sans huile sur une surface de travail plane, stable et résistant à la chaleur.
7. Ne bouchez pas les ouvertures d'évacuation et d'admission d'air à l'arrière et sur les côtés de la friteuse. Tenez vous éloigné de la vapeur s'échappant de la sortie d'air en cours de friture.

8. Placez l'appareil à au moins 10 cm des murs ou d'autres objets durant le fonctionnement.
9. Utilisez toujours les poignées spéciales pour retirer les paniers de friture.
- ⓘ **ATTENTION :** Remplir trop ou trop peu le panier à friture peut endommager la friteuse et engendrer des blessures graves.
10. Ne déplacez jamais l'appareil quand il est chaud ou contient des aliments chauds. Laissez l'appareil refroidir avant de le nettoyer.
- ⓘ **AVERTISSEMENT !** N'utilisez pas la friteuse sans huile pour faire bouillir de l'eau. **AVERTISSEMENT !** N'utilisez pas la friteuse sans huile pour frire des aliments à l'huile.

Découvrez votre friteuse sans huile

1. Panneau de commande
2. Poignée de panier
3. Bouton de retrait du panier
4. Panier
5. Croustiplaque

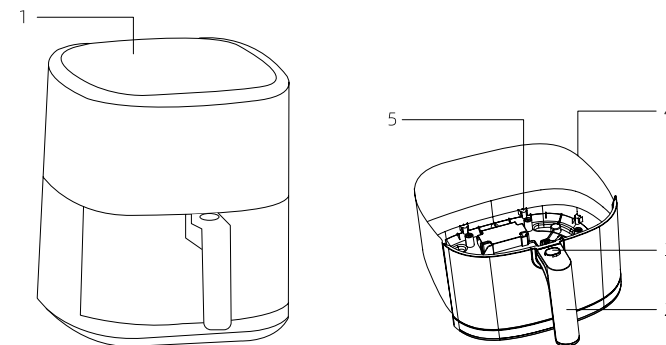

Menu avec 8 programmes de cuisson :

1. Remarque :
Frites
Gâteaux
Patates douces
Steak
Pilons de poulet
Ailes de poulet
Poisson
Gambas
2. Écran digital
3. Boutons de température
4. Boutons horaires
5. Bouton Démarrage/Pause
6. Bouton Menu
7. Bouton Marche

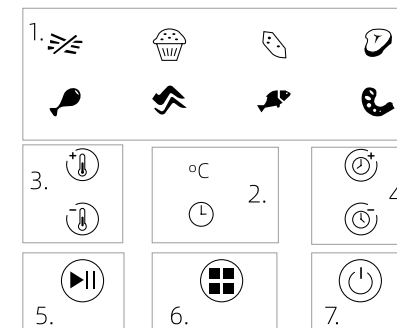
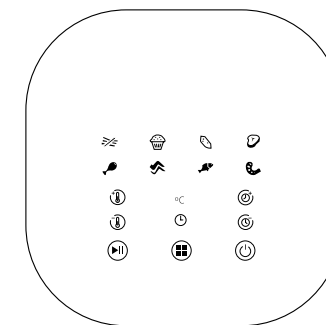

GUIDE D'UTILISATION

Avant la première utilisation

1. Débarrassez l'appareil de tous matériaux d'emballage, étiquettes et autocollants. Vérifiez et assurez-vous qu'il n'y a pas d'accessoires cassés.
2. Sortez le panier et la croustiplaque du carton et déposez-les sur une surface plane. Nettoyez avec une éponge non abrasive, de l'eau chaude et du liquide vaisselle. Rincez à l'eau claire et laissez sécher.
3. Nettoyez l'intérieur et l'extérieur de l'appareil à l'aide d'un chiffon humide.

Connexion au Wi-Fi

1. Scannez le code QR suivant pour télécharger l'application Tuya Smart depuis l'App Store ou le Google PlayStore.
2. Connectez-vous à l'application Tuya Smart.
- i Remarque :** Si vous n'avez pas encore de compte, veuillez d'abord créer un compte, puis effectuer les opérations suivantes.
3. Branchez le cordon d'alimentation dans une prise murale dédiée. Le bouton Marche luit en rouge.
4. Appuyez sur le bouton Marche et maintenez-le enfoncé pendant 5 secondes. Attendez que l'icône Wi-Fi clignote.
5. Appuyez à nouveau sur le bouton Marche. L'icône d'alimentation devient verte.
6. Rendez-vous sur la page d'accueil de l'application, cliquez sur + en haut à droite et sélectionnez l'appareil à ajouter.
7. Appuyez sur l'invite de commande pour saisir le mot de passe Wi-Fi.
8. Procédez à la procédure d'appairage et personnalisez le nom de l'appareil.



Utilisation de l'appareil

1. Une fois la configuration achevée, vous pourrez commander l'interrupteur d'éclairage Wi-Fi avec l'appli.
2. Le minuteur peut être réglé pour chaque groupe sur l'application.
3. La commande de l'appareil peut être partagée avec votre famille ou vos amis via l'appli.

Utilisation de l'appareil

1. Branchez le cordon d'alimentation dans une prise murale dédiée. Le bouton Marche luit en rouge. Appuyez sur le bouton Marche pour allumer l'appareil. Le bouton Marche passe au vert.
- i Remarque :** En l'absence d'activité dans la minute suivant l'allumage, l'appareil s'éteint automatiquement.
2. Assurez-vous que la croustiplaque est dans le panier.
3. Appuyez sur le bouton Menu pour passer d'un des 8 programmes de cuisson à l'autre. L'icône Frites clignote en premier et les 7 autres sont éclairées en blanc.
4. Appuyez sur les boutons ou pour régler la température de cuisson souhaitée. Le réglage

de la température se fait par paliers de 5 °C.

5. Appuyez sur les boutons ou pour régler la durée de cuisson. Le réglage de la durée de cuisson se fait par paliers de 1 minute.
- i Remarque :** La plage de réglage du temps de cuisson va de 1 à 60 minutes et la plage de température de 80 à 200 °C. Vous trouverez dans les pages qui suivent un guide de cuisson détaillant les 8 programmes de cuisson.
6. Placez les ingrédients sur la croustiplaque et insérez le panier dans l'appareil.
7. Appuyez sur le bouton Démarrage/Pause pour démarrer.
8. Appuyez sur le bouton Démarrage/Pause pour mettre en pause. Le bouton Marche clignote en vert. Appuyez sur le bouton Menu pour sélectionner un nouveau programme de cuisson.
9. Une fois la cuisson terminée, appuyez sur le bouton Marche pour éteindre l'appareil. L'affichage numérique s'éteint et l'appareil s'arrête au bout de 20 secondes. Le bouton Marche luit en rouge.
10. Retirez les ingrédients en les déversant ou en utilisant des gants de cuisine ou des pinces/ustensiles en silicone.

Guide de cuisson

| Programme | Icône | Température (°C) | Durée de cuisson (minutes) |
|------------------|-------|------------------|----------------------------|
| Frites | | 200 | 20 |
| Gâteaux | | 160 | 40 |
| Patates douces | | 200 | 30 |
| Steak | | 180 | 13 |
| Pilons de poulet | | 200 | 20 |
| Ailes de poulet | | 200 | 20 |
| Gambas | | 160 | 8 |
| Poisson | | 180 | 10 |

- i REMARQUE :** Ce tableau fournit les réglages de température et de durée de cuisson par défaut pour les aliments correspondant à chaque programme. Vous pouvez utiliser les boutons de temps et de température pour ajuster la durée ou la température de cuisson à votre gré.

Après l'utilisation de la friteuse sans huile

1. Nettoyez bien l'appareil après chaque utilisation. Débranchez l'appareil et laissez-le refroidir complètement avant de le nettoyer.
- ❗ **ATTENTION :** Ne plongez pas l'appareil dans l'eau ni aucun autre liquide pour le nettoyer. N'utilisez ni abrasifs grossiers, ni nettoyeurs caustiques, ni décapant à four pour nettoyer cet appareil.
2. Utilisez un chiffon humide que vous passerez sur l'unité principale et le panneau de commande.
3. Nettoyez la croustiplaque et le panier à l'aide d'une éponge non-abrasive et à l'eau chaude et au liquide vaisselle.
- ❗ **REMARQUE :** La plaque et le panier passent au lave-vaisselle.
4. Si nécessaire, placez la croustiplaque et le panier dans l'évier rempli d'eau chaude et brossez-le légèrement pour enlever les résidus alimentaires tenaces.
5. Assurez-vous que toutes les pièces sont propres et sèches avant de ranger ou d'utiliser à nouveau l'appareil.
6. Rangez la friteuse dans un endroit sûr, frais et sec.
- ❗ **REMARQUE :** Ne placez pas d'objets lourds sur le dessus de l'appareil durant son rangement, car cela pourrait causer des dommages à l'appareil. Tenir hors de portée des enfants.

FOIRE AUX QUESTIONS

Que signifie E1 ou E2 sur l'écran ?

L'écran affiche les codes d'erreur E1 ou E2 en cas de court-circuit. L'appareil s'arrête et toutes les fonctions sont bloquées. Laissez l'appareil refroidir, puis remettez-le en marche.

Que faire si la friteuse n'a pas cuit correctement les aliments ?

Vérifiez si le panier est trop plein. Déposez de plus petites quantités d'aliments dans le panier pour une cuisson plus uniforme. Il se peut aussi que la température de cuisson ait été trop basse. Dans ce cas, augmentez la température.

Que faire si la cuisson n'est pas uniforme ?

Certains aliments doivent être secoués à mi-cuisson. Cela concerne surtout ceux se trouvant sur ou mélangés à d'autres aliments, par exemple les frites.

Que faire si les snacks ne sont pas croustillants en sortant de la friteuse ?

Utilisez des snacks spéciaux à passer au four ou badigeonnez-les légèrement d'huile pour qu'ils soient plus croustillants.



Ce marquage indique que ce produit ne devrait pas être disposé avec les autres déchets ménagers BE à travers l'UE. Pour prévenir les dommages possibles à l'environnement ou la santé humaine de l'élimination incontrôlée des déchets, recycler à la promotion de la réutilisation durable et responsable des ressources matérielles. Pour retourner votre appareil utilisé, s'il vous plaît utiliser les systèmes de reprise et de collecte ou contactez le revendeur où le produit a été acheté.

Bei der Verwendung elektrischer Geräte müssen immer einige grundlegende Sicherheitsvorschriften beachtet werden, unter anderem:



Bei der Verwendung elektrischer Geräte müssen immer einige grundlegende Sicherheitsvorschriften beachtet werden, unter anderem:

1. **DIE GESAMTE GEBRAUCHSANLEITUNG SORGFÄLTIG DURCHLESEN.**
2. Berühren Sie keine aufgeheizten Oberflächen. Berühren Sie nur die Griffe oder Regler. Verwenden Sie Ofenhandschuhe oder Topflappen.
3. Zum Schutz vor einem Stromschlag dürfen das Kabel, der Stecker und das Gerät nicht in Wasser oder eine andere Flüssigkeit eingetaucht werden.
4. Dieses Gerät kann von Kindern ab 8 Jahren oder Personen mit verminderten physischen, sensorischen oder psychischen Fähigkeiten oder mangelnder Erfahrung und Kenntnissen verwendet und gereinigt werden, WENN sie von einer für ihre Sicherheit verantwortlichen Person beaufsichtigt werden oder Anweisungen zum sicheren Gebrauch des Geräts erhalten haben.
5. Kinder sind zu beaufsichtigen, um sicherzustellen, dass sie nicht mit dem Gerät spielen.
6. Trennen Sie das Gerät vom Stromnetz, wenn es nicht in Gebrauch ist und bevor es gereinigt werden soll. Lassen Sie das Gerät abkühlen, bevor Sie Teile einsetzen oder herausnehmen sowie vor dem Reinigen.
7. Verwenden Sie das Gerät nicht, wenn das Kabel oder der Stecker beschädigt ist, nachdem das Gerät eine Störung hatte oder auf eine andere Weise beschädigt wurde. Bringen Sie ein beschädigtes Gerät zur Kontrolle, Reparatur oder für eine elektrische bzw. mechanische Anpassung zu einem qualifizierten Techniker.
- ❗ **HINWEIS:** REPARIEREN SIE DAS GERÄT NICHT SELBST. DADURCH VERFÄLLT DIE GARANTIE.

8. Die Verwendung von Zubehörteilen, die nicht vom Gerätehersteller empfohlen werden, kann Verletzungen verursachen.
 9. Das Gerät nicht im Freien verwenden.
 10. Achten Sie darauf, dass das Kabel nicht über die Kante eines Tisches oder einer Anrichte hängt und nicht mit heißen Flächen in Berührung kommt.
 11. Stellen Sie das Gerät nicht auf oder in die Nähe eines heißen Gas- oder Elektroherds oder in einen heißen Ofen.
 12. Wenn das Gerät heißes Öl oder eine heiße Flüssigkeit enthält, ist äußerste Vorsicht geboten.
 13. Um das Gerät vom Stromnetz zu trennen, drücken Sie die Taste [ON/OFF] und ziehen Sie den bzw. die aktiven Frittierbehälter aus dem Gerät heraus. Ziehen Sie den Stecker aus der Wandsteckdose.
 14. Verwenden Sie das Gerät nicht für einen anderen als den vorgesehenen Zweck.
 15. Achten Sie bei der Verwendung der Crisper-Platte(n) darauf, dass die Platte(n) vor dem Kochen ordnungsgemäß in den jeweiligen Frittierbehälter eingesetzt worden sind.
 16. Vergewissern Sie sich, dass die Crisper-Platte eingesetzt wurde, bevor Sie Zutaten in den Behälter geben.
 17. Stellen Sie vor dem Betrieb immer sicher, dass der aktive Frittierbehälter ganz in das Gerät hineingeschoben wurde und an der Vorderseite des Geräts eingerastet ist.
- ⓘ **WARNHINWEIS:** Die Heißluftfritteuse funktioniert nur, wenn die aktiven Frittierbehälter vollständig geschlossen sind.
- ⓘ **VORSICHT:** Nach dem Heißluftfrittieren, Braten, Grillen, Backen oder Aufwärmen sind die Frittierbehälter, Crisper-Platten (falls benutzt) und die zubereiteten Speisen heiß. Gehen Sie mit den Frittierbehältern und Crisper-Platten immer äußerst vorsichtig um.



**UITSLUITEND VOOR HUISHOUDELIJK GEBRUIK
BEWAAR DEZE VOORSCHRIFTEN GOED**

ZUSÄTZLICHE WICHTIGE SICHERHEITSHINWEISE

VORSICHT: HEISSE OBERFLÄCHEN: Das Gerät erzeugt Hitze; während des Betriebs kann Dampf aus dem Gerät austreten. Um die Gefahr von Verbrennungen, Feuer, Verletzungen oder Beschädigungen zu verringern, müssen angemessene Vorsichtsmaßnahmen ergriffen werden.

VORSICHT: Dieses Gerät ist während des Betriebs heiß und bleibt auch noch einige Zeit nach dem Ausschalten heiß. Benutzen Sie bei der Arbeit mit heißen Materialien immer Ofenhandschuhe und lassen Sie Metallteile vor der Reinigung abkühlen. Stellen Sie keine Gegenstände auf das Gerät, wenn es in Betrieb oder noch heiß ist.

1. Alle Benutzer dieses Geräts müssen diese Bedienungsanleitung vor dem Betrieb oder der Reinigung sorgfältig lesen.
2. Der Stecker dieses Geräts darf nur in eine 220-240V AC-Steckdose gesteckt werden.
3. Falls das Gerät während des Betriebs nicht gut funktioniert, drücken Sie den Schalter [->] und ziehen Sie den bzw. die aktiven Frittierbehälter heraus. Ziehen Sie den Stecker aus der Wandsteckdose. Versuchen Sie nicht, ein defektes Gerät selbst zu reparieren oder weiter zu nutzen. Wenden Sie sich an den Kundendienst.
4. Das Kabel nicht in eine beliebige Flüssigkeit tauchen. Ein beschädigtes Netzkabel muss ersetzt werden.
5. Bewahren Sie das Kabel außerhalb der Reichweite von Kindern auf, um die Gefahr eines Stromschlag oder Erstickengefahr zu vermeiden.
6. Stellen Sie die Dual-Basket-Heißluftfritteuse auf eine flache, stabile und hitzebeständige Oberfläche.

7. Die Luftaustrittsöffnung und die Lufteinlässe an der Rückseite und den Seiten der Heißluftfritteuse müssen immer unbedeckt sein. Vermeiden Sie den Dampf, der beim Betrieb aus der Luftaustrittsöffnung austritt.
8. Zwischen dem eingeschalteten Gerät und einer Wand oder anderen Gegenständen muss mindestens 10 cm Abstand eingehalten werden.
9. Nehmen Sie einen Frittierbehälter immer nur am Griff aus dem Gerät heraus.
- ① **WARNHINWEIS:** Eine Unter- oder Überfüllung des Frittierbehälters kann Schäden an der Heißluftfritteuse und ernsthafte Verletzungen verursachen.
10. Eine heiße Heißluftfritteuse oder eine Heißluftfritteuse, die heiße Lebensmittel enthält, darf nicht an einen anderen Platz gestellt werden. Lassen Sie das Gerät zunächst abkühlen, bevor Sie es an einen anderen Platz stellen.
- ① **ACHTUNG!** Diese Heißluftfritteuse darf nicht verwendet werden, um Wasser zu kochen. ACHTUNG! Diese Heißluftfritteuse darf nicht zum herkömmlichen Frittieren von Lebensmitteln verwendet werden.

Einführung in Ihre Heißluftfritteuse

1. Bedienfeld
2. Griff des Frittierkorbs
3. Entnahmetaste des Frittierkorbs
4. Frittierkorb
5. Gittereinsatz

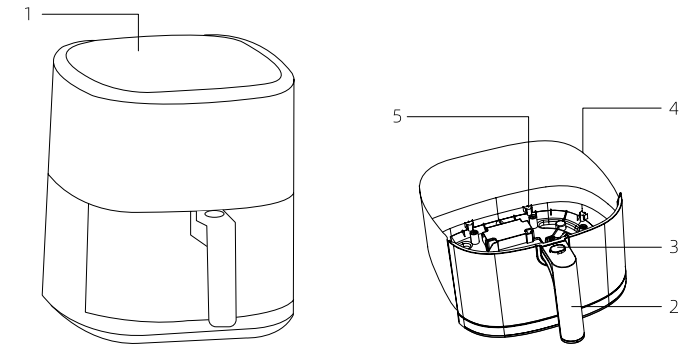

Menü mit 8 Garfunktionen

1. Hinweis:
Pommes frites
Kuchen
Süßkartoffeln
Steak
Hähnchenkeule
Hähnchenflügel
Fisch
Garnelen
2. Digitalanzeige
3. Temperaturtasten
4. Zeittasten
5. Start/Pause-Taste
6. Menütaste
7. Power-Taste

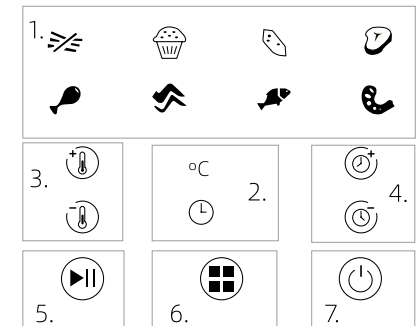
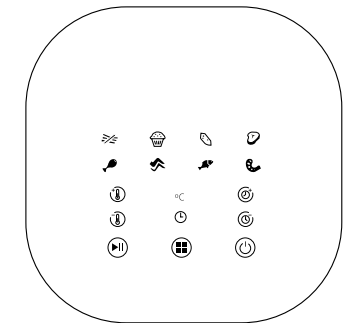

BEDIENUNGSANLEITUNG

Vor der ersten Verwendung

1. Entsorgen Sie das Verpackungsmaterial und entfernen Sie sämtliche Werbeetiketten und Klebestreifen vom Gerät. Überprüfen Sie, ob alle Zubehörteile unbeschädigt sind.
2. Nehmen Sie den Frittierkorb und den Gittereinsatz aus der Verpackung und stellen Sie diese auf einer ebenen Fläche ab. Reinigen Sie die Teile mit einem nicht scheuernden Schwamm, warmem Wasser und etwas Spülmittel. Spülen Sie die Teile mit sauberem Wasser ab und lassen Sie sie trocknen.
3. Wischen Sie das Gerät von außen und von innen ab und stellen Sie sicher, dass es vor dem Gebrauch trocken ist.

Verbindung mit WLAN



1. Scannen Sie den folgenden QR-Code, um die „Tuya Smart“-App vom App Store oder Google PlayStore herunterzuladen.
2. Melden Sie sich bei der „Tuya Smart“-App an.
3. **Hinweis:** Wenn Sie noch nicht mit einem Konto registriert sind, richten Sie erst ein Konto ein und gehen Sie dann wie folgt vor. Stecken Sie das Netzkabel in die Steckdose. Die Power-Taste leuchtet jetzt rot auf.
4. Halten Sie die Power-Taste 5 Sekunden lang gedrückt. Warten Sie, bis das WLAN-Symbol blinkt.
5. Drücken Sie dann erneut auf die Power-Taste. Das Einschaltssymbol wechselt zu Grün.
6. Rufen Sie die Startseite der App auf, klicken Sie oben rechts auf + und wählen Sie das Gerät, das Sie hinzufügen möchten.
7. Aktivieren Sie den Betrieb und geben Sie nach der Eingabeaufforderung das WLAN-Passwort ein.
8. Durchlaufen Sie den Kopplungsprozess (Pairing) und passen Sie den Gerätenamen wunschgemäß an.











Verwendung der App









1. Nach der erfolgreichen Konfiguration können Sie die WLAN-Anzeige mit der App steuern.
2. Der Timer lässt sich für jede Kategorie über die App einstellen.
3. Über die App können auch Freunde und Familie das Gerät bedienen.

Verwendung des Geräts

1. Stecken Sie das Netzkabel in die Steckdose. Die Power-Taste  leuchtet jetzt rot auf. Drücken Sie zum Einschalten des Geräts auf die Power-Taste . Die Power-Taste wechselt auf grün.
2. **Hinweis:** Nach dem Einschalten des Geräts schaltet es sich bei ausbleibender Bedienung innerhalb von 1 Minute automatisch wieder aus.
3. Vergewissern Sie sich, dass sich der Gittereinsatz im Frittierkorb befindet.
3. Zum Auswählen einer der 8 Garfunktionen betätigen Sie die Menütaste . Das Symbol für

- Pommes frites blinkt zuerst, die anderen 7 leuchten dann weiß.
4. Drücken Sie auf die Temperaturtasten  oder , um die gewünschte Gartemperatur einzustellen. Die Temperatur kann in Schritten von 5 °C angepasst werden.
 5. Drücken Sie auf die Zeittasten  oder , um die gewünschte Garzeit einzustellen. Die Zeit kann in Schritten von 1 Minute angepasst werden.
 6. **Hinweis:** Der Einstellbereich für die Zeit reicht von 1-60 Minuten und der für die Temperatur von 80-200 °C. Ein Kochhandbuch mit 8 beispielhaften Garfunktionen finden Sie auf den nächsten Seiten.
 6. Legen Sie die Zutaten auf den Gittereinsatz und stellen Sie den Frittierkorb in das Gerät.
 7. Drücken Sie zum Starten des Garvorgangs auf die Start-/Pause-Taste .
 8. Drücken Sie zum Unterbrechen des Garvorgangs auf die Start-/Pause-Taste . Die Power-Taste  blinkt grün. Zum erneuten Auswählen einer Garfunktion betätigen Sie die Menütaste.
 9. Ist der Garvorgang beendet, drücken Sie auf die Power-Taste , um das Gerät auszuschalten. Die Digitalanzeige schaltet sich aus und das Gerät schaltet sich nach 20 Sekunden aus. Die Power-Taste  leuchtet rot auf.
 10. Zum Entnehmen der Zutaten kippen Sie diese in ein Behältnis um oder Sie verwenden Ofenhandschuhe oder silikonbeschichtete Zangen/Küchenutensilien.

Kochhandbuch

| Garfunktionen | Symbol | Temperatur (°C) | Garzeit (Minuten) |
|----------------|---|-----------------|-------------------|
| Pommes frites |  | 200 | 20 |
| Kuchen |  | 160 | 40 |
| Süßkartoffeln |  | 200 | 30 |
| Steak |  | 180 | 13 |
| Hähnchenkeule |  | 200 | 20 |
| Hähnchenflügel |  | 200 | 20 |
| Garnelen |  | 160 | 8 |
| Fisch |  | 180 | 10 |

- HINWEIS** Diese Tabelle enthält die Standard-Temperatur- und Zeiteinstellungen für die Zutaten aus dem voreingestellten Menü. Mit den Zeit- und Temperaturtasten können Sie Zeit oder Temperatur bei Bedarf anpassen.

Nach Verwendung der Heißluftfritteuse

1. Reinigen Sie das Gerät nach jeder Verwendung sorgfältig. Ziehen Sie den Gerätestecker aus der Steckdose und lassen Sie das Gerät vor der Reinigung vollständig abkühlen.
 - ❗ **VORSICHT:** Tauchen Sie das Gehäuse des Geräts zur Reinigung nicht in Wasser oder andere Flüssigkeiten ein.
2. Verwenden Sie zur Reinigung dieses Geräts keine groben Scheuermittel, ätzende Reinigungsmittel oder Ofenreiniger.
3. Wischen Sie die Haupteinheit und das Bedienfeld mit einem feuchten Tuch ab.
4. Reinigen Sie den Gittereinsatz und den Frittierkorb mit warmem Wasser, Spülmittel und einem nicht kratzenden Schwamm. HINWEIS: Gittereinsatz und Frittierkorb sind spülmaschinengeeignet.
5. Legen Sie den Gittereinsatz oder den Frittierkorb bei Bedarf in eine mit warmem Wasser gefüllte Spüle und bürsten Sie anhaftende Speisereste vorsichtig ab.
6. Sorgen Sie dafür, dass alle Teile sauber und trocken sind, bevor sie das Gerät einlagern oder erneut verwenden.
7. Lagern Sie die Heißluftfritteuse sicher an einem kühlen und trockenen Ort.
 - ❗ **HINWEIS:** Legen Sie keine schweren Gegenstände auf das abgestellte Gerät, denn dadurch kann das Gerät unter Umständen beschädigt werden. Halten Sie es von Kindern fern.

F&A

Was bedeutet E1 oder E2 auf dem Display?

Die Fehlercodes E1 oder E2 werden angezeigt, wenn im System ein Kurzschluss aufgetreten ist. Das Gerät schaltet sich ab und alle Funktionen werden gesperrt. Lassen Sie das Gerät abkühlen und schalten Sie es dann erneut ein.

Was ist zu tun, wenn die Heißluftfritteuse die Zutaten nicht ordnungsgemäß gegart hat?

Überprüfen Sie, ob der Frittierkorb nicht zu voll ist. Garen Sie kleinere Mengen im Korb, damit die Zutaten gleichmäßiger frittiert werden. Es kann auch sein, dass die Temperatur zu niedrig eingestellt ist. In dem Fall sollten Sie die Temperatur höher einstellen.

Was ist zu tun, wenn die Heißluftfritteuse die Zutaten ungleichmäßig frittiert?

Bei bestimmten Zutaten ist es erforderlich, nach der Hälfte der Garzeit den Inhalt durchzuschütteln. Dies gilt insbesondere dann, wenn Zutaten übereinander oder über anderen Zutaten liegen, beispielsweise Pommies frites.

Was ist zu tun, wenn die frittierten Snacks beim Entnehmen aus der Heißluftfritteuse nicht knusprig sind?

Verwenden Sie Ofensnacks oder bestreichen Sie die Snacks leicht mit Öl, um ein knusprigeres Resultat zu erzielen.



Das Produkt soll in der gesamten EU nicht mit anderem Hausmüll entsorgt werden. Um möglichen Umwelt- oder gesundheitlichen Schäden durch unkontrollierte Müllentsorgung vorzubeugen, recyceln Sie es ordnungsgemäß und unterstützen Sie somit die nachhaltige Ressourcenverwendung. Um Ihr benutztes Gerät zurückzugeben, bringen Sie es bitte zu Sammelstellen oder kontaktieren Sie den Händler, bei dem Sie das Produkt erworben haben.

MEDIDAS DE SEGURIDAD IMPORTANTES



Al utilizar electrodomésticos, se deben tomar siempre precauciones de seguridad básicas, incluidas las siguientes:

1. **1. LEA TODAS LAS INSTRUCCIONES.**
2. No toque las superficies calientes. Use las asas o las perillas. Use guantes de cocina o agarraderas.
3. Para evitar una descarga eléctrica, no sumerja el cable, los enchufes ni el aparato en agua u otro líquido.
4. Este aparato puede ser utilizado y limpiado por niños de 8 años o más o por personas con capacidades físicas, sensoriales o mentales reducidas, o con falta de experiencia y conocimiento, SOLO SI han recibido supervisión o instrucciones sobre el uso del aparato por parte de una persona responsable de su seguridad.
5. Los niños deben ser supervisados para asegurarse de que no jueguen con el aparato.
6. Desenchufe el aparato del tomacorriente cuando no lo utilice y antes de limpiarlo. Deje que se enfríe antes de poner o quitar piezas y antes de limpiar el aparato.
7. No utilice ningún aparato con un cable o enchufe dañados, después de una avería o si se ha dañado de cualquier manera. Lleve este aparato a un técnico calificado para que lo examine, repare o ajuste, tanto eléctrica como mecánicamente.
 - ❗ **NOTA:** NO INTENTE REPARAR LA UNIDAD USTED MISMO. ESTO ANULARÁ LA GARANTÍA.
8. El uso de accesorios no recomendados por el fabricante del aparato puede provocar lesiones.
9. No utilizar en exteriores.
10. No deje que el cable cuelgue sobre el borde de una mesa o una encimera, o toque superficies calientes.

11. No lo coloque sobre o cerca de un hornillo eléctrico o a gas, o en un horno caliente.
 12. Tenga mucho cuidado al mover un aparato que contenga aceite u otros líquidos calientes.
 13. Para desconectar, presione y retire cualquier cesta freidora activa para quitarla del cuerpo de la freidora de aire. A continuación, desenchufe el aparato del tomacorriente.
 14. No utilice el aparato para un uso que no sea el previsto. Al usar las bandejas para textura crujiente, asegúrese de que se hayan insertado correctamente en cada cesta de la freidora de aire antes de cocinar.
 15. Asegúrese de que la bandeja para textura crujiente esté en su lugar antes de agregar alimentos para freír en aire.
 16. Asegúrese siempre de que cualquier cesta freidora activa esté completamente insertada y bloqueada en el frente de la freidora de aire antes de ponerla en funcionamiento.
- ⓘ **ADVERTENCIA:** La freidora de aire no funcionará a menos que las cestas freidoras estén bien cerradas.
- ⓘ **PRECAUCIÓN:** Después de freír al aire, rostizar, asar, hornear o recalentar, las cestas freidoras, las bandejas para textura crujiente (si se usan) y las comidas cocinadas están calientes. Se debe tener mucho cuidado al manipular las cestas freidoras y las bandejas para textura crujiente calientes.



**SOLO PARA USO DOMÉSTICO
GUARDE ESTAS INSTRUCCIONES**

MEDIDAS DE SEGURIDAD IMPORTANTES ADICIONALES

PRECAUCIÓN, SUPERFICIES CALIENTES: Este aparato genera calor y puede liberar vapor durante el uso. Se deben tomar las precauciones adecuadas para prevenir el riesgo de quemaduras, incendios u otros daños personales o materiales.

PRECAUCIÓN: Este aparato se calienta durante el funcionamiento y retiene calor por un tiempo después de apagarlo. Use siempre guantes de horno cuando manipule materiales calientes y deje que las piezas de metal se enfríen antes de limpiarlas. No coloque objetos encima del aparato mientras está funcionando o esté caliente.

1. Todos los usuarios de este aparato deben leer y comprender el manual de instrucciones antes de utilizar o limpiar el aparato.
2. El cable de este aparato se debe enchufar solamente a un tomacorriente de 120 voltios de CA.
3. Si este aparato comienza a funcionar mal durante el uso, presione y retire cualquier cesta freidora activa para quitarla del cuerpo. A continuación, desenchufe el aparato del tomacorriente. No use ni intente reparar el aparato si no funciona correctamente. Comuníquese con el centro de servicio para consumidores.
4. No sumerja el cable de alimentación en líquidos. Si el cable de alimentación de este aparato está dañado, debe reemplazarlo.
5. Mantenga el cable fuera del alcance de los niños e infantes para evitar riesgo de descarga eléctrica y asfixia.
6. Coloque la freidora de aire de doble cesta sobre un área de trabajo plana, estable y resistente al calor.
7. No obstruya la salida de aire o las entradas de aire en la parte posterior y los lados de la freidora de aire con objetos. Evite el vapor que sale de la salida de aire mientras se fríe al aire.
8. Mantenga el aparato a al menos 10 cm de paredes u otros objetos cuando está en funcionamiento.

9. Use siempre el asa de la cesta freidora para quitar la cesta correspondiente.
- ① **ADVERTENCIA:** Llenar por encima del nivel máximo o por debajo del nivel mínimo puede dañar la freidora de aire y podría provocar lesiones personales graves.
10. Nunca mueva una freidora de aire caliente o que contenga alimentos calientes. Deje que se enfríe antes de moverla.
- ① **¡ADVERTENCIA!** No debe usarse esta freidora de aire para hervir agua.
- ① **¡ADVERTENCIA!** No debe usarse esta freidora de aire con alimentos para freír en abundante aceite.

Descripción de la freidora de aire

1. Panel de control
2. Asa de la cesta
3. Botón de extracción de la cesta
4. Cesta
5. Rejilla

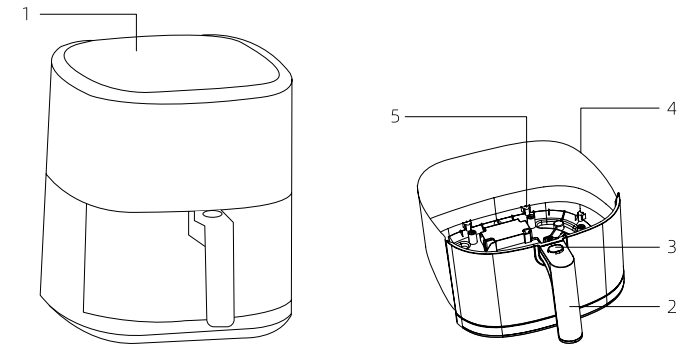

Menú con 8 funciones de cocción:

1. Nota:
Patatas fritas
Bizcocho
Boniatos
Filete
Muslos de pollo
Alitas de pollo
Pescado
Gambas
2. Pantalla digital
3. Botones de temperatura
4. Botones de tiempo
5. Botón de inicio/pausa
6. Botón de menú
7. Botón de encendido

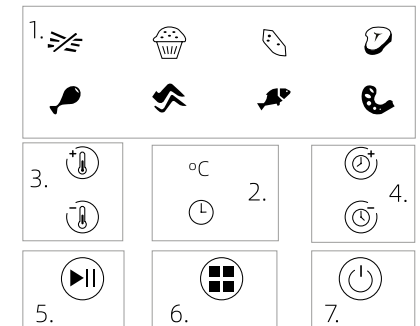
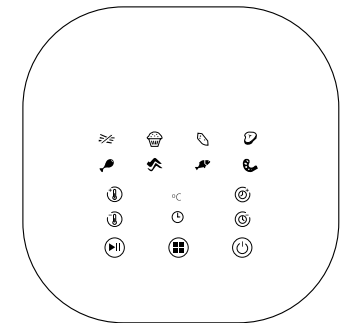

GUÍA DE USO

Antes del primer uso

1. Retire del aparato todos los materiales de empaquetado, las etiquetas promocionales y la cinta adhesiva. Asegúrese de que ninguno de los accesorios está roto.
2. Saque la cesta y la rejilla de la caja y póngalas sobre una superficie plana. Límpielos con una esponja no abrasiva, agua templada y detergente para vajillas. Aclare con agua limpia y deje que se sequen.
3. Seque el interior y el exterior del aparato y asegúrese de que ha quedado seco antes de utilizarlo.

Conexión a una red wifi

1. Escanee el siguiente código QR para descargar la aplicación Tuya Smart en la App Store o en Google PlayStore.
2. Regístrese en la aplicación Tuya Smart.
3. Enchufe el cable de alimentación a una toma de corriente. El botón de encendido se ilumina de color rojo.
4. Mantenga pulsado el botón de encendido durante 5 segundos. Espere hasta que el símbolo de la conexión wifi parpadee.
5. Pulse de nuevo el botón de encendido. El símbolo de encendido se vuelve verde.
6. Navegue a la página de inicio de la aplicación, haga clic en el símbolo + situado en la parte superior derecha y seleccione el aparato que desea añadir.
7. Pulse el indicador de operación para introducir la contraseña de la red wifi.
8. Complete el proceso de vinculación y ponga el nombre que prefiera al aparato.



Uso de la aplicación

1. Cuando se haya completado la configuración, podrá controlar el interruptor luminoso de la red wifi con la aplicación.
2. En la aplicación, se puede ajustar el temporizador para cada grupo.
3. A través de la aplicación, podrá compartir el control del aparato con familiares o amigos.

Uso del aparato

1. Enchufe el cable de alimentación a una toma de corriente. El botón de encendido cambia a rojo. Pulse el botón de encendido para encender el aparato. El botón de encendido pasa a estar verde.
2. Asegúrese de que la rejilla está metida en la cesta.
3. Pulse el botón de menú para cambiar entre las 8 funciones de cocción. En primer lugar,

- parpadea el símbolo de las patatas fritas, mientras que los otros 7 se iluminan en color blanco.
4. Pulse los botones de temperatura o para ajustar la temperatura de cocción deseada. La temperatura se puede ajustar en incrementos de 5 °C.
 5. Pulse los botones de tiempo o para ajustar el tiempo de cocción deseado. El tiempo se puede ajustar en incrementos de 1 minuto.
- i Nota:** El tiempo se puede ajustar de 1 a 60 minutos y el rango de temperatura es de 80 a 200 °C. En las páginas siguientes, se incluye un manual de cocción en el que se detallan las 8 funciones de cocción.
6. Ponga los ingredientes sobre la rejilla y meta la cesta en el aparato.
 7. Pulse el botón de inicio/pausa para comenzar.
 8. Pulse el botón de inicio/pausa para activar una pausa en el funcionamiento. El botón de encendido parpadeará en color verde. Pulse el botón de menú para volver a seleccionar las funciones de cocción.
 9. Una vez que se ha completado la cocción, pulse el botón de encendido para apagar el aparato. Las pantallas digitales se apagan y el aparato se detiene al cabo de 20 segundos. El botón de encendido pasa a estar rojo.
 10. Retire los ingredientes extrayéndolos con la ayuda de manoplas de cocina o utensilios de silicona.

Manual de cocción

| Funciones de cocción | Símbolo | Temperatura (°C) | Tiempo de cocción (minutos) |
|----------------------|---------|------------------|-----------------------------|
| Patatas fritas | | 200 | 20 |
| Bizcocho | | 160 | 40 |
| Boniatos | | 200 | 30 |
| Filete | | 180 | 13 |
| Muslo de pollo | | 200 | 20 |
| Alitas de pollo | | 200 | 20 |
| Gambas | | 160 | 8 |
| Pescado | | 180 | 10 |

- i NOTA:** Esta tabla indica los valores predeterminados de temperatura y tiempo para los artículos del menú preseleccionado. Puede utilizar los botones de tiempo y temperatura para ajustar los valores deseados.

Después de utilizar la freidora de aire

1. Limpie minuciosamente el aparato después de cada uso. Desenchufe el aparato y espere a que se enfríe completamente antes de proceder a su limpieza.
- ① **PRECAUCIÓN:** Al realizar la limpieza, no sumerja la carcasa del aparato en agua ni en otros líquidos. Para limpiar este aparato, no utilice productos abrasivos, limpiadores cáusticos ni limpiadores de hornos.
2. Utilice un paño húmedo para limpiar la unidad principal y el panel de control.
3. Limpie la rejilla y la cesta con agua templada, detergente líquido y una esponja no abrasiva
NOTA: La rejilla y la cesta se pueden lavar en el lavavajillas.
4. Si es preciso, ponga la rejilla y la cesta en una pila con agua templada y frote con suavidad para eliminar cualquier residuo de comida adherido.
5. Asegúrese de que todas las piezas están limpias y secas antes de almacenar o volver a utilizar el aparato.
6. Guarde la freidora de aire en un lugar seguro, fresco y seco.
- ① **NOTA:** No coloque artículos pesados encima del aparato mientras está guardado, ya que podría dañarse. Manténgalo fuera del alcance de los niños.

Preguntas frecuentes

¿Qué significan E1 o E2 en la pantalla?

En la pantalla aparecen los códigos de error E1 o E2 cuando se ha producido un cortocircuito en el sistema. El aparato se apagará y quedarán bloqueadas todas las funciones. Deje que se enfríe el aparato y, al cabo de un rato, vuelva a encenderlo de nuevo.

¿Qué debo hacer si la freidora de aire no ha cocinado adecuadamente los alimentos?

Compruebe si la cesta está demasiado llena. Introduzca cantidades menores de alimentos en la cesta para que la cocción sea más uniforme. También puede ser que el valor elegido para la temperatura sea demasiado bajo. Si es así, aumente la temperatura.

¿Qué debo hacer si la freidora de aire no cocina los alimentos de modo uniforme?

En el caso de algunos tipos de alimentos, es preciso removerlos durante el proceso de cocción. Esto suele pasar con alimentos que se colocan amontonados, por ejemplo, las patatas fritas.

¿Qué debo hacer si los aperitivos fritos no quedan crujientes al salir de la freidora de aire?

Utilice aperitivos preparados para horno o unte ligeramente de aceite los aperitivos para lograr un resultado más crujiente.



Esta marca indica que este producto no se debe colocar con otros desechos domésticos a través de la UE. Para prevenir posibles daños al medio ambiente o a la salud humana a partir de la eliminación incontrolada de desechos, recíclelo responsablemente para promover la reutilización sostenible de los recursos materiales. Para devolver su dispositivo usado, utilice los sistemas de devolución y de recolección o contacte al vendedor a quien le compró el producto.

PRECAUZIONI IMPORTANTI



Nell'uso di apparecchi elettrici, si devono sempre seguire alcune fondamentali misure di sicurezza, tra cui:

1. **LEGGERE TUTTE LE ISTRUZIONI.**
2. Non toccare le superfici calde. Usare le maniglie o le manopole. Usare guanti da forno o presine.
3. Per evitare scosse elettriche, non immergere il cavo, la spina o l'apparecchio in acqua o in altri liquidi.
4. Questo apparecchio può essere fatto usare e pulire a bambini dagli 8 anni in su o da persone con ridotte capacità fisiche, sensoriali o mentali o prive di esperienza e competenza, SOLO sotto la supervisione di una persona responsabile della loro sicurezza o dopo aver ricevuto adeguata istruzione sull'uso dell'apparecchio.
5. I bambini devono essere sorvegliati per assicurarsi che non giochino con l'apparecchio.
6. Staccare la spina dalla presa di corrente se non si usa l'apparecchio e prima di pulirlo. Lasciare raffreddare l'apparecchio prima di inserire o togliere le parti e prima di pulirlo.
7. Non mettere in funzione nessun apparecchio che abbia il cavo o la spina danneggiati, o dopo eventuali malfunzionamenti o danneggiamenti di qualsiasi natura. Farlo esaminare da un tecnico qualificato in funzione di un'eventuale riparazione o della messa a punto elettrica o meccanica.
- ① **NOTA:** NON TENTARE DI RIPARARE L'UNITÀ DA SOLI PER NON ANNULLARE LA GARANZIA.
8. L'uso di accessori non raccomandati dal produttore dell'apparecchio potrebbe causare lesioni.
9. Non utilizzare all'aperto.

10. Evitare che il cavo penda sopra il bordo di un tavolo o di un bancone o che tocchi superfici calde.
 11. Non mettere l'apparecchio sopra o vicino a fornelli o piastre elettriche caldi, né inserirlo in un forno caldo.
 12. Usare estrema cautela quando si sposta un apparecchio che contiene olio caldo o altri liquidi caldi.
 13. Per scollegare l'apparecchio, premere [ON/OFF] ed estrarre i cestelli dalla friggitrice. Rimuovere la spina dalla presa a muro.
 14. Non utilizzare l'apparecchio per scopi diversi da quelli previsti.
 15. Nell'usare i vassoi per le patatine, assicurarsi di averli inseriti correttamente in ogni cestello della friggitrice ad aria prima della cottura.
 16. Assicurarsi che il vassoio per le patatine sia in posizione prima di aggiungere il cibo da friggere.
 17. Assicurarsi sempre che i cestelli in uso nella friggitrice siano inseriti perfettamente e bloccati sul lato frontale della friggitrice prima di metterla in funzione.
- ❗ **AVVERTENZA:** La friggitrice non si avvia se i cestelli in uso non sono perfettamente chiusi.
- ❗ **ATTENZIONE:** Dopo la frittura ad aria calda, l'arrostimento, la cottura al forno o il riscaldamento, i cestelli della friggitrice, i vassoi per le patatine (se usati) e il cibo cucinato sono caldi. Usare la massima cautela nel maneggiare i cestelli della friggitrice e i vassoi per le patatine.



SOLO PER USO DOMESTICO
ISTRUZIONI DA CONSERVARE

ALTRE PRECAUZIONI IMPORTANTI

ATTENZIONE SUPERFICI CALDE: Questo apparecchio genera calore e può rilasciare vapore durante l'uso. Adottare adeguate misure precauzionali per evitare il rischio di ustioni, incendi o altre lesioni alle persone o danni alla proprietà.

ATTENZIONE: Questo apparecchio si riscalda durante l'uso e rimane caldo per qualche tempo dopo lo spegnimento. Usare sempre guanti da forno quando si maneggiano materiali caldi e lasciare raffreddare le parti metalliche prima di pulirle. Non mettere nulla sopra l'apparecchio mentre è in funzione o mentre è caldo.

1. Prima di utilizzare o pulire l'apparecchio è necessario leggere e comprendere questo manuale di istruzioni.
2. Inserire il cavo dell'apparecchio solo in una presa elettrica a 220-240V AC.
3. Se questo apparecchio presenta dei malfunzionamenti durante l'uso, premere [->] ed estrarre gli eventuali cestelli in uso dalla friggitrice. Rimuovere la spina dalla presa a muro. Non utilizzare un apparecchio malfunzionante né provare a ripararlo. Rivolgersi al servizio clienti.
4. Non immergere il cavo di alimentazione in alcun liquido. Se il cavo di alimentazione è danneggiato, deve essere sostituito.
5. Tenere il cavo fuori dalla portata dei bambini per evitare rischi di scosse elettriche e di soffocamento.
6. Posizionare la friggitrice su una superficie di lavoro piana, stabile e resistente al calore.
7. Non ostruire lo scarico o le prese d'aria sul retro e sui lati della friggitrice in alcun modo. Evitare che il vapore fuoriesca dallo scarico durante la frittura ad aria calda.
8. Tenere l'apparecchio ad almeno 10 cm di distanza dalle pareti o da altri oggetti durante il funzionamento.

9. Per rimuovere i cestelli dalla friggitrice usare sempre la relativa maniglia.

ⓘ **AVVERTENZA:** Il riempimento insufficiente o il sovraccarico del cestello possono danneggiare la friggitrice e provocare gravi lesioni personali.

10. Non spostare mai una friggitrice calda o contenente cibo caldo. Lasciarla raffreddare prima di spostarla.

ⓘ **AVVERTENZA!** Non usare la friggitrice per far bollire l'acqua.

ⓘ **AVVERTENZA!** Non usare MAI una friggitrice ad aria per friggere il cibo in modo tradizionale.

Friggitrice ad aria:

1. Pannello di controllo
2. Manico del cestello
3. Tasto per la rimozione del cestello
4. Cestello
5. Piatto per cottura croccante

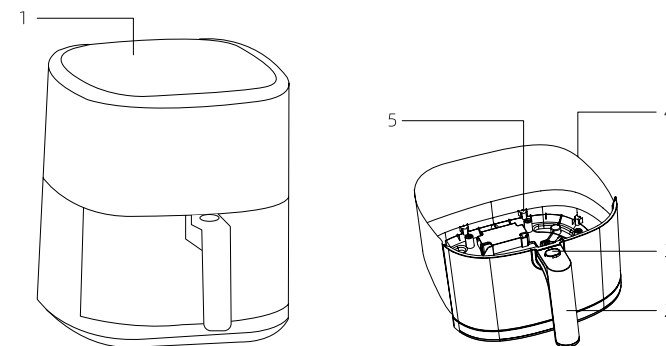

Menu con 8 programmi di cottura:

1. Attenzione:
Patatine fritte
Torta
Patate dolci
Bistecca
Cosce di pollo
Alette di pollo
Pesce
Gamberetti
2. Schermo digitale
3. Tasti di regolazione temperatura
4. Tasti di regolazione timer
5. Tasto Start/Pausa
6. Tasto Menu
7. Tasto di accensione

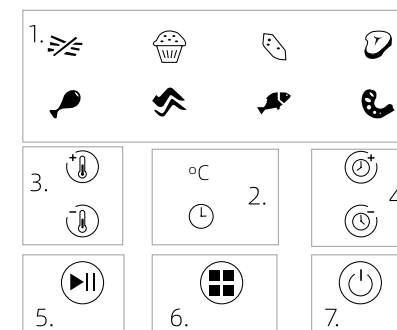
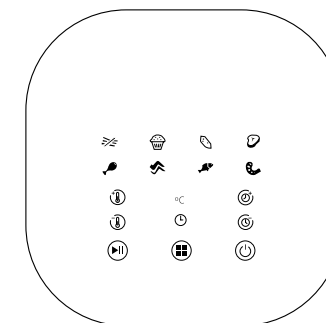

GUIDA PER L'UTENTE

Prima di utilizzare l'apparecchio per la prima volta

1. Rimuovere tutti i materiali di imballaggio, le etichette promozionali e il nastro adesivo dall'apparecchio. Controllare che nessun accessorio sia rotto.
2. Estrarre dalla confezione il cestino e il piatto per cottura croccante e porli su una superficie piana. Pulirli con una spugna non abrasiva, acqua calda e liquido per piatti. Sciacquarli con acqua pulita e lasciarli asciugare.
3. Pulire l'interno e l'esterno dell'apparecchio con un panno. Prima dell'uso accertarsi che sia asciutto.

Connessione Wi-Fi

1. Inquadrare il seguente codice QR per scaricare l'app Tuya Smart dal'App Store o da Google PlayStore.
2. Eseguire il login all'app Tuya Smart.
3. Collegare il cavo di alimentazione a una presa di corrente. Il tasto di accensione si illuminerà di rosso.
4. Tenere premuto il tasto di accensione per 5 secondi. Aspettare che l'icona Wi-Fi inizi a lampeggiare.
5. Premere di nuovo il tasto di accensione. L'icona diventerà verde.
6. Andare sull'homepage dell'app, fare clic su + nell'angolo superiore destro e selezionare l'apparecchio che si desidera aggiungere.
7. Premere il tasto di login per inserire la password del Wi-Fi.
8. Completare la procedura di connessione e personalizzare il nome dell'apparecchio.



Uso dell'app

1. Una volta completata con successo la configurazione, sarà possibile controllare l'interruttore Wi-Fi tramite l'app.
2. È possibile impostare un timer per ciascun gruppo tramite l'app.
3. È possibile condividere il controllo dell'apparecchio con familiari o amici tramite l'app.

Uso dell'apparecchio

1. Collegare il cavo di alimentazione a una presa di corrente. Il tasto di accensione diventa rosso. Premere il tasto di accensione per accendere l'apparecchio. Il tasto di accensione diventa verde.
2. Accertarsi che il piatto per cottura croccante sia nel cestello.
3. Premere il tasto Menu per sfogliare gli otto programmi di cottura. Apparirà per prima l'icona delle patatine fritte, e le altre sette saranno illuminate in bianco.

4. Premere i tasti Temp o per impostare la temperatura di cottura desiderata. La temperatura è regolabile ad incrementi di 5 °C.
5. Premere i tasti Time o per impostare il tempo di cottura desiderato. Il tempo è regolabile ad incrementi di 1 minuto.
6. **NOTA:** Il tempo è regolabile tra 1 e 60 minuti e la temperatura tra 80 e 200 °C. nelle pagine seguenti è presente una tabella che illustra nei dettagli gli otto programmi di cottura preimpostati.
7. Disporre gli ingredienti sul piatto per cottura croccante e inserire il cestello nell'apparecchio.
8. Premere il tasto Start/Pausa per iniziare.
9. Premere il tasto Start/Pausa per mettere in pausa. Il tasto di accensione diventa verde e lampeggia. Premere il tasto Menu per selezionare di nuovo i programmi di cottura.
10. A fine cottura, premere il tasto di accensione per spegnere l'apparecchio. Il display digitale si spegne e l'apparecchio si spegne del tutto dopo 20 secondi. Il tasto di accensione diventa rosso.
11. Rimuovere gli ingredienti inclinando il cestello o utilizzando guanti da forno o pinze/utensili con punte in silicone.

Indicazioni per la cottura

| Programmi di cottura | Icona | Temperatura (°C) | Tempo di cottura (minuti) |
|----------------------|-------|------------------|---------------------------|
| Patatine fritte | | 200 | 20 |
| Torta | | 160 | 40 |
| Patate dolci | | 200 | 30 |
| Bistecca | | 180 | 13 |
| Cosce di pollo | | 200 | 20 |
| Alette di pollo | | 200 | 20 |
| Gamberetti | | 160 | 8 |
| Pesce | | 180 | 10 |

- NOTA:** La tabella indica le impostazioni di default per il tempo di cottura e la temperatura dei Menu preimpostati. Utilizzare i tasti di regolazione del tempo e della temperatura per modificarli come desiderato.

Dopo l'uso

1. Pulire attentamente l'apparecchio dopo ogni uso. Staccare la spina dell'apparecchio e lasciarlo raffreddare del tutto prima di pulirlo.
- ① **ATTENZIONE:** Non immergere il corpo dell'apparecchio in acqua o in nessun altro liquido durante la pulizia. Non usare forti abrasivi, detergenti caustici o spray detergenti per forno per pulire questo apparecchio.
2. Pulire il corpo dell'apparecchio e il pannello di controllo con uno straccio umido.
3. Lavare il piatto per cottura croccante e il cestello con acqua calda, liquido per piatti e una spugna non abrasiva. NOTA: Il piatto per cottura croccante e cestello sono lavabili in lavastoviglie.
4. Se necessario, immergere il piatto per cottura croccante o il cestello in un lavandino o bacinella pieni di acqua calda e spazzolarli delicatamente per rimuovere qualsiasi residuo di cibo.
5. Prima di riporre o riutilizzare l'apparecchio, accertarsi che tutte le sue parti siano pulite e asciutte.
6. Riporre la friggitrice ad aria in un ambiente sicuro, fresco e asciutto.
- ① **NOTA:** Non mettere oggetti pesanti sopra l'apparecchio riposto, per evitare possibili danni all'apparecchio. Tenere lontano dalla portata dei bambini.

FAQ

Cosa significano le scritte E1 o E2 sul display?

Il display mostra i codici di errore E1 o E2 se il sistema va in corto circuito. L'apparecchio si spegne e tutte le funzioni si bloccano. Aspettare che l'apparecchio si raffreddi e riaccenderlo.

Cosa fare se la friggitrice ad aria non cuoce abbastanza gli alimenti?

Controllare che il cestello non sia troppo pieno. Per una cottura più uniforme, inserire quantità di alimenti più piccole ad ogni cottura. Alternativamente, la temperatura potrebbe essere stata impostata a un livello troppo basso. In questo caso aumentare la temperatura.

Cosa fare se la friggitrice ad aria cuoce gli alimenti in maniera non uniforme?

alcuni tipi di alimenti devono essere estratti a metà cottura per scuoterli. Ciò vale in particolare per cibi che si poggiano l'uno sull'altro, ad esempio le patatine.

Cosa fare se gli alimenti fritti non sono croccanti alla fine della cottura?

Per una cottura più croccante, utilizzare snack da forno o spennellare gli snack con un leggero velo d'olio.



Questo simbolo indica che il prodotto non deve essere smaltito in UE con altri rifiuti domestici. Per evitare eventuali danni all'ambiente o alla salute umana causati da uno smaltimento dei rifiuti non corretto, riciclarlo in maniera responsabile, per favorire il riutilizzo sostenibile delle risorse materiali. Per restituire il dispositivo usato, utilizzare i sistemi di raccolta o contattare il fornitore del prodotto.



BluMill



Distributed by: **OCG Retail**

Eemnesserweg 11-10

1251 NA Laren

the Netherlands

klantenservice@omnichannelgroup.com



www.blumill.shop