

Comment installer votre kit de montage à double cage Premium

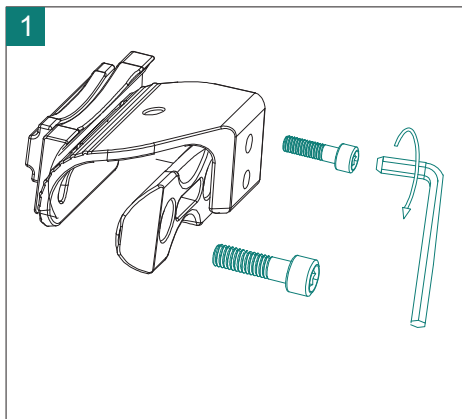

Ce que vous recevrez : x1 support de selle
x2 porte-bidons en nylon x1 clé hexagonale



1
Relâchez les boulons sur la base de montage pour fixer sur vos rails de selle.

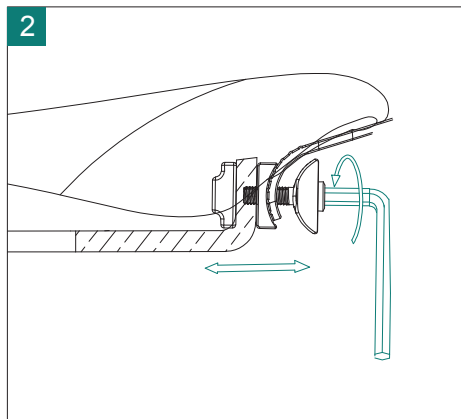

2
Une fois attaché, à l'aide de la clé hexagonale, serrez le support sur vos rails de selle.

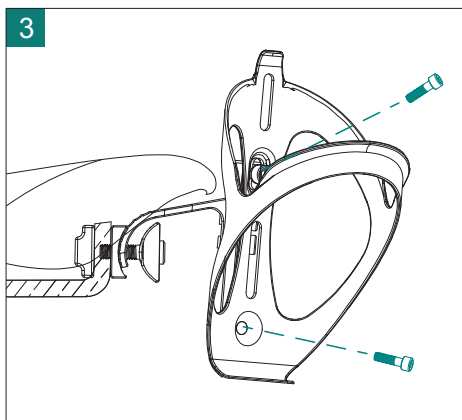

3
À l'aide des 2 boulons supplémentaires, fixez sans serrer le porte-bidon au support fixe.

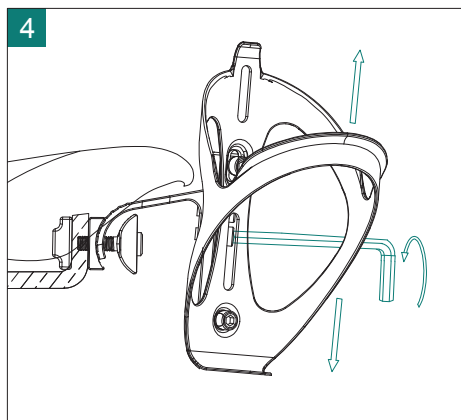

4
Déplacez le porte-bidon à la hauteur requise, puis serrez les boulons pour le fixer au support.

Répétez les étapes 3 et 4 pour fixer le deuxième porte-bidon.