

Fast Grip para fibra FTTX

Tensor para cable con gancho seguro tropicalizado

FGU/FTTX

Propiedades

Resistencia mecánica, impactos y al desgaste.

Diseñado para instalaciones de planta externa (intemperie).

Gancho seguro fabricado en acero alto carbón de 2 mm de diámetro, acabado tropicalizado.

Cuenta con características naturales de aislamiento (auto-extinguible).

Rango de temperatura de trabajo: -40°C +90°C.

Sujeta ambos extremos de las bajantes de 1 ó 2 pares, con o sin refuerzo, las ranuras y orificios en la parte central de la cuña del tensor permiten ajustar fácilmente la tensión.



*Fast***Grip**

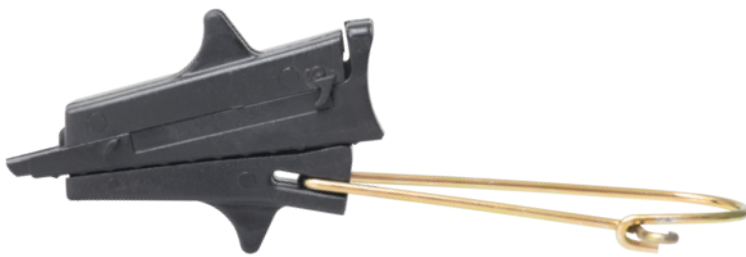

Cotas en:

Peso aproximado:

Última modificación: **2022/03/03**

Características

- Diseño único de gancho con trampa menor a 90°; asegurando la estabilidad de la instalación.
- Cuña de cierre para mejor sujeción de cable.
- Resistencia a 58.97 Kg (130 lbs, 578.3 N).
- Fácil ajuste del cable y tensión adecuada.
- Componentes plásticos que resisten el clima y la corrosión.
- Partes metálicas con recubrimiento para máxima resistencia a la corrosión.
- No requiere herramientas especiales para su instalación.
- Fabricado en plástico de ingeniería resiste a la intemperie y a rayos UV.
- Compatible con cables tipo drop, FTTH, Fig. 0, Fig. 8, Plano.
- Diámetro máximo de cable 5 mm.
- Peso: 24.3 gramos.
- Vida útil 20 años.
- De acuerdo con la recomendación ITU-T L.1" Sección II Instalación y montaje de cables de telecomunicación y de sus estructuras de soporte.
- Con seguro "uña" que evita la caída de la cuña

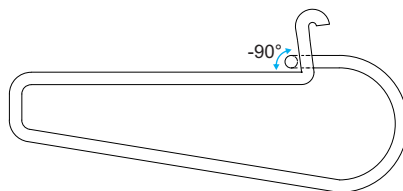
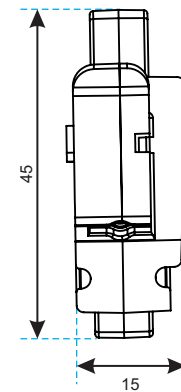
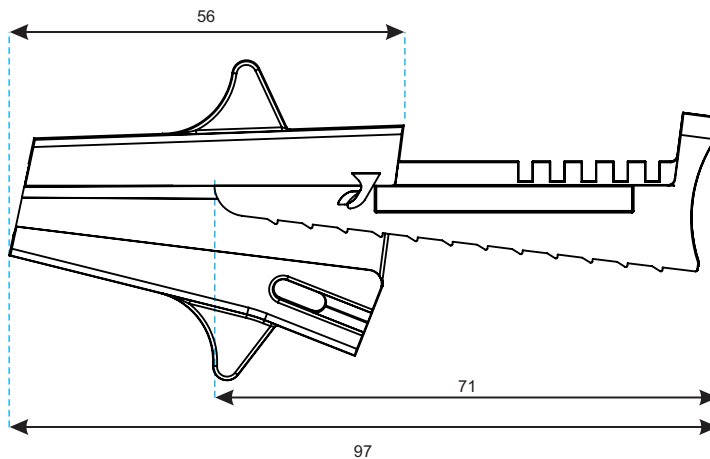

Patente: 52230

Catálogo	Descripción
FGU/FTTX	Fast Grip para tensión de cable con gancho seguro tropicalizado con punta en "U"

Cotas en: mm

Peso aproximado:

Última modificación: 2022/03/03