



BOMBAS
Y NATACIÓN CONTRACORRIENTE

PUMPS
AND COUNTER CURRENT SWIMMING

POMPES
ET NAGE À CONTRE-COURANT

*Designed and manufactured
in Spain*

IML

ÍNDICE / INDEX

*Despieces
Exploded
Éclatée*

NUESTRA EMPRESA / OUR COMPANY / NOTRE ENTREPRISE	2-3	
SERIE NEW MINIPUMP	6	30
SERIE HERMES	7	31
SERIE AMERICA	8	32
SERIE NIAGARA	9	33
NEW SERIE EUROPA	10-11	34-35
SERIE DISCOVERY	12	36
SERIE BIG DISCOVERY	13	37
SERIE ATLAS	14-15	38
SERIE DANUBI	16-17	39
SERIE FE	18	40
SERIE FE-15	19	41
SERIE MULTICEL	20	42
SERIE CALA	21	43
SERIE NEW BCC	22	44
SERIE BCC	23	45
NATACIÓN CONTRACORRIENTE/COUNTER CURRENT SWIMMING NAGE À CONTRE-COURANT	24	
INSTALACIÓN DEL EQUIPO CONTRACORRIENTE COUNTER CURRENT EQUIPMENT INSTALLATION INSTALLATION DE L'ÉQUIPEMENT CONTRE-COURANT	25	
MOTOR DRIVE	26	
ARMARIOS DE MANIOBRA/CONTROL PANELS COFFRETS DE COMMANDE	27-28	



NUESTRA EMPRESA

Industrias Mecánicas Lago S.A.U. es una empresa con más de 50 años de historia, un tiempo suficientemente largo que nos ha permitido adquirir una gran experiencia en la elaboración y desarrollo de bombas para la conducción de agua y otros componentes para piscinas, que forman parte de nuestra amplia gama de productos.

El esfuerzo de innovación constante que dedicamos a los acabados y la mejora en la calidad ha sido una característica que nos ha distinguido. Esto nos permite atender a las necesidades, tanto técnicas como de incorporación de nuevos productos, que el mercado nos demanda.

Con toda seguridad, la suma de estas dos razones más la experiencia en este campo y el mantenimiento de un buen nivel de calidad, ha dado como resultado poder ofrecer siempre unos precios muy competitivos y consecuentemente una clientela con una gran fidelidad.

Nuestros productos se pueden encontrar en más de 50 países distribuidos por todo el mundo.

EXPERIENCIA
INNOVACIÓN
CALIDAD
PROFESIONALIDAD
DISTRIBUCIÓN
INTERNACIONAL
EXPERIENCE
INNOVATION
QUALITY
PROFESSIONALISM
INTERNATIONAL
DISTRIBUTION
EXPÉRIENCE
INNOVATION
QUALITÉ
PROFESSIONNALISME
DISTRIBUTION
INTERNATIONALE

NUESTROS CLIENTES

- Sector doméstico e industrial
- Acuicultura y acuarios
- Piscinas
- Agricultura y riego
- Reutilización de agua

GESTIÓN DE LA CALIDAD

Nuestra motivación, basada en la mejora continua y en la plena satisfacción del cliente, nos ha llevado a obtener la certificación UNE-EN-ISO 9001:2000, bajo la supervisión de TÜV Management Service GmbH (filtros y sumideros) y Certificados de Calidad (bombas).

PROCESO DE FABRICACIÓN

Todos los materiales utilizados en cada una de las etapas de fabricación son cuidadosamente seleccionados en base a la aplicación final del producto y a las especificaciones técnicas que éste debe cumplir.

NUESTRO COMPROMISO

Mediante una gran variedad de moldes y accesorios, en IML S.A.U. podemos fabricar tanto equipos en serie como especiales, según las necesidades del cliente. Nuestro sistema productivo nos permite adaptarnos a cualquier exigencia ofreciendo una gran variedad de opciones: distintas medidas, conexiones, presiones de trabajo y acabados.

INGENIERÍA

Nuestro compromiso con el cliente nos ha llevado a desarrollar un procedimiento de trabajo estrechamente ligado a sus especificaciones particulares.

En IML S.A.U. apostamos por un trabajo multidisciplinar, vinculando los departamentos de Ingeniería, Producción y Aseguramiento de la Calidad para conseguir la plena satisfacción de nuestros clientes.

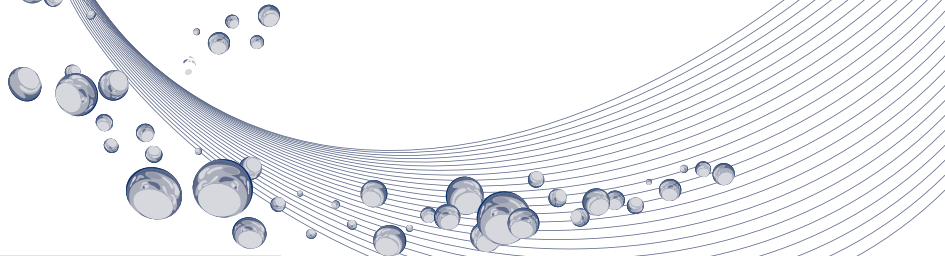

OUR COMPANY

Indústrias Mecánicas Lago S.A.U is a firm with more than 50 years experience. During this time, we have acquired expertise in manufacturing and developing pumps for water conduction and other components for swimming pools, which are all part of our wide range of products.

The effort in constant innovation, which we dedicate to the finish of the product and to the improvement in quality, has been a characteristic for which we have become renowned. This enables us to meet all developing technical needs, and to introduce new products which the market requires.

Most certainly, these two reasons added to the experience in the swimming pool field and the maintenance of a good level of quality, have given us the possibility of offering very competitive prices and, as a result, we have acquired a large number of very satisfied clients.

Our products can be found in more than 50 countries around the world.

NOTRE ENTREPRISE

Avec plus de 50 ans d'histoire, notre entreprise, **Indústrias Mecánicas Lago S.A.U**, a pu acquérir une forte expérience dans l'élaboration et le développement de pompes à eau et d'autres produits pour piscine qui font partie de notre vaste gamme de produits.

L'effort constant d'innovation en matière de finitions et d'amélioration de la qualité nous a permis de nous différencier. Ceci nous a donné la possibilité de subvenir à des besoins techniques et d'incorporer de nouveaux produits demandés sur le marché.

Nous pouvons affirmer que grâce aux deux points importants cités au-dessus, à notre expérience dans ce secteur et au maintien d'un niveau de qualité élevé, nous pouvons offrir des prix très compétitifs et fidéliser notre clientèle.

Nos produits sont disponibles dans plus de 50 pays disséminés à travers le monde entier.

OUR CUSTOMERS

- Household, commercial and industrial sectors
- Aquariums and aquaculture
- Swimming-pools
- Agriculture and irrigation
- Water recycling

QUALITY MANAGEMENT

Our motivation, based on the continuous improvement and the complete satisfaction of our customers, has led us to obtain the UNE-EN-ISO 9001:2000 under the TÜV Management Service GmbH Organization supervision (filters and drains) and Quality Certificates (pumps).

MANUFACTURING PROCESS

All the materials used in each stage of production process are carefully selected according to the end use of the product and the required technical features.

OUR COMMITMENT

Thanks to a big range of moulds and accessories, we can manufacture both standard and customized equipment. Our production systems allow modifications and options in terms of sizes, connections, working pressures and the finished product.

ENGINEERING

Our commitment has led us to develop a working procedure that is closely tied to our customers' specifications.

At IML S.A.U. we trust in multidisciplinary work, combining Engineering, Production and Quality Management Departments, in order to achieve entire satisfaction of our clients.

NOS CLIENTS

- Secteur domestique et industriel
- Aquiculture et aquariums
- Piscines
- Agriculture et Irrigation
- Réutilisation de l'eau

GESTION DE LA QUALITÉ

Basée sur l'amélioration continue et sur l'entière satisfaction du client, notre motivation nous a permis d'obtenir le certificat UNE-EN-ISO 9001:2000, sous la supervision de TÜV Management Service GmbH (pour nos filtres et bondes de fond), ainsi que des certificats de qualité (pour nos pompes).

PROCESSUS DE FABRICATION

Tous les matériaux utilisés dans chacune des étapes de fabrication sont minutieusement choisis selon la finalité du produit et les caractéristiques techniques que ce dernier doit respecter.

NOTRE ENGAGEMENT

Grâce à une grande variété de moules et d'accessoires, chez IML S.A.U., nous pouvons fabriquer des équipements de série ainsi que des équipements spéciaux, selon les besoins du client.

Notre système productif nous permet de nous adapter à n'importe quelle exigence et d'offrir un grand nombre d'alternatives: différentes mesures, connexions, pressions de travail et finitions.

INGÉNIERIE

Notre engagement envers le client nous a amené à développer un processus de travail étroitement lié à ses propres caractéristiques.

Chez IML S.A.U., nous misons sur un travail multidisciplinaire en liant les départements d'ingénierie, de production et du contrôle de qualité afin de satisfaire pleinement nos clients.

SERIE **CALA**

PAG. 21



**NUEVO/NEW/
NOUVEAU**



SERIE
DANUBI

PAG. 16-17



MOTOR
DRIVE

PAG. 26

SERIE NEW MINIPUMP

BOMBA AUTOASPIRANTE/SELF-PRIMING PUMP/POMPE AUTO-AMORÇANTE



- Electro bomba autoaspirante para piscinas, con prefiltro incorporado.
- Prefiltro con tapa de policarbonato transparente, que permite observar fácilmente el estado del cesto prefiltro. Sistema de cierre roscado, asegurando el perfecto ajuste de la tapa.
- Cuerpo bomba fabricado en polipropileno reforzado con fibra de vidrio, resistente a los productos químicos de la piscina, garantizando así una larga y excelente duración.
- Tapa cuerpo bomba y difusor en Noryl. Turbina de Noryl con eje de acero inoxidable.
- Sello mecánico de grafito y cerámica.
- Eje del motor fabricado en acero inoxidable AISI 316L.
- Motor cerrado, completamente silencioso, con protección IP-55, a 2.850 r.p.m. Tensión de alimentación monofásica a 230V-50Hz.
- Bajo pedido, posibilidad de 60Hz.
- Conexiones de aspiración e impulsión a 2 ¼" para manguitos de Ø 50 mm.
- Manguitos incluidos con la bomba.

- Self-priming electric pump for swimming pools, with built-in pre-filter.
- Pre-filter with transparent lid in polycarbonate which allows easy observation of the pre-filter basket. The pre-filter is closed by means of a thread, ensuring the perfect adjustment of the lid.
- Pump body made in polypropylene reinforced with fibreglass, resistant to the chemical products in the swimming pool, guaranteed to last a long time.
- Pump body lid and diffuser in Noryl. Impeller in Noryl with shaft in stainless steel.
- Mechanical seal in graphite and ceramics.
- Motor shaft manufactured in stainless steel AISI 316L.
- Enclosed motor, totally silent, with IP-55 protection, at 2.850 r.p.m. Tension of mains feed at 230V-50Hz single-phase.
- Possibility of 60Hz upon request.
- Connections of suction and return at 2 ¼" for Ø 50 mm bush connections.
- Bush connections included with the pump.

- Electropompe auto-amorçante pour piscines, équipée d'un pré-filtre.
- Pré-filtre avec couvercle transparent en polycarbonate, ce qui permet l'observation facile du panier pré-filtre. Système de fermeture fileté, en assurant l'ajustement parfait du couvercle.
- Corps de pompe en polypropylène renforcé avec fibre de verre, résistant aux produits chimiques de la piscine, ce qui garantie une excellent durée.
- Couvercle du corps de la pompe et diffuseur en Noryl. Turbine en Noryl avec arbre en acier inoxydable.
- Joint d'étanchéité en graphite et céramique.
- Arbre du moteur fabriqué en acier inoxydable AISI 316L.
- Moteur fermé, absolument silencieux, avec protection IP-55, à 2.850 r.p.m. Tension d'alimentation monophasée à 230V-50Hz.
- Possibilité de 60Hz sous commande.
- Connexions d'aspiration et refoulement à 2 ¼" pour manchons de Ø 50 mm.
- Manchons inclus avec la pompe.

RENDIMIENTOS_OUTPUTS_RENDEMENTS

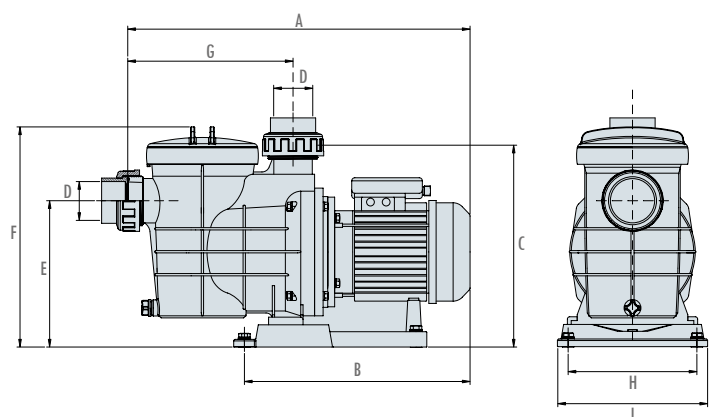
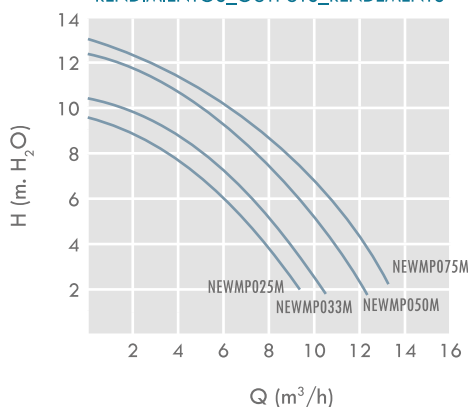

CÓDIGO_CODE	POTENCIA_POWER PUISSANCE		DIMENSIONES_DIMENSIONS									PESO BRUTO_WEIGHT GROSS_POIDS BRUT	VOLUMEN VOLUME
	kW	CV	A	B	C	D	E	F	G	H	I	Kg	m³
NEWMP025M	0,20	1/4	438	292	260	Ø50	180	274	208	168	199	8	0,033
NEWMP033M	0,25	1/3	438	292	260	Ø50	180	274	208	168	199	8	0,033
NEWMP050M	0,37	1/2	438	292	260	Ø50	180	274	208	168	199	8,8	0,033
NEWMP075M	0,55	3/4	438	292	260	Ø50	180	274	208	168	199	8,8	0,033

SERIE HERMES

BOMBA CENTRÍFUGA/CENTRIFUGAL PUMP/POMPE CENTRIFUGE

- Electrobomba centrífuga sin prefiltro ideal para ser acoplada a filtros pequeños.
- Cuerpo bomba fabricado en polipropileno reforzado con fibra de vidrio, resistente a los productos químicos de la piscina, garantizando así una larga y excelente duración.
- Tapa cuerpo bomba en Noryl. Turbina de Noryl con eje de acero inoxidable.
- Sello mecánico de grafito y cerámica.
- Eje del motor fabricado en acero inoxidable AISI 316L.
- Motor cerrado, completamente silencioso, con protección IP-55, a 2.850 r.p.m. Tensión de alimentación monofásica a 230V-50Hz.
- Bajo pedido, posibilidad de 60Hz.
- Conexiones de aspiración e impulsión para manguera flexible de Ø38 mm.

- Centrifugal electric pump without pre-filter, ideal for fitting to small filters.
- Pump body made in polypropylene reinforced with fibreglass, resistant to the chemical products in the swimming pool, guaranteed to last a long time.
- Pump body lid in Noryl. Impeller in Noryl with shaft in stainless steel.
- Mechanical seal in graphite and ceramics.
- Motor shaft manufactured in stainless steel AISI 316L.
- Enclosed motor, totally silent, with IP-55 protection, at 2.850 r.p.m. Tension of mains feed at 230V-50Hz single-phase.
- Possibility of 60Hz upon request.
- Connections of suction and return for flexible hose Ø38 mm.

- Electropompe centrifuge sans pré-filtre, idéale pour un branchement à de petits filtres.
- Corps de pompe en polypropylène renforcé avec fibre de verre, résistant aux produits chimiques de la piscine, ce qui garantie une excellent durée.
- Couvercle du corps de la pompe en Noryl. Turbine en Noryl avec arbre en acier inoxydable.
- Joint d'étanchéité en graphite et céramique.
- Arbre du moteur fabriqué en acier inoxydable AISI 316L.
- Moteur fermé, absolument silencieux, avec protection IP-55, à 2.850 r.p.m. Tension d'alimentation monophasée à 230V-50Hz.
- Possibilité de 60Hz sous commande.
- Connexions d'aspiration et refoulement pour tuyau flexible de Ø 38 mm.

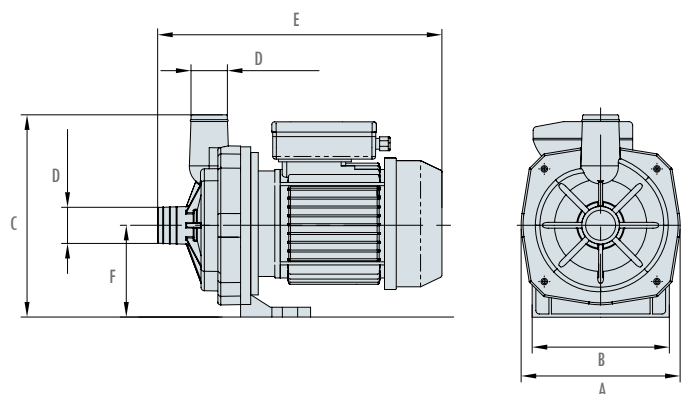
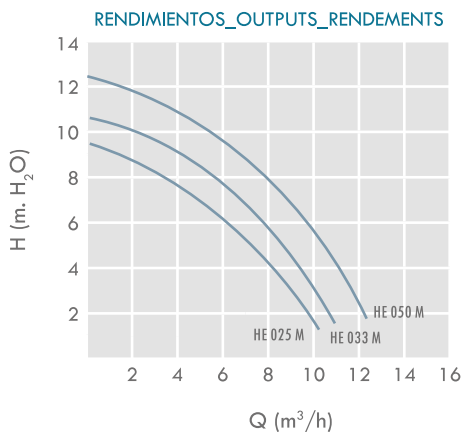

CÓDIGO_CODE	POTENCIA_POWER PUISSANCE		DIMENSIONES_DIMENSIONS						PESO BRUTO_WEIGHT GROSS POIDS BRUT	VOLUMEN_VOLUME
	kW	CV	A	B	C	D	E	F	Kg	m ³
HE025M	0,20	1/4	165	150	206	Ø38	285	89	6,4	0,018
HE033M	0,25	1/3	165	150	206	Ø38	285	89	6,4	0,018
HE050M	0,37	1/2	165	150	206	Ø38	285	89	7	0,018

SERIE AMERICA

BOMBA AUTOASPIRANTE/SELF-PRIMING PUMP/POMPE AUTO-AMORÇANTE



- Electro bomba autoaspirante para piscinas, con prefiltro incorporado.
- Prefiltro con tapa de policarbonato transparente, que permite observar fácilmente el estado del cesto prefiltro. Sistema de cierre roscado, asegurando el perfecto ajuste de la tapa.
- Cuerpo bomba fabricado en polipropileno reforzado con fibra de vidrio, resistente a los productos químicos de la piscina, garantizando así una larga y excelente duración.
- Tapa cuerpo bomba y difusor en Noryl. Turbina de Noryl con eje de acero inoxidable.
- Sello mecánico de grafito y cerámica.
- Eje del motor fabricado en acero inoxidable AISI 316L.
- Motor cerrado, completamente silencioso, con protección IP-55, a 2.850 r.p.m. Tensión de alimentación monofásica a 230V-50Hz o trifásica a 230/400V-50Hz.
- Bajo pedido, posibilidad de 60Hz.
- Conexiones de aspiración e impulsión a 2 ¼" para manguitos de Ø 50 mm.
- Manguitos incluidos con la bomba.

- Self-priming electric pump for swimming pools, with built-in pre-filter.
- Pre-filter with transparent lid in polycarbonate which allows easy observation of the pre-filter basket. The pre-filter is closed by means of a thread, ensuring the perfect adjustment of the lid.
- Pump body made in polypropylene reinforced with fibreglass, resistant to the chemical products in the swimming pool, guaranteed to last a long time.
- Pump body lid and diffuser in Noryl. Impeller in Noryl with shaft in stainless steel.
- Mechanical seal in graphite and ceramics.
- Motor shaft manufactured in stainless steel AISI 316L.
- Enclosed motor, totally silent, with IP-55 protection, at 2.850 r.p.m. Tension of mains feed at 230V-50Hz single-phase or 230/400V-50Hz three-phase.
- Possibility of 60Hz upon request.
- Connections of suction and return at 2 ¼" for Ø 50 mm bush connections.
- Bush connections included with the pump.

- Electropompe auto-amorçante pour piscines, équipée d'un pré-filtre.
- Pré-filtre avec couvercle transparent en polycarbonate, ce qui permet l'observation facile du panier pré-filtre. Système de fermeture fileté, en assurant l'ajustement parfait du couvercle.
- Corps de pompe en polypropylène renforcé avec fibre de verre, résistant aux produits chimiques de la piscine, ce qui garantit une excellente durée.
- Couvercle du corps de la pompe et diffuseur en Noryl. Turbine en Noryl avec arbre en acier inoxydable.
- Joint d'étanchéité en graphite et céramique.
- Arbre du moteur fabriqué en acier inoxydable AISI 316L.
- Moteur fermé, absolument silencieux, avec protection IP-55, à 2.850 r.p.m. Tension d'alimentation monophasée à 230V-50Hz ou triphasée à 230/400V-50Hz.
- Possibilité de 60Hz sous commande.
- Connexions d'aspiration et refoulement à 2 ¼" pour manchons de Ø 50 mm.
- Manchons inclus avec la pompe.

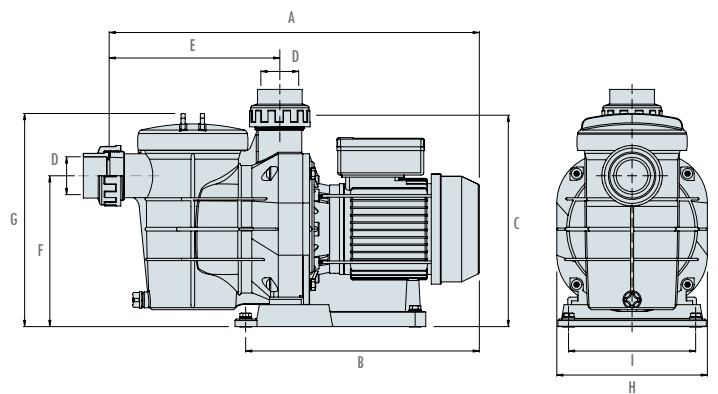
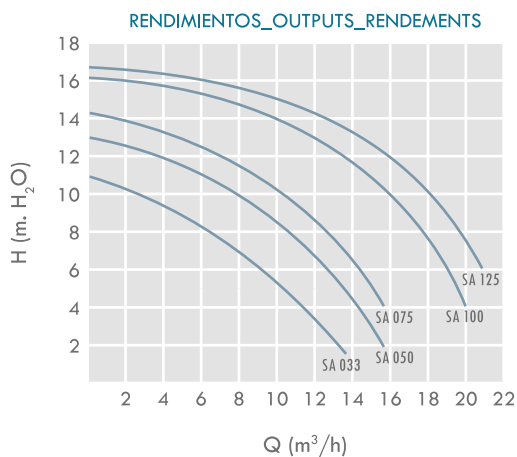

CÓDIGO_CODE	POTENCIA_POWER PUISSANCE		DIMENSIONES_DIMENSIONS									PESO BRUTO_WEIGHT GROSS_POIDS BRUT	VOLUMEN_VOLUME
	kW	CV	A	B	C	D	E	F	G	H	I	Kg	m³
SA033M	0,25	1/3	475	296	280	Ø50	225	200	285	199	168	9,7	0,059
SA050M	0,37	1/2	475	296	280	Ø50	225	200	285	199	168	10	0,059
SA075M SA075T	0,55	3/4	490	311	280	Ø50	225	200	285	199	168	12	0,059
SA100M SA100T	0,75	1	490	311	280	Ø50	225	200	285	199	168	12,5	0,059
SA125M SA125T	1,10	1,5	490	311	280	Ø50	225	200	285	199	168	13,5	0,059

SERIE NIAGARA

BOMBA AUTOASPIRANTE/SELF-PRIMING PUMP/POMPE AUTO-AMORÇANTE



- Electrobomba autoaspirante para piscinas, con prefiltro incorporado de gran capacidad.
- Prefiltro con tapa de policarbonato transparente, que permite observar fácilmente el estado del cesto prefiltro. Sistema de cierre roscado, asegurando el perfecto ajuste de la tapa.
- Cuerpo bomba fabricado en polipropileno reforzado con fibra de vidrio, resistente a los productos químicos de la piscina, garantizando así una larga y excelente duración.
- Tapa cuerpo bomba y difusor en Noryl. Turbina de Noryl con eje de acero inoxidable.
- Sello mecánico de grafito y cerámica.
- Fie del motor fabricado en acero inoxidable AISI 316L.
 - Motor cerrado, completamente silencioso, con protección IP-55, a 2.850 r.p.m. Tensión de alimentación monofásica a 230V-50Hz o trifásica a 230/400V-50Hz.
 - Posibilidad de 60Hz.
 - Conexiones de aspiración e impulsión a 2 3/4" para manguitos de Ø 63 mm.
 - Manguitos incluidos con la bomba.

self-priming electric pump for swimming pools, with built-in pre-filter of great capacity.

Pre-filter with transparent lid in polycarbonate which allows easy observation of the pre-filter basket. The pre-filter is closed by means of a thread, ensuring the perfect adjustment of the lid.

Pump body made in polypropylene reinforced with fiberglass, resistant to the chemical products in the swimming pool, guaranteed to last a long time.

Pump body lid and diffuser in Noryl. Impeller in Noryl with shaft in stainless steel. Mechanical seal in graphite and ceramics.

Motor shaft manufactured in stainless steel AISI 316L.

Closed motor, totally silent, with IP-55 protection, at 2.850 r.p.m. Tension of mains feed at 230V-50Hz single-phase or 230/400V-50Hz three-phase.

Possibility of 60Hz upon request.

Connections of suction and return at 2 3/4" for Ø 63 mm bush connections.

Bush connections included with the pump.

Electropompe auto-amorçante pour piscines, équipée d'un pré-filtre de grande capacité.

Pré-filtre avec couvercle transparent en polycarbonate, ce qui permet l'observation facile du panier pré-filtre. Système de fermeture fileté, en assurant l'ajustement parfait du couvercle.

Corps de pompe en polypropylène renforcé avec fibre de verre, résistant aux produits chimiques de la piscine, ce qui garantit une excellente durée.

• *Couvercle du corps de la pompe et diffuseur en Noryl. Turbine en Noryl avec arbre en acier inoxydable.*

• *Joint d'étanchéité en graphite et céramique.*

• *Arbre du moteur fabriqué en acier inoxydable AISI 316L.*

• *Moteur fermé, absolument silencieux, avec protection IP-55, à 2.850 r.p.m. Tension d'alimentation monophasée à 230V-50Hz ou triphasée à 230/400V-50Hz.*

• *Possibilité de 60Hz sous commande.*

• *Connexions d'aspiration et refoulement à 2 3/4" pour manchons de Ø 63 mm.*

• *Manchons inclus avec la pompe.*

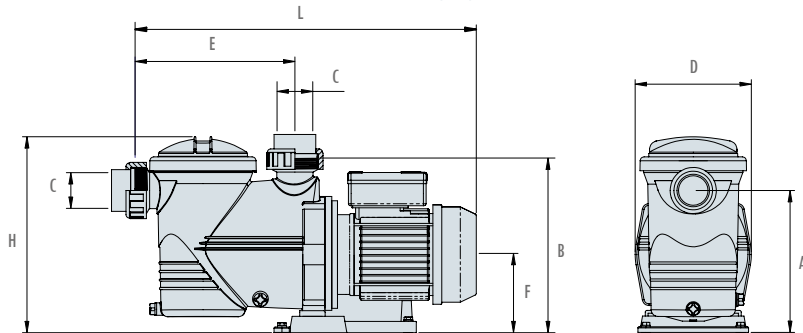
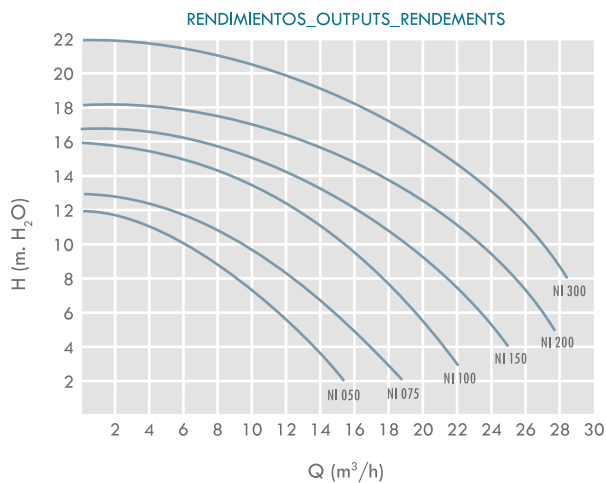

CÓDIGO_CODE	POTENCIA_POWER PUISSANCE		DIMENSIONES_DIMENSIONS_DIMENSIONS								PESO BRUTO_WEIGHT GROSS POIDS BRUT	VOLUMEN_VOLUME
	kW	CV	A	B	C	D	E	F	H	L	Kg	m³
NI050M NI050T	0,37	1/2	250	312	Ø63	205	282	140	348	565	12,5	0,060
NI075M NI075T	0,55	3/4	250	312	Ø63	205	282	140	348	565	13	0,060
NI100M NI100T	0,75	1	250	312	Ø63	205	282	140	348	565	14	0,060
NI150M NI150T	1,10	1,5	250	312	Ø63	205	282	140	348	590	17	0,060
NI200M NI200T	1,50	2	250	312	Ø63	205	282	140	348	605	19,5	0,060
NI300M NI300T	2,20	3	250	312	Ø63	205	282	140	348	625	22,5	0,060

NEW SERIE EUROPA

BOMBA AUTOASPIRANTE/SELF-PRIMING PUMP/POMPE AUTO-AMORÇANTE

- Electro bomba autoaspirante para piscinas, con prefiltro incorporado de gran capacidad.
- Prefiltro con tapa de policarbonato transparente, que permite observar fácilmente el estado del cesto prefiltro. Sistema de cierre con palomillas de fácil accesibilidad.
- Cuerpo bomba fabricado en polipropileno reforzado con fibra de vidrio, resistente a los productos químicos de la piscina, garantizando así una larga y excelente duración.
- Tapa cuerpo bomba y difusor en Noryl. Turbina de Noryl con eje de acero inoxidable.
- Sello mecánico de grafito y cerámica.
- Eje del motor fabricado en acero inoxidable AISI 316L.



- Self-priming electric pump for swimming pools, with built-in pre-filter of great capacity.
- Pre-filter with transparent lid in polycarbonate which allows easy observation of the pre-filter basket. The pre-filter is closed with a knob system of easy accessibility.
- Pump body made in polypropylene reinforced with fibreglass, resistant to the chemical products in the swimming pool, guaranteed to last a long time.
- Pump body lid and diffuser in Noryl. Impeller in Noryl with shaft in stainless steel.
- Mechanical seal in graphite and ceramics.
- Motor shaft manufactured in stainless steel AISI 316L.

- Electropompe auto-amorçante pour piscines, équipée d'un pré-filtre de grande capacité.
- Pré-filtre avec couvercle transparent en polycarbonate, ce qui permet l'observation facile du panier pré-filtre. Système de fermeture avec manette de serrage de facile accessibilité.
- Corps de pompe en polypropylène renforcé avec fibre de verre, résistant aux produits chimiques de la piscine, ce qui garantie une excellent durée.
- Couvercle du corps de la pompe et diffuseur en Noryl. Turbine en Noryl avec arbre en acier inoxydable.
- Joint d'étanchéité en graphite et céramique.
- Arbre du moteur fabriqué en acier inoxydable AISI 316L.
- Moteur fermé, absolument silencieux, avec protection IP-55, à 2.850 r.p.m.

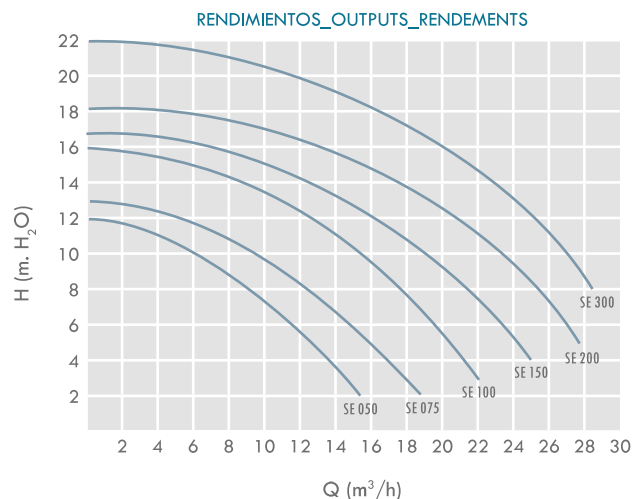
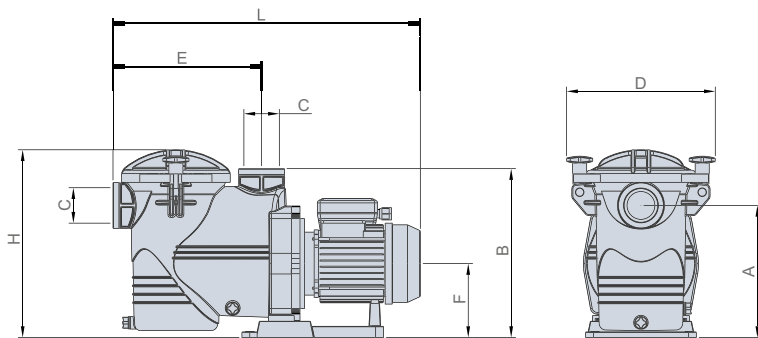

SE2N

CÓDIGO CODE	POTENCIA POWER PUISSANCE		DIMENSIONES_DIMENSIONS								PESO BRUTO WEIGHT GROSS POIDS BRUT	VOLUMEN VOLUME
	kW	CV/HP	A	B	C	D	E	F	H	L		
SE2N050M SE2N050T	0,37	1/2	235	300	2"	290	264	132	335	545	12,4	0,072
SE2N075M SE2N075T	0,55	3/4	235	300	2"	290	264	132	335	545	12,9	0,072
SE2N100M SE2N100T	0,75	1	235	300	2"	290	264	132	335	545	13,9	0,072
SE2N150M SE2N150T	1,10	1,5	235	300	2"	290	264	132	335	570	16,9	0,072
SE2N200M SE2N200T	1,50	2	235	300	2"	290	264	132	335	585	19,4	0,072
SE2N300M SE2N300T	2,20	3	235	300	2"	290	264	132	335	605	22,4	0,072

NEW SERIE EUROPA

BOMBA AUTOASPIRANTE/SELF-PRIMING PUMP/POMPE AUTO-AMORÇANTE

- Motor cerrado, completamente silencioso, con protección IP-55, a 2.850 r.p.m. Tensión de alimentación monofásica a 230V-50Hz o trifásica a 230/400V-50Hz.
- Bajo pedido, posibilidad de 60Hz.

SE2N

- Conexiones con rosca interior de 2".
- Dimensiones de instalación EXACTAMENTE IGUALES que la antigua Serie Europa.

SE2R

- Conexiones con rosca exterior a 2 3/4" para manguitos de Ø 63 mm.
- Manguitos incluidos con la bomba.

- Enclosed motor, totally silent, with IP-55 protection, at 2.850 r.p.m. Tension of mains feed at 230V-50Hz single-phase or 230/400V-50Hz three-phase.
- Possibility of 60Hz upon request.

SE2N

- 2" inner thread connections.
- Installation dimensions EXACTLY THE SAME AS the old Series Europa.

SE2R

- Connections with 2 3/4" outer thread for Ø 63 mm bush connections.
- Bush connections included with the pump.

Tension d'alimentation monophasée à 230V-50Hz ou triphasée à 230/400V-50Hz.

- Possibilité de 60Hz sous commande.

SE2N

- Connexions avec filetage intérieur de 2".
- Dimensions d'installation EXACTEMENT EGAL à l'ancienne série Europa.

SE2R

- Connexions avec filetage extérieur à 2 3/4" pour manchons de Ø 63 mm.
- Manchons inclus avec la pompe.



SE2N

Conexiones roscadas a 2"
2" Threaded connections
Connexions filetés 2"



SE2R

Conexiones encolar Ø 63
Connection Ø 63 to be glued
Connexions à coller Ø 63

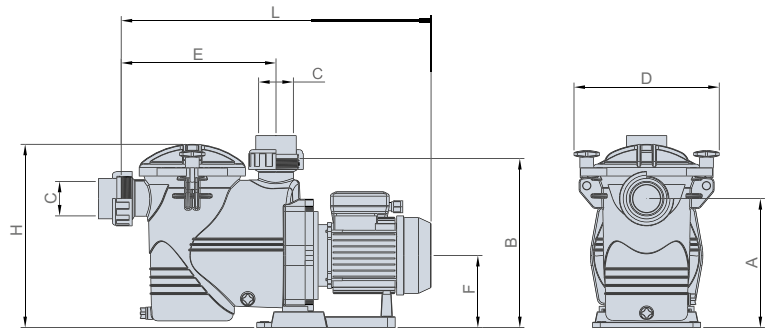

SE2R

CÓDIGO CODE	POTENCIA POWER PUISSANCE		DIMENSIONES_DIMENSIONS									PESO BRUTO WEIGHT GROSS POIDS BRUT	VOLUMEN VOLUME
	kW	CV/HP	A	B	C	D	E	F	H	L	Kg		
SE2R050M SE2R050T	0,37	1/2	235	308	63	290	282	132	335	563	12,9	0,072	
SE2R075M SE2R075T	0,55	3/4	235	308	63	290	282	132	335	563	13,4	0,072	
SE2R100M SE2R100T	0,75	1	235	308	63	290	282	132	335	563	14,4	0,072	
SE2R150M SE2R150T	1,10	1,5	235	308	63	290	282	132	335	588	17,4	0,072	
SE2R200M SE2R200T	1,50	2	235	308	63	290	282	132	335	603	19,9	0,072	
SE2R300M SE2R300T	2,20	3	235	308	63	290	282	132	335	623	22,9	0,072	

SERIE DISCOVERY

BOMBA AUTOASPIRANTE/SELF-PRIMING PUMP/POMPE AUTO-AMORÇANTE



- Electrobomba autoaspirante para piscinas, con prefiltro incorporado de gran capacidad.
- Prefiltro con tapa de policarbonato transparente, que permite observar fácilmente el estado del cesto prefiltro. Sistema de cierre con palomillas de fácil accesibilidad.
- Cuerpo bomba fabricado en polipropileno reforzado con fibra de vidrio, resistente a los productos químicos de la piscina, garantizando así una larga y excelente duración.
- Tapa cuerpo bomba y difusor en Noryl. Turbina de Noryl con eje de acero inoxidable.
- Sello mecánico de grafito y cerámica.
- Eje del motor fabricado en acero inoxidable AISI 316L.
- Motor cerrado, completamente silencioso, con protección IP-55, a 2.850 r.p.m. Tensión de alimentación monofásica a 230V-50Hz o trifásica a 230/400V-50Hz.
- Bajo pedido, posibilidad de 60Hz.
- Conexiones de aspiración e impulsión de 2".

- Self-priming electric pump for swimming pools, with built-in pre-filter of great capacity.
- Pre-filter with transparent lid in polycarbonate which allows easy observation of the pre-filter basket. The pre-filter is closed with a knob system of easy accessibility.
- Pump body made in polypropylene reinforced with fibreglass, resistant to the chemical products in the swimming pool, guaranteed to last a long time.
- Pump body lid and diffuser in Noryl. Impeller in Noryl with shaft in stainless steel.
- Mechanical seal in graphite and ceramics.
- Motor shaft manufactured in stainless steel AISI 316L.
- Enclosed motor, totally silent, with IP-55 protection, at 2.850 r.p.m. Tension of mains feed at 230V-50Hz single-phase or 230/400V-50Hz three-phase.
- Possibility of 60Hz upon request.
- Connections of suction and return at 2".

- Electropompe auto-amorçante pour piscines, équipée d'un pré-filtre de grande capacité.
- Pré-filtre avec couvercle transparent en polycarbonate, ce qui permet l'observation facile du panier pré-filtre. Système de fermeture avec manette de serrage de facile accessibilité.
- Corps de pompe en polypropylène renforcé avec fibre de verre, résistant aux produits chimiques de la piscine, ce qui garantie une excellent durée.
- Couvercle du corps de la pompe et diffuseur en Noryl. Turbine en Noryl avec arbre en acier inoxydable.
- Joint d'étanchéité en graphite et céramique.
- Arbre du moteur fabriqué en acier inoxydable AISI 316L.
- Moteur fermé, absolument silencieux, avec protection IP-55, à 2.850 r.p.m. Tension d'alimentation monophasée à 230V-50Hz ou triphasée à 230/400V-50Hz.
- Possibilité de 60Hz sous commande.
- Connexions d'aspiration et refoulement à 2".

RENDIMIENTOS_OUTPUTS_RENDEMENTS

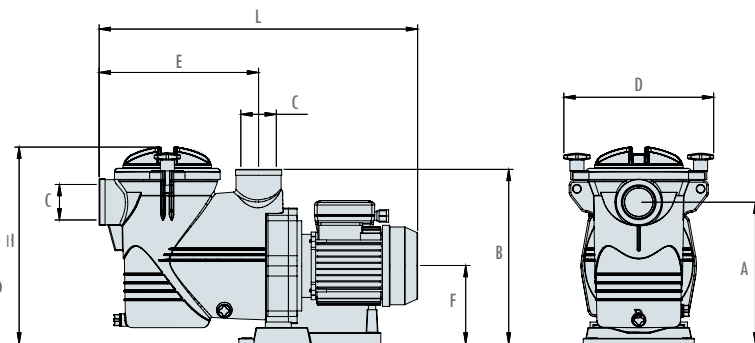
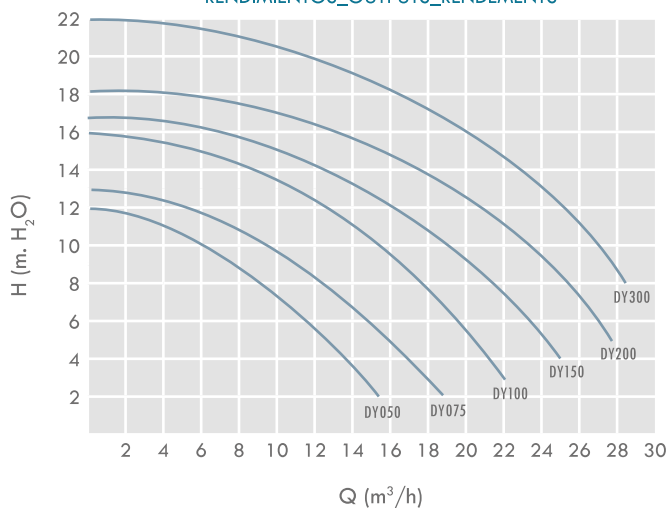

CÓDIGO_CODE	POTENCIA_POWER PUISSANCE		DIMENSIONES_DIMENSIONS								PESO BRUTO_WEIGHT GROSS POIDS BRUT	VOLUMEN_VOLUME
	kW	CV	A	B	C	D	E	F	H	L	Kg	m³
DY050M DY050T	0,37	1/2	250	312	2"	290	282	140	348	565	12,5	0,072
DY075M DY075T	0,55	3/4	250	312	2"	290	282	140	348	565	13	0,072
DY100M DY100T	0,75	1	250	312	2"	290	282	140	348	565	14	0,072
DY150M DY150T	1,10	1,5	250	312	2"	290	282	140	348	590	17	0,072
DY200M DY200T	1,50	2	250	312	2"	290	282	140	348	605	19,5	0,072
DY300M DY300T	2,20	3	250	312	2"	290	282	140	348	625	22,5	0,072

SERIE BIG DISCOVERY

BOMBA AUTOASPIRANTE/SELF-PRIMING PUMP/POMPE AUTO-AMORÇANTE



- Electrobomba centrífuga autoaspirante para piscinas. Autoaspirante a 2 m.
- Prefiltro incorporado de gran capacidad (8 litros).
- Prefiltro con tapa de policarbonato transparente, que permite observar fácilmente el estado del cesto prefiltro. Sistema de cierre con palomillas de fácil accesibilidad.
- Cuerpo bomba fabricado en polipropileno reforzado con fibra de vidrio, resistente a los productos químicos de la piscina, garantizando así una larga y excelente duración.
- Sello mecánico de grafito y cerámica.
- Eje del motor fabricado en acero inoxidable AISI 316L.
- Motor con protección IP-55, a 2.850 r.p.m. Tensión de alimentación trifásica a 230/400V-50Hz (Consultar para modelos a 400/690V-50Hz).
- Bajo pedido, posibilidad de 60Hz.
- Bajo pedido, posibilidad de Motores Eficiencia IE2.
- Versiones de 3 CV, 4 CV y 5,5 CV.
- Conexión de aspiración Ø90 mm, conexión de impulsión Ø75 mm. Ambas con manguitos incluidos.

- *Self-priming centrifugal electric pump for swimming pools. Self-priming at 2 m.*
- *Built-in pre-filter of great capacity (8 litres).*
- *Pre-filter with transparent lid in polycarbonate which allows easy observation of the pre-filter basket. The pre-filter is closed with a knob system of easy accessibility.*
- *Pump body made in polypropylene reinforced with fibreglass, resistant to the chemical products in the swimming pool, guaranteed to last a long time.*
- *Mechanical seal in graphite and ceramics.*
- *Motor shaft manufactured in stainless steel AISI 316L.*
- *Motor with IP-55 protection, at 2.850 r.p.m. Tension of mains feed at 230/400V-50Hz three-phase (Ask for 400/690V-50Hz versions).*
- *Possibility of 60Hz upon request.*
- *Possibility of IE2 Efficiency Motors upon request.*
- *Versions of 3HP, 4HP and 5,5HP.*
- *Suction connection Ø90 mm, return connection Ø75 mm. Both supplied with bush connections.*

- *Electropompe centrifuge auto-amorçante pour piscines. Auto-aspirante a 2 m.*
- *Équipée d'un pré-filtre de grande capacité (8 litres).*
- *Pré-filtre avec couvercle transparent en polycarbonate, ce qui permet l'observation facile du panier pré-filtre. Système de fermeture avec manette de serrage de facile accessibilité.*
- *Corps de pompe en polypropylène renforcé avec fibre de verre, résistant aux produits chimiques de la piscine, ce qui garantie une excellent durée.*
- *Joint d'étanchéité en graphite et céramique.*
- *Arbre du moteur fabriqué en acier inoxydable AISI 316L.*
- *Moteur avec protection IP-55, à 2.850 r.p.m. Tension d'alimentation triphasée à 230/400V-50Hz (Demander pour versions 400/690V-50Hz).*
- *Possibilité de 60Hz sous commande.*
- *Possibilité de Moteurs Efficacité IE2 sous commande.*
- *Versions de 3 CV, 4 CV et 5,5 CV.*
- *Connexion d'aspiration Ø90 mm, connexion de refoulement Ø75 mm. Les deux avec manchons inclus.*

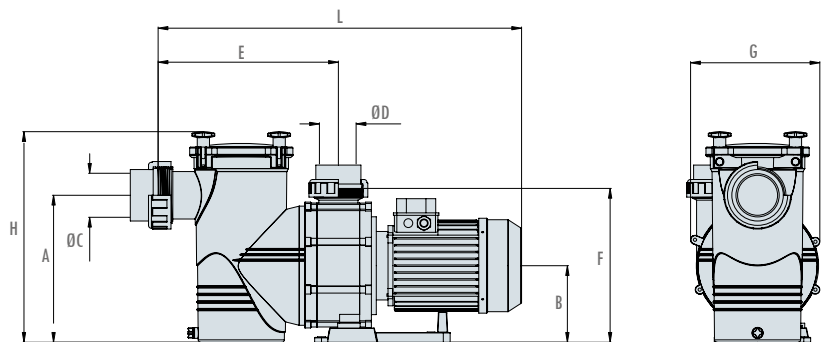
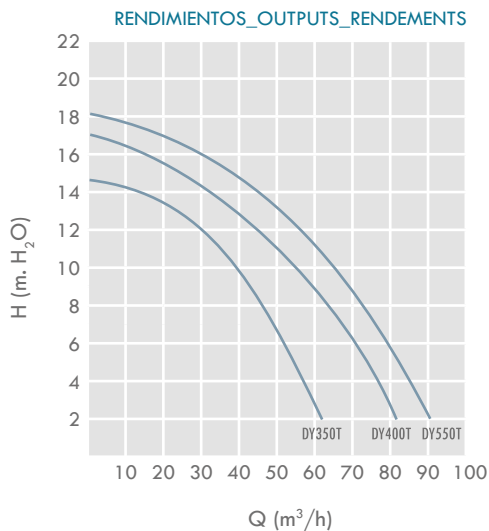

CÓDIGO_CODE	POTENCIA_POWER PUISSANCE		DIMENSIONES_DIMENSIONS									PESO BRUTO_WEIGHT GROSS_POIDS BRUT	VOLUMEN_VOLUME
	kW	CV	A	B	C	D	E	F	G	H	L	Kg	m³
DY350T	2,2	3	300	160	Ø90	Ø75	368	320	264	431	713	24	0.12
DY400T	2,9	4	300	160	Ø90	Ø75	368	320	264	431	743	27	0.12
DY550T	4	5,5	300	160	Ø90	Ø75	368	320	264	431	743	29	0.12

SERIE ATLAS

BOMBA ATLAS CON PREFILTRO/ATLAS PUMP WITH PRE-FILTER
POMPE ATLAS AVEC PRÉ-FILTRE

"Opciones: Turbina en Acero Inoxidable / Sello Mecánico en Vitón / Motores Eficiencia IE2"
"Options: Stainless Steel Impeller / Mechanical Seal in Viton / IE2 Efficiency Motors"
"Options: Turbine en Acier Inoxydable / Garniture Mécanique en Viton / Moteurs Efficacité IE2"



- Bombas de plástico para grandes caudales.
- Electrobombas centrífugas para piscinas, con prefiltro incorporado, ideales para grandes caudales a baja presión.
- Prefiltro con tapa de policarbonato transparente, que permite observar fácilmente el estado del cesto prefiltro. Sistema de cierre con palomillas de fácil accesibilidad.
- Cuerpos de la bomba y el prefiltro fabricados en polipropileno reforzado con fibra de vidrio, resistente a los productos químicos de la piscina, garantizando así una larga y excelente duración.
- Turbina de bronce, plástico o acero inoxidable, según modelo.
- Eje del motor fabricado en acero inoxidable AISI 316L.
- Cesto del prefiltro también en acero inoxidable.
- Motores con protección IP-55, a 2.850 r.p.m. Tensión de alimentación trifásica a 230/400V-50Hz ó 400/690V-50Hz (7,5, 10 y 12,5 CV).
- Versiones desde 4CV hasta 12,5CV.
- Bajo pedido, posibilidad de turbinas en acero inoxidable AISI 316L.

- High Flow Plastic pumps.
- Centrifugal electric pumps for swimming pools, with built-in pre-filter, ideals for high flow at low pressure.
- Pre-filter with transparent lid in polycarbonate which allows easy observation of the pre-filter basket. The pre-filter is closed with a knob system of easy accessibility.
- Pump body and pre-filter made in polypropylene reinforced with fibreglass, resistant to the chemical products in the swimming pool, guaranteed to last a long time.
- Bronze, plastic or stainless steel impeller, according to model.
- Motor shaft manufactured in stainless steel AISI 316L.
- Pre-filter basket in stainless steel too.
- Motors with IP-55 protection, at 2.850 r.p.m. Tension of mains feed at 230/400V-50Hz or 400/690V-50Hz (7,5, 10 and 12,5 HP) three-phase.
- Versions from 4HP to 12,5HP.
- Possibility of AISI 316L stainless steel impellers upon request.

- Pompes en matière plastique pour grands débits.
- Electropompes centrifuges pour piscines, équipées d'un pré-filtre, idéales pour grands débits à basse pression.
- Pré-filtre avec couvercle transparent en polycarbonate, ce qui permet l'observation facile du panier pré-filtre. Système de fermeture avec manette de serrage de facile accessibilité.
- Corps pompe et pré-filtre fabriqués en polypropylène renforcé avec fibre de verre, résistant aux produits chimiques de la piscine, ce qui garantie une excellent durée.
- Turbine en bronze, matière plastique ou acier inoxydable, selon modèle.
- Arbre du moteur fabriqué en acier inoxydable AISI 316L.
- Panier du pré-filtre aussi en acier inoxydable.
- Moteurs avec protection IP-55, à 2.850 r.p.m. Tension d'alimentation triphasée à 230/400V-50Hz ou 400/690V-50Hz (7,5, 10 et 12,5 CV).
- Versions de 4CV jusqu'à 12,5CV.
- Possibilité de turbinas en acier inoxydable AISI 316L, sous commande.

CAUDAL SERIE ATLAS CON PREFILTRO_FLOW SERIES ATLAS
WITH PREFILTER_DÉBIT SERIE ATLAS AVEC PREFILTRE

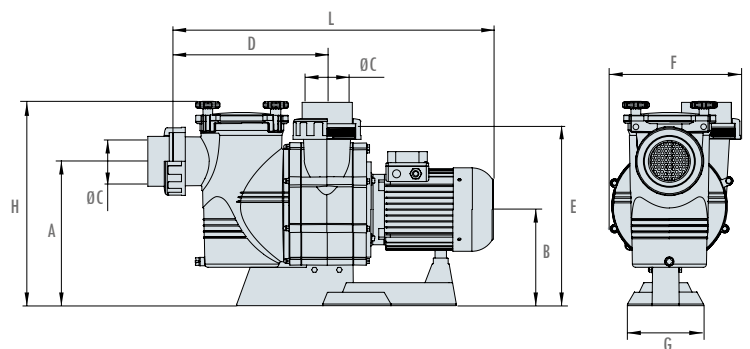
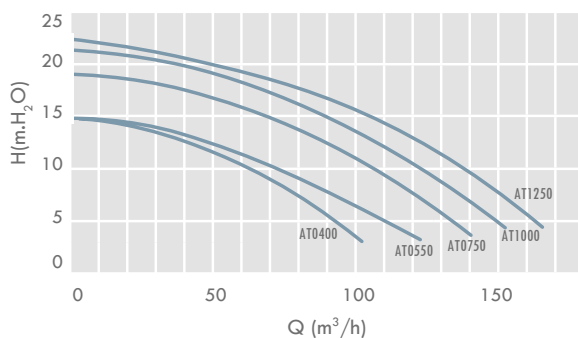

CÓDIGO_CODE	VOLTAJE VOLTAGE (V)	POTENCIA_POWER PUISSANCE		DIMENSIONES_DIMENSIONS									PESO BRUTO_WEIGHT GROSS_POIDS BRUT Kg	VOLUMEN_VOLUME m³
		kW	CV	A	B	ØC	D	E	F	G	H	L		
AT0400	230/400	2,9	4	375	255	90	405	470	330	200	535	820	46	0,252
AT0550	230/400	4	5,5	375	255	110	405	470	330	200	535	840	51	0,252
AT0750 AT0750-E	230/400 400/690	5,5	7,5	375	255	110	405	470	330	200	535	840	57	0,252
AT1000 AT1000-E	230/400 400/690	7,4	10	375	255	110	405	470	330	200	535	910	68	0,252
AT1250 AT1250-E	230/400 400/690	9,2	12,5	375	255	110	405	470	330	200	535	955	72	0,252

SERIE ATLAS

BOMBA ATLAS SIN PREFILTRO/ATLAS PUMP WITHOUT PRE-FILTER
POMPE ATLAS SANS PRÉ-FILTRE

"Opciones: Turbina en Acero Inoxidable / Sello Mecánico en Vitón / Motores Eficiencia IE2"
"Options: Stainless Steel Impeller / Mechanical Seal in Viton / IE2 Efficiency Motors"
"Options: Turbine en Acier Inoxydable / Garniture Mécanique en Viton / Moteurs Efficacité IE2"



- Bombas de plástico para grandes caudales.
- Electrobombas centrífugas para piscinas, sin prefiltro, ideales para grandes caudales a baja presión.
- Cuerpo de la bomba fabricado en polipropileno reforzado con fibra de vidrio, resistente a los productos químicos de la piscina, garantizando así una larga y excelente duración.
- Turbina de bronce, plástico o acero inoxidable, según modelo.
- Eje del motor fabricado en acero inoxidable AISI 316L.
- Motores con protección IP-55, a 2.850 r.p.m. Tensión de alimentación trifásica a 230/400V-50Hz ó 400/690V-50Hz (7,5, 10 y 12,5 CV).
- Versiones desde 4CV hasta 12,5CV.
- Bajo pedido, posibilidad de turbinas en acero inoxidable AISI 316L.

- High Flow Plastic pumps.
- Centrifugal electric pumps for swimming pools, without pre-filter, ideals for high flow at low pressure.
- Pump body made in polypropylene reinforced with fiberglass, resistant to the chemical products in the swimming pool, guaranteed to last a long time.
- Bronze, plastic or stainless steel impeller, according to model.
- Motor shaft manufactured in stainless steel AISI 316L.
- Motors with IP-55 protection, at 2.850 r.p.m. Tension of mains feed at 230/400V-50Hz or 400/690V-50Hz (7,5, 10 and 12,5 HP) three-phase.
- Versions from 4HP to 12,5HP.
- Possibility of AISI 316L stainless steel impellers upon request.

- Pompes en matière plastique pour grands débits.
- Electropompes centrifuges pour piscines, sans pré-filtre, idéales pour grands débits à basse pression.
- Corps de pompe fabriqué en polypropylène renforcé avec fibre de verre, résistant aux produits chimiques de la piscine, ce qui garantie une excellent durée.
- Turbine en bronze, matière plastique ou acier inoxydable, selon modèle.
- Arbre du moteur fabriqué en acier inoxydable AISI 316L.
- Moteurs avec protection IP-55, à 2.850 r.p.m. Tension d'alimentation triphasée à 230/400V-50Hz ou 400/690V-50Hz (7,5, 10 et 12,5 CV).
- Versions de 4CV jusqu'à 12,5CV.
- Possibilité de turbines en acier inoxydable AISI 316L, sous commande.

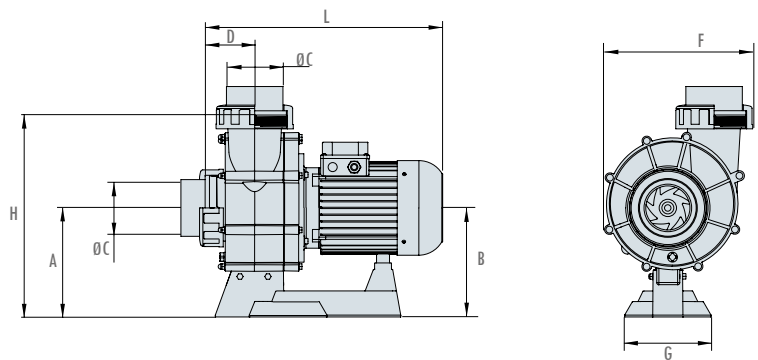
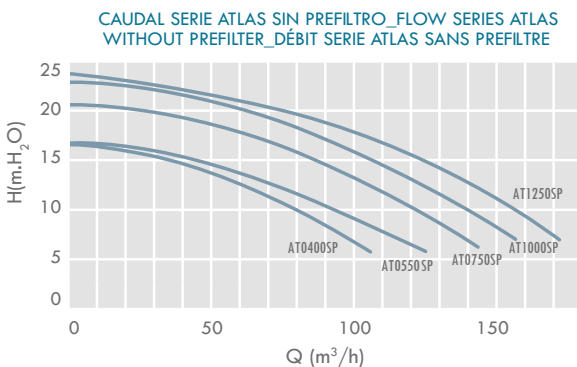

CÓDIGO_CODE	VOLTAJE VOLTAGE (V)	POTENCIA_POWER PUISSANCE		DIMENSIONES_DIMENSIONS								PESO BRUTO_WEIGHT GROSS_POIDS BRUT Kg	VOLUMEN_VOLUME m³
		kW	CV	A	B	ØC	D	F	G	H	L		
AT0400SP	230/400	2,9	4	255	255	90	105	330	200	470	510	39	0,166
AT0550SP	230/400	4	5,5	255	255	110	105	330	200	470	530	44	0,166
AT0750SP AT0750SP-E	230/400 400/690	5,5	7,5	255	255	110	105	330	200	470	530	50	0,166
AT1000SP AT1000SP-E	230/400 400/690	7,4	10	255	255	110	105	330	200	470	600	61	0,166
AT1250SP AT1250SP-E	230/400 400/690	9,2	12,5	255	255	110	105	330	200	470	645	65	0,166

SERIE DANUBI

BOMBA AUTOASPIRANTE/SELF-PRIMING PUMP/POMPE AUTO-AMORÇANTE



CÓDIGO CODE	POTENCIA POWER PUISSANCE		DIMENSIONES_DIMENSIONS mm																	
	kW	CV/HP	A	B	DNA	ØCA	DNI	ØCI	D	E	F	G	H	L	M	N	P	R	S	T
DB0750-E	5,5	7,5	446	326	285	150	250	125	653	653	550	192	677	1215	540	480	157	279	206	157
DB1000-E	7,4	10	446	326	285	150	250	125	653	653	550	192	677	1250	540	480	157	279	206	157
DB1500-E	11,2	15	446	326	285	150	250	125	653	653	550	192	677	1350	670	480	157	279	206	157
DB0750SP-E	5,5	7,5	326	326	285	150	250	125	254	653	550	192	653	815	140	480		279	206	157
DB1000SP-E	7,4	10	326	326	285	150	250	125	254	653	550	192	653	850	140	480		279	206	157
DB1500SP-E	11,2	15	326	326	285	150	250	125	254	653	550	192	653	950	270	480		279	206	157

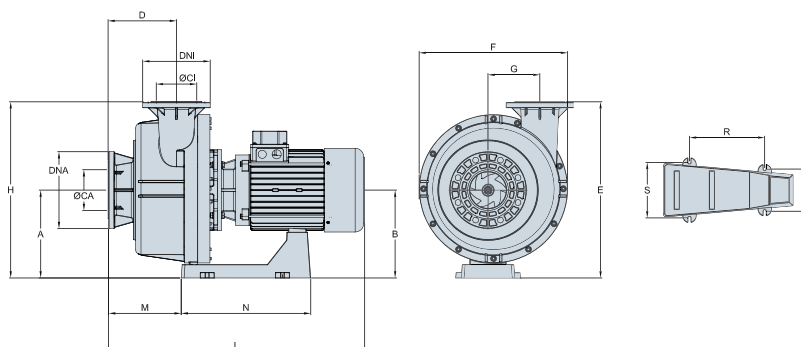

- Bombas centrífugas de plástico, de alta eficiencia, ideales para grandes caudales.
- Eficiencia hidráulica, sin prefiltro, hasta el 85% según modelo.
- Prefiltro independiente de 25 litros 6" x 6", con tapa de policarbonato transparente que permite observar fácilmente el estado del cesto prefiltro.
- Bajo nivel sonoro (por debajo de 66 dBA según modelo).
- Cuerpo de la bomba fabricado con termoplásticos de última generación, resistentes a los productos químicos de la piscina, garantizando así una larga y excelente duración.
- Conexiones normalizadas de la bomba 6" x 5".
- Turbina de plástico, sin partes metálicas en contacto con el agua.
- Sello mecánico de altas prestaciones y calidad, incluso para trabajar con agua de mar.
- Eje del motor estándar, compatible con cualquier fabricante de motores.
- Motores con protección IP-55, a 1.500 r.p.m. Tensión de alimentación trifásica.
- Versiones de 7,5CV / 10CV / 15CV.
- Motores según normativa de alta eficiencia (IE3 ó IE2 según modelo).
- Tornillería en acero inoxidable AISI-316 (A4).

- High efficiency plastic centrifugal pumps, ideal for high flow rates.
- Hydraulic efficiency without prefilter of up to 85% depending on model.
- Independent 25-litre 6" x 6" prefilter with transparent polycarbonate cover allowing you to easily check the state of the prefilter basket.
- Low noise level (under 66 dBA depending on model).
- Pump body made of state-of-the-art thermoplastics resistant to swimming pool chemicals, guaranteeing a long high-performance life.
- Standard 6" x 5" pump connections.
- Plastic turbine, with no metal parts coming in contact with the water.
- High-performance mechanical seal suitable also for sea water work.
- Standard drive shaft compatible with all motor manufacturers.
- Motors with IP-55 protection enclosure operating at 1,500 rpm. Three-phase power supply.
- Available versions: 7.5CV / 10CV / 15CV.
- Motors classified as premium or high efficiency (IE3 or IE2, depending on model).
- AISI-316 (A4) grade stainless steel nuts and bolts.

- Pompes centrifuges en plastique, à haut rendement, parfaites pour les grands débits.
- Efficacité hydraulique, sans préfiltre, jusqu'à 85 % selon le modèle.
- Préfiltre indépendant de 25 litres de 6" x 6", avec couvercle en polycarbonate transparent, permettant d'observer facilement l'état du panier de préfiltre.
- Faible niveau sonore (inférieur à 66 dBA selon le modèle).
- Corps de pompe fabriqué à partir de thermoplastiques de dernière génération, résistants aux produits chimiques de la piscine, et garantissant de ce fait une longue et excellente durée.
- Raccords normalisés de la pompe 6" x 5".
- Turbine en plastique, sans aucune partie métallique en contact avec l'eau.
- Joint mécanique de hautes prestations et qualité, y compris pour fonctionner avec de l'eau de mer.
- Arbre moteur standard, compatible avec tous les fabricants de moteurs.
- Moteurs avec protection IP-55 à 1 500 t/min. Tension d'alimentation triphasée.
- Versions 7,5 CV / 10 CV / 15 CV.
- Moteurs selon réglementation de haut rendement (IE3 ou IE2 selon le modèle).
- Visserie en acier inoxydable AISI -316 (A4).

CAUDAL SERIE DANUBI SIN PREFILTRO_FLOW SERIES DANUBI WITHOUT PREFILTER_DÉBIT SERIE DANUBI SANS PREFILTRE

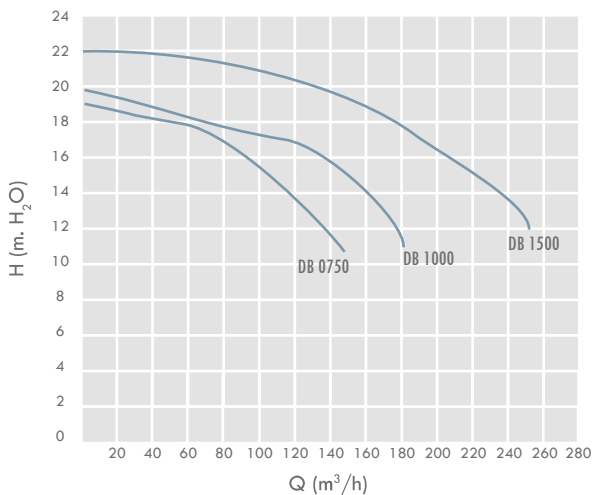

CAUDAL SERIE DANUBI CON PREFILTRO_FLOW SERIES DANUBI WITH PREFILTER_DÉBIT SERIE DANUBI AVEC PREFILTRE

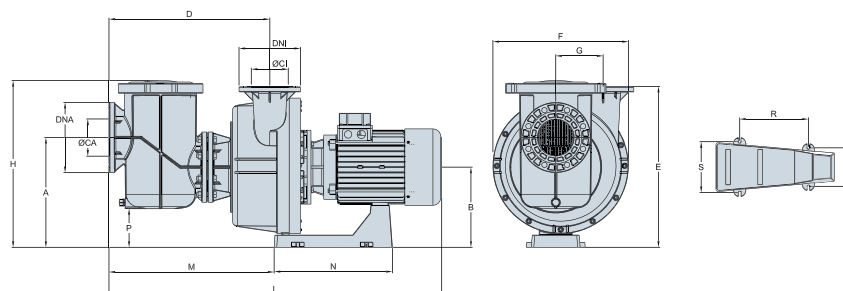
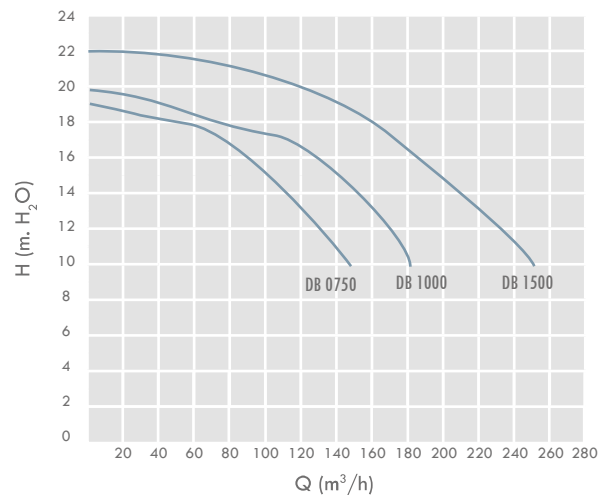

SERIE FE

BOMBA CENTRÍFUGA/CENTRIFUGAL PUMP/POMPE CENTRIFUGE

- Bombas de fundición de hierro para grandes caudales.
- Electrobombas centrífugas para piscinas, con prefiltro incorporado, ideales para grandes caudales a baja presión.
- Prefiltro con cierre mediante palomillas de fácil accesibilidad.
- Cuerpos de la bomba y del prefiltro en fundición de hierro pintado.
- Turbina en bronce.
- Eje del motor fabricado en acero inoxidable AISI 316L.
- Cesto del prefiltro también en acero inoxidable.
- Motores con protección IP-55, a 2.850 r.p.m. Tensión de alimentación trifásica.
- Versiones desde 4CV hasta 12,5CV.

NOTA: Con pedido previo, esta bomba también se puede fabricar en material de bronce.

- High Flow cast iron pumps.
- Centrifugal electric pumps for swimming pools, with built-in pre-filter, ideals for high flow at low pressure.
- Pre-filter closed with a knob system of easy accessibility.
- Pump body and pre-filter made in painted cast iron.
- Impeller in bronze.
- Motor shaft manufactured in stainless steel AISI 316L.
- Pre-filter basket in stainless steel too.
- Motors with IP-55 protection, at 2.850 r.p.m. Tension of mains feed three-phase.
- Versions from 4HP to 12,5HP.

NOTE: On request, this pump can also be supplied in bronze.

- Pompes en fer de fonte pour grands débits.
- Electropompes centrifuges pour piscines, équipées d'un pré-filtre, idéales pour grands débits à basse pression.
- Fermeture du pré-filtre avec manette de serrage de facile accessibilité.
- Corps de pompe et du pré-filtre fabriqués en fer de fonte peint.
- Turbine en bronze.
- Arbre du moteur fabriqué en acier inoxydable AISI 316L.
- Panier du pré-filtre aussi en acier inoxydable.
- Moteurs avec protection IP-55, à 2.850 r.p.m. Tension d'alimentation triphasée.
- Versions de 4CV jusqu'à 12,5CV.

NOTE : Sur demande, cette pompe peut également être fabriquée en bronze.

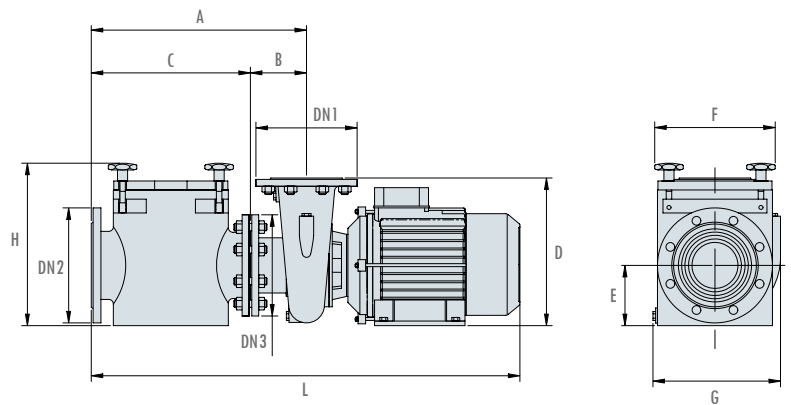
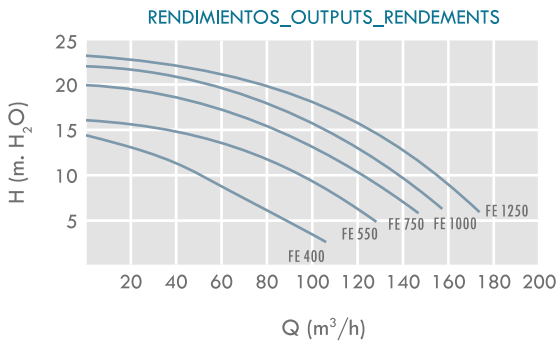

CÓDIGO_CODE	VOLTAJE VOLTAGE (V)	POTENCIA_POWER PURSSANCE		DIMENSIONES_DIMENSIONS											PESO BRUTO_WEIGHT GROSS_POIDS BRUT Kg	VOLUMEN_VOLUME m³	
		kW	CV	A	B	C	D	E	F	G	H	L	DN1	DN2			DN3
FE400	230/400	2,9	4	420	120	300	322	130	280	270	325	830	DN100 Ø220	DN100 Ø220	DN100 Ø220	84	0,175
FE550 FE550-E	230/400 400/690	4	5,5	420	120	300	322	130	280	270	325	830	DN100 Ø220	DN100 Ø220	DN100 Ø220	89	0,175
FE750 FE750-E	230/400 400/690	5,5	7,5	460	120	340	322	130	270	280	360	875	DN100 Ø220	DN125 Ø250	DN100 Ø220	101	0,175
FE1000 FE1000-E	230/400 400/690	7,4	10	460	120	340	322	130	270	280	360	915	DN100 Ø220	DN125 Ø250	DN100 Ø220	108	0,175
FE1250 FE1250-E	230/400 400/690	9,2	12,5	460	120	340	322	130	270	280	360	955	DN100 Ø220	DN125 Ø250	DN100 Ø220	112	0,175

SERIE FE-15

BOMBA CENTRÍFUGA/CENTRIFUGAL PUMP
POMPE CENTRIFUGE

- Bombas de fundición de hierro para grandes caudales.
- Electrobombas centrífugas para piscinas, con prefiltro incorporado, ideales para grandes caudales a baja presión.
- Prefiltro con cierre mediante palomillas de fácil accesibilidad.
- Cuerpos de la bomba y del prefiltro en fundición de hierro pintado.
- Turbina en fundición de hierro.
- Cesto del prefiltro en acero inoxidable.
- Motores con protección IP-55, a 1.500 r.p.m. Tensión de alimentación trifásica.
- Versiones desde 7,5 hasta 12,5CV.

- High Flow cast iron pumps.
- Centrifugal electric pumps for swimming pools, with built-in pre-filter, ideals for high flow at low pressure.
- Pre-filter closed with a knob system of easy accessibility.
- Pump body and pre-filter made in painted cast iron.
- Impeller in cast iron.
- Pre-filter basket in stainless steel.
- Motors with IP-55 protection, at 1.500 r.p.m. Tension of mains feed three-phase.
- Versions from 7,5HP to 12,5HP.

- Pompes en fer de fonte pour grands débits.
- Electropompes centrifuges pour piscines, équipées d'un pré-filtre, idéales pour grands débits à basse pression.
- Fermeture du pré-filtre avec manette de serrage de facile accessibilité.
- Corps de pompe et du pré-filtre fabriqués en fer de fonte peint.
- Turbine en fer de fonte.
- Panier du pré-filtre en acier inoxydable.
- Moteurs avec protection IP-55, à 1.500 r.p.m. Tension d'alimentation triphasée.
- Versions de 7,5CV jusqu'à 12,5CV.

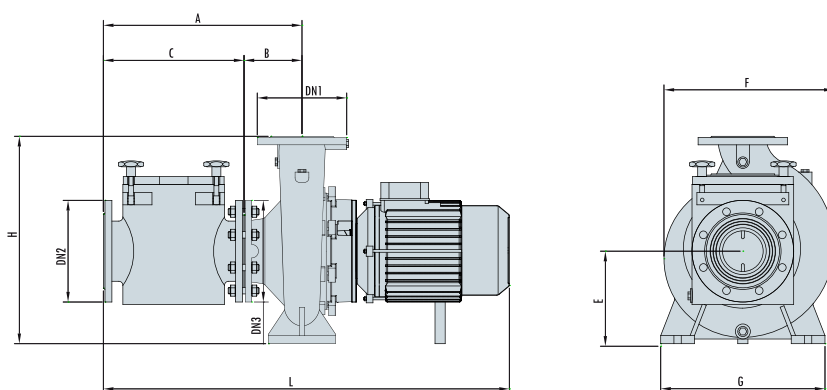
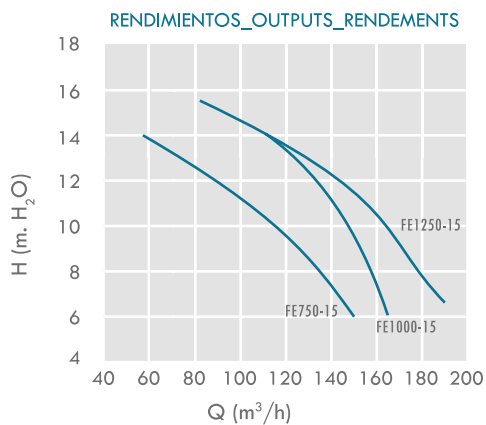

CÓDIGO_CODE	VOLTAJE VOLTAGE (V)	POTENCIA_POWER PUISSANCE		DIMENSIONES_DIMENSIONS										PESO BRUTO_WEIGHT GROSS_POIDS BRUT Kg	VOLUMEN_VOLUME m³	
		kW	CV	A	B	C	E	F	G	H	L	DN1	DN2			DN3
FE750-15 FE750-15-E	230/400 400/690	5,5	7,5	488	142	346	234	420	404	510	945	DN100 Ø220	DN125 Ø250	DN125 Ø250	140	0,285
FE1000-15 FE1000-15-E	230/400 400/690	7,4	10	488	142	346	234	420	404	510	985	DN100 Ø220	DN125 Ø250	DN125 Ø250	150	0,285
FE1250-15 FE1250-15-E	230/400 400/690	9,2	12,5	488	142	346	234	420	404	510	1025	DN100 Ø220	DN125 Ø250	DN125 Ø250	160	0,285

SERIE MULTICEL

BOMBA MULTICELULAR PARA LIMPIAFONDOS AUTOMÁTICOS
MULTISTAGE PUMP FOR AUTOMATIC POOL CLEANERS
POMPE MULTICELLULAIRE POUR NETTOYEUR DE FOND AUTOMATIQUE

- Cuerpo bomba fabricado en polipropileno reforzado con fibra de vidrio, resistente a los productos químicos de la piscina, garantizando así una larga y excelente duración.
- Tapa cuerpo bomba en Noryl.
- Sello mecánico de grafito y cerámica.
- Eje del motor fabricado en acero inoxidable AISI 316L.
- Motor cerrado, completamente silencioso, con protección IP-55, a 2.850 r.p.m. Tensión de alimentación monofásica a 230V-50Hz o trifásica a 230/400V-50Hz.
- Conexiones de aspiración e impulsión de 1".

- Pump body made in polypropylene reinforced with fibreglass, resistant to the chemical products in the swimming pool, guaranteed to last a long time.
- Pump body lid in Noryl.
- Mechanical seal in graphite and ceramics.
- Motor shaft manufactured in stainless steel AISI 316L.
- Enclosed motor, totally silent, with IP-55 protection, at 2.850 r.p.m. Tension of mains feed at 230V-50Hz single-phase or 230/400V-50Hz three-phase.
- Connections of suction and return at 1".

- Corps de pompe en polypropylène renforcé avec fibre de verre, résistant aux produits chimiques de la piscine, ce qui garantit une excellente durée.
- Couverture du corps de la pompe en Noryl.
- Joint d'étanchéité en graphite et céramique.
- Arbre du moteur fabriqué en acier inoxydable AISI 316L.
- Moteur fermé, absolument silencieux, avec protection IP-55, à 2.850 r.p.m. Tension d'alimentation monophasée à 230V-50Hz ou triphasée à 230/400V-50Hz.
- Connexions d'aspiration et refoulement à 1".

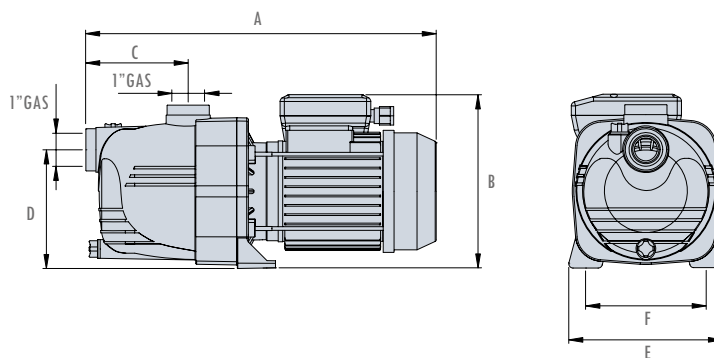
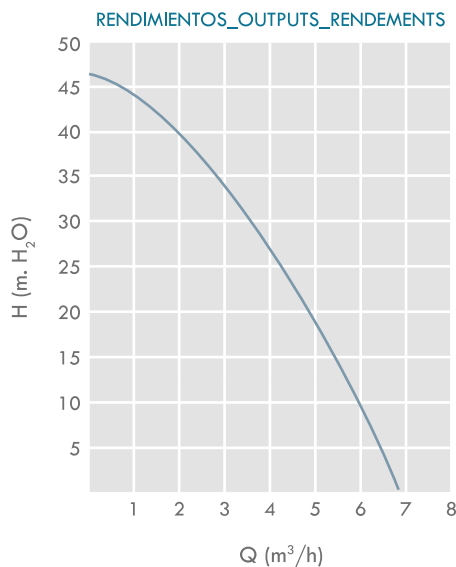

CÓDIGO_CODE	POTENCIA_POWER PUISSANCE		DIMENSIONES_DIMENSIONS						PESO BRUTO_WEIGHT GROSS POIDS BRUT Kg	VOLUMEN VOLUME m ³
	kW	CV	A	B	C	D	E	F		
MS100M	0,75	1	414	208	121,5	139	180	139,5	11	0,023
MS100T	0,75	1	414	208	121,5	139	180	139,5	11	0,023

SERIE CALA



- Bomba centrífuga para spas, contracorriente y otras aplicaciones.
- Cuerpo de la bomba fabricado en polipropileno reforzado con fibra de vidrio, resistente a los productos químicos de la piscina, garantizando así una larga y excelente duración.
- Turbina en Noryl.
- Sello mecánico de grafito y cerámica.
- Eje del motor fabricado en acero inoxidable AISI 316L.
- Motor cerrado, completamente silencioso, con protección IP-55, a 2.850 r.p.m. Tensión de alimentación monofásica a 230V-50Hz o trifásica a 230/400-50Hz.
- Versiones desde 1,5 hasta 4,5 CV.
- Conexiones de aspiración e impulsión para manguitos de encolar, incluidos con la bomba.
- Aspiración e impulsión a Ø63.

- Centrifugal pump for spas, counter current and other applications.
- Pump body made in polypropylene reinforced with fiberglass, resistant to the chemical products in the swimming pool, guaranteed to last a long time.
- Impeller in Noryl.
- Mechanical seal in graphite and ceramics.
- Motor shaft manufactured in stainless steel AISI 316L.
- Enclosed motor, totally silent, with IP-55 protection, at 2.850 r.p.m. Tension of mains feed at 230V-50Hz single-phase or 230/400V-50Hz three-phase.
- Versions from 1,5HP to 4,5HP.
- Connections of suction and return for bush connections to be glued, included with the pump.
- Suction and return Ø63.

RENDIMIENTOS_OUTPUTS_RENDEMENTS

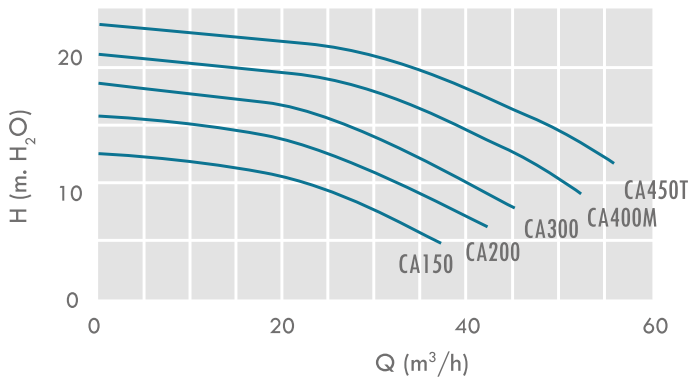

- Electropompe centrifuge pour spas, contre courant et d'autres applications.
- Corps de pompe en polypropylène renforcé avec fibre de verre, résistant aux produits chimiques de la piscine, ce qui garantie une excellent durée.
- Turbine en Noryl.
- Joint d'étanchéité en graphite et céramique.
- Arbre du moteur fabriqué en acier inoxydable AISI 316L.
- Moteur fermé, absolument silencieux, avec protection IP-55, à 2.850 r.p.m. Tension d'alimentation monophasée à 230V-50Hz ou triphasée à 230/400V-50Hz.
- Versions de 1,5 à 4,5 CV.
- Connexions d'aspiration et refoulement pour manchons à coller, inclus avec la pompe.
- Aspiration et refoulement Ø63.

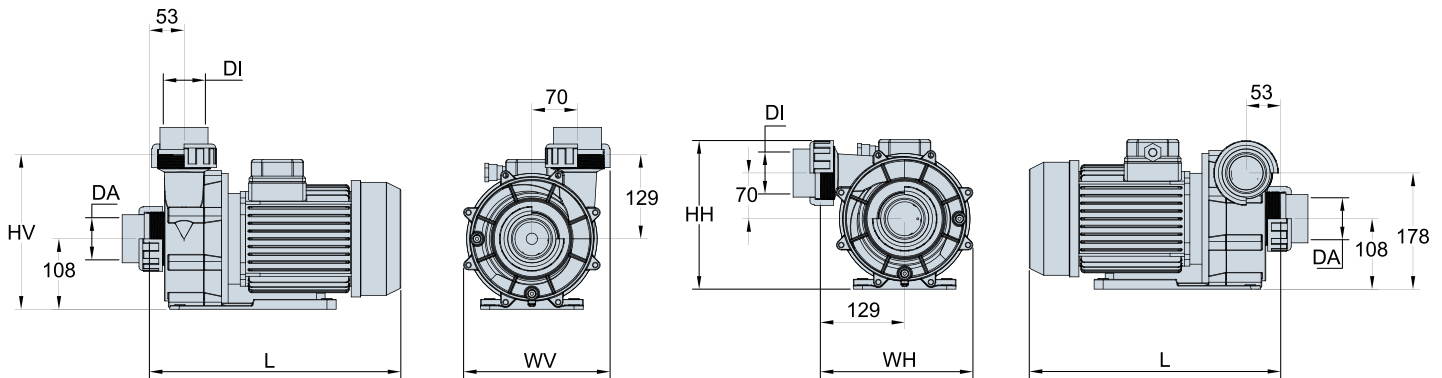

CÓDIGO_CODE	POTENCIA_POWER PUISSANCE		DIMENSIONES_DIMENSIONS mm							PESO BRUTO_WEIGHT GROSS_POIDS BRUT	VOLUMEN_VOLUME m ³
			VERTICAL			HORIZONTAL					
	kW	CV/HP	L	WV	HV	WH	HH	DA	DI	Kg	m ³
CA150M CA150T	1,1	1,5	350	225	237	235	228	Ø63	Ø63	15,0	0,058
CA200M CA200T	1,5	2,0	365	225	237	235	228	Ø63	Ø63	16,5	0,058
CA300M CA300T	2,2	3,0	385	225	237	235	228	Ø63	Ø63	19,5	0,058
CA400M	2,9	4,0	415	225	237	235	228	Ø63	Ø63	22,5	0,058
CA450T	3,3	4,5	415	225	237	235	228	Ø63	Ø63	22,5	0,058

SERIE NEW BCC

NATACIÓN CONTRACORRIENTE/COUNTER CURRENT SWIMMING
NAGE À CONTRE-COURANT

- Bomba centrífuga de gran caudal.
- Cuerpo de la bomba fabricado en polipropileno reforzado con fibra de vidrio, resistente a los productos químicos de la piscina, garantizando así una larga y excelente duración.
- Turbina en material Noryl.
- Sello mecánico de grafito y cerámica.
- Eje del motor fabricado en acero inoxidable AISI 316L.
- Motores monofásicos de 3CV a 230V-50Hz, o bien motores trifásicos de 3CV, 4CV o 5,5CV a 230/400V-50Hz, todos a 2.850 r.p.m y protección IP-55.
- Bajo pedido, posibilidad de 60Hz.
- Conexiones de aspiración e impulsión a 3 1/2" para manguitos de Ø 75 mm.
- Manguitos incluidos con la bomba.

- High-flow centrifugal pump.
- Pump body made in polypropylene reinforced with fibreglass, resistant to the chemical products in the swimming pool, guaranteed to last a long time.
- Impeller in Noryl.
- Mechanical seal in graphite and ceramics.
- Motor shaft manufactured in stainless steel AISI 316L.
- 3CV single-phase motors at 230V-50Hz, or three-phase 3HP, 4HP or 5,5HP at 230/400V-50Hz motors, all at 2.850 r.p.m and IP-55 protection.
- Possibility of 60Hz upon request.
- Connections of suction and return at 3 1/2" for Ø 75 mm bush connections.
- Bush connections included with the pump.

- Pompe centrifuge de grand débit.
- Corps de pompe fabriqué en polypropylène renforcé avec fibre de verre, résistant aux produits chimiques de la piscine, ce qui garantit une excellente durée.
- Turbine en Noryl.
- Arbre du moteur fabriqué en acier inoxydable AISI 316L.
- Moteurs monophasés de 3 CV à 230V-50Hz, ou bien moteurs triphasés de 3 CV, 4CV ou 5,5CV à 230/400V-50Hz, tous à 2.850 r.p.m. et protection IP-55.
- Possibilité de 60Hz sous commande.
- Connexions d'aspiration et refoulement à 3 1/2" pour manchons de Ø 75 mm.
- Manchons inclus avec la pompe.

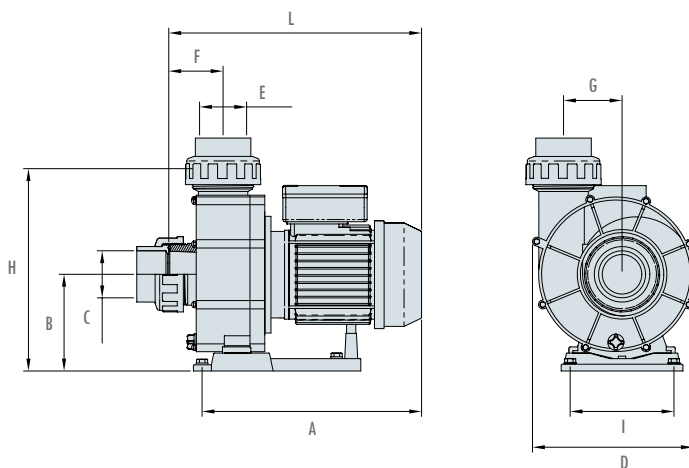
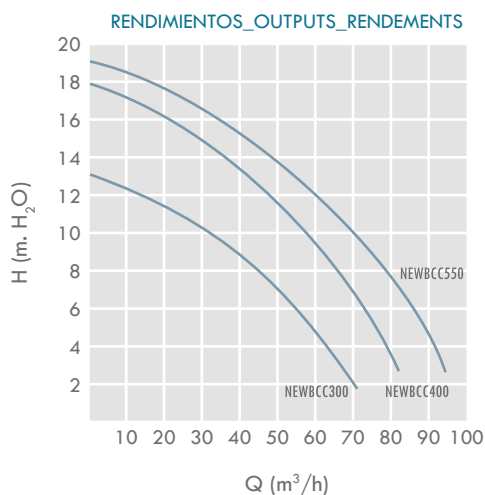

CÓDIGO_CODE	POTENCIA_POWER PUISSANCE		DIMENSIONES_DIMENSIONS										PESO BRUTO_WEIGHT GROSS POIDS BRUT	VOLUMEN_VOLUME
	kW	CV	A	B	C	D	E	F	G	H	I	L	Kg	m³
NEWBCC300M NEWBCC300T	2,2	3	370	156	Ø75	260	Ø75	77	95	319	168	420	20,5	0,067
NEWBCC400T	2,9	4	410	156	Ø75	260	Ø75	77	95	319	168	450	23,5	0,067
NEWBCC550T	4	5,5	410	156	Ø75	260	Ø75	77	92	319	168	450	25,5	0,067

SERIE BCC

NATACIÓN CONTRACORRIENTE/COUNTER CURRENT SWIMMING
NAGE À CONTRE-COURANT

- Bomba centrífuga de gran caudal.
- Cuerpo de la bomba fabricado en polipropileno reforzado con fibra de vidrio, resistente a los productos químicos de la piscina, garantizando así una larga y excelente duración.
- Tapa cuerpo bomba y turbina en Noryl.
- Sello mecánico de grafito y cerámica.
- Eje del motor fabricado en acero inoxidable AISI 316L.
- Motores de 3CV, monofásicos a 230V-50Hz, o bien trifásicos a 230/400V-50Hz, todos a 2.850 r.p.m y protección IP-55.
- Bajo pedido, posibilidad de 60Hz.
- Conexión de aspiración con rosca interior de 2 1/2", y conexión de impulsión con rosca exterior de 2".

- High-flow centrifugal pump.
- Pump body made in polypropylene reinforced with fibreglass, resistant to the chemical products in the swimming pool, guaranteed to last a long time.
- Pump body cover and impeller in Noryl.
- Mechanical seal in graphite and ceramics.
- Motor shaft manufactured in stainless steel AISI 316L.
- 3 CV motors, single-phase at 230V-50Hz, or three-phase at 230/400V-50Hz, all at 2.850 r.p.m. and IP-55 protection.
- Possibility of 60Hz upon request.
- 2 1/2" inner thread suction connection, and 2" outer thread return connection.

- Pompe centrifuge de grand débit.
- Corps de pompe fabriqué en polypropylène renforcé avec fibre de verre, résistant aux produits chimiques de la piscine, ce qui garantit une excellente durée.
- Couvercle du corps de la pompe et turbine en Noryl.
- Arbre du moteur fabriqué en acier inoxydable AISI 316L.
- Moteurs de 3 CV, monophasés à 230V-50Hz, ou bien triphasés à 230/400V-50Hz, tous à 2.850 r.p.m. et protection IP-55.
- Possibilité de 60Hz sous commande.
- Connexion d'aspiration avec filetage intérieur à 2 1/2", et connexion de refoulement avec filetage extérieur à 2".

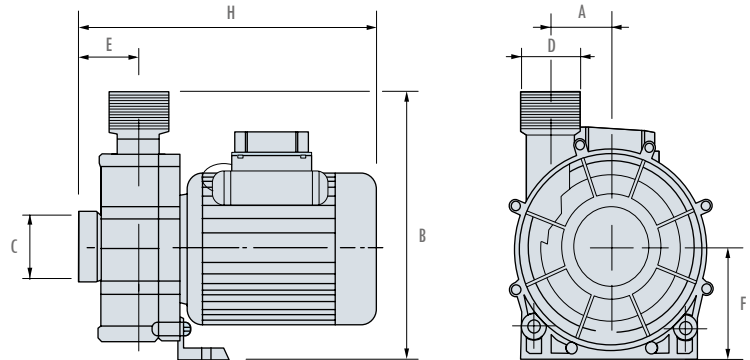
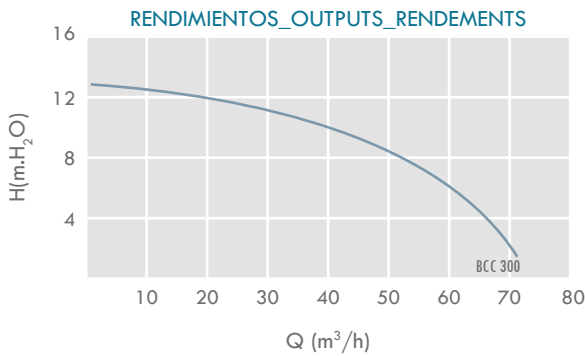

CÓDIGO_CODE	POTENCIA_POWER PUISSANCE		DIMENSIONES_DIMENSIONS							PESO BRUTO_WEIGHT GROSS POIDS BRUT	VOLUMEN_VOLUME
	kW	CV	A	B	C	D	E	F	H	Kg	m³
BCC300M BCC300T	2,20	3	64	260	2 1/2"	2"	58	117	388	18,5	0,058

NATACIÓN CONTRACORRIENTE/COUNTER CURRENT SWIMMING NAGE À CONTRE-COURANT

BOQUILLA CONTRACORRIENTE

- Boquilla fabricada totalmente en ABS blanco inalterable a los rayos UVA y a las agresiones de los agentes químicos usuales en la piscina.
- Con jet direccional.
- Los modelos A-033, A-034 y A-035, incorporan regulación de caudal de agua, control de flujo de aire y pulsador neumático para accionamiento de la bomba.

COUNTER CURRENT NOZZLE

- Nozzle made entirely of white ABS, unalterable by UVA rays and the harsh chemicals generally used in swimming pools.
- With directional jet.
- The models A-033, A-034 and A-035, include regulation of water flow, air flow control and pneumatic pushbutton for pump start.

BUSE CONTRE-COURANT

- Buse entièrement fabriquée en ABS couleur blanche résistant aux UVA et aux agressions des produits chimiques habituellement utilisés dans la piscine.
- Avec jet orientable.
- Les modèles A-033, A-034 et A-035, sont équipés de régulation du débit d'eau, contrôle de flux d'air et bouton pneumatique pour démarrage de la pompe.

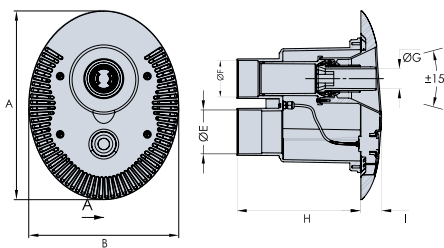
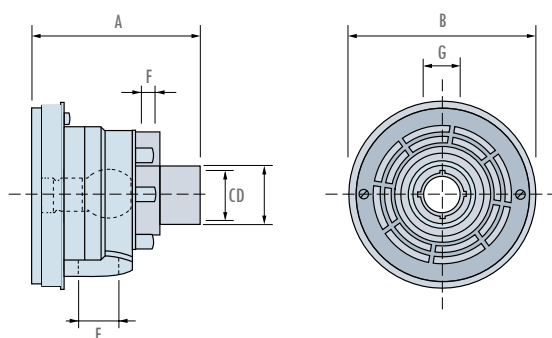

SECCIÓN A-A

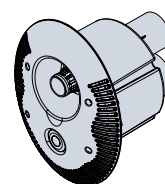
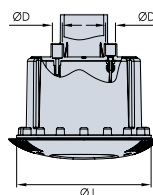

FORMA SHAPE FORME	CÓDIGO CODE	PISCINA_POOL_PISCINE	DIMENSIONES_DIMENSIONS										EMBALAJE PACKING EMBALLAGE	PESO WEIGHT POIDS Kg	VOLUMEN VOLUME m ³
			A	B	C	D	E	F	G	H	I	J			
○	A-017	hormigón concrete pools_betón	173	200	50	63	2"	3/8"	40	-	-	-	8	10,4	0,075
	A-017-L	liner	173	200	50	63	2"	3/8"	40	-	-	-	8	10,4	0,075
○	A-033	hormigón concrete pools_betón	390	310	Ø278	Ø20,5	Ø90	Ø75	41	255	43,5	Ø278	1	2,5	0,047
	A-034	prefabricada prefabricated_préfabriquée	390	310	Ø278	Ø20,5	Ø90	Ø75	41	255	43,5	Ø278	1	2,5	0,047
	A-035	liner	390	310	Ø278	Ø20,5	Ø90	Ø75	41	255	43,5	Ø278	1	2,5	0,047

Instalación del equipo contracorriente

Counter current equipment installation

Installation de l'équipement contre-courant

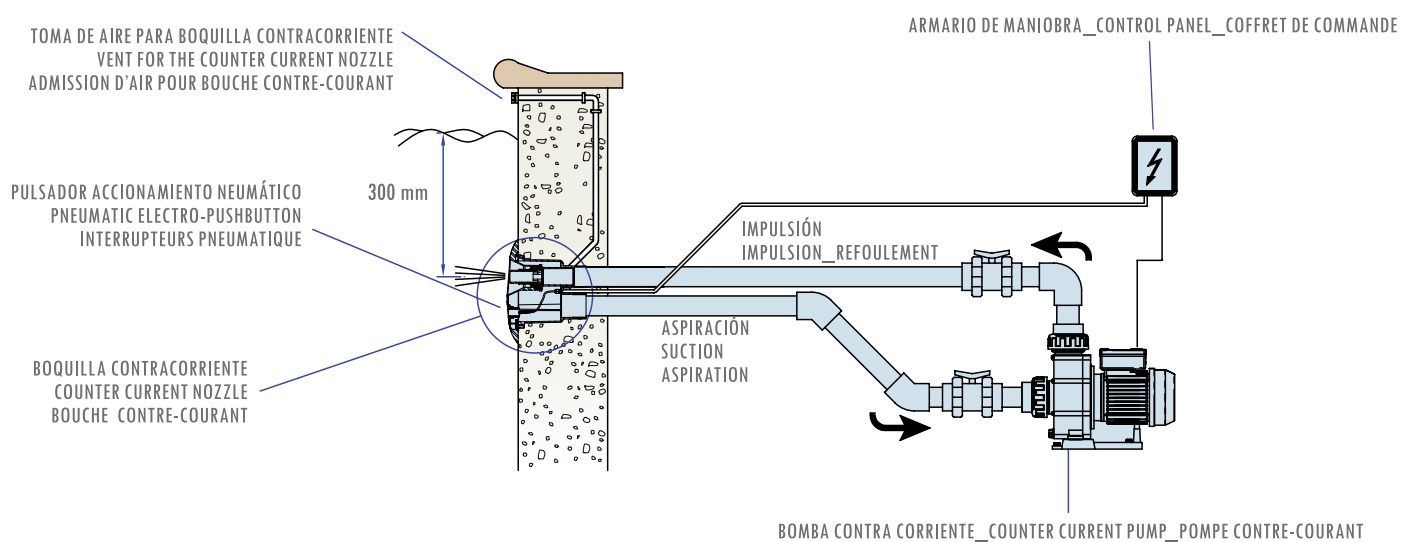

ARMARIOS DE MANIOBRA/CONTROL PANELS
COFFRETS DE COMMANDE **PAG 27-28-29**

MOTOR DRIVE

CONTROL ELECTRÓNICO PARA MOTORES/ ELECTRONIC MOTOR CONTROL/
CONTRÔLE ÉLECTRONIQUE POUR MOTEURS



- Alimentación: 115 – 240 Vac 50/60 Hz monofásica.
- Versiones de 1 / 1,5 / 2 / 3 CV.
- Corrección activa del factor de potencia.
- Protección por alto voltaje, sobrecorriente, bajo voltaje, sobrecarga y sobrecalentamiento.
- Preparado para comunicación externa.
- Encapsulado IP-55.
- Para montar sobre el motor o instalar en la pared.
- No requiere cuadro eléctrico adicional.

- Power supply: 115 – 240 Vac single phase 50/60 Hz.
- Versions of 1 / 1,5 / 2 / 3 HP.
- Active power factor correction.
- Protection against high voltage, overcurrent, low voltage, overload and overheating.
- Prepared for external communication.
- IP-55 enclosure.
- Can be mounted directly on the motor or on the wall.
- No additional electrical panel required.

- Alimentation: 115 – 240 Vac 50/60 Hz monophasée.
- Versions de 1 / 1,5 / 2 / 3 CV).
- Correction active du facteur de puissance.
- Protection contre haut voltage, surintensité, faible voltage, surcharge et surchauffe.
- Préparé pour les communications externes.
- Boîtier IP-55.
- À monter sur le moteur ou à installer sur le mur.
- Ne requiert aucun tableau électrique supplémentaire.



FAN KIT

EXAMPLE 3HP PUMP:
SE2R300-V

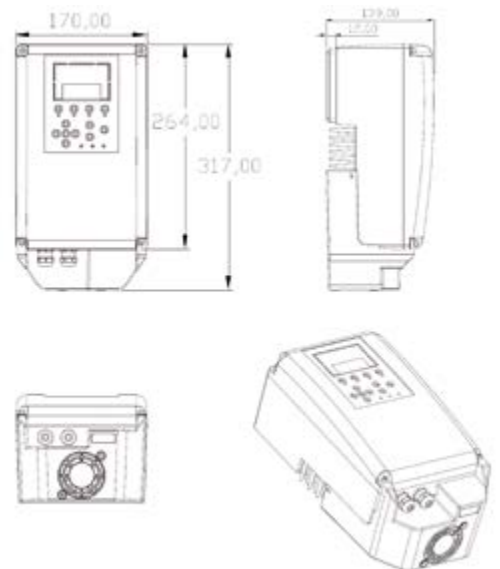
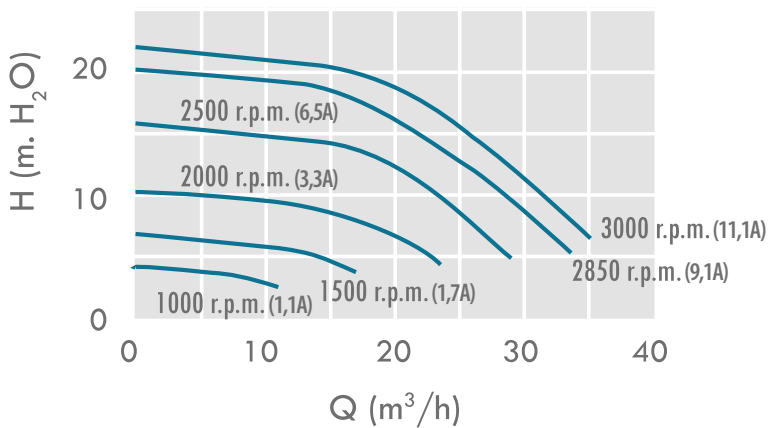

ARMARIOS DE MANIOBRA/CONTROL PANELS
COFFRETS DE COMMANDE



BOMBA

- Caja estanca IP-67, 160x160x140 mm.
- Fácil de programar.
- Protección de la Bomba por disyuntor magneto-térmico.

PUMP

- Leak proof housing IP-67, 160x160x140 mm.
- Easy to program.
- Pumps protection by motor circuit breaker.

POMPE

- Coffrets étanches IP-67, 160x160x140 mm.
- Facile à programmer.
- Protection des pompes par disjoncteur magnétothermique.

BOMBA _ PUMP _ POMPE

CÓDIGO_CODE	DESCRIPCIÓN_DESCRIPTION	MOTOR_MOTEUR	EMBALAJE PACKING EMBALLAGE	PESO BRUTO WEIGHT GROSS POIDS BRUT Kg	VOLUMEN VOLUME m³
AM001BTS	Armario Temporizador Filtración Filtration Timer Control Panel Coffret Temporisation Filtration	(1,2 - 2,5 A) 0,5 / 0,75 CV TRIF. 0,25 CV MONO	1	0,8	0,004
AM002BTS	Armario Temporizador Filtración Filtration Timer Control Panel Coffret Temporisation Filtration	(2,5 - 4,0 A) 1,0 / 1,5 CV TRIF. 0,33 / 0,5 CV MONO	1	0,8	0,004
AM003BTS	Armario Temporizador Filtración Filtration Timer Control Panel Coffret Temporisation Filtration	(4,0 - 6,3 A) 2,0 / 3,0 CV TRIF. 0,75 / 1,0 CV MONO	1	0,8	0,004
AM004BTS	Armario Temporizador Filtración Filtration Timer Control Panel Coffret Temporisation Filtration	(6,0 - 10,0 A) 4,0 / 5,5 CV TRIF. 1,5 CV MONO	1	0,8	0,004
AM005BTS	Armario Temporizador Filtración Filtration Timer Control Panel Coffret Temporisation Filtration	(9,0 - 14,0 A) 2,0 / 3,0 CV MONO	1	0,8	0,004



BOMBA Y FOCO

- Caja estanca IP-67, 160x160x140 mm.
- Fácil de programar.
- Protección de la Bomba por disyuntor magneto-térmico.

PUMP AND LIGHT

- Leak proof housing IP-67, 160x160x140 mm.
- Easy to program.
- Pumps protection by motor circuit breaker.

POMPE ET PROJECTEUR

- Coffrets étanches IP-67, 160x160x140 mm.
- Facile à programmer.
- Protection des pompes par disjoncteur magnétothermique.

BOMBA Y FOCO _ PUMP AND LIGHT _ POMPE ET PROJECTEUR

CÓDIGO_CODE	DESCRIPCIÓN_DESCRIPTION	MOTOR_MOTEUR	EMBALAJE PACKING EMBALLAGE	PESO BRUTO WEIGHT GROSS POIDS BRUT Kg	VOLUMEN VOLUME m³
AM001BTF	Armario Temporizador Filtración + Interruptor Circuito Foco Filtration Timer Control Panel + Switch Light Circuit Coffret Temporisation Filtration + Interrupteur Circuit Projecteur	(1,2 - 2,5 A) 0,5 / 0,75 CV TRIF. 0,25 CV MONO	1	1	0,004
AM002BTF	Armario Temporizador Filtración + Interruptor Circuito Foco Filtration Timer Control Panel + Switch Light Circuit Coffret Temporisation Filtration + Interrupteur Circuit Projecteur	(2,5 - 4,0 A) 1,0 / 1,5 CV TRIF. 0,33 / 0,5 CV MONO	1	1	0,004
AM003BTF	Armario Temporizador Filtración + Interruptor Circuito Foco Filtration Timer Control Panel + Switch Light Circuit Coffret Temporisation Filtration + Interrupteur Circuit Projecteur	(4,0 - 6,3 A) 2,0 / 3,0 CV TRIF. 0,75 / 1,0 CV MONO	1	1	0,004
AM004BTF	Armario Temporizador Filtración + Interruptor Circuito Foco Filtration Timer Control Panel + Switch Light Circuit Coffret Temporisation Filtration + Interrupteur Circuit Projecteur	(6,0 - 10,0 A) 4,0 / 5,5 CV TRIF. 1,5 CV MONO	1	1	0,004
AM005BTF	Armario Temporizador Filtración + Interruptor Circuito Foco Filtration Timer Control Panel + Switch Light Circuit Coffret Temporisation Filtration + Interrupteur Circuit Projecteur	(9,0 - 14,0 A) 2,0 / 3,0 CV MONO	1	1	0,004

ARMARIOS DE MANIOBRA/CONTROL PANELS
COFFRETS DE COMMANDE

CONTRACORRIENTE

- Caja estanca IP-67, 160x160x140 mm.
- Con interruptor neumático para accionamiento a distancia.
- Protección de la Bomba por disyuntor magneto-térmico.

COUNTER CURRENT

- Leak proof housing IP-67, 160x160x140 mm.
- With pneumatic switch for remote control.
- Pumps protection by motor circuit breaker.

CONTRE-COURANT

- Coffrets étanches IP-67, 160x160x140 mm.
- Avec récepteur pneumatique pour commande à distance.
- Protection des pompes par disjoncteur magnétothermique.



CONTRACORRIENTE _ COUNTER CURRENT _ CONTRE-COURANT						
CÓDIGO_CODE	DESCRIPCIÓN_DESCRIPTION	MOTOR_MOTEUR	EMBALAJE PACKING EMBALLAGE	PESO BRUTO WEIGHT GROSS POIDS BRUT Kg	VOLUMEN VOLUME m³	
AM003BCC	Armario de Maniobra Contracorriente CounterCurrent Control Panel Coffret de Commande Contre-Courant	(4,0 - 6,3 A) 3,0 CV TRIF.	1	1,1	0,004	
AM004BCC	Armario de Maniobra Contracorriente CounterCurrent Control Panel Coffret de Commande Contre-Courant	(6,0 - 10,0 A) 4,0 / 5,5 CV TRIF.	1	1,1	0,004	
AM005BCC	Armario de Maniobra Contracorriente CounterCurrent Control Panel Coffret de Commande Contre-Courant	(9,0 - 14,0 A) 3,0 CV MONO	1	1,1	0,004	

DISPOSITIVO ANTI CONGELACIÓN

- Caja estanca IP-55, 160x160x140 mm.
- Termostato electrónico regulable.
- Marcador digital de la Temperatura.
- Medición de temperatura por sonda CTN.

ANTI-FROST DEVICE

- Leak proof housing IP-55, 160x160x140 mm.
- Adjustable thermostat.
- Temperature digital display.
- Temperature measurement by a NTC probe.

DISPOSITIF DE MISE HORS GEL

- Coffrets étanches IP-55, 160x160x140 mm.
- Thermostat électronique réglable.
- Affichage digital de la température.
- Mesure de la température par sonde CTN.



DISPOSITIVO ANTI CONGELACIÓN _ ANTI-FROST DEVICE _ DISPOSITIF DE MISE HORS GEL				
CÓDIGO_CODE	DESCRIPCIÓN_DESCRIPTION	EMBALAJE PACKING EMBALLAGE	PESO BRUTO WEIGHT GROSS POIDS BRUT Kg	VOLUMEN VOLUME m³
AM001ACG	Dispositivo Anti Congelación Anti-Frost Device Dispositif de Mise Hors Gel	1	0,9	0,004

ARMARIOS DE MANIOBRA/CONTROL PANELS
COFFRETS DE COMMANDE



REGULACIÓN DE NIVEL

- Caja estanca IP-55, 220x200x150 mm.
- Rellenado automático controlado por sondas de nivel.
- Seguridad de falta de agua.
- Control de la bomba de filtración.

LEVEL CONTROL

- Leak proof housing IP-55, 220x200x150 mm.
- Automatic filling controlled by level probes.
- Water lack protection.
- Controls the filtration pump.

RÉGULATION DE NIVEAU

- Coffrets étanches IP-55, 220x200x150 mm.
- Remplissage automatique contrôlé par sondes de niveau.
- Sécurité manque d'eau.
- Asservissement de la pompe de filtration.

REGULACIÓN DE NIVEL _ LEVEL CONTROL _ RÉGULATION DE NIVEAU

CÓDIGO_CODE	DESCRIPCIÓN_DESCRIPTION	EMBALAJE PACKING EMBALLAGE	PESO BRUTO WEIGHT GROSS POIDS BRUT Kg	VOLUMEN VOLUME m ³
AM002RNS	Regulación de Nivel para Piscina con Skimmer Level Control for Pools with Skimmer Régulation de Niveau pour Piscine à Skimmer	1	2,8	0,01
AM008RNV	Regulación de Nivel para Piscina con Vaso de Compensación Level Control for Pools with Buffer Tank Régulation de Niveau pour Piscine avec Bac Tampon	1	3,8	0,01

newMP

(NEW MINIPUMP)

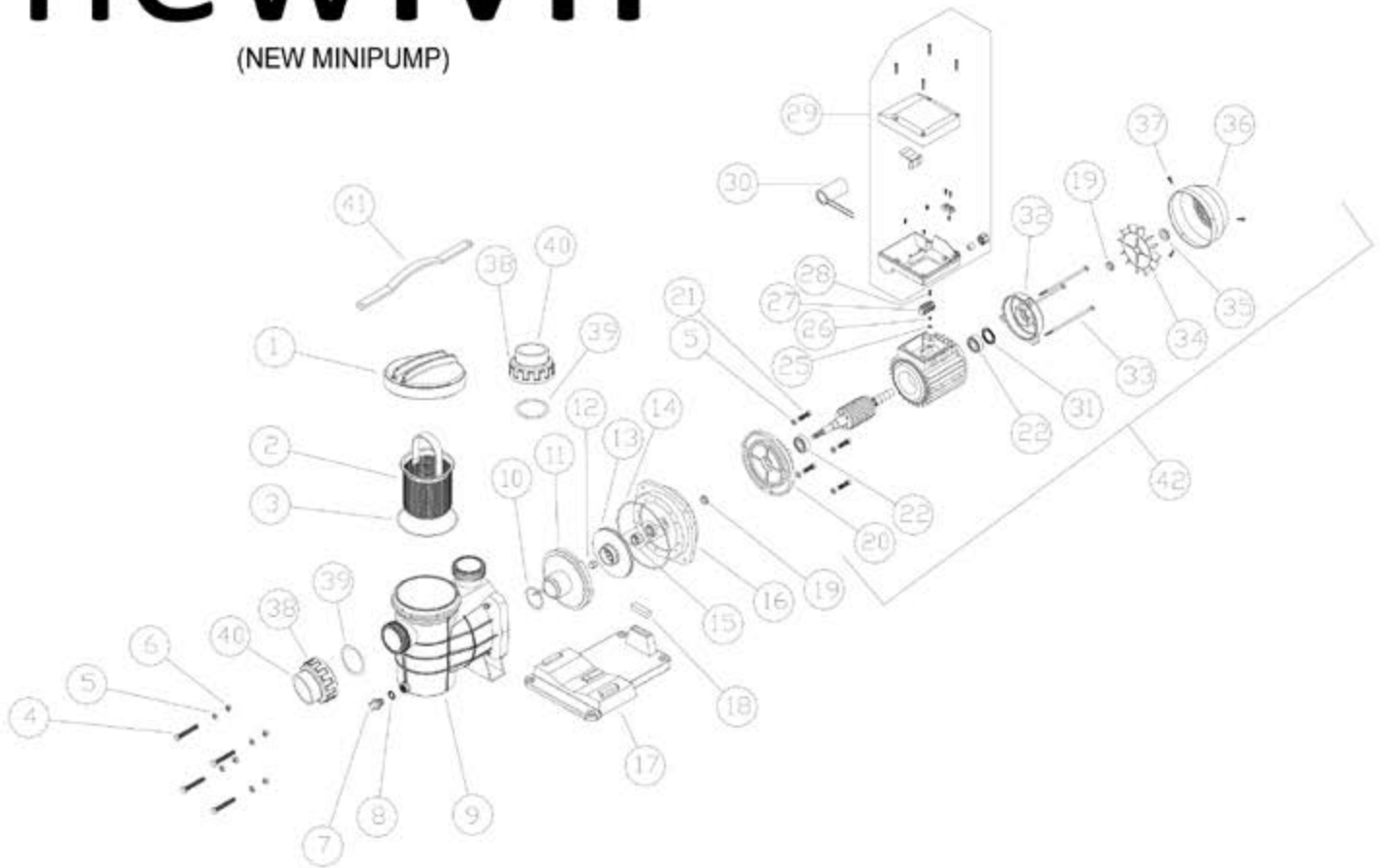

Nº		CODE
1		HD006000
2		HD018015
3		HD021000
4	(4 Unit)	HD026020
5	(4 Unit)	HD031005
6	(4 Unit)	HD031050
7		HD036000
8		HD021100
9		HD041025
10		HD021050
11		HD046020
12		HD031070
13	0,25 CV	HD051105
13	0,33 CV	HD051110

Nº		CODE
13	0,50 CV	HD051115
13	0,75 CV	HD051125
14		HD021075
15		HD056000
16		HD061025
17		HD066000
18		HD071000
19	(2 Unit)	MT001000
20		MT006010
21	(4 Unit)	HD026010
22	(2 Unit)	MT026000
25		MT076000
26		MT076005
27		MT081000
28		MT076010

Nº		CODE
29		MT088000
30		MT091000
31		MT096000
32		MT016010
33	(3 Unit)	MT101000
34		MT086040
35		MT086050
36		MT086055
37	(3 Unit)	MT076035
38	(2 Unit)	HD076010
39	(2 Unit)	HD021115
40	(2 Unit)	HD076005
41		HD076000
42	0,25 / 0,33 CV	MT999140
42	0,50 / 0,75 CV	MT999145

- We reserve the right to change all or part of the articles or contents of this document, without prior notice.

- Nous nous réservons le droit de modifier totalement ou en partie les caractéristiques de nos articles ou le contenu de ce document sans préavis.

- Nos reservamos el derecho de cambiar total o parcialmente las características de nuestros artículos o contenido de este documento sin previo aviso.

- Ci riserviamo il diritto di cambiare totalmente o parzialmente le caratteristiche tecniche dei nostri prodotti ed il contenuto di questo documento senza nessun preavviso.

- Wir behalten uns das recht vor, die merkmale unserer produkte und den inhalt dieser beschreibung ohne vorherige ankündigung ganz oder teilweise zu ändern.

- Reservamo-nos no direito de alterar, total ou parcialmente características dos nossos artigos ou conteúdo deste documento sem aviso prévio.

HE

(HERMES)

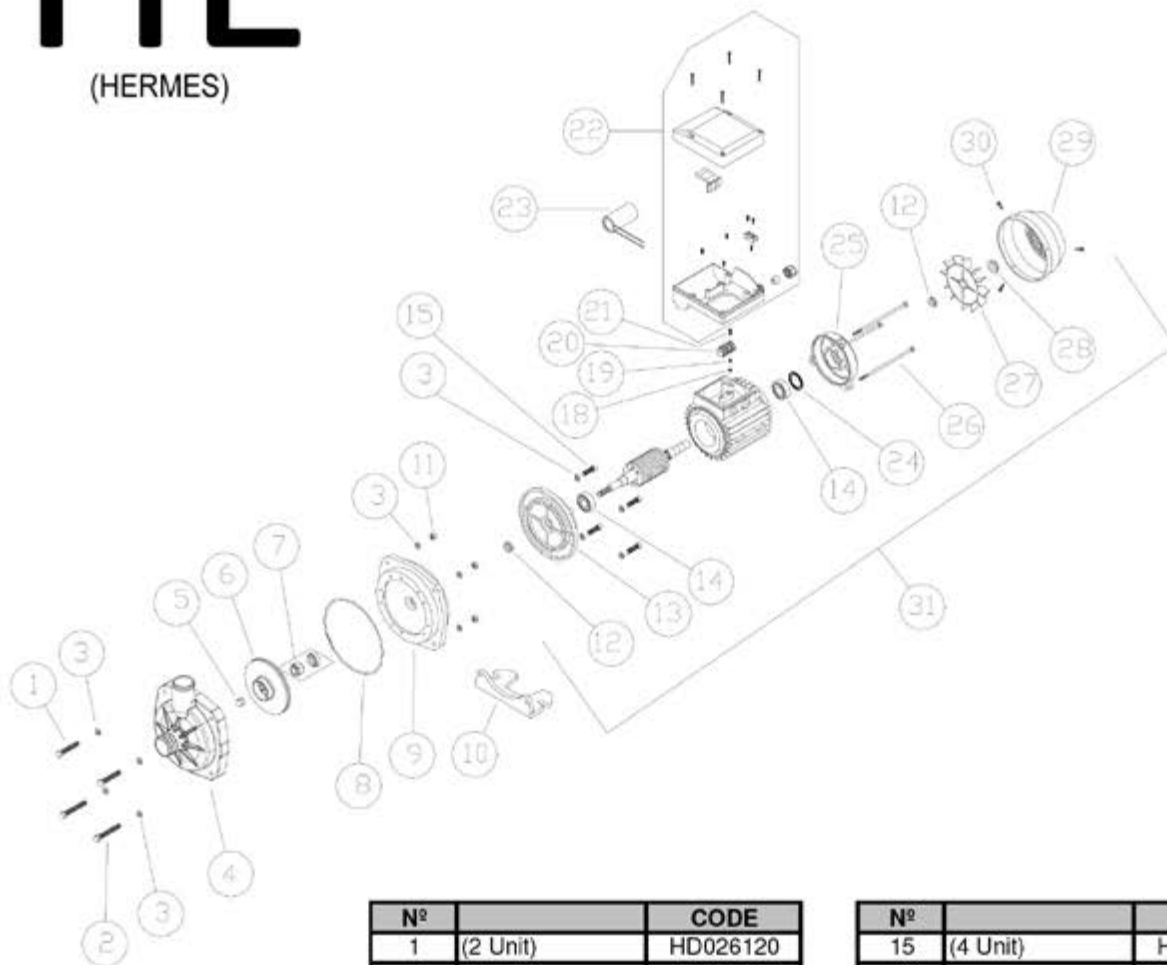

Nº		CODE
1	(2 Unit)	HD026120
2	(2 Unit)	HD026020
3	(8 Unit + 4 Unit)	HD031005
4		HD041080
5		HD031070
6	0,25 CV	HD051210
6	0,33 CV	HD051215
6	0,50 CV	HD051220
7		HD056000
8		HD021075
9		HD061025
10		HD066010
11	(4 Unit)	HD031050
12	(2 Unit)	MT001000
13		MT006010
14	(2 Unit)	MT026000

Nº		CODE
15	(4 Unit)	HD026010
18		MT076000
19		MT076005
20		MT081000
21		MT076010
22		MT088000
23		MT091000
24		MT096000
25		MT016010
26	(3 Unit)	MT101000
27		MT086040
28		MT086050
29		MT086055
30	(3 Unit)	MT076035
31	0,25 / 0,33 CV	MT999140
31	0,50 CV	MT999145

- We reserve the right to change all or part of the articles or contents of this document, without prior notice.
- Nous nous réservons le droit de modifier totalement ou en partie les caractéristiques de nos articles ou le contenu de ce document sans préavis.
- Nos reservamos el derecho de cambiar total o parcialmente las características de nuestros artículos o contenido de este documento sin previo aviso.
- Ci riserviamo il diritto di cambiare totalmente o parzialmente le caratteristiche tecniche dei nostri prodotti ed il contenuto di questo documento senza nessun preavviso.
- Wir behalten uns das recht vor, die merkmale unserer produkte und den inhalt dieser beschreibung ohne vorherige ankündigung ganz oder teilweise zu ändern.
- Reservamo-nos no direito de alterar, total ou parcialmente características dos nossos artigos ou conteúdo deste documento sem aviso prévio.

SA

(AMÉRICA)

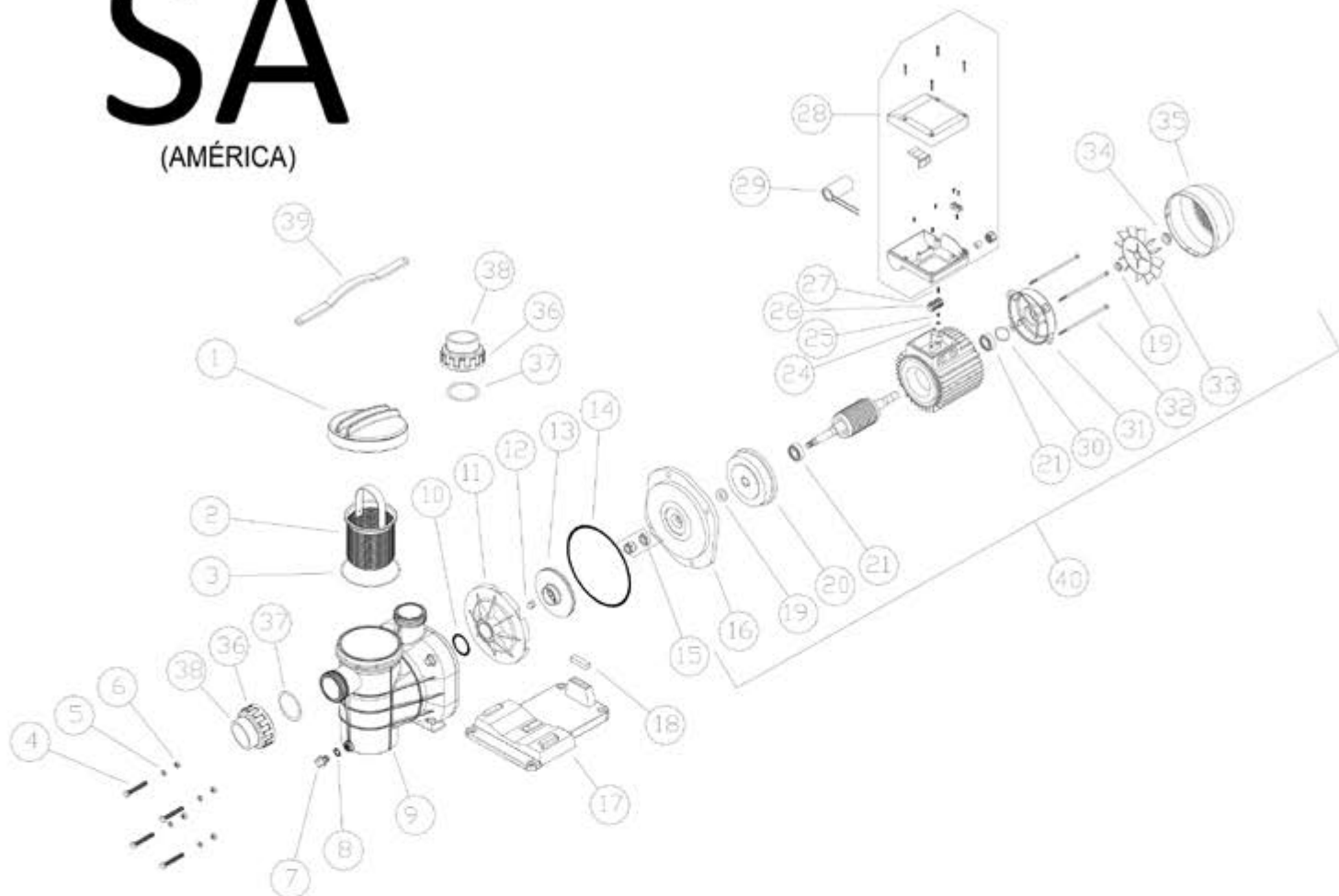

Nº		CODE
1		HD006000
2		HD018000
3		HD021000
4	(4 Unit)	HD026055
5	(4 Unit)	HD031010
6	(4 Unit)	HD031055
7		HD036000
8		HD021100
9		HD041000
10		HD021035
11		HD046005
12		HD031075
13	0,33 CV	HD051005
13	0,50 CV	HD051010
13	0,75 CV	HD051015
13	1 CV	HD051025
13	1,5 CV	HD051035
14		HD021060
15		HD056005
16	0,33 / 0,50 CV	HD061000
16	0,75 / 1 / 1,5 CV	HD061005

Nº		CODE
17		HD066000
18	0,33 / 0,50 CV	HD071005
18	0,75 / 1 / 1,5 CV	HD071000
19	(2 Unit)	MT001000
20	0,33 / 0,50 CV	MT006025
20	0,75 / 1 / 1,5 CV	MT006050
21	(2 Unit)	MT026000
24		MT076000
25		MT076005
26	1-PH	MT081000
26	3-PH	MT081020
27	1-PH	MT076010
27	3-PH	MT076015
28	1-PH	MT088000
28	3-PH	MT088005
29	0,33 / 0,50 CV 1-PH	MT091000
29	0,75 / 1 / 1,5 CV 1-PH	MT091010
30		MT096000
31	0,33 / 0,50 CV	MT016025
31	0,75 / 1 / 1,5 CV	MT016040

Nº		CODE
32	0,33 / 0,50 CV (4 Unit)	MT101015
32	0,75 / 1 / 1,5 CV (4 Unit)	MT101040
33	0,33 / 0,50 CV	MT086040
33	0,75 / 1 / 1,5 CV	MT086045
34	0,33 / 0,50 CV	MT086050
34	0,75 / 1 / 1,5 CV	MT086051
35	0,33 / 0,50 CV	MT086055
35	0,75 / 1 / 1,5 CV	MT086060
36	(2 Unit)	HD076010
37	(2 Unit)	HD021115
38	(2 Unit)	HD076005
39		HD076000
40	0,33 CV 1-PH	MT999000
40	0,50 CV 1-PH	MT999005
40	0,75 CV 1-PH	MT999010
40	0,75 CV 3-PH	MT999015
40	1 CV 1-PH	MT999020
40	1 CV 3-PH	MT999025
40	1,5 CV 1-PH	MT999030
40	1,5 CV 3-PH	MT999035

- We reserve the right to change all or part of the articles or contents of this document, without prior notice.
- Nous nous réservons le droit de modifier totalement ou en partie les caractéristiques de nos articles ou le contenu de ce document sans préavis.
- Nos reservamos el derecho de cambiar total o parcialmente las características de nuestros artículos o contenido de este documento sin previo aviso.
- Ci riserviamo il diritto di cambiare totalmente o parzialmente le caratteristiche tecniche dei nostri prodotti ed il contenuto di questo documento senza nessun preavviso.
- Wir behalten uns das recht vor, die merkmale unserer produkte und den inhalt dieser beschreibung ohne vorherige ankündigung ganz oder teilweise zu ändern.
- Reservamo-nos no direito de alterar, total ou parcialmente características dos nossos artigos ou conteúdo deste documento sem aviso prévio.

NI

(NIAGARA)

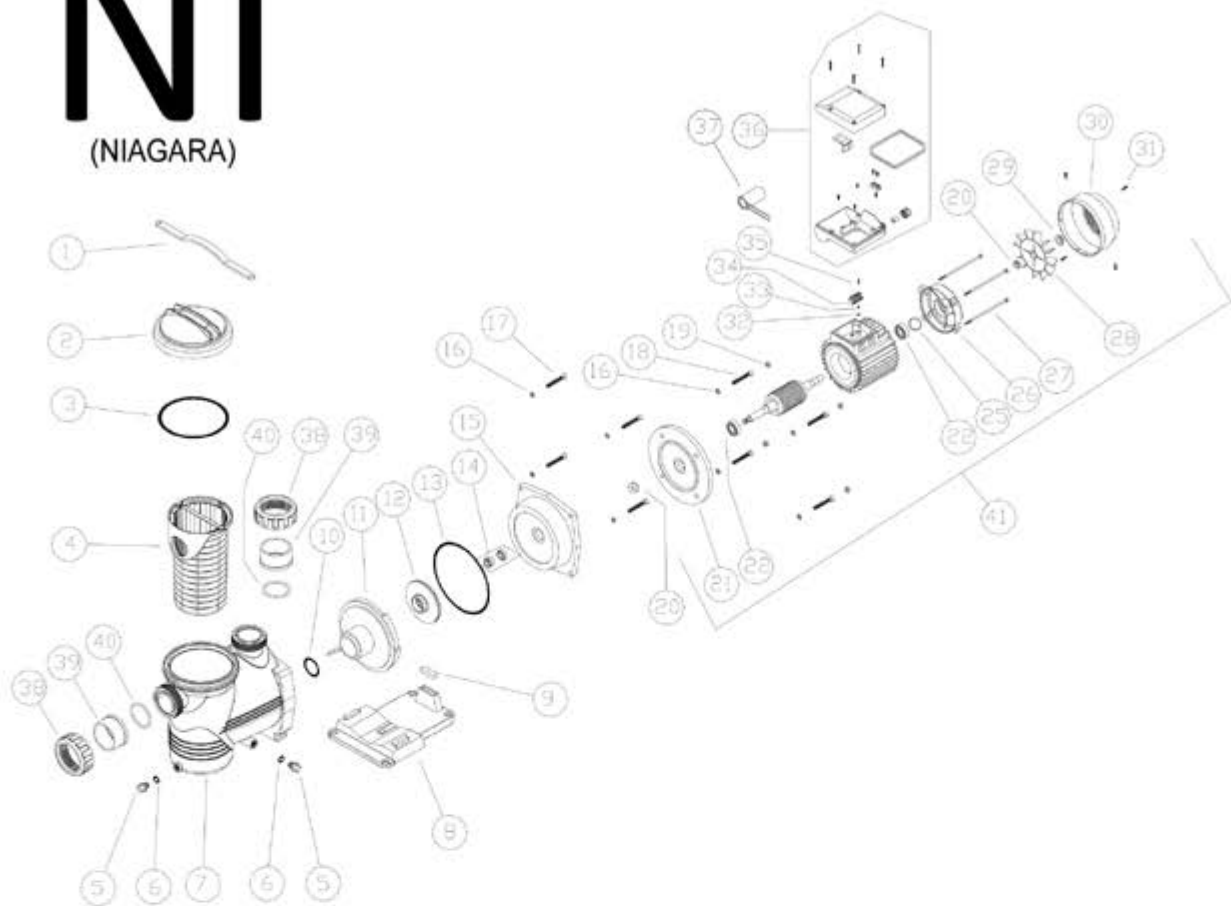

N°		CODE
1		HD076000
2		HD006020
3		HD021020
4		HD018020
5	(2 Unit)	HD036000
6	(2 Unit)	HD021100
7		HD041050
8	0.5 / 0.75 / 1 / 1.5 / 2 CV	HD066000
8	3 CV	HD066020
9	0.50 / 0.75 / 1 CV	HD071005
9	1.5 / 2 / 3 CV	HD071000
10		HD021040
11		HD046010
12	0.50 CV	HD051155
12	0.75 CV	HD051165
12	1 CV	HD051175
12	1.5 CV	HD051185
12	2 CV	HD051195
12	3 CV	HD051205
13		HD021066
14		HD056005
15	0.50 / 0.75 / 1 CV	HD061010
15	1.5 CV / 2 CV / 3 CV	HD061015
16	(8 Unit)	HD031010
17	(4 Unit)	HD026030
18	0.50 / 0.75 / 1 / 2 / 3 CV (4 Unit)	HD026065
18	1.5 CV (4 Unit)	HD026025
19	0.50 / 0.75 / 1 CV (4 Unit)	HD031040
19	2 CV / 3 CV (4 Unit)	HD031055

N°		CODE
20	0.50 / 0.75 / 1 CV (2 Unit)	MT001000
20	1.5 CV (2 Unit)	MT001020
20	2 CV / 3 CV (2 Unit)	MT001025
21	0.50 / 0.75 / 1 CV	MT006040
21	1.5 CV	MT006070-V
21	2 CV / 3 CV	MT006100-V
22	0.50 / 0.75 / 1 CV (2 Unit)	MT026000
22	1.5 CV (2 Unit)	MT026005
22	2 CV / 3 CV (2 Unit)	MT026010
25	0.50 / 0.75 / 1 CV	MT096000
25	1.5 CV	MT096005
25	2 CV / 3 CV	MT096010
26	0.50 / 0.75 / 1 CV	MT016040
26	1.5 CV	MT016055-V
26	2 CV / 3 CV	MT016070-V
27	0.5 / 0.75 / 1 CV (4 Unit)	MT101005
27	1.5 CV (4 Unit)	MT101070
27	2 CV (4 Unit)	MT101045
27	3 CV (4 Unit)	MT101050
28	0.50 / 0.75 / 1 CV	MT086045
28	1.5 CV	MT086090
28	2 CV / 3 CV	MT086095
29	0.50 / 0.75 / 1 CV	MT086051
29	1.5 CV	MT086100
29	2 CV / 3 CV	MT086105
30	0.50 / 0.75 / 1 CV	MT086060
30	1.5 CV	MT021036
30	2 CV / 3 CV	MT021045-V
31	2 CV / 3 CV (4 Unit)	MT076035

N°		CODE
32		MT076000
33		MT076005
34	1-PH	MT081000
34	3-PH	MT081020
35	1-PH	MT076010
35	3-PH	MT076015
36	1-PH 0.50 / 0.75 / 1 CV	MT088000
36	3-PH 0.50 / 0.75 / 1 CV	MT088005
36	1-PH 1.5 / 2 / 3 CV	MT088020
36	3-PH 1.5 / 2 / 3 CV	MT088010
37	1-PH 0.50 CV	MT091000
37	1-PH 0.75 / 1 CV	MT091010
37	1-PH 1.5 CV / 3 CV	MT091015
37	1-PH 2 CV	MT091030
38	(2 Unit)	HD076020
39	(2 Unit)	HD076015
40	(2 Unit)	HD021120
41	1-PH 0.50 CV	MT999040
41	3-PH 0.50 CV	MT999045
41	1-PH 0.75 CV	MT999050
41	3-PH 0.75 CV	MT999055
41	1-PH 1 CV	MT999060
41	3-PH 1 CV	MT999065
41	1-PH 1.5 CV	MT999070
41	3-PH 1.5 CV	MT999075
41	1-PH 2 CV	MT999080
41	3-PH 2 CV	MT999085
41	1-PH 3 CV	MT999090
41	3-PH 3 CV	MT999095

- We reserve the right to change all or part of the articles or contents of this document, without prior notice.
- Nous nous réservons le droit de modifier totalement ou en partie les caractéristiques de nos articles ou le contenu de ce document sans préavis.
- Nos reservamos el derecho de cambiar total o parcialmente las características de nuestros artículos o contenido de este documento sin previo aviso.
- Ci riserviamo il diritto di cambiare totalmente o parzialmente le caratteristiche tecniche dei nostri prodotti ed il contenuto di questo documento senza nessun preavviso.
- Wir behalten uns das recht vor, die merkmale unserer produkte und den inhalt dieser beschreibung ohne vorherige ankündigung ganz oder teilweise zu ändern.

newSE

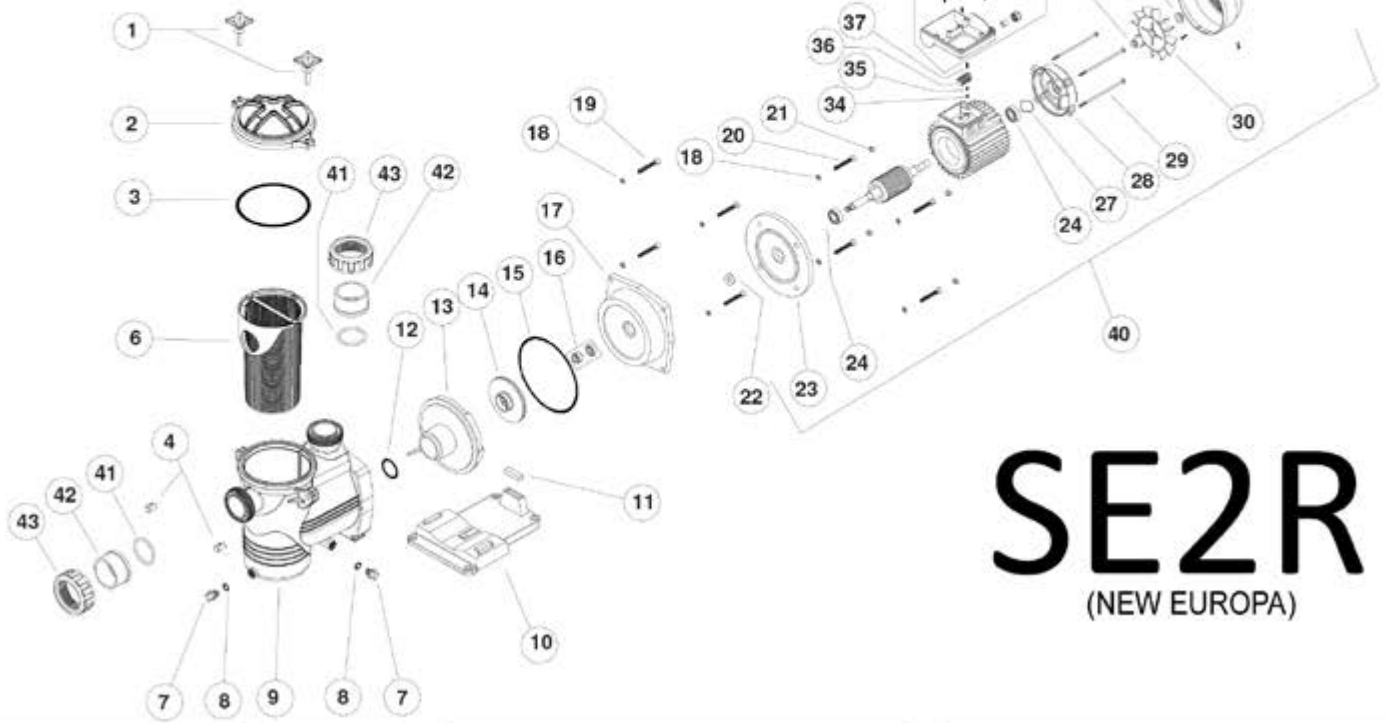

SE2R (NEW EUROPA)

Nº	CODE
1	(2 Unit) HD001000
2	HD006030
3	HD021160
4	(2 Unit) HD026100
6	HD018020
7	(2 Unit) HD036000
8	(2 Unit) HD021100
9	CUERPO BOMBA HD041155
10	0.5 / 0.75 / 1 / 1.5 CV / 2 CV HD066000
10	3 CV HD066020
11	0.50 / 0.75 / 1 CV HD071000
11	1.5 CV / 2 CV / 3 CV HD071010
12	HD021040
13	HD046010
14	0.50 CV HD051155
14	0.75 CV HD051165
14	1 CV HD051175
14	1.5 CV HD051185
14	2 CV HD051195
14	3 CV HD051205
15	HD021066
16	HD056005
17	0.50 / 0.75 / 1 CV HD061010
17	1.5 CV / 2 CV / 3 CV HD061015
18	(4 + 4 Unit) HD031010
19	(4 Unit) HD026030
20	0.50 / 0.75 / 1 / 2 / 3 CV (4 Unit) HD026065
20	1.5 CV (4 Unit) HD026025
21	0.50 / 0.75 / 1 CV (4 Unit) HD031040
21	2 CV / 3 CV (4 Unit) HD031055

Nº	CODE
22	0.50 / 0.75 / 1 CV (2 Unit) MT001000
22	1.5 CV (2 Unit) MT001020
22	2 CV / 3 CV (2 Unit) MT001025
23	0.50 / 0.75 / 1 CV MT006040
23	1.5 CV MT006070-V
23	2 CV / 3 CV MT006100-V
24	0.50 / 0.75 / 1 CV (2 Unit) MT026000
24	1.5 CV (2 Unit) MT026005
24	2 CV / 3 CV (2 Unit) MT026010
27	0.50 / 0.75 / 1 CV MT096000
27	1.5 CV MT096005
27	2 CV / 3 CV MT096010
28	0.50 / 0.75 / 1 CV MT016040
28	1.5 CV MT016055-V
28	2 CV / 3 CV MT016070-V
29	0.5 / 0.75 / 1 CV (4 Unit) MT101005
29	1.5 CV (4 Unit) MT101070
29	2 CV (4 Unit) MT101045
29	3 CV (4 Unit) MT101050
30	0.50 / 0.75 / 1 CV MT086045
30	1.5 CV MT086090
30	2 CV / 3 CV MT086095
31	0.5 / 0.75 / 1 CV MT086051
31	1.5 CV MT086100
31	2 CV / 3 CV MT086105
32	0.50 / 0.75 / 1 CV MT086060
32	1.5 CV MT021036
32	2 CV / 3 CV MT021045-V
33	2 CV / 3 CV (4 Unit) MT076035

Nº	CODE
34	MT076000
35	MT076005
36	1-PH MT081000
36	3-PH MT081020
37	1-PH MT076010
37	3-PH MT076015
38	1-PH 0.50 / 0.75 / 1 CV MT088000
38	3-PH 0.50 / 0.75 / 1 CV MT088005
38	1-PH 1.5 / 2 / 3 CV MT088020
38	3-PH 1.5 / 2 / 3 CV MT088010
39	1-PH 0.50 CV MT091000
39	1-PH 0.75 / 1 CV MT091010
39	1-PH 1.5 CV / 3 CV MT091015
39	1-PH 2 CV MT091030
40	1-PH 0.50 CV MT999040
40	3-PH 0.50 CV MT999045
40	1-PH 0.75 CV MT999050
40	3-PH 0.75 CV MT999055
40	1-PH 1 CV MT999060
40	3-PH 1 CV MT999065
40	1-PH 1.5 CV MT999070
40	3-PH 1.5 CV MT999075
40	1-PH 2 CV MT999080
40	3-PH 2 CV MT999085
40	1-PH 3 CV MT999090
40	3-PH 3 CV MT999095
41	(2 Unit) HD021120
42	(2 Unit) HD076015
43	(2 Unit) HD076020

- We reserve the right to change all or part of the articles or contents of this document, without prior notice.
- Nous nous réservons le droit de modifier totalement ou en partie les caractéristiques de nos articles ou le contenu de ce document sans préavis.
- Nos reservamos el derecho de cambiar total o parcialmente las características de nuestros artículos o contenido de este documento sin previo aviso.
- Ci riserviamo il diritto di cambiare totalmente o parzialmente le caratteristiche tecniche dei nostri prodotti ed il contenuto di questo documento senza nessun preavviso.
- Wir behalten uns das recht vor, die merkmale unserer produkte und den inhalt dieser beschreibung ohne vorherige ankündigung ganz oder teilweise zu ändern.
- Reservamo-nos no direito de alterar, total ou parcialmente características dos nossos artigos ou conteúdo deste documento sem aviso prévio.

newSE

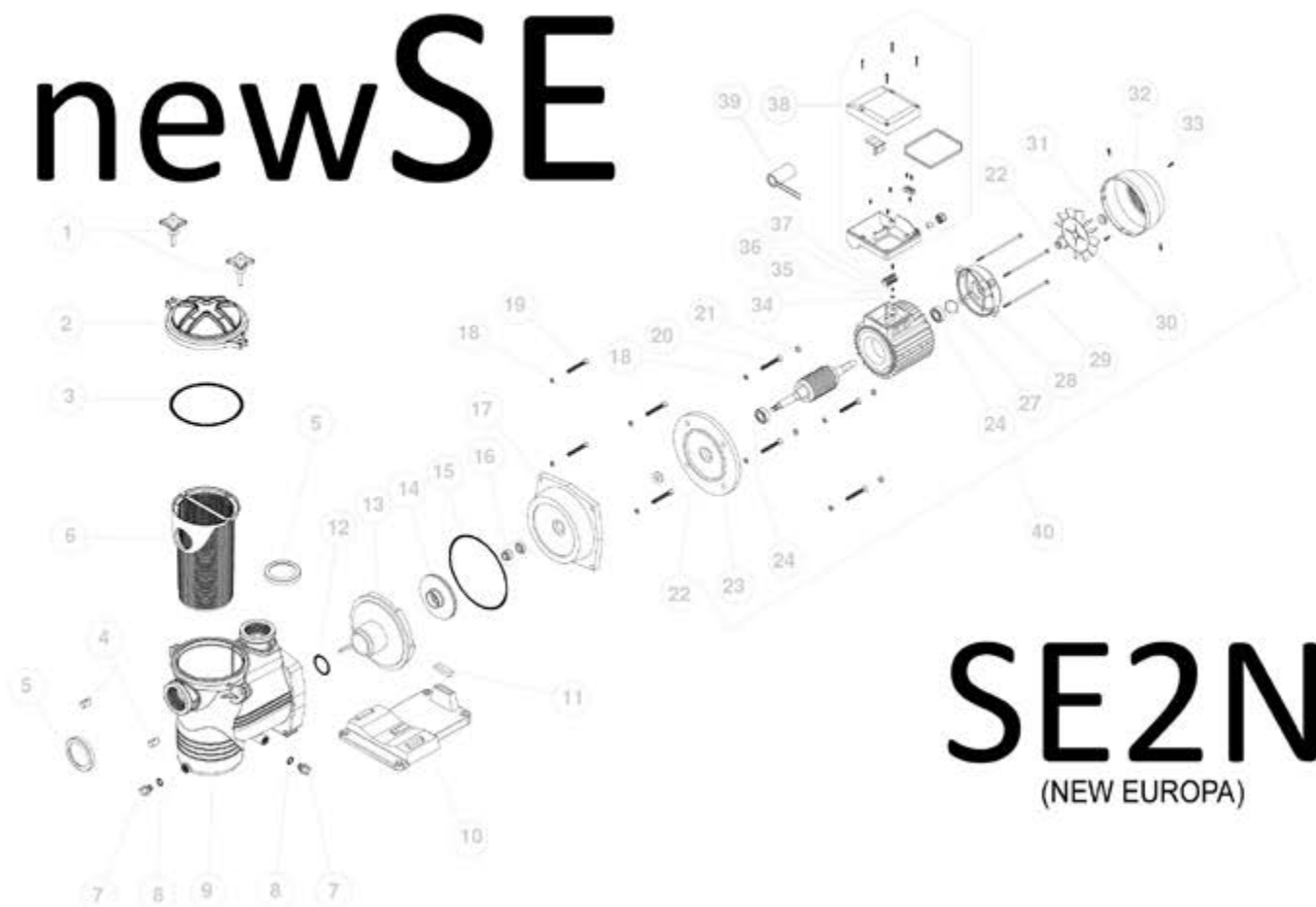

SE2N (NEW EUROPA)

N°		CODE
1	(2 Unit)	HD001000
2		HD006030
3		HD021160
4	(2 Unit)	HD026100
5	(2 Unit)	HD081000
6		HD018020
7	(2 Unit)	HD036000
8	(2 Unit)	HD021100
9	CUERPO BOMBA	HD041150
10	0,5 / 0,75 / 1 / 1,5 CV / 2 CV	HD066000
10	3 CV	HD066020
11	0,50 / 0,75 / 1 CV	HD071000
11	1,5 CV / 2 CV / 3 CV	HD071010
12		HD021040
13		HD046010
14	0,50 CV	HD051155
14	0,75 CV	HD051165
14	1 CV	HD051175
14	1,5 CV	HD051185
14	2 CV	HD051195
14	3 CV	HD051205
15		HD021066
16		HD056005
17	0,50 / 0,75 / 1 CV	HD061010
17	1,5 CV / 2 CV / 3 CV	HD081015
18	(4 + 4 Unit)	HD031010
19	(4 Unit)	HD026030
20	0,50 / 0,75 / 1 / 2 / 3 CV (4 Unit)	HD026065
20	1,5 CV (4 Unit)	HD026025
21	0,50 / 0,75 / 1 CV (4 Unit)	HD031040
21	2 CV / 3 CV (4 Unit)	HD031055

N°		CODE
22	0,50 / 0,75 / 1 CV (2 Unit)	MT001000
22	1,5 CV (2 Unit)	MT001020
22	2 CV / 3 CV (2 Unit)	MT001025
23	0,50 / 0,75 / 1 CV	MT006040
23	1,5 CV	MT006070-V
23	2 CV / 3 CV	MT008100-V
24	0,50 / 0,75 / 1 CV (2 Unit)	MT026000
24	1,5 CV (2 Unit)	MT026005
24	2 CV / 3 CV (2 Unit)	MT026010
27	0,50 / 0,75 / 1 CV	MT096000
27	1,5 CV	MT096005
27	2 CV / 3 CV	MT096010
28	0,50 / 0,75 / 1 CV	MT016040
28	1,5 CV	MT018055-V
28	2 CV / 3 CV	MT018070-V
29	0,5 / 0,75 / 1 CV (4 Unit)	MT101005
29	1,5 CV (4 Unit)	MT101070
29	2 CV (4 Unit)	MT101045
29	3 CV (4 Unit)	MT101050
30	0,50 / 0,75 / 1 CV	MT086045
30	1,5 CV	MT086090
30	2 CV / 3 CV	MT086095
31	0,5 / 0,75 / 1 CV	MT086051
31	1,5 CV	MT086100
31	2 CV / 3 CV	MT086105
32	0,50 / 0,75 / 1 CV	MT086060
32	1,5 CV	MT021036
32	2 CV / 3 CV	MT021045-V
33	2 CV / 3 CV (4 Unit)	MT076035
34		MT076000
35		MT076005

N°		CODE
36	1-PH	MT081000
36	3-PH	MT081020
37	1-PH	MT076010
37	3-PH	MT076015
38	1-PH 0,50 / 0,75 / 1 CV	MT088000
38	3-PH 0,50 / 0,75 / 1 CV	MT088005
38	1-PH 1,5 / 2 / 3 CV	MT088020
38	3-PH 1,5 / 2 / 3 CV	MT088010
39	1-PH 0,50 CV	MT091000
39	1-PH 0,75 / 1 CV	MT091010
39	1-PH 1,5 CV / 3 CV	MT091015
39	1-PH 2 CV	MT091030
40	1-PH 0,50 CV	MT999040
40	3-PH 0,50 CV	MT999045
40	1-PH 0,75 CV	MT999050
40	3-PH 0,75 CV	MT999055
40	1-PH 1 CV	MT999060
40	3-PH 1 CV	MT999065
40	1-PH 1,5 CV	MT999070
40	3-PH 1,5 CV	MT999075
40	1-PH 2 CV	MT999080
40	3-PH 2 CV	MT999085
40	1-PH 3 CV	MT999090
40	3-PH 3 CV	MT999095

- We reserve the right to change all or part of the articles or contents of this document, without prior notice.
- Nous nous réservons le droit de modifier totalement ou en partie les caractéristiques de nos articles ou le contenu de ce document sans préavis.
- Nos reservamos el derecho de cambiar total o parcialmente las características de nuestros artículos o contenido de este documento sin previo aviso.
- Ci riserviamo il diritto di cambiare totalmente o parzialmente le caratteristiche tecniche dei nostri prodotti ed il contenuto di questo documento senza nessun preavviso.
- Wir behalten uns das recht vor, die merkmale unserer produkte und den inhalt dieser beschreibung ohne vorherige ankündigung ganz oder teilweise zu ändern.
- Reservamo-nos no direito de alterar, total ou parcialmente características dos nossos artigos ou conteúdo deste documento sem aviso prévio.

DY

(DISCOVERY)

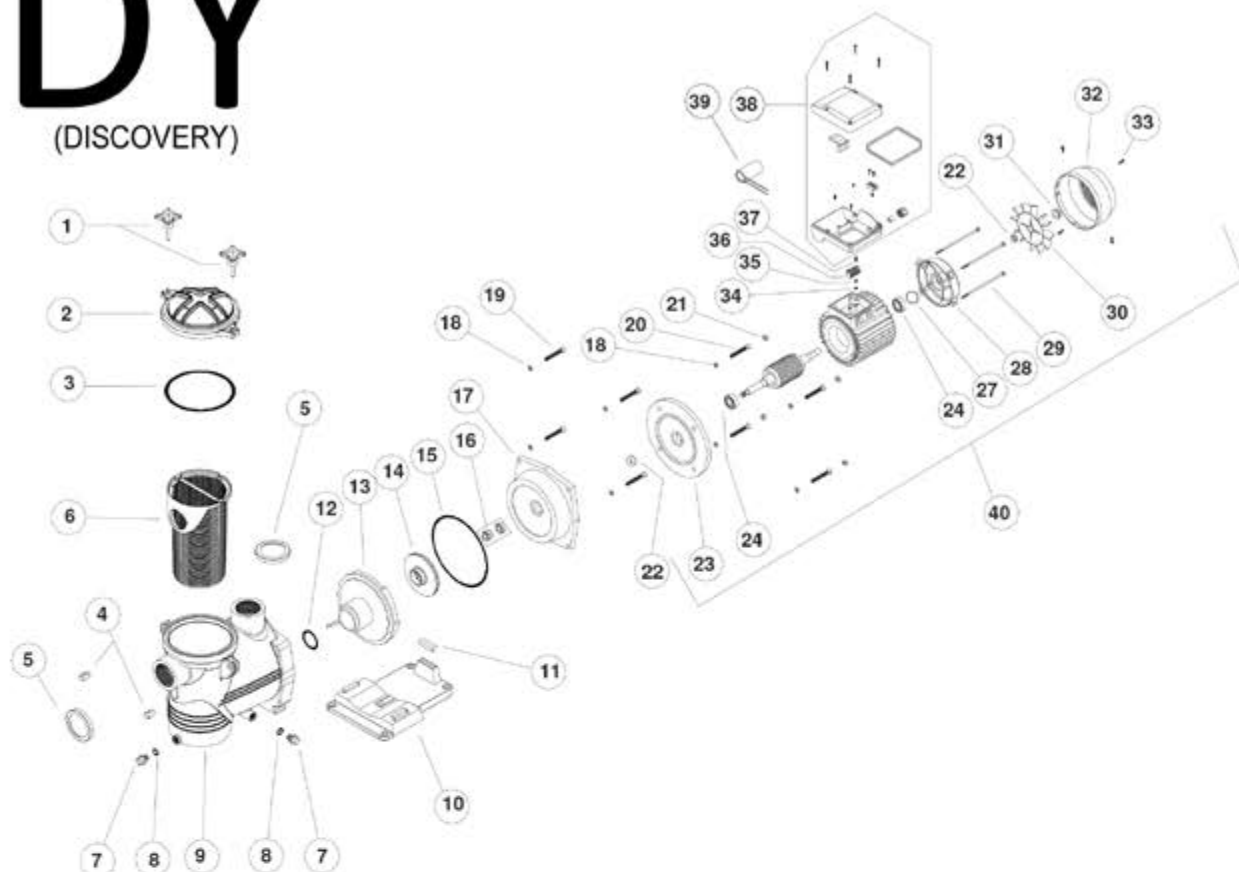

Nº	CODE
1	(2 Unit) HD001000
2	HD008030
3	HD021160
4	(2 Unit) HD026100
5	(2 Unit) HD081000
6	HD018020
7	(2 Unit) HD038000
8	(2 Unit) HD021100
9	HD041105
10	0,5 / 0,75 / 1 / 1,5 CV / 2 CV HD068000
10	3 CV HD066020
11	0,50 / 0,75 / 1 CV HD071005
11	1,5 / 2 / 3 CV HD071000
12	HD021040
13	HD046010
14	0,50 CV HD051155
14	0,75 CV HD051165
14	1 CV HD051175
14	1,5 CV HD051185
14	2 CV HD051195
14	3 CV HD051205
15	HD021190
16	HD056005
17	0,50 / 0,75 / 1 CV HD061010
17	1,5 CV / 2 CV / 3 CV HD061015
18	(4 + 4 Unit) HD031010
19	(4 Unit) HD026030
20	0,50 / 0,75 / 1 / 2 / 3 CV (4 Unit) HD026065
20	1,5 CV (4 Unit) HD026025
21	0,50 / 0,75 / 1 CV (4 Unit) HD031040
21	2 CV / 3 CV (4 Unit) HD031055

Nº	CODE
22	0,50 / 0,75 / 1 CV (2 Unit) MT001000
22	1,5 CV (2 Unit) MT001020
22	2 CV / 3 CV (2 Unit) MT001025
23	0,50 / 0,75 / 1 CV MT006040
23	1,5 CV MT006070-V
23	2 CV / 3 CV MT006100-V
24	0,50 / 0,75 / 1 CV (2 Unit) MT026000
24	1,5 CV (2 Unit) MT026005
24	2 CV / 3 CV (2 Unit) MT026010
27	0,50 / 0,75 / 1 CV MT096000
27	1,5 CV MT096005
27	2 CV / 3 CV MT096010
28	0,50 / 0,75 / 1 CV MT018040
28	1,5 CV MT016055-V
28	2 CV / 3 CV MT016070-V
29	0,5 / 0,75 / 1 CV (4 Unit) MT101005
29	1,5 CV (4 Unit) MT101070
29	2 CV (4 Unit) MT101045
29	3 CV (4 Unit) MT101050
30	0,50 / 0,75 / 1 CV MT086045
30	1,5 CV MT086090
30	2 CV / 3 CV MT086095
31	0,5 / 0,75 / 1 CV MT086051
31	1,5 CV MT086100
31	2 CV / 3 CV MT086105
32	0,50 / 0,75 / 1 CV MT086060
32	1,5 CV MT021036
32	2 CV / 3 CV MT021045-V
33	2 CV / 3 CV (4 Unit) MT076035
34	MT076000
35	MT076005

Nº	CODE
36	1-PH MT081000
36	3-PH MT081020
37	1-PH MT076010
37	3-PH MT076015
38	1-PH 0,50 / 0,75 / 1 CV MT088000
38	3-PH 0,50 / 0,75 / 1 CV MT088005
38	1-PH 1,5 / 2 / 3 CV MT088020
38	3-PH 1,5 / 2 / 3 CV MT088010
39	1-PH 0,50 CV MT091000
39	1-PH 0,75 / 1 CV MT091010
39	1-PH 1,5 CV / 3 CV MT091015
39	1-PH 2 CV MT091030
40	1-PH 0,50 CV MT999040
40	3-PH 0,50 CV MT999045
40	1-PH 0,75 CV MT999050
40	3-PH 0,75 CV MT999055
40	1-PH 1 CV MT999060
40	3-PH 1 CV MT999065
40	1-PH 1,5 CV MT999070
40	3-PH 1,5 CV MT999075
40	1-PH 2 CV MT999080
40	3-PH 2 CV MT999085
40	1-PH 3 CV MT999090
40	3-PH 3 CV MT999095

- We reserve the right to change all or part of the articles or contents of this document, without prior notice.

- Nous nous réservons le droit de modifier totalement ou en partie les caractéristiques de nos articles ou le contenu de ce document sans préavis.

- Nos reservamos el derecho de cambiar total o parcialmente las características de nuestros artículos o contenido de este documento sin previo aviso.

- Ci riserviamo il diritto di cambiare totalmente o parzialmente le caratteristiche tecniche dei nostri prodotti ed il contenuto di questo documento senza nessun preavviso.

- Wir behalten uns das recht vor, die merkmale unserer produkte und den inhalt dieser beschreibung ohne vorherige ankündigung ganz oder teilweise zu ändern.

- Reservamo-nos no direito de alterar, total ou parcialmente características dos nossos artigos ou conteúdo deste documento sem aviso prévio.

BigDY

(BIG DISCOVERY)

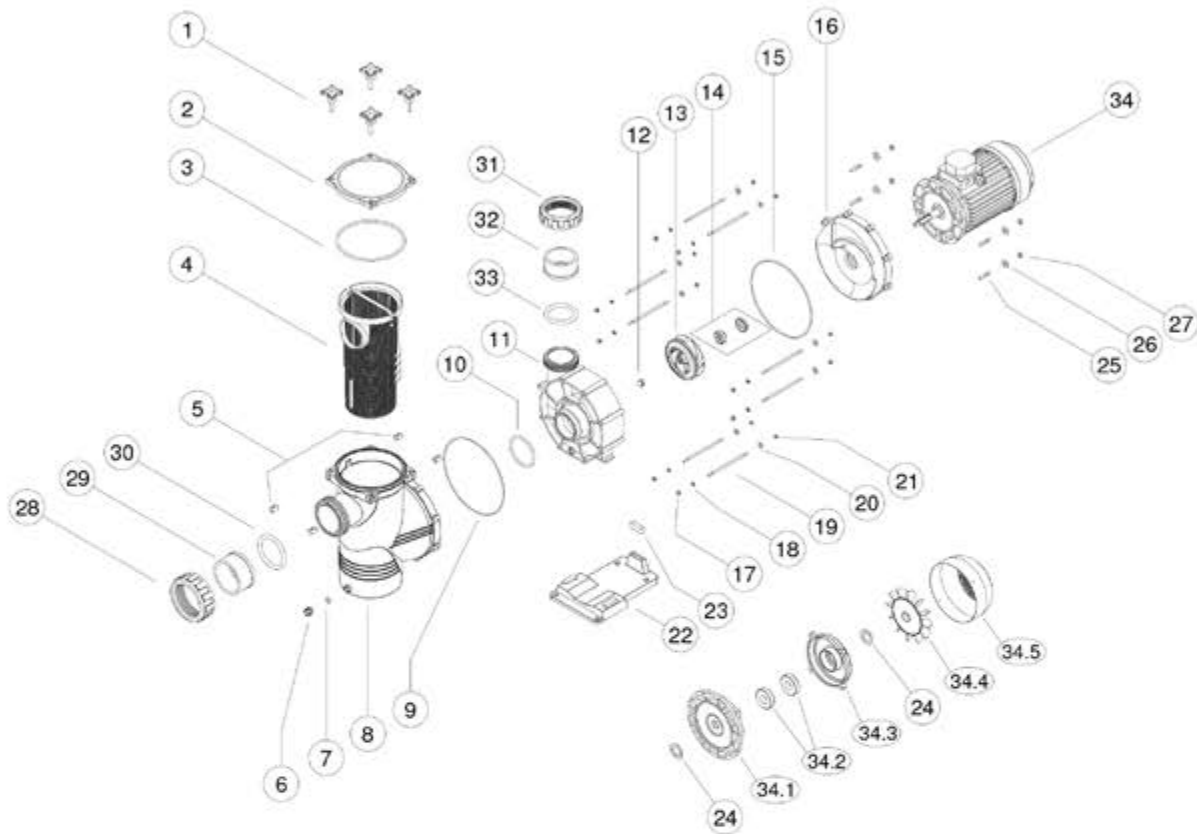

Nº		CODE
1	(4 Unit)	HD001000
2		HD006035
3		HD021175
4		HD018025
5	(4 Unit)	HD026100
6		HD036000
7		HD021100
8		HD041110
9		HD021170
10		HD021180
11		HD041047
12		HD031075
13	3 HP	HD051140
13	4 HP	HD051150
13	5,5 HP	HD051149
14		HD056010
15		HD021095

Nº		CODE
16		HD061040
17	(8 Unit)	HD031065
18	(8 Unit)	HD031005
19	(8 Unit)	HD026145
20	(8 Unit)	HD031037
21	(8 Unit)	HD031050
22		HD068020
23	3 HP	HD071015
23	4 / 5,5 HP	HD071005
24	3 HP (2 Unit)	MT001025
24	4 / 5,5 HP (2 Unit)	MT001030
25	(4 Unit)	HD026065
26	3 HP (4 Unit)	HD031010
26	4 / 5,5 HP (4 Unit)	HD031036
27	(4 Unit)	HD031055
28		HD076055
29		HD076050

Nº		CODE
30		HD021165
31		HD076030
32		HD076025
33		HD021125
34	3 HP	MT999175
34	4 HP	MT106045
34	5,5 HP	MT106055
34,1	3 HP	MT006100-V
34,1	4 / 5,5 HP	MT006135
34,2	3 HP (2 Unit.)	MT026010
34,2	4 / 5,5 HP (2 Unit.)	MT026015
34,3	3 HP	MT016070-V
34,3	4 / 5,5 HP	MT016095
34,4	3 HP	MT086095
34,4	4 / 5,5 HP	MT086130
34,5	3 HP	MT021045-V
34,5	4 / 5,5 HP	MT021050

- We reserve the right to change all or part of the articles or contents of this document, without prior notice.
- Nous nous réservons le droit de modifier totalement ou en partie les caractéristiques de nos articles ou le contenu de ce document sans préavis.
- Nos reservamos el derecho de cambiar total o parcialmente las características de nuestros artículos o contenido de este documento sin previo aviso.
- Ci riserviamo il diritto di cambiare totalmente o parzialmente le caratteristiche tecniche dei nostri prodotti ed il contenuto di questo documento senza nessun preavviso.
- Wir behalten uns das recht vor, die merkmale unserer produkte und den inhalt dieser beschreibung ohne vorherige ankündigung ganz oder teilweise zu ändern.
- Reservamo-nos no direito de alterar, total ou parcialmente características dos nossos artigos ou conteúdo deste documento sem aviso prévio.

AT

(ATLAS)

N°		CODE
1	(4 unit)	HD001020
2		HD006025
3		HD021150
4		HD091010
5	(4 unit)	HD026100
6		HD036000
7		HD021100
8		HD041095
9		HD021145
10	(1+1 unit)	HD021140
11		HD041090
11B		HD041100
12		HD031085
13		HD031020
14	4 HP (PL)	HD051230
14	5,5 HP (PL)	HD051235
14	4 HP (BR)	HD096050
14	5,5 HP (BR)	HD096055
14	7,5 HP (BR)	HD096060
14	10 HP (BR)	HD096065
14	12,5 HP (BR)	HD096070
15		HD056015
16		HD061050
17	(8 unit)	HD031090
18	(2+2+8+8 unit)	HD031010
19	(8 unit)	HD026125
19B	(8 unit)	HD026130
20	(2+8 unit)	HD031055
21		HD066025
21B		HD066030
22	(2 unit)	HD026135
23	4 HP	HD071025
23	5,5 / 7,5 HP	HD071030
23	10 / 12,5 HP	HD071040
24	4 HP (2 unit)	MT001030
24	5,5 / 7,5 HP (2 unit)	MT001035
24	10 / 12,5 HP (2 unit)	MT001040
25	(4 unit)	HD031036
26	4 HP (4 unit)	HD026025
26	5,5 / 7,5 HP (4 unit)	MT076060
26	10 / 12,5 HP (4 unit)	HD026110
27	4 HP (2 unit)	HD076045
27	5,5 / 7,5 / 10 / 12,5 HP (2 unit)	HD076040
28	4 HP (2 unit)	HD076037
28	5,5 / 7,5 / 10 / 12,5 HP (2 unit)	HD076035
29	(2 unit)	HD021155
30	4 HP (230 V / 400 V)	MT106062
30	5,5 HP (230 V / 400 V)	MT106067
30	7,5 HP (230 V / 400 V)	MT106072
30	10 HP (230 V / 400 V)	MT106077
30	12,5 HP (230 V / 400 V)	MT106082
30	7,5 HP (400 V / 690 V)	MT106072-E
30	10 HP (400 V / 690 V)	MT106077-E
30	12,5 HP (400 V / 690 V)	MT106082-E

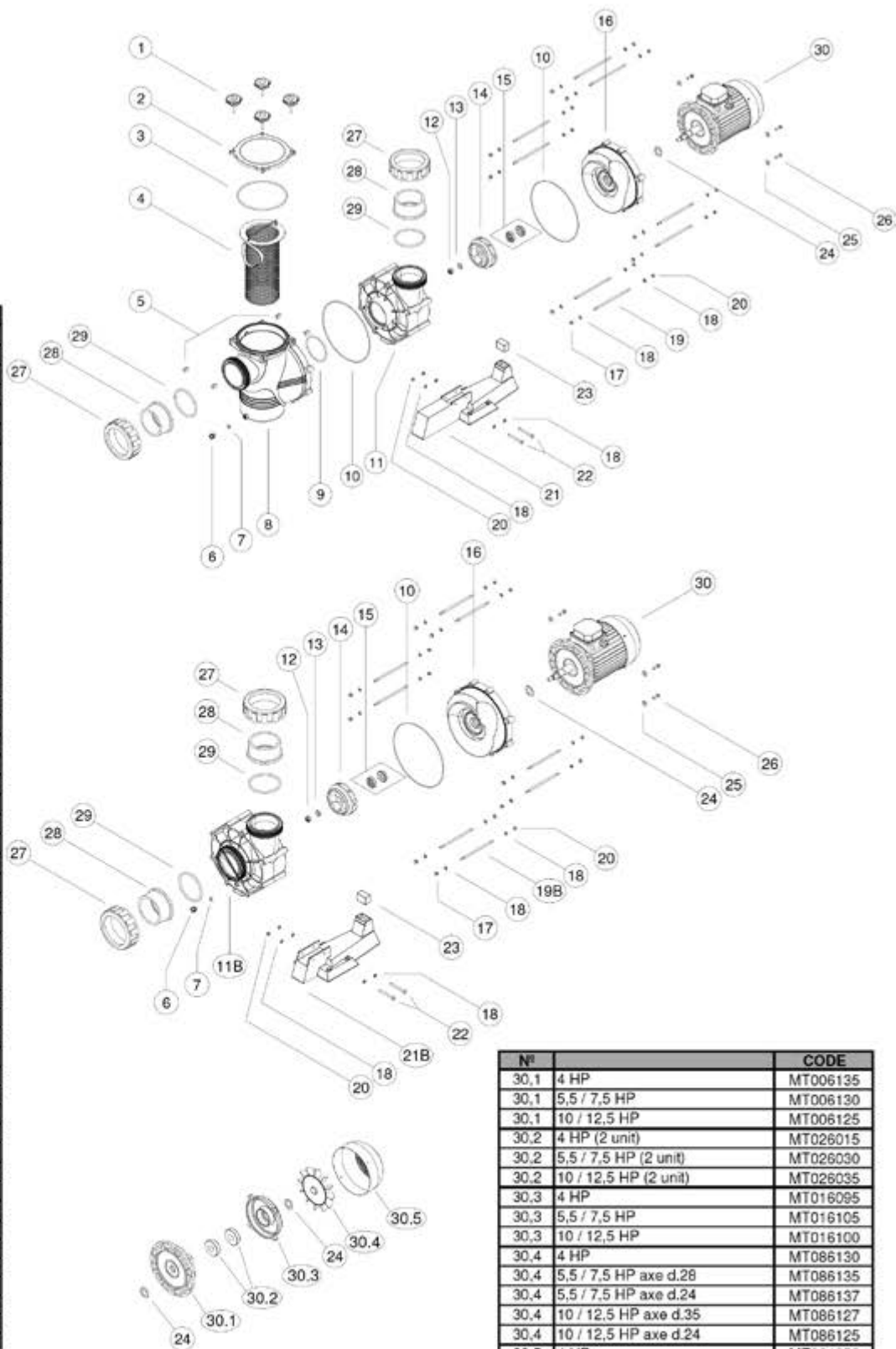

N°		CODE
30,1	4 HP	MT006135
30,1	5,5 / 7,5 HP	MT006130
30,1	10 / 12,5 HP	MT006125
30,2	4 HP (2 unit)	MT026015
30,2	5,5 / 7,5 HP (2 unit)	MT026030
30,2	10 / 12,5 HP (2 unit)	MT026035
30,3	4 HP	MT016095
30,3	5,5 / 7,5 HP	MT016105
30,3	10 / 12,5 HP	MT016100
30,4	4 HP	MT086130
30,4	5,5 / 7,5 HP axe d.28	MT086135
30,4	5,5 / 7,5 HP axe d.24	MT086137
30,4	10 / 12,5 HP axe d.35	MT086127
30,4	10 / 12,5 HP axe d.24	MT086125
30,5	4 HP	MT021050
30,5	5,5 / 7,5 HP	MT021055
30,5	10 / 12,5 HP	MT021060

- We reserve the right to change all or part of the articles or contents of this document, without prior notice.
- Nous nous réservons le droit de modifier totalement ou en partie les caractéristiques de nos articles ou le contenu de ce document sans préavis.
- Nos reservamos el derecho de cambiar total o parcialmente las características de nuestros artículos o contenido de este documento sin previo aviso.
- Ci riserviamo il diritto di cambiare totalmente o parzialmente le caratteristiche tecniche dei nostri prodotti ed il contenuto di questo documento senza nessun preavviso.
- Wir behalten uns das recht vor, die merkmale unserer produkte und den inhalt dieser beschreibung ohne vorherige ankündigung ganz oder teilweise zu ändern.
- Reservamo-nos no direito de alterar, total ou parcialmente características dos nossos artigos ou conteúdo deste documento sem aviso prévio.

DNB

(DANUBI)

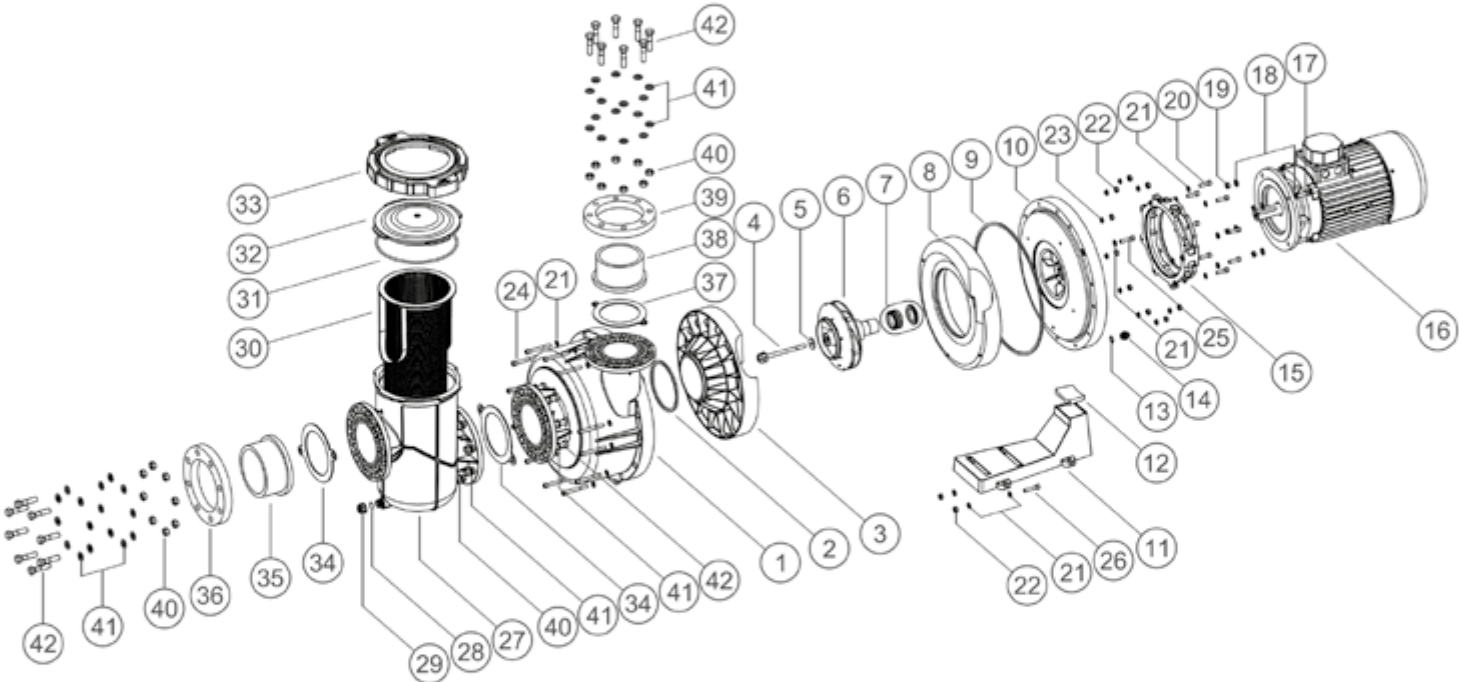

FE 3000r.p.m.

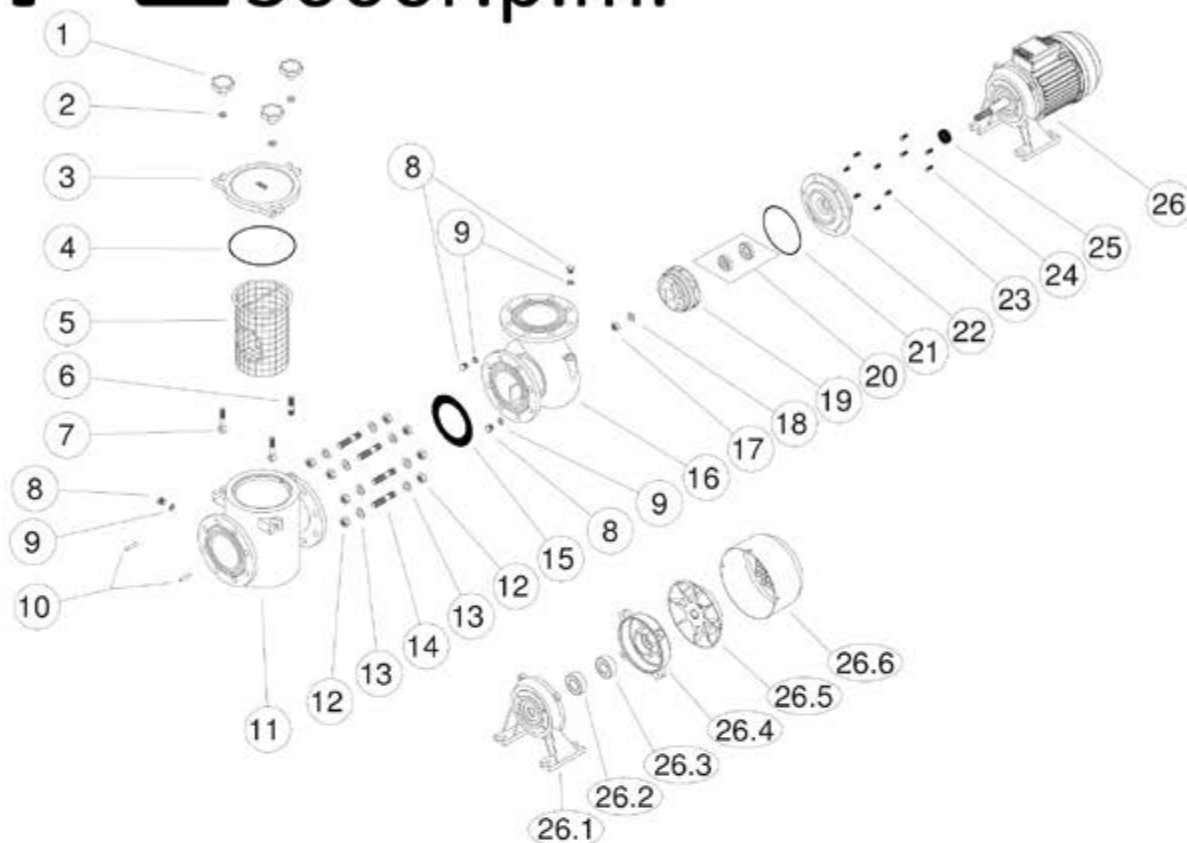

Nº		CODE
1	4 / 5,5 CV (3 Unid.)	HD001015
1	7,5 / 10 / 12,5 CV (4 Unid.)	HD001015
2	4 / 5,5 CV (3 Unid.)	HD031015
2	7,5 / 10 / 12,5 CV (4 Unid.)	HD031015
3	4 / 5,5 CV	HD086040
3	7,5 / 10 / 12,5 CV	HD086055
4	4 / 5,5 CV	HD021025
4	7,5 / 10 / 12,5 CV	HD021030
5	4 / 5,5 CV	HD091000
5	7,5 / 10 / 12,5 CV	HD091005
6	4 / 5,5 CV	HD026085
7	4 / 5,5 CV (2 Unid.)	HD026090
7	7,5 / 10 / 12,5 CV (4 Unid.)	HD026090
8	(4 Unid.)	HD036005
9	(4 Unid.)	HD021110
10	4 / 5,5 CV (2 Unid.)	HD026115
10	7,5 / 10 / 12,5 CV (4 Unid.)	HD026115
11	4 / 5,5 CV	HD086010
11	7,5 / 10 / 12,5 CV	HD086025
12	(16 Unid.)	HD031080
13	(16 Unid.)	HD031025
14	(8 Unid.)	HD026095
15		HD021055

Nº		CODE
16		HD086070
17		HD031085
18		HD031020
19	4 CV	HD096008
19	5,5 CV	HD096005
19	7,5 CV	HD096010
19	10 CV	HD096020
19	12,5 CV	HD096025
20		HD056015
21		HD021090
22		HD086085
23	(6 Unid.)	HD026045
24	(4 Unid.)	HD026050
25		MT001010
26	4 CV 230/400 V	MT106008
26	5,5 CV 230/400 V	MT106005
26	5,5 CV 400/690 V	MT106005-E
26	7,5 CV 230/400 V	MT106015
26	7,5 CV 400/690 V	MT106015-E
26	10 CV 230/400 V	MT106025
26	10 CV 400/690 V	MT106025-E
26	12,5 CV 230/400 V	MT106035
26	12,5 CV 400/690 V	MT106035-E

Nº		CODE
26,1	4 CV FE	HD086130
26,1	5,5 / 7,5 CV FE	HD086100
26,1	10 / 12,5 CV FE	HD086115
26,2	4 CV (6206)	MT026015
26,2	5,5 / 7,5 CV (6306)	MT026045
26,2	10 / 12,5 CV (6308)	MT026040
26,3	4 CV (6206)	MT026015
26,3	5,5 / 7,5 CV (6207)	MT026030
26,3	10 / 12,5 CV (6208)	MT026035
26,4	4 CV	MT016095
26,4	5,5 / 7,5 CV	MT016105
26,4	10 / 12,5 CV	MT016100
26,5	4 CV	MT086130
26,5	5,5 / 7,5 CV	MT086135
26,5	10 / 12,5 CV	MT086125
26,6	4 CV	MT021050
26,6	5,5 / 7,5 CV	MT021055
26,6	10 / 12,5 CV	MT021060

- We reserve the right to change all or part of the articles or contents of this document, without prior notice.

- Nous nous réservons le droit de modifier totalement ou en partie les caractéristiques de nos articles ou le contenu de ce document sans préavis.

- Nos reservamos el derecho de cambiar total o parcialmente las características de nuestros artículos o contenido de este documento sin previo aviso.

- Ci riserviamo il diritto di cambiare totalmente o parzialmente le caratteristiche tecniche dei nostri prodotti ed il contenuto di questo documento senza nessun preavviso.

- Wir behalten uns das recht vor, die merkmale unserer produkte und den inhalt dieser beschreibung ohne vorherige ankündigung ganz oder teilweise zu ändern.

- Reservamo-nos no direito de alterar, total ou parcialmente características dos nossos artigos ou conteúdo deste documento sem aviso prévio.

FE-15 1500r.p.m.

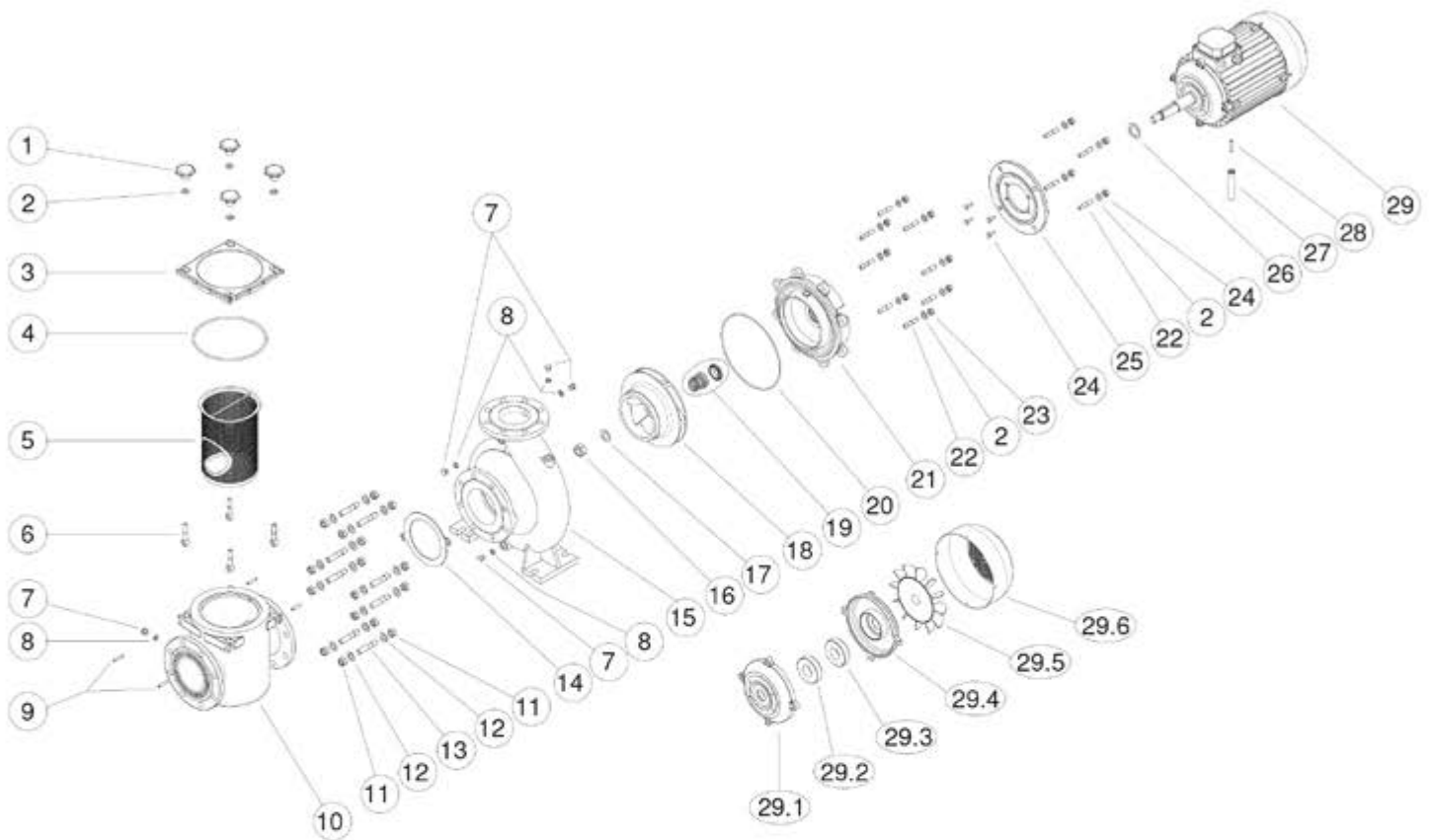

Nº	CODE
1 (4 Unid.)	HD001015
2 (4+8+4 Unid.)	HD031015
3	HD086055
4	HD021030
5	HD091005
6 (4 Unid.)	HD026090
7 (5 Unid.)	HD036005
8 (5 Unid.)	HD021110
9 (4 Unid.)	HD026115
10	HD086190
11 (16 Unid.)	HD031080
12 (16 Unid.)	HD031025
13 (8 Unid.)	HD026095
14	HD021057

Nº	CODE
15	HD086145
16	HD031087
17	HD031022
18 7,5 CV 1500 rpm	HD096100
18 10 CV 1500 rpm	HD096095
18 12,5 CV 1500 rpm	HD096115
19	HD056025
20	HD021195
21	HD086160
22 (8+4 Unid.)	HD026085
23 (8+4 Unid.)	HD031095
24 (4 Unid.)	HD026050
25	HD086215
26	MT001012

Nº	CODE
27	MT106105
28	HD026155
29 7,5 CV 1500 RPM 230/400	MT106087
29 7,5 CV 1500 RPM 400/690	MT106087-E
29 10 CV 1500 RPM 230/400	MT106092
29 10 CV 1500 RPM 400/690	MT106092-E
29 12,5 CV 1500 RPM 230/400	MT106097
29 12,5 CV 1500 RPM 400/690	MT106097-E
29,1	HD086115
29,2 (6308)	MT026040
29,3 (6208)	MT026035
29,4	MT016100
29,5	MT086125
29,6	MT021060

- We reserve the right to change all or part of the articles or contents of this document, without prior notice.
- Nous nous réservons le droit de modifier totalement ou en partie les caractéristiques de nos articles ou le contenu de ce document sans préavis.
- Nos reservamos el derecho de cambiar total o parcialmente las características de nuestros artículos o contenido de este documento sin previo aviso.
- Ci riserviamo il diritto di cambiare totalmente o parzialmente le caratteristiche tecniche dei nostri prodotti ed il contenuto di questo documento senza nessun preavviso.
- Wir behalten uns das recht vor, die merkmale unserer produkte und den inhalt dieser beschreibung ohne vorherige ankündigung ganz oder teilweise zu ändern.
- Reservamo-nos no direito de alterar, total ou parcialmente características dos nossos artigos ou conteúdo deste documento sem aviso prévio.

MS

(MULTICEL)

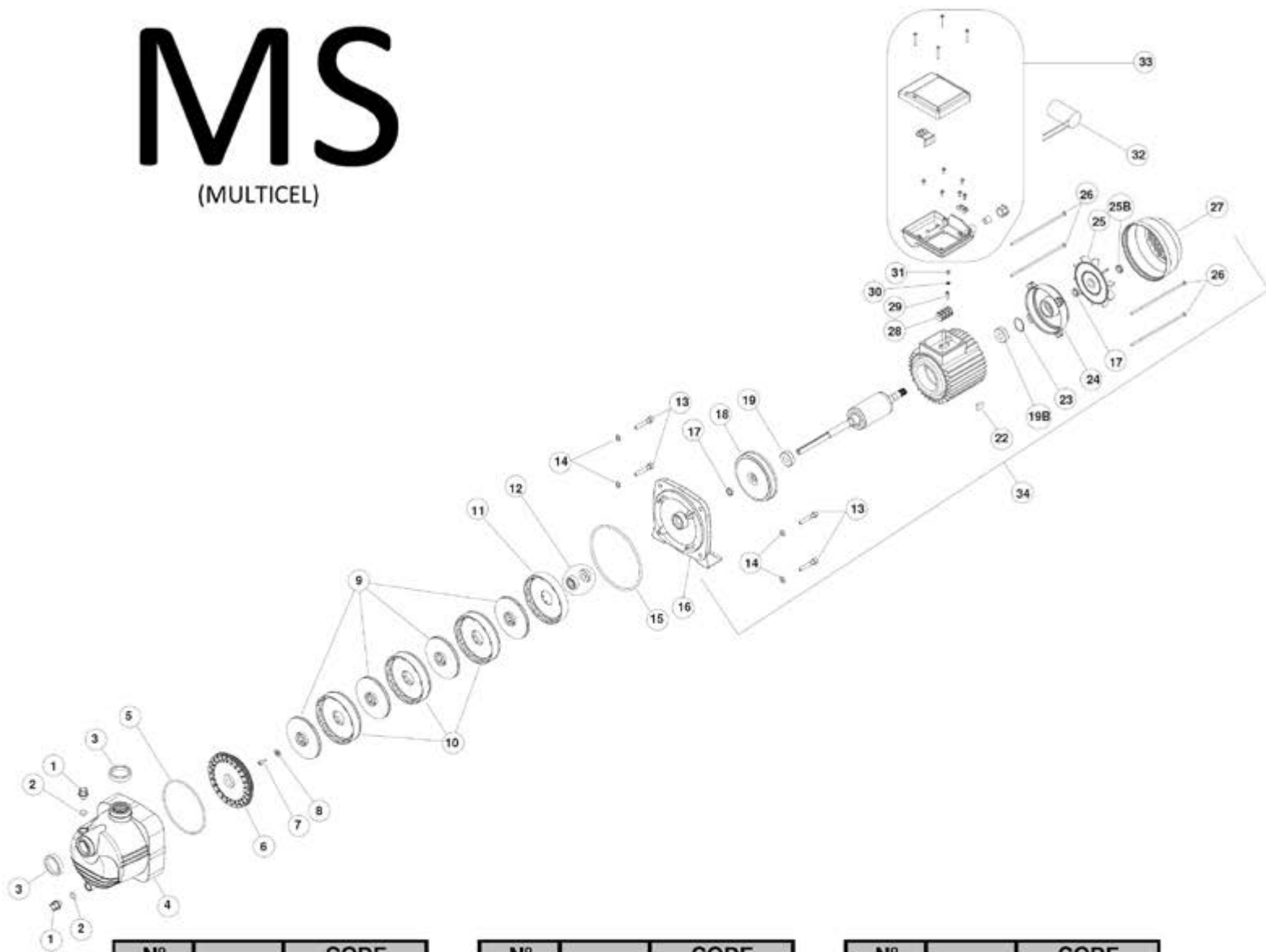

Nº		CODE
1	(2 Unit)	HD036000
2	(2 Unit)	HD021100
3	(2 Unit)	HD081005
4		HD041085
5		HD021130
6		HD046035
7		HD026150
8		HD031035
9	(4 Unit)	HD051132
10	(3 Unit)	HD046025
11		HD046040
12		HD056005
13	(4 Unit)	HD026030

Nº		CODE
14	(4 Unit)	HD031010
15		HD021135
16		HD061045
17	(2 Unit)	MT001000
18		MT006058
19		MT026025
19B		MT026000
22		HD071020
23		MT096000
24		MT016040
25		MT086045
25B		MT086051
26	(4 Unit)	MT101020

Nº		CODE
27		MT086060
28	1-PH	MT081000
28	3-PH	MT081020
29	1-PH	MT076010
29	3-PH	MT076015
30		MT076000
31		MT076005
32	1-PH	MT091010
33	1-PH	MT088000
33	3-PH	MT088005
34	1-PH	MT999250
34	3-PH	MT999255

- We reserve the right to change all or part of the articles or contents of this document, without prior notice.
- Nous nous réservons le droit de modifier totalement ou en partie les caractéristiques de nos articles ou le contenu de ce document sans préavis.
- Nos reservamos el derecho de cambiar total o parcialmente las características de nuestros artículos o contenido de este documento sin previo aviso.
- Ci riserviamo il diritto di cambiare totalmente o parzialmente le caratteristiche tecniche dei nostri prodotti ed il contenuto di questo documento senza nessun preavviso.
- Wir behalten uns das recht vor, die merkmale unserer produkte und den inhalt dieser beschreibung ohne vorherige ankündigung ganz oder teilweise zu ändern.
- Reservamo-nos no direito de alterar, total ou parcialmente características dos nossos artigos ou conteúdo deste documento sem aviso prévio.

CA

(CALA)

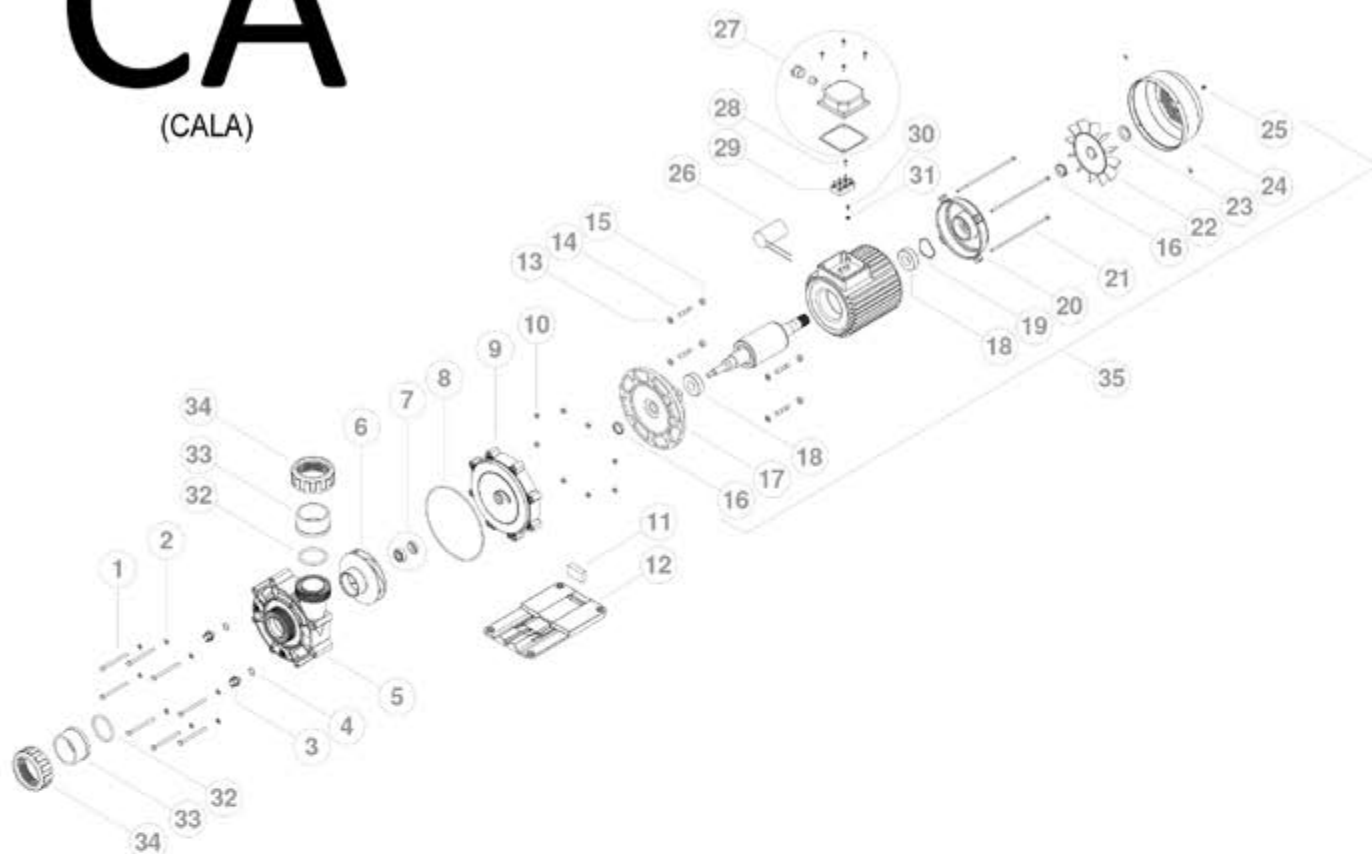

N°		CODE
1	(8 Unit)	HD026040
2	(8 Unit)	HD031005
3	(2 Unit)	HD036000
4	(2 Unit)	HD021100
5		HD041165
6	1,5 CV	HD051260
6	2 CV	HD051255
6	3 CV	HD051250
6	4CV	HD051245
6	4,5 CV	HD051240
7		HD056005
8		HD021090
9		HD061055
10	(8 Unit)	HD031050
11	1,5 CV / 2 CV / 3 CV	HD071015
11	4,5 CV	HD071005
12		HD066040
13	1,5 CV / 2 CV / 3 CV (4 Unit)	HD031010
13	4,5 CV (4 Unit)	HD031036
14	1,5 CV (4 Unit)	HD026025
14	2CV 3CV 4CV 4,5CV (4 Unit)	HD026065
15	2CV 3CV 4CV 4,5CV (4 Unit)	HD031055

N°		CODE
16	1,5 CV (2 Unit)	MT001020
16	2 CV / 3 CV (2 Unit)	MT001025
16	4,5 CV (2 Unit)	MT001030
17	1,5 CV	MT006070-V
17	2 CV / 3 CV	MT006100-V
17	4,5 CV	MT006135
18	1,5 CV (2 Unit)	MT026005
18	2 CV / 3 CV (2 Unit)	MT026010
18	4,5 CV (2 Unit)	MT026015
19	1,5 CV	MT096005
19	2 CV / 3 CV	MT096010
20	1,5 CV	MT016055-V
20	2 CV / 3 CV	MT016070-V
20	4,5 CV	MT016095
21	1,5 CV (4 Unit)	MT101070
21	2 CV (4 Unit)	MT101045
21	3 CV (4 Unit)	MT101050
22	1,5 CV	MT086090
22	2 CV / 3 CV	MT086095
22+23	4,5 CV	MT086130
23	1,5 CV	MT086100
23	2 CV / 3 CV	MT086105

N°		CODE
24	1,5 CV	MT021036
24	2 CV / 3 CV	MT021045-V
24	4,5 CV	MT021050
25	2 CV / 3 CV (4 Unit)	MT076035
26	1,5 CV / 3 CV 1-PH	MT091015
26	2 CV 1-PH	MT091030
27	1,5CV / 2CV / 3CV 1-PH	MT088020
27	1,5CV / 2CV / 3CV 3-PH	MT088010
28		MT076015
29	1,5CV / 2CV / 3CV 1-PH	MT081025
29	1,5CV / 2CV / 3CV 3-PH	MT081020
30		MT076005
31		MT076000
32	(2 Unit)	HD021120
33	(2 Unit)	HD076015
34	(2 Unit)	HD076020
35	1,5 CV 1-PH	MT999070
35	1,5 CV 3-PH	MT999075
35	2 CV 1-PH	MT999080
35	2 CV 3-PH	MT999085
35	3 CV 1-PH	MT999090
35	3 CV 3-PH	MT999095
35	4,5 CV 3-PH	MT106115

- We reserve the right to change all or part of the articles or contents of this document, without prior notice.
- Nous nous réservons le droit de modifier totalement ou en partie les caractéristiques de nos articles ou le contenu de ce document sans préavis.
- Nos reservamos el derecho de cambiar total o parcialmente las características de nuestros artículos o contenido de este documento sin previo aviso.
- Ci riserviamo il diritto di cambiare totalmente o parzialmente le caratteristiche tecniche dei nostri prodotti ed il contenuto di questo documento senza nessun preavviso.
- Wir behalten uns das recht vor, die merkmale unserer produkte und den inhalt dieser beschreibung ohne vorherige ankündigung ganz oder teilweise zu ändern.
- Reservamo-nos no direito de alterar, total ou parcialmente características dos nossos artigos ou conteúdo deste documento sem aviso prévio.

newBCC

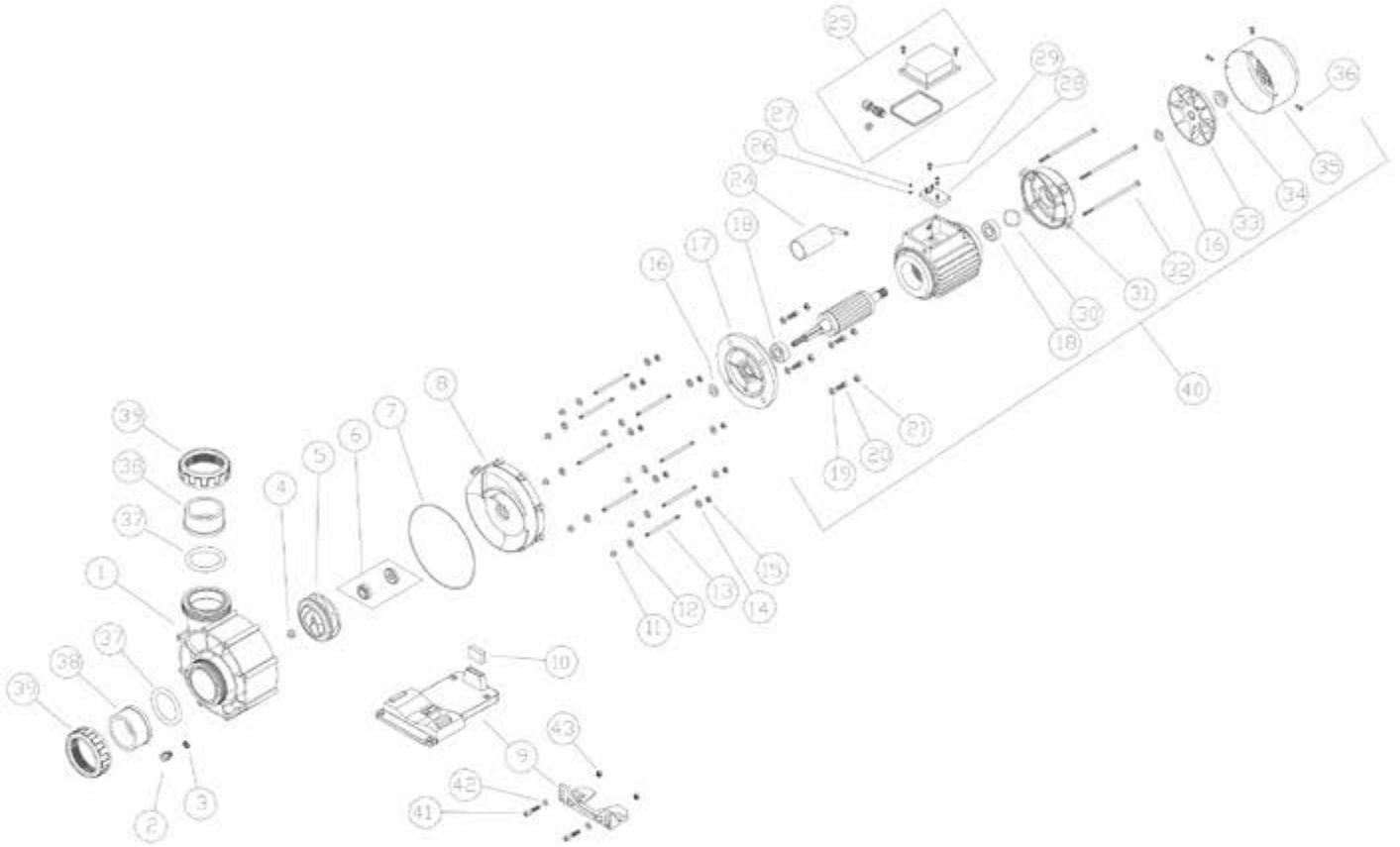

N°		CODE
1		HD041045
2		HD036000
3		HD021100
4		HD031075
5	3 CV	HD051145
5	4 CV	HD051150
5	5.5 CV	HD051149
6		HD056010
7		HD021095
8		HD061040
9		HD066020
10	3 CV	HD071015
10	4 / 5.5 CV	HD071005
11	(8 Unit)	HD031065
12	(8 Unit)	HD031005
13	(8 Unit)	HD026080

N°		CODE
14	(8 Unit)	HD031037
15	(8 Unit)	HD031050
16	3 CV (2 Unit)	MT001025
16	4 / 5.5 CV (2 Unit)	MT001030
17	3 CV	MT006100-V
18	3 CV (2 Unit)	MT026010
18	4 / 5.5 CV (4 Unit)	MT026015
19	3 CV (4 Unit)	HD031010
19	4 / 5.5 CV (4 Unit)	HD031036
20	(4 Unit)	HD026065
21	(4 Unit)	HD031055
24	1-PH 3 CV	MT091015
25	1-PH 3 CV	MT068020
25	3-PH 3 CV	MT088010
26	3 CV	MT076000
27	3 CV	MT076005

N°		CODE
28	3 CV	MT081020
29	3 CV	MT076015
30	3 CV	MT096010
31	3 CV	MT016070-V
32	3 CV (4 Unit)	MT101050
33	3 CV	MT086095
34	3 CV	MT086105
35	3 CV	MT021045-V
36	3 CV (4 Unit)	MT076035
37	(2 Unit)	HD021125
38	(2 Unit)	HD076025
39	(2 Unit)	HD076030
40	1-PH 3 CV	MT999170
40	3-PH 3 CV	MT999175
40	3-PH 4 CV	MT106045
40	3-PH 5.5 CV	MT106055

- We reserve the right to change all or part of the articles or contents of this document, without prior notice.
- Nous nous réservons le droit de modifier totalement ou en partie les caractéristiques de nos articles ou le contenu de ce document sans préavis.
- Nos reservamos el derecho de cambiar total o parcialmente las características de nuestros artículos o contenido de este documento sin previo aviso.
- Ci riserviamo il diritto di cambiare totalmente o parzialmente le caratteristiche tecniche dei nostri prodotti ed il contenuto di questo documento senza nessun preavviso.
- Wir behalten uns das recht vor, die merkmale unserer produkte und den inhalt dieser beschreibung ohne vorherige ankündigung ganz oder teilweise zu ändern.
- Reservamo-nos no direito de alterar, total ou parcialmente características dos nossos artigos ou conteúdo deste documento sem aviso prévio.

BCC

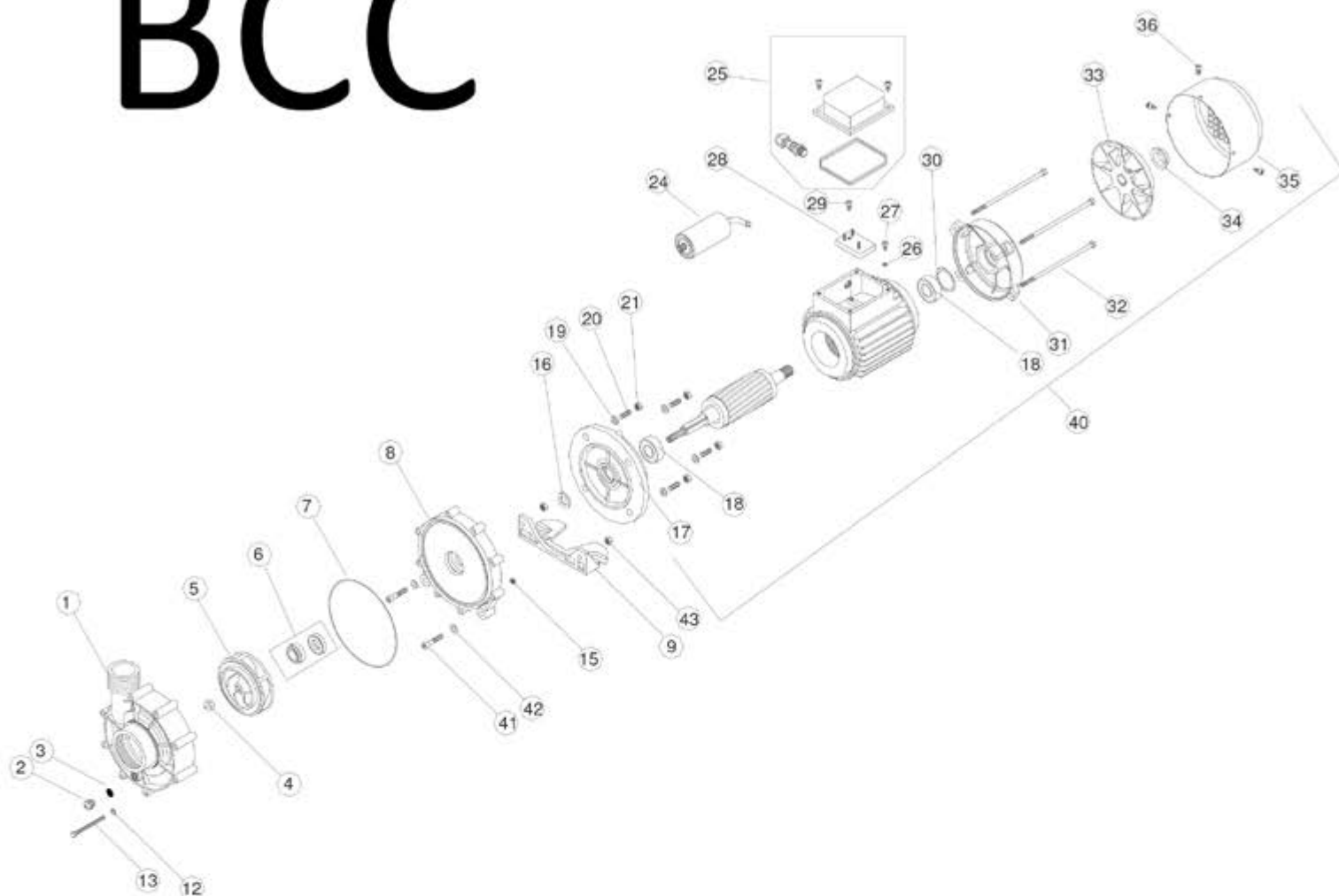

Nº	CODE
1	HD041041
2	HD036000
3	HD021100
4	HD031075
5	HD051140
6	HD056010
7	HD021090
8	HD061035
9	HD066015
12 (8 Unit)	HD031005
13 (8 Unit)	HD026040
15 (8 Unit)	HD031050

Nº	CODE
16 (2 Unit)	MT001025
17	MT006100-V
18 (2 Unit)	MT026010
19 (4 Unit)	HD031010
20 (4 Unit)	HD026065
21 (4 Unit)	HD031055
24 1-PH	MT091015
25 1-PH	MT088020
25 3-PH	MT088010
26	MT076000
27	MT076005
28	MT081020
29	MT076015

Nº	CODE
30	MT096010
31	MT016070-V
32 (4 Unit)	MT101050
33	MT086095
34	MT086105
35	MT021045-V
36 (4 Unit)	MT076035
40 1-PH	MT999160
40 3-PH	MT999165
41 (2 Unit)	HD026035
42 (2 Unit)	HD031010
43 (2 Unit)	HD031055

- We reserve the right to change all or part of the articles or contents of this document, without prior notice.
- Nous nous réservons le droit de modifier totalement ou en partie les caractéristiques de nos articles ou le contenu de ce document sans préavis.
- Nos reservamos el derecho de cambiar total o parcialmente las características de nuestros artículos o contenido de este documento sin previo aviso.
- Ci riserviamo il diritto di cambiare totalmente o parzialmente le caratteristiche tecniche dei nostri prodotti ed il contenuto di questo documento senza nessun preavviso.
- Wir behalten uns das recht vor, die merkmale unserer produkte und den inhalt dieser beschreibung ohne vorherige ankündigung ganz oder teilweise zu ändern.
- Reservamo-nos no direito de alterar, total ou parcialmente características dos nossos artigos ou conteúdo deste documento sem aviso prévio.



A series of horizontal dashed lines for writing, spanning the width of the page. There are 20 lines in total, providing a guide for letter height and placement.



A series of horizontal dashed lines for writing, spanning the width of the page. There are 25 lines in total, providing a guide for letter height and placement.



A series of horizontal dashed lines for writing, spanning the width of the page. There are 20 lines in total, providing a guide for letter height and placement.

www.imlago.com

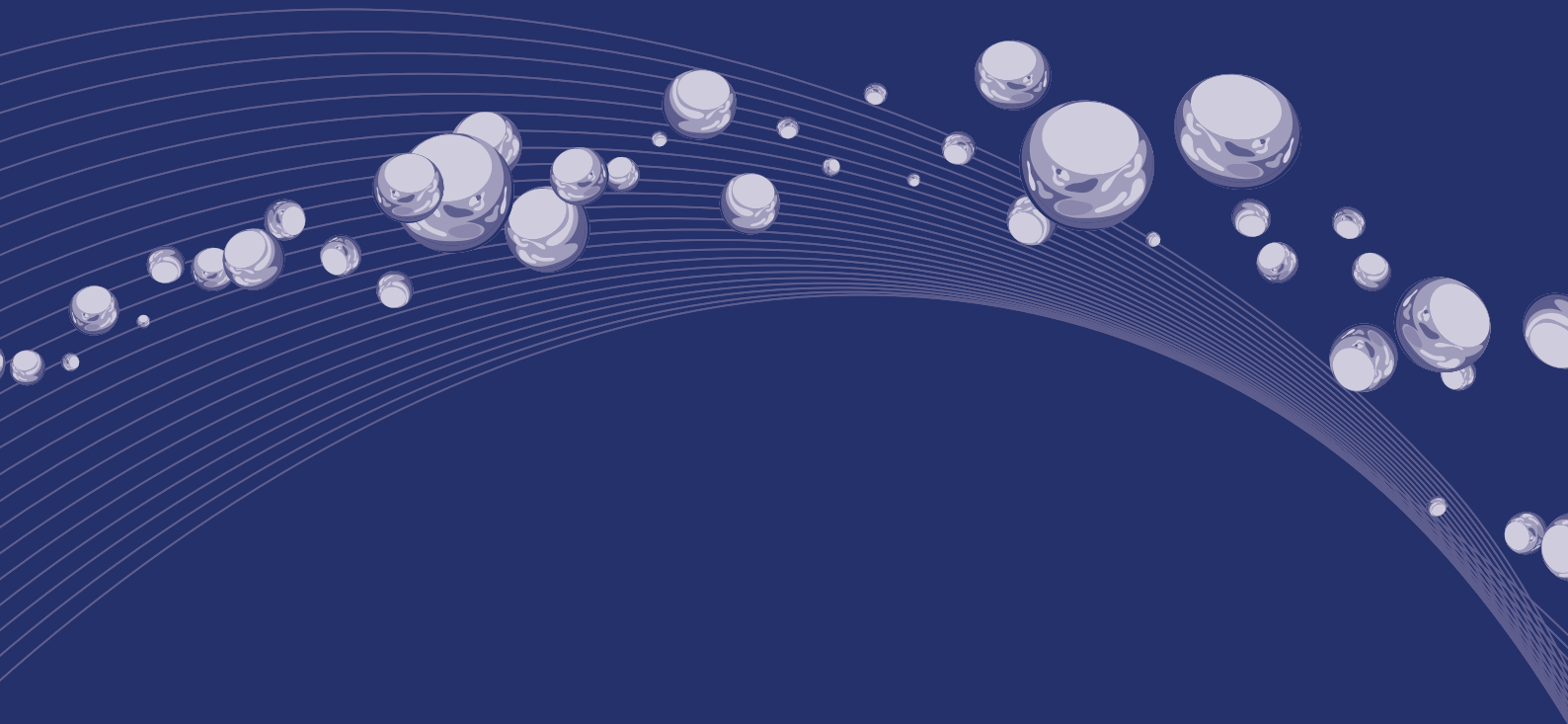

IML

Industrias Mecánicas Lago, s.a.u.
Pol. Ind. La Rasa · C/ Muntanya s/n
17481 SANT JULIÀ DE RAMIS (Girona) SPAIN
T. +34 972 170 058 · F. +34 972 172 363
info@imlago.com · www.imlago.com

MADE
in
SPAIN

The bottom section of the page is enclosed in a white border. On the left, a world map is shown in a light blue color. A white arrow points from the 'IML' logo to the location of Girona, Spain on the map. To the right of the map, the company's name 'IML' is displayed in a large, bold, blue font. Below this, the full company name and address are listed in a smaller blue font, followed by contact information including phone numbers and email/website addresses. At the bottom right, the 'MADE in SPAIN' logo is featured, with 'MADE' and 'SPAIN' in bold blue letters and 'in' in a smaller, italicized font, all set against a stylized blue wave graphic.