

# EPOS

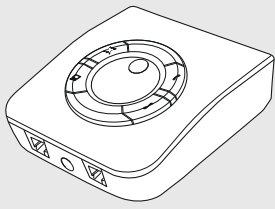

## UI 770 Universal interface

EN Quick Guide  
DE Kurzanleitung  
FR Guide express  
ES Guía rápida  
PT Guia rápida  
NL Mini handling

EL Γρήγορος οδηγός  
DA Kvickvejledning  
SV Snabbguide  
FI Pikaopas  
PL Skrócona instrukcja obsługi

RU Краткое руководство  
ZH 快速入门指南  
TW 快速指南  
TR Hızlı Kılavuz  
JA クイックガイド  
ID Panduan Cepat  
KO 빠른 가이드

Package contents | Lieferumfang | Contenu de la boîte |  
Contenuti della confezione | Contenido del embalaje |  
Conteúdo da embalagem | Inhoud verpakking |  
Περιεχόμενα συσκευασίας | Pakkings inhoud |  
Innehåll | Förpackningen | Pakkauksen sisältö |  
Zawartość opakowania | Содержимое упаковки |  
패키지 내용 | Kutunun içeriği | パッケージ内容 |  
Isi kemasan | 패키지 내용

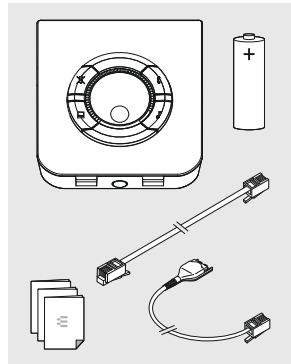

Connecting a headset | Headset anschließen | Connexion d'un micro-casque | Connessione di una cuffia | Conexión de unos auriculares |  
Ligar um auscultador | Een headset aansluiten | Σύνδεση ακουστικών | Tillslutning af et headset | Ansluta ett headset |  
Kuulokkeiden liittäminen | Podłączenie zestawu słuchawkowego | Подключение гарнитуры | 连接耳机 | 连接耳機 | Bir kulaklik bağlama |  
ヘッドセットの接続 | Menghubungkan headset | 헤드셋 연결

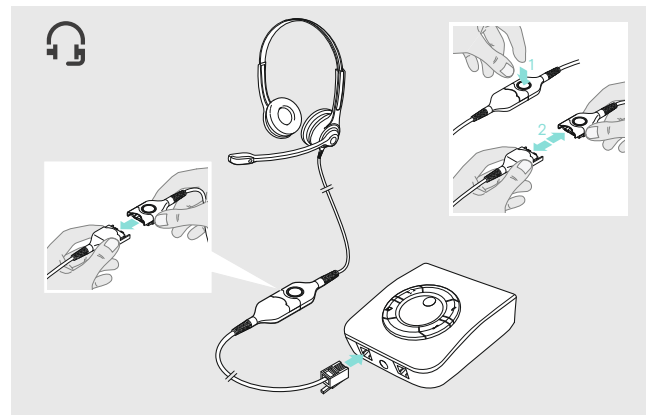

Connection possibilities | Anschlussmöglichkeiten |  
Possibilités de conexión | Possibilità di connessione |  
Possibilidades de conexión | Possibilidades de ligação |  
Anslutningsmöjligheter | Συνδεσιμότητα |  
Tilslutningsmuligheder | Anslutningsmöjligheter |  
Litäntämahdollisuudet | Możliwości podłączenia |  
Возможности подключения | 连接选项 | 连接可能性 |  
Baglanti olanakları | 接続オプション | Kemungkinan sambungan |  
연결할 수 있는 방법

Connecting a telephone | Telefon anschließen | Connexion d'un téléphone | Connessione di un telefono | Conexión de un teléfono |  
Ligar um telefone | Een telefoon aansluiten | Σύνδεση τηλεφώνου | Tillslutning af en telefon | Ansluta en telefon | Puhelimen liittäminen |  
Podłączenie telefonu | Подключение телефона | 连接电话 | 连接到电话 | Bir telefon bağlama | 電話の接続 | Menghubungkan ponsel | 전화 연결

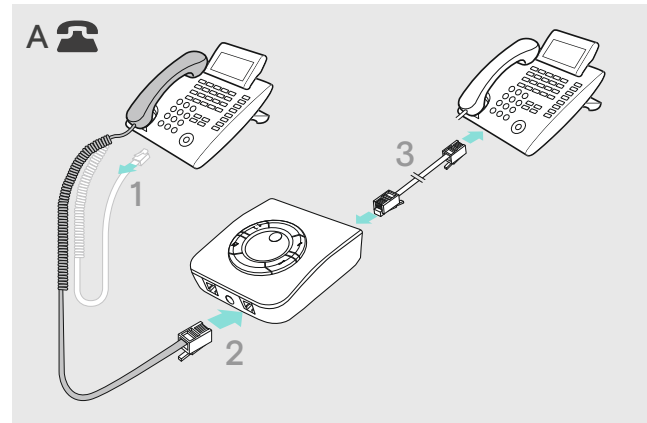

[www.eposaudio.com/support](http://www.eposaudio.com/support)

DSEA A/S  
Kongebakken 9, DK-2765 Smørum, Denmark  
[www.eposaudio.com](http://www.eposaudio.com)

Printed in China, Publ. 08/20, 770-00301/A06

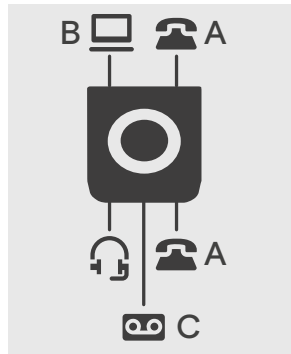

Connecting a PC | PC anschließen | Connexion d'un PC | Connessione di un PC | Conexión de un PC | Ligar um PC | Een computer aansluiten |  
Σύνδεση υπολογιστή | Tillslutning af en pc | Ansluta en dator | Tietokoneen liittäminen | Podłączenie komputera | Подключение ПК | 连接电脑 |  
连接 PC | Bir bilgisayar bağlama | PC の接続 | Menghubungkan PC | PC 연결

Connecting a dictaphone | Diktiergerät anschließen | Connexion d'un dictaphone | Connessione di un dittafono | Conexión de un dictáfono |  
Ligar um ditafone | Een dictafone aansluiten | Σύνδεση dictafone | Tillslutning af en diktafon | Ansluta en diktafon | Sanelukoneen liittäminen |  
Podłączenie dyktafonu | Подключение диктофона | 连接录音电话 | 连接到录音电话 | Bir ses kayıt cihazı bağlama | ディクタフンの接続 |  
Menghubungkan diktafon | 디터폰 연결

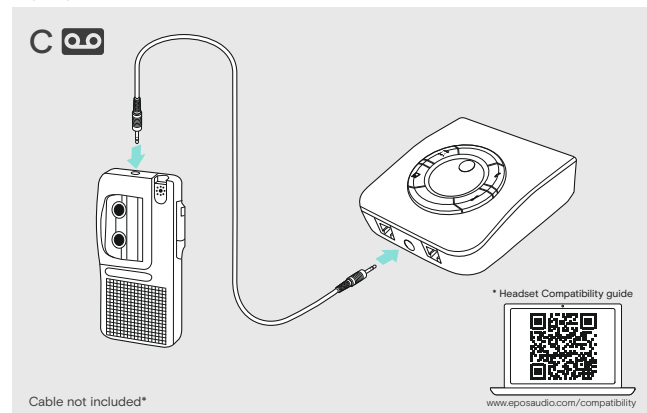
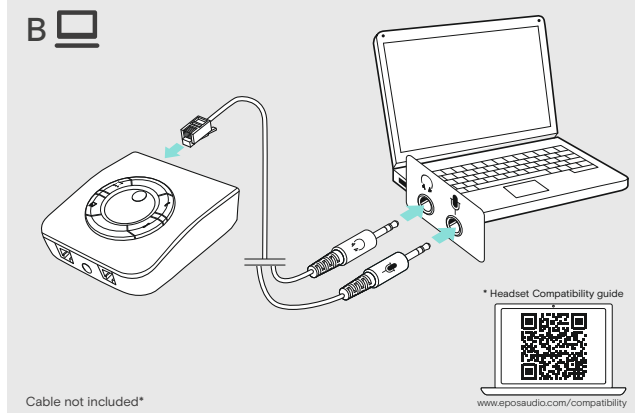

Inserting a battery | Batterie einsetzen | Insertion de la batterie | Inserimento della batteria | Inserción de la batería | Inserir a batería | De accu inzetten |  
Τοποθέτηση της μπαταρίας | Indsættelse af batteriet | Sätta i batteriet | Akun asentaminen | Wkładanie baterii | Вставка аккумулятора |  
插入電池 | 插入電池 | Batarya yerleştirme | バッテリーの挿入 | Memasukkan baterai | 배터리를 삽입

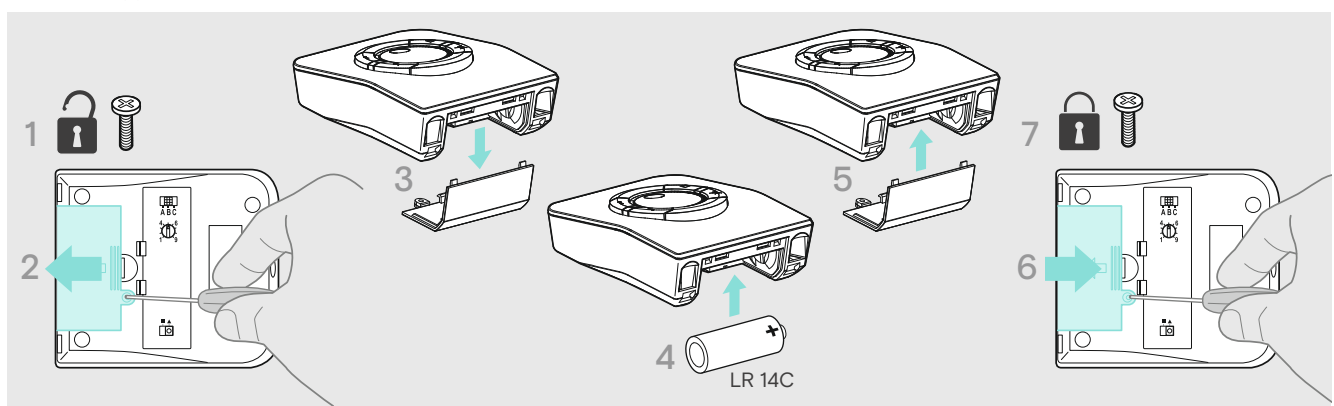

Adjusting a clear dial tone | Klare Freizeichen einstellen | Réglage de la tonalité | Regolazione di un tono di composizione chiaro |  
 Ajuste de un tono de marcación claro | Ajustar um tom claro de marcação | Een heldere kiestoon instellen | Ρύθμιση απολαυστικής τόνου επιλογής |  
 Justering af klar opkaldstone | Justera en tydlig rington | Selkeän valintäänä säätäminen | Regulacja czystości dźwięku wybierania |  
 Настраивать чистоту тонального сигнала | 調整單一清晰撥號音 | 調整清晰的撥號音 | Net duylarin bir çeviri sesi ayarlama |  
 発信音がクリアになるように調整 | Menyusuakan nada dering jernih | 선택된 다이얼 톤 조정

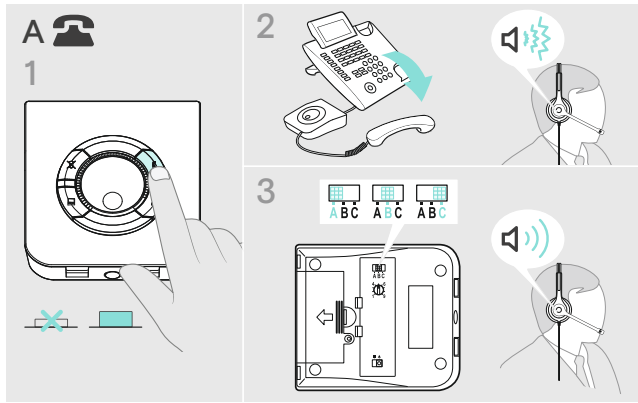

Limiting the headset's speaker volume | Ausgabelaufstärke des Headset-Lautsprechers begrenzen |  
 Limitation du volume du haut-parleur du micro-casque | Limitazione del volume dell'altoparlante della cuffia |  
 Limitación del volumen de los auriculares | Limitar o volume do altifalante do auscultador | Het lustprekervolume van de headset beperken |  
 Περιορισμός της έντασης των ηχείων των ακουστικών | Begrenzing af headsetsets hejtalerlydstyrke | Begrænisa headsetsets højtalerlyovim |  
 Kuulokkeiden kauluttimen äänenvoimakkuuden rajoittaminen | Ograniczenie głośności głośnika zestawu słuchawkowego |  
 Ограничение громкости динамика гарнитуры | 限制耳机的扬声器音量 | 限制話機的揚聲器音量 | Kulaklıgın hoparör sesini sınırlama |  
 헤드셋의 스피커-음량의 제한 | Membatasi volume speaker headset | 헤드셋의 스피커 볼륨 조정

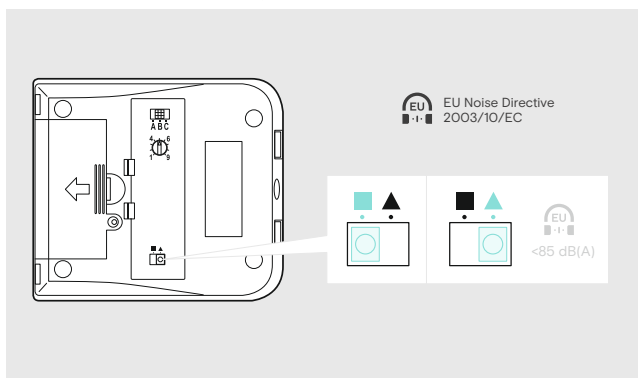

Switching between headset and handset | Zwischen Headset und Telefonhörer umschalten | Basculément entre micro-casque et combiné | Passaggio tra cuffia e telefono |  
 Comutacion entre los auriculares y el auricular de teléfono |  
 Alternar entre auscultador e auscultador | Schakelen tussen de headset en handset | Έναλλαγή ακουστικών και χειροκνηκτής |  
 Skift mellem headset og håndset | Växla mellan headset och handset |  
 Vaihtaminen kuulokkeiden ja luvrin välillä | Przełączanie między zestawem słuchawkowym a słuchawką |  
 Переключение между гарнитуры и телефоном |  
 切换耳机和手机 | 在話機與手機之間切换 | Kulaklık ile telefon alışiza arasında geçiş yapma |  
 Beralih antara headset dan handset | 헤드셋과 핸드셋 간 전환

Adjusting the headset's speaker volume | Lautstärke des Headset-Lautsprechers einstellen | Réglage du volume du haut-parleur du micro-casque |  
 Regolazione del volume dell'altoparlante del telefono |  
 Ajuste del volumen de los auriculares | Ajustar o volume do altifalante do auscultador |  
 Het lustprekervolume van de headset aanpassen |  
 Ρύθμιση της έντασης των ηχείων των ακουστικών | Έναλλαξη ηχολαυτικής |  
 Justera headsetsets højtalerlydstyrke |  
 Kuulokkeiden kauluttimen äänenvoimakkuuden säätäminen |  
 Regulacja głośności głośnika zestawu słuchawkowego |  
 Ρεγυλιρoκe громкости динамика гарнитуры |  
 調整耳机的扬声器音量 | 調整話機的揚聲器音量 |  
 Kulaklıgın hoparör sesini ayarlama |  
 헤드셋의 스피커-음량을 조정 |  
 Menyusuakan volume speaker headset | 헤드셋의 스피커 볼륨 조정

Adjusting the headset's microphone volume | Lautstärke des Headset-Mikrofons einstellen | Réglage du volume du micro du micro-casque |  
 Regolazione del volume del microfono della cuffia | Ajuste del volumen del microfono de los auriculares |  
 Ajustar o volume do microfone do auscultador | Het microfoonvolume van de headset aanpassen |  
 Ρύθμιση της έντασης του μικροφώνου των ακουστικών |  
 Justering af headsetsets mikrofonlydstyrke |  
 Justera headsetsets mikrofonvolym |  
 Kuulokkeiden mikrofonin äänenvoimakkuuden säätäminen |  
 Regulacja głośności mikrofonu zestawu słuchawkowego |  
 Ρεγυλιρoκe громкости микрофона гарнитуры |  
 調整耳机的麦克风音量 | 調整話機的麥克風音量 |  
 Kulaklıgın mikrofon sesini ayarlama |  
 헤드셋의 마이크 음량의 조절 |  
 Menyusuakan volume mikrofon headset | 헤드셋의 마이크 볼륨 조정

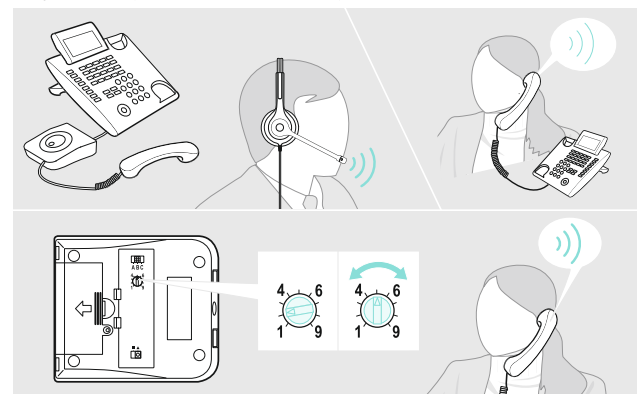

Switching between PC and telephone | Zwischen PC und Telefon umschalten | Basculément entre PC et téléphone |  
 Passaggio tra PC e telefono | Comutacion entre el PC y el teléfono |  
 Alternar entre PC e telefone | Schakelen tussen computer en telefoon |  
 Έναλλαξη υπολογιστή και τηλεφώνου | Skift mellem pc og telefon |  
 Byt mellan dator och telefon |  
 Vaihtaminen tietokoneen ja puhelimen välillä |  
 Przełączanie między komputerem a telefonem |  
 Переключение между ПК и телефоном |  
 切换个人电脑和电话 | 在 PC 與電話之間切换 |  
 Bilgisayar ile telefon arasında geçiş |  
 Beralih antara PC dan ponsel | PC와 전화 간 전환

Adjusting the PC volume | PC-Lautstärke einstellen | Réglage du volume du PC |  
 Regolazione del volume del PC |  
 Ajuste del volumen del PC |  
 Regular o volume do PC |  
 Het volume van de computer aanpassen |  
 Ρύθμιση της έντασης ήχου του υπολογιστή |  
 Justering af pc-lydstyrken |  
 Justera datorns volym |  
 Tietokoneen äänenvoimakkuuden säätäminen |  
 Regulacja głośności komputera |  
 Ρεγυλιρoκe громкости ПК |  
 調整个人电脑音量 | 調整 PC 音量 |  
 Bilgisayar sesini ayarlama |  
 PC 音量的調節 |  
 Menyusuakan volume PC | PC 볼륨 조정

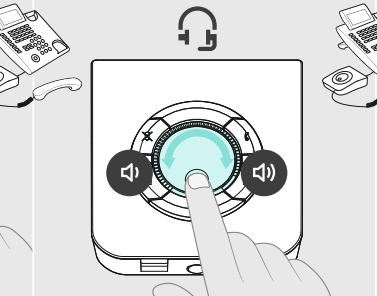
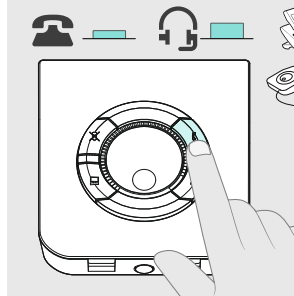
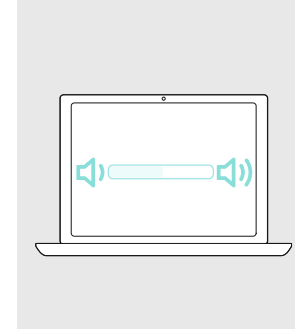
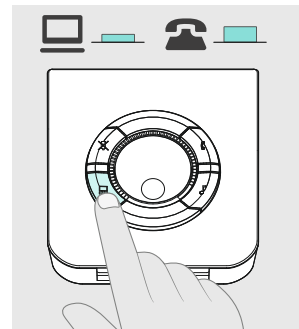

Muting the headset's microphone | Headset-Mikrofon stumm schalten | Mise en sourdine du micro du micro-casque |  
 Silenziamento del microfono della cuffia |  
 Silenciamiento del microfono de los auriculares |  
 Silenciar o microfone do auscultador |  
 De headset-microfoon op mute schakelen |  
 Σίγαση του μικροφώνου των ακουστικών |  
 Afbrydelse af headsetsets mikrofon |  
 Stänga av headsetsets mikrofon |  
 Kuulokkeiden mikrofonin mykistäminen |  
 Wyciszenie mikrofonu zestawu słuchawkowego |  
 Отключение микрофона гарнитуры |  
 將耳麥靜音 |  
 靜音話機的麥克風 |  
 Kulaklıgın mikrofonunu sessize alma |  
 헤드셋의 마이크를 뮤트 설정 |  
 Mendikan mikrofon headset | 헤드셋 마이크 음소거

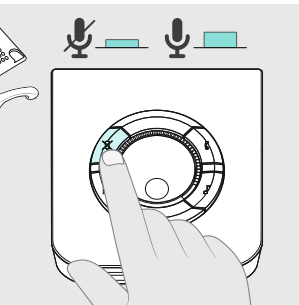

Accessories | Zubehör | Accessoires | Accessori | Accesorios |  
 Accessórios | Accessoires | Αξεσουάρ | Tilbehør |  
 Tilbehør | Tarvikkeet | Akcesoria | Аксессуары | 配件 | 配件 | Akseサリー |  
 Aksesori | 액세서리

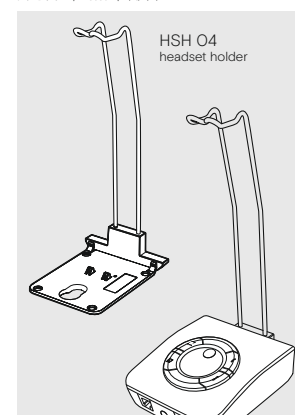

Activating the speech intelligibility enhancement | Sprachoptimierung aktivieren | Activation de l'optimisation de l'intelligibilité vocale |  
 Attivazione del miglioramento della qualità vocale |  
 Activación de la mejora de la comprensión del habla |  
 Ativar a melhoria de percepção da voz |  
 Verbetering van de verstaanbaarheid activeren |  
 Ενεργοποίηση της βελτίωσης της ευκρίνοιας ομιλίας |  
 Aktivierung af taleforståelighedsforbedring |  
 Aktivera förståelighetsförbättring |  
 Puheseän ymmärtävyyden parannustoiminnon aktivoiminen |  
 Aktywacja rozszerzenia do zrozumienia mowy |  
 Активация повышения разборчивости речи |  
 激活语音清晰度增强功能 |  
 啟動語音理解性增強功能 |  
 Konsummann anialigirly iylestirimeen etkinletirme |  
 音聲的明瞭度增強的有効性 |  
 Mengaktifkan peningkatan kualitas sinyal suara |  
 음성 영도도 향상 활성화

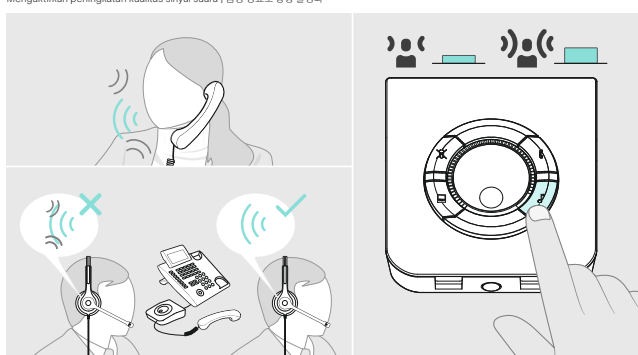

Cleaning the product | Produkt reinigen | Nettoyage du produit |  
 Pulizia del prodotto |  
 Limpeza del producto |  
 Limpar o produto |  
 Het product reinigen |  
 Κοθαρεύει το προϊόν |  
 Rengöring af produktet |  
 Rengöring av apparaten |  
 Tuotteen puhdistaminen |  
 Czyszczenie produktu |  
 Чистка продукта |  
 清潔產品 |  
 清潔產品 |  
 Urünü temizleme |  
 Чистка продукта |  
 清潔產品 |  
 Membersihkan produk |  
 清潔產品

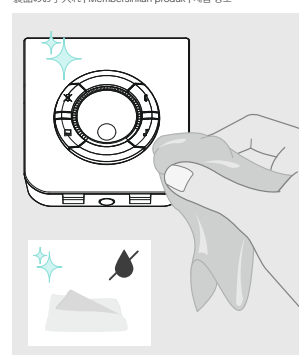

UI-USB-Adapter  
 USB power adapter

