

IMPORTANT
Read Before Using

IMPORTANT
Lire avant usage

IMPORTANTE
Leer antes de usar



Operating / Safety Instructions
Consignes d'utilisation/de sécurité
Instrucciones de funcionamiento y seguridad

GPB18V-2C



BOSCH

Call Toll Free for Consumer Information and Service Locations

Pour obtenir des informations et les adresses de nos centres de service après-vente, appelez ce numéro gratuit
Llame gratis para obtener información para el consumidor y ubicaciones de servicio

1-877-BOSCH99 (1-877-267-2499) www.boschtools.com

For English Version
See page 2

Version française
Voir page 19

Versión en español
Ver la página 37

Safety Symbols

The definitions below describe the level of severity for each signal word. Please read the manual and pay attention to these symbols.





	This is the safety alert symbol. It is used to alert you to potential personal injury hazards. Obey all safety messages that follow this symbol to avoid possible injury or death.
	DANGER indicates a hazardous situation which, if not avoided, will result in death or serious injury.
	WARNING indicates a hazardous situation which, if not avoided, could result in death or serious injury.
	CAUTION indicates a hazardous situation which, if not avoided, could result in minor or moderate injury.

Table of Contents

<p>Safety Symbols2</p> <p>Table of Contents2</p> <p>Important Safety Instructions3</p> <p>Additional Safety Warnings5</p> <p style="padding-left: 20px;">FCC Statement5</p> <p style="padding-left: 20px;">Industry Canada (IC)5</p> <p>Symbols6</p> <p>Functional Description and Specifications8</p> <p>Assembly and Set Up9</p> <p style="padding-left: 20px;">Clock Battery9</p> <p style="padding-left: 20px;">Inserting and Releasing Battery Pack ..10</p> <p style="padding-left: 20px;">Powering the Unit With Power Supply (Adapter)10</p> <p>Controls and Operation11</p> <p style="padding-left: 20px;">Knobs and Buttons (Fig. 4)11</p> <p style="padding-left: 20px;">LCD Display (Fig. 5)13</p> <p style="padding-left: 20px;">Menu Options (Fig. 6)13</p> <p style="padding-left: 20px;">Connecting External Audio Sources ..15</p> <p style="padding-left: 20px;">USB Port15</p> <p style="padding-left: 20px;">Hanging Hook16</p>	<p>Maintenance17</p> <p style="padding-left: 20px;">Service17</p> <p style="padding-left: 20px;">Batteries17</p> <p style="padding-left: 20px;">Cleaning17</p> <p>Extension Cords18</p> <p>Troubleshooting18</p> <p>Attachments and Accessories18</p> <p>Française19</p> <p>Espanol37</p>
---	---

IMPORTANT SAFETY INSTRUCTIONS



WARNING Read all safety warnings and all instructions in this manual and in the battery charger manual. Failure to follow the warnings and instructions may result in electric shock, fire and/or serious injury.

SAVE ALL WARNINGS AND INSTRUCTIONS FOR FUTURE REFERENCE

The term “unit” in the warnings refers to your Bosch GPB18V-2C.

1. Read these instructions.
2. Keep these instructions.
3. Heed all warnings.
4. Follow all instructions.
5. Do not use this unit near water. Never immerse the unit in liquid or allow any liquid to flow inside the unit. Water entering a unit will increase the risk for electric shock.
6. Clean only with dry cloth. Do not use cleaning agents or solvent.
7. Do not block any ventilation openings. Install in accordance with the manufacturer's instructions.
8. Do not install near any heat sources such as radiators, heat registers, stoves, or other apparatus (including amplifiers) that produce heat.
9. Do not defeat the safety purpose of the polarized or grounding-type plug. A polarized plug has two blades with one wider than the other. A grounding type plug has two blades and a third grounding prong. The wide blade or the third prong are provided for your safety. If the provided plug does not fit into your outlet, consult an electrician for replacement of the obsolete outlet.
10. Protect the power cord from being walked on or pinched particularly at plugs, convenience receptacles, and the point where they exit from the unit. Do not abuse the cord. Never use the cord to carry the unit or pull the plug from an outlet. Keep cord away from heat, oil, sharp edges or moving parts. Replace damaged cords immediately. Damaged cords increase the risk of electric shock and may create a fire.
11. Use only attachments/accessories specified by the manufacturer.
12. Unplug this unit during lightning storms or when unused for long periods. Remove power supply from outlet when not in use.
13. Only plug power supply into readily accessible outlet to allow the unit to be unplugged quickly.
14. Only operate this unit in a well ventilated area.
15. The unit shall not be exposed to dripping or splashing water and no object filled with liquids such as vase shall be placed on the unit.
16. Do not operate this unit in explosive atmospheres, such as in the presence of flammable liquids, gases or dust.
17. Refer all servicing to qualified service personnel. Servicing is required when the unit has been damaged in any way, such as power-supply cord or plug is damaged, liquid has been spilled or objects have fallen into the unit, the unit has been exposed to rain or moisture or does not operate normally. Service or maintenance performed by unqualified personnel could result in a risk of injury.
18. A battery operated unit with integral batteries or a separate battery pack must be recharged only with the specified charger for the battery. A charger that may be suitable for one type of battery may create a risk of fire when used with another battery.
19. Use battery operated unit only with specifically designated battery packs. Use of any other batteries may create a risk of fire.
20. Use only Bosch 1619PB4882 power supply. Use of any other power supply not designed for the Bosch unit may result in electric shock, fire and/or serious injury.
21. Recharge only with Bosch chargers listed in the battery/charger list. A charger that is suitable for one type of battery pack may create a risk of fire when used with another battery pack.
22. Use the battery only in conjunction with your Bosch product. This measure alone protects the battery against dangerous overload.
23. Use only Bosch GBA18V-40 or the batteries listed in the battery/charger list. When using other batteries, e. g. imitations, reconditioned batteries or other brands, there is danger of injury

IMPORTANT SAFETY INSTRUCTIONS

- as well as property damage through exploding batteries.
24. **When battery pack is not in use, keep it away from other metal objects like paper clips, coins, keys, nails, screws, or other small metal objects, that can make a connection from one terminal to another.** Shorting the battery terminals together may cause burns or a fire.
 25. **The battery can be damaged by pointed objects such as nails or screwdrivers or by force applied externally.** An internal short circuit can occur and the battery can burn, smoke, explode or overheat.
 26. **Under abusive conditions, liquid may be ejected from the battery; avoid contact. If contact accidentally occurs, flush with water. If liquid contacts eyes, additionally seek medical help.** Liquid ejected from the battery may cause irritation or burns.
 27. **Do not use a battery pack, power supply, or unit that is damaged or modified.** Damaged or modified products may exhibit unpredictable behaviour resulting in fire, explosion or risk of injury.
 28. **Do not expose a battery pack, power supply, or unit to fire or excessive temperature. Exposure to fire or temperature above 265 °F may cause explosion.**
 29. **Follow all charging instructions and do not charge the battery pack or tool outside the temperature range specified in the instructions.** Charging improperly or at temperatures outside the specified range may damage the battery and increase the risk of fire.

⚠ WARNING **Chemical Burn Hazard.** Keep batteries away from children.

This product contains a lithium button/coin cell battery. If a new or used lithium button/coin cell battery is swallowed or enters the body, it can cause severe internal burns and can lead to death in as little as 2 hours. Always completely secure the battery compartment. If the battery compartment does not close securely, stop using the product, remove the batteries, and keep it away from children. If you think batteries might have been swallowed or placed inside any part of the body, seek immediate medical attention.

Additional Safety Warnings

FCC Statement

FCC Supplier's Declaration of Conformity

This device complies with FCC radiation exposure limits set forth for an uncontrolled environment.

Product Name / Model Number: Jobsite Radio with Bluetooth® / GPB18V-2C

This device complies with part 15 of the FCC Rules. Operation is subject to the following two conditions: (1) This device may not cause harmful interference, and (2) this device must accept any interference received, including interference that may cause undesired operation.

Suppliers Name: Robert Bosch Tool Corporation.

Suppliers Address: Mt Prospect, IL, USA 60056

www.boschtools.com

This equipment complies with FCC radiation exposure limits set forth for an uncontrolled environment. This equipment should be installed and operated with a minimum distance of 20cm between the radiator and any part of your body.

⚠ CAUTION Any changes or modifications not expressly approved by the party responsible for compliance could void the user's authority to operate the equipment.

NOTE: This equipment has been tested and found to comply with the limits for a Class B digital device, pursuant to Part 15 of the FCC Rules. These limits are designed to provide reasonable protection against harmful interference in a residential installation. This equipment generates, uses and can radiate radio frequency energy and, if not installed and used in accordance with the instructions, may cause harmful

interference to radio communications. However, there is no guarantee that interference will not occur in a particular installation. If this equipment does cause harmful interference to radio or television reception, which can be determined by turning the equipment off and on, the user is encouraged to try to correct the interference by one or more of the following measures:

- Reorient or relocate the receiving antenna.
- Increase the separation between the equipment and receiver.
- Connect the equipment into an outlet on a circuit different from that to which the receiver is connected.
- Consult the dealer or an experienced radio/TV technician for help.

Industry Canada (IC)

This device contains licence-exempt transmitter(s)/receiver(s) that comply with Innovation, Science and Economic Development Canada's licence-exempt RSS(s). Operation is subject to the following two conditions:







This device may not cause interference.

This device must accept any interference, including interference that may cause undesired operation of the device.

This equipment complies with ISSED RSS-102 radiation exposure limits set forth for an uncontrolled environment. This equipment should be installed and operated with a minimum distance of 20cm between the radiator and any part of your body.

Symbols

IMPORTANT: Some of the following symbols may be used on your tool. Please study them and learn their meaning. Proper interpretation of these symbols will allow you to operate the tool better and safer.

Symbol	Designation/Explanation
V	Volts (voltage)
A	Amperes (current)
Hz	Hertz (frequency, cycles per second)
W	Watt (power)
kg	Kilograms (weight)
min	Minutes (time)
s	Seconds (time)
∅	Diameter (size of drill bits, grinding wheels, etc.)
n_0	No load speed (rotational speed at no load)
n	Rated speed (maximum attainable speed)
.../min	Revolutions or reciprocation per minute (revolutions, strokes, surface speed, orbits etc. per minute)
0	Off position (zero speed, zero torque...)
1, 2, 3, ... I, II, III,	Selector settings (speed, torque or position settings. Higher number means greater speed)
0 	Infinitely variable selector with off (speed is increasing from 0 setting)
	Arrow (action in the direction of arrow)
	Alternating current (type or a characteristic of current)
	Direct current (type or a characteristic of current)
	Alternating or direct current (type or a characteristic of current)
	Class II construction (designates double insulated construction tools)
	Earthing terminal (grounding terminal)

Symbols (continued)

IMPORTANT: Some of the following symbols may be used on your tool. Please study them and learn their meaning. Proper interpretation of these symbols will allow you to operate the tool better and safer.

Symbol	Designation / Explanation
	Designates Li-ion battery recycling program
	Designates Ni-Cad battery recycling program
	Alerts user to read manual
	Alerts user to wear eye protection
	This symbol designates that this tool is listed by Underwriters Laboratories.
	This symbol designates that this component is recognized by Underwriters Laboratories.
	This symbol designates that this tool is listed by Underwriters Laboratories, to United States and Canadian Standards.
	This symbol designates that this tool is listed by the Canadian Standards Association.
	This symbol designates that this tool is listed by the Canadian Standards Association, to United States and Canadian Standards.
	This symbol designates that this tool is listed by the Intertek Testing Services, to United States and Canadian Standards.
	This symbol designates that this tool complies to NOM Mexican Standards.

Functional Description and Specifications

Jobsite Radio GPB18V-2C

Fig. 1

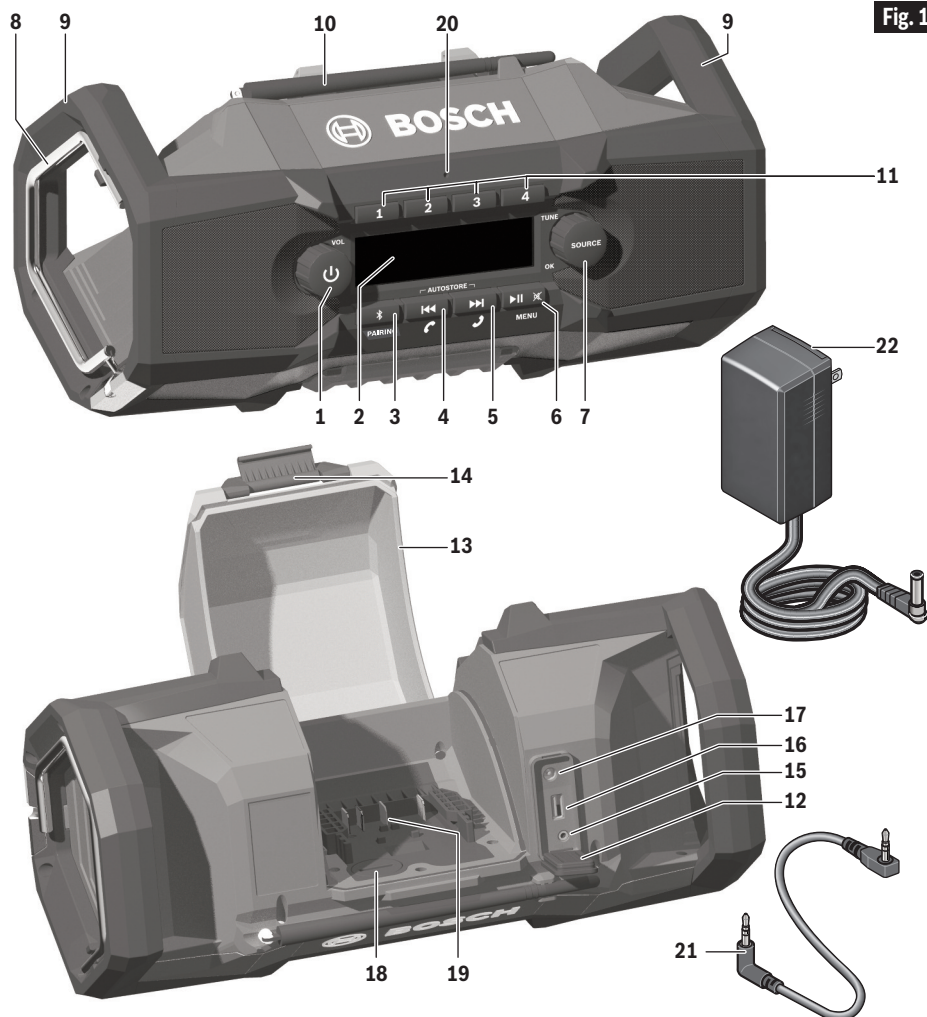

1. On/Off Button / VOL (Volume) Knob
2. LCD Screen
3. Bluetooth® / PAIRING Button
4. ⏪ (Down) / 🔄 Button
5. ⏩ (Up) / 🔄 Button
6. ⏸ Mute / MENU button
7. SOURCE Button / TUNE Knob / OK Button

8. Hanging Hook
9. Carry Handles
10. Antenna
11. Radio Station Preset Buttons 1-4
12. Connection Ports Cover
13. Battery Bay Door
14. Battery Bay Door Latch
15. Auxiliary Port
16. USB Port

17. 18V DC socket
18. Clock Battery Cover
19. Battery Pack Terminal
20. Microphone
21. Audio Cable
22. Power Supply

Functional Description and Specifications

Electrical Ratings	Voltage rating	18 V $\overline{---}$
Radio	AM	530–1710 kHz
	FM	FM 87.5–107.9 MHz
Memory	AM	4 presets
	FM	8 presets
Ingress Protection	IP Rating	IP54 only when battery bay door is installed and closed.
Allowed ambient temperature	– during charging	32...95 °F (0...+35 °C)
	– during operation and storage	–4...104 °F (–20...+40 °C)

Battery Packs/Chargers

Please refer to the battery/charger list, included with your unit.

Assembly and Set Up

Clock Battery

⚠ CAUTION Risk of explosion if the battery is replaced by an incorrect type. Use only CR2032 batteries.

⚠ WARNING Chemical Burn Hazard. Do not ingest battery. Keep new and used batteries away from children.

This product contains a lithium button/coin cell battery. If a new or used lithium button/coin cell battery is swallowed or enters the body, it can cause severe internal burns and can lead to death in as little as 2 hours.

Always completely secure the battery compartment. If the battery compartment does not close securely, stop using the product, remove the batteries, and keep it away from children.

If you think batteries might have been swallowed or placed inside any part of the body, seek immediate medical attention.

To install clock battery:

1. Release the locking latch **14** and open battery bay door **13**.
2. Remove clock battery cover **18** by inserting a coin into the slot on the cover and rotating the cover counterclockwise (Fig. 2).

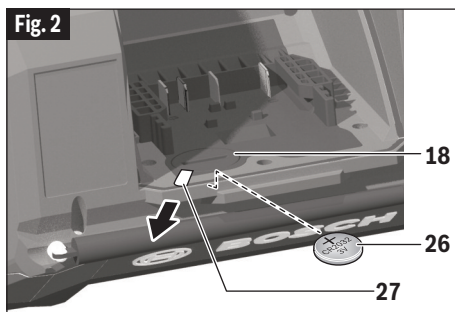

3. If opening the battery compartment for the first time, remove the clear plastic strip **18**. If replacing battery, remove old battery and dispose of properly (Fig. 2).
4. Insert (new) CR2032 battery **26**. Make sure that the positive (+) side of the battery is facing up.
5. Replace clock battery cover by inserting a coin into the slot on the cover and rotating the cover clockwise until the cover locks into place.
6. To close the battery bay door, bring it up against the seal on the housing and lock it by placing the latch's catch in the mating slot on the housing and pressing the latch's lever section.

Assembly and Set Up

Inserting and Releasing Battery Pack

⚠ WARNING Use only Bosch BAT611 or the batteries listed in the battery/charger list.

Release the locking latch **14** of the battery bay door and flip the door **13** open (Fig. 3).

- To insert battery pack, align battery pack **23** and slide it into battery pack terminal **19** until it locks into position (an audible click sound is an indication that the battery pack is locked). Do not force.
- To remove the battery pack, press the battery pack release button **24** and slide the battery pack completely out of the battery bay. It may be more convenient for some users to remove the battery if the unit is standing on one of its sides.
- To close the battery bay door, bring it up against the seal on the housing and lock it by placing the latch's catch in the mating slot on the housing and pressing the latch's lever section.

The battery door must be installed, closed and latched before the unit can be operated.

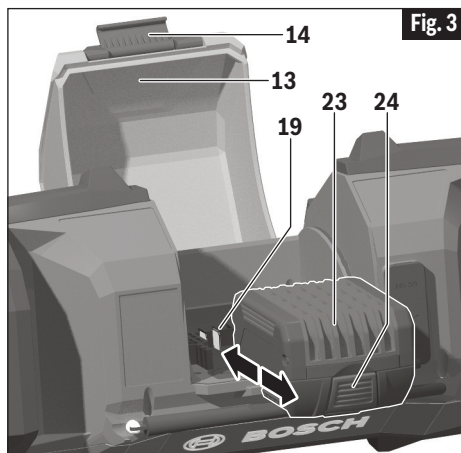

Fig. 3

⚠ WARNING Use only the original Bosch power supply **1619PB4882** intended for your unit.

As an alternative, the unit can be powered using the included power supply adapter.

Open the connection ports cover **12**. Insert the plug-in connector of the power supply into connection socket **17** (Fig. 1). Connect the power supply to power outlet.

After removing the plug-in connector, reattach the connection ports cover to protect against dirt/debris.

Powering the Unit With Power Supply (Adapter)

⚠ WARNING To reduce risk of electric shock, only plug the power supply into a Ground fault circuit interrupter (GFCI) protected outlet when used in damp locations. If a GFCI protected outlet is not available, use a portable receptacle with built-in GFCI protection. Test GFCI protected outlet according to instruction provided by GFCI manufacturer. If the GFCI protected outlet does not pass the GFCI testing, do not use that outlet. Only plug unit into a functional GFCI protected outlet.

Controls and Operation

Fig. 4

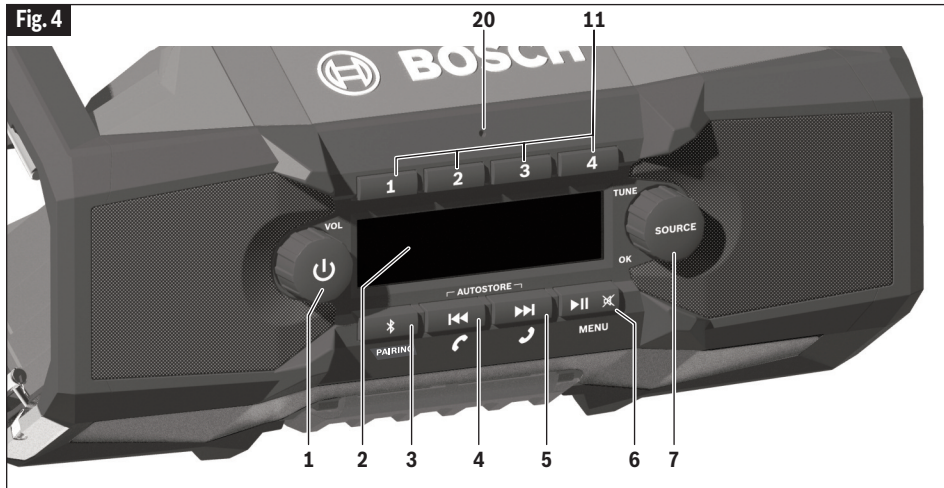

Knobs and Buttons (Fig. 4)

USAGE TIP: For the easiest operation of buttons **3, 4, 5, 6, 11**, press the section of these buttons that is closest to the LCD screen.

1. ON/OFF BUTTON / KNOB

Press the knob to turn the unit on or off. If Bluetooth was the active source at the time the unit was turned off, the unit will attempt to re-establish the Bluetooth connection for up to 19 minutes, if necessary.

VOL (Volume) Knob – To increase/decrease the audio volume when any source or special mode is in use. Volume adjusts from 0–30 (min–max). Knob rotates 360-degrees.

2. LCD SCREEN

3. BLUETOOTH® BUTTON

Bluetooth Pairing – Pressing the Bluetooth button for 0.5 seconds when any source is active causes the source to change to Bluetooth and starts the pairing process. The Bluetooth symbol with flash rapidly during this process. Activate the Bluetooth pairing process on the smart phone or other smart device that is to be paired with the GPB18V-2C. Once the pairing is complete, the audio will begin and the flashing of the Bluetooth symbol will stop.

When a device is paired to the unit:

- a press of the Bluetooth Button for less than 0.5 seconds has no effect,
- a press of the Bluetooth Button greater than 0.5 seconds will start a new pairing process,
- a press of the Bluetooth Button over 1 second and the unit will go to look for another new device to pair with.

To exit the pairing mode, press the Bluetooth button.

4 & 5. ◀◀ (DOWN) & ▶▶ (UP) BUTTONS

AM/FM Tuning

- When either of these buttons is pressed for less than 0.5 seconds, the radio seeks the next strong signal in the chose direction, down or up*.
- When either of these buttons is pressed for 0.5 seconds or longer, the radio starts a scan mode: the radio seeks the next strong signal and plays it for five seconds, and then repeats the process for the next strong station, etc. At any point in the scanning process, a press of either the ◀◀ or ▶▶ button ends the scan mode and plays the current frequency.*

* When the seek or scan activity reaches the highest or lowest frequency, the radio automatically continues in the same direction at the other end of the frequency range.

Controls and Operation

BT Mode

- When either of these buttons is pressed for less than 0.5 seconds, the unit seeks the next track. When the **⏮** (down) button is pressed for 0.5 seconds or longer, the unit “rewinds”. When the button is released, playback starts at that point in the track.
- When the **⏭** (up) button is pressed for 0.5 seconds or longer, the unit “fast forwards”. When the button is released, playback starts at that point in the track.

AUX Mode

- These buttons serve no function in the AUX mode.

Autostore

In the AM and FM modes, when both the **⏮** (Down) and **⏭** (Up) are pressed at the same time, the radio scans the active band (AM, FM1 or FM2) and stores the strongest four stations on preset buttons “1”, “2”, “3” and “4” on that band. This is especially helpful when travelling to a new area.

Phone Functions

Red  Button – Used for rejecting incoming call or ending established call.

Green  Button – Used for accepting incoming call or accessing dial tone. (Outward dialing must be done on the connected device).

6. **⏮** **⏭** **PLAY/PAUSE BUTTON**

When pressed for less than 1.0 seconds, the unit plays or pauses a track when listening to Bluetooth source.

Important Note: Whenever returning to the Bluetooth mode, such as when turning the unit on or changing the source to Bluetooth, it is necessary to press play to restart audio streaming.

Mute Button – In radio or AUX modes, this button mutes the sound.

MENU Button – Pressing this button for more than 1.0 second, the MENU mode is accessed. In MENU mode, pressing this button goes back/up one level. When at the top level of the MENU, pressing this button exits the MENU.

7. SOURCE BUTTON/KNOB

Press to toggle between FM, FM2, AUX, BT (Bluetooth), AM. When the Bluetooth mode is reached, the unit will try re-establish the last Bluetooth connection for up to 19 minutes.

Tune Knob – To manually change the radio frequency to any frequency on the active band, rotate knob clockwise to go to higher frequencies or rotate knob counterclockwise to go to lower frequencies. Knob rotates 360-degrees.

OK Button – In MENU mode, pressing this knob confirms the selection of various choices within the MENU mode.

11. RADIO STATION PRESET BUTTONS 1–4

Press for less than 0.5 seconds to go to frequency in the active radio band stored on that button. (When in BT or AUX modes, a press of one of these buttons leaves the active source and goes to the last-used preset station that has been stored on that button).

To store station on a preset button, tune in the desired frequency on the desired band. Then store it on the desired preset button by pressing that preset button for more than 0.5 seconds.



12. MICROPHONE

Built-in microphone **20** can be used to have a phone conversation. The effective range for the microphone depends on the conditions in which the unit is being used.

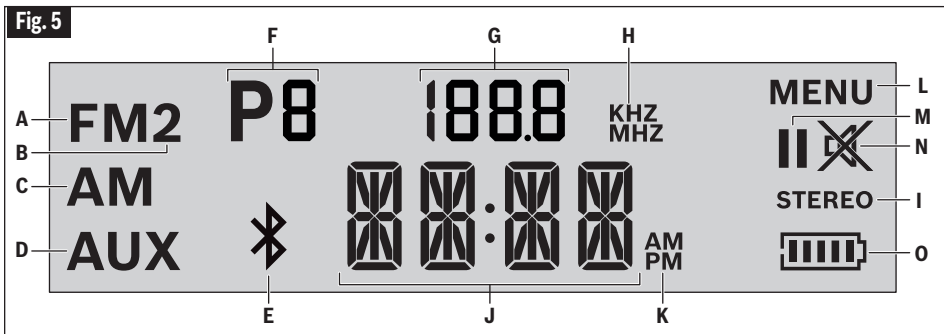
Controls and Operation



LCD Display (Fig. 5)

- A. FM** – Indicates that radio is active in FM band.
- B. FM2** – Indicates that radio is active in FM2 band.
- C. AM** – Indicates that radio is active in AM band.
- D. AUX** – Indicates that auxiliary input is the active source and able to receive playback from a connected external media player device through the 3.5 mm jack.
- E. Bluetooth® Symbol**
- When not flashing, the  symbol indicates that Bluetooth streaming mode is active.
 - When flashing rapidly, the  symbol indicates that the GPB18V-2C is in the pairing mode and attempting to auto-connected with previously-connected device.
- F. P1, P2, P3, P4** – Indicates that a preset radio station has been stored on the active band. Both the P and the number flash at the time a frequency is stored into memory.
- G. NUMERIC CHARACTERS** – When AM or FM bands are active, these characters show the active radio frequency.
- H. KHZ and MHZ** – When in AM and FM modes, this section shows the active radio frequency.
- I. STEREO** – the word appears when an FM radio station is being received in stereo.
- J. ALPHA NUMERIC CHARACTER SET**
- Shows clock time
 - Shows volume when adjusted.
 - Shows “CALL” when speakerphone has been enabled and phone ringing or call is in process.
 - Shows MENU items and values in menu mode.
 - Shows TWSL or TWSR when in TWS mode.
- K. AM and PM** – Indicate AM and PM time periods if clock’s 12-hour setting has been selected.
- L. MENU** – Indicates that MENU mode is active.
- M. Pause Symbol** – Indicates that Bluetooth streaming has been paused.
- N. Mute Symbol** – Indicates that sound from any source has been muted
- O. Battery icon** – Indicates that a battery is powering the unit. The number of bars indicates the approximate remaining level of battery charge. When the battery charge is nearly depleted, the left-most battery bar flashes.

Controls and Operation

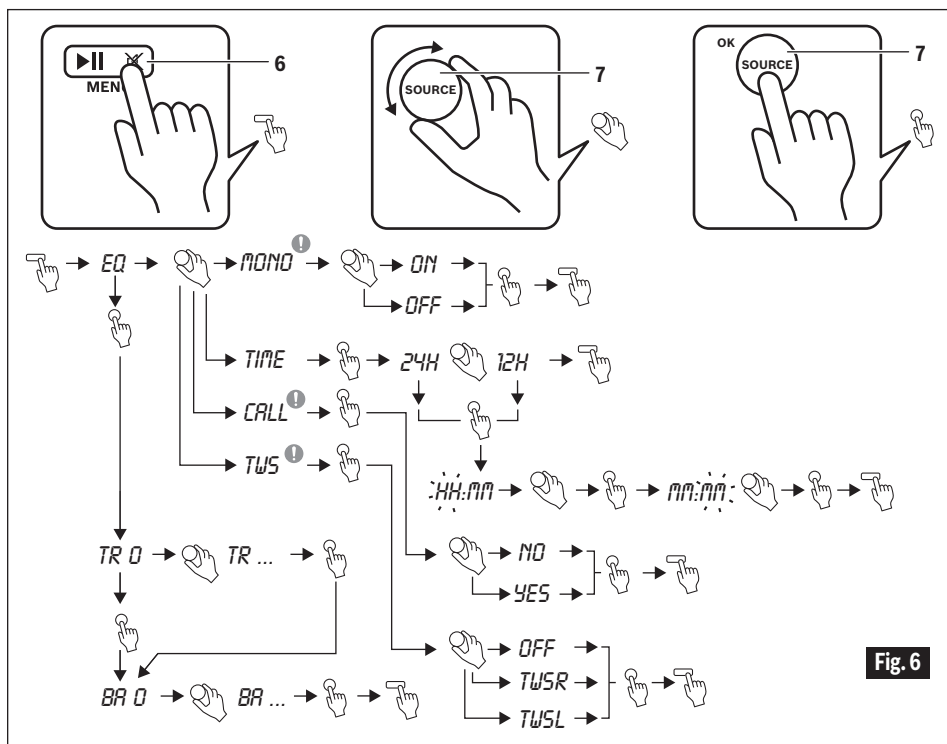

Menu Options (Fig. 6)

ENTERING MENU MODE

- To enter Menu mode, depress MENU button **6** for one or more seconds.
- Rotate the SOURCE knob **7** to scroll to the various menu options that are available for the active source.
- Press MENU button again to exit Menu mode.

Note: after 10 seconds of inactivity the unit automatically exits Menu mode. When in the TWS (True Wireless Stereo) mode, the situation is different. See page 15.

EQ

(Available when any source is active)

Enter Menu mode by depressing MENU button **6** for over a second. Press the OK button **7** to enter the equalization mode, which begins with the treble mode.

- TREBLE SETTING (TR)

Rotate the SOURCE knob **7** to go back and forth between the flashing treble settings of “TR -5” up to “TR 5”. When the desired setting is shown, press OK button **7** to choose it and proceed to bass setting.

- BASS SETTING (BA)

Rotate the SOURCE knob **7** to go back and forth between the flashing bass settings from “BA -5” up to “BA 5”. When the desired setting is shown, press OK button **7** to choose it and go back to the top level of the menu.

- * Note that each of the four sources has its own EQ settings AM, FM, AUX and Bluetooth. In other words, when the EQ settings are changed for the FM mode, the EQ settings for AM, AUX and Bluetooth are not affected (FM and FM2 share the same EQ settings.)

Controls and Operation

TIME

(Available when any source is active.)

Enter Menu mode by depressing MENU button **6** for over a second. Rotate the SOURCE knob **7** to access TIME mode. Press the OK button **7** to enter the clock mode, which begins with the choice of 12HR or 24HR setting.

- **12HR or 24HR Setting** – Rotate the SOURCE knob **7** to go back and forth between the choices of 12HR or 24HR. When the desired setting is shown, press OK to choose the desired setting and proceed to the hour setting

- **Hour Setting** – Rotate the SOURCE knob **7** to change the flashing hour value. When the desired hour is shown, press OK button **7** to choose it and proceed to the minute setting.

- **Minute Setting** – Rotate the SOURCE knob **7** to change the flashing minute value. When the desired setting is shown, press OK button **7** to choose it and go back to the top level of the menu.

FM MONO

(Available only when FM is the active source.)

Enter Menu mode by depressing MENU button **6** for over a second. Rotate the SOURCE knob **7** to access MONO mode. Press the OK button **7** to enter this FM-only menu option, which allows the FM reception to be in mono (only), which may be desirable when reception conditions make it difficult for the radio to steadily receive a stereo signal.

Rotate the SOURCE knob **7** to switch between the flashing choices of ON or OFF. When the desired setting is shown, press OK to choose it and go back to the top level of the menu.

CALL

(Available only when Bluetooth is the active source.)

Enter Menu mode by depressing MENU button **6** for over a second. Rotate the SOURCE knob **7** to access CALL mode. Press the OK button **7** to enter this Bluetooth-only menu option, which allows the GPB18V-2C to become a jobsite speakerphone.

Rotate the SOURCE knob **7** to switch between the flashing choices of “YES” or “NO”. When the desired setting is

shown, press OK button **7** to choose it and go back to the top level of the menu. See important details about CALL mode below.

Important details about CALL mode:

- The CALL option is only available for the Bluetooth source. It cannot be used when either the radio or the AUX source is active.
- When the CALL option is set to NO, no calls can be received or “patched in” on the GPB18V-2C
- When the CALL option is set to YES, calls can be answered or “patched in” on the GPB18V-2C.
- Be aware that if the CALL option is YES and if you are within about 100 feet from the GPB18V-2C, it is possible that someone else can answer incoming phone calls or “patch-in” those calls to the GPB18V-2C.

TWS [True Wireless Stereo]

(Available only when Bluetooth is the active source.)

Enter Menu mode by depressing MENU button **6** for over a second. Rotate SOURCE knob **7** to scroll to “TWS”. Press the OK button **7** to enter this Bluetooth-only menu option, which allows the GPB18V-2C to become paired with another GPB18V-2C, with one unit functioning as the left channel and the other unit as the right channel.

Rotate the SOURCE knob **7** to switch between the flashing choices of TWSL (TWS Left), TWSR (TWS Right) or OFF. When the desired setting is shown, press OK button **7** to choose it.

Important details about TWS mode:

- The TWS option is only available for the Bluetooth source. It cannot be used when either the radio or the AUX source is active.
- This feature works only with two GPB18C-2C units.
- This feature must also be activated with the second unit to the setting that is the opposite of the first unit’s setting, TWSL or TWSR.

To exit the TWS mode, the TWS setting in the MENU must be changed to OFF.

Controls and Operation

Connecting External Audio Sources

The 3.5 mm auxiliary port **15** can be used to connect external audio sources:

1. Open the connection ports cover **12**.
2. Insert one end of the included audio cable into auxiliary port (Fig. 1). Connect the other end of the cable to the audio source.
3. Press the SOURCE button **7** until "AUX" appears on the LCD screen.

After disconnecting the audio cable, reattach the connection ports cover to protect against dirt/debris.

USB Port

The USB port is designed to only charge most USB-enabled devices such as cell phones and external digital media players. The amperage of the USB Charging Port is 1.2A.

The USB port is NOT designed to play music files on USB flash drives or music players.

Follow the steps below to charge your USB-enabled device:

Insert the USB end of your device cable into the USB port **16**. Insert the other end of your device cable into your device. Your device should begin to charge.

Note: The USB charging feature is not guaranteed to work with all USB-enabled devices.

Hanging Hook

Your unit is equipped with a convenient hook **8** for hanging. To release the hook, gently pull the hook from the clasp on the housing.

⚠ WARNING To reduce the risk of injury, use care in selecting the location for hanging the unit.

⚠ WARNING To reduce the risk of injury, Do not use the hanging hook if it appears damaged or deformed. This could result in unstable hanging and the unit unexpectedly falling.

- Select a suitably sized and shaped object that will provide adequate hanging stability. An unstable hanging surface could result in the tool unexpectedly falling.
- Ensure that the unit is hung out of the way of walkways and working areas with bystanders. The unit could be bumped or a bystander could become entangled causing the unit to unexpectedly fall.

When not in use, rotate the hook into its storage orientation and press into clasp.

Maintenance

Service

⚠ WARNING NO USER SERVICEABLE PARTS INSIDE. Preventive maintenance performed by unauthorized personnel may result in misplacing of internal wires and components which could cause serious hazard. We recommend that all tool service be performed by a Bosch Factory Service Center or Authorized Bosch Service Station. SERVICEMEN: Disconnect unit from power source before servicing.

Service must be performed only by qualified repair personnel. Service or maintenance performed by unqualified personnel may result in a risk of injury.

When servicing, use only identical replacement parts. Follow instructions in the Maintenance section of this manual. Use of unauthorized parts or failure to follow Maintenance Instructions may create a risk of shock or injury.

Batteries

Be alert for battery packs that are nearing their end of life. If you notice decreased tool performance or significantly shorter running time between charges then it is time to replace the battery pack. Failure to do so can cause the tool to operate improperly or damage the charger.

Cleaning

⚠ WARNING To avoid accidents, always disconnect the unit from the power supply before cleaning.

⚠ CAUTION Certain cleaning agents and solvents damage plastic parts. Some of these are: gasoline, carbon tetrachloride, chlorinated cleaning solvents, ammonia and household detergents that contain ammonia.

Do not leave the unit exposed to direct sunlight for long periods of time, it may deform or discolor the cabinet and may also cause malfunctioning.

Wipe the unit with a soft cloth. Remove stubborn dirt using a damp cloth that was dipped in soapy water, then wipe dry.

If you intend to use a chemical cleaning cloth, read it's instruction first.

Do not use alcohol or paint thinners.

Extension Cords

⚠️ WARNING If an extension cord is necessary, a cord with adequate size conductors that is capable of carrying the current necessary for your tool must be used. This will prevent excessive voltage drop, loss of power or overheating. Grounded tools must use 3-wire extension cords that have 3-prong plugs and receptacles. **NOTE:** The smaller the gauge number, the higher the cord capacity.

RECOMMENDED SIZES OF EXTENSION CORDS 120 VOLT ALTERNATING CURRENT TOOLS

Tool's Ampere Rating	Cord Size in A.W.G.				Wire Sizes in mm ²			
	Cord Length in Feet				Cord Length in Meters			
	25	50	100	150	15	30	60	120
3-6	18	16	16	14	0.75	0.75	1.5	2.5
6-8	18	16	14	12	0.75	1.0	2.5	4.0
8-10	18	16	14	12	0.75	1.0	2.5	4.0
10-12	16	16	14	12	1.0	2.5	4.0	-
12-16	14	12	-	-	-	-	-	-

Troubleshooting

Problem	Checkpoint	Remedy
Unit does not function.	<ol style="list-style-type: none"> Is power supply properly connected? Is the Bosch battery pack installed or inserted properly? Does the battery pack need charging? 	<ol style="list-style-type: none"> Plug in power supply. Make sure battery pack is completely inserted. Charge battery pack.
Radio reception is weak or has a lot of static noise.	<ol style="list-style-type: none"> Is there a device and/or structure that is causing interference? Is there any interference to the FM antenna? 	<ol style="list-style-type: none"> Move unit to new location away from the interference. Try turning the antenna and/or unit in different directions. <ul style="list-style-type: none"> Use connected smart phone and a smart phone app that allows for Bluetooth® streaming of the desired radio station.
Unit suddenly fails to work.	<ol style="list-style-type: none"> Is power supply properly connected to unit? Is the LCD displaying that there is power to the unit? Is the unit's temperature is too hot? 	<ol style="list-style-type: none"> Plug in power supply. Software in unit needs to be reset. Remove all batteries from unit and unplug power supply, wait for 30 seconds and reconnect power supply or charged battery. Allow unit to cool down.

Attachments and Accessories

Included	Sold Separately
<ul style="list-style-type: none"> 18V power supply (1619PB4882) 3 mm male-to-male aux input audio cable (2610008343). Coin-cell battery for clock - CR2032 	

Symboles relatifs à la sécurité

Les définitions ci-dessous décrivent le niveau de gravité pour chaque terme signalant un danger. Veuillez lire le mode d'emploi et lire la signification de ces symboles.





	<p>C'est le symbole d'alerte relatif à la sécurité. Il est utilisé pour vous avertir de l'existence possible d'un danger de lésion corporelle. Obéissez à tous les messages relatifs à la sécurité qui suivent ce symbole pour éviter tout risque de blessure ou même de mort.</p>
	<p>DANGER indique une situation dangereuse qui, si elle n'est pas évitée, causera la mort d'une personne ou une blessure grave.</p>
	<p>AVERTISSEMENT indique une situation dangereuse qui, si elle n'est pas évitée, pourrait causer la mort d'une personne ou une blessure grave.</p>
	<p>MISE EN GARDE indique une situation dangereuse qui, si elle n'est pas évitée, causera une blessure légère ou modérée.</p>

Table des matières

English	2	Commandes et fonctionnement	28
Symboles relatifs à la sécurité	19	Boutons (Fig. 4)	28
Consignes de sécurité importantes . . .	20	Écran ACL (Fig. 5)	30
Avertissements supplémentaires		Options du menu (Fig. 6)	31
concernant la sécurité	22	Connexion de sources audio externes .33	
Declaración de la FCC	22	Port USB	33
Industry Canada (IC)	22	Crochet de suspension	33
Symboles	23	Entretien	34
Description fonctionnelle et		Service	34
spécifications	25	Piles	34
Montage et configuration	26	Nettoyage	34
Pile de l'horloge	26	Cordons de rallonge	35
Insertion et retrait du bloc-piles	27	Dépannage	35
Alimentation de l'unité avec		Attechements et accessoires	36
l'alimentation électrique			
(adaptateur)	27	Espanol	37

CONSIGNES DE SÉCURITÉ IMPORTANTES

⚠ AVERTISSEMENT Lisez tous les avertissements relatifs à la sécurité et toutes les instructions dans ce mode d'emploi et dans le mode d'emploi du chargeur de piles. La non-observation des avertissements et des instructions pourrait causer un choc électrique, un incendie et/ou des blessures personnelles graves.

CONSERVEZ TOUS LES AVERTISSEMENTS ET TOUTES LES INSTRUCTIONS POUR RÉFÉRENCE FUTURE.

Le terme « unité » dans les avertissements fait référence à votre produit Bosch GPB18V-2C.

1. Lisez ces instructions.
2. Conservez ces instructions.
3. Tenez compte de tous les avertissements.
4. Suivez toutes les instructions.
5. N'utilisez pas cette unité à proximité d'eau. N'immergez jamais l'unité dans un liquide, et ne laissez pas de liquide couler à l'intérieur de l'unité. La pénétration d'eau dans l'unité augmentera le risque de choc électrique.
6. Nettoyez seulement avec un tissu sec. N'utilisez pas de solvants ou de produits de nettoyage.
7. Ne bloquez pas les orifices de ventilation. Installez conformément aux instructions du fabricant.
8. N'installez pas à proximité de sources de chaleur telles que des radiateurs, des bouches de chaleur, des poêles ou d'autres appareils (y compris des amplificateurs) qui produisent de la chaleur.
9. Ne tentez pas de déjouer la fonction de sécurité remplie par une fiche polarisée ou avec mise à la terre. Une fiche polarisée a deux lames, l'une étant plus large que l'autre. Une fiche avec circuit de mise à la terre a deux lames et une troisième broche dite de masse. La lame la plus large ou la troisième broche sert à assurer votre sécurité. Si la fiche fournie ne tient pas dans votre prise de courant, consultez un électricien pour faire remplacer la prise de courant inadéquate.
10. Protégez le cordon d'alimentation pour éviter que quelqu'un ne marche dessus ou ne pince les fiches, les prises de courant mobiles ou l'endroit d'où les fils sortent de l'unité. N'utilisez pas le cordon de façon abusive. Ne transportez jamais l'unité par son cordon d'alimentation électrique, ne la tirez pas par son cordon et n'arrachez pas la fiche de la prise de courant. Tenez le cordon à distance de toute source de chaleur, d'huile, de bords tranchants ou de pièces mobiles. Remplacez immédiatement les cordons d'alimentation s'ils sont endommagés. Les cordons d'alimentation électrique endommagés augmentent le risque de choc électrique et pourraient causer un incendie.
11. Utilisez seulement des attaches/accessoires spécifiés par le fabricant.
12. Débranchez cette unité pendant les orages avec risque de foudre ou lorsque vous ne comptez pas l'utiliser pendant une période prolongée. Débranchez l'alimentation électrique de la prise de courant lorsque vous ne l'utilisez pas.
13. Ne branchez l'alimentation électrique que dans une prise de courant d'accès facile afin de pouvoir débrancher l'unité rapidement si besoin est.
14. N'utilisez cette unité que dans un endroit bien ventilé.
15. L'unité ne doit pas être exposée à de l'eau qui coule ou à des éclaboussures, et aucun objet rempli de liquide, comme un vase, ne doit être posé sur l'unité.
16. N'utilisez pas cette unité dans une atmosphère explosive, par exemple en présence de liquides, de gaz ou de poussières inflammables.
17. Toujours faire réparer par un réparateur qualifié. Une réparation est nécessaire quand l'unité a été endommagée d'une manière quelconque, comme par exemple si la fiche ou le cordon d'alimentation est endommagé, si du liquide a été renversé sur l'unité, si des objets sont tombés sur l'unité, si celle-ci a été exposée à la pluie ou à de l'humidité, ou si elle ne fonctionne pas

CONSIGNES DE SÉCURITÉ IMPORTANTES

normalement. Une réparation ou un entretien effectué par une personne non qualifiée pourrait causer un risque de blessure.

18. Une unité fonctionnant avec des piles intégrées ou un bloc-piles séparé doit être rechargée exclusivement avec le chargeur indiqué pour les piles. Un chargeur qui est approprié pour un type de pile pourrait créer un risque d'incendie quand il est utilisé avec une autre pile.
19. Utilisez votre unité exclusivement avec des blocs-piles conçus spécifiquement pour celle-ci. L'emploi de toutes autres piles risquerait de causer des blessures.
20. À utiliser exclusivement avec l'alimentation Bosch 1619PB4882. L'utilisation de toute autre alimentation non conçue pour l'unité Bosch risquerait de causer un choc électrique, un incendie et/ou une blessure grave.
21. Ne la rechargez qu'en utilisant des chargeurs Bosch indiqués sur la liste des chargeurs/piles. Un chargeur qui est approprié pour un type de bloc-piles pourrait créer un risque d'incendie quand il est utilisé avec un autre bloc-piles.
22. N'utilisez les piles qu'avec votre produit Bosch. Cette mesure à elle seule protège les piles contre toute surcharge dangereuse.
23. Utilisez seulement des piles Bosch GBA18V-40 ou les piles indiquées sur la liste des chargeurs/piles. Si vous utilisez d'autres piles, p. ex., des imitations, des piles remises en état ou des piles d'autres marques, il existe un risque de blessure et de dommages matériels en conséquence de l'explosion des piles.
24. Lorsque le bloc-piles n'est pas utilisé, gardez-le à une distance suffisante des autres objets en métal, comme des trombones, pièces de monnaie, clés, clous, vis ou autres petits objets en métal qui pourraient faire une connexion entre une borne et une autre. Le court-circuitage des bornes d'une pile pourrait causer des brûlures ou un incendie.
25. Une pile peut être endommagée par des objets pointus tels que des clous ou des tournevis, ou par une force appliquée depuis l'extérieur. Un court-circuit

interne peut se produire et la pile pourrait alors brûler, fumer, exploser ou surchauffer.

26. Dans des conditions d'utilisation abusives, du liquide pourrait être éjecté de la pile; évitez tout contact. En cas de contact accidentel, lavez avec de l'eau. En cas de contact de liquide avec les yeux, consultez un professionnel de santé. Tout liquide éjecté d'une pile peut causer de l'irritation ou des brûlures.
27. N'utilisez pas un bloc-piles, une alimentation ou une unité qui est endommagé ou a été modifié. Des produits endommagés ou modifiés peuvent se comporter de façon imprévisible et causer un incendie, une explosion ou des blessures.
28. N'exposez pas un bloc-piles, une alimentation ou une unité à un feu ou à une température excessive. L'exposition à un feu ou à une température supérieure à 130° C / 265° F pourrait causer une explosion.
29. Suivez toutes les instructions relatives à la charge et ne chargez pas le bloc-piles ou l'outil en dehors de la plage de température indiquée dans les instructions. Une charge dans des conditions appropriées ou à des températures en dehors de la plage spécifiée pourrait endommager les piles et augmenter le risque d'incendie.

⚠ AVERTISSEMENT Risque de brûlure chimique. Gardez les piles hors de la portée des enfants.

Ce produit contient une pile au lithium en forme de bouton/pièce de monnaie. Si une pile au lithium en forme de bouton/pièce de monnaie neuve ou usagée est avalée ou entre dans le corps, elle risque de causer de graves brûlures internes et de causer la mort en deux heures seulement. Sécurisez toujours complètement le compartiment des piles. Si le compartiment des piles n'est pas bien sécurisé, cessez d'utiliser le produit, retirez-en les piles et gardez-les hors de la portée des enfants. Si vous pensez que des piles ont pu avoir été avalées ou placées dans une partie quelconque du corps, consultez immédiatement un professionnel de santé.

Avertissements supplémentaires concernant la sécurité

Declaración de la FCC

Déclaration de conformité du fournisseur aux limites fixées par la FCC

Nom du produit / Numéro du modèle :
Radio de chantier avec Bluetooth® /
GPB18V-2C

Ce dispositif est conforme à la partie 15 des Règlements de la FCC. Son fonctionnement est sujet au respect des deux conditions suivantes : (1) ce dispositif ne peut pas causer d'interférences préjudiciables et (2) ce dispositif doit accepter toute interférence reçue, y compris des interférences qui peuvent causer un fonctionnement indésirable.

Nom du fournisseur : Robert Bosch Tool Corporation.

Adresse du fournisseur : Mt Prospect, IL,
USA 60056

www.boschtools.com

Cet équipement est conforme aux limites d'exposition à des rayonnements de la FCC qui ont été fixées pour un environnement non contrôlé. Cet équipement doit être installé et utilisé en respectant une distance minimum de 20 cm entre le radiateur et une partie quelconque de votre corps.

⚠ MISE EN GARDE Todos aquellos cambios o modificaciones no aprobados expresamente por la parte responsable del cumplimiento podrían anular la autoridad del usuario para utilizar el equipo.

NOTA: Este equipo ha sido sometido a pruebas y se ha comprobado que cumple con los límites para un dispositivo digital de Clase B, conforme a la parte 15 de las Normas de la FCC. Estos límites están diseñados para proporcionar protección razonable contra la interferencia perjudicial en una instalación residencial. Este equipo

genera, usa y puede irradiar energía de radiofrecuencia y, si no se instala y utiliza de acuerdo con las instrucciones, puede causar interferencia perjudicial para las radiocomunicaciones. Sin embargo, no hay garantía de que no vaya a ocurrir interferencia en una instalación específica. Si este equipo causa interferencia perjudicial para la recepción de radio o televisión, lo cual se puede determinar apagando y encendiendo el equipo, se recomienda al usuario que intente corregir la interferencia tomando una o más de las medidas siguientes:

- Reoriente o reubique la antena receptora.
- Aumente la separación entre el equipo y el receptor.
- Conecte el equipo a un tomacorriente que esté en un circuito distinto al circuito al que el receptor esté conectado.
- Consulte al distribuidor o a un técnico experto en radio/TV para obtener ayuda.

Industry Canada (IC)

L'émetteur/récepteur exempt de licence contenu dans le présent appareil est conforme aux CNR d'Innovation, Sciences et Développement économique Canada applicables aux appareils radio exempts de licence. L'exploitation est autorisée aux deux conditions suivantes :







L'appareil ne doit pas produire de brouillage;

L'appareil doit accepter tout brouillage radioélectrique subi, même si le brouillage est susceptible d'en compromettre le fonctionnement.

Pour se conformer aux exigences de conformité CNR 102 RF exposition, une distance de séparation d'au moins 20 cm doit être maintenue entre l'antenne de cet appareil et toutes les personnes.









Symboles

IMPORTANT : Certains des symboles suivants peuvent être utilisés sur votre outil. Veuillez les étudier et apprendre leur signification. Une interprétation appropriée de ces symboles vous permettra d'utiliser l'outil de façon plus efficace et plus sûre.

Symbole	Désignation/Explication
V	Volts (voltage)
A	Ampères (courant)
Hz	Hertz (fréquence, cycles par seconde)
W	Watt (puissance)
kg	Kilogrammes (poids)
min	Minutes (temps)
s	Seconds (temps)
∅	Diamètre (taille des mèches de perceuse, meules, etc.)
n_0	Vitesse à vide (vitesse de rotation, à vide)
n	Vitesse nominale (vitesse maximum pouvant être atteinte)
.../min	Tours ou mouvement alternatif par minute (tours, coups, vitesse en surface, orbites, etc., par minute)
0	Position d'arrêt (vitesse zéro, couple zéro ...)
1, 2, 3, ... I, II, III,	Réglages du sélecteur (Réglages de vitesse, de couple ou de position. Un nombre plus élevé signifie une vitesse plus grande)
0 	Sélecteur variable à l'infini avec arrêt (La vitesse augmente depuis le réglage 0)
	Flèche (action dans la direction de la flèche)
	Courant alternatif (type ou caractéristique du courant)
	Courant continu (type ou caractéristique du courant)
	Courant alternatif ou continu (type ou caractéristique du courant)
	Construction classe II (désigne des outils construits avec double isolation)
	Borne de terre (borne de mise à la terre)

Symboles (suite)

IMPORTANT : Certains des symboles suivants peuvent être utilisés sur votre outil. Veuillez les étudier et apprendre leur signification. Une interprétation appropriée de ces symboles vous permettra d'utiliser l'outil de façon plus efficace et plus sûre.

Symbole	Désignation/Explication
	Désigne le programme de recyclage des piles Li-ion.
	Désigne le programme de recyclage des piles Ni-Cad.
	Alerte l'utilisateur pour lire le mode d'emploi
	Alerte l'utilisateur pour porter des lunettes de sécurité
	Ce symbole signifie que cet outil est approuvé par Underwriters Laboratories.
	Ce symbole indique que ce composant est reconnu par Underwriters Laboratories.
	Ce symbole signifie que cet outil est approuvé par Underwriters Laboratories selon les normes des États-Unis et du Canada.
	Ce symbole signifie que cet outil est approuvé par l'Association canadienne de normalisation.
	Ce symbole signifie que cet outil est approuvé par l'Association canadienne de normalisation selon les normes des États-Unis et du Canada.
	Ce symbole signifie que cet outil est approuvé par Intertek Testing Services selon les normes des États-Unis et du Canada
	Ce symbole signifie que cet outil se conforme aux normes mexicaines NOM.

Description fonctionnelle et spécifications

Radio de chantier GPB18V-2C

Fig. 1

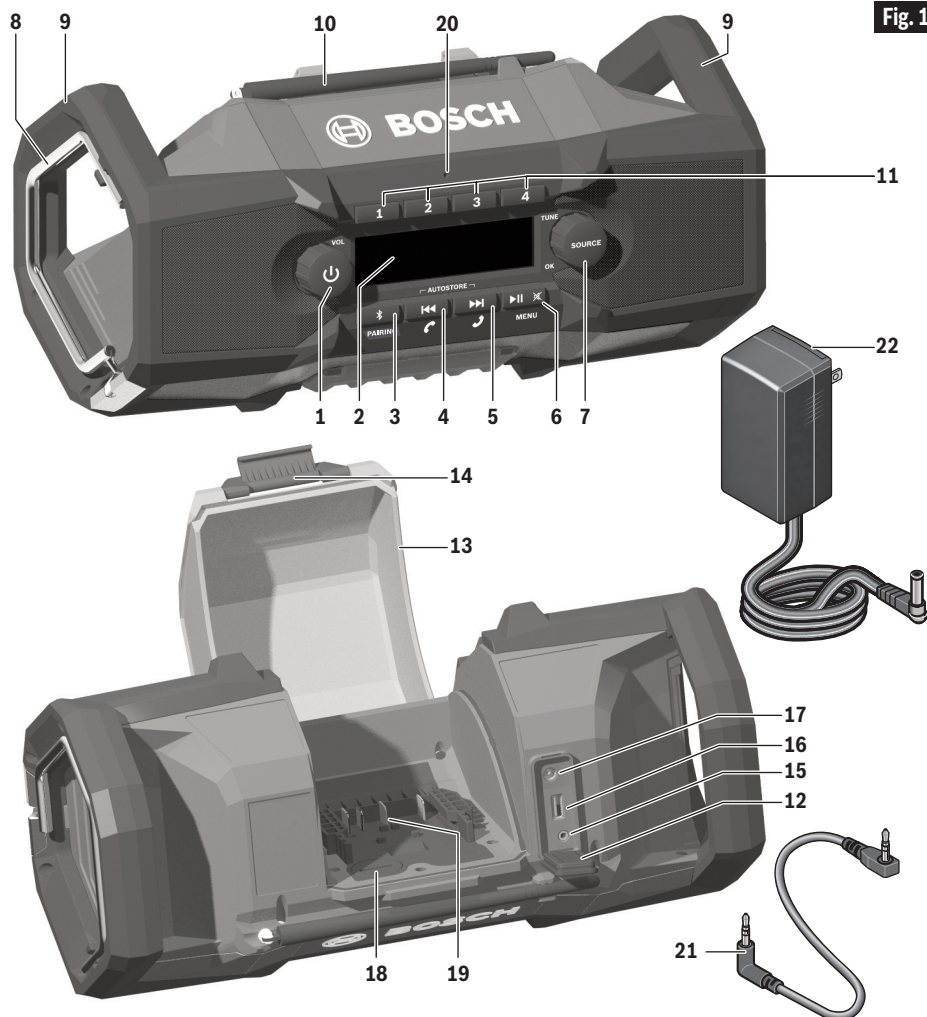

1. Bouton d'activation/ de désactivation / VOL (Volume)
2. Écran ACL
3. Bouton PAIRING (Appariement) / Bluetooth®
4. Bouton ◀◀ (Bas) / 🔊
5. Bouton ▶▶ (Haut) / 🔊
6. ▶▶ 🔊 Bouton Lecture/Pause / Muet / MENU

7. Bouton SOURCE / Bouton TUNE (Accord) / Bouton OK
8. Crochet de suspension
9. Poignées de transport
10. Antenne
11. Boutons de stations radio présélectionnées 1-4
12. Cache des ports de connexion
13. Porte du compartiment des piles

14. Verrou de la porte du compartiment des piles
15. Port auxiliaire
16. Port USB
17. Prise 18 V c.c.
18. Cache de la pile de l'horloge
19. Borne du bloc-piles
20. Microphone
21. Câble audio
22. Alimentation électrique

Description fonctionnelle et spécifications

Caractéristiques électriques	Tension nominale	18 V---
Radio	AM	530–1710 kHz
	FM	FM 87,5–107,9 MHz
Mémoire	AM	4 stations programmées
	FM	8 stations programmées
Protection à l'entrée	Notation IP	IP54 seulement quand la porte du compartiment de la pile est installée et fermée.
Température ambiante autorisée	– pendant la charge – pendant le fonctionnement et stockage	32...95 °F (0...+35 °C) –4...104 °F (–20...+40 °C)

Bloc-piles/chargeurs

Veuillez consulter la liste des chargeurs/piles accompagnant votre unité.

Montage et configuration

Pile de l'horloge

⚠ MISE EN GARDE Risque d'explosion si la pile est remplacée par une autre de type incorrect. Utiliser seulement des piles CR2032.

⚠ AVERTISSEMENT Risque de brûlure chimique. Ces piles ne doivent pas être avalées. Gardez les piles neuves et usagées hors de la portée des enfants.

Ce produit contient une pile au lithium en forme de bouton/pièce de monnaie. Si une pile au lithium en forme de bouton/pièce de monnaie neuve ou usagée est avalée ou entre dans le corps, elle risque de causer de graves brûlures internes et de causer la mort en deux heures seulement.

Sécurisez toujours complètement le compartiment des piles. Si le compartiment des piles n'est pas bien sécurisé, cessez d'utiliser le produit, retirez-en les piles et gardez-les hors de la portée des enfants.

Si vous pensez que des piles ont pu avoir été avalées ou placées dans une partie quelconque du corps, consultez immédiatement un professionnel de santé.

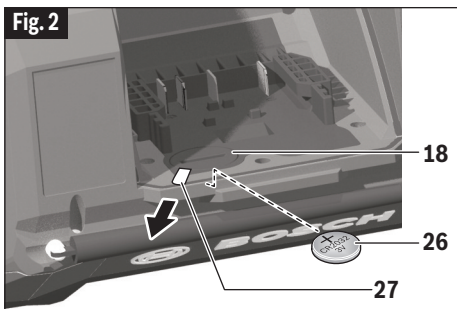

Installation de la pile de l'horloge :

1. Ouvrez le verrou **14** et ouvrez la porte du compartiment des piles **13**.
2. Retirez le cache de la pile de l'horloge **18** en insérant une pièce de monnaie dans la fente sur le cache et en faisant tourner le cache dans le sens contraire des aiguilles d'une montre (Fig. 2).
3. Si c'est la première fois que vous ouvrez le compartiment de la pile, retirez la pellicule de plastique transparente **27**. Si vous remplacez la pile, retirez l'ancienne pile et mettez-la au rebut de façon appropriée (Fig. 2).
4. Insérez une pile (neuve) CR2032 **26**. Assurez-vous que le côté positif (+) de la pile est orienté vers le haut.

Montage et configuration

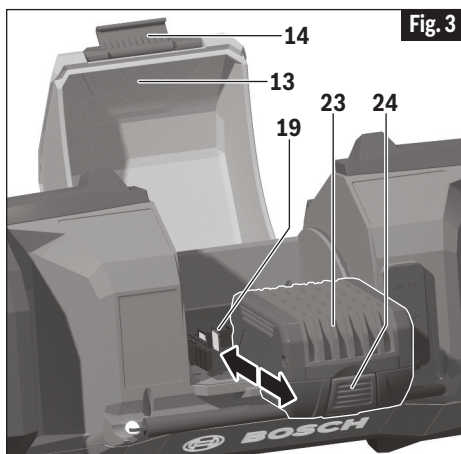

- Remettez le cache de la pile de l'horloge en place en insérant une pièce de monnaie dans la fente sur le cache et en faisant tourner le cache dans le sens des aiguilles d'une montre jusqu'à ce que le cache soit sécurisé en place.
- Pour fermer la porte du compartiment de la pile, remontez-la au niveau du système de scellement sur le boîtier et verrouillez-la en plaçant le loquet du verrou dans la fente correspondante sur le boîtier et en appuyant sur le levier du verrou.

Insertion et retrait du bloc-piles

⚠ AVERTISSEMENT Utilisez **seulement** des piles Bosch BAT611 ou les piles indiquées sur la liste des chargeurs/piles.

Ouvrez le loquet de verrouillage **14** du couvercle du compartiment contenant le bloc-piles et faites basculer la porte **13** pour l'ouvrir (Fig. 3).

- Pour insérer le bloc-piles, alignez le bloc-piles **23** et faites-le glisser dans la borne du bloc-piles **19** jusqu'à ce qu'il se verrouille en place (un déclic se fera entendre pour indiquer que le bloc-piles est sécurisé en place). N'exercez pas une force excessive.
- Pour retirer le bloc-piles, appuyez sur le bouton d'éjection du bloc-piles **24** et faites glisser le bloc-piles

complètement en dehors du compartiment des piles (Fig. 11) peut être plus facile pour certains utilisateurs de retirer la pile si l'unité est placée sur l'un de ses côtés.

- Pour fermer la porte du compartiment de la pile, remontez-la au niveau du système de scellement sur le boîtier et verrouillez-la en plaçant le loquet du verrou dans la fente correspondante sur le boîtier et en appuyant sur le levier du verrou.

La porte du compartiment du bloc-piles doit être installée, fermée et verrouillée avant que la radio puisse être utilisée.

Alimentation de l'unité avec l'alimentation électrique (adaptateur)

⚠ AVERTISSEMENT Pour réduire le risque de choc électrique, branchez **seulement** l'alimentation dans une prise protégée par disjoncteur avec un circuit de fuite à la terre en cas d'utilisation dans des endroits humides. Si une prise protégée par un tel disjoncteur n'est pas disponible, utilisez une prise portable avec protection par un circuit de fuite à la terre incorporé. Testez la prise protégée par disjoncteur avec un circuit de fuite à la terre en suivant les instructions fournies par le fabricant de cette prise. Si la prise protégée par un disjoncteur avec un circuit de fuite à la terre ne passe pas le test avec succès, n'utilisez pas cette prise de courant. Ne branchez l'unité que dans une prise de courant fonctionnelle protégée par un circuit de fuite à la terre.

⚠ AVERTISSEMENT Utilisez **seulement** l'alimentation Bosch **1619PB4882** originale conçue pour votre unité.

Ouvrez le cache du port de connexion **12**. Insérez le connecteur enfichable de l'alimentation dans la douille de connexion **17** (Fig. 1). Connectez le cordon d'alimentation à une prise de courant.

Après avoir retiré le connecteur de branchement, rattachez le cache du port de connexion pour assurer la protection contre les saletés / débris.

Commandes et fonctionnement

Fig. 4

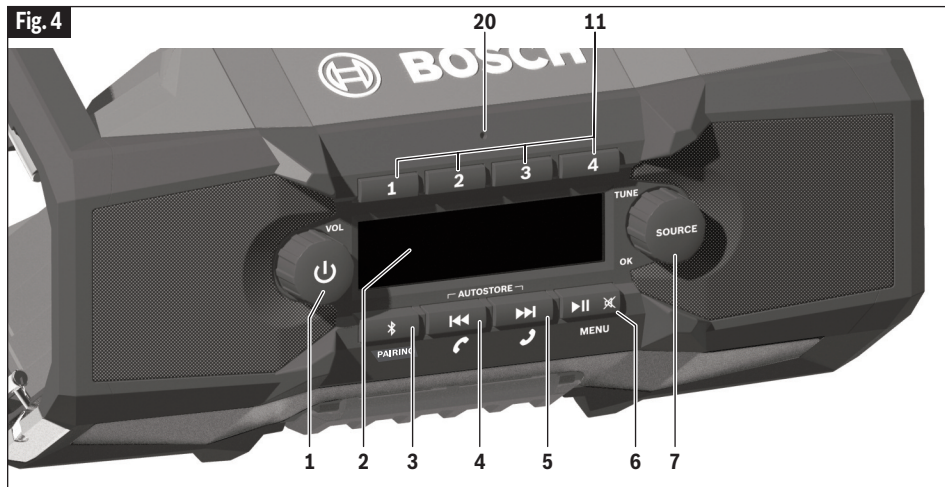

Boutons (Fig. 4)

CONSEIL D'UTILISATION : Pour pouvoir utiliser les boutons **3, 4, 5, 6, 11** le plus facilement possible, appuyez sur la section de ces boutons qui est la plus proche de l'écran ACL.

1. BOUTON D'ACTIVATION / DE DÉSACTIVATION

Appuyez sur le bouton pour allumer ou éteindre l'unité. Si Bluetooth était la source active au moment où le dispositif a été éteint, le dispositif tentera de rétablir la connexion avec Bluetooth pendant un maximum de 19 minutes si nécessaire.

Bouton VOL (Volume) – Pour augmenter / baisser le volume audio quand une source ou un mode spécial est utilisé. Le volume est réglable entre 0 et 30 (min-max). Le bouton tourne sur 360 degrés.

2. ÉCRAN ACL

3. BOUTON BLUETOOTH®

Appariement Bluetooth – L'enfoncement du bouton Bluetooth pendant 0,5 seconde quand une source quelconque est active fait passer la source à Bluetooth et entame le processus d'appariement. Le symbole Bluetooth clignotera rapidement pendant ce processus. Activez le processus d'appariement Bluetooth sur le téléphone intelligent ou tout autre

appareil intelligent qui doit être apparié avec l'unité GPB18V-2C. À l'issue du processus d'appariement, l'audio commencera et le clignotement du symbole Bluetooth cessera.

Quand un dispositif est apparié avec l'unité,

- le fait d'appuyer sur le bouton Bluetooth et de le laisser enfoncé pendant moins de 0,5 seconde n'a aucun effet,
- mais le fait d'appuyer sur le bouton Bluetooth et de le laisser enfoncé pendant plus de 0,5 seconde déclenchera un nouveau processus d'appariement,
- si vous appuyez sur le bouton Bluetooth pendant plus d'une seconde, le radio recherchera un autre nouveau dispositif pour s'apparier avec lui.

Pour quitter le mode d'appariement, veuillez appuyer sur le bouton Bluetooth.

4 & 5. BOUTONS ◀◀ (DOWN / BAS) ET ▶▶ (UP / HAUT)

Réglage AM/FM

- Quand l'un de ces boutons est enfoncé pendant moins de 0,5 seconde, la radio recherche le signal fort suivant dans la direction choisie, vers le bas ou vers le haut*.
- Quand l'un de ces boutons est enfoncé pendant 0,5 seconde ou plus, la radio se met en mode de

Commandes et fonctionnement

balayage : la radio recherche le signal fort suivant et le joue pendant cinq secondes, puis elle répète le processus pour la station forte suivante, etc. À n'importe quel moment pendant le processus, l'enfoncement du bouton ◀◀ ou ▶▶ met fin au mode de balayage et joue la fréquence de ce moment.*

* Lorsque l'activité de recherche ou de balayage atteint la fréquence la plus haute ou la plus basse, la radio continue automatiquement dans la même direction à l'autre extrémité de la plage de fréquences.

Mode BT

- Lorsque l'un quelconque de ces boutons est enfoncé pendant moins de 0,5 seconde, l'unité recherche la piste suivante. Lorsque le bouton ◀◀ (bas) est enfoncé pendant 0,5 seconde ou plus, l'unité passe dans le mode de « rembobinage ». Lorsque le bouton est relâché, la lecture commence à cet endroit sur la piste.
- Lorsque le bouton ▶▶ (haut) est enfoncé pendant 0,5 seconde ou plus, l'unité passe dans le mode d'« avance rapide ». Lorsque le bouton est relâché, la lecture commence à cet endroit sur la piste.

Mode AUX

- Ces boutons n'ont aucune fonction dans le mode AUX.

Enregistrement automatique (Autostore)

Dans les modes AM et FM, lorsque les deux boutons ◀◀ (Bas) et ▶▶ (Haut) sont enfoncés en même temps, la radio balaye la bande active (AM, FM1 ou FM2) et enregistre les quatre stations les plus fortes sur les boutons préréglés « 1 », « 2 », « 3 » et « 4 » sur cette bande. Ceci est particulièrement utile lorsque vous voyagez dans une nouvelle région.

Fonctions de téléphone

Bouton 🔴 Rouge – Ce bouton sert à rejeter un appel entrant ou à terminer un appel en cours.

Bouton 🟢 Vert – Ce bouton sert à accepter un appel entrant ou à accéder à la tonalité de numérotation. (La numérotation pour un appel vers l'extérieur doit être effectuée sur l'appareil connecté.)

6. BOUTON ▶|I ✕ LECTURE/PAUSE

Quand cette touche est enfoncée pendant moins de 1,0 seconde, l'unité lit une piste ou fait une pause pendant l'écoute de la source Bluetooth.

Remarque importante : Lors du retour au mode Bluetooth, comme quand l'unité est allumée ou lorsque la source est changée à Bluetooth, il est nécessaire d'appuyer sur la touche lecture pour relancer l'écoute en continu.

Bouton « Muet » – Dans le mode radio ou AUX, ce bouton réduit l'unité au silence.

Bouton MENU – L'enfoncement de ce bouton pendant plus de 1,0 seconde permet d'accéder au mode MENU. Dans le mode MENU, l'enfoncement de ce bouton fait descendre / monter d'un niveau. Lorsque vous êtes au niveau le plus élevé du MENU, l'enfoncement de ce bouton fait sortir du MENU.

7. BOUTON SOURCE

Appuyez pour alterner entre FM, FM2, AUX, BT (Bluetooth) et AM. Lorsque le mode Bluetooth est atteint, la radio essaie de rétablir la connexion Bluetooth la plus récente pendant jusqu'à 19 minutes.

Bouton Accord – Pour changer manuellement la fréquence radio à toute autre fréquence dans la bande active, faites tourner le bouton dans le sens des aiguilles d'une montre pour passer aux fréquences plus élevées ou faites-le tourner dans le sens contraire des aiguilles d'une montre pour passer aux fréquences plus basses. Le bouton tourne sur 360 degrés.

Bouton OK – Dans le mode MENU, l'enfoncement de ce bouton confirme la sélection de divers choix à l'intérieur du mode MENU.

11. BOUTONS DE PRÉRÉGLAGE DES STATIONS DE RADIO 1-4

Appuyez pendant moins de 0,5 seconde pour passer à la fréquence dans la bande radio active enregistrée sur ce bouton. (Lorsque vous êtes dans le mode BT ou AUX, l'enfoncement de l'un de ces boutons abandonne la source active fait passer à la station préréglée qui avait été utilisée en dernier et avait été enregistrée sur ce bouton.)

Commandes et fonctionnement

Fig. 5

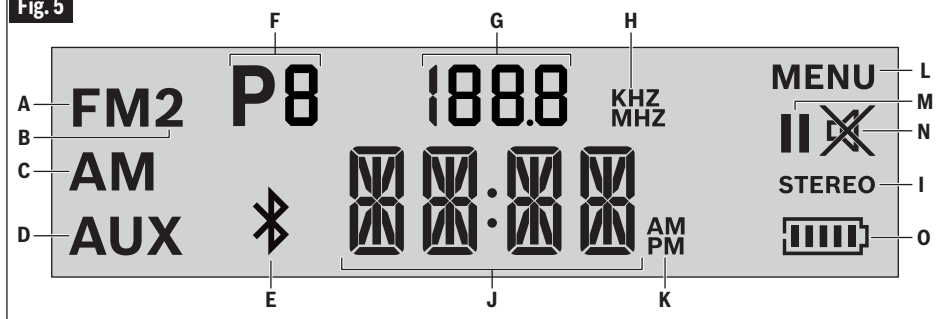

Pour enregistrer une station sur un bouton pré-réglé, choisissez la fréquence désirée sur la bande désirée. Puis enregistrez-la sur le bouton pré-réglé désiré en appuyant sur ce bouton pré-réglé et en le maintenant enfoncé pendant plus de 0,5 seconde.

12. MICROPHONE

Le microphone incorporé **20** peut être utilisé pour avoir une conversation par téléphone. La plage effective pour le microphone dépend des conditions dans lesquelles l'unité est utilisée.

clignent au moment où une fréquence est enregistrée en mémoire.

G. CARACTÈRES NUMÉRIQUES – Lorsque la bande AM ou FM est active, ces caractères montrent la fréquence radio qui est active.

H. KHZ et MHZ – Lorsque vous êtes dans les modes AM et FM, cette section montre la fréquence radio active.

I. STÉRÉO – le mot apparaît quand une station de radio FM est reçue en stéréo.

J. JEU DE CARACTÈRES ALPHANUMÉRIQUES

- Montre l'heure de l'horloge

- Montre le volume quand il est modifié.

- Montre « CALL » (Appel) lorsque le haut-parleur a été activé et quand le téléphone sonne ou quand une communication est en cours.

- Montre les articles et les valeurs du MENU dans le mode Menu.

- Montre TWSL ou TWSR quand on se trouve dans le mode TWS.

K. AM et PM – Indique les périodes du matin (AM) et de l'après-midi (PM) si l'affichage de l'heure sur la base de l'horloge de 12 heures a été sélectionné.

L. MENU – Indique que le mode MENU est actif.

M. Symbole de pause – Indique que la diffusion en continu par Bluetooth a été interrompue.

N. Symbole « Muet » – Indique que les sons de toutes les sources ont été coupés.

O. Icône de pile – Indique que l'unité est alimentée par une pile. Le nombre de barres indique le niveau approximatif de charge de la pile. Lorsque la charge de la pile est presque épuisée, la barre de pile la plus à gauche clignote.

Écran ACL (Fig. 5)

A. FM – Indique que la radio est active dans la bande FM.

B. FM2 – Indique que la radio est active dans la bande FM2.

C. AM – Indique que la radio est active dans la bande AM.

D. AUX – Indique que l'entrée auxiliaire est la source active et qu'elle peut recevoir une lecture provenant d'un dispositif diffuseur de médias externes connecté par le biais du jack de 3,5 mm.

E. Symbole Bluetooth®

- Quand il ne clignote pas, le symbole  indique que le mode de diffusion en continu Bluetooth est actif.

- Quand il clignote rapidement, le symbole  indique que la radio GPB18V-2C est dans le mode d'appariement et tente de réaliser une connexion automatique avec le dispositif connecté auparavant.

F. P1, P2, P3, P4 – Indique qu'une station de radio pré-réglée a été enregistrée sur la bande active. La lettre P et le chiffre

Commandes et fonctionnement

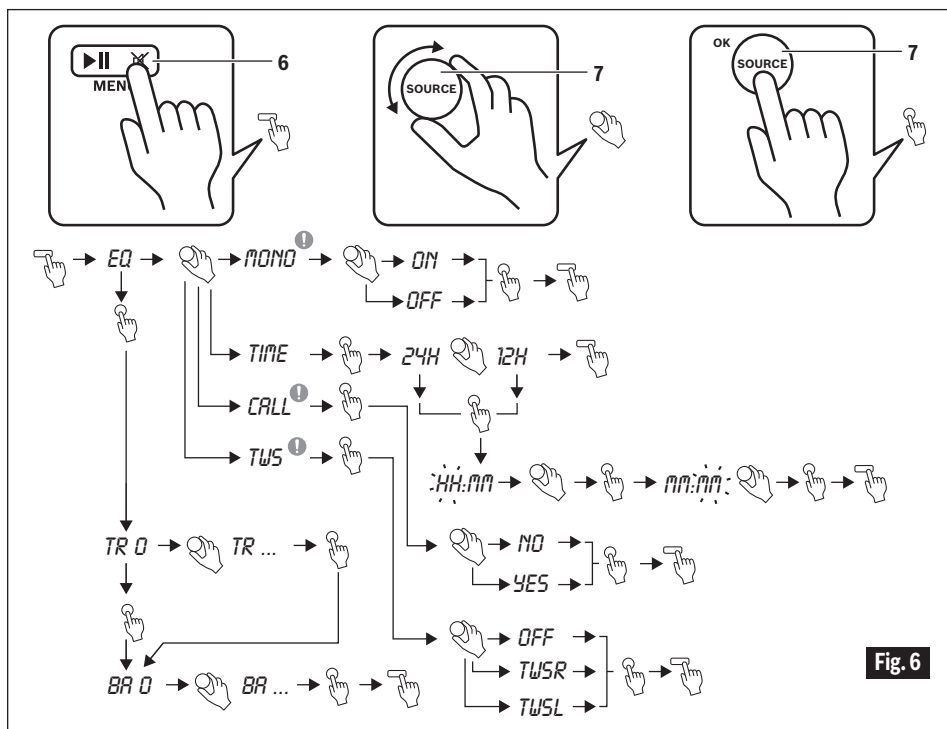

Fig. 6

Options du menu (Fig. 6)

ENTRÉE DANS LE MODE MENU

- Pour entrer dans le mode Menu, appuyez sur le bouton MENU **6** pendant au moins une seconde.
- Faites tourner le bouton SOURCE **7** pour faire défiler les différentes options du menu qui sont disponibles pour la source active.
- Appuyez à nouveau sur le bouton MENU pour quitter le mode de menu.

Remarque : l'unité quitte automatiquement le mode de menu au bout de 10 secondes d'inactivité. La situation est différente lorsque vous êtes dans le mode TWS (True Wireless Stereo / Stéréo sans fil vraie). Voir page 32.

EQ

(Disponible quand une source quelconque est active)

Entrez dans le mode de menu en appuyant sur le bouton MENU **6** et en le maintenant enfoncé pendant plus d'une seconde. Appuyez sur le bouton OK **7**

pour entrer dans le mode d'égalisation, qui commence par le mode de réglage des aigus.

- RÉGLAGE DES AIGUS (TR)

Faites tourner le bouton SOURCE **7** pour alterner entre les réglages des aigus clignotants depuis « TR -5 » jusqu'à « TR 5 ». Lorsque le réglage désiré est affiché, appuyez sur le bouton OK **7** pour le sélectionner, puis passez au réglage des graves.

- RÉGLAGE DES GRAVES (BA)

Faites tourner le bouton SOURCE **7** pour alterner entre les réglages des graves clignotants depuis « BA -5 » jusqu'à « BA 5 ». Lorsque le réglage désiré est affiché, appuyez sur le bouton OK **7** pour le sélectionner, puis retournez au niveau du haut du menu.

- * Notez que chacune des quatre sources a ses propres réglages EQ AM, FM, AUX et Bluetooth. En d'autres termes, lorsque les réglages EQ sont changés pour le mode FM, les réglages EQ pour AM, AUX et Bluetooth ne sont pas affectés (FM et FM2 partagent les mêmes réglages EQ).

Commandes et fonctionnement

HEURE

(Disponible quand une source quelconque est active.)

Entrez dans le mode de menu en appuyant sur le bouton MENU **6** et en le maintenant enfoncé pendant plus d'une seconde. Faites tourner le bouton SOURCE **7** pour accéder au mode TIME (Heure). Appuyez sur le bouton OK **7** pour entrer dans le mode d'horloge, qui commence par le choix de réglage de 12HR ou 24HR.

- **Réglage 12HR ou 24HR** – Faites tourner le bouton SOURCE **7** pour alterner entre les choix de 12HR et 24HR. Lorsque le réglage désiré est affiché, appuyez sur le bouton OK pour le sélectionner, puis passez au réglage de l'heure.

- **Réglage de l'heure** – Faites tourner le bouton SOURCE **7** pour changer la valeur de l'heure qui clignote. Lorsque le réglage désiré est affiché, appuyez sur le bouton OK **7** pour le sélectionner, puis passez au réglage des minutes.

- **Réglage des minutes** – Faites tourner le bouton SOURCE **7** pour changer la valeur des minutes qui clignote. Lorsque le réglage désiré est affiché, appuyez sur le bouton OK **7** pour le sélectionner, puis retournez au niveau du haut du menu.

FM MONO

(Disponible seulement quand FM est la source active.)

Entrez dans le mode de menu en appuyant sur le bouton MENU **6** et en le maintenant enfoncé pendant plus d'une seconde. Faites tourner le bouton SOURCE **7** pour accéder au mode MONO. Appuyez sur le bouton OK **7** pour activer cette option du menu FM seulement, qui permet à la réception FM d'être en mono (seulement), ce qui peut être souhaitable lorsque les conditions de réception ne permettent pas toujours à la radio de recevoir en continu un signal stéréo.

Faites tourner le bouton SOURCE **7** pour alterner entre les choix clignotants de ON (Activé) et OFF (Désactivé). Lorsque le réglage désiré est affiché, appuyez sur le bouton OK pour le sélectionner, puis retournez au niveau du haut du menu.

CALL (APPEL)

(Disponible seulement quand Bluetooth

est la source active.)

Entrez dans le mode de menu en appuyant sur le bouton MENU **6** et en le maintenant enfoncé pendant plus d'une seconde. Faites tourner le bouton SOURCE **7** pour accéder au mode CALL (Appel). Appuyez sur le bouton OK **7** pour passer à cette option du menu disponible seulement avec Bluetooth, qui permet à l'unité GPB18V-2C de se transformer en téléphone à haut-parleur de chantier.

Faites tourner le bouton SOURCE **7** pour alterner entre les choix clignotants de « YES » (Oui) et « NO » (Non). Lorsque le réglage désiré est affiché, appuyez sur le bouton OK **7** pour le sélectionner, puis retournez au niveau du haut du menu. Voir des détails importants sur le mode CALL (Appel) ci-dessous.

Détails importants sur le mode CALL (Appel) :

- L'option CALL (Appel) est seulement disponible pour la source Bluetooth. Elle ne peut pas être utilisée quand la source radio ou AUX est active.
- Lorsque l'option CALL (Appel) est réglée sur NO (Non), aucun appel ne peut être reçu ou intégré dans l'unité GPB18V-2C.
- Lorsque l'option CALL (Appel) est réglée sur YES (Oui), il est possible de recevoir ou d'intégrer un appel dans l'unité GPB18V-2C.
- Sachez que si l'option CALL (Appel) est YES (Oui) et si vous êtes à moins de 30 mètres environ de l'unité GPB18V-2C, il est possible que quelqu'un d'autre puisse répondre à des appels téléphoniques entrants ou intégrer ces appels dans l'unité GPB18V-2C.

TWS [True Wireless Stereo / Stéréo sans fil vraie]

(Disponible seulement quand Bluetooth est la source active.)

Entrez dans le mode de menu en appuyant sur le bouton MENU **6** et en le maintenant enfoncé pendant plus d'une seconde. Faites tourner le bouton SOURCE **7** pour défiler jusqu'à « TWS ». Appuyez sur le bouton OK **7** pour activer cette option du menu disponible seulement avec Bluetooth, qui permet d'apparier l'unité GPB18V-2C avec une autre unité GPB18V-2C, avec une unité

Commandes et fonctionnement

fonctionnant comme canal de gauche et l'autre unité fonctionnant comme canal de droite.

Faites tourner le bouton SOURCE 7 pour alterner entre les choix clignotants de TWSL (TWS gauche), TWSR (TWS droite) et OFF (Désactivé). Lorsque le réglage désiré est affiché, appuyez sur le bouton OK 7 pour le sélectionner.

Détails importants sur le mode TWS :

- L'option TWS est seulement disponible pour la source Bluetooth. Elle ne peut pas être utilisée quand la source radio ou AUX est active.
- Cette fonctionnalité ne peut être utilisée qu'avec deux unités GPB18C-2C.
- Cette fonctionnalité doit également être activée avec la deuxième unité pour le réglage qui est le réglage contraire de celui de la première unité, TWSL ou TWSR.

Pour quitter le mode TWS, le réglage de TWS sur le MENU doit être changé en OFF (Désactivé).

Connexion de sources audio externes

Le port auxiliaire de 3,5 mm 15 peut être utilisé pour effectuer une connexion à des sources audio externes :

1. Ouvrez le cache du port de connexion 12.
2. Insérez une extrémité du câble audio inclus dans le port auxiliaire (Fig. 1). Raccordez l'autre extrémité du câble à la source audio.
3. Appuyez sur le bouton SOURCE 7 jusqu'à ce que « AUX » soit affiché sur l'écran ACL.

Après avoir retiré le câble audio, rattachez le cache du port de connexion pour assurer la protection contre les saletés / débris.

Port USB

Le port USB est conçu pour charger exclusivement la plupart des appareils intégrant le protocole USB tels que les téléphones cellulaires et les lecteurs de médias numériques externes. L'intensité de courant électrique du port

de charge USB est de 1,2 A.

Le port USB n'est PAS conçu pour jouer des fichiers musicaux sur des lecteurs flash USB ou des lecteurs de musique.

Suivez les étapes ci-dessous pour charger votre dispositif intégrant le protocole USB :

Insérez l'extrémité USB du câble de votre dispositif dans le port USB 16. Insérez l'autre extrémité du câble de votre dispositif dans votre dispositif. Votre dispositif devrait alors commencer à charger.

Remarque : Il n'est pas garanti que la fonctionnalité de charge USB fonctionne avec tous les dispositifs intégrant le protocole USB.

Crochet de suspension

Votre unité est pourvue d'un crochet 8 très pratique pour la suspendre. Pour relâcher le crochet, tirez doucement sur le crochet pour le détacher de l'attache sur le boîtier.

⚠ AVERTISSEMENT Pour réduire le risque de blessure, faites très attention quand vous sélectionnez l'endroit où vous suspendez l'unité.

⚠ AVERTISSEMENT Pour réduire le risque de blessure, n'utilisez pas le crochet prévu pour la suspension s'il semble endommagé ou déformé. Ceci risquerait de produire une suspension instable qui pourrait causer la chute accidentelle de l'unité.

- Sélectionnez un objet de taille et de forme appropriées qui permettra de suspendre l'unité de façon stable et adéquate. Une surface de suspension instable pourrait causer la chute accidentelle de l'unité.
- Assurez-vous que l'unité est accrochée à un endroit qui n'est pas dans une zone de travail ou une voie de passage empruntée par diverses personnes. Un passant pourrait se cogner sur l'unité ou s'empêtrer dans le cordon d'alimentation électrique et causer ainsi sa chute accidentelle.

Quand il n'est pas utilisé, faites tourner le crochet dans son orientation de rangement et enfoncez-le dans l'attache.

Entretien

Service

⚠ AVERTISSEMENT IL N'EXISTE À L'INTÉRIEUR AUCUNE PIÈCE SUSCEPTIBLE D'ÊTRE ENTRETENUE PAR L'UTILISATEUR. L'entretien préventif exécuté par des personnes non autorisés peut entraîner un positionnement erroné des composants et des fils internes, ce qui peut présenter de graves dangers. Nous recommandons que toutes les réparations de cette unité soient effectuées par un centre de service après-vente usine de Bosch ou par un poste de service agréé par Bosch. **TECHNICIENS CHARGÉS DE L'ENTRETIEN** : Débranchez l'unité de la source d'alimentation avant toute opération d'entretien.

Les réparations ne doivent être effectuées que par des réparateurs qualifiés. Une réparation ou un entretien effectué par une personne non qualifiée pourrait causer un risque de blessure.

Lors de toute réparation, n'utilisez que des pièces de rechange identiques. Suivez les instructions de la section Entretien de ce mode d'emploi. L'utilisation de pièces de rechange non autorisées ou le non-respect des instructions d'entretien pourrait créer un risque de choc électrique ou de blessure.

Piles

Faire attention aux blocs-piles qui approchent la fin de leur vie. Si vous remarquez une diminution dans les performances de votre radio ou une durée de fonctionnement réduite de

manière significative entre charges, il est temps de remplacer le bloc-piles. S'il n'est pas remplacé, il se peut qu'il endommage le chargeur ou que l'outil fonctionne incorrectement.

Nettoyage

⚠ AVERTISSEMENT Pour éviter les accidents, débranchez toujours l'unité du boîtier d'alimentation secteur avant de procéder au nettoyage.

⚠ MISE EN GARDE Certains agents de nettoyage et certains dissolvants abîment les pièces en plastique. Parmi ceux-ci se trouvent: l'essence, le tétrachlorure de carbone, les dissolvants de nettoyage chlorés, l'ammoniaque ainsi que les détergents domestiques qui en contiennent.

Ne laissez pas l'unité exposée à la lumière directe du soleil pendant des périodes prolongées, car cela risquerait de déformer ou de décolorer sa surface extérieure et d'affecter son fonctionnement.

Essayez l'unité avec un chiffon doux. Retirez les saletés incrustées avec un chiffon humide trempé dans de l'eau savonneuse, puis essuyez pour sécher.

Si vous avez l'intention d'utiliser une pièce d'étoffe imbibée d'un produit chimique, lisez d'abord le mode d'emploi qui l'accompagne.

N'utilisez pas d'alcool ou de diluants.

Cordons de rallonge

⚠ AVERTISSEMENT Si un cordon de rallonge s'avère nécessaire, vous devez utiliser un cordon avec conducteurs de dimension adéquate pouvant porter le courant nécessaire à votre outil. Ceci préviendra une chute excessive de tension, une perte de courant ou une surchauffe. Les outils mis à la terre doivent utiliser des cordons de rallonge trifilaires pourvus de fiches à trois broches ainsi que des prises à trois broches.

REMARQUE : Plus le calibre est petit, plus le fil est gros.

DIMENSIONS DE RALLONGES RECOMMANDÉES OUTILS 120 VOLTS COURANT ALTERNATIF

Intensité nominale de l'outil	Calibre A.W.G.				Calibre en mm ²			
	Longueur en pieds				Longueur en mètres			
	25	50	100	150	15	30	60	120
3-6	18	16	16	14	0.75	0.75	1.5	2.5
6-8	18	16	14	12	0.75	1.0	2.5	4.0
8-10	18	16	14	12	0.75	1.0	2.5	4.0
10-12	16	16	14	12	1.0	2.5	4.0	-
12-16	14	12	-	-	-	-	-	-

Dépannage

Problème	Détermination de la cause	Action correctrice
L'unité ne fonctionne pas.	<ol style="list-style-type: none"> 1. L'alimentation électrique est-elle branchée correctement ? 2. Le bloc-piles Bosch est-il installé ou inséré correctement ? 3. Le bloc-piles a-t-il besoin d'être chargé ? 	<ol style="list-style-type: none"> 1. Branchez l'alimentation. 2. Assurez-vous que le bloc-piles est inséré complètement. 3. Chargez le bloc-piles.
La réception radio est faible ou il y a beaucoup de bruit statique.	<ol style="list-style-type: none"> 1. Y a-t-il un dispositif et/ou une structure qui cause des interférences ? 2. Existe-t-il des interférences affectant l'antenne FM ? 	<ol style="list-style-type: none"> 1. Déplacez l'unité à un endroit différent pour l'éloigner de l'interférence. 2. Essayez d'orienter l'antenne et/ou l'unité dans des sens différents. <ul style="list-style-type: none"> • Utilisez un téléphone intelligent connecté et une appli de téléphone intelligent permettant la diffusion en continu avec Bluetooth® de la station de radio désirée.
L'unité cesse soudainement de fonctionner.	<ol style="list-style-type: none"> 1. Le boîtier d'alimentation électrique est-il branché correctement dans l'unité ? 2. L'écran ACL indique-t-il que l'unité est sous tension ? 3. La température de l'unité est-elle trop chaude ? 	<ol style="list-style-type: none"> 1. Branchez l'alimentation. 2. Le logiciel de l'unité doit être réinitialisé. Retirez toutes les piles de l'unité et débranchez l'alimentation électrique, attendez 30 secondes et rebranchez l'alimentation ou la pile chargée. 3. Attendez que l'unité refroidisse.

Attachements et accessoires

Inclus	Vendu séparément
<ul style="list-style-type: none">Alimentation de 18 V (1619PB4882)Câble audio d'entrée aux. mâle-à-mâle de 3 mm (2610008343).Pile en forme de pièce de monnaie pour l'horloge – CR2032	

Símbolos de seguridad

Las definiciones que aparecen a continuación describen el nivel de gravedad de cada palabra de señal de seguridad. Por favor, lea el manual y preste atención a estos símbolos.





	<p>Éste es el símbolo de alerta de seguridad. Se utiliza para alertarle a usted de posibles peligros de lesiones corporales. Obedezca todos los mensajes de seguridad que sigan a este símbolo para evitar posibles lesiones o muerte.</p>
	<p>PELIGRO indica una situación peligrosa que, si no se evita, causará la muerte o lesiones graves.</p>
	<p>ADVERTENCIA indica una situación peligrosa que, si no se evita, podría causar la muerte o lesiones graves.</p>
	<p>PRECAUCIÓN indica una situación peligrosa que, si no se evita, podría causar lesiones leves o moderadas.</p>

Tabla de contenido

English2	Controles y utilización46
Française19	Perillas y botones (Fig. 4)46
Símbolos de seguridad37	Pantalla LCD (Fig. 5)48
Instrucciones de seguridad importantes38	Opciones de Menú (Fig. 6)48
Advertencias de seguridad adicionales40	Conexión de fuentes de audio externas51
Declaración de la FCC40	Puerto USB51
Industry Canada (IC)40	Gancho de suspensión51
Símbolos41	Mantenimiento52
Descripción funcional y especificaciones43	Servicio52
Ensamblaje y configuración44	Baterías52
Batería del reloj44	Limpieza52
Inserción y liberación del paquete de batería45	Cordones de extensión53
Suministro de electricidad a la unidad con la fuente de alimentación (o el adaptador)45	Localización y reparación de averías ..	.53
		Attachments and Accessories54

INSTRUCCIONES DE SEGURIDAD IMPORTANTES

⚠ ADVERTENCIA Lea todas las advertencias de seguridad y todas las instrucciones que se indican en este manual y en el manual del cargador de baterías. Si no se siguen las advertencias e instrucciones, es posible que el resultado sea descargas eléctricas, incendio y/o lesiones graves.

GUARDE TODAS LAS ADVERTENCIAS E INSTRUCCIONES PARA REFERENCIA FUTURA

El término “unidad” incluido en las advertencias se refiere a la Bosch GPB18V-2C.

1. Lea estas instrucciones.
2. Conserve estas instrucciones.
3. Haga caso de todas las advertencias.
4. Siga todas las instrucciones.
5. No utilice esta unidad cerca de agua. No sumerja nunca la unidad en líquido ni permita que ningún líquido fluya dentro de la unidad. La entrada de agua en una unidad aumentará el riesgo de descargas eléctricas.
6. Limpie la unidad solo con un paño seco. No utilice agentes de limpieza ni solventes.
7. No bloquee ninguna abertura de ventilación. Instale la unidad de acuerdo con las instrucciones del fabricante.
8. No instale la unidad cerca de cualquier fuente de calor, tal como radiadores, rejillas de calefacción, estufas de cocina u otros aparatos (incluyendo amplificadores) que produzcan calor.
9. No anule el propósito de seguridad del enchufe polarizado o de tipo con conexión a tierra. Un enchufe polarizado tiene dos terminales, una de las cuales es más ancha que la otra. Un enchufe polarizado de tipo con conexión a tierra tiene dos terminales y una tercera espiga de conexión a tierra. El terminal ancho o la tercera espiga se proporciona para ofrecer seguridad al operador. Si el enchufe suministrado no encaja en el tomacorriente que usted vaya a utilizar, consulte a un electricista para reemplazar el tomacorriente obsoleto.
10. Proteja el cable de alimentación para no pisarlo ni aplastarlo, en particular en los enchufes, los tomacorrientes auxiliares y el punto por donde salen de la unidad. No maltrate el cable. No utilice nunca el cable para transportar la unidad ni para jalar el enchufe con el fin de sacarlo de un tomacorriente. Mantenga el cable alejado del calor, el aceite, los bordes afilados o las piezas móviles. Reemplace inmediatamente los cables dañados. Los cables dañados aumentan el riesgo de descargas eléctricas y es posible que causen un incendio.
11. Utilice solo aditamentos/accesorios especificados por el fabricante.
12. Desenchufe esta unidad durante las tormentas eléctricas o cuando no se utilice durante períodos prolongados. Retire la fuente de alimentación del tomacorriente cuando no se esté utilizando.
13. Enchufe la fuente de alimentación solo en un tomacorriente fácilmente accesible para permitir desenchufar rápidamente la unidad.
14. Utilice esta unidad solo en un área bien ventilada.
15. La unidad no se expondrá a agua que gotee o salpique y no se colocará sobre la unidad ningún objeto lleno de líquidos, tal como un jarrón.
16. No utilice esta unidad en atmósferas explosivas, tales como las existentes en presencia de líquidos, gases o polvos inflamables.
17. Haga que todo el servicio de ajustes y reparaciones sea realizado por personal de servicio calificado. El servicio de ajustes y reparaciones es necesario cuando la unidad se haya dañado de alguna manera, como cuando el cable de la fuente de alimentación o el enchufe esté dañado, cuando se haya derramado líquido o hayan caído objetos dentro de la unidad, cuando la unidad haya sido expuesta a lluvia o humedad, o cuando no funcione normalmente. El servicio de ajustes y reparaciones o el mantenimiento realizados por personal no calificado podría causar un riesgo de lesiones.
18. Una unidad alimentada por baterías que utilice baterías integrales o un paquete de batería separado se debe recargar solo con el cargador especificado para la batería. Es posible que un cargador que pueda ser adecuado para un tipo de batería cree un riesgo de incendio cuando se utilice con otra batería.

INSTRUCCIONES DE SEGURIDAD IMPORTANTES

19. **Utilice la unidad alimentada por baterías solo con paquetes de batería designados específicamente.** Es posible que el uso de cualquier otra batería cree un riesgo de incendio.
20. **Utilice solo una fuente de alimentación Bosch 1619PB4882.** Es posible que el uso de cualquier otra fuente de alimentación que no esté diseñada para la unidad Bosch cause descargas eléctricas, incendio y/o lesiones graves.
21. **Realice las recargas solo con los cargadores Bosch incluidos en la lista de baterías/cargadores.** Es posible que un cargador que sea adecuado para un tipo de paquete de batería cree un riesgo de incendio cuando se utilice con otro paquete de batería.
22. **Utilice la batería solo en combinación con su producto Bosch.** Esta medida por sí sola protege la batería contra una sobrecarga peligrosa.
23. **Utilice solo la batería Bosch GBA18V-40 o las baterías incluidas en la lista de baterías/cargadores.** Cuando utilice otras baterías, p. ej., imitaciones, baterías reacondicionadas u otras marcas, hay peligro de lesiones, así como de daños materiales por causa de explosión de las baterías.
24. **Cuando el paquete de batería no se esté utilizando, manténgalo alejado de otros objetos metálicos, tales como clips sujetapapeles, monedas, llaves, clavos, tornillos u otros objetos metálicos pequeños, que puedan hacer una conexión de un terminal al otro.** Si se cortocircuitan juntos los terminales de la batería es posible que se causen quemaduras o un incendio.
25. **La batería puede resultar dañada por objetos puntiagudos, tales como clavos o destornilladores, o por una fuerza aplicada externamente.** Puede ocurrir un cortocircuito interno y la batería puede arder, humear, explotar o sobrecalentarse.
26. **En condiciones abusivas es posible que se expulse líquido de la batería; evite el contacto. Si se produce contacto accidentalmente, enjuáguese con agua. Si el líquido entra en contacto con los ojos, obtenga además ayuda médica.** Es posible que el líquido expulsado de la batería cause irritación o quemaduras.
27. **No utilice un paquete de batería, una fuente de alimentación o una unidad que esté dañada o modificada.** Es posible que los productos dañados o modificados exhiban un comportamiento imprevisible que cause incendio, explosión o riesgo de lesiones.
28. **No exponga un paquete de batería, la fuente de alimentación o la unidad a un fuego o a una temperatura excesiva.** Es posible que la exposición a un fuego o a una temperatura superior a 265 °F cause una explosión.
29. **Siga todas las instrucciones de carga y no cargue el paquete de batería ni la herramienta fuera del intervalo de temperatura especificado en las instrucciones.** Es posible que la realización de la carga de manera inadecuada o a temperaturas que estén fuera del intervalo especificado dañe la batería y aumente el riesgo de incendio.

⚠ ADVERTENCIA Peligro de quemaduras químicas. Mantenga las baterías fuera del alcance de los niños.

Este producto contiene una batería de litio tipo botón/moneda. Si una batería de litio tipo botón/moneda nueva o usada se traga o entra en el cuerpo, puede causar quemaduras internas graves y puede provocar la muerte en tan poco tiempo como 2 horas. Cierre siempre firmemente por completo el compartimiento de las baterías. Si el compartimiento de las baterías no se cierra firmemente, deje de utilizar el producto, retire las baterías y mantenga el producto fuera del alcance de los niños. Si cree que es posible que alguien haya tragado baterías o puesto baterías dentro de cualquier parte del cuerpo, obtenga atención médica inmediata.

Advertencias de seguridad adicionales

Declaración de la FCC

Declaración de conformidad del proveedor de acuerdo con la FCC

Nombre del producto / Número de modelo: Radio para el sitio de construcción con Bluetooth® / GPB18V-2C

Este dispositivo cumple con la parte 15 de las Reglas de la FCC. Su utilización está sujeta a las dos condiciones siguientes: (1) Este dispositivo no podrá causar interferencia perjudicial y (2) este dispositivo debe aceptar cualquier interferencia, incluyendo interferencia que pueda causar un funcionamiento no deseado del dispositivo.

Nombre del proveedor: Robert Bosch Tool Corporation.

Suppliers Address: Mt Prospect, IL, USA 60056

www.boschtools.com

Este equipo cumple con los límites de exposición a radiación de la FCC establecidos para un entorno no controlado. Este equipo se deberá instalar y utilizar con una distancia mínima de 20 cm entre el radiador y cualquier parte del cuerpo del usuario.

⚠ PRECAUCIÓN Todos aquellos cambios o modificaciones no aprobados expresamente por la parte responsable del cumplimiento podrían anular la autoridad del usuario para utilizar el equipo.

NOTA: Este equipo ha sido sometido a pruebas y se ha comprobado que cumple con los límites para un dispositivo digital de Clase B, conforme a la parte 15 de las Normas de la FCC. Estos límites están diseñados para proporcionar protección razonable contra la interferencia perjudicial en una instalación residencial. Este equipo genera, usa y puede irradiar energía de radiofrecuencia y, si no se instala y utiliza

de acuerdo con las instrucciones, puede causar interferencia perjudicial para las radiocomunicaciones. Sin embargo, no hay garantía de que no vaya a ocurrir interferencia en una instalación específica. Si este equipo causa interferencia perjudicial para la recepción de radio o televisión, lo cual se puede determinar apagando y encendiendo el equipo, se recomienda al usuario que intente corregir la interferencia tomando una o más de las medidas siguientes:

- Reoriente o reubique la antena receptora.
- Aumente la separación entre el equipo y el receptor.
- Conecte el equipo a un tomacorriente que esté en un circuito distinto al circuito al que el receptor esté conectado.
- Consulte al distribuidor o a un técnico experto en radio/TV para obtener ayuda.

Industry Canada (IC)

Este dispositivo contiene transmisor(es)/receptor(es) exento(s) de licencia que cumplen con los estándares RSS de exención de licencia del Departamento de Innovación, Ciencia y Desarrollo Económico de Canadá. Su funcionamiento está sujeto a las dos condiciones siguientes:







Este dispositivo no podrá causar interferencia.

Este dispositivo debe aceptar cualquier interferencia, incluyendo interferencia que pueda causar un funcionamiento no deseado del dispositivo.

Este equipo cumple con los límites de exposición a radiación ISED RSS-102 establecidos para un entorno no controlado. Este equipo se deberá instalar y utilizar con una distancia mínima de 20 cm entre el radiador y cualquier parte del cuerpo del usuario.

SIMBOLOS

IMPORTANTE: Es posible que algunos de los símbolos siguientes se usen en su herramienta. Por favor, estúdielos y aprenda su significado. La interpretación adecuada de estos símbolos le permitirá utilizar la herramienta mejor y con más seguridad.

Símbolo	Désignación/Explicación
V	Volt (tensión)
A	Ampere (corriente)
Hz	Hertz (frecuencia, ciclos por segundo)
W	Watt (potencia)
kg	Kilogramo (peso)
min	Minuto (tiempo)
s	Segundo (tiempo)
∅	Diámetro (tamaño de las brocas taladradoras, muelas, etc)
n_0	Velocidad sin carga (velocidad rotacional sin carga)
n	Velocidad nominal (máxima velocidad obtenible)
.../min	Revoluciones o alternación por minuto (revoluciones, golpes, velocidad de superficie, órbitas, etc., por minuto)
0	Posición "off" (velocidad cero, par motor cero...)
1, 2, 3, ... I, II, III,	Graduaciones del selector (graduaciones de velocidad, par motor o posición. Un número más alto significa mayor velocidad)
	Selector infinitamente variable con apagado (la velocidad aumenta desde la graduación de 0)
	Flecha (Acción en la dirección de la flecha)
	Corriente alterna (tipo o una característica de corriente)
	Corriente continua (tipo o una característica de corriente)
	Corriente alterna o continua (tipo o una característica de corriente)
	Construcción de clase II (designa las herramientas de construcción con aislamiento doble)
	Terminal de toma de tierra (terminal de conexión a tierra)

Símbolos (continuación)

IMPORTANTE: Es posible que algunos de los símbolos siguientes se usen en su herramienta. Por favor, estúdielos y aprenda su significado. La interpretación adecuada de estos símbolos le permitirá utilizar la herramienta mejor y con más seguridad.

Símbolo	Désignación/Explicación
	Designa el programa de reciclaje de baterías de Li-ion.
	Designa el programa de reciclaje de baterías de Ni-Cd.
	Alerta al usuario para que lea el manual.
	Alerta al usuario para que use protección de los ojos.
	Este símbolo indica que esta herramienta está catalogada por Underwriters Laboratories.
	Este símbolo indica que este componente está reconocido por Underwriters Laboratories.
	Este símbolo indica que Underwriters Laboratories ha catalogado esta herramienta indicando que cumple con las normas estadounidenses y canadienses.
	Este símbolo indica que esta herramienta está catalogada por la Canadian Standards Association.
	Este símbolo indica que la Canadian Standards Association ha catalogado esta herramienta indicando que cumple con las normas estadounidenses y canadienses.
	Este símbolo indica que Intertek Testing Services ha catalogado esta herramienta indicando que cumple con las normas estadounidenses y canadienses.
	Este símbolo indica que esta herramienta cumple con la norma mexicana oficial (NOM).

Descripción funcional y especificaciones

Radio para el sitio de construcción GPB18V-2C

Fig. 1

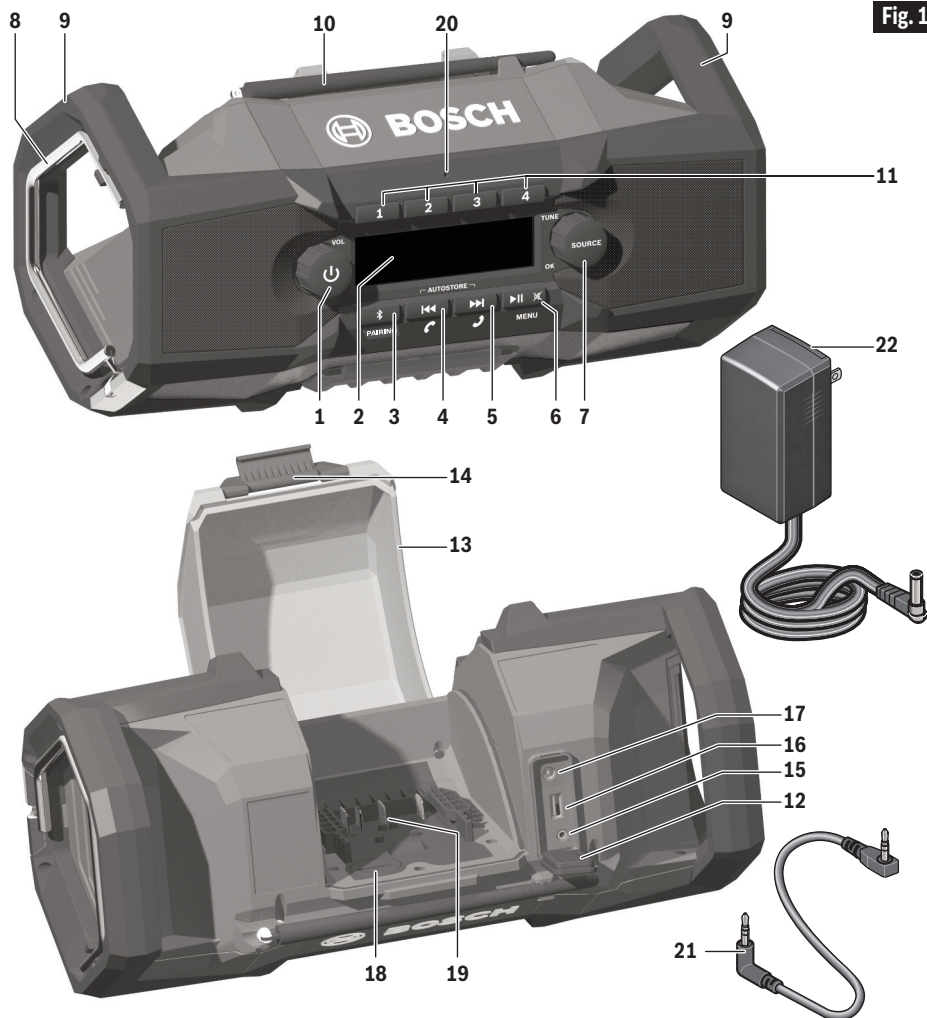

1. Botón de encendido y apagado/ Perilla VOL (volumen)
2. Pantalla LCD
3. Botón de Bluetooth® / emparejamiento PAIRING
4. Botón **⏮** (hacia abajo) / **⏪**
5. Botón **⏭** (hacia arriba) / **⏩**
6. Botón **⏮** **⏭** **⏩** Reproducir / Pausar / Silenciar / MENÚ
7. Botón de fuente SOURCE / Perilla de sintonización TUNE / Botón OK (Aceptar)
8. Gancho de suspensión
9. Mangos de transporte
10. Antena
11. Botones de preajuste de estaciones de radio 1-4
12. Cubierta de los puertos de conexión
13. Puerta de la bahía de la batería
14. Pestillo de la puerta de la bahía de la batería
15. Puerto auxiliar
16. Puerto USB
17. Toma de 18 V CC
18. Cubierta de la batería del reloj
19. Terminal para el paquete de batería
20. Micrófono
21. Cable de audio
22. Fuente de alimentación

Descripción funcional y especificaciones

Capacidades nominales eléctricas	Tensión nominal	18 V $\overline{---}$
Radio	AM	530–1710 kHz
	FM	FM 87.5–107.9 MHz
Memoria	AM	4 preajustes
	FM	8 preajustes
Protección contra la penetración	Clasificación IP	IP54 solo cuando la puerta de la bahía de la batería esté instalada y cerrada.
Temperatura ambiente permitida	– durante el proceso de carga	32...95 °F (0...+35 °C)
	– durante la utilización y la almacenamiento	–4...104 °F (–20...+40 °C)

Paquetes de batería/Cargadores de baterías:

Sírvase consultar la lista de baterías/cargadores incluidas con su unidad.

Ensamblaje y configuración

Batería del reloj

⚠ PRECAUCIÓN Riesgo de explosión si se reemplaza la batería por un tipo incorrecto. Utilice solo baterías CR2032.

⚠ ADVERTENCIA Peligro de quemaduras químicas. No ingiera la batería. Mantenga las baterías nuevas y usadas fuera del alcance de los niños.

Este producto contiene una batería de litio tipo botón/moneda. Si una batería de litio tipo botón/moneda nueva o usada se traga o entra en el cuerpo, puede causar quemaduras internas graves y puede provocar la muerte en tan poco tiempo como 2 horas.

Cierre siempre firmemente por completo el compartimiento de las baterías. Si el compartimiento de las baterías no se cierra firmemente, deje de usar el producto, retire las baterías y mantenga el producto fuera del alcance de los niños.

Si cree que es posible que alguien haya tragado baterías o puesto baterías dentro de cualquier parte del cuerpo, obtenga atención médica inmediata.

Para instalar la batería del reloj:

1. Libere el pestillo de fijación **14** y abra la puerta de la bahía de la batería **13**.
2. Retire la cubierta de la batería del

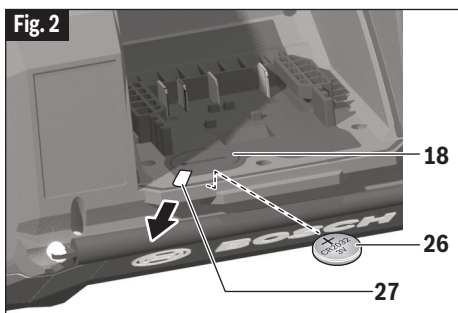

reloj **18** insertando una moneda en la ranura ubicada en la cubierta y rotando dicha cubierta en sentido contrario al de las agujas del reloj (Fig. 2).

3. Si va a abrir el compartimiento de las baterías por primera vez, retire la franja de plástico transparente **27**. Si va a reemplazar la batería, retire la batería vieja y deséchela adecuadamente (Fig. 2).
4. Inserte una batería CR2032 (nueva) **26**. Asegúrese de que el lado positivo (+) de la batería esté orientado hacia arriba.
5. Reinstale la cubierta de la batería del reloj insertando una moneda en la ranura ubicada en la cubierta y rotando la cubierta en el sentido de las agujas del reloj hasta que quede fija en la posición correcta.

Ensamblaje y configuración

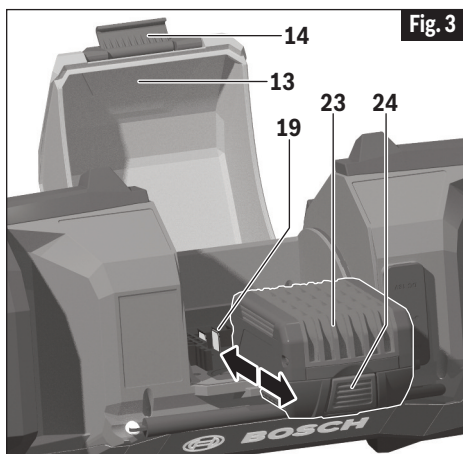

Fig. 3

6. Para cerrar la puerta de la bahía de la batería, súbala contra el sello ubicado en la carcasa y fíjela firmemente colocando el enganche del pestillo en la ranura coincidente ubicada en la carcasa y presionando la sección de la palanca del pestillo.

Inserción y liberación del paquete de batería

⚠ ADVERTENCIA Utilice solo baterías Bosch BAT611 o las baterías incluidas en la lista de baterías/cargadores.

Libere el pestillo de fijación **14** de la puerta de la bahía de la batería y gire hacia arriba la puerta **13** para abrirla (Fig. 3).

- Para insertar el paquete de batería, alinee el paquete de batería **23** y deslícelo hacia el terminal para el paquete de batería **19** hasta que quede fijo en la posición correcta (un sonido de clic audible es una indicación de que el paquete de batería está fijo). No lo fuerce.
- Para retirar el paquete de batería, presione el botón de liberación del paquete de batería **24** y deslice el paquete de batería completamente hacia fuera de la bahía de la batería. Es posible que sea más conveniente para algunos usuarios retirar la batería si la unidad está apoyada sobre uno de sus lados.

- Para cerrar la puerta de la bahía de la batería, llévela hacia arriba contra el sello ubicado en la carcasa y fíjela colocando el enganche del pestillo en la ranura coincidente ubicada en la carcasa y presionando la sección de la palanca del pestillo.

La puerta de la batería debe estar instalada, cerrada y trabada antes de que la unidad se pueda utilizar.

Suministro de electricidad a la unidad con la fuente de alimentación (o el adaptador)

⚠ ADVERTENCIA Para reducir el riesgo de descargas eléctricas, enchufe la fuente de alimentación solo en tomacorriente protegido por un interruptor de circuito accionado por corriente de pérdida a tierra (GFCI, por sus siglas en inglés) cuando se utilice en lugares húmedos. Si no hay disponible un tomacorriente protegido por un GFCI, utilice un tomacorriente portátil con protección GFCI incorporada. Compruebe el tomacorriente protegido con GFCI de acuerdo con las instrucciones suministradas por el fabricante del GFCI. Si el tomacorriente protegido por un GFCI no pasa la prueba de GFCI, no utilice ese tomacorriente. Enchufe la unidad solo en un tomacorriente protegido por un GFCI que funcione correctamente.

⚠ ADVERTENCIA Utilice solo la fuente de alimentación Bosch 1619PB4882 original diseñada para su unidad.

Como alternativa, se puede suministrar electricidad a la unidad utilizando el adaptador de fuente de alimentación incluido.

Abra la cubierta de los puertos de conexión **12**. Inserte el conector enchufable de la fuente de alimentación en la toma de conexión **17** (Fig. 1). Conecte la fuente de alimentación al tomacorriente.

Después de retirar el conector enchufable, reinstale la cubierta de los puertos de conexión para proteger dichos puertos contra la suciedad/los residuos.

Controles y utilización

Fig. 4

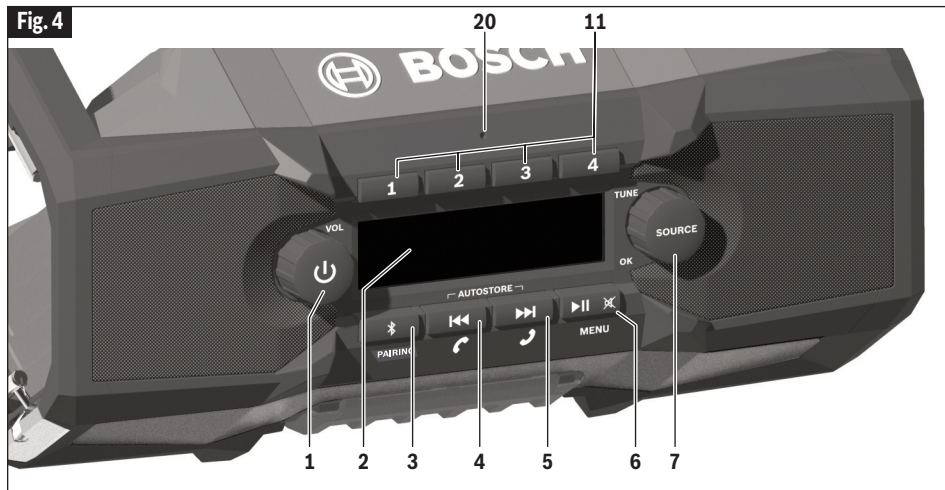

Perillas y botones (Fig. 4)

CONSEJO DE UTILIZACIÓN: Para utilizar los botones **3, 4, 5, 6 y 11** de la manera más fácil posible, presione la sección de estos botones que está más cerca de la pantalla LCD.

1. BOTÓN / PERILLA DE ENCENDIDO Y APAGADO

Presione la perilla para encender o apagar la unidad. Si Bluetooth era la fuente activa en el momento en que se apagó la unidad, esta intentará reestablecer la conexión Bluetooth hasta durante 19 minutos, si es necesario.

Perilla VOL (volumen): Para aumentar/reducir el volumen de audio cuando cualquier fuente o modo especial esté en uso. El volumen se ajusta de 0 a 30 (mín.-máx.). La perilla rota 360 grados.

2. PANTALLA LCD

3. BOTON DE BLUETOOTH®

Emparejamiento Bluetooth: Al presionar el botón de Bluetooth durante 0,5 segundos cuando cualquier fuente esté activa se hace que la fuente cambie a Bluetooth y que el proceso de emparejamiento comience. El símbolo de Bluetooth parpadeará rápidamente durante este proceso. Active el proceso de emparejamiento Bluetooth en el teléfono inteligente u otro dispositivo inteligente que se vaya a emparejar con la GPB18V-2C. Una vez que se haya

completado el emparejamiento, el audio comenzará y el símbolo de Bluetooth dejará de parpadear.

Cuando un dispositivo esté emparejado a la unidad,

- una pulsación del botón de Bluetooth durante menos de 0,5 segundos no tendrá efecto,
- pero una pulsación del botón de Bluetooth por más de 0,5 segundos comenzará un nuevo proceso de emparejamiento.
- una pulsación del botón Bluetooth durante más de 1 segundo hará que la unidad comience a buscar otro dispositivo nuevo con el que emparejarse.

Para salir del modo de emparejamiento, sírvase presionar el botón de Bluetooth.

4 Y 5. BOTONES ◀◀ (HACIA ABAJO) Y ▶▶ (HACIA ARRIBA)

Sintonización de AM/FM

- Cuando se presione cualquiera de estos botones durante menos de 0,5 segundos, la radio buscará la siguiente señal fuerte en la dirección escogida, hacia abajo o hacia arriba*.
- Cuando se presione cualquiera de estos botones durante 0,5 segundos o más, la radio comenzará un modo de escaneo: la radio buscará la siguiente señal fuerte y la reproducirá durante cinco segundos, y luego repetirá el proceso para la siguiente estación fuerte, etc. En cualquier momento durante el proceso de

Controles y utilización

escaneo, una pulsación ya sea del botón ◀◀ o del botón ▶▶ terminará el modo de escaneo y reproducirá la frecuencia actual.*

* Cuando la actividad de búsqueda o escaneo alcance la frecuencia más alta o la más baja, la radio continuará automáticamente en la misma dirección en el otro extremo del intervalo de frecuencia.

Modo BT

- Cuando se presione cualquiera de estos botones durante menos de 0,5 segundos, la unidad buscará la siguiente pista. Cuando se presione el botón ◀◀ (hacia abajo) durante 0,5 segundos o más, la unidad “retrocederá”. Cuando se suelte el botón, la reproducción comenzará en ese punto de la pista.
- Cuando se presione el botón ▶▶ (hacia arriba) durante 0,5 segundos o más, la unidad “avanzará rápidamente”. Cuando se suelte el botón, la reproducción comenzará en ese punto de la pista.

Modo AUX

- Estos botones no tienen ninguna función en el modo AUX.

Almacenamiento automático (Autostore)

En los modos AM y FM, cuando los botones ◀◀ (hacia abajo) y ▶▶ (hacia arriba) se presionen al mismo tiempo, la radio escaneará la banda activa (AM, FM1 o FM2) y almacenará las cuatro estaciones más fuertes en los botones de preajuste “1”, “2”, “3” y “4” de esa banda. Esto es especialmente útil al desplazarse a un área nueva.

Funciones de teléfono

Botón 📞 rojo: Se utiliza para rechazar una llamada entrante o terminar una llamada establecida.

Botón 🟢 verde: Se utiliza para aceptar una llamada entrante o acceder al tono de marcación. (La marcación de la llamada saliente debe ser realizada en el dispositivo conectado).

6. BOTÓN ◀◀ / ▶▶ REPRODUCIR/PAUSAR

Cuando se presione este botón durante menos de 1,0 segundo, la unidad reproducirá o pausará una pista cuando se esté escuchando una fuente de Bluetooth.

Nota importante: Siempre que se esté regresando al modo Bluetooth, como por ejemplo al encender la unidad o cambiar la fuente de Bluetooth, será necesario presionar el botón de reproducción para reiniciar la transmisión de audio por streaming.

Botón de silencio Mute: En los modos de radio o AUX, este botón silencia el sonido.

Botón MENÚ: Al presionar este botón durante más de 1,0 segundo, se accede al modo de MENÚ. En el modo de MENÚ, al presionar este botón se baja / sube un nivel. Cuando se esté en el nivel superior del MENÚ, al presionar este botón se saldrá del MENU.

7. BOTÓN/PERILLA DE FUENTE SOURCE

Presione este botón para cambiar entre FM, FM2, AUX, BT (Bluetooth) y AM. Cuando se llegue al modo Bluetooth, la unidad intentará restablecer la última conexión Bluetooth hasta durante 19 minutos.

Perilla de sintonización Tune: Para cambiar manualmente la frecuencia de radio a cualquier frecuencia en la banda activa, rote la perilla en el sentido de las agujas del reloj para ir a frecuencias más altas o rote la perilla en sentido contrario al de las agujas del reloj para ir a frecuencias más bajas. La perilla rota 360 grados.

Botón OK (Aceptar): En el modo de MENÚ, al presionar este botón se confirma la selección de diversas opciones dentro del modo de MENÚ.

11. BOTONES DE PREAJUSTE DE LAS ESTACIONES DE RADIO 1-4

Presione uno de estos botones durante menos de 0,5 segundos para ir a la frecuencia en la banda de radio activa almacenada en ese botón. (Cuando se esté en los modos BT o AUX, una pulsación de uno de estos botones saldrá de la fuente activa e irá a la estación preajustada usada la última vez que se haya almacenado en ese botón).

Para almacenar una estación en un botón de preajuste, sintonice la frecuencia deseada en la banda deseada. Luego, almacénela en el botón de preajuste deseado presionando ese botón de preajuste durante más de 0,5 segundos.

Controles y utilización

Fig. 5

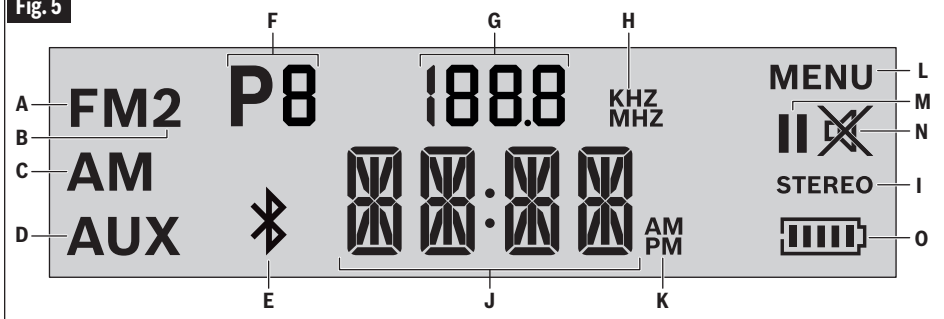

12. MICRÓFONO

El micrófono incorporado **20** se puede utilizar para tener una conversación telefónica. El alcance efectivo del micrófono depende de las condiciones en las que se esté utilizando la unidad.

Pantalla LCD (Fig. 5)

- A. FM:** Indica que la radio está activa en la banda de FM.
- B. FM2:** Indica que la radio está activa en la banda de FM2.
- C. AM:** Indica que la radio está activa en la banda de AM.
- D. AUX:** Indica que la entrada auxiliar es la fuente activa y capaz de recibir sonido enviado por un dispositivo reproductor de medios externo conectado a través del conector macho de 3,5 mm.
- E. Símbolo de Bluetooth®**
- Cuando no está parpadeando, el símbolo indica que el modo de transmisión de streaming por Bluetooth está activo.
 - Cuando parpadea rápidamente, el símbolo indica que la GPB18V-2C está en el modo de emparejamiento e intentando autoconectarse con el dispositivo conectado previamente.
- F. P1, P2, P3, P4:** Indican que una estación de radio preajustada ha sido almacenada en la banda activa. Tanto la P como el número parpadearán en el momento en que una frecuencia se almacene en la memoria.
- G. CARACTERES NUMÉRICOS:** Cuando las bandas de AM o FM estén activas, estos caracteres mostrarán la frecuencia de radio activa.
- H. KHZ y MHZ:** Cuando se esté en los modos de AM y FM, esta sección mostrará la frecuencia de radio activa.
- I. ESTÉREO:** la palabra STEREO aparece cuando una estación de radio FM se está recibiendo en estéreo.
- J. CONJUNTO DE CARACTERES ALFANUMÉRICOS**
- Muestra la hora del reloj
 - Muestra el volumen cuando se ajusta.
 - Muestra la palabra “CALL” (llamada) cuando el parlante telefónico ha sido habilitado y el teléfono está sonando o la llamada está en proceso.
 - Muestra los elementos y los valores del MENÚ en el modo de Menú.
 - Muestra TWSL o TWSR cuando se está en el modo TWS.
- K. AM y PM:** Indican los períodos horarios AM (antes del mediodía) y PM (después del mediodía) si se ha seleccionado el ajuste de 12 horas del reloj.
- L. MENÚ:** Indica que el modo de MENÚ está activo.
- M. Símbolo de pausa:** Indica que la transmisión de streaming por Bluetooth ha sido pausada.
- N. Símbolo de silencio:** Indica que el sonido de cualquier fuente ha sido silenciado.
- O. Ícono de batería:** Indica que la batería está alimentando a la unidad. El número de barras indica el nivel de carga aproximado restante de la batería. Cuando la carga de la batería esté casi agotada, la barra de la batería ubicada más a la izquierda parpadeará.

Opciones de Menú (Fig. 6)

INGRESO AL MODO DE MENÚ

- Para ingresar al modo de Menú,

Controles y utilización

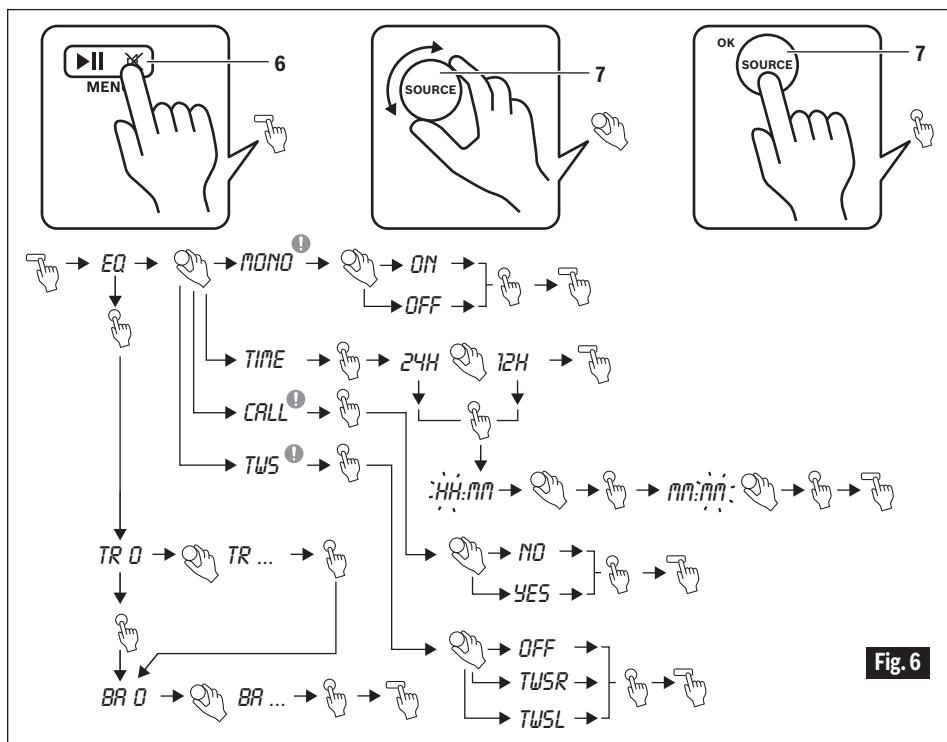

Fig. 6

presione el botón MENÚ **6** durante uno o más segundos.

- Rote la perilla de fuente SOURCE **7** para desplazarse hasta las diversas opciones de menú que están disponibles para la fuente activa.
- Presione de nuevo el botón MENÚ para salir del modo de Menú.

Nota: Después de 10 segundos de inactividad, la unidad saldrá automáticamente del modo de Menú. Cuando se esté en el modo TWS (True Wireless Stereo, estéreo inalámbrico verdadero), la situación será diferente. Consulte la página 50.

EQ

(Disponible cuando cualquier fuente esté activa)

Ingrese al modo de Menú presionando el botón MENÚ **6** durante más de un segundo. Presione el botón OK **7** para ingresar al modo de ecualización, que comienza con el modo de agudos.

- AJUSTE DE AGUDOS (TR)

Rote la perilla de fuente SOURCE **7** para

ir hacia detrás y hacia delante entre los ajustes de agudos parpadeantes desde "TR -5" hasta "TR 5". Cuando se muestre el ajuste deseado, presione el botón OK **7** para seleccionar dicho ajuste y proceda a realizar el ajuste de graves.

- AJUSTE DE GRAVES (BA)

Rote la perilla de fuente SOURCE **7** para ir hacia detrás y hacia delante entre los ajustes de graves parpadeantes desde "BA -5" hasta "BA 5". Cuando se muestre el ajuste deseado, presione el botón OK **7** para seleccionar dicho ajuste y regresar al nivel superior del menú.

- * Tenga presente que cada una de las cuatro fuentes tiene sus propios ajustes de EQ para el modo de FM, los ajustes de EQ para AM, AUX y Bluetooth no resultarán afectados (FM y FM2 comparten los mismos ajustes de EQ).

Controles y utilización

HORA (TIME)

(Disponible cuando cualquier fuente esté activa)

Ingrese al modo de Menú presionando el botón MENÚ **6** durante más de un segundo. Rote la perilla de fuente SOURCE **7** para acceder al modo de hora TIME. Presione el botón OK **7** para ingresar al modo de reloj, el cual comenzará con la opción del ajuste de 12H o 24H.

- **Ajuste de 12H o 24H:** Rote la perilla de fuente SOURCE **7** para ir hacia detrás y hacia delante entre las opciones de 12H o 24H. Cuando se muestre el ajuste deseado, presione OK para seleccionar el ajuste deseado y proceda a realizar el ajuste de la hora.

- **Ajuste de la hora:** Rote la perilla de fuente SOURCE **7** para cambiar el valor de hora parpadeante. Cuando se muestre la hora deseada, presione el botón OK **7** para seleccionarla y proceda a realizar el ajuste de los minutos.

- **Ajuste de los minutos:** Rote la perilla de fuente SOURCE **7** para cambiar el valor de minutos parpadeante. Cuando se muestre el ajuste deseado, presione el botón OK **7** para seleccionar dicho ajuste y regresar al nivel superior del menú.

FM MONO

(Disponible solo cuando FM sea la fuente activa)

Ingrese al modo de Menú presionando el botón MENÚ **6** durante más de un segundo. Rote la perilla de fuente SOURCE **7** para acceder al modo MONO. Presione el botón OK **7** para ingresar a esta opción de menú solo para FM, la cual permite que la recepción de FM sea en mono (solamente), lo cual puede ser deseable cuando las condiciones de recepción hagan que sea difícil que la radio reciba uniformemente una señal en estéreo.

Rote la perilla de fuente SOURCE **7** para cambiar entre las opciones parpadeantes de ON (ENCENDIDO) u OFF (APAGADO). Cuando se muestre el ajuste deseado, presione OK para seleccionar dicho ajuste y regresar al nivel superior del menú.

LLAMADA (CALL)

(Disponible solo cuando Bluetooth sea la fuente activa)

Ingrese al modo de Menú presionando el botón MENÚ **6** durante más de un segundo. Rote la perilla de fuente SOURCE **7** para acceder al modo de llamada CALL. Presione el botón OK **7** para ingresar a esta opción del menú solo para Bluetooth, la cual permite que la GPB18V-2C se convierta en un parlante telefónico para el sitio de construcción.

Rote la perilla de fuente SOURCE **7** para cambiar entre las opciones parpadeantes de "YES" (SÍ) o "NO". Cuando se muestre el ajuste deseado, presione el botón OK **7** para seleccionar dicho ajuste y regresar al nivel superior del menú. Consulte los detalles importantes sobre el modo de llamada CALL a continuación.

Detalles importantes sobre el modo de llamada CALL:

- La opción de llamada CALL solo está disponible para la fuente de Bluetooth. No se puede utilizar cuando la radio o la fuente AUX esté activa.
- Cuando la opción de llamada CALL esté ajustada a NO, no se podrán recibir o "conectar" llamadas en la GPB18V-2C
- Cuando la opción de llamada CALL esté ajustada a YES (SÍ), las llamadas se podrán contestar o "conectar" en la GPB18V-2C.
- Tenga presente que si la opción de llamada CALL es YES (SÍ) y si usted está a una distancia de unos 100 pies de la GPB18V-2C, es posible que otra persona responda a llamadas telefónicas entrantes o que "conecte" esas llamadas a la GPB18V-2C.

TWS [True Wireless Stereo, estéreo inalámbrico verdadero]

(Disponible solo cuando Bluetooth sea la fuente activa)

Ingrese al modo de Menú presionando el botón MENÚ **6** durante más de un segundo. Rote la perilla de fuente SOURCE **7** para desplazarse hasta "TWS". Presione el botón OK **7** para ingresar a esta opción de menú solo para Bluetooth, la cual permite que la GPB18V-2C se empareje con otra GPB18V-2C, de manera que una unidad funcione como canal izquierdo y la otra unidad como canal derecho.

Rote la perilla de fuente SOURCE **7** para

Controles y utilización

cambiar entre las opciones parpadeantes de TWSL (TWS a la izquierda), TWSR (TWS a la derecha) u OFF (APAGADO). Cuando se muestre el ajuste deseado, presione el botón OK **7** para seleccionar dicho ajuste.

Detalles importantes sobre el modo TWS:

- La opción TWS solo está disponible para la fuente de Bluetooth. No se puede utilizar cuando la radio o la fuente AUX esté activa.
- Esta función solo sirve con dos unidades GPB18C-2C.
- Esta función también debe estar activada con la segunda unidad en el ajuste que sea el opuesto al ajuste de la primera unidad, TWSL o TWSR.

Para salir del modo TWS, el ajuste de TWS en el MENÚ se debe cambiar a OFF (APAGADO).

Conexión de fuentes de audio externas

El puerto auxiliar de 3,5 mm **15** se puede utilizar para conectar fuentes de audio externas:

1. Abra la cubierta de los puertos de conexión **12**.
2. Inserte un extremo del cable de audio incluido en el puerto auxiliar (Fig. 1). Conecte el otro extremo del cable a la fuente de audio.
3. Presione el botón de fuente SOURCE **7** hasta que aparezca "AUX" en la pantalla LCD

Después de desconectar el cable de audio, reinstale la cubierta de los puertos de conexión para proteger dichos puertos contra la suciedad/los residuos.

Puerto USB

El puerto USB está diseñado para cargar solo la mayoría de los dispositivos habilitados para USB, tales como teléfonos celulares y reproductores de medios digitales externos. El amperaje del puerto de carga USB es de 1,2 A.

El puerto USB NO está diseñado para reproducir archivos de música en unidades flash o reproductores de música USB.

Siga los pasos que se indican a continuación para cargar su dispositivo habilitado para USB:

Inserte el extremo USB del cable de su dispositivo en el puerto USB **16**. Inserte el otro extremo del cable de su dispositivo en su dispositivo. Su dispositivo debería comenzar a cargarse.

Nota: No se garantiza que la función de carga USB funcione con todos los dispositivos habilitados para USB.

Gancho de suspensión

Esta unidad está equipada con un gancho de conveniencia **8** para colgarla. Para liberar el gancho, jale suavemente el gancho hasta separarlo de la presilla ubicada en la carcasa.

⚠ ADVERTENCIA Para reducir el riesgo de lesiones, tenga cuidado al seleccionar la ubicación para colgar la unidad.

⚠ ADVERTENCIA Para reducir el riesgo de lesiones, no utilice el gancho de suspensión si parece estar dañado o deformado. Esto podría causar una suspensión inestable y que hacer que la unidad se caiga inesperadamente.

- Seleccione un objeto de tamaño y forma adecuados que proporcione una estabilidad de suspensión adecuada. Una superficie de suspensión inestable podría hacer que la herramienta se caiga inesperadamente.
- Asegúrese de que la unidad esté colgada fuera del paso de las pasarelas y las áreas de trabajo en las que haya personas presentes. La unidad podría resultar golpeada o una persona que esté presente podría resultar enganchada y con ello hacer que la unidad se caiga inesperadamente.

Cuando no se esté utilizando, rote el gancho hasta su orientación de almacenamiento y presiónelo hacia el interior de la presilla.

Mantenimiento

Servicio

⚠ ADVERTENCIA **NO HAY PIEZAS EN EL INTERIOR QUE PUEDAN SER AJUSTADAS O REPARADAS POR EL USUARIO. El mantenimiento preventivo realizado por personal no autorizado puede dar lugar a la colocación incorrecta de cables y componentes internos que podría constituir un peligro serio.** Recomendamos que todo el servicio de ajustes y reparaciones sea realizado por un Centro de Servicio de Fábrica Bosch o una Estación de Servicio Bosch Autorizada. **TÉCNICOS DE SERVICIO:** Desconecten la unidad de la fuente de alimentación antes de hacer servicio de ajustes y reparaciones.

El servicio de ajustes y reparaciones debe ser realizado solo por personal de reparaciones calificado. Es posible que el servicio de ajustes y reparaciones o el mantenimiento realizados por personal no calificado cause un riesgo de lesiones.

Cuando haga servicio de ajustes y reparaciones, utilice únicamente piezas de repuesto idénticas. Siga las instrucciones incluidas en la sección Mantenimiento de este manual. Es posible que el uso de piezas no autorizadas o el hecho de no seguir las "Instrucciones de mantenimiento" cree un riesgo de descargas eléctricas o lesiones.

Baterías

Esté alerta a los paquetes de baterías que estén aproximándose al final de su vida útil. Si observa una disminución del rendimiento de la radio o un tiempo de

funcionamiento significativamente más corto entre cargas, entonces ha llegado el momento de cambiar el paquete de baterías. Si no se hace esto, el resultado puede ser que la radio funcione incorrectamente o que el cargador se dañe.

Limpieza

⚠ ADVERTENCIA **Para evitar accidentes, desconecte siempre la unidad de la fuente de alimentación antes de limpiarla.**

⚠ PRECAUCION **Ciertos agentes de limpieza y disolventes dañan las piezas de plástico.** Algunos de estos son: gasolina, tetracloruro de carbono, disolventes de limpieza clorados, amoníaco y detergentes domésticos que contienen amoníaco.

No deje la unidad expuesta a la luz solar directa durante periodos de tiempo prolongados, ya que es posible que deforme o descolore el gabinete y puede que también cause un funcionamiento incorrecto.

Limpie la unidad con un paño suave. Quite la suciedad difícil usando un paño húmedo que se haya sumergido en agua jabonosa y luego seque la unidad con un paño.

Si piensa usar un paño de limpieza química, lea primero las instrucciones.

No use alcohol ni diluyentes de pintura.

Cordones de extensión

⚠ ADVERTENCIA Si es necesario un cordón de extensión, se debe usar un cordón con conductores de tamaño adecuado que sea capaz de transportar la corriente necesaria para la herramienta. Esto evitará caídas de tensión excesivas, pérdida de potencia o recalentamiento. Las herramientas conectadas a tierra deben usar cordones de extensión de 3 hilos que tengan enchufes de 3 terminales y receptáculos para 3 terminales.

NOTA: Cuanto más pequeño es el número de calibre, más grueso es el cordón.

TAMAÑOS RECOMENDADOS DE CORDONES DE EXTENSION HERRAMIENTAS DE 120 V CORRIENTE ALTERNA

Capacidad nominal en amperes de la herramienta	Tamaño del cordón en A.W.G.				Tamaños del cable en mm ²			
	Longitud del cordón en pies							
	Longitud del cordón en metros							
	25	50	100	150	15	30	60	120
3-6	18	16	16	14	0.75	0.75	1.5	2.5
6-8	18	16	14	12	0.75	1.0	2.5	4.0
8-10	18	16	14	12	0.75	1.0	2.5	4.0
10-12	16	16	14	12	1.0	2.5	4.0	-
12-16	14	12	-	-	-	-	-	-

Localización y reparación de averías

Problema	Punto de comprobación	Remedio
La unidad no funciona.	<ol style="list-style-type: none"> ¿Está la fuente de alimentación conectada correctamente? ¿Está el paquete de batería Bosch instalado o insertado correctamente? ¿Necesita recibir carga el paquete de batería? 	<ol style="list-style-type: none"> Enchufe la fuente de alimentación. Asegúrese de que el paquete de batería esté completamente insertado. Cargue el paquete de batería.
La recepción de radio es débil o tiene mucho ruido de estática.	<ol style="list-style-type: none"> ¿Hay un dispositivo y/o una estructura que esté causando interferencia? ¿Hay alguna interferencia a la antena de FM? 	<ol style="list-style-type: none"> Lleve la unidad a una nueva ubicación alejada de la interferencia. Pruebe a girar la antena y/o la unidad en diferentes direcciones. <ul style="list-style-type: none"> Utilice un teléfono inteligente y una aplicación de teléfono inteligente que permita la transmisión por Bluetooth® de la estación de radio deseada.
La unidad deja de funcionar repentinamente.	<ol style="list-style-type: none"> ¿Está la fuente de alimentación conectada correctamente a la unidad? ¿Está la pantalla LCD mostrando que hay alimentación eléctrica a la unidad? ¿Es la temperatura de la unidad demasiado caliente? 	<ol style="list-style-type: none"> Enchufe la fuente de alimentación. El software de la unidad necesita ser reajustado. Retire todas las baterías de la unidad y desenchufe la fuente de alimentación, espere 30 segundos y reconecte la fuente de alimentación o la batería cargada. Deje que la unidad se enfríe.

Attachments and Accessories

Se incluye(n)	Se vende(n) por separado
<ul style="list-style-type: none">Fuente de alimentación de 18 V (1619PB4882)Cable de audio de entrada aux. macho-macho de 3 mm (2610008343).Batería tipo moneda para el reloj, CR2032	

This page was intentionally left blank
Cette page a été laissée vierge intentionnellement.
Esta página se dejó intencionalmente en blanco

LIMITED WARRANTY OF BOSCH PORTABLE AND BENCHTOP POWER TOOLS

Robert Bosch Tool Corporation ("Seller") warrants to the original purchaser only, that all BOSCH portable and benchtop power tools will be free from defects in material or workmanship for a period of one year from date of purchase. SELLER'S SOLE OBLIGATION AND YOUR EXCLUSIVE REMEDY under this Limited Warranty and, to the extent permitted by law, any warranty or condition implied by law, shall be the repair or replacement of parts, without charge, which are defective in material or workmanship and which have not been misused, carelessly handled, or misrepaired by persons other than Seller or Authorized Service Station. To make a claim under this Limited Warranty, you must return the complete portable or benchtop power tool product, transportation prepaid, to any BOSCH Factory Service Center or Authorized Service Station. For Authorized BOSCH Power Tool Service Stations, please refer to your phone directory.

THIS LIMITED WARRANTY DOES NOT APPLY TO ACCESSORY ITEMS SUCH AS CIRCULAR SAW BLADES, DRILL BITS, ROUTER BITS, JIGSAW BLADES, SANDING BELTS, GRINDING WHEELS AND OTHER RELATED ITEMS.

ANY IMPLIED WARRANTIES SHALL BE LIMITED IN DURATION TO ONE YEAR FROM DATE OF PURCHASE. SOME STATES IN THE U.S., SOME CANADIAN PROVINCES DO NOT ALLOW LIMITATIONS ON HOW LONG AN IMPLIED WARRANTY LASTS, SO THE ABOVE LIMITATION MAY NOT APPLY TO YOU.

IN NO EVENT SHALL SELLER BE LIABLE FOR ANY INCIDENTAL OR CONSEQUENTIAL DAMAGES (INCLUDING BUT NOT LIMITED TO LIABILITY FOR LOSS OF PROFITS) ARISING FROM THE SALE OR USE OF THIS PRODUCT. SOME STATES IN THE U.S. AND SOME CANADIAN PROVINCES DO NOT ALLOW THE EXCLUSION OR LIMITATION OF INCIDENTAL OR CONSEQUENTIAL DAMAGES, SO THE ABOVE LIMITATION OR EXCLUSION MAY NOT APPLY TO YOU.

THIS LIMITED WARRANTY GIVES YOU SPECIFIC LEGAL RIGHTS, AND YOU MAY ALSO HAVE OTHER RIGHTS WHICH VARY FROM STATE TO STATE IN THE U.S., PROVINCE TO PROVINCE IN CANADA AND FROM COUNTRY TO COUNTRY.

THIS LIMITED WARRANTY APPLIES ONLY TO PORTABLE AND BENCHTOP ELECTRIC TOOLS SOLD WITHIN THE UNITED STATES OF AMERICA, CANADA AND THE COMMONWEALTH OF PUERTO RICO. FOR WARRANTY COVERAGE WITHIN OTHER COUNTRIES, CONTACT YOUR LOCAL BOSCH DEALER OR IMPORTER.

GARANTIE LIMITÉE DES OUTILS ÉLECTRIQUES PORTATIFS ET D'ÉTABLI BOSCH

Robert Bosch Tool Corporation (le « vendeur ») garantit à l'acheteur initial seulement que tous les outils électriques portatifs et d'établi BOSCH seront exempts de vices de matériaux ou d'exécution pendant une période d'un an depuis la date d'achat. LA SEULE OBLIGATION DU VENDEUR ET LE SEUL RECOURS DE L'ACHETEUR sous la présente garantie limitée, et en autant que la loi le permette sous toute garantie ou condition implicite qui en découlait, sera l'obligation de remplacer ou réparer gratuitement les pièces défectueuses matériellement ou comme fabrication, pourvu que lesdites défectuosités ne soient pas attribuables à un usage abusif ou à quelque réparation bricolée par quelqu'un d'autre que le vendeur ou le personnel d'une station-service agréée. Pour présenter une réclamation en vertu de cette garantie limitée, vous devez renvoyer l'outil électrique portatif ou d'établi complet, port payé, à tout centre de service agréé ou centre de service usiné. Veuillez consulter votre annuaire téléphonique pour les adresses.

LA PRÉSENTE GARANTIE NE S'APPLIQUE PAS AUX ACCESSOIRES TELS QUE LAMES DE SCIÉS CIRCULAIRES, MÊCHES DE PERCEUSES, FERS DE TOUPIES, LAMES DE SCIÉS SAUTEUSES, COURROIES DE PONÇAGE, MEULES ET AUTRES ARTICLES DU GENRE.

TOUTE GARANTIE IMPLICITE SERA LIMITÉE COMME DURÉE À UN AN À COMPTER DE LA DATE D'ACHAT. CERTAINS ÉTATS AMÉRICAINS, CERTAINES PROVINCES CANADIENNES N'ADMETTANT PAS LE PRINCIPE DE LA LIMITATION DE LA DURÉE DES GARANTIES IMPLICITES, IL EST POSSIBLE QUE LES LIMITATIONS CI-DESSUS NE S'APPLIQUENT PAS À VOTRE CAS.

EN AUCUN CAS LE VENDEUR NE SAURAIT ÊTRE TENU POUR RESPONSABLE DES INCIDENTS OU DOMMAGES INDIRECTS (INCLUANT, MAIS NE SE LIMITANT PAS AUX PERTES DE PROFITS) CONSÉCUTIFS À LA VENTE OU L'USAGE DE CE PRODUIT. CERTAINS ÉTATS AMÉRICAINS ET CERTAINES PROVINCES CANADIENNES N'ADMETTANT PAS LE PRINCIPE DE LA LIMITATION NI L'EXCLUSION DES DOMMAGES INDIRECTS ET CONSÉQUENTIELS, IL EST POSSIBLE QUE LES LIMITATIONS OU EXCLUSIONS CI-DESSUS NE S'APPLIQUENT PAS À VOTRE CAS.

LA PRÉSENTE GARANTIE VOUS ACCORDE DES DROITS BIEN DÉTERMINÉS, Y COMPRIS POSSIBLEMENT CERTAINS DROITS VARIABLES DANS LES DIFFÉRENTS ÉTATS AMÉRICAINS, PROVINCES CANADIENNE ET DE PAYS À PAYS.

CETTE GARANTIE LIMITÉE NE S'APPLIQUE QU'ÀUX OUTILS ÉLECTRIQUES PORTATIFS ET D'ÉTABLI VENDUS AUX ÉTATS-UNIS D'AMÉRIQUE, AU CANADA ET AU COMMONWEALTH DE PORTO RICO. POUR COUVERTURE DE GARANTIE DANS LES AUTRES PAYS, CONTACTEZ VOTRE IMPORTATEUR OU REVENDEUR BOSCH LOCAL.

GARANTIA LIMITADA PARA HERRAMIENTAS MECANICAS PORTATILES Y PARA TABLERO DE BANCO BOSCH

Robert Bosch Tool Corporation ("el Vendedor") garantiza, únicamente al comprador original, que todas las herramientas mecánicas portátiles y para tablero de banco BOSCH estarán libres de defectos de material o de fabricación durante un periodo de un año a partir de la fecha de compra. LA ÚNICA OBLIGACION DEL VENDEADOR Y EL RECURSO EXCLUSIVO QUE USTED TIENE bajo esta Garantía Limitada y, hasta donde la ley lo permita, bajo cualquier garantía o condición implícita por ley, consistirá en la reparación o sustitución sin costo de las piezas que presenten defectos de material o de fabricación y que no hayan sido utilizadas incorrectamente, manejadas descuidadamente o reparadas incorrectamente por personas que no sean el Vendedor o una Estación de servicio autorizada. Para efectuar una reclamación bajo esta Garantía Limitada, usted debe devolver el producto, que consiste en la herramienta mecánica portátil o para tablero de banco completa, con el transporte pagado, a cualquier Centro de servicio de fábrica o Estación de servicio autorizada. Para Estaciones de servicio autorizadas de herramientas mecánicas BOSCH, por favor, consulte el directorio telefónico.

ESTA GARANTIA LIMITADA NO SE APLICA A ARTICULOS ACCESORIOS TALES COMO HOJAS PARA SIERRAS CIRCULARES, BROCAS PARA TALADROS, BROCAS PARA FRESADORAS, HOJAS PARA SIERRAS DE VAIVEN, CORREAS PARA LIJAR, RUEDAS DE AMOLAR Y OTROS ARTICULOS RELACIONADOS.

TODAS LAS GARANTIAS IMPLICITAS TENDRAN UNA DURACION LIMITADA A UN AÑO A PARTIR DE LA FECHA DE COMPRA. ALGUNOS ESTADOS DE LOS EE.UU. Y ALGUNAS PROVINCIAS CANADIENSES NO PERMITEN LIMITACIONES EN CUANTO A LA DURACION DE UNA GARANTIA IMPLICITA, POR LO QUE ES POSIBLE QUE LA LIMITACION ANTERIOR NO SEA APLICABLE EN EL CASO DE USTED.

EL VENDEADOR NO SERA RESPONSABLE EN NINGUN CASO DE NINGUN DAÑO INCIDENTAL O EMERGENTE (INCLUYENDO PERO NO LIMITADO A RESPONSABILIDAD POR PERDIDA DE BENEFICIOS) QUE SE PRODUZCA COMO CONSECUENCIA DE LA VENTA O UTILIZACION DE ESTE PRODUCTO. ALGUNOS ESTADOS DE LOS EE.UU. Y ALGUNAS PROVINCIAS CANADIENSES NO PERMITEN LA EXCLUSION O LIMITACION DE LOS DAÑOS INCIDENTALES O EMERGENTES, POR LO QUE ES POSIBLE QUE LA LIMITACION O EXCLUSION ANTERIOR NO SEA APLICABLE EN EL CASO DE USTED.

ESTA GARANTIA LIMITADA LE CONFIERE A USTED DERECHOS LEGALES ESPECIFICOS Y ES POSIBLE QUE USTED TAMBIEN TENGA OTROS DERECHOS QUE VARIAN DE ESTADO A ESTADO EN LOS EE.UU., DE PROVINCIA A PROVINCIA EN CANADA Y DE UN PAIS A OTRO.

ESTA GARANTIA LIMITADA SE APLICA SOLAMENTE A HERRAMIENTAS ELECTRICAS PORTATILES Y PARA TABLERO DE BANCO VENDIDAS EN LOS ESTADOS UNIDOS DE AMERICA, CANADA Y EL ESTADO LIBRE ASOCIADO DE PUERTO RICO. PARA COBERTURA DE GARANTIA EN OTROS PAISES, PONGASE EN CONTACTO CON SU DISTRIBUIDOR O IMPORTADOR LOCAL DE BOSCH.

© Robert Bosch Tool Corporation 1800 W. Central Road Mt. Prospect, IL 60056-2230

Exportado por: Robert Bosch Tool Corporation Mt. Prospect, IL 60056-2230, E.U.A.

Importado en México por: Robert Bosch, S.A. de C.V., Calle Robert Bosch No. 405, Zona Industrial, Toluca, Edo. de México, C.P. 50070, Tel. (722) 2792300



2 6 1 0 0 5 6 6 7 0

2610056670 10/20