

**IMPORTANT**  
Read Before Using

**IMPORTANT**  
Lire avant usage

**IMPORTANTE**  
Leer antes de usar



**Operating / Safety Instructions**  
**Consignes d'utilisation/de sécurité**  
**Instrucciones de funcionamiento y seguridad**

**GAL18V-160C**



**BOSCH**

Call Toll Free for Consumer Information and Service Locations

Pour obtenir des informations et les adresses de nos centres de service après-vente, appelez ce numéro gratuit  
Llame gratis para obtener información para el consumidor y ubicaciones de servicio

**1-877-BOSCH99 (1-877-267-2499) [www.boschtools.com](http://www.boschtools.com)**

For English Version  
See page 2

Version française  
Voir page 14

Versión en español  
Ver la página 27



## Safety Symbols

The definitions below describe the level of severity for each signal word. Please read the manual and pay attention to these symbols.

	This is the safety alert symbol. It is used to alert you to potential personal injury hazards. Obey all safety messages that follow this symbol to avoid possible injury or death.
	DANGER indicates a hazardous situation which, if not avoided, will result in death or serious injury.
	WARNING indicates a hazardous situation which, if not avoided, could result in death or serious injury.
	CAUTION indicates a hazardous situation which, if not avoided, could result in minor or moderate injury.

**Read all instructions.** Failure to follow all instructions listed below, may result in electric shock, fire and/or serious personal injury.

### IMPORTANT SAFETY AND OPERATING INSTRUCTIONS SAVE THESE INSTRUCTIONS

## Charger Safety Rules

- 1. SAVE THESE INSTRUCTIONS - This manual contains important safety and operating instructions for Bosch battery and AMPShare battery charger model GAL18V-160C.** Do not substitute any other charger.
- 2. Before using battery charger, read all instructions and warning markings on (1) battery charger, (2) battery pack, and (3) product using battery.**
- 3. CAUTION - To reduce the risk of injury, charge only Bosch or AMPShare rechargeable batteries listed on page 6.** Other types of batteries may burst causing personal injury and damage.
- 4. Charge battery pack in temperatures above +32 degrees F (0 degrees C) and below +113 degrees F (45 degrees C). Store tool and battery pack in locations where temperatures will not exceed 120 degrees F (49 degrees C).** This is important to prevent serious damage to the battery cells.
- 5. Do not recharge battery in damp or wet environment. Do not expose charger to rain or snow.** Water entering battery charger may result in electric shock or fire.
- 6. Never submerge battery pack, tool or charger in fluid of any kind or allow fluid to enter them.** Corrosive or conductive fluid (such as seawater or industrial chemical or bleach containing products, etc.) can cause short circuit which may result in fire, personal injury and property damage.
- 7. Battery leakage may occur under extreme usage or temperature conditions. Avoid contact with skin and eyes.** The battery liquid is caustic and could cause chemical burns to tissues. If liquid comes in contact with skin, wash quickly with soap and water. If the liquid contacts your eyes, flush them with water for a minimum of 10 minutes and seek medical attention.
- 8. Place charger on flat nonflammable surfaces and away from flammable materials when recharging battery pack.** Carpeting and other heat insulating surfaces block proper air circulation which may cause overheating of the charger and battery pack. If smoke or melting of the charger or battery pack is observed, unplug the charger immediately and do not use the battery pack or charger. Contact customer service immediately.
- 9. Make sure cord is located so that it will not be stepped on, tripped over, or otherwise subjected to damage or stress.** Damaged plug and cord may result in electric shock or fire.
- 10. Disconnect the charger by pulling the plug rather than the cord. Do not operate charger with damaged cord or plug; have them replaced immediately.** Damaged plug or cord may result in electric shock or fire.



## Charger Safety Rules

- 11. Do not insert battery pack in charger if battery pack case is cracked.** Using damaged battery pack may result in electric shock or fire.
- 12. Do not disassemble charger or operate the charger if it has received a sharp blow, been dropped or otherwise damaged in anyway.** Incorrect reassembly or damage may result in electric shock or fire.
- 13. Before each use, check the battery charger, cable, plug and battery pack. Do not use if damage is detected. Never open the battery charger or battery pack yourself, take it to a Bosch Factory Service Center, or qualified serviceman only using original replacement parts.** Incorrect reassembly or using damaged product may result in electric shock or fire.
- 14. Do not use attachments not recommended or sold by Bosch.** Using attachments not recommended may result in electric shock or fire.
- 15. Do not store battery pack in charger.** Battery pack stored in charger over a long period of time could lead to battery pack damage and fire.
- 16. Unplug charger from outlet before storage, attempting any maintenance or cleaning.** Such preventive safety measures reduce the risk of electric shock or fire.
- 17. Keep the battery charger clean by wiping the charger housing with a damp cloth.** Contamination may result in electric shock or fire.
- 18. Replace battery pack if a substantial drop in operating time per charge is observed.** Battery pack may be nearing the end of its life.

## Battery Care

**⚠ WARNING** When batteries are not in tool or charger, keep them away from metal objects. For example, to protect terminals from shorting

**DO NOT** place batteries in a tool box or pocket with nails, screws, keys, etc. Fire or injury may result.

**DO NOT PUT BATTERIES INTO FIRE** or expose to high heat. They may explode.

## Battery Disposal

**⚠ WARNING** Do not attempt to disassemble the battery or remove any component projecting from the battery terminals. Fire or injury may result. Prior to disposal, protect exposed terminals with heavy insulating tape to prevent shorting.

## LITHIUM-ION BATTERIES

If equipped with a lithium-ion battery, the battery must be collected, recycled or disposed of in an environmentally sound manner.



“The EPA certified RBRC Battery Recycling Seal on the lithium-ion (Li-ion) battery indicates Robert Bosch Tool Corporation is voluntarily participating in an industry program to collect and recycle these batteries at the end of their useful life, when taken out of service in the United States or Canada. The RBRC program provides a convenient alternative to placing used Li-ion batteries into the trash or the municipal waste stream, which may be illegal in your area.

Please call 1-800-8-BATTERY for information on Li-ion battery recycling and disposal bans/restrictions in your area, or return your batteries to a Bosch Service Center for recycling. Robert Bosch Tool Corporation’s involvement in this program is part of our commitment to preserving our environment and conserving our natural resources.”

## Charger Safety Rules

### Extension Cords

**⚠ WARNING AN EXTENSION CORD SHOULD NOT BE USED UNLESS ABSOLUTELY NECESSARY.** Use of improper extension cord could result in risk of fire and electrical shock. If an extension cord is used, make sure:

- The pins on plug of extension cord are the same number, size, and shape as those of plug on charger.
- The extension cord is properly wired and in good electrical condition.
- The wire size is large enough for AC ampere rating of charger as specified below:

Length of Cord, Feet	25	50	100	150
AWG Size of Cord	18	16	16	14

- An extension cord is a temporary solution. Move the charger to a standard receptacle as soon as the job has been completed.

c. Check battery pack terminals and charger connectors for dirt. Clean with cotton swab and alcohol if necessary.

d. If you still do not get proper charging, take or send tool, battery pack and charger to your local Bosch Service Center. See "Tools, Electric" in the Yellow Pages for names and addresses.

**Note:** Use of chargers or battery packs not sold by Bosch will void the warranty.

### Electronic Cell Protection (ECP)

The lithium ion battery is protected against deep discharging by the "Electronic Cell Protection (ECP)". When the battery is empty, the tool is switched off by means of a protective circuit.

The battery is supplied partially charged. Completely charge the battery before using your cordless power tool for the first time. The lithium ion battery can be charged at any time, without reducing its service life. Interrupting the charging procedure does not damage the battery.

### Important Charging Notes

- The charger was designed to fast charge the battery only when the battery temperature is between 32°F (0°C) and 113°F (45°C). If the battery pack is too hot or too cold, the charger will not begin charging the battery. (This may happen if the battery pack is hot from heavy use). Once the battery temperature returns to its safe charging temperature, between 32°F (0°C) and 113°F (45°C), the charger will automatically begin charging.
- A substantial drop in operating time per charge may mean that the battery pack is nearing the end of its life and should be replaced.
- Remember to unplug charger during storage period.
- If battery does not charge properly:
  - Check for voltage at outlet by plugging in some other electrical device.
  - Check to see if outlet is connected to a light switch which turns power "off" when lights are turned off.

SAVE THESE INSTRUCTIONS



## FCC Caution

The manufacturer is not responsible for radio interference caused by unauthorized modifications to this equipment. Such modifications could void the user's authority to operate the equipment.

This device complies with Part 15 of the FCC Rules. Operation is subject to the following two conditions:

- 1) This device may not cause harmful interference, and
- 2) This device must accept any interference received, including interference that may cause undesired operation.

**NOTE!** This equipment has been tested and found to comply with the limits for a Class B digital devices, pursuant to Part 15 of the FCC rules. These limits are designed to provide reasonable protection against harmful interference in a residential installation. This equipment generates, uses and can radiate radio frequency energy and, if not installed and used in accordance with the instructions, may cause harmful interference to radio communications. However, there is no guarantee that interference will not occur in a particular installation. If this equipment does cause harmful interference to radio or television reception, which can be determined by turning the equipment off and on, the user is encouraged to try to correct the interference by one or more of the following measures:

- Reorient or relocate the receiving antenna.
- Increase the separation between the equipment and receiver.

- Connect the equipment into an outlet on a circuit different from that to which the receiver is connected.
- Consult the dealer or an experienced radio/TV technician for help.

“Exposure to Radio Frequency (RF) Signals: The wireless device is a radio transmitter and receiver. It is designed and manufactured not to exceed the emission limit for exposure to radio frequency (RF) energy set by the Ministry of Health (Canada), Safety Code 6. These limits are part of comprehensive guidelines and established permitted levels of RF energy for the general population.

These guidelines are based on the safety standards previously set by international standard bodies. These standards include a substantial safety margin designed to assure the safety of all persons, regardless of age and health.

This device and its antenna must not be co-located or operating in conjunction with any other antenna or transmitter.

## Industry Canada

This device complies with Industry Canada licence-exempt RSS standard(s). Operation is subject to the following two conditions:

- (1) this device may not cause interference, and

- (2) this device must accept any interference, including interference that may cause undesired operation of the device.



## Functional Description and Specifications

### Charger GAL18V-160C

Fig. 1

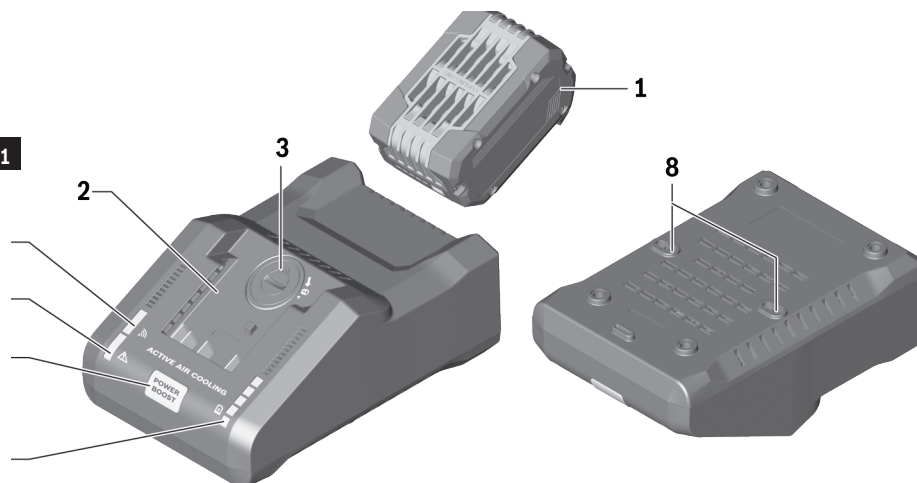

- 1 Battery pack (sold separately)
- 2 Charger
- 3 Connectivity module compartment
- 4 Connection status indicator
- 5 Error indicator
- 6 "Power Boost" button
- 7 Charging indicator
- 8 Wall mount slots

Charger input voltage	120 V $\sim$ 60 Hz
Battery Charging current	16.0A
<b>Data Transmission with GCY42 installed (sold separately)</b>	
Bluetooth®	Bluetooth® 4.2 (Low Energy) <sup>A</sup>
Signal interval, approx.	8s
<b>Signal range</b>	<b>maximum 98ft<sup>B</sup></b>

<sup>A</sup> The mobile terminal devices must be compatible with Bluetooth® Low Energy devices (version 4.2) and support the Generic Access Profile (GAP).

<sup>B</sup> The signal range may vary greatly depending on external conditions. The Bluetooth® range may be significantly weaker inside closed rooms and through metallic barriers (e.g. walls, shelving units, cases, etc.).

Bosch Batteries and AMPShare Batteries	Approximate charging time to capacity (minutes)					
	50%		80%		100% <sup>2</sup>	
	PowerBoost	Standard	PowerBoost	Standard	Standard	
Standard	4.0Ah	10	16	25		
	5.0Ah	12	20	35		
	6.0Ah	15	24	48		
CORE	4.0Ah <sup>1</sup>	9	20	21	32	51
	6.3Ah	15		24		37
	8.0Ah <sup>1</sup>	15	20	26	32	51

- <sup>1</sup> Compatible with "Power Boost" and advanced connectivity features.
- <sup>2</sup> 100% charge is only achieved in Standard mode. All batteries are limited to about 80% charge when "Power Boost" mode is active on charger or Max Lifetime mode is set in the app.

**⚠ WARNING** This charger will only charge the following batteries:

Bosch or AMPShare BAT600 – BAT650;  
 Bosch or AMPShare WCBAT612 – WCBAT625;  
 Bosch or AMPShare GBA18V000 – GBA18V999.

For most up to date battery compatibility, please refer to [www.boschtools.com](http://www.boschtools.com)

## Assembly

### GCY42 Connectivity Module Installation (sold separately)

**⚠ DANGER** To reduce the risk of injury read the operating instructions included with Bosch GCY42 connectivity module. Operating instructions for GCY42 connectivity module include important information not covered in this manual.

If GCY42 connectivity module is not purchased with the charger, or if the replacement of the module or the battery becomes necessary, please follow this procedure (See Fig. 2):

- Using a flat screwdriver or a coin, remove the cover **A** from the top of the unit, by turning it 1/4 turn counter-clockwise.
- If the charger is already equipped with the connectivity module, remove the battery **B**, but do not remove the connectivity module **C**.
- If the connectivity module is installed for the first time, remove the plastic placeholder **D** from the connectivity module compartment, and place the connectivity module **C** in the compartment observing correct orientation.  
**Note:** Store the placeholder **D** in a safe place. Reinsert the placeholder again if the communications module is removed.
- Next place new battery **B** on the top of the connectivity module with the “+” polarity facing up.
- Place the cover **A** over the battery and turn it ¼-turn clockwise to lock using a flat screwdriver or a coin.

Fig. 2

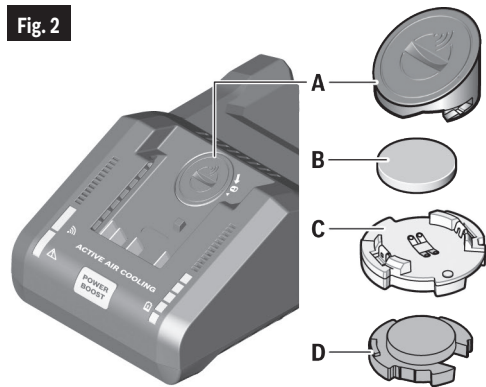

## Assembly

### Wall mounting

**⚠ WARNING** Use mounting hardware which is appropriate for the wall type and suitable for the weight of charger and heaviest battery pack. If the charger is installed without the correct hardware, the product may be unstable and cause property damage or personal injury.

**Do not wall mount the charger where the weight of the charger and battery cannot be supported.** If the strength of the wall mount location is not sufficient to support the charger and battery, the charger can fall off and cause an injury.

**Check to be sure that there are no hidden live wires, water pipe, or gas pipe behind the mounting area.** Cutting or drilling into any of these may cause serious injury or death.

**Do not mount charger upside down or inverted.** Improper mounting may cause property damage or personal injury.

The charger can be mounted to a wall using wall mounting slots **8**.

- Locate suitable mounting area on the wall. See Fig. 3 for proper mounting orientation.
- Mark two points on a vertical line  $3\text{-}25/64\text{'}$  (86mm) apart.

- Select the appropriate screws and anchors (if necessary) for the material of the wall. (Mounting hardware not included.)
- Drill into wall with appropriate drill bit. If anchors are to be used, follow anchor hardware manufacturer's instructions.
- Screw in two round-head screws (not included) with a diameter of  $13/64\text{'}$  (5mm) to maximum  $1/4\text{'}$  (6.5mm) into wall or anchors. Leave approximately  $1/8\text{'}$  (3.3 mm) space between bottom of screw head and wall.
- Position the charger wall mounting slots over the mounting screws. Push charger towards the wall and slide it down to secure charger to mounting screws.

**Note:** Make sure the charger is securely mounted and that it is tight against the wall. Adjust screw exposure as necessary to ensure the charger is flat against the wall.

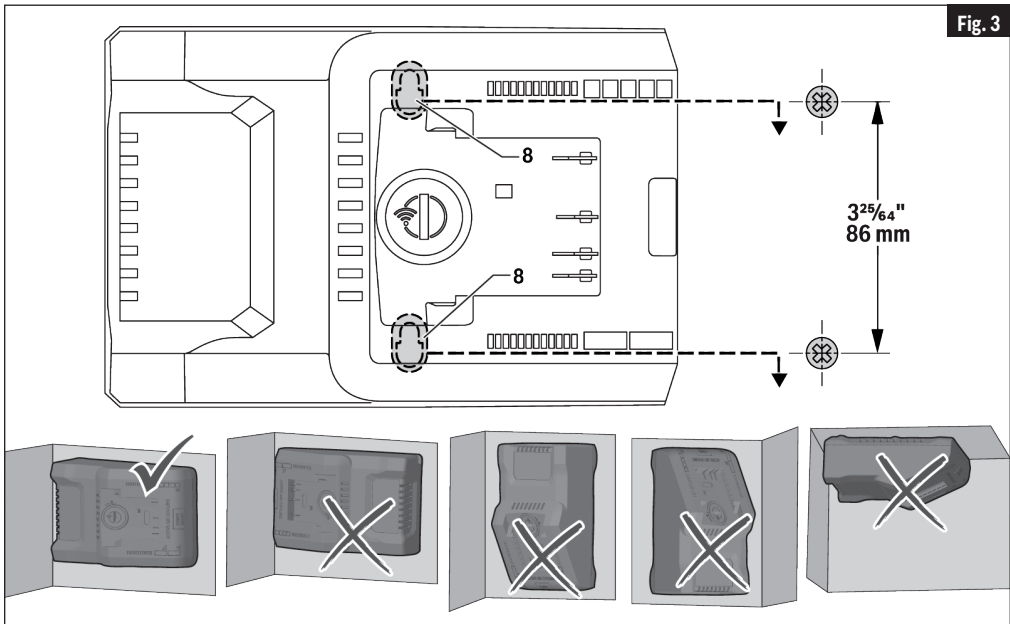



## Connectivity

### USING 'BOSCH TOOLBOX' APP

Pairing requires installation of connectivity module GCY42 (sold separately). After pairing your charger with a mobile device you can adjust certain functions or check the status of the charger using Bosch Toolbox app.

Changes made using the Bosch Toolbox app are confirmed on the charger by a flashing blue LED connectivity light.

**A. Help button** – tapping this button will bring up help screen.

**B. Photo** – tapping on the photo will let you customize the photograph of your product.

**C. Battery charge status** – the number of green 'batteries' indicates the estimated charge level for the battery pack.

**D. Product nickname** – tapping on the 'pencil' icon will let you customize the product nickname. You can also do it when changing the product photo.

**E. Connection status bar** – Here you can see the connection (signal) strength indicated by vertical bars. You can use the toggle switch to disconnect the charger from you mobile device.

**F. Charging Modes adjustment slide** – you can choose between three settings: 'Max Lifetime', Standard (middle), and "Power Boost".

**G. Storage** – activates storage charging mode.

**H. Charging Status** – can be expanded (or collapsed) by tapping the down (or up) arrow to show the following:

**a. Type** – displays battery type.

**b. Percent Full** – displays battery charge level.

**c. Time Remaining\*** – displays time remaining for current charging mode.

**d. Battery Health\*** – displays battery condition: 'Excellent' (full performance), 'Good' (slightly reduced performance), and 'Fair' (replacement recommended).

**e. Last Charge\*** – indicates the date and time of the last charge of a battery previously charged on the connected charger. .

**I. Charging Complete Tone** – when enabled, the charger will sound a tone indicating that charging stage is complete.

**J. Identify My Charger** – Flashes the blue connectivity light on the charger

**K. Factory Reset toggle switch** – you can reset charger settings back to factory default settings.

**L. Alerts** – tapping the 'alerts triangle' will display any alerts received from the charger.

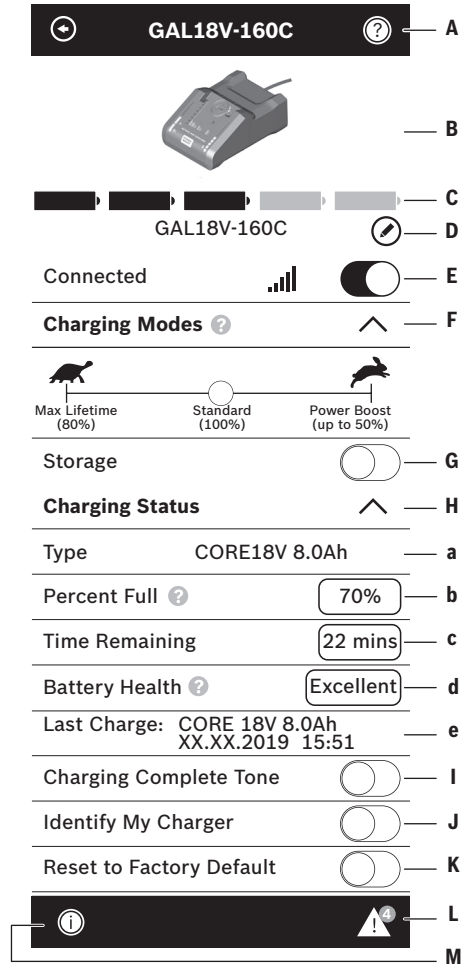

**M. Info button** – displays charger information and specifications.

\* This feature is only available when using batteries with advanced connectivity features identified in table on page 6.

## Operating Instructions

### Charging Battery Pack

Plug charger cord into your standard power outlet. With no battery pack inserted, the bottom LED on the battery charging indicator **7** is continuously lit green. This indicates the charger is receiving power and the charger is ready for operation.

When you insert the battery pack into the charger **2**. The charger's green LED indicator light will begin to "BLINK". Thanks to the intelligent charging process, the battery will be charged with optimal charge current depending on battery temperature, voltage and battery type. See chart on page 6 for approximate charging times with Standard charging mode and "Power Boost" charging mode.

The factory default charging mode is the Standard charging mode. "Power Boost" charging mode can be activated by pressing the "Power Boost" button or using Bosch ToolBox app. Once the "Power Boost" charging is completed, the charging mode will be switched back to the default charging mode automatically. The default charging mode can be changed using the connectivity module GCY-42 (sold separately) and Bosch ToolBox app.

#### SETTING THE DEFAULT CHARGING MODE

There are 3 modes controlled by a slider bar in the Bosch ToolBox app: Power Boost, Standard, and Max Lifetime. Additionally, Storage Mode can be selected using a toggle. The active charging mode can be set for a single charging event or it can be set as a default for all charging cycles. If a single event type is set, the next time a battery is charged, it will revert back to the

Charging modes	"Power Boost" button light	Charging indicator LEDs during battery charging (continuously lit or flashing)
Standard	OFF	5 LEDs
Power Boost	ON	3 LEDs
Max Lifetime	OFF	4 LEDs
Storage	OFF	3 LEDs

default. The app Charging Mode slider indicates the charging mode.

#### IDENTIFICATION OF CHARGING MODES

##### "POWER BOOST" MODE

The "Power Boost" function charges batteries up to around 50% battery capacity in rapid

charging mode. This means batteries are ready for use sooner than if charged using the Standard charging mode.

If the battery remains in the charger, it automatically keeps charging in Max Lifetime Mode up to around 80% battery capacity.

Rapid charging speeds vary for different battery types. Certain batteries are not capable of charging faster than the Standard charging mode. All batteries are limited to a maximum charge of around 80% with Power Boost mode active. See charging times and compatibilities in chart on page 6.

#### STANDARD CHARGING MODE

The battery is charged up to around 100% battery capacity. The Standard charging mode provides the best combination of fast charging time and full battery charge while optimizing the service life of the battery.

Standard mode is active as the Factory Default. It is also set as active for a single charging event after deactivating "Power Boost" mode using the Power Boost button.

#### MAX LIFETIME MODE

The battery is charged up to around 80% battery capacity. This mode charges the battery more slowly and thereby significantly prolonging its service life.

This mode can only be activated using the Bosch ToolBox app.

#### STORAGE MODE

The long-term storage mode is intended exclusively for extensive periods of storage (six months or more). The battery is charged up to only around 50% battery capacity so that it can be stored unused for a long time.

**Note:** Charger will not discharge a battery to 50% capacity for storage. Before long term storage a battery with over 50% battery capacity should be discharged in a tool to 50%.

This mode can only be activated using the Bosch ToolBox app.

#### BATTERY COOLING ("ACTIVE AIR COOLING")

The fan control unit integrated into the charger monitors the temperature of the inserted battery. As soon as the battery temperature is above approx. 32 °F (0 °C), the battery will be cooled by a fan.

## Operating Instructions

### “Power Boost” button

Pressing the “Power Boost” button 6 activates the “Power Boost” charging mode (rapid charging). The button can be pressed either before or after the battery has been inserted into the charger. The “Power Boost” button lights up red when the “Power Boost” charging mode (rapid charging) is enabled. Pressing on the “Power Boost” button again returns the charger to the Standard Charging Mode.

Once the rapid charge has finished (at around 50% battery capacity), the light on the “Power Boost” button will turn off and the battery will continue to charge up to around 80% battery capacity.

Only compatible batteries are able to rapid charge in “Power Boost” mode. See table on page 6 for approximate charging times with “Power Boost” mode.

### Indicator Lights

#### CHARGING INDICATOR

In standby mode, the bottom LED on the battery charging indicator 7 is continuously lit green.



The five green LEDs indicate the battery's state of charge during and after charging. Each continuously lit LED represents a battery capacity of approximately 20%. Each flashing LED represents the maximum level of charge that will be achieved in the current charging mode. “Power Boost” mode (first 50%) three LEDs lit (continuous or flashing). Lifetime Mode and second stage of “Power Boost” mode (50%-

Status LED						
Battery charge level, approximately	< 20%	20%	40%	60%	80%	> 95%

80%) four LEDs lit (continuous or flashing). Standard mode five LEDs lit (continuous or flashing).

#### ERROR INDICATOR



The continuous red light 5 indicates that the temperature of the battery is outside the permitted charging temperature range. The charging

process begins as soon as the permitted temperature range has been reached.



The flashing red light 5 indicates that the battery or charger needs to be serviced.

#### CONNECTION STATUS INDICATOR



The flashing blue light 4 indicates that there is a connection to your mobile device and/or data transfer is in progress.

#### Audio signal

The audio signal can be switched on or off via the Bosch ToolBox app.

When the audio signal is switched on, the charger emits a short tone once the specified charging cycle is complete.

When the Bosch Toolbox app is used to restore the charger to factory settings a longer tone is emitted.

#### Restoring factory default settings

If the “Power Boost” button 6 is held down for five seconds, the charger is restored to factory default settings. The “Power Boost” button will flash and a long audio signal is emitted.

Factory default settings can also be restored using the Bosch Toolbox app.

## Troubleshooting

Problem	Cause	Corrective action
Red error indicator light <b>5</b> is flashing. Charging not possible.	The battery pack is not inserted properly	Properly insert battery pack into charger.
	Dirty or corroded battery pack contacts	Clean battery contacts by inserting and removing the battery pack from the charger several times. Do not attempt to clean contacts with tools. Have battery serviced by an Authorized Bosch Service Center or Service Station.
	Battery fault	Replace battery pack.
	Charger fault	Have charger checked by an Authorized Bosch Service Center or Service Station.
Green charging indicator light <b>7</b> is not lighting up.	Charger is not plugged into power outlet	Plug the charger to working power outlet.
	Fuse or circuit breaker tripped	Replace fuse or reset tripped circuit breaker.
	Power cord damaged	Have power cord replaced by an Authorized Bosch Service Center or Service Station.
	Charger fault	Have charger checked by an Authorized Bosch Service Center or Service Station.
Blue connection status indicator light <b>4</b> is not lighting up. No Bluetooth® connection.	GCY42 not installed or not installed correctly	Check whether the Bluetooth® Communication Module is correctly fitted and locked in place.
	Mobile device is not communicating	Switch Bluetooth® off and on again on your mobile device.
		Check the app on your mobile device.
		Check whether Bluetooth® is activated on your mobile device.
	Out of range	Reduce the distance between the charger and your mobile device.
	Signal interference	Where possible, ensure that there are no obstructions (e.g. reinforced concrete, metal doors) between the charger and your mobile device. Keep the equipment away from any sources of electromagnetic interference (e.g. Wi-Fi transmitters).

# Limited Warranty of Bosch Portable and Benchtop Power Tools

## Limited Warranty of Bosch Portable and Benchtop Power Tools ("Limited Warranty")

Robert Bosch Tool Corporation ("Bosch", "we" or "our") warrants to the original end-user purchaser only that each BOSCH®-branded portable and benchtop power tool and battery (each, a "Product") will be free from defects in material or workmanship for the period of time listed in the chart below for the "Product Category" applicable for such Product (as applicable, the "Warranty Period"):

<b>Product Category</b>	<b>Warranty Period</b>
18V Cordless Power Tools, 18V Benchtop Power Tools and 18V Chargers	Five (5) years from the date of purchase
18V Power Tool Batteries	Three (3) years from the date of purchase
12V Cordless Power Tools and 12V Chargers	One (1) year from the date of purchase
12V Power Tool Batteries	One (1) year from the date of purchase
Corded Portable Power Tools and Corded Benchtop Power Tools	One (1) year from the date of purchase

OUR SOLE OBLIGATION AND YOUR EXCLUSIVE REMEDY under this Limited Warranty and, to the extent permitted by law, under any warranty or condition implied by law, shall be the repair or replacement of parts, without charge, which are defective in material or workmanship and which have not been abused, misused, carelessly handled, or repaired by persons other than Bosch or a Bosch Authorized Service Center.

Normal wear and tear of your Product is not covered by this Limited Warranty. As a result, Product parts that may become worn or exhausted over time due to normal wear and tear (including, without limitation, air filters, blade clamps, brushes, bumpers, bumper cover washers, chucks, cords, driver belts, driver blades, isolators, lifters, o-rings, pistons, piston/driver assemblies, piston stops, saw shoes, seals, strikers, etc.), or any other service or repairs required due to normal wear and tear on a Product, are not covered by this Limited Warranty.

To make a claim under this Limited Warranty, you must return the complete Product, transportation prepaid, to any Bosch Factory Service Center or Bosch Authorized Service Center. Please include a dated proof of purchase with your Product so we can determine if your Product is within the Warranty Period. If you do not have the dated proof of purchase for the Product that is the subject of your claim, we will use the Product's production code to determine whether the Product is within the Warranty Period. For locations of nearby Bosch Factory Service Centers or Bosch Authorized Service Centers, please use our service locator at <https://www.boschtools.com/us/en/service/service-center-locator/>. For more information on Limited Warranty performance, please contact our customer service at 1-877-267-2499.

### THIS LIMITED WARRANTY DOES NOT APPLY TO BOSCH®-BRANDED:

- (i) **MEASURING TOOLS,**
- (ii) **ACCESSORY ITEMS SUCH AS CIRCULAR SAW BLADES, DRILL BITS, ROUTER BITS, JIGSAW BLADES, SANDING BELTS, GRINDING WHEELS AND OTHER SIMILAR TYPES OF ITEMS; OR**
- (iii) **CARRYING CASES OR CARRYING BAGS.**

ANY IMPLIED WARRANTIES FOR A PRODUCT SHALL BE LIMITED IN DURATION TO THE SHORTER OF (i) THE APPLICABLE WARRANTY PERIOD FOR SUCH PRODUCT/PRODUCT CATEGORY LISTED ABOVE, OR (ii) SUCH DURATION AS WOULD OTHERWISE APPLY UNDER APPLICABLE LAW IF THIS LIMITED WARRANTY WERE NOT OFFERED BY BOSCH. SOME STATES IN THE U.S., AND SOME CANADIAN PROVINCES, DO NOT ALLOW LIMITATIONS ON HOW LONG AN IMPLIED WARRANTY LASTS, SO THE ABOVE LIMITATION MAY NOT APPLY TO YOU.

IN NO EVENT SHALL BOSCH BE LIABLE FOR ANY INCIDENTAL OR CONSEQUENTIAL DAMAGES (INCLUDING BUT NOT LIMITED TO LIABILITY FOR LOSS OF PROFITS) ARISING FROM THE SALE OR USE OF THIS PRODUCT. SOME STATES IN THE U.S. AND SOME CANADIAN PROVINCES (INCLUDING, WITHOUT LIMITATION, QUEBEC) DO NOT ALLOW THE EXCLUSION OR LIMITATION OF INCIDENTAL OR CONSEQUENTIAL DAMAGES, SO THE ABOVE LIMITATION OR EXCLUSION MAY NOT APPLY TO YOU.

THIS LIMITED WARRANTY GIVES YOU SPECIFIC LEGAL RIGHTS, AND YOU MAY ALSO HAVE OTHER RIGHTS WHICH VARY FROM STATE TO STATE IN THE U.S., PROVINCE TO PROVINCE IN CANADA AND FROM COUNTRY TO COUNTRY.

THIS LIMITED WARRANTY APPLIES ONLY TO PRODUCTS SOLD WITHIN THE UNITED STATES OF AMERICA AND CANADA. FOR WARRANTY COVERAGE WITHIN OTHER COUNTRIES, CONTACT YOUR LOCAL BOSCH® BRAND TOOL DEALER OR IMPORTER.

V202211



## Symboles relatifs à la sécurité

Les définitions ci-dessous décrivent le niveau de gravité pour chaque terme signalant un danger. Veuillez lire le mode d'emploi et lire la signification de ces symboles.

	C'est le symbole d'alerte relatif à la sécurité. Il est utilisé pour vous avertir de l'existence possible d'un danger de lésion corporelle. Obéissez à tous les messages relatifs à la sécurité qui suivent ce symbole pour éviter tout risque de blessure ou même de mort.
	DANGER indique une situation dangereuse qui, si elle n'est pas évitée, causera la mort d'une personne ou une blessure grave.
	AVERTISSEMENT indique une situation dangereuse qui, si elle n'est pas évitée, pourrait causer la mort d'une personne ou une blessure grave.
	MISE EN GARDE indique une situation dangereuse qui, si elle n'est pas évitée, causera une blessure légère ou modérée.

**AVERTISSEMENT** Vous devez lire toutes les instructions. Le non-respect, même partiel, des instructions ci-après entraîne un risque de choc électrique, d'incendie et/ou de blessures graves.

**IMPORTANTES CONSIGNES DE SÉCURITÉ ET DE FONCTIONNEMENT  
CONSERVEZ CES INSTRUCTIONS**

## Consignes de sécurité applicables aux chargeurs

- 1. CONSERVER CES INSTRUCTIONS.** Ce mode d'emploi contient des instructions d'utilisation et des consignes de sécurité importantes pour le chargeur de piles Bosch modèle ou AMPShare GAL18V-160C. Ne lui substituez aucun autre chargeur.
- 2. Avant d'utiliser le chargeur de piles, lisez toutes les instructions et tous les avertissements figurant sur (1) le chargeur de piles, (2) le bloc-piles et (3) le produit utilisant les piles.**
- 3. MISE EN GARDE -** Pour réduire le nombre de blessures, chargez uniquement des piles rechargeables Bosch ou AMPShare indiquées à la page 19. D'autres types de piles risqueraient d'éclater et de causer ainsi des blessures et des dommages.
- 4. Chargez le bloc-piles à des températures supérieures à +32 degrés F (0 degré C) et inférieures à +113 degrés F (45 degrés C). Rangez l'outil et le bloc-piles à des endroits dont la température ne dépassera pas 120 degrés F (49 degrés C).** Ceci est important pour ne pas risquer de causer des dommages graves aux cellules des piles.
- 5. Ne rechargez pas les piles dans un environnement humide ou mouillé. N'exposez pas le chargeur à la pluie ou à la neige.** La pénétration d'eau dans le chargeur de piles risquerait de causer un choc électrique ou un incendie.
- 6. Ne submergez jamais le bloc-piles, l'outil ou le chargeur dans un liquide de quelque sorte que ce soit, et ne permettez pas l'entrée de liquide à l'intérieur.** Les liquides corrosifs ou conducteurs (tels que l'eau de mer, les produits chimiques industriels ou les produits contenant de l'eau de Javel, etc.) peuvent provoquer des courts-circuits qui peuvent causer un incendie, des dommages corporels et des dommages matériels.
- 7. Il peut y avoir une fuite de pile dans des conditions extrêmes d'utilisation ou de température. Évitez tout contact avec la peau et les yeux.** Le liquide de pile est caustique et pourrait causer des brûlures chimiques aux tissus. Si le liquide vient en contact avec la peau, lavez rapidement à l'eau savonneuse. Si le liquide vient en contact avec les yeux, rincez-les à l'eau pendant au moins 10 minutes et sollicitez des soins médicaux.
- 8. Placez le chargeur sur des surfaces plates et non inflammables, et à distance de tous matériaux inflammables, lorsque vous rechargez le bloc-piles.** De la moquette et d'autres surfaces thermiquement isolantes bloquent une circulation appropriée de l'air, ce qui pourrait causer une surchauffe du chargeur et du bloc-piles. Si vous observez de la fumée ou si vous



## Consignes de sécurité applicables aux chargeurs

voyez que le chargeur ou le bloc-piles commence à fondre, débranchez immédiatement le chargeur et ne vous servez plus du chargeur ou du bloc-piles. Contactez immédiatement le service à la clientèle.

9. **Assurez-vous que le cordon est placé à un endroit où il ne sera pas piétiné, ou il ne fera trébucher personne et ou il ne sera pas exposé par ailleurs à des dommages ou à des contraintes.** Une fiche et un cordon endommagés pourraient causer un choc électrique ou un incendie.
10. **Débranchez le chargeur en tirant sur la fiche et non sur le cordon. N'utilisez pas un chargeur dont le cordon ou la fiche est endommagé ; faites-les remplacer immédiatement.** Une fiche ou un cordon endommagé pourrait causer un choc électrique ou un incendie.
11. **N'insérez pas de bloc-piles dans le chargeur si le boîtier du bloc-piles est fissuré.** L'utilisation d'un bloc-piles endommagé pourrait causer un choc électrique ou un incendie.
12. **Ne démontez pas le chargeur et ne l'utilisez pas s'il a reçu un impact violent, s'il est tombé ou s'il a été endommagé par ailleurs d'une quelconque autre façon.** Un réassemblage incorrect ou un endommagement pourrait causer un choc électrique ou un incendie.
13. **Inspectez le chargeur de piles, le câble, la fiche et le bloc-piles avant chaque emploi. Ne pas utiliser si un dommage est détecté. N'ouvrez jamais le chargeur de piles ou le bloc-piles vous-même ; apportez-le dans un centre de service usine Bosch ou chez un réparateur qualifié n'utilisant que des pièces de rechange d'origine.** Un remontage incorrect ou l'utilisation d'un produit endommagé pourrait causer un choc électrique ou un incendie.
14. **N'utilisez pas d'accessoire qui n'est pas recommandé ou vendu par Bosch.** L'utilisation d'accessoires non recommandés pourrait causer un choc électrique ou un incendie.
15. **Ne rangez pas le chargeur avec un bloc-piles à l'intérieur.** Le stockage d'un bloc-piles à l'intérieur d'un chargeur pendant une période prolongée pourrait endommager le bloc-piles et risquerait même de causer un incendie.
16. **Débranchez le chargeur de la prise de courant avant de le ranger, d'effectuer une opération de maintenance ou de réparation, ou de le nettoyer.** De telles mesures préventives en matière de sécurité réduisent le risque de choc électrique ou d'incendie.
17. **Gardez le chargeur de piles propre en essuyant le boîtier du chargeur avec un tissu humide.** Tout contamination pourrait causer un choc électrique ou un incendie.
18. **Remplacez le bloc-piles si vous constatez une baisse substantielle de l'autonomie de fonctionnement après les recharges.** Cela signifie peut-être que le bloc-piles s'approche de la fin de sa vie utile.

### Entretien des piles

**⚠ AVERTISSEMENT** Lorsque les piles ne sont pas dans l'outil ou le chargeur, gardez-les à l'écart d'objets métalliques. Ainsi, pour éviter un court-circuitage des bornes, NE PLACEZ PAS les piles dans la boîte à outils ou dans la poche avec des clous, des vis, des clés, etc. Ceci peut provoquer un incendie ou des blessures. NE METTEZ PAS LES PILES AU FEU ET NE LES EXPOSEZ PAS à une chaleur élevée. Elles peuvent exploser.

### Mise au rebut des piles

**⚠ AVERTISSEMENT** Ne tentez pas de désassembler le bloc-piles ou d'enlever tout composant faisant saillie des bornes de piles, ce qui peut provoquer un incendie ou des blessures. Avant la mise au rebut, protégez les bornes exposées à l'aide d'un ruban isolant épais pour prévenir le court-circuitage.

#### PILES LITHIUM-ION

Si le produit est équipé d'une pile lithium-ion, la pile doit être ramassée, recyclée ou mise au rebut d'une manière qui ne soit pas nocive pour l'environnement.

## Consignes de sécurité applicables aux chargeurs



“Le sceau RBRC de recyclage des piles, homologué par l’EPA (Agence pour la protection de l’environnement des États-Unis), qui se trouve sur les piles au lithium-ion (Li-ion)

indique que Robert Bosch Tool Corporation participe volontairement à un programme industriel de ramassage et de recyclage de ces piles au terme de leur vie utile, pourvu qu’elles soient mises hors service aux États-Unis ou au Canada. Le programme du RBRC offre une alternative pratique à la mise des piles au Li-ion usées au rebut ou au ramassage d’ordures municipal, ce qui pourrait être interdit dans votre région.

Veuillez appeler le 1-800-8-BATTERY pour obtenir de plus amples renseignements sur le recyclage des piles au Li-ion et sur les restrictions ou interdictions de mise au rebut qui s’appliquent à votre région ou renvoyez vos piles à un Centre de Service Bosch pour recyclage. La participation de Robert Bosch Tool Corporation à ce programme s’insère dans le contexte de notre engagement à préserver notre environnement et à conserver nos ressources naturelles.”

### Cordons de rallonge

**⚠ AVERTISSEMENT UN CORDON DE RALLONGE NE DOIT ÊTRE UTILISÉ QUE S’IL EST ABSOLUMENT NÉCESSAIRE.** L’utilisation d’un cordon de rallonge inapproprié peut créer un risque d’incendie et de chocs électriques. Si un cordon de rallonge doit être utilisé, assurez-vous que :

- la fiche du cordon de rallonge possède des broches de nombre, dimensions et forme identiques à ceux de la fiche du chargeur ;
- le cordon de rallonge est bien câblé et en bon état électrique ;
- le fil est de calibre suffisant pour l’intensité nominale en c.a. du chargeur, comme indiqué ci-après ;

Longueur du fil, en pieds	25	50	100	150
Calibre AWG du fil	18	16	16	14

- un cordon de rallonge constitue une solution temporaire. Déplacez le chargeur à une prise standard dès que le travail est terminé.

### Remarques importantes concernant la charge

- De même, le chargeur n’est destiné qu’à la charge rapide des bloc-piles dont la température se situe entre 0°C (32°F) et 45°C (113°F). Si le bloc-piles est trop chaud ou trop froid, le chargeur ne commencera pas à charger les piles. (Chose possible si le bloc-piles devient trop chaud à l’usage intensif). Une fois que la température des piles sera revenue dans la plage de températures de charge ne présentant pas de danger, à savoir entre 32° F (0° C) et 113° F (45° C), le chargeur commencera automatiquement à les charger.
- Une diminution marquée de la réserve énergétique entre les charges peut signaler l’épuisement du bloc-piles et le besoin d’un remplacement.
- N’oubliez pas de débrancher le chargeur durant la période de remisage.
- Si le bloc-piles ne se charge pas normalement :
  - Vérifiez la présence de courant à la prise en y branchant un autre appareil électrique.
  - Vérifiez si la prise n’est pas raccordée conjointement à un interrupteur qui servirait à éteindre les lumières.
  - Inspectez les bornes du bloc-piles et les connecteurs du chargeur pour vous assurer qu’ils ne sont pas sales. Nettoyez avec un coton-tige et de l’alcool si nécessaire.
  - Si vous n’arrivez toujours pas à obtenir la charge satisfaisante, confiez l’outil, le bloc-piles et le chargeur à votre centre d’entretien Bosch habituel. Voir les noms et adresses des centres d’entretien sous la rubrique « Outils électriques » dans les pages jaunes de l’annuaire de téléphone.

**Remarque :** L’utilisation de chargeurs ou de bloc-piles non vendus par Bosch annule la garantie.



## Consignes de sécurité applicables aux chargeurs

### Systeme ECP (Electronic Cell Protection)

La pile lithium-ion est protégée contre les décharges profondes par un système ECP (Electronic Cell Protection). Lorsque la pile est vide, l'outil est mis automatiquement hors service au moyen d'un circuit de protection.

La pile est fournie partiellement chargée. Chargez complètement la pile avant d'utiliser

votre tournevis sans fil pour la première fois. La pile lithium-ion peut être chargée à tout moment sans réduire sa durée de vie utile. L'interruption de la procédure de charge n'endommage pas la pile.

### CONSERVEZ CES INSTRUCTIONS

### Mise en garde de la FCC

Le fabricant n'est pas responsable de toute interférence radio à cause de modifications non autorisées apportées à ce matériel. De telles modifications pourraient annuler l'autorisation accordée à l'utilisateur pour utiliser ce matériel.

Cet appareil est conforme à la partie 15 des Règlements de la FCC. Son utilisation est autorisée moyennant le respect des deux conditions suivantes :

- 1) Cet appareil ne doit pas causer d'interférences nuisibles ; et
- 2) Cet appareil doit accepter toute interférence reçue, y compris les interférences qui risquent de causer un fonctionnement indésirable.

**REMARQUE !** Cet équipement a été testé et jugé conforme aux limites pour un équipement numérique de Classe B en vertu de la Partie 15 des Règlements de la FCC. Ces limites sont conçues pour assurer une protection raisonnable contre les interférences nuisibles dans une installation résidentielle. Cet équipement émet, utilise et peut rayonner de l'énergie de fréquence radio et, s'il n'est pas installé et utilisé conformément aux instructions, il pourrait causer des interférences nuisibles aux communications radio. Cependant, il n'existe aucune garantie qu'aucune interférence ne se produira dans une installation particulière. Si cet équipement cause des interférences nuisibles pour la réception de programmes à la radio ou à la télévision, ce qui peut être déterminé en allumant et en éteignant à plusieurs reprises l'équipement en question, l'utilisateur est encouragé à corriger l'interférence en prenant une ou plusieurs des mesures suivantes :

- Réorienter ou déplacer l'antenne de réception.

- Augmenter la distance entre l'équipement et le récepteur.
- Connecter l'équipement à une prise de courant raccordée à un circuit différent de celui auquel le récepteur est connecté.
- Consulter le détaillant ou un technicien radio ou télévision expérimenté pour lui demander conseil.

« Exposition à des signaux de radio fréquence (RF) : Le dispositif sans fil est un émetteur et récepteur radio. Il est conçu et fabriqué pour ne pas dépasser la limite d'émission pour l'exposition à l'énergie de radio fréquence (RF) fixée par le Ministère de la Santé (Canada), Code de sécurité 6. Ces limites font partie des directives globales et des niveaux permis établis d'énergie RF pour l'ensemble de la population.

Ces directives sont basées sur les normes de sécurité fixées antérieurement par les organismes internationaux de normalisation. Ces normes comprennent une marge de sécurité substantielle conçue pour assurer la sécurité de tout le monde, quels que soient l'âge et l'état de santé.

Ce dispositif et son antenne ne doivent pas être placés à proximité d'une autre antenne ou d'un autre émetteur, et ils ne doivent pas fonctionner conjointement avec eux.

## Industrie Canada

Este dispositivo cumple con el estándar o los estándares RSS exentos de licencia de Industry Canada. Su utilización está sujeta a las dos condiciones siguientes:

(1) este dispositivo no podrá causar interferencia y

(2) este dispositivo debe aceptar cualquier interferencia, incluyendo interferencia que pueda causar un funcionamiento no deseado del dispositivo.

## Description fonctionnelle et spécifications

### Chargeur GAL18V-160C

Fig. 1

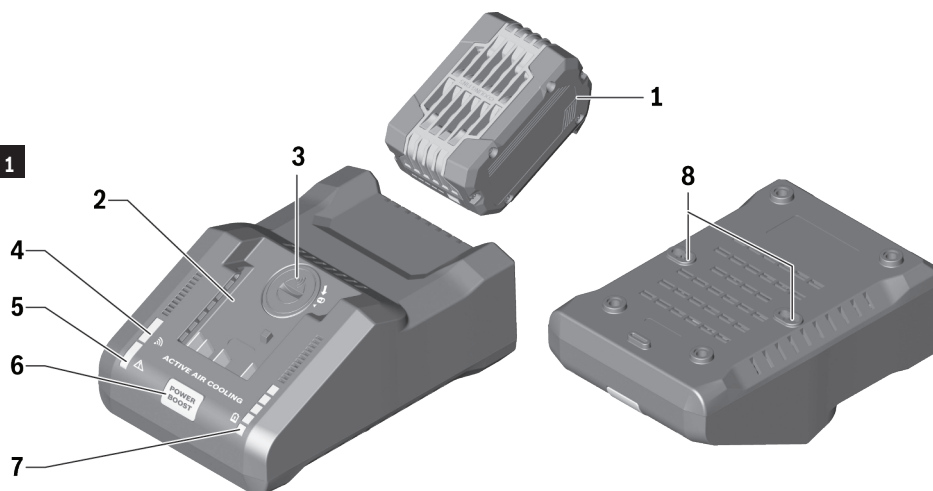

- |   |  |   |  |
|---|--|---|--|
| 1 | Bloc-piles (vendue séparément)         | 6 | Bouton « Power Boost » (stimulateur de charge) |
| 2 | Chargeur                               | 7 | Indicateur de charge                           |
| 3 | Compartiment du module de connectivité | 8 | Fentes pour montage sur le mur                 |
| 4 | Indicateur de statut de connexion      |   |  |
| 5 | Indication d'erreur                    |   |  |

Tension d'entrée du chargeur	120 V ~ 60 Hz
Courant de charge des piles	16.0A
<b>Transmission des données avec GCY42 installé (vendue séparément)</b>	
Bluetooth®	Bluetooth® 4.2 (faible consommation d'énergie) <sup>A</sup>
Intervalle entre signaux, approx.	8s
Plage des signaux	maximum 98ft <sup>B</sup>

<sup>A</sup> Les terminaux mobiles doivent être compatibles avec les dispositifs Bluetooth® à faible consommation d'énergie (version 4.2) et prendre en charge le Generic Access Profile (GAP).

<sup>B</sup> La plage des signaux peut varier considérablement en fonction des conditions extérieures. La plage Bluetooth® peut être substantiellement plus faible à l'intérieur de salles closes et à travers des barrières métalliques (p. ex., murs, étagères, coffres, etc.).

## Description fonctionnelle et spécifications

Piles Bosch and AMPShare Batteries		Durée de charge approximative jusqu'à capacité (minutes)				
		50%		80%		100% <sup>2</sup>
		PowerBoost	Standard	PowerBoost	Standard	Standard
Standard	4.0Ah	10		16		25
	5.0Ah	12		20		35
	6.0Ah	15		24		48
CORE	4.0Ah <sup>1</sup>	9	20	21	32	51
	6.3Ah	15		24		37
	8.0Ah <sup>1</sup>	15	20	26	32	51

- Compatible avec « Power Boost » (stimulateur de charge) et les fonctions de connectivité avancées.
- Une charge de 100 % n'est atteinte que dans le mode Standard. Toutes les piles sont limitées à une charge d'environ 80 % quand le mode « Power Boost » (stimulateur de charge) est actif sur le chargeur ou lorsque le mode Max Lifetime est sélectionné dans l'appli.

**⚠ AVERTISSEMENT** Ce chargeur chargera uniquement les piles suivantes :

Bosch ou AMPShare Batteries BAT600 – BAT650;  
Bosch ou AMPShare Batteries WCBAT612 – WCBAT625;  
Bosch ou AMPShare Batteries GBA18V000 – GBA18V999.

Pour les toutes dernières informations sur la compatibilité des piles, veuillez vous référer à [www.boschtools.com](http://www.boschtools.com)

## Assemblage

### Installation du module de connectivité GCY42 (vendue séparément)

**⚠ AVERTISSEMENT** Pour réduire le risque de blessure, lisez les instructions d'utilisation incluses dans le module de connectivité GCY42. Les instructions d'utilisation pour le module de connectivité GCY42 comprennent des informations importantes qui ne sont pas couvertes dans ce manuel.

Si le module de connectivité GCY42 n'est pas acheté avec le chargeur ou si le remplacement du module ou des piles devient nécessaire, veuillez suivre cette procédure (voir Fig. 2) :

- En utilisant un tournevis à lame plate ou une pièce de monnaie, retirez le couvercle **A** du dessus de l'outil en tournant d'un quart de tour dans le sens contraire des aiguilles d'une montre.
- Si le chargeur est déjà muni du module de connectivité, retirez la pile **B** mais pas le module de connectivité **C**.
- Si le module de connectivité est installé pour la première fois, retirez le support de mise en place en plastique **D** du compartiment du module de connectivité et placez le module de connectivité **C** dans le compartiment en

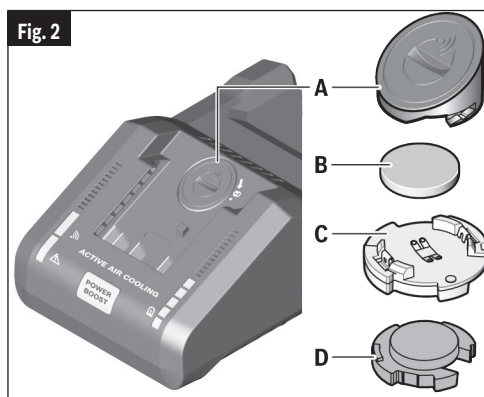

respectant l'orientation correcte. Remarque : Rangez le support de mise en place **D** en lieu sûr. Réinsérez le support de mise en place si le module de communications est retiré.

- Puis placez la nouvelle pile **B** sur le module de connectivité avec la polarité « + » orientée vers le haut.
- Placez le couvercle **A** sur la pile et tournez d'un quart de tour dans le sens des aiguilles d'une montre pour verrouiller en utilisant un tournevis à lame plate ou une pièce de monnaie.

## Assemblage

### Montage sur le mur

**⚠ AVERTISSEMENT** Utilisez du matériel approprié pour le type de mur et pour le poids du chargeur et du bloc-piles le plus lourd. Si le chargeur est installé sans le matériel approprié, le produit peut être instable et causer des dommages matériels ou des blessures.

**Ne montez pas le chargeur sur un mur ne pouvant pas supporter le poids du chargeur et des piles.** Si la force de résistance du montage mural n'est pas suffisante pour supporter le chargeur et la pile, le chargeur risque de tomber et de causer une blessure.

**Vérifiez pour vous assurer qu'il n'existe pas de fils sous tension cachés, de canalisations d'eau ou de tuyaux de gaz derrière la zone de montage.** Le fait de couper ou de percer de tels objets pourrait causer des blessures graves, ou même la mort.

**Ne montez pas le chargeur sens dessus dessous ou en position renversée.** Un montage incorrect pourrait causer des dommages aux biens ou des blessures.

Le chargeur peut être monté sur un mur en utilisant les fentes prévues pour le montage sur un mur 8.

a. Localisez une zone de montage appropriée

sur le mur. Voir Fig. 3 pour l'orientation de montage correcte.

- Marquez deux points sur une ligne verticale à 3-25/64 po (86mm) l'un de l'autre.
- Sélectionnez les vis et dispositifs d'ancrage appropriés (si nécessaire) pour le matériau dans lequel le mur est construit. (Matériel de fixation non inclus.)
- Percez dans le mur avec la mèche appropriée pour le perçage. Si des dispositifs d'ancrage doivent être utilisés, suivez les instructions du fabricant du matériel d'ancrage.
- Vissez deux vis à tête ronde (non fournies) d'un diamètre compris entre 5mm / 0,2 po et 6,5 mm / 0,25 po dans le mur ou les dispositifs d'ancrage. Laissez environ 3,3 mm / 0,13 po d'espace entre le bas de la tête de vis et le mur.
- Positionnez les fentes prévues pour le montage du chargeur sur le mur au-dessus des vis de montage. Poussez le chargeur vers le mur et faites-le glisser vers le bas pour assujettir le chargeur aux vis de montage.

**Remarque :** Assurez-vous que le chargeur est installé de façon sécurisée et qu'il est bien serré contre le mur. Ajustez l'exposition de la vis selon les besoins pour assurer que le chargeur est bien à plat contre le mur.

Fig. 3

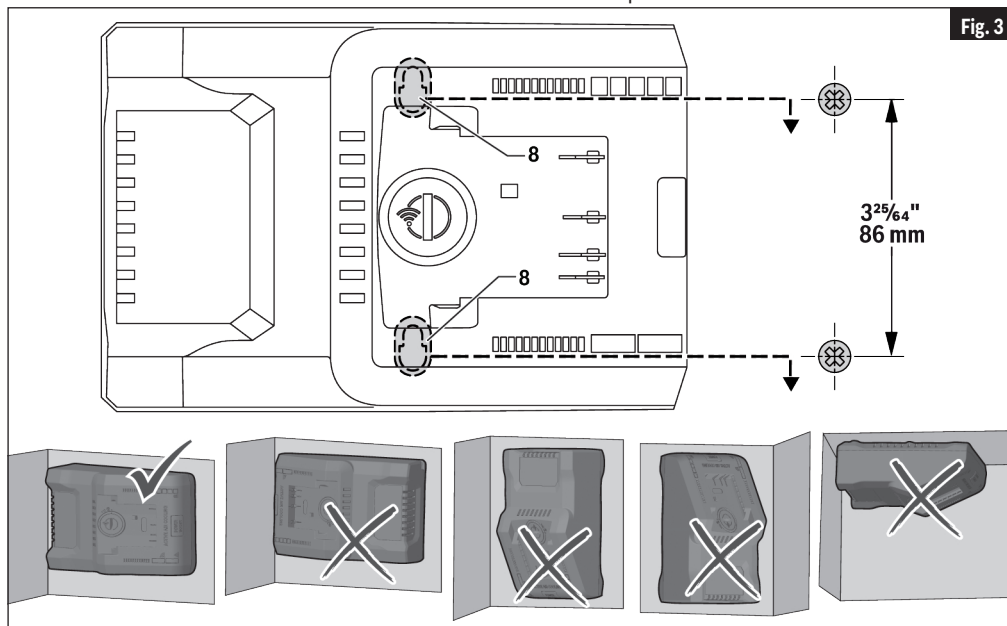

## Connectivité

### UTILISATION DE L'APPLICATION « BOSCH TOOLBOX » (BOÎTE À OUTILS BOSCH)

L'appariement nécessite l'installation du module de connectivité GCY42 (vendu séparément). Après avoir apparié votre chargeur avec un dispositif mobile, vous pouvez ajuster certaines fonctions ou vérifier le statut du charge en utilisant l'application Bosch Toolbox.

Les changements effectués en utilisant l'application Bosch Toolbox sont confirmés sur le chargeur par une lumière clignotante de connectivité à DEL de couleur bleue.

**A. Bouton Help (Aide)** – appuyez sur ce bouton pour afficher l'écran d'aide.

**B. Photo** – appuyez sur la photo pour personnaliser la photographie de votre produit.

**C. Niveau de charge des piles** – le nombre de « piles » vertes indique le niveau de charge estimé pour le bloc-piles.

**D. Surnom du produit** – appuyez sur l'icône « pencil » (crayon) pour personnaliser le surnom du produit. Vous pouvez faire la même chose lorsque vous changez la photo du produit.

**E. Barre de statut de connexion** – ici, vous pouvez voir la force de la connexion (force du signal) indiquée par des barres verticales. Vous pouvez utiliser l'interrupteur à bascule pour déconnecter le chargeur de votre dispositif mobile.

**F. Barre coulissante de réglage des modes de charge** – vous pouvez choisir entre trois paramètres : « Max Lifetime » (durée de vie max.), Standard (paramètre intermédiaire) et « Power Boost » (stimulateur de charge).

**G. Stockage** – active le mode de charge pour le stockage.

**H. Niveau de charge** – peut être agrandi (ou réduit) en tapant sur la flèche du bas (ou du haut) afin de montrer les informations suivantes :

**a. Type** – affiche le type de pile(s).

**b. Pourcentage de charge restante** – affiche le niveau de charge de la pile/des piles.

**c. Temps restant\*** – affiche le temps qui reste pour le mode de charge actuel.

**d. Santé de la pile/des piles\*** – affiche l'état de fonctionnement de la pile/des piles : « Excellent » (performance maximum), « Good » (Bon) (performance légèrement réduite) et « Fair » (passable) (remplacement recommandé).

**e. Dernière charge\*** – indique la date et l'heure de la dernière charge d'une pile ayant été chargée auparavant sur le chargeur connecté.

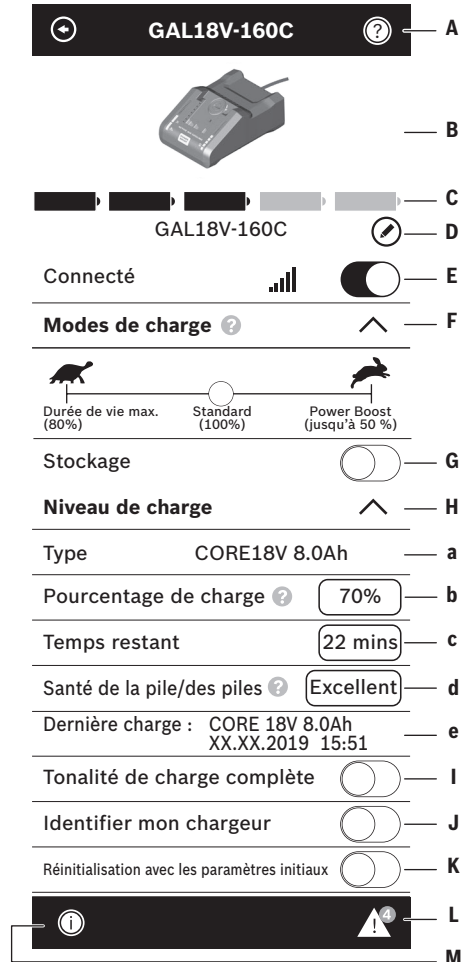



## Connectivité

**I. Tonalité de charge terminée** – quand cette fonctionnalité est activée, le chargeur émettre **une** tonalité indiquant que la phase de charge est terminée.

**J. Identifier mon chargeur** – La lampe de connectivité bleue sur le chargeur clignote.

**K. Interrupteur à bascule de réinitialisation avec les paramètres initiaux** – vous pouvez réinitialiser l'outil en réactivant les paramètres de réglage par défaut qui avaient été fixés à l'usine.

**L. Alertes** – appuyez sur « alerts triangle » (triangle d'alertes) pour afficher toutes les alertes reçues du chargeur.

**M. Bouton Info** – Affiche les informations et spécifications du chargeur.

- \* Cette fonctionnalité n'est disponible que lorsque vous utilisez des piles ayant les fonctionnalités de connectivité avancées identifiées à la page 19.

## Consignes de fonctionnement

### Charge du bloc-piles

Branchez le cordon d'alimentation du chargeur dans votre prise de courant standard. Si aucun bloc-piles n'est inséré, la DEL du bas sur l'indicateur de charge **7** est allumée continuellement en vert. Ceci indique que le chargeur reçoit alors une alimentation électrique et que le chargeur est prêt à fonctionner.

Lorsque vous insérez le bloc-piles dans le chargeur **2**, Le voyant lumineux vert à DEL du chargeur commencera à « CLIGNOTER ». Grâce au processus de charge intelligent, la pile sera chargée avec le courant optimal de charge en fonction de la température, de la tension et du type de pile. Voir le tableau de la page 19 pour déterminer les temps de charge approximatifs en mode de charge Standard et en mode de charge « Power Boost » (stimulateur de charge). Le mode de charge par défaut de l'usine est le mode de charge Standard. Le mode de charge « Power Boost » (stimulateur de charge) peut être activé en appuyant sur le bouton « Power Boost » ou en utilisant l'application Bosch Toolbox. Une fois que la charge avec « Power Boost » (stimulateur de charge) est terminée, le mode de charge reviendra automatiquement au mode de charge par défaut. Le mode de

charge par défaut peut être changé en utilisant le module de connectivité GCY-42 (vendu séparément) et l'application Bosch Toolbox.

### RÉGLAGE DU MODE DE CHARGE PAR DÉFAUT

Il existe trois modes de charge contrôlés par une barre coulissante dans l'application Bosch Toolbox : Power Boost (stimulateur de charge), Standard et Max Lifetime (durée de vie max.). Par ailleurs, le mode de charge peut être sélectionné en utilisant un commutateur à bascule. Le mode de charge actif peut être réglé pour un seul événement de charge, ou il peut être réglé comme paramètre par défaut pour tous les cycles de charge. Si le mode de charge pour un seul événement est choisi, la prochaine fois qu'une pile sera chargée le mode de charge par défaut sera activé à nouveau. La barre coulissante Charging Mode de l'application indique le mode de charge.



## Consignes de fonctionnement Instructions

### IDENTIFICATION OF CHARGING MODES

Modes de charge	Voyant du bouton « Power Boost » (stimulateur de charge)	DEL d'indication de charge pendant la charge des piles (allumée continuellement ou clignotant)
Standard	Éteinte	5 DEL
Power Boost	Allumée	3 DEL
Max Lifetime	Éteinte	4 DEL
Stockage	Éteinte	3 DEL

### MODE « POWER BOOST » (STIMULATEUR DE CHARGE)

La fonction « Power Boost » (stimulateur de charge) charge les piles jusqu'à environ de leur capacité en mode de charge rapide. Ceci signifie que les piles sont prêtes à être utilisées plus tôt que si elles avaient été chargées en utilisant le mode de charge Standard.

Si la pile reste dans le chargeur, elle continue à être chargée automatiquement dans le mode de durée de vie max. jusqu'à environ 80 % de sa capacité de charge.

Les vitesses de charge rapide varient en fonction du type de pile. Certaines piles ne sont pas capables d'être chargées plus vite que dans le mode de charge Standard. Toutes les piles sont limitées à une charge maximum d'environ 80 % avec le mode « Power Boost » (stimulateur charge) activé. Voir les temps de charge et les compatibilités dans le tableau de la page 19.

### MODE DE CHARGE STANDARD

La pile est chargée jusqu'à environ 100 % de sa capacité de charge. Le mode de charge Standard fournit la meilleure combinaison de temps de charge rapide et de charge complète de la pile tout en optimisant la durée de vie utile de la pile.

Le mode Standard est actif comme mode de charge initial par défaut. Il est également réglé comme étant actif pour un seul événement de charge après la désactivation du mode « Power Boost » (stimulateur de charge) en utilisant le bouton Power Boost.

### MODE DE CHARGE « MAX LIFETIME » (DURÉE DE VIE MAX.)

La pile est chargée jusqu'à environ 80 % de sa capacité de charge. Ce mode charge la pile plus lentement et prolonge par conséquent

substantiellement sa durée de vie utile.

Ce mode ne peut être activé qu'en utilisant l'application Bosch ToolBox.

### MODE DE STOCKAGE

Le mode de stockage de longue durée est conçu exclusivement pour des périodes de stockage à long terme (six mois ou plus). La pile est chargée seulement jusqu'à environ 50 % de sa capacité de charge, de telle sorte qu'elle peut être conservée sans être utilisée pendant une période prolongée.

**Remarque :** Le chargeur ne déchargera pas une pile à 50 % de sa capacité en vue de son stockage. Avant un stockage de longue durée, une pile qui est chargée à plus de 50 % de sa capacité de charge doit être déchargée dans un outil jusqu'à 50 %.

Ce mode ne peut être activé qu'en utilisant l'application Bosch ToolBox.

### REFROIDISSEMENT DES PILES (« ACTIVE AIR COOLING » / REFROIDISSEMENT ACTIF À L'AIR)

Le système de contrôle à ventilateur intégré au chargeur contrôle la température de la pile insérée. Dès que la température de la pile est au-dessus d'environ 0° C / 32° F, la pile sera refroidie par un ventilateur.

### Bouton « Power Boost » (stimulateur de charge)

L'enfoncement du bouton « Power Boost » (stimulateur de charge) 6 active le mode de charge rapide (« Power Boost »). Le bouton peut être enfoncé avant ou après l'insertion de la pile dans le chargeur. Le bouton « Power Boost » s'allume en rouge quand le mode de charge « Power Boost » (charge rapide) est activé. Le fait d'enfoncer à nouveau sur le bouton « Power Boost » remet le chargeur dans le mode de charge Standard.

Une fois que la charge rapide est terminée, (à environ 50 % de la capacité de charge), le voyant sur le bouton « Power Boost » s'éteint et la pile continuera à charger jusqu'à environ 80 % de sa capacité de charge.

Seules les piles compatibles peuvent se charger rapidement dans le mode « Power Boost ». Voir le tableau à la page 19 pour les durées de charge approximatives avec le mode « Power Boost ».

## Consignes de fonctionnement Instructions

### Voyants lumineux

#### INDICATEUR DE CHARGE

Dans le mode veille, la DEL du bas sur l'indicateur de charge de la pile 7 est allumée continuellement en vert.



Les cinq DEL vertes indiquent le niveau de charge de la pile pendant et après la charge. Chaque DEL allumée continuellement représente une capacité de charge de la pile d'environ 20 %. Chaque DEL clignotante représente le niveau maximum de charge qui sera atteint dans le mode de charge utilisé à ce moment. Le mode « Power Boost » (stimulateur de charge) (charge jusqu'à 50 %) – trois DEL allumées (continuellement ou clignotantes) Le mode de durée de vie max. et la deuxième phase du mode « Power Boost » (50 % – 80 %) – quatre DEL allumées (continuellement ou clignotantes). Le mode Standard – cinq DEL allumées (continuellement ou clignotantes).

DEL d'indication de niveau de charge						
Niveau de charge des piles, approximatif	< 20%	20%	40%	60%	80%	> 95%

#### INDICATEUR D'ERREUR



Le voyant rouge allumé continuellement 5 indique que la température de la pile est en dehors de la plage de températures de charge permises. Le processus de charge commence dès que la plage de températures permises a été atteinte.



Le voyant rouge clignotant 5 indique que la pile ou le chargeur a besoin d'être réparé.

#### INDICATEUR DE CONNEXION



Le voyant bleu clignotant 4 indique que votre dispositif mobile est connecté et/ou qu'un transfert de données est en cours.

#### Signal audio

Le signal audio peut être activé ou désactivé au moyen de l'application Bosch ToolBox.

Lorsque le signal audio est activé, le chargeur émet une brève tonalité une fois que le cycle de charge spécifié est terminé.

Quand l'application Bosch ToolBox est utilisée pour restaurer les paramètres initiaux par défaut du chargeur, une tonalité plus longue est émise.

#### Restauration des paramètres initiaux par défaut

Si le bouton « Power Boost » (stimulateur de charge) 6 est maintenu enfoncé pendant cinq secondes, les paramètres initiaux du chargeur sont réactivés. Le bouton « Power Boost » (stimulateur de charge) clignotera et un signal sonore prolongé sera émis.

Les paramètres initiaux par défaut peuvent également être restaurés en utilisant l'application Bosch Toolbox.



## Guide de diagnostic

Problème	Cause	Action corrective
Le voyant rouge d'erreur 5 clignote. La charge n'est pas possible.	Le bloc-piles n'est pas inséré correctement.	Insérez le bloc-piles de façon appropriée dans le chargeur.
	Les contacts du bloc-piles sont sales ou corrodés.	Nettoyez les contacts des piles en insérant et en retirant le bloc-piles à plusieurs reprises dans le chargeur. Ne tentez pas de nettoyer les contacts avec les outils. Faites réparer le bloc-piles par un Centre de service après-vente ou un poste de service agréé par Bosch.
	Défaillance de la pile	Remplacez le bloc-piles.
	Défaillance du chargeur	Faites inspecter le chargeur par un Centre de service après-vente ou un poste de service agréé par Bosch.
Le voyant vert de charge 7 ne s'allume pas.	Le chargeur n'est pas branché dans une prise de courant.	Branchez le chargeur dans une prise de courant sous tension.
	Le fusible est grillé ou le disjoncteur s'est déclenché.	Remplacez le fusible ou réinitialisez le disjoncteur qui s'est déclenché.
	Le cordon d'alimentation est endommagé.	Faites remplacer le cordon d'alimentation par un Centre de service après-vente ou un poste de service agréé par Bosch.
	Défaillance du chargeur	Faites inspecter le chargeur par un Centre de service après-vente ou un poste de service agréé par Bosch.
Le voyant bleu de connexion 4 ne s'allume pas. Pas de connexion Bluetooth®.	GCY42 n'est pas installé ou n'a pas été installé correctement.	Vérifiez si le module de communication Bluetooth® est correctement installé et sécurisé.
	Le dispositif mobile ne communique pas.	Désactivez et activez à nouveau Switch Bluetooth® sur votre dispositif mobile.
		Vérifiez l'application sur votre dispositif mobile.
		Vérifiez si Bluetooth® est activé sur votre dispositif mobile.
		Check whether your mobile device has been overloaded.
	En dehors de la plage	Assurez-vous que votre dispositif mobile n'a pas été surchargé.
Interférence de signaux	Si cela est possible, assurez-vous qu'il n'y a pas d'obstructions (p. ex., béton armé, portes en métal) entre le chargeur et votre dispositif mobile. Tenez l'équipement à distance de toutes sources d'interférences électromagnétiques (p. ex., émetteurs Wi-Fi).	

## Garantie limitée des outils électriques portatifs et d'établi Bosch

### Garantía Limitada de herramientas eléctricas portátiles y de tablero de banco Bosch ("Garantía Limitada")

Robert Bosch Tool Corporation ("Bosch", "nosotros", "nuestro" o "nuestra") garantiza, únicamente al comprador usuario final original, que cada herramienta eléctrica portátil o de tablero de banco y cada batería de la marca BOSCH® (cada una de ellas, un "Producto") estará libre de defectos de material o de fabricación durante el período de tiempo indicado en el cuadro que aparece a continuación para la "Categoría de productos" aplicable a dicho Producto (según sea aplicable, el "Período de Garantía"):

Categoría de productos	Período de garantía
Herramientas eléctricas inalámbricas de 18V, herramientas eléctricas de tablero de banco de 18V y cargadores de 18V	Cinco (5) años desde la fecha de compra
Baterías para herramientas eléctricas de 18V	Tres (3) años desde la fecha de compra
Herramientas eléctricas inalámbricas de 12V y cargadores de 12V	Un (1) año desde la fecha de compra
Baterías para herramientas eléctricas de 12V	Un (1) año desde la fecha de compra
Herramientas eléctricas portátiles alámbricas y herramientas eléctricas de banco alámbricas	Un (1) año desde la fecha de compra

NUESTRA ÚNICA OBLIGACIÓN Y EL REMEDIO EXCLUSIVO PARA USTED bajo esta Garantía Limitada y, en la medida en que la ley lo permita, bajo cualquier garantía o condición implícita por ley, será la reparación o el reemplazo de las piezas, sin cargo alguno, que presenten defectos de material o de fabricación y que no hayan sido sometidas a abuso ni utilizadas incorrectamente, manejadas descuidadamente o reparadas por personas que no sean Bosch o un Centro de Servicio Autorizado Bosch.

El desgaste de su Producto por el uso normal no está cubierto por esta Garantía Limitada. Como resultado de ello, las piezas de los Productos que se desgasten o se agoten con el paso del tiempo debido al desgaste por el uso normal (incluyendo, sin limitación, filtros de aire, abrazaderas para hojas, escobillas, amortiguadores, arandelas de cubiertas de amortiguadores, mandriles, cables de alimentación, correas de transmisión, hojas de impulsor, aisladores, elevadores, anillos tóricos, pistones, ensamblajes de pistón/impulsor, topes de pistón, zapatas de sierra, sellos, percutores, etc.), o cualquier otro servicio o reparación requeridos que se deban al desgaste por el uso normal de un Producto, no están cubiertos por esta Garantía Limitada.

Para presentar un reclamo bajo esta Garantía Limitada, usted debe devolver el Producto completo, con el transporte prepago, a cualquier Centro de Servicio de Fábrica Bosch o Centro de Servicio Autorizado Bosch. Por favor, incluya un comprobante de compra fechado con su Producto para que podamos determinar si su Producto está dentro del Período de Garantía. Si no tiene un comprobante fechado de la compra del Producto que sea el objeto de su reclamo, utilizaremos el código de producción del Producto para determinar si dicho Producto está dentro del Período de Garantía. Para obtener las ubicaciones de los Centros de Servicio de Fábrica Bosch o los Centros de Servicio Autorizado Bosch cercanos, sírvase usar nuestro localizador de servicio en <https://www.boschtools.com/us/en/service/service-center-locator/>. Para obtener más información sobre el funcionamiento de la Garantía Limitada, sírvase contactar a nuestro servicio al cliente llamando al 1-877-267-2499.

#### ESTA GARANTÍA LIMITADA NO SE APLICA A LOS SIGUIENTES PRODUCTOS DE LA MARCA BOSCH®:

- (i) **HERRAMIENTAS DE MEDICIÓN,**
- (ii) **(ARTÍCULOS ACCESORIOS TALES COMO HOJAS DE SIERRA CIRCULAR, BROCAS TALADRADORAS, BROCAS DE FRESADORA, HOJAS DE SIERRA CALADORA, CORREAS DE LIJAR, DISCOS DE AMOLAR Y OTROS TIPOS DE ARTÍCULOS SIMILARES;**
- (iii) **MALETINES DE TRANSPORTE O BOLSAS DE TRANSPORTE.**

TODAS LAS GARANTÍAS IMPLÍCITAS DE UN PRODUCTO ESTARÁN LIMITADAS EN DURACIÓN A LO QUE SEA MÁS CORTO ENTRE (i) EL PERÍODO DE GARANTÍA APLICABLE PARA DICHO PRODUCTO O DICHA CATEGORÍA DE PRODUCTO, SEGÚN SE INDICA ANTERIORMENTE, O (ii) AQUELLA DURACIÓN QUE SE APLICARÍA DE OTRA MANERA BAJO LA LEY VIGENTE, SI ESTA GARANTÍA LIMITADA NO FUERA OFRECIDA POR BOSCH. ALGUNOS ESTADOS DE LOS EE.UU. Y ALGUNAS PROVINCIAS CANADIENSES NO PERMITEN LIMITACIONES EN CUANTO A LA DURACIÓN DE UNA GARANTÍA IMPLÍCITA, POR LO QUE ES POSIBLE QUE LA LIMITACIÓN QUE ANTECEDE NO TENGA APLICACIÓN EN EL CASO DE USTED.

BOSCH NO SERÁ RESPONSABLE EN NINGÚN CASO POR DAÑOS INCIDENTALES O EMERGENTES (INCLUYENDO PERO SIN ESTAR LIMITADOS A RESPONSABILIDAD POR PÉRDIDA DE UTILIDADES) QUE SURJAN DE LA VENTA O DEL USO DE ESTE PRODUCTO. ALGUNOS ESTADOS DE LOS EE.UU. Y ALGUNAS PROVINCIAS CANADIENSES (INCLUYENDO, SIN LIMITACIÓN, QUEBEC) NO PERMITEN LA EXCLUSIÓN O LIMITACIÓN DE LOS DAÑOS INCIDENTALES O EMERGENTES, POR LO QUE ES POSIBLE QUE LA LIMITACIÓN QUE ANTECEDE NO TENGA APLICACIÓN EN EL CASO DE USTED.





ESTA GARANTÍA LIMITADA LE CONFIERE A USTED DERECHOS LEGALES ESPECÍFICOS Y ES POSIBLE QUE USTED TENGA TAMBIÉN OTROS DERECHOS QUE VARIAN DE UN ESTADO A OTRO EN LOS EE.UU., DE UNA PROVINCIA A OTRA EN CANADÁ Y DE UN PAÍS A OTRO.

ESTA GARANTÍA LIMITADA SE APLICA SOLO A LOS PRODUCTOS VENDIDOS DENTRO DE LOS ESTADOS UNIDOS DE AMÉRICA Y CANADÁ. PARA OBTENER COBERTURA DE GARANTÍA EN OTROS PAÍSES, CONTACTE A SU DISTRIBUIDOR O IMPORTADOR LOCAL DE PRODUCTOS DE LA MARCA BOSCH®.

V202211

## Símbolos de seguridad

Las definiciones que aparecen a continuación describen el nivel de gravedad de cada palabra de señal de seguridad. Por favor, lea el manual y preste atención a estos símbolos.

	Éste es el símbolo de alerta de seguridad. Se utiliza para alertarle a usted de posibles peligros de lesiones corporales. Obedezca todos los mensajes de seguridad que sigan a este símbolo para evitar posibles lesiones o muerte.
	PELIGRO indica una situación peligrosa que, si no se evita, causará la muerte o lesiones graves.
	ADVERTENCIA indica una situación peligrosa que, si no se evita, podría causar la muerte o lesiones graves.
	PRECAUCIÓN indica una situación peligrosa que, si no se evita, podría causar lesiones leves o moderadas.

**ADVERTENCIA** Lea todas las instrucciones. El incumplimiento de todas las instrucciones indicadas a continuación puede dar lugar a sacudidas eléctricas, incendios y/o lesiones personales graves.

### INSTRUCCIONES DE SEGURIDAD Y DE FUNCIONAMIENTO IMPORTANTES “CONSERVE ESTAS INSTRUCCIONES”

## Normas de seguridad para cargadores

- 1. GUARDE ESTAS INSTRUCCIONES:** Este manual contiene instrucciones de seguridad y utilización importantes para el cargador de baterías Bosch o AMPShare modelo GAL18V-160C. No lo sustituya por ningún otro cargador.
- 2. Antes de utilizar el cargador de baterías, lea todas las instrucciones y marcas de advertencia que se encuentran en (1) el cargador de baterías, (2) el paquete de batería y (3) el producto que utiliza baterías.**
- 3. PRECAUCIÓN** - Para reducir el riesgo de lesiones, cargue solamente las baterías recargables Bosch o AMPShare que se indican en la página 32. Otros tipos de baterías pueden reventar, causando lesiones corporales y daños.
- 4. Cargue el paquete de batería a temperaturas por encima de +32 grados F (0 grados C) y por debajo de +113 grados F (45 grados C). Almacene la herramienta y el paquete de batería en lugares en los que las temperaturas no excedan 120 grados F (49 grados C).** Esto es importante para prevenir daños graves a las celdas de la batería.
- 5. No recargue la batería en un ambiente húmedo o mojado. No exponga el cargador ni a la lluvia ni a la nieve.** La entrada de agua en el cargador de baterías puede causar descargas eléctricas o incendio.
- 6. No sumerja nunca el paquete de batería, la herramienta o el cargador en ningún tipo de líquido ni permita que entre líquido en ellos.** Los líquidos corrosivos o conductores (tales como el agua de mar o los productos que contengan sustancias químicas industriales o blanqueador, etc.) pueden provocar un cortocircuito que es posible que cause incendio, lesiones corporales y daños materiales.
- 7. Se puede producir un escape del líquido de las baterías bajo condiciones extremas de uso o de temperatura. Evite el contacto con la piel y los ojos.** El líquido de la batería es cáustico y podría causar quemaduras químicas en los tejidos. Si el líquido entra en contacto con la piel, lávela rápidamente con agua y jabón. Si el líquido entra en contacto con los ojos, enjuáguelos con agua durante un mínimo de 10 minutos y obtenga atención médica.
- 8. Coloque el cargador sobre superficies planas ininflamables y alejado de materiales inflamables cuando recargue el paquete de batería. Las alfombras y otras superficies termoaislantes bloquean la circulación**

## Normas de seguridad para cargadores

**apropiada de aire, lo cual puede causar sobrecalentamiento del cargador y del paquete de batería.** Si se observa humo o derretimiento del cargador o del paquete de batería, desenchufe inmediatamente el cargador y no utilice el paquete de batería ni el cargador. Contacte inmediatamente a servicio al cliente.

- 9. Asegúrese de que el cable de alimentación esté ubicado de manera que no se pueda pisar ni tropezar en él, ni que pueda sufrir daños ni someterse a esfuerzo excesivo de alguna otra manera.** El enchufe y el cable de alimentación dañados pueden causar descargas eléctricas o incendio.
- 10. Desconecte el cargador jalando el enchufe en lugar de jalando el cable de alimentación. No utilice el cargador con el cable de alimentación o el enchufe dañado; haga que reemplacen el cable o el enchufe de inmediato.** Un enchufe o un cable de alimentación dañado puede causar descargas eléctricas o incendio.
- 11. No inserte el paquete de batería en el cargador si la carcasa del paquete de batería está agrietada.** La utilización de un paquete de batería dañado puede causar descargas eléctricas o incendio.
- 12. No desensamble el cargador ni lo utilice si ha recibido un golpe fuerte, se ha caído o se ha dañado de alguna otra manera.** Un reensamblaje incorrecto o los daños pueden causar descargas eléctricas o incendio.
- 13. Antes de cada uso, compruebe el cargador de baterías, el cable, el enchufe y el paquete de batería. No utilice la unidad si se detecta algún daño. No abra nunca el cargador de baterías**

**ni el paquete de batería usted mismo, llévelo a un Centro de Servicio de Fábrica Bosch o a un técnico de servicio calificado que utilice únicamente piezas de repuesto originales.** Es posible que un reensamblaje incorrecto o la utilización del producto dañado causen descargas eléctricas o incendio.

- 14. No utilice un aditamento no recomendado o no vendido por Bosch.** La utilización de aditamentos no recomendados puede causar descargas eléctricas o incendio.
- 15. No almacene el paquete de batería en el cargador.** El paquete de batería almacenado en el cargador durante un período de tiempo prolongado podría causar daños al paquete de batería e incendio del mismo.
- 16. Desenchufe el cargador del tomacorriente antes de almacenarlo, intentar cualquier mantenimiento o limpiarlo.** Dichas medidas preventivas de seguridad reducen el riesgo de descargas eléctricas o incendio.
- 17. Mantenga limpio el cargador de baterías limpiando la carcasa del cargador con un paño húmedo.** La contaminación puede causar descargas eléctricas o incendio.
- 18. Reemplace el paquete de batería si se observa un descenso sustancial del tiempo de funcionamiento por carga.** Es posible que el paquete de batería se esté acercando al final de su vida útil.

### Cuidado de las baterías

**⚠ ADVERTENCIA** Cuando las baterías no están en la

**herramienta o en el cargador, manténgalas alejadas de objetos metálicos.** Por ejemplo, para evitar que las terminales hagan cortocircuito, **NO** ponga las baterías en una caja de herramientas o en un bolsillo con clavos, tornillos, llaves, etc. Se pueden producir un incendio o lesiones.

**NO ARROJE LAS BATERÍAS AL FUEGO NI LAS EXPONGA AL CALOR INTENSO.**

Pueden explotar.

### Eliminación de las baterías

**⚠ ADVERTENCIA** No intente desarmar la

**batería ni quitar ninguno de los componentes que sobresalen de las terminales de la batería.**

Se pueden producir lesiones o un incendio. Antes de tirarla, proteja las terminales que están al descubierto con cinta adhesiva aislante gruesa para prevenir cortocircuitos.

### BATERÍAS DE IONES DE LITIO

Si este producto está equipado con una batería de iones de litio, dicha batería debe recogerse, reciclarse o eliminarse de manera segura para el medio ambiente.

## Normas de seguridad para cargadores



“El sello de reciclaje de baterías RBRC certificado por la EPA que se encuentra en la batería de iones de litio (Li-ion) indica que Robert Bosch Tool Corporation está

participando voluntariamente en un programa de la industria para recoger y reciclar estas baterías al final de su vida útil, cuando se retiran de servicio en los Estados Unidos y Canadá. El programa RBRC proporciona una alternativa conveniente a tirar las baterías de Li-ion usadas a la basura o a la corriente municipal de aguas residuales, lo cual quizás sea ilegal en su área.

Tenga la amabilidad de llamar al 1-800-8-BATTERY para obtener información acerca de las prohibiciones/restricciones sobre el reciclaje y la eliminación de baterías de Li-ion en su lugar o devuelva las baterías a un Centro de servicio Bosch para reciclarlas. La participación de Robert Bosch Tool Corporation en este programa es parte de nuestro compromiso hacia preservar nuestro medio ambiente y conservar nuestros recursos naturales.”

### Cordones de extensión

**⚠ ADVERTENCIA NO SE DEBE UTILIZAR UN CORDON DE EXTENSION A NO SER QUE SEA ABSOLUTAMENTE NECESARIO.** La utilización de un cordón de extensión inapropiado podría dar lugar a peligro de incendio y sacudidas eléctricas. Si se debe utilizar un cordón de extensión, asegúrese de que:

- Las terminales del enchufe del cordón de extensión tengan el mismo número, tamaño y forma que las del enchufe del cargador.
- El cordón de extensión esté conectado adecuadamente y en buenas condiciones eléctricas.
- El tamaño del cable sea suficientemente grande para la capacidad nominal en amperios AC del cargador según se especifica a continuación:

Longitud del cordón, pies:	25	50	100	150
Tamaño del cordón según el calibreamericano de alambres (AWG)	18	16	16	14

- Un cordón de extensión es una solución provisional. Lleve el cargador a un tomacorriente estándar en cuanto se haya terminado el trabajo.

### Notas importantes para cargar

- El cargador fue diseñado para cargar la batería rápidamente sólo cuando la temperatura de la batería está entre 0°C (32°F) y 45°C (113°F). Si el paquete de baterías está demasiado caliente o demasiado frío, el cargador no cargará rápidamente la batería. (Esto puede ocurrir si el paquete de baterías está caliente debido a una utilización intensa). Una vez que la temperatura de la batería regresa a su intervalo de carga segura, entre 32°F (0°C) y 113°F (45°C), el cargador comenzará automáticamente a cargar.
- Un descenso considerable en el tiempo de funcionamiento por carga puede significar que el paquete de baterías se está acercando al final de su vida y que debe ser sustituido.
- Recuerde desenchufar el cargador durante el período de almacenamiento.
- Si la batería no carga adecuadamente:
  - Compruebe que hay tensión en el tomacorriente enchufando algún otro dispositivo eléctrico.
  - Compruebe si el tomacorriente está conectado a un interruptor de luz que corta el suministro de energía cuando se apagan las luces.
  - Compruebe los terminales del paquete de batería y los conectores del cargador para determinar si tienen suciedad. Si es necesario, límpielos con un bastoncillo de algodón y alcohol.
  - Si usted sigue sin obtener una carga adecuada, lleve o envíe la herramienta, el paquete de baterías y el cargador al Centro de servicio Bosch local. Busque bajo “Herramientas eléctricas” en las páginas amarillas para obtener nombres y direcciones.

**Nota:** La utilización de cargadores o paquetes de batería no vendidos por Bosch anulará la garantía.

## Normas de seguridad para cargadores

### “Protección con células electrónicas” (Electronic Cell Protection, ECP)

La batería de iones de litio está protegida contra la descarga profunda por la “protección con células electrónicas” (Electronic Cell Protection, ECP). Cuando la batería esté vacía, la herramienta se apagará por medio de un circuito protector.

La batería se suministra parcialmente cargada. Cargue completamente la batería antes de utilizar la atornillador inalámbrico por primera vez. La batería de iones de litio se puede cargar en cualquier momento, sin reducir su vida de servicio. La interrupción del procedimiento de carga no daña la batería.

### CONSERVE ESTAS INSTRUCCIONES

## Precaución de la FCC

El fabricante no es responsable de la interferencia radioeléctrica causada por modificaciones no autorizadas a este equipo. Dichas modificaciones podrían anular la autoridad del usuario para utilizar el equipo.

Este dispositivo cumple con la Parte 15 de las Reglas de la FCC. Su funcionamiento está sujeto a las dos condiciones siguientes:

- 1) Este dispositivo no podrá causar interferencia perjudicial y
- 2) Este dispositivo debe aceptar cualquier interferencia recibida, incluyendo interferencia que pueda causar un funcionamiento no deseado.

**¡NOTA!** Este equipo ha sido sometido a pruebas y se ha comprobado que cumple con los límites para dispositivos digitales de Clase B, conforme a la Parte 15 de las reglas de la FCC. Estos límites están diseñados para proporcionar una protección razonable contra la interferencia perjudicial en una instalación residencial. Este equipo genera, utiliza y puede emitir energía de radiofrecuencia y, si no se instala y utiliza de acuerdo con las instrucciones, es posible que cause interferencia perjudicial para las radiocomunicaciones. Sin embargo, no hay garantía de que no vaya a ocurrir interferencia en una instalación específica. Si este equipo causa interferencia perjudicial para la recepción de radio o televisión, lo cual se puede determinar apagando y encendiendo el equipo, se insta al usuario a intentar corregir la interferencia mediante una o más de las siguientes medidas:

- Reoriente o reubique la antena receptora.
- Aumente la separación entre el equipo y el receptor.

- Conecte el equipo en un tomacorriente de un circuito distinto al circuito al cual el receptor está conectado.
- Consulte al distribuidor o a un técnico de radio/TV que tenga experiencia para obtener ayuda.

“Exposición a señales de radiofrecuencia (RF): El dispositivo inalámbrico es un radiotransmisor y radioreceptor. Está diseñado y fabricado para no exceder el límite de emisiones para la exposición a energía de radiofrecuencia (RF) establecido por el Ministerio de Salud (Canadá), Código de Seguridad 6. Estos límites son parte de las directrices exhaustivas y los niveles de energía de RF permitidos que se han establecido para la población general.

Estas directrices se basan en los estándares de seguridad establecidos previamente por los organismos de estándares internacionales. Estos estándares incluyen un margen de seguridad sustancial diseñado para garantizar la seguridad de todas las personas, independientemente de su edad o salud.

Este dispositivo y su antena no deben estar colocados ni funcionando en combinación con ninguna otra antena o transmisor.

## Industry Canada

Este dispositivo cumple con el estándar o los estándares RSS exentos de licencia de Industry Canada. Su utilización está sujeta a las dos condiciones siguientes:

(1) este dispositivo no podrá causar interferencia y

(2) este dispositivo debe aceptar cualquier interferencia, incluyendo interferencia que pueda causar un funcionamiento no deseado del dispositivo.

## Descripción funcional y especificaciones

### Cargador GAL18V-160C

Fig. 1

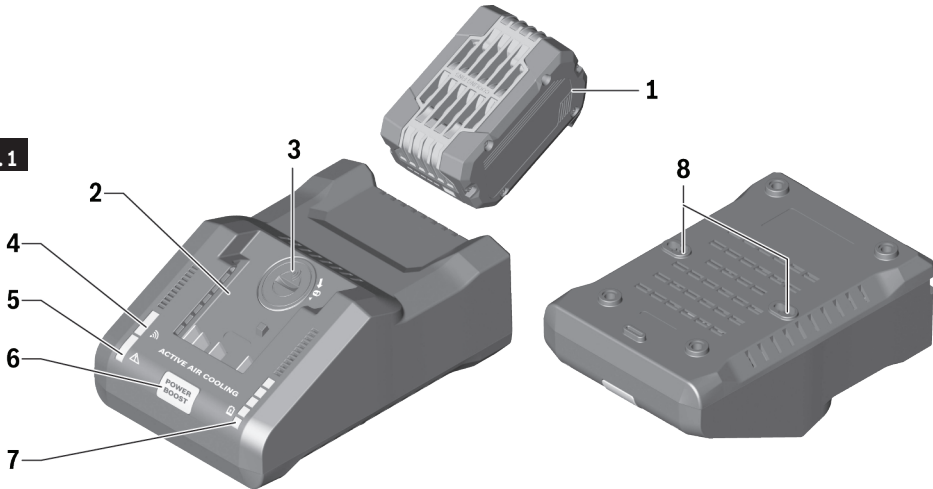

- |  |  |
|--|--|
| 1 Paquete de baterías (vendido por separado) | 6 Botón "Power Boost" (intensificador de potencia) |
| 2 Cargador                                   | 7 Indicador de carga                               |
| 3 Compartimento del módulo de conectividad   | 8 Ranuras de montaje en la pared                   |
| 4 Indicador de estado de la conexión         |  |
| 5 Indicador de error                         |  |

Tensión de entrada del cargador	120 V $\sim$ 60 Hz
Corriente de carga de la batería	16.0A
<b>Transmisión de datos</b> con el GCY42 instalado (vendido por separado)	
Bluetooth®	Bluetooth® 4.2 (baja energía) <sup>A</sup>
Intervalo de señal, aprox.	8s
<b>Alcance de la señal</b>	<b>98 pies máximo<sup>B</sup></b>

<sup>A</sup> Los dispositivos de terminal móvil deben ser compatibles con los dispositivos de baja energía Bluetooth® (versión 4.2) y admitir el perfil de acceso genérico (PAG).

<sup>B</sup> El alcance de la señal podrá variar enormemente dependiendo de las condiciones externas. El alcance de Bluetooth® podrá ser significativamente más débil dentro de cuartos cerrados y a través de barreras metálicas (p. ej., paredes, estanterías, librerías, etc.).

## Descripción funcional y especificaciones

Baterías Bosch o AMPShare		Tiempo de carga aproximado hasta la capacidad máxima (minutos)				
		50%		80%		100% <sup>2</sup>
		PowerBoost	Estándar	PowerBoost	Estándar	Estándar
Estándar	4.0Ah	10		16		25
	5.0Ah	12		20		35
	6.0Ah	15		24		48
CORE	4.0Ah <sup>1</sup>	9	20	21	32	51
	6.3Ah	15		24		37
	8.0Ah <sup>1</sup>	15	20	26	32	51

- Compatible con "Power Boost" (Intensificador de potencia) y con las funciones avanzadas de conectividad.
- El 100% de carga solo se logra en el modo Estándar. Todas las baterías están limitadas aproximadamente a un 80% de carga cuando el modo "Power Boost" (Intensificador de potencia) está activo en el cargador o cuando el modo de Tiempo de vida útil máx. está configurado en la aplicación.

**⚠ ADVERTENCIA** Este cargador cargará solamente las baterías siguientes:

Bosch o AMPShare BAT600 – BAT650;  
 Bosch o AMPShare WCBAT612 – WCBAT625;  
 Bosch o AMPShare GBA18V000 – GBA18V999.  
 Para informarse sobre la compatibilidad de baterías más actualizada, sírvase visitar [www.boschtools.com](http://www.boschtools.com)

## Ensamblaje

### Instalación del módulo de conectividad GCY42 (vendido por separado)

**⚠ ADVERTENCIA** Para reducir el riesgo de lesiones, lea las instrucciones de utilización incluidas con el módulo de conectividad Bosch GCY42.

Las instrucciones de utilización del módulo de conectividad GCY30-4 incluyen información importante que no se cubre en este manual.

Si el módulo de conectividad GCY42 no se compra con el cargador, o si se hace necesario reemplazar el módulo o la batería, por favor, siga este procedimiento (vea la Fig. 2):

- Utilizando un destornillador plano o una moneda, retire la cubierta **A** de la parte superior de la unidad, girándola 1/4 de vuelta en sentido contrario al de las agujas del reloj.
- Si el cargador ya está equipado con el módulo de conectividad, retire la batería **B**, pero no retire el módulo de conectividad **C**.
- Si el módulo de conectividad se instala por primera vez, retire el marcador de posición de plástico **D** del compartimiento del módulo de conectividad y coloque el módulo de conectividad **C** en el compartimiento, prestando atención a la orientación correcta.

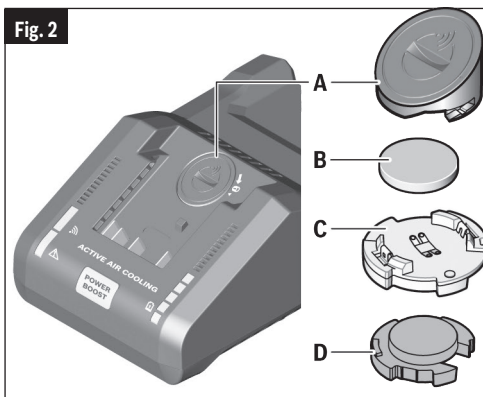

**Nota:** Guarde el marcador de posición **D** en un lugar seguro. Reinserte de nuevo el marcador de posición si se retira el módulo de comunicaciones.

- Seguidamente, coloque la batería nueva **B** en la parte de arriba del módulo de conectividad con la polaridad "+" orientada hacia arriba.



## Ensamblaje

- Coloque la cubierta **A** sobre la batería y gírela  $\frac{1}{4}$  de vuelta en el sentido de las agujas del reloj utilizando un destornillador plano o una moneda.

### Montaje en pared

**⚠ ADVERTENCIA** Utilice herrajes de montaje que sean apropiados para el tipo de pared y adecuados para el peso del cargador y el paquete de batería más pesado. Si el cargador se instala sin los herrajes correctos, es posible que el producto esté inestable y cause daños materiales o lesiones corporales.

**No monte el cargador en una pared donde el peso del cargador y la batería no pueda ser soportado.** Si la resistencia de la ubicación de montaje en la pared no es suficiente para soportar el cargador y la batería, el cargador se puede caer y causar una lesión.

**Haga una comprobación para asegurarse de que no haya cables con corriente, tuberías de agua ni tuberías de gas ocultas detrás del área de montaje.** Si se corta o taladra en cualquiera de estas cosas, puede que el resultado sea lesiones graves o la muerte.

**No monte el cargador volteado o invertido.** Es posible que un montaje incorrecto cause daños materiales o lesiones corporales.

El cargador se puede montar en una pared utilizando las ranuras de montaje en pared **8**.

- Localice un área de montaje adecuada en la pared. Vea la Fig. 3 para obtener la orientación de montaje correcta.
- Marque dos puntos en una línea vertical con 3-25/64 pulgadas (86 mm) de separación.
- Seleccione los tornillos y anclajes adecuados (si es necesario) para el material de la pared. (Herrajes de montaje no incluidos).
- Taladre en la pared con la broca taladradora adecuada. Si se van a usar anclajes, siga las instrucciones del fabricante de los herrajes de anclaje.

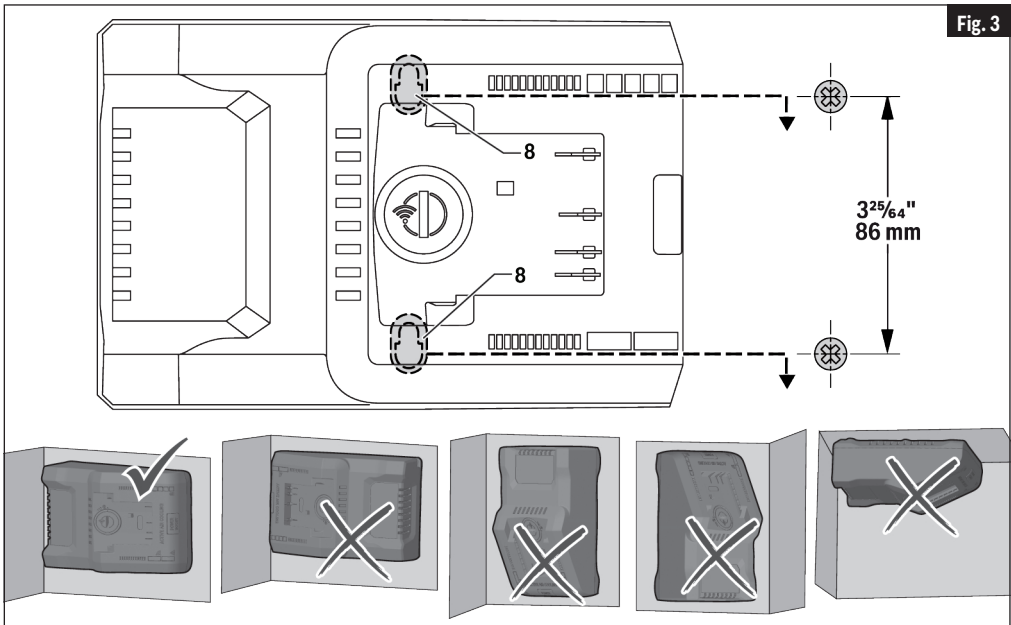

## Ensamblaje

- e. Enrosque dos tornillos de cabeza redonda (no incluidos) con un diámetro de 0,2 pulgadas (5 mm) a 0,25 pulgadas (6,5 mm) como máximo en la pared o los anclajes. Deje aproximadamente 0,13 pulgadas (3,3mm) de espacio entre la parte inferior de la cabeza del tornillo y la pared.
- f. Posicione las ranuras de montaje en la pared del cargador sobre los tornillos de montaje. Empuje el cargador hacia la pared y deslícelo hacia abajo para sujetarlo firmemente a los

tornillos de montaje.

Nota: Asegúrese de que el cargador esté firmemente montado y que esté apretado contra la pared. Ajuste la exposición del tornillo según sea necesario para asegurarse de que el cargador esté plano contra la pared.

## Conectividad

### UTILIZACIÓN DE LA APLICACIÓN “BOSCH TOOLBOX”

El emparejamiento requiere la instalación del módulo de conectividad GCY42 (vendido por separado). Después de emparejar su cargador con un dispositivo móvil, usted puede ajustar ciertas funciones o comprobar el estado del cargador utilizando la aplicación Bosch Toolbox. Los cambios realizados utilizando la aplicación Bosch Toolbox son confirmados en el cargador por una luz LED de conectividad azul que parpadea.

**A. Botón de ayuda:** Al presionar suavemente este botón aparecerá la pantalla de ayuda.

**B. Foto:** Al presionar suavemente sobre la foto, usted podrá personalizar la fotografía de su producto.

**C. Estado de carga de la batería:** El número de “baterías” verdes indica el nivel de carga estimado del paquete de batería.

**D. Apodo del producto:** Al presionar suavemente el ícono de “lápiz”, usted podrá personalizar el apodo del producto. También podrá hacerlo cuando cambie la foto del producto.

**E. Barra de estado de la conexión:** Aquí usted puede ver la fuerza de la (señal de) conexión indicada por barras verticales. Puede usar el interruptor basculante para desconectar el cargador de su dispositivo móvil.

**F. Deslizador de ajuste de los modos de carga:** Usted puede escoger entre tres configuraciones: Tiempo de vida útil máx., Estándar (posición central) y “Power Boost” (Intensificador de potencia).

**G. Almacenamiento:** Activa el modo de carga de almacenamiento.

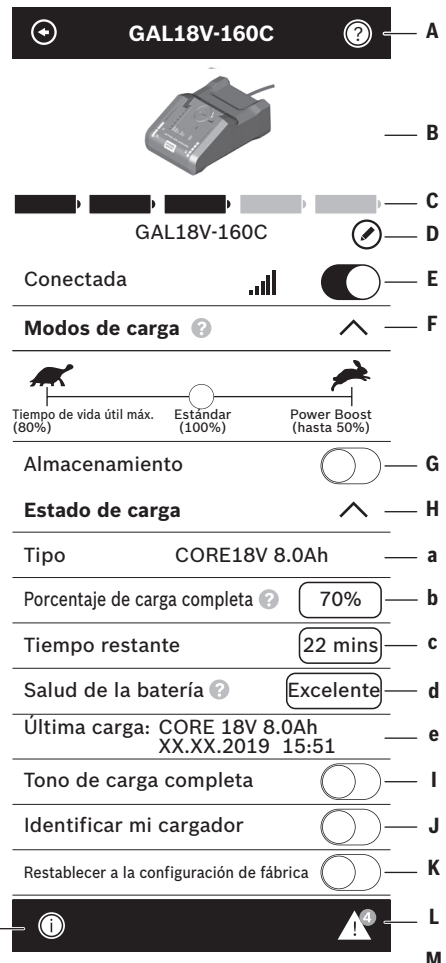

## Conectividad

**H. Estado del proceso de carga:** Se puede expandir (o colapsar) presionando suavemente la flecha descendente (o ascendente) para mostrar lo siguiente:

**a. Tipo:** Muestra el tipo de batería.

**b. Porcentaje de carga completa:** Muestra el nivel de carga de la batería.

**c. Tiempo restante\*:** Muestra el tiempo restante para el modo de carga actual.

**d. Salud de la batería\*:** Muestra el estado de la batería: “Excelente” (rendimiento completo), “Bueno” (rendimiento ligeramente reducido) y “Aceptable” (se recomienda el reemplazo).

**e. Última carga\*:** Indica la fecha y la hora de la última carga de una batería cargada previamente en el cargador conectado.

**I. Tono de carga completa:** Cuando esta función esté activada, el cargador hará sonar un tono para indicar que la etapa de carga se ha completado.

**J. Identificar mi cargador:** Hace parpadear la luz de conectividad azul ubicada en el cargador.

**K. Interruptor basculante de reajuste a la configuración de fábrica:** Usted puede reajustar la configuración del cargador de vuelta a los ajustes preestablecidos en la fábrica.

**L. Alertas:** Al presionar suavemente el “triángulo de alertas” se mostrará cualquier alerta recibida del cargador.

**M. Botón de información:** Muestra la información y las especificaciones del cargador.

\* Esta función solo está disponible cuando se utilizan baterías con las funciones avanzadas de conectividad identificadas en la tabla de la página 32.

## Instrucciones de funcionamiento

### Procedimiento de carga del paquete de batería

Enchufe el cable del cargador en un tomacorriente estándar. Sin el paquete de batería insertado, la luz LED inferior ubicada en el indicador de carga de la batería **7** estará encendida continuamente en verde. Esto indica que el cargador está recibiendo alimentación eléctrica y que está listo para utilizarse.

Cuando inserte el paquete de batería en el cargador **2**, la luz indicadora LED verde del cargador comenzará a “PARPADEAR”. Gracias al proceso de carga inteligente, la batería se cargará con una corriente de carga óptima dependiendo de la temperatura de la batería, el voltaje y el tipo de batería. Consulte el cuadro de que aparece en la página 32 para obtener los tiempos de carga aproximados con el modo de carga Estándar y el modo de carga “Power Boost” (Intensificador de potencia).

El modo de carga preestablecido en fábrica es el modo de carga Estándar. El modo de carga “Power Boost” se puede activar presionando el botón “Power Boost” o utilizando la aplicación Bosch ToolBox. Una vez que se haya completado la operación de carga “Power Boost”, el modo

de carga se cambiará automáticamente de vuelta al modo de carga preestablecido. El modo de carga preestablecido se puede cambiar utilizando el módulo de conectividad GCY-42 (vendido por separado) y la aplicación Bosch ToolBox.

### CONFIGURACIÓN DEL MODO DE CARGA PREESTABLECIDO

Hay 3 modos controlados por una barra deslizante en la aplicación Bosch ToolBox: Power Boost (Intensificador de potencia), Estándar y Tiempo de vida útil máx. Además, el modo de Almacenamiento se puede seleccionar utilizando un interruptor basculante. El modo de carga activo se puede configurar para un evento de carga individual o se puede configurar como el modo preestablecido para todos los ciclos de carga. Si se configura un tipo de evento individual, la próxima vez que se cargue una batería, esta revertirá a la configuración preestablecida. El deslizador de modo de carga de la aplicación indica el modo de carga.

## Instrucciones de funcionamiento

### IDENTIFICACIÓN DE LOS MODOS DE CARGA

Modos de carga	Luz del botón "Power Boost" (Intensificador de potencia)	Luces LED indicadoras de carga durante el procedimiento de carga de la batería (encendidas continuamente o parpadeando)
Estándar	APAGADA	5 luces LED
Power Boost	ENCENDIDA	3 luces LED
Tiempo de vida útil máx.	APAGADA	4 luces LED
Almacenamiento	APAGADA	3 luces LED

### MODO "POWER BOOST" (INTENSIFICADOR DE POTENCIA)

La función "Power Boost" (Intensificador de potencia) carga las baterías hasta alrededor del 50% de su capacidad en el modo de carga rápida. Esto significa que las baterías están listas para utilizarse más pronto que si se cargan utilizando el modo de carga Estándar.

Si la batería permanece en el cargador, se sigue cargando automáticamente en el modo de Tiempo de vida útil máx. hasta alrededor del 80% de su capacidad.

Las velocidades de carga rápida varían para diferentes tipos de batería. Ciertas baterías no son capaces de cargarse más rápidamente de lo que permite el modo de carga Estándar. Todas las baterías están limitadas a una carga máxima de alrededor del 80% con el modo Power Boost activo. Consulte los tiempos de carga y las compatibilidades en el cuadro que se encuentra en la página 32.

### MODO DE CARGA ESTÁNDAR

La batería se carga hasta alrededor del 100% de su capacidad. El modo de carga Estándar proporciona la mejor combinación de tiempo de carga rápida y carga completa de la batería a la vez que optimiza la vida de servicio de la batería.

El modo Estándar está activo como modo preestablecido en la fábrica. También se configura como activo para un evento de carga individual después de desactivar el modo "Power Boost" (Intensificador de potencia) utilizando el botón Power Boost.

### MODO DE TIEMPO DE VIDA ÚTIL MÁX.

La batería se carga hasta alrededor del 80% de su capacidad. Este modo carga la batería más lentamente y por lo tanto prolonga significativamente su vida de servicio.

Este modo solo se puede activar utilizando la aplicación Bosch ToolBox.

### MODO DE ALMACENAMIENTO

El modo de almacenamiento a largo plazo está diseñado exclusivamente para períodos prolongados de almacenamiento (seis meses o más). La batería se carga solo hasta alrededor del 50% de su capacidad, para que se pueda almacenar sin utilizar durante un período prolongado.

**Nota:** El cargador no descargará una batería hasta el 50% de su capacidad para almacenarla. Antes de un almacenamiento a largo plazo, una batería con más del 50% de su capacidad deberá ser descargada en una herramienta hasta el 50%.

Este modo solo se puede activar utilizando la aplicación Bosch ToolBox.

### ENFRIAMIENTO DE LA BATERÍA ("ENFRIAMIENTO ACTIVO POR AIRE")

La unidad de control del ventilador integrada en el cargador monitorea la temperatura de la batería insertada. En cuanto la temperatura de la batería esté por encima de aproximadamente 32 °F (0 °C), un ventilador enfriará la batería.

### Botón "Power Boost" (Intensificador de potencia)

Al presionar el botón "Power Boost" (Intensificador de potencia) 6 se activa el modo de carga "Power Boost" (carga rápida). El botón se puede presionar tanto antes como después de que la batería se haya insertado en el cargador. El botón "Power Boost" se ilumina en rojo al activar el modo de carga "Power Boost" (carga rápida). Al presionar de nuevo el botón "Power Boost" se devuelve el cargador al modo de carga Estándar.

Una vez que la carga rápida haya terminado (cuando se alcance aproximadamente el 50% de la capacidad de la batería), la luz ubicada en el botón "Power Boost" se apagará y la batería continuará cargándose hasta alrededor del 80% de su capacidad.

Solo las baterías compatibles son capaces de realizar una carga rápida en el modo "Power

## Instrucciones de funcionamiento

Boost". Consulte la tabla que se encuentra en la página 32 para obtener los tiempos de carga aproximados con el modo "Power Boost".

### Luces indicadoras

#### INDICADOR DE CARGA

En el modo de espera, la luz LED inferior del indicador de carga de la batería **7** estará encendida continuamente en verde.



Las cinco luces LED verdes indican el estado de carga de la batería durante y después del proceso de carga. Cada luz LED encendida continuamente representa una capacidad de la batería de aproximadamente un 20%. Cada luz LED parpadeante representa el nivel máximo de carga que se alcanzará en el modo de carga actual. Las tres luces LED del modo "Power Boost" (Intensificador de potencia) (el primer 50%) se encienden (continuamente o parpadeando). Las cuatro luces LED del modo de Tiempo de vida útil y la segunda etapa del

Luz LED de estado						
Nivel de carga de la batería, aproximadamente	< 20%	20%	40%	60%	80%	> 95%

modo "Power Boost" (50%-80%) se encienden (continuamente o parpadeando). Las cinco luces LED del modo Estándar se encienden (continuamente o parpadeando).

#### INDICADOR DE ERROR



La luz roja continua 5 indica que la temperatura de la batería está fuera del intervalo de temperatura de carga permitido. El proceso de carga comienza en cuanto se haya alcanzado el intervalo de temperatura permitido.



La luz roja parpadeante 5 indica que la batería o el cargador necesitan servicio de ajustes y reparaciones.

#### INDICADOR DE ESTADO DE LA CONEXIÓN



La luz azul parpadeante 4 indica que hay una conexión entre su dispositivo móvil y/o que la transferencia de datos está en curso.

#### Señal de audio

La señal de audio se puede activar o desactivar por medio de la aplicación Bosch ToolBox.

Cuando la señal de audio esté activada, el cargador emitirá un tono de corta duración una vez que se haya completado el ciclo de carga especificado.

Cuando la aplicación Bosch Toolbox se utilice para restablecer el cargador a la configuración de fábrica, se emitirá un tono de duración más larga.

#### Restablecimiento de la configuración preestablecida en la fábrica

Si el botón "Power Boost" (Intensificador de potencia) 6 se mantiene presionado durante cinco segundos, se restablecerá el cargador a la configuración preestablecida en la fábrica. El botón "Power Boost" parpadeará y se emitirá una señal de audio de larga duración.

La configuración preestablecida en la fábrica también se puede restablecer utilizando la aplicación Bosch Toolbox.

## Resolución de problemas

Problema	Causa	Medida correctiva
La luz indicadora de error roja 5 está parpadeando. No es posible realizar la carga.	El paquete de batería no está insertado correctamente	Inserte correctamente el paquete de batería en el cargador.
	Contactos del paquete de batería sucios o corroídos	Limpie los contactos de la batería insertando y retirando el paquete de batería del cargador varias veces. No intente limpiar los contactos con herramientas. Haga que la batería reciba servicio de ajustes y reparaciones por un Centro de Servicio Bosch Autorizado o una Estación de Servicio Bosch Autorizada.
	Falla de la batería	Reemplace el paquete de batería.
	Falla del cargador	Haga que el cargador sea revisado por un Centro de Servicio Bosch Autorizado o una Estación de Servicio Bosch Autorizada.
La luz indicadora de carga verde 7 no se está encendiendo.	El cargador no está enchufado en el tomacorriente	Enchufe el cargador en un tomacorriente que esté funcionando.
	El fusible está fundido o el cortacircuito ha saltado	Reemplace el fusible o restablezca el cortacircuito que ha saltado.
	Cable de alimentación dañado	Haga que el cable de alimentación sea reemplazado por un Centro de Servicio Bosch Autorizado o una Estación de Servicio Bosch Autorizada.
	Falla del cargador	Haga que el cargador sea revisado por un Centro de Servicio Bosch Autorizado o una Estación de Servicio Bosch Autorizada.
La luz indicadora de estado de la conexión azul 4 no se está encendiendo. No hay conexión Bluetooth®.	El GCY42 no está instalado o no está instalado correctamente	Compruebe si el módulo de comunicación Bluetooth® está ajustado correctamente y fijo en la posición correcta.
	El dispositivo móvil no se está comunicando	Apague el Bluetooth® y enciéndalo de nuevo en su dispositivo móvil.
		Compruebe la aplicación en su dispositivo móvil.
		Compruebe si el Bluetooth® está activado en su dispositivo móvil.
		Compruebe si su dispositivo móvil se ha sobrecargado.
Fuera de alcance	Reduzca la distancia entre el cargador y su dispositivo móvil.	
Interferencia con la señal	Donde sea posible, asegúrese de que no haya obstrucciones (p. ej., concreto reforzado, puertas metálicas) entre el cargador y su dispositivo móvil. Mantenga el equipo alejado de las fuentes de interferencia electromagnética (p. ej., transmisores Wi-Fi).	



**Notes • Remarques • Notas**



This page was intentionally left blank  
Cette page a été laissée vierge intentionnellement.  
Esta página se dejó intencionalmente en blanco



## Garantía limitada para herramientas mecánicas portátiles y para tablero de banco Bosch

### Garantie limitée des outils électriques portatifs et de table Bosch (« Garantie limitée »)

Robert Bosch Tool Corporation (« Bosch », « nous » ou « notre ») garantit à l'acheteur utilisateur final original uniquement que chaque outil électrique portable et de table ainsi que chaque pile (chacun, un « Produit ») de marque BOSCH® sera exempt de défauts de matériaux ou de fabrication pendant la période indiquée dans le tableau ci-dessous pour la « Catégorie de produits » applicable à ce Produit (selon le cas, la « Période de garantie ») :

Catégorie de produits	Période de garantie
Outils électriques sans fil de 18 V, outils électriques de table de 18 V et chargeurs de 18 V	Cinq (5) ans à compter de la date d'achat
Piles pour outils électriques de 18 V	Trois (3) ans à compter de la date d'achat
Outils électriques sans fil de 12 V et chargeurs de 12 V	Un (1) an à compter de la date d'achat
Piles pour outils électriques de 12 V	Un (1) an à compter de la date d'achat
Outils électriques portatifs à cordon d'alimentation et outils électriques de table à cordon d'alimentation	Un (1) an à compter de la date d'achat

NOTRE SEULE OBLIGATION ET VOTRE SEUL REMÈDE en vertu de cette Garantie limitée et, dans la mesure où la loi le permet, de toute autre garantie ou condition légalement implicite, sera la réparation ou le remplacement à titre gratuit des pièces qui seront jugées défectueuses pour cause de vice de matériel ou de fabrication et qui n'auront pas été utilisées de façon abusive ou inappropriée, manipulées sans précautions ou réparées incorrectement par des personnes autres que des employés de Bosch ou d'un Centre de service après-vente agréé par Bosch.

L'usure normale de votre Produit n'est pas couverte par la présente Garantie limitée. Par conséquent, les pièces du Produit qui peuvent s'user ou s'épuiser avec le temps en raison d'une usure normale (y compris, sans s'y limiter, les filtres à air, les pinces de lame, les brosses, les pare-chocs, les rondelles de protection des pare-chocs, les mandrins, les cordons, les courroies d'entraînement, les lames d'entraînement, les isolateurs, les élévateurs, les joints toriques, les pistons, les ensembles piston/entraîneur, les butées de piston, les sabots de scie, les joints, les perceurs, etc.), ou tout autre service ou réparation requis en raison de l'usure normale d'un Produit, ne bénéficient pas de la couverture de la présente Garantie limitée.

Pour vous prévaloir de la présente Garantie limitée, vous devez retourner le Produit complet, en port payé, à un centre de service usine Bosch ou à un centre de service après-vente agréé par Bosch. Veuillez inclure un justificatif d'achat daté avec votre Produit afin que nous puissions déterminer si votre Produit est toujours dans la période de garantie. Si vous ne disposez pas d'un justificatif d'achat daté pour le Produit faisant l'objet de votre réclamation, nous utiliserons le code de fabrication du Produit pour déterminer si le Produit est toujours dans la période de garantie. Pour connaître l'emplacement des centres de service usine Bosch ou des centres de service après-vente agréés par Bosch les plus proches, veuillez utiliser notre localisateur de services à l'adresse suivante : <https://www.boschtools.com/us/en/service/service-center-locator/>. Pour plus d'informations sur la performance de la Garantie limitée, veuillez contacter notre service clientèle au 1-877-267-2499.

#### CETTE GARANTIE LIMITÉE NE S'APPLIQUE PAS AUX PRODUITS DE LA MARQUE BOSCH® SUIVANTS :

- (i) Outils de mesure,
- (ii) Articles accessoires tels que des lames de scie circulaire, des mèches de perçage, des fraises à défoncer, des lames de scie sauteuse, des bandes abrasives, des meules et d'autres types d'articles similaires ; ou
- (iii) Des mallettes ou des sacs de transport.

TOUTE GARANTIE IMPLICITE POUR UN PRODUIT SERA LIMITÉE À LA DURÉE LA PLUS COURTE ENTRE (i) LA PÉRIODE DE GARANTIE APPLICABLE POUR CE PRODUIT/CETTE CATÉGORIE DE PRODUITS ÉNUMÉRÉS CI-DESSUS, OU (ii) LA DURÉE QUI SERAIT AUTREMENT APPLICABLE EN VERTU DE LA LOI APPLICABLE SI LA PRÉSENTE GARANTIE LIMITÉE N'ÉTAIT PAS OFFERTE PAR BOSCH. COMME CERTAINS ÉTATS AUX ÉTATS-UNIS ET CERTAINES PROVINCES AU CANADA NE PERMETTENT PAS DE LIMITATIONS SUR LA DURÉE D'UNE GARANTIE IMPLICITE, LA LIMITATION CI-DESSUS NE S'APPLIQUE PEUT-ÊTRE PAS À VOUS.

BOSCH NE SERA EN AUCUN CAS RESPONSABLE POUR TOUTS DOMMAGES INDIRECTS OU SECONDAIRES (Y COMPRIS, MAIS SANS LIMITATION, LA RESPONSABILITÉ AU TITRE DE LA PERTE DE BÉNÉFICES) RÉSULTANT DE LA VENTE OU DE L'EMPLOI DE CE PRODUIT. COMME CERTAINS ÉTATS AUX ÉTATS-UNIS ET CERTAINES PROVINCES AU CANADA (Y COMPRIS, ENTRE AUTRES, LA PROVINCE DU QUÉBEC) NE PERMETTENT PAS L'EXCLUSION OU LA LIMITATION DE LA RESPONSABILITÉ POUR LES DOMMAGES INDIRECTS OU SECONDAIRES, LA LIMITATION OU L'EXCLUSION CI-DESSUS NE S'APPLIQUE PEUT-ÊTRE PAS À VOUS.

CETTE GARANTIE LIMITÉE, VOUS CONFÈRE DES GARANTIES JURIDIQUES PARTICULIÈRES, ET VOUS POUVEZ AUSSI AVOIR D'AUTRES DROITS, QUI VARIENT D'UN ÉTAT À L'AUTRE AUX ÉTATS-UNIS, D'UNE PROVINCE À L'AUTRE AU CANADA OU D'UN PAYS À L'AUTRE.

CETTE GARANTIE LIMITÉE NE S'APPLIQUE QU'ÀUX PRODUITS VENDUS AUX ÉTATS-UNIS D'AMÉRIQUE ET AU CANADA. CONTACTEZ VOTRE DISTRIBUTEUR OU IMPORTATEUR LOCAL D'OUTILS DE LA MARQUE BOSCH® POUR OBTENIR DES INFORMATIONS SUR LA COUVERTURE DE LA GARANTIE DANS LES AUTRES PAYS.

V202211



© Robert Bosch Tool Corporation  
1800 W. Central Road  
Mt. Prospect, IL 60056-2230  
1605A0019U 01/2023



1 6 0 5 A 0 0 1 9 U