

U20 Brushless Mini Chainsaw

SKU: U20MC00-0U120

Modellnr.: EGT050073

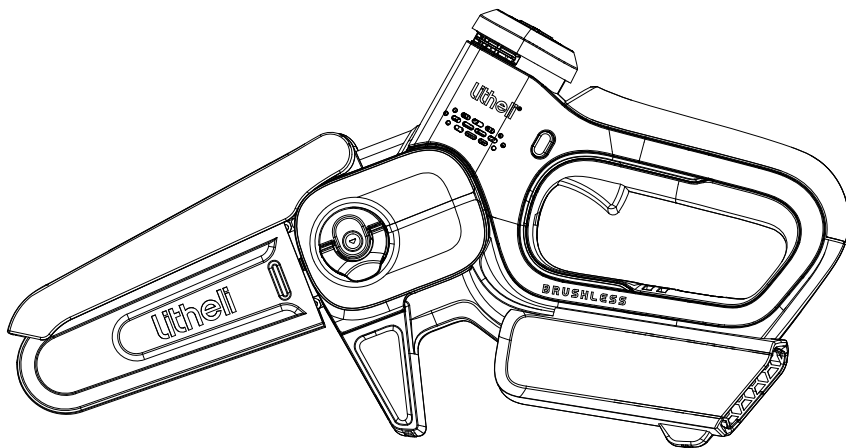

WARNING:

Um die Verletzungsgefahr zu verringern, muss der Benutzer vor der Nutzung dieses Produkts die Bedienungsanleitung lesen und verstehen. Heben Sie diese Anleitung zum zukünftigen Nachschlagen auf.

INHALTSVERZEICHNIS

Wichtige Sicherheitshinweise	02
Sicherheitssymbole	14
Ihr Werkzeug kennenlernen	16
Ihren Akku laden	17
Montage	18
Betrieb	25
Wartung	30
Lagerung	34
Fehlersuche	35
Garantie	36

LESEN SIE ALLE ANWEISUNGEN!



WARNUNG: Einige Stube, die beim Schleifen, Sagen, Schleifen, Bohren und anderen Bautatigkeiten entstehen, enthalten Chemikalien, die im Bundesstaat Kalifornien dafur bekannt sind, Krebs, Geburtsfehler oder andere Fortpflanzungsschaden zu verursachen. Einige Beispiel fur diese Chemikalien sind:

- Blei aus bleihaltigen Anstrichen,
- Kristalline Kieselsaure aus Ziegeln, Zement und anderen Mauerwerksprodukten und
- Arsen und Chrom aus chemisch behandeltem Schnittholz.

Das Risiko, dem Sie ausgesetzt sind, hangt davon ab, wie oft Sie diese Art von Arbeit verrichten. Um Ihre Exposition gegenuber diesen Chemikalien zu verringern, sollten Sie in einem gut belufteten Bereich arbeiten und eine zugelassene Sicherheitsausrustung tragen, wie z. B. Staubmasken, die speziell dafur ausgelegt sind, mikroskopisch kleine Partikel herauszufiltern.

Wichtige Sicherheitshinweise



WARNUNG:

Verwenden Sie nur das mit diesem Produkt gelieferte oder das von Litheli zugelassene Zubehor. Die Verwendung von anderem Zubehor kann das Verletzungsrisiko erhohen. Befolgen Sie die Anweisungen in dieser Anleitung, um das Zubehor ordnungsgema zu verwenden.



WARNUNG:

Dieses Produkt kann Sie Chemikalien aussetzen, darunter Blei und Di(2-ethylhexyl)phthalat (DEHP), die im Bundesstaat Kalifornien dafur bekannt sind, dass sie Krebs und Geburtsfehler oder andere Fortpflanzungsschaden verursachen. Weitere Informationen finden Sie unter www.P65Warnings.ca.gov.

Das Gerat darf nur mit dem mitgelieferten Netzgerat verwendet werden.

ALLGEMEINE SICHERHEITSHINWEISE FÜR ELEKTROWERKZEUGE

WARNUNG:

Lesen Sie alle Sicherheitshinweise, Anweisungen, Abbildungen und Spezifikationen, die diesem Elektrowerkzeug beiliegen. Die Nichtbeachtung aller unten aufgeführten Anweisungen kann zu einem elektrischen Schlag, Brand und/oder schweren Verletzungen führen.

Bewahren Sie alle Warnhinweise und Anweisungen zum späteren Nachschlagen auf. Der Begriff „Elektrowerkzeug“ in den Warnhinweisen bezieht sich auf Ihr netzbetriebenes (kabelgebundenes) Elektrowerkzeug oder Ihr akkubetriebenes (schnurloses) Elektrowerkzeug.

1. SICHERHEIT IM ARBEITSBEREICH

- a. Halten Sie Ihren Arbeitsbereich und sauber und gut ausgeleuchtet.** Chaotische oder dunkle Arbeitsbereiche führen zu Unfällen.
- b. Betreiben Sie Elektrowerkzeuge nicht in explosionsgefährdeten Bereichen, z. B. bei Vorhandensein von brennbaren Flüssigkeiten, Gasen oder Staub.** Elektrowerkzeuge erzeugen Funken, die Staub oder Dämpfe entzünden können.
- c. Halten Sie Kinder und Unbeteiligte fern, wenn Sie ein Elektrowerkzeug bedienen.** Ablenkungen können dazu führen, dass Sie die Kontrolle verlieren.

2. ELEKTRISCHE SICHERHEIT

- a. Die Stecker von Elektrowerkzeugen müssen der Steckdose entsprechen. Modifizieren Sie den Stecker niemals in irgendeiner Weise. Verwenden Sie keine Steckeradapter mit geerdeten Elektrowerkzeugen.** Nicht modifizierte Stecker und passende Steckdosen reduzieren das Risiko eines elektrischen Schlags.
- b. Vermeiden Sie Körperkontakt mit geerdeten Oberflächen, wie Rohren, Heizkörpern, Herden und Kühlschränken.** Es besteht ein erhöhtes Risiko eines Stromschlags, wenn Ihr Körper geerdet ist.
- c. Setzen Sie Elektrowerkzeuge nicht Regen oder Nässe aus.** In ein Elektrowerkzeug eindringendes Wasser kann das Risiko eines elektrischen Schlags erhöhen.
- d. Missbrauchen Sie das Kabel nicht. Verwenden Sie das Kabel niemals zum Tragen, Ziehen oder Ausstecken des Elektrowerkzeugs. Halten Sie das Kabel von Hitze, Öl, scharfen Kanten oder beweglichen Teilen fern.**

- Beschädigte oder verwickelte Kabel erhöhen das Risiko eines Stromschlags.
- e. **Wenn Sie ein Elektrowerkzeug im Freien betreiben, verwenden Sie ein für den Außeneinsatz geeignetes Verlängerungskabel.** Die Verwendung eines für die Verwendung im Freien geeigneten Kabels verringert das Risiko eines Stromschlags.
 - f. **Wenn der Betrieb eines Elektrowerkzeugs in einer feuchten Umgebung unvermeidlich ist, verwenden Sie eine durch einen Fehlerstromschutzschalter (FI) geschützte Stromversorgung.** Die Verwendung eines FI-Schalters verringert das Risiko eines Stromschlags.

3. PERSÖNLICHE SICHERHEIT

- a. **Bleiben Sie wachsam, beobachten Sie, was Sie tun, und benutzen Sie Ihren gesunden Menschenverstand, wenn Sie ein Elektrowerkzeug bedienen. Benutzen Sie ein Elektrowerkzeug nicht, wenn Sie müde sind oder unter dem Einfluss von Drogen, Alkohol oder Medikamenten stehen.** Ein Moment der Unachtsamkeit bei der Bedienung von Elektrowerkzeugen kann zu schweren Verletzungen führen.
- b. **Verwenden Sie persönliche Schutzausrüstung. Tragen Sie immer einen Augenschutz.** Schutzausrüstungen wie Staubmasken, rutschfeste Sicherheitsschuhe, Schutzhelme oder Gehörschutz, die unter angemessenen Bedingungen verwendet werden, verringern Personenschäden.
- c. **Vermeiden Sie unbeabsichtigtes Starten. Vergewissern Sie sich, dass der Auslöser ausgeschaltet ist, bevor Sie das Gerät an die Stromquelle anschließen oder es in die Hand nehmen oder tragen.** Das Tragen von Elektrowerkzeugen mit dem Finger auf dem Schalter oder das Einschalten von Elektrowerkzeugen, bei denen der Schalter eingeschaltet ist, lädt zu Unfällen ein.
- d. **Entfernen Sie vor dem Einschalten des Elektrowerkzeugs alle Einstellschlüssel oder Schraubenschlüssel.** Ein Schraubenschlüssel oder ein Schlüssel, der an einem rotierenden Teil des Elektrowerkzeugs verbleibt, kann zu Verletzungen führen.
- e. **Vermeiden Sie Überbeanspruchung. Achten Sie stets auf einen sicheren Stand und Gleichgewicht.** Dies ermöglicht eine bessere Kontrolle des Elektrowerkzeugs in unerwarteten Situationen.
- f. **Tragen Sie angemessene Kleidung. Tragen Sie keine weite Kleidung oder Schmuck. Halten Sie Ihre Haare und Kleidung von beweglichen Teilen fern.** Weite Kleidung, Schmuck oder lange Haare können sich in sich bewegenden Teilen verfangen.

- g. Wenn Vorrichtungen für den Anschluss von Staubabsaug- und -sammelanlagen vorhanden sind, stellen Sie sicher, dass diese angeschlossen und ordnungsgemäß verwendet werden.** Die Verwendung einer Staubabsaugung kann staubbedingte Gefahren verringern.
- h. Lassen Sie nicht zu, dass Sie aufgrund der Vertrautheit, die Sie durch den häufigen Gebrauch von Werkzeugen erlangt haben, selbstgefällig werden und die Grundsätze der Werkzeugsicherheit ignorieren.** Eine unachtsame Handlung kann im Bruchteil einer Sekunde zu schweren Verletzungen führen.

4. VERWENDUNG UND PFLEGE VON ELEKTROWERKZEUGEN

- a. Setzen Sie das Elektrowerkzeug nicht mit Gewalt ein. Verwenden Sie das korrekte Elektrowerkzeug für Ihre Anwendung.** Das korrekte Elektrowerkzeug erledigt die Arbeit besser und sicherer in der Geschwindigkeit, für die es entwickelt wurde.
- b. Verwenden Sie das Elektrowerkzeug nicht, wenn sich der Schalter nicht ein- und ausschalten lässt.** Jedes Elektrowerkzeug, das nicht mit dem Schalter gesteuert werden kann, ist gefährlich und muss repariert werden.
- c. Nehmen Sie den Akku aus dem Elektrowerkzeug, bevor Sie Einstellungen vornehmen, Zubehörteile wechseln oder Elektrowerkzeuge lagern.** Durch diese vorbeugenden Sicherheitsmaßnahmen wird das Risiko einer unbeabsichtigten Inbetriebnahme des Elektrowerkzeugs verringert.
- d. Bewahren Sie ungenutzte Elektrowerkzeuge außerhalb der Reichweite von Kindern auf und lassen Sie Personen, die mit dem Elektrowerkzeug oder dieser Anleitung nicht vertraut sind, das Elektrowerkzeug nicht bedienen.** Elektrowerkzeuge sind in den Händen von ungeschulten Benutzern gefährlich.
- e. Wartung von Elektrowerkzeugen und Zubehör. Prüfen Sie, ob die beweglichen Teile falsch ausgerichtet sind oder klemmen, ob Teile gebrochen sind oder ob andere Bedingungen vorliegen, die den Betrieb des Elektrowerkzeugs beeinträchtigen könnten. Lassen Sie das Elektrowerkzeug bei Beschädigung vor der Verwendung reparieren.** Viele Unfälle werden durch schlecht gewartete Elektrowerkzeuge verursacht.
- f. Halten Sie Schneidwerkzeuge scharf und sauber.** Ordnungsgemäß gewartete Schneidwerkzeuge mit scharfen Schneiden verklemmen sich seltener und sind leichter zu kontrollieren.
- g. Verwenden Sie das Elektrowerkzeug, das Zubehör und die Bits usw. gemäß dieser Anleitung und unter Berücksichtigung der Arbeitsbedingungen und der auszuführenden Arbeiten.** Die Nutzung des Elektrowerkzeugs für andere

als die vorgesehenen Arbeiten kann zu einer gefährlichen Situation führen

- h. Halten Sie Griffe und Griffflächen trocken, sauber und frei von Öl und Fett.** Glitschige Griffe und Griffflächen lassen eine sichere Handhabung und Kontrolle des Werkzeugs in unerwarteten Situationen nicht zu.

5. VERWENDUNG UND PFLEGE VON AKKUWERKZEUGEN

- a. Laden Sie das Gerät nur mit dem vom Hersteller angegebenen Ladegerät auf.** Ein Ladegerät, das für einen Akkutyp geeignet ist, kann bei Verwendung mit einem anderen Akkutyp eine Brandgefahr darstellen.
- b. Verwenden Sie Elektrowerkzeuge nur mit speziell dafür vorgesehenen Akkus.** Bei Verwendung anderer Akkupacks besteht Verletzungs- und Brandgefahr.
- c. Wenn der Akkupack nicht in Gebrauch ist, halten Sie ihn von anderen Metallgegenständen wie Büroklammern, Münzen, Schlüsseln, Nägeln, Schrauben oder anderen kleinen Metallgegenständen fern, die eine Verbindung von einem Anschluss zum anderen herstellen können.** Das Kurzschließen der Akkupole kann zu Verbrennungen oder einem Brand führen.
- d. Unter ungünstigen Bedingungen kann Flüssigkeit aus dem Akku austreten; vermeiden Sie den Kontakt. Bei versehentlichem Kontakt mit Wasser spülen. Wenn die Flüssigkeit in die Augen gelangt, zusätzlich einen Arzt aufsuchen.** Aus dem Akku austretende Flüssigkeit kann Reizungen oder Verbrennungen verursachen.
- e. Verwenden Sie keine beschädigten oder modifizierten AKKUS oder Werkzeuge.** Beschädigte oder modifizierte Akkus können ein unvorhersehbares Verhalten zeigen, das zu Feuer, Explosion oder Verletzungsgefahr führen kann.
- f. Setzen Sie den AKKUPACK oder das Werkzeug keinem Feuer oder übermäßigen Temperaturen aus.** Feuer oder Temperaturen über 130 °C können eine Explosion verursachen.
- g. Befolgen Sie alle Ladeanweisungen und laden Sie den AKKUPACK oder das Werkzeug nicht außerhalb des in der Anleitung angegebenen Temperaturbereichs.** Unsachgemäßes Laden oder Laden bei Temperaturen außerhalb des angegebenen Bereichs können den AKKUPACK beschädigen und die Brandgefahr erhöhen.

6. SERVICE

- a. **Lassen Sie Ihr Elektrowerkzeug von einem qualifizierten Reparateur reparieren, der nur identische Ersatzteile verwendet.** Dadurch wird die Sicherheit des Elektrowerkzeugs gewährleistet.
- b. **Warten Sie niemals beschädigte Akkupacks.** Die Wartung von Akkupacks sollte nur vom Hersteller oder von autorisierten Dienstleistern durchgeführt werden.

SICHERHEITSWARNUNGEN FÜR DIE MINI-KETTENSÄGE

1. **Halten Sie alle Körperteile von der Sägekette fern, wenn die Mini-Kettensäge in Betrieb ist. Bevor Sie die Kettensäge starten, vergewissern Sie sich, dass die Sägekette nichts berührt.** Ein Moment der Unachtsamkeit beim Betrieb der Kettensäge kann dazu führen, dass sich Ihre Kleidung oder Ihr Körper in der Sägekette verfangen.
2. **Halten Sie die Mini-Kettensäge immer mit der Hand fest.** Das Halten der Mini-Kettensäge mit einer umgekehrten Handkonfiguration erhöht die Verletzungsgefahr und sollte niemals durchgeführt werden.
3. **Halten Sie das Elektrowerkzeug nur an den isolierten Griffflächen, da die Sägekette mit versteckten Kabeln in Berührung kommen kann.** Sägeketten, die einen stromführenden Draht berühren, können freiliegende Metallteile des Elektrowerkzeugs unter Spannung setzen und dem Bediener einen elektrischen Schlag versetzen.
4. **Tragen Sie eine Schutzbrille und einen Gehörschutz. Weitere Schutzausrüstung für Kopf, Hände, Beine und Füße wird empfohlen.** Angemessene Schutzkleidung verringert Verletzungen durch umherfliegende Teile oder versehentlichen Kontakt mit der Sägekette.
5. **Arbeiten Sie nicht mit einer Mini-Kettensäge in einem Baum.** Der Betrieb einer Mini-Kettensäge in einem Baum kann zu Verletzungen führen.
6. **Achten Sie immer auf einen sicheren Stand und bedienen Sie die Mini-Kettensäge nur, wenn Sie auf einer festen, sicheren und ebenen Fläche stehen.** Rutschige oder instabile Oberflächen, wie z. B. Leitern, können zu einem Verlust des Gleichgewichts oder der Kontrolle über die Kettensäge führen.
7. **Achten Sie beim Schneiden eines unter Spannung stehenden Astes auf die Rückfederung.** Wenn die Spannung in den Holzfasern nachlässt kann der unter Spannung stehende Ast den Bediener treffen und/oder die Mini-Kettensäge außer Kontrolle bringen.

- 8. Seien Sie beim Schneiden von Gestrüpp und jungen Bäumen äußerst vorsichtig.** Das dünne Material kann sich in der Sägekette verfangen und gegen Sie geschleudert werden oder Sie aus dem Gleichgewicht bringen.
- 9. Tragen Sie die Mini-Kettensäge am vorderen Griff, wobei die Mini-Kettensäge ausgeschaltet und vom Körper entfernt sein muss. Bringen Sie beim Transport oder der Lagerung der Mini-Kettensäge immer die Führungsschieneabdeckung an.** Die richtige Handhabung der Mini-Kettensäge verringert die Wahrscheinlichkeit eines versehentlichen Kontakts mit der sich bewegenden Sägekette.
- 10. Befolgen Sie die Anweisungen zum Schmieren, Spannen der Kette und Wechseln des Zubehörs.** Unzureichend gespannte oder geschmierte Ketten können entweder reißen oder die Gefahr eines Rückschlags erhöhen.
- 11. Halten Sie die Griffe trocken, sauber und frei von Öl und Fett.** Fettige, ölige Griffe sind rutschig und führen zum Verlust der Kontrolle.
- 12. Schneiden Sie nur Holz. Verwenden Sie die Mini-Kettensäge nicht für andere Zwecke als vorgesehen. Zum Beispiel: Verwenden Sie die Mini-Kettensäge nicht zum Schneiden von Kunststoff, Mauerwerk oder anderen Baumaterialien als Holz.** Die Verwendung der Mini-Kettensäge für andere als die vorgesehenen Arbeiten kann zu einer gefährlichen Situation führen.
- 13. Versuchen Sie nicht, einen Baum zu fällen, bevor Sie die Risiken kennen und wissen, wie Sie sie vermeiden können.** Beim Fällen eines Baumes kann es zu schweren Verletzungen des Bedieners oder umstehender Personen kommen.

URSACHEN UND VORBEUGUNG VON RÜCKSCHLÄGEN DURCH DEN BEDIENER:

- 1.** Ein Rückschlag kann auftreten, wenn die Nase oder die Spitze der Führungsschiene einen Gegenstand berührt oder wenn sich das Holz schließt und die Sägekette beim Schnitt einklemmt.
- 2.** Der Kontakt mit der Spitze kann in manchen Fällen eine plötzliche Umkehrreaktion auslösen, bei der die Führungsschiene nach oben und zum Bediener zurückgeschleudert wird.
- 3.** Wenn Sie die Sägekette am oberen Ende der Führungsschiene einklemmen, kann die Führungsschiene schnell zum Bediener zurückgedrückt werden.

Jede dieser Reaktionen kann dazu führen, dass Sie die Kontrolle über die Säge verlieren, was zu schweren Verletzungen führen kann. Verlassen Sie sich nicht

ausschließlich auf die in Ihrer Säge eingebauten Sicherheitsvorrichtungen. Als Benutzer einer Mini-Kettensäge sollten Sie einige Maßnahmen ergreifen, um Ihre Schneidarbeiten unfall- und verletzungsfrei zu gestalten.

Rückschlag ist das Ergebnis von unsachgemäßem Gebrauch des Werkzeugs und/oder falschen Betriebsverfahren oder -bedingungen und kann durch die nachstehend beschriebenen Vorsichtsmaßnahmen vermieden werden:

- **Halten Sie die Mini-Kettensäge mit beiden Händen fest im Griff, wobei Daumen und Finger die Griffe umschließen, und positionieren Sie Ihren Körper und Arm so, dass Sie den Rückstoßkräften widerstehen können.** Die Rückstoßkräfte können vom Bediener kontrolliert werden, wenn entsprechende Vorsichtsmaßnahmen getroffen werden. Lassen Sie die Kettensäge nicht los.
- **Greifen Sie nicht zu weit aus und schneiden Sie nicht über Schulterhöhe.** Dadurch wird ein unbeabsichtigter Kontakt mit der Spitze verhindert und eine bessere Kontrolle der Mini-Kettensäge in unerwarteten Situationen ermöglicht.
- **Verwenden Sie nur die vom Hersteller angegebenen Ersatzschiene und -ketten.** Falsche Ersatzschiene und -ketten können zu Kettenbrüchen und/oder Rückschlag führen.
- **Befolgen Sie die Schärf- und Wartungsanweisungen des Herstellers für die Sägekette.** Eine Verringerung der Tiefenbegrenzerhöhe kann zu einem erhöhten Rückschlag führen.

RESTRISIKEN

Auch bei bestimmungsgemäßem Gebrauch des Geräts besteht immer ein Restrisiko, das sich nicht vermeiden lässt.

Je nach Art und Konstruktion des Geräts können die folgenden Gefahren auftreten:

- Kontakt mit freiliegenden Sägezähnen der Sägekette (Schnittgefahr)
- Zugang zur rotierenden Sägekette (Schnittgefahr)
- Unvorhergesehene, abrupte Bewegung der Führungsschiene (Schnittgefahr)
- Herausgeschleuderte Teile aus der Sägekette (Schnitt-/Spritzgefahr)
- Herausschleudern von Teilen des Werkstücks
- Hautkontakt mit dem Öl
- Verlust des Gehörs, wenn bei der Arbeit kein vorgeschriebener Gehörschutz verwendet wird

BEWAHREN SIE DIESE ANWEISUNGEN AUF

Anleitungen zu den richtigen Techniken für das einfache Fällen, Entasten und Kappen.

1. Entastung eines Baumes

Bei der Entastung werden die Äste eines umgestürzten Baumes entfernt. Beim Entasten lassen Sie größere untere Äste stehen, um den Stamm vom Boden abzuheben. Entfernen Sie die kleinen Äste in einem Schnitt, wie in Abbildung 2 dargestellt. Äste, die unter Spannung stehen, sollten von unten nach oben geschnitten werden, damit die Kettensäge nicht blockiert.



Abb. 2

2. Einen Baumstamm ablängen

Beim Ablängen wird ein Stamm in Stücke geschnitten. Es ist wichtig, dass Sie einen festen Stand haben und Ihr Gewicht gleichmäßig auf beide Füße verteilt ist. Wenn möglich, sollte der Stamm mit Hilfe von Ästen, Stämmen oder Unterlegkeilen angehoben und abgestützt werden. Befolgen Sie die einfachen Anweisungen zum einfachen Schneiden.

Wenn der Stamm, wie in Abbildung 3 dargestellt, über seine gesamte Länge gestützt wird, wird er von oben geschnitten (über einen Bock), vermeiden Sie es, den Boden zu berühren, da dies die Schärfe der Kette stark verringert.

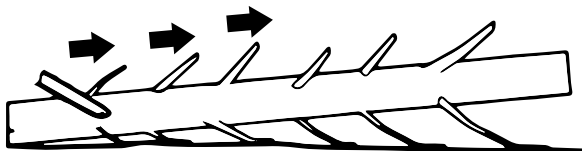

Abb. 3

Wenn der Stamm, wie in Abbildung 4 dargestellt, an einem Ende gestützt wird, schneiden Sie $\frac{1}{3}$ des Durchmessers von der Unterseite (unter dem Bock) (1). Anschließend wird der fertige Schnitt durch Überbiegen (2) an den ersten Schnitt angepasst.

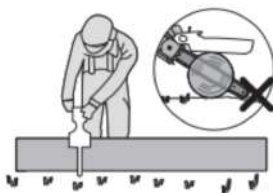

Abb. 4

Wenn der Stamm an beiden Enden aufliegt, wie in Abbildung 5 dargestellt, schneiden Sie $\frac{1}{3}$ des Durchmessers oben (Overbock) (1). Anschließend wird der fertige Schnitt durch Unterbiegen (2) der unteren $\frac{2}{3}$ bis zum ersten Schnitt ausgeführt.

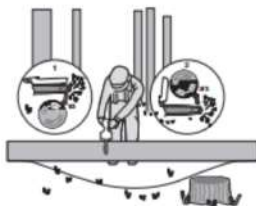

Abb. 5

Wenn Sie an einem Hang buckeln, stellen Sie sich immer auf die bergseitige Seite des Stammes, wie in Abbildung 6 dargestellt. Um beim „Durchschneiden“ die volle Kontrolle zu behalten, lassen Sie den Schneiddruck gegen Ende des Schnitts los, ohne Ihren Griff an den Mini-Kettensägengriffen zu lockern. Die Kette darf den Boden nicht berühren. Warten Sie nach dem Schnitt, bis die Sägekette zum Stillstand gekommen ist, bevor Sie die Kettensäge bewegen. Halten Sie den Motor immer an, bevor Sie von Baum zu Baum gehen.

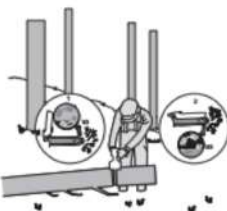

Abb. 6

SICHERHEITSHINWEISE FÜR AKKUPACK

- 1.** Versuchen Sie nicht, den Akkupack zu modifizieren oder zu reparieren. Zerlegen, öffnen oder beschädigen Sie das Akkupack nicht.
- 2.** Setzen Sie den Akkupack oder das Werkzeug keinem Feuer oder übermäßigen Temperaturen aus. Das Aussetzen von Temperaturen über 130 °C (265 °F) kann zu einer Explosion führen.
- 3.** Schließen Sie das Akkupack nicht kurz. Bewahren Sie Akkus nicht wahllos in einer Kiste oder Schublade auf, wo sie sich gegenseitig kurzschließen oder durch andere Metallgegenstände kurzgeschlossen werden können. Wenn der Akkupack nicht in Gebrauch ist, halten Sie ihn von anderen Metallgegenständen wie Büroklammern, Münzen, Schlüsseln, Nägeln, Schrauben oder anderen kleinen Metallgegenständen fern, die eine Verbindung von einem Anschluss zum anderen herstellen können. Das Kurzschließen der Akkupole kann zu Verbrennungen oder einem Brand führen.
- 4.** Setzen Sie den Akkupack keinen mechanischen Stößen aus.
- 5.** Beachten Sie die Plus- (+) und Minuszeichen (-) auf dem Akkupack und auf dem Gerät und achten Sie auf die richtige Verwendung.
- 6.** Bewahren Sie den Akkupack außerhalb der Reichweite von Kindern auf.
- 7.** Kaufen Sie immer den vom Gerätehersteller empfohlenen Akkupack für Ihr Gerät.
- 8.** Halten Sie den Akkupack sauber und trocken.
- 9.** Wischen Sie die Pole des Akkupacks mit einem sauberen, trockenen Tuch ab, wenn sie verschmutzt sind.
- 10.** Die Akkupacks müssen vor der Verwendung aufgeladen werden. Verwenden Sie immer das richtige Ladegerät, und beachten Sie die Anweisungen des Herstellers oder das Handbuch des Geräts für die korrekten Ladeanweisungen.

11. Lassen Sie den Akkupack nicht über einen längeren Zeitraum geladen, wenn er nicht benutzt wird.
12. Nach längerer Lagerung kann es erforderlich sein, den Akkupack mehrmals zu laden und zu entladen, um die maximale Leistung zu erreichen.
13. Der Akkupack erbringt seine beste Leistung, wenn er bei normaler Raumtemperatur ($20\text{ °C} \pm 5\text{ °C}$) betrieben wird.
14. Verwenden Sie den Akkupack nur für die Anwendung, für die es vorgesehen ist. Verwenden Sie keine beschädigten oder modifizierten Akkus oder Werkzeuge. Beschädigte oder modifizierte Akkus können ein unvorhersehbares Verhalten zeigen, das zu Feuer, Explosion oder Verletzungsgefahr führen kann.
15. Nehmen Sie den Akkupack aus dem Gerät, wenn Sie es nicht benutzen.
16. Ordnungsgemäß entsorgen.
17. Fassen Sie das Ladegerät, einschließlich des Ladesteckers, oder die Anschlüsse des Ladegeräts nicht mit nassen Händen an.
18. Laden Sie den Akkupack nicht im Freien, bei Regen oder an feuchten Orten auf.
19. Laden Sie das Gerät nur mit dem vom Hersteller angegebenen Ladegerät auf. Ein Ladegerät, das für einen Akkutyp geeignet ist, kann bei Verwendung mit einem anderen Akkutyp eine Brandgefahr darstellen.
20. Verwenden Sie Elektrowerkzeuge nur mit speziell dafür vorgesehenen Akkus. Bei Verwendung anderer Akkupacks besteht Verletzungs- und Brandgefahr.
21. Unter ungünstigen Bedingungen kann Flüssigkeit aus dem Akku austreten; vermeiden Sie den Kontakt. Bei versehentlichem Kontakt mit Wasser spülen. Wenn die Flüssigkeit in die Augen gelangt, zusätzlich einen Arzt aufsuchen. Aus dem Akku austretende Flüssigkeit kann Reizungen oder Verbrennungen verursachen.

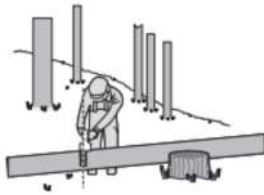



Bewahren Sie diese Anweisungen auf. Beziehen Sie sich häufig auf sie und verwenden Sie sie, um andere, die dieses Instrument benutzen könnten, zu unterrichten. Wenn Sie dieses Gerät an eine andere Person ausleihen, geben Sie ihr auch diese Anleitung, um einen Missbrauch des Produkts und mögliche Verletzungen zu vermeiden.

Sicherheitssymbole

Sicherheitssymbole dienen dazu, Sie auf mögliche Gefahren aufmerksam zu machen. Die Sicherheitssymbole und die dazugehörigen Erklärungen verdienen Ihre Aufmerksamkeit und Ihr Verständnis. Die Warnsymbole schließen für sich genommen keine Gefahr aus. Die darin enthaltenen Anweisungen und Warnungen sind kein Ersatz für angemessene Maßnahmen zur Unfallverhütung.

Die folgenden Signalwörter und Bedeutungen sollen die mit diesem Produkt verbundenen Gefahrenstufen erklären.

Symbol	Beschreibung	Symbol	Beschreibung
	Um die Verletzungsgefahr zu verringern, muss der Benutzer die Gebrauchsanweisung lesen.		Setzen Sie das Gerät nicht dem Regen aus.
	WARNUNG		Tragen Sie einen Gehörschutz.
	Tragen Sie einen Augenschutz.		Tragen Sie eine Staubmaske.
	Tragen Sie einen Kopfschutz.		Tragen Sie Schutzhandschuhe.
	Tragen Sie Sicherheitsschuhe.		Verbrennen Sie den Akkupack nicht.

	<p>Vermeiden Sie den Kontakt der Schwertspitze. Der Kontakt mit der Spitze kann dazu führen, dass sich der Führungsholm plötzlich nach oben und hinten bewegt, was zu schweren Verletzungen führen kann.</p>		<p>Nur für die Verwendung in Innenräumen. Verwenden und laden Sie den Akku nur in Innenräumen.</p>
 	<p>Elektroaltgeräte dürfen nicht mit dem Hausmüll entsorgt werden. Bitte recyceln Sie dort, wo Anlagen vorhanden sind. Erkundigen Sie sich bei Ihren örtlichen Behörden oder Ihrem Händler nach Recycling-Tipps.</p>	 <p>Li-Ion</p> 	<p>Li-Ion-Akku. Dieses Produkt ist mit einem Symbol für „getrennte Sammlung“ für alle Akkus gekennzeichnet. Anschließend wird es recycelt oder demontiert, um die Auswirkungen auf die Umwelt zu verringern. Akkus können eine Gefahr für die Umwelt und die menschliche Gesundheit darstellen, da sie gefährliche Stoffe enthalten.</p>

Lernen Sie Ihr Werkzeug kennen

1. Kette
2. Schwert
3. Symbol für die Kettenrichtung
4. Kettenschutz
5. Verriegelungsknauf der Kettenabdeckung
6. Kettenabdeckung
7. Verriegelungstaste
8. Ein/Aus-Schalter
9. Hinterer Griff
10. Akkufach
11. Entriegelungstaste für das Akkupack
12. Anstoßspitze
13. Schwertpad
14. Antriebszahnrad
15. Befestigungsschraube für das Schwert
16. Öltankdeckel
17. Scheide für Schwert/Sägekette
18. Akku-Anzeigeleuchte
19. Akku-Einschaltknopf
20. Zwei-Wege-Typ-C-Anschluss
21. USB-A-Anschluss
22. Ladekabel
23. Schwertschlossplatte (siehe Abb. 2)

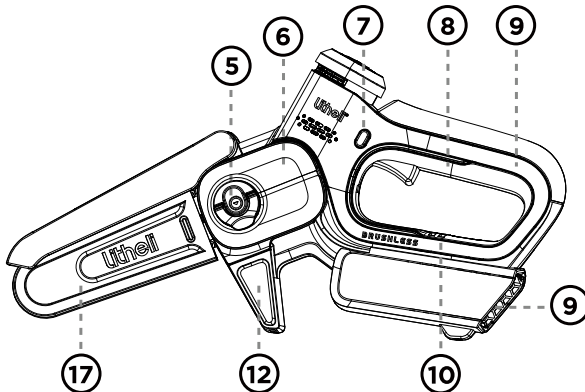
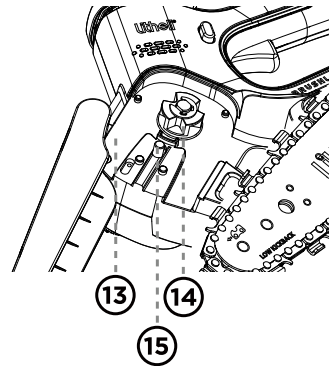
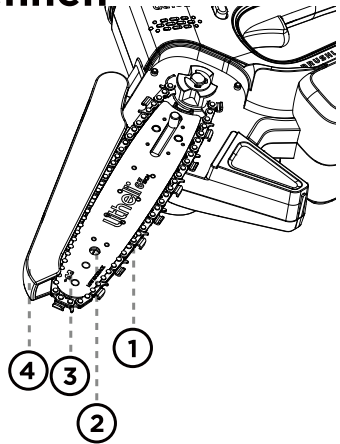

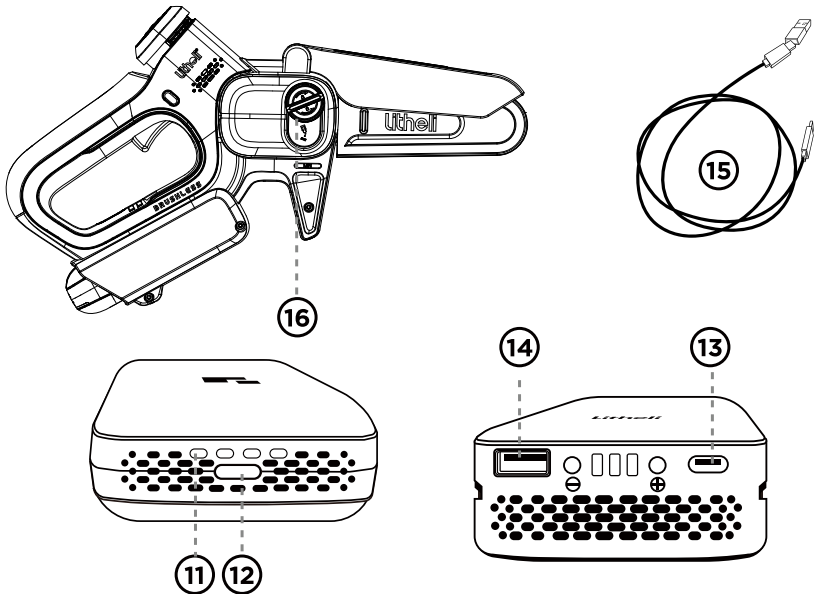

TECHNISCHE DATEN

SKU	U20MC00-OU120
Modell-Nr.	EGT050073
Spannung	20 V 
Schwertlänge	6" (152 mm)
Kettengeschwindigkeit	7,5m/s ±10 %
Kapazität des Öltanks	≥50mL
Kettensteigung	0,3" (7,6 mm)
Kettengröße	0,043" (1,1 mm)
Gewicht des Geräts (ohne Akku)	1,35 kg (2,98 lbs)

ZUBEHÖR

SKU	U20MC00-OU120
Akkupack	1pc
Ladekabel	1pc
Scheide für Schwert/Sägekette	1pc

Aufladen des Akkus

⚠️ WARNUNG: Laden Sie den Akku in einem trockenen und belüfteten Raum, weit entfernt von brennbaren Gegenständen und Zündquellen.

HINWEIS: Das Ladegerät ist nicht im Lieferumfang des Geräts enthalten. Zum Aufladen sollten Sie ein Ladegerät vorbereiten, das mit dem mitgelieferten Ladekabel funktioniert. Vergewissern Sie sich, dass das Ladegerät den Ladeanforderungen des Akkupacks entspricht. Wenn Sie Fragen haben, wenden Sie sich bitte an den Litheli-Kundenservice, um Hilfe zu erhalten.

HINWEIS: Lithium-Ionen-Akkus werden teilweise aufgeladen ausgeliefert. Laden Sie den Akkupack vor der ersten Benutzung vollständig auf.

HINWEIS: Bitte lesen Sie den Abschnitt „Laden Sie Ihren Akku“ im Handbuch des Akkupacks, um Einzelheiten über die angezeigten Lichter und den Ladevorgang zu erfahren.

MONTAGE

⚠️ WARNUNG:

Um ein versehentliches Starten zu vermeiden, das zu schweren Verletzungen führen kann, nehmen Sie beim Zusammenbau von Teilen immer das Akkupack aus dem Gerät.

⚠️ WARNUNG:

Versuchen Sie nicht, dieses Gerät zu modifizieren oder Zubehörteile herzustellen, die nicht für die Verwendung mit diesem Gerät empfohlen werden. Jede derartige Änderung oder Modifikation ist missbräuchlich und kann zu einem gefährlichen Zustand führen, der schwere Verletzungen zur Folge haben kann.

⚠️ WARNUNG:

Versuchen Sie nicht, das Gerät in Betrieb zu nehmen, bevor es vollständig montiert ist.

AUSPACKEN

- Dieses Produkt erfordert keine Montage.
- Da Sie das Produkt möglicherweise zu Reinigungs- oder Lagerungszwecken auseinander- und wieder zusammenbauen müssen, befolgen Sie bitte die nachstehenden Schritte, um eine Anleitung zum sicheren Auseinander- und Zusammenbau des Produkts zu erhalten.
- Nehmen Sie alle Teile aus dem Karton. Vergewissern Sie sich, dass alle in der Teileliste aufgeführten Teile enthalten sind.
- Überprüfen Sie das Produkt sorgfältig, um sicherzustellen, dass es während des Transports nicht gebrochen oder beschädigt wurde.
- Werfen Sie das Verpackungsmaterial erst weg, wenn Sie das Gerät sorgfältig geprüft und zufriedenstellend bedient haben.
- Sollten Teile beschädigt sein oder fehlen, geben Sie das Gerät bitte an die Verkaufsstelle zurück.

MONTAGE VON SCHWERT UND KETTE

1. Stellen Sie die Kettensäge mit der Kettenabdeckung nach oben auf eine geeignete ebene Fläche. Entfernen Sie die Kettenabdeckung, indem Sie den Zuring am Verriegelungsknopf der Kettenabdeckung anheben und ihn gegen den Uhrzeigersinn drehen, um ihn zu lösen.

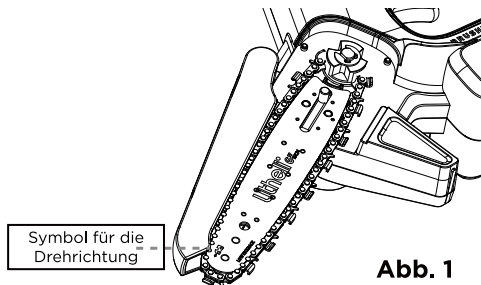

2. Schieben Sie die Kette in den Schlitz um das Schwert und achten Sie darauf, dass die Kette in der richtigen Drehrichtung installiert ist. (Abb. 2)



Abb. 2

3. Montieren Sie die Kette auf das Antriebskettenrad und vergewissern Sie sich, dass die Befestigungsschraube des Schwerts auf dem Schienenkissen in die Keilnut der Öffnung auf des Schwerts und der Spannstift auf dem Schienenkissen in die Nut (A) auf das Schwert passt. (Abb. 3, 4)



Abb.3

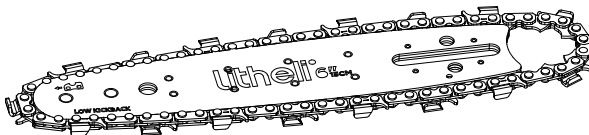

Abb. 4

4. Vergewissern Sie sich, dass alle Teile richtig sitzen und halten Sie die Kette und das Schwert in einer ebenen Position. Vergewissern Sie sich, dass die Antriebsglieder vollständig im Antriebsrad sitzen (Abb. 5) und nicht geknickt sind, wie in (Abb. 6) gezeigt. Wenn ein Knick auftritt, greifen Sie die Kette am Schwert kurz vor dem Knick und ziehen Sie den Knick dann heraus.

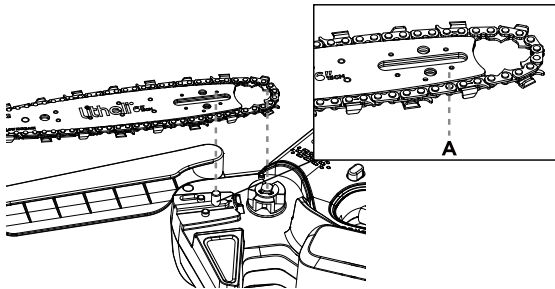
HINWEIS: Die Kette sollte sich frei drehen lassen und keine Knicke aufweisen.

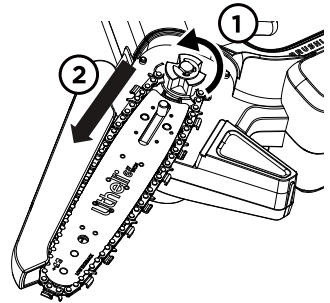

Abb.5



Abb. 6

5. Bringen Sie sie an und ziehen Sie die Kettenabdeckung fest, indem Sie den Feststellknopf der Kettenabdeckung im Uhrzeigersinn drehen, bis sie fest sitzt. Drücken Sie den Zugring nach unten, damit er einrastet. (Abb. 7)

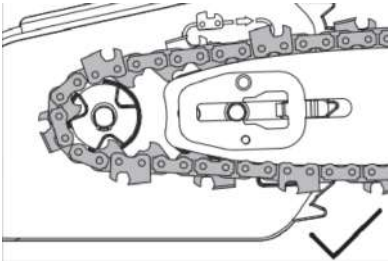

Abb. 7

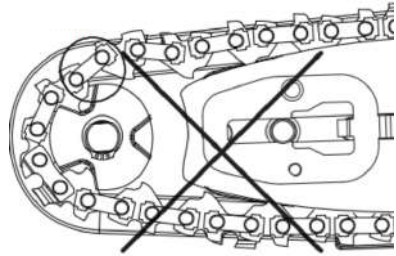
SCHMIERUNG

⚠️ WARNUNG:

Die Mini-Kettensäge ist nicht mit Öl gefüllt. Vor dem Gebrauch muss er unbedingt mit Öl gefüllt werden. Betreiben Sie die ©Kettensäge niemals ohne Kettenöl oder mit leerem Ölstand, da dies zu erheblichen Schäden am Produkt führen kann.

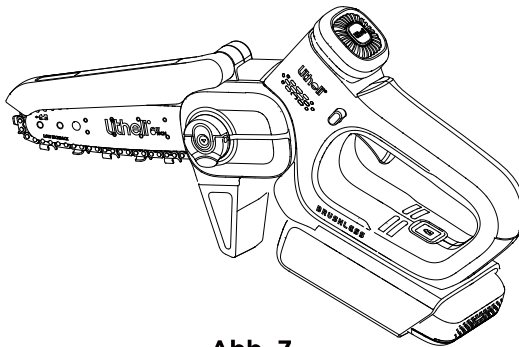
HINWEIS: Lebensdauer und Schnittleistung der Kette hängen von einer optimalen Schmierung ab. Füllen Sie den Öltank vor jedem Gebrauch mit einer angemessenen Menge Öl, und der Öltank wird die Kette automatisch ölen.

KONTROLLE DES ÖLSTANDS

Kontrollieren Sie den Ölstand am Ölstandsfenster vor jedem Start und regelmäßig während des Betriebs. (Abb. 8) Sie sollten den Öltank auffüllen, wenn der Ölstand die Markierung MIN erreicht.



Abb. 8

BEFÜLLUNG DES ÖLTANKS

⚠️ WARNUNG:

Nehmen Sie den Akku heraus, bevor Sie den Öltank auffüllen.

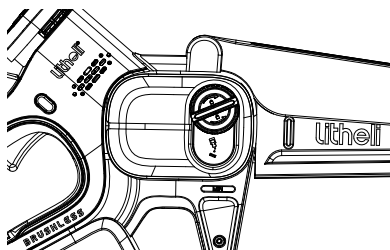
1. Stellen Sie die Mini-Kettensäge mit dem Öltankdeckel nach oben auf eine geeignete Fläche.
2. Reinigen Sie den Bereich um den Öltankdeckel mit einem Tuch und schrauben Sie den Deckel ab, indem Sie ihn gegen den Uhrzeigersinn drehen. (Abb. 9)
3. Füllen Sie Schwert- und Kettenöl ein, bis der Öltank voll ist. (Abb. 10)



Abb. 9



Abb. 10

4. Um zu vermeiden, dass Schmutz oder Ablagerungen in den Öltank gelangen, setzen Sie den Öltankdeckel wieder auf und drehen Sie ihn im Uhrzeigersinn fest.

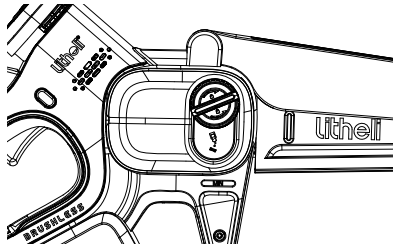
⚠️ WARNUNG:

- Um die Entlüftung des Öltanks zu ermöglichen, sind kleine Entlüftungskanäle zwischen dem Öltankdeckel und dem Sieb vorgesehen, um ein Auslaufen zu verhindern und sicherzustellen, dass das Werkzeug bei Nichtgebrauch in horizontaler Position steht.
- Es ist wichtig, dass Sie nur das empfohlene Standard-Schwert- und Kettenöl verwenden, um Schäden an der Kettensäge zu vermeiden. Diese erhalten Sie dort, wo Sie die Säge gekauft haben, oder in Ihrem örtlichen Baumarkt. Verwenden Sie niemals recyceltes/altes Öl. Die Verwendung von nicht zugelassenem Öl führt zum Erlöschen der Garantie.
- Nicht verschlucken. Bei Verschlucken sofort einen Arzt aufsuchen. Außerhalb der Reichweite von Kindern aufbewahren. Vor Hitze und offener Flamme geschützt aufbewahren.

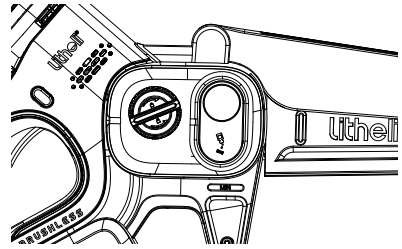
EINSETZEN ODER ENTFERNEN DES AKKUPACKS

- Zur Installation:

Schieben Sie den Akku in das Akkufach hinter dem Griff, in der richtigen Richtung und Position (die Akkukontrollleuchte zeigt nach außen), und drücken Sie den Akku bis zum Ende. (Siehe Abb. 11)

HINWEIS: Der Akku kann nur auf eine Weise eingebaut werden.



Abb. 11

- Zum Entfernen:

Drücken Sie die Taste zum Entriegeln des Akkus, und der Akku wird automatisch aus dem Fach herausgedrückt. Halten Sie den Akku fest und nehmen ihn aus dem Gerät. (Siehe Abb. 12)

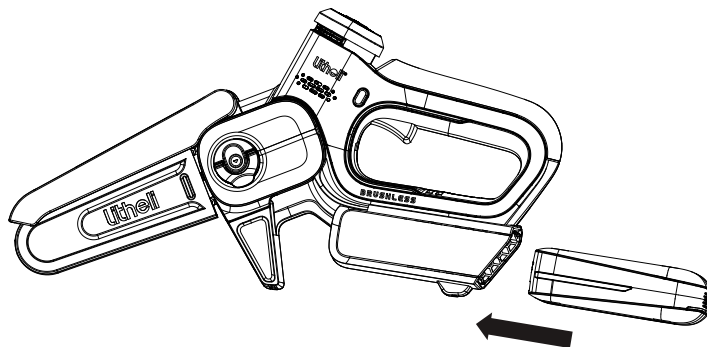

Abb. 12

BETRIEB

VERWENDUNGSZWECK

Die Mini-Kettensäge ist nur zum Schneiden von Holz und Ästen bis zu einem Durchmesser bestimmt, der der Länge der Führungsschiene der Astsäge entspricht.

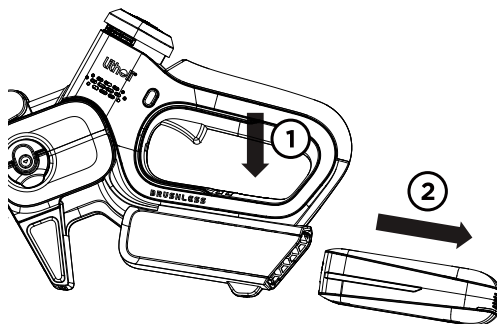
- Die Mini-Kettensäge muss in Bodennähe oder von einer geeigneten Plattform aus verwendet werden, die absolut stabil und sicher ist.
- Während des Gebrauchs sollte die Mini-Kettensäge fest gehalten werden.
- Die Mini-Kettensäge ist nur für den Außeneinsatz bestimmt.
- Die Mini-Kettensäge ist nicht für eine andere Verwendung bestimmt.
- Die Montage von Teilen an der Mini-Kettensäge ist nur für Original- oder vom Hersteller zugelassene Ersatzteile (z. B. Kettenführungen oder Sägeketten) sowie für zugelassene Kettenführungs-/Sägekettenkombinationen, wie in der Anleitung angegeben, zulässig.
- Der Benutzer ist für alle Unfälle verantwortlich, die durch unsachgemäßen Gebrauch oder unbefugte Änderungen an der Mini-Kettensäge entstehen.

WARNUNG:

Lassen Sie sich durch die Vertrautheit mit diesem Produkt nicht leichtsinnig machen. Denken Sie daran, dass ein unvorsichtiger Bruchteil einer Sekunde ausreicht, um schwere Verletzungen zu verursachen.

WARNUNG:

Verwenden Sie keine Aufsätze oder Zubehörteile, die nicht vom Hersteller dieses Produkts empfohlen werden. Der Einsatz von nicht empfohlenen Aufsätzen oder Zubehörteilen kann zu schweren Verletzungen führen.

STARTEN/STOPPEN DER KETTENSÄGE

- **Zum Starten der Mini-Kettensäge:**

ACHTUNG! Überprüfen Sie die Akkus, bevor Sie Ihr Akkugerät benutzen. Verwenden Sie nur den im Abschnitt „Zubehör“ aufgeführten Akkupack.

1. Fassen Sie den hinteren Griff fest mit der Hand an. (Siehe Abb. 13)
2. Drücken Sie die Sperrtaste, drücken Sie dann die Ein-/Aus-Taste ganz durch und halten Sie sie in dieser Position. Bei laufender Mini-Kettensäge kann die Sperrtaste gelöst werden. (Siehe Abb. 14)



Abb. 13



Abb. 14

- Zum Anhalten der Kettensäge:

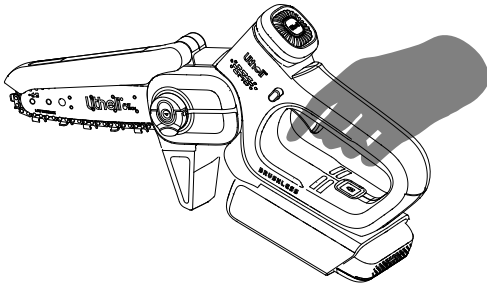
Zum Ausschalten lassen Sie den Ein/Aus-Schalter los.

SCHNITTANWEISUNGEN

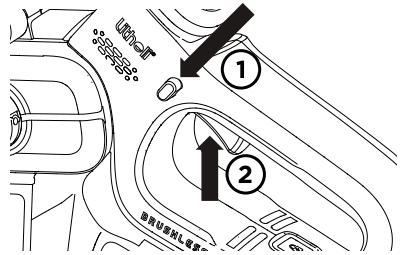
⚠ WICHTIG! Ist der Öltank gefüllt? Füllen Sie Öl nach, wenn der Ölstand niedrig ist.

1. Einsetzen der Akkus in das Werkzeug.
2. Vergewissern Sie sich, dass der zu sägende Teil des Stammes nicht auf dem Boden liegt. So wird verhindert, dass die Kette den Boden berührt, wenn sie den Stamm durchschneidet. Das Berühren des Bodens, während sich die Kette bewegt, ist gefährlich und führt zum Abstumpfen der Kette.
3. Halten Sie die Säge fest in der Hand. Daumen und Finger müssen die Griffe der Säge umschließen.
4. Stellen Sie sicher, dass Sie einen festen Stand haben. Füße schulterbreit auseinander halten. Verteilen Sie Ihr Gewicht gleichmäßig auf beide Füße.

5. Wenn Sie bereit sind, einen Schnitt zu machen, drücken Sie den Sperrknopf mit dem rechten Daumen ganz hinein und drücken Sie den Abzug. Dadurch wird die Säge eingeschaltet. Wenn Sie den Auslöser loslassen, wird die Säge ausgeschaltet. Vergewissern Sie sich, dass die Säge mit voller Drehzahl läuft, bevor Sie mit dem Schnitt beginnen.
6. Legen Sie zu Beginn des Schnitts langsam die bewegliche Kette gegen das Holz. Das Holz sollte so nah wie möglich am Sägegehäuse liegen. Halten Sie die Säge fest, um ein mögliches Springen oder Rutschen (seitliche Bewegung) zu vermeiden.
7. Führen Sie die Säge mit leichtem Druck und üben Sie keine übermäßige Kraft auf die Säge aus, sondern lassen Sie die Säge ihre Arbeit machen. Der Motor wird überlastet und kann durchbrennen. Sie erledigt die Arbeit besser und sicherer in der Geschwindigkeit, für die sie entwickelt wurde.
8. Entfernen Sie die Säge aus einem Schnitt, bei dem die Säge mit voller Geschwindigkeit läuft. Halten Sie die Säge an, indem Sie die Ein/Aus-Taste loslassen. Vergewissern Sie sich, dass die Kette zum Stillstand gekommen ist, bevor Sie die Säge absetzen.
9. Üben Sie in einem sicheren Arbeitsbereich so lange an Resthölzern, bis Sie mit einer fließenden Bewegung und einer gleichmäßigen Schnittgeschwindigkeit vertraut sind.

Rückschlagschutzvorrichtungen an dieser Säge

Diese Säge ist mit einer rückschlagarmen Kette und einem rückschlagarmen Schwert ausgestattet. Beides verringert die Gefahr eines Rückschlags.

Dennoch kann es auch bei dieser Säge zu einem Rückschlag kommen. Durch die folgenden Schritte wird das Risiko eines Rückschlags verringert.

- Halten Sie die Säge mit beiden Händen fest, während die Säge läuft. Verwenden Sie einen festen Griff. Daumen und Finger müssen die Griffe der Säge umschließen.
- Lassen Sie alle Sicherheitsvorrichtungen an der Säge angebracht. Stellen Sie sicher, dass sie ordnungsgemäß funktionieren.
- Greifen Sie nicht zu weit vor und schneiden Sie nicht über Schulterhöhe.
- Achten Sie stets auf einen sicheren Stand und Gleichgewicht.
- Stellen Sie sich etwas nach links von der Säge weg. Dadurch wird verhindert, dass sich Ihr Körper in direkter Linie zur Kette befindet.

- Achten Sie darauf, dass die Nase des Schwerts nichts berührt, wenn sich die Kette bewegt.
- Versuchen Sie niemals, zwei Stämme gleichzeitig zu durchtrennen. Schneiden Sie immer nur einen Stamm auf einmal.
- Versenken Sie die Spitze des Schwerts nicht im Holz und versuchen Sie nicht, mit der Spitze des Schwerts in das Holz einzubohren.
- Achten Sie auf das Verschieben von Holz oder andere Kräfte, die die Kette einklemmen könnten.
- Seien Sie äußerst vorsichtig, wenn Sie einen früheren Schnitt erneut durchführen.
- Verwenden Sie nur die mit dieser Mini-Kettensäge mitgelieferte oder empfohlene rückschlagarme Kette und Schwert.
- Verwenden Sie niemals eine stumpfe oder lose Kette. Halten Sie die Kette mit der richtigen Spannung scharf.

Sichere Verwendung der Säge

1. Verwenden Sie die Mini-Kettensäge nur mit einem sicheren Stand.
2. Halten Sie die Mini-Kettensäge auf der rechten Seite Ihres Körpers (siehe Abb. 15).



Abb. 15

3. Die Kette muss mit voller Geschwindigkeit laufen, bevor sie mit dem Holz in Berührung kommt.
4. Sichern Sie die Säge vor dem Sägen mit den Bumper Spikes auf dem Holz.
5. Verwenden Sie die Bumper Spikes als Hebelpunkt beim Schneiden. (Siehe Abb. 16)

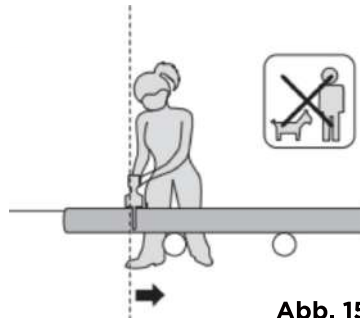

Abb. 16

6. Betreiben Sie die Mini-Kettensäge nicht mit vollständig ausgestreckten Armen, versuchen Sie nicht, schwer zugängliche Bereiche zu sägen, und stellen Sie sich beim Sägen nicht auf eine Leiter (siehe Abb. 17).

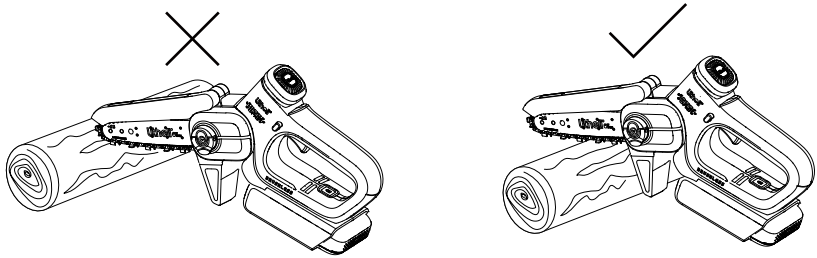

Abb. 17

⚠️ WARNUNG:

Verwenden Sie die Mini-Kettensäge nie über Schulterhöhe. Schneiden von Holz unter Spannung (siehe Abb. 18)

⚠️ WARNUNG:

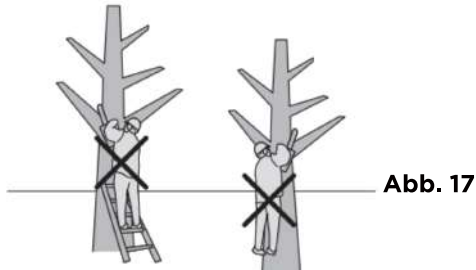
Beim Schneiden eines unter Spannung stehenden Astes ist äußerste Vorsicht geboten. Achten Sie auf zurückspringendes Holz. Wenn die Spannung des Holzes nachlässt, kann der Ast zurückspringen und den Bediener treffen, was zu schweren Verletzungen oder zum Tod führen kann.

Beim Sägen von Stämmen, die an beiden Enden abgestützt sind, den Schnitt von oben (Y) etwa 1/3 des Durchmessers in den Stamm hinein beginnen (über Bock) und dann den Schnitt (Z) von unten beenden, um den Kontakt der Mini-Kettensäge mit dem Boden zu vermeiden. Wenn Sie Stämme sägen, die nur an einem Ende abgestützt sind, beginnen Sie den Schnitt von unten (Y)

etwa 1/3 des Durchmessers in den Stamm hinein (Unterbock) und beenden Sie den Schnitt von oben (Z), um ein Spalten des Stammes oder ein Verklemmen der Mini-Kettensäge zu vermeiden.



Abb. 18

Wartung

⚠️ WARNUNG:

Bei der Wartung dürfen nur identische Ersatzteile verwendet werden. Bei der Nutzung fremder Teile können Gefahren entstehen oder das Gerät beschädigt werden. Um Sicherheit und Zuverlässigkeit zu gewährleisten, sollten alle Reparaturen von einem qualifizierten Servicetechniker durchgeführt werden.

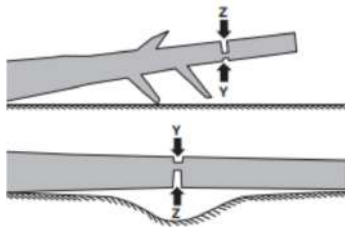
⚠️ WARNUNG:

Um schwere Verletzungen zu vermeiden, nehmen Sie den Akku aus dem Gerät, bevor Sie es warten, reinigen, Anbaugeräte wechseln oder Material aus dem Gerät entfernen.

⚠️ WARNUNG:

Zur Sicherheit des Benutzers müssen verschlissene oder beschädigte Teile ersetzt werden. Ersetzen Sie sie nur durch Originalersatzteile.

⚠️ WARNUNG:

Um schwere Verletzungen durch einen Geräteausfall zu vermeiden, dürfen Sie keine beschädigten Geräte nutzen. Wenn abnormale Geräusche oder Vibrationen auftreten, lassen Sie das Problem vor der weiteren Nutzung beheben.

ALLGEMEINE WARTUNGSTIPPS

1. Versuchen Sie nicht, das Werkzeug zu reparieren, wenn Sie nicht über die richtigen Werkzeuge und Anweisungen für die Demontage und Reparatur des Werkzeugs verfügen.
2. Prüfen Sie Bolzen, Schrauben und Befestigungselemente in regelmäßigen Abständen auf festen Sitz, um sicherzustellen, dass das Werkzeug in einem sicheren Betriebszustand ist.
3. Überprüfen Sie VOR JEDER NUTZUNG den allgemeinen Zustand des Geräts. Überprüfen Sie auf:
 - lose Teile,
 - Fehlausrichtung oder Blockierung beweglicher Teile,
 - gerissene oder gebrochene Teile,
 - und sonstige Zustände, die den sicheren Betrieb beeinträchtigen könnten.

REINIGUNG

Regelmäßige Reinigung und Wartung Ihrer Mini-Kettensäge gewährleisten die Effizienz und verlängern die Lebensdauer des Geräts.

- Wischen Sie die Außenflächen des Geräts nach jeder Nutzung mit einem sauberen, feuchten Tuch und milder Seife ab.
- Befeuchten oder besprühen Sie dieses Werkzeug niemals mit Wasser.
- Nutzen Sie keine Reinigungs- oder Lösungsmittel, da diese die Kettensäge irreparabel beschädigen können. Chemikalien können Kunststoffteile beschädigen.

WARTUNG DER SÄGE

Befolgen Sie die Wartungsanweisungen in diesem Handbuch.

Die ordnungsgemäße Reinigung von Säge und Kette sowie die Wartung der Führungsschiene können das Risiko eines Rückschlags verringern. Überprüfen und warten Sie die Säge nach jedem Gebrauch. Dadurch wird die Lebensdauer Ihrer Säge verlängert.

HINWEIS: Selbst bei ordnungsgemäßigem Schärfen kann sich das Risiko eines Rückschlags mit jedem Schärfen erhöhen.

WARTUNG UND LAGERUNG DER KETTENSÄGE

1. Entfernen Sie den Akkupack,
 - Wenn das Gerät nicht in Gebrauch ist.
 - Bevor Sie von einem Ort zum anderen gehen.
 - Vor der Instandhaltung.
 - Vor dem Wechsel von Zubehör oder Anbaugeräten, wie z. B. der Sägekette und dem Schutz
2. Überprüfen Sie die Mini-Kettensäge vor und nach jedem Gebrauch. Überprüfen Sie die Säge genau, ob der Schutz oder ein anderes Teil beschädigt ist. Prüfen Sie auf Schäden, die die Sicherheit des Bedieners oder den Betrieb der Säge beeinträchtigen könnten. Prüfen Sie, ob die beweglichen Teile ausgerichtet sind oder klemmen. Prüfen Sie auf gebrochene oder beschädigte Teile. Verwenden Sie die Mini-Kettensäge nicht, wenn Schäden die Sicherheit oder den Betrieb beeinträchtigen. Lassen Sie den Schaden von einem autorisierten Service-Center beheben.
3. Pflegen Sie die Mini-Kettensäge mit Sorgfalt, oder den Betrieb beeinträchtigen. Lassen Sie den Schaden von einem autorisierten Service-Center beheben.
 - Wenn das Gerät nicht in Gebrauch ist.
 - Bevor Sie von einem Ort zum anderen gehen.
 - Vor der Instandhaltung.
 - Vor dem Wechsel von Zubehör oder Anbaugeräten, wie z. B. der Sägekette und dem Schutz
4. Bei der Wartung dürfen nur identische Ersatzteile verwendet werden.
5. Lagern Sie die Kettensäge bei Nichtgebrauch immer
 - an einem hohen oder verschlossenen Ort, außerhalb der Reichweite von Kindern
 - an einem trockenem Ort,
 - mit montierter Scheide für Schwert/Kette.

Wartung des Schwerts

Um die Lebensdauer des Schwerts zu maximieren, wird die folgende Wartung empfohlen.

Der Teil des Schwerts, der die Kette trägt, sollten gereinigt werden, bevor das Gerät gelagert wird oder wenn das Schwert oder die Kette verschmutzt zu sein scheinen.

Die Schienen sollten jedes Mal gereinigt werden, wenn die Kette abgenommen wird.

Zum Reinigen der Schienen des Schwerts:

1. Entfernen Sie die Scheide, das Schwert und die Kette. (siehe Abschnitt MONTAGE VON SCHWERT UND KETTE)
2. Entfernen Sie mit einer Drahtbürste, einem Schraubenzieher oder einem ähnlichen Werkzeug die Rückstände aus der inneren Nut des Schwerts (siehe Abb. 19).
3. Achten Sie darauf, die Ölkanäle gründlich zu reinigen.



Abb. 19

Bedingungen, die eine Wartung der Kette und des Schwerts erfordern:

- Die Säge schneidet auf einer Seite oder in einem Winkel.
- Die Säge muss durch den Schnitt gedrückt werden.
- Unzureichende Versorgung des Schwerts und der Kette mit Öl.

Überprüfen Sie den Zustand des Schwerts bei jedem Schärfen der Kette. Ein abgenutztes Schwert beschädigt die Kette und erschwert das Schneiden.

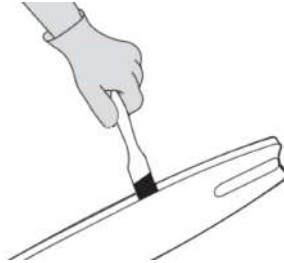
Entfernen Sie nach jedem Gebrauch den Akku und säubern Sie das Schwert und das Zahnradloch von Sägespänen.

Wenn die Schienenoberseite uneben ist, verwenden Sie eine Flachfeile, um die Kanten und Seiten wieder gerade zu feilen.

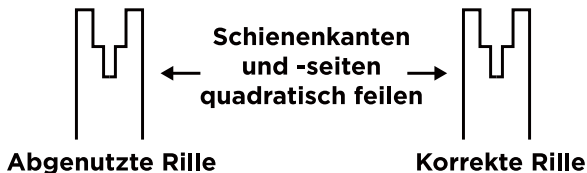

Tauschen Sie das Schwert aus, wenn die Nut abgenutzt ist, das Schwert verbogen oder gerissen ist oder wenn es übermäßig erhitzt oder vergratet ist. Wenn ein Austausch erforderlich ist, verwenden Sie nur das in der Reparaturteilliste für Ihre Säge angegebene Schwert.

Austausch von Schwert und Kette

Tauschen Sie die Kette aus, wenn die Messer zu sehr abgenutzt sind, um sie zu schärfen, oder wenn die Kette anhält. Verwenden Sie nur die in dieser Anleitung angegebene Ersatzkette.

Überprüfen Sie das Schwert, bevor Sie die Kette schärfen. Ein verschlissenes oder beschädigtes Schwert ist nicht sicher und führt zu Beschädigungen an der Kette. Außerdem wird das Schneiden dadurch schwieriger.

SCHÄRFEN DER SÄGEKETTE

WARNUNG:

Nehmen Sie den Akkupack heraus, bevor Sie mit Wartungsarbeiten beginnen. Schwere Verletzungen oder Tod durch Stromschlag oder Körperkontakt mit einer sich bewegenden Kette sind möglich. Die Schneidekanten der Kette sind scharf. Verwenden Sie bei der Handhabung der Kette Schutzhandschuhe.

Halten Sie die Kette scharf. Ihre Säge wird schneller und sicherer sägen. Eine stumpfe Kette führt zu übermäßigem Verschleiß von Ritzel, Schwert, Kette und Motor. Wenn Sie die Kette mit Gewalt ins Holz drücken müssen und beim Schneiden nur Sägemehl mit wenigen großen Spänen entsteht, ist die Kette stumpf.

LAGERUNG

1. Untersuchen Sie die Akku-Mini-Kettensäge gründlich auf abgenutzte, lose oder beschädigte Teile. Sollten Sie ein Teil reparieren oder austauschen müssen, wenden Sie sich an den Litheli-Kundendienst, um Hilfe zu erhalten.
2. Nehmen Sie den Akku heraus. Lassen Sie den Motor abkühlen und reinigen Sie die Mini-Kettensäge vor der Lagerung.
3. Bewahren Sie die Akku-Mini-Kettensäge in einem verschlossenen, trockenen und gut belüfteten Raum außerhalb der Reichweite von Kindern auf, um eine unbefugte Benutzung oder Beschädigung zu verhindern.

FEHLERSUCHE

⚠️ WARNUNG! Schalten Sie das Werkzeug aus und nehmen Sie die Akkus heraus, bevor Sie eine Fehlersuche durchführen.

Das Problem	Mögliche Ursachen	Behebung
Der Motor startet an.	Der Akku ist nicht richtig eingebaut.	Prüfen Sie, ob der Akku richtig eingelegt ist.
	Der Akku ist leer.	Laden Sie den Akku auf.
	Der Akku ist zu kalt.	Entfernen Sie den Akku aus dem Gerät. Lassen Sie den Akku 10 Minuten lang aufladen und setzen Sie ihn dann zur Nutzung in das Werkzeug ein.
	Der Ein/Aus-Schalter ist defekt.	Kontaktieren Sie den Litheli-Kundenservice für Ersatz.
Die Mini-Kettensäge arbeitet mit Unterbrechungen.	Überhitzung	Stellen Sie das Werkzeug an einen kühlen, belüfteten Ort, um es abzukühlen.
	Beim Schneiden wird zu viel Druck ausgeübt.	Beim Schneiden wird relativ wenig Druck ausgeübt.
	Lose Verbindung.	Kontaktieren Sie den Litheli-Kundenservice.
	Interne Verdrahtung defekt.	Kontaktieren Sie den Litheli-Kundenservice.
	Ein/Aus-Schalter ist defekt.	Kontaktieren Sie den Litheli-Kundenservice.

Trockene Kette.	Kein Öl im Vorratsbehälter.	Öl nachfüllen.
	Die Entlüftung im Öltankdeckel ist verstopft.	Saubere Kappe.
	Der Ölkanal ist verstopft.	Ölkanalauslass reinigen.
Kette/Schwert überhitzt.	Kein Öl im Vorratsbehälter.	Öl nachfüllen.
	Die Entlüftung im Öltankdeckel ist verstopft.	Saubere Kappe.
	Der Ölkanal ist verstopft.	Ölkanalauslass reinigen.
	Stumpfe Kette.	Schärfen Sie die Kette oder ersetzen Sie sie.
Die Mini-Kettensäge reißt, vibriert und sägt nicht richtig.	Stumpfe Kette.	Schärfen Sie die Kette oder ersetzen Sie sie.
	Die Kette ist verschlissen.	Ersetzen Sie die Kette.
	Die Zähne der Kette zeigen in die falsche Richtung.	Montieren Sie die Kette in der richtigen Richtung.

Garantie

Litheli GARANTIERICHTLINIE FÜR U20 PRODUKTE

- 3 Jahre beschränkte Garantie auf Litheli-Geräte für den Außenbereich und Elektrowerkzeuge für den persönlichen Gebrauch im Haushalt.
- 1 Jahr beschränkte Garantie auf Litheli-Akkus und -Ladegeräte für den persönlichen Gebrauch im Haushalt.

Bitte kontaktieren Sie den Litheli-Kundenservice unter service@litheli.com, wann immer Sie Fragen oder Garantieansprüche haben.

SERVICE MIT BESCHRÄNKTER GARANTIE

DREI JAHRE ab dem Datum des ursprünglichen Kaufs im Einzelhandel gilt für diese Litheli-Außengeräte und -Elektrowerkzeuge eine Garantie auf Material- und Verarbeitungsfehler. Defekte Produkte werden kostenlos repariert oder umgetauscht.

Für den Litheli-Akku und das Ladegerät gilt eine Garantie von EINEM JAHR ab dem Datum des ursprünglichen Kaufs im Einzelhandel auf Material- und Verarbeitungsfehler.

Defekte Produkte werden kostenlos repariert oder umgetauscht.

1. Diese Garantie gilt nur für den Erstkäufer in einer Litheli-Vertragswerkstatt und ist nicht übertragbar.
2. Die Garantiezeit für alle Litheli-Produkte, Akkupacks und Ladegeräte gilt nur für den privaten Gebrauch.
3. Die Garantiezeit für Teile zur routinemäßigen Wartung, wie z. B. Klingen, Trimmerköpfe, Kettenstangen, Sägeketten, Riemen, Kratzerstangen, Gebläsedüsen und alle anderen Litheli-Zubehörteile, beträgt 90 Tage für private Zwecke.
4. Diese Garantie deckt keine Schäden ab, die durch Modifikationen, Änderungen oder nicht autorisierte Reparaturen entstehen.
5. Diese Garantie deckt nur Defekte ab, die bei normalem Gebrauch auftreten, nicht jedoch Fehlfunktionen, Ausfälle oder Defekte, die durch unsachgemäßen Gebrauch, Missbrauch (einschließlich Überlastung des Produkts über seine Kapazität hinaus und Eintauchen in Wasser oder andere Flüssigkeiten), Unfälle, Vernachlässigung oder unsachgemäße Installation sowie unsachgemäße Wartung oder Lagerung entstehen.
6. Diese Garantie deckt keine normale Verschlechterung der Außenlackierung ab, einschließlich, aber nicht beschränkt auf Kratzer, Dellen, Lackabplatzungen oder Korrosion oder Verfärbung durch Hitze, Scheuermittel und chemische Reinigungsmittel.

GEWÄHRLEISTUNGSANSPRUCH

Für Garantieansprüche wenden Sie sich bitte an den Litheli-Kundenservice unter service@litheli.com. Sie müssen einen Registrierungsbeleg oder einen Kaufnachweis in Form einer gültigen Quittung vorlegen, aus der das Datum und der Ort des Kaufs hervorgehen. Für Ersatzprodukte wird keine neue Garantie gewährt. Die Garantie für die Produkte gilt ab dem Datum des ursprünglichen Kaufs.

litheli tool