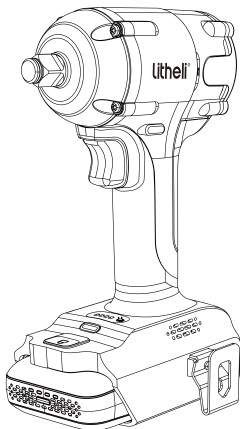

# U20 Brushless Impact Wrench

SKU: U20BS00-0U120

Modellnr.: EPT030010

**WARNUNG:**

Um die Verletzungsgefahr zu verringern, muss der Benutzer vor der Nutzung dieses Produkts die Bedienungsanleitung lesen und verstehen. Heben Sie diese Anleitung zum zukünftigen Nachschlagen auf.

# INHALTSVERZEICHNIS

Wichtige Sicherheitshinweise .....	02
Sicherheitssymbole .....	10
Ihr Werkzeug kennenlernen .....	12
Ihren Akku laden .....	15
Bedienung .....	15
Wartung .....	23
Fehlersuche .....	25
Garantie .....	25

# LESEN SIE ALLE ANWEISUNGEN!

## **WARNUNG:**

**Einige Stube, die beim Schleifen, Sagen, Schleifen, Bohren und anderen Bautatigkeiten entstehen, enthalten Chemikalien, die im Bundesstaat Kalifornien dafur bekannt sind, Krebs, Geburtsfehler oder andere Fortpflanzungsschaden zu verursachen. Einige Beispiel fur diese Chemikalien sind:**

- Blei aus bleibasierten Lacken;
- Kristallines Silizium aus Stein und Zement und anderen Mauerprodukten; und
- Arsen und Chromium aus chemisch behandeltem Holz.

Das Risiko, dem Sie ausgesetzt sind, hangt davon ab, wie oft Sie diese Art von Arbeit verrichten. Um Ihre Exposition gegenuber diesen Chemikalien zu verringern, sollten Sie in einem gut belufteten Bereich arbeiten und eine zugelassene Sicherheitsausrustung tragen, wie z. B. Staubmasken, die speziell dafur ausgelegt sind, mikroskopisch kleine Partikel herauszufiltern.

## WICHTIGE SICHERHEITSHINWEISE

### **WARNUNG:**

**Verwenden Sie nur das mit diesem Produkt gelieferte oder das von Litheli zugelassene Zubehor. Die Verwendung von anderem Zubehor kann das Verletzungsrisiko erhohen. Befolgen Sie die Anweisungen in dieser Anleitung, um das Zubehor ordnungsgema zu verwenden.**

### **WARNUNG:**

**Dieses Produkt kann Sie Chemikalien aussetzen, darunter Blei und Di(2-ethylhexyl)phthalat (DEHP), die im Bundesstaat Kalifornien dafur bekannt sind, dass sie Krebs und Geburtsfehler oder andere Fortpflanzungsschaden verursachen. Weitere Informationen finden Sie unter [www.P65Warnings.ca.gov](http://www.P65Warnings.ca.gov).**

Das Gerat darf nur mit dem mitgelieferten Netzgerat verwendet werden.

# ALLGEMEINE SICHERHEITSHINWEISE FÜR ELEKTROWERKZEUGE



## WARNUNG:

Lesen Sie alle Sicherheitshinweise und Anweisungen. Die Nichtbeachtung der Warnhinweise und Anweisungen kann zu einem elektrischen Schlag, Brand und/oder schweren Verletzungen führen.

**Bewahren Sie alle Warnhinweise und Anweisungen zum späteren Nachschlagen auf.**

Der Begriff „Elektrowerkzeug“ in den Warnhinweisen bezieht sich auf Ihr netzbetriebenes (kabelgebundenes) Elektrowerkzeug oder Ihr akkubetriebenes (kabelloses) Elektrowerkzeug.

**Bewahren Sie alle Warnhinweise und Anweisungen zum späteren Nachschlagen auf.**

## 1. SICHERHEIT DES ARBEITSBEREICHS

- a. Halten Sie Ihren Arbeitsbereich und sauber und gut ausgeleuchtet.** Chaotische oder dunkle Arbeitsbereiche führen zu Unfällen.
- b. Betreiben Sie Elektrowerkzeuge nicht in explosionsgefährdeten Bereichen, z. B. bei Vorhandensein von brennbaren Flüssigkeiten, Gasen oder Staub.** Elektrowerkzeuge erzeugen Funken, die den Staub oder die Dämpfe entzünden können.
- c. Halten Sie Kinder und Unbeteiligte fern, wenn Sie ein Elektrowerkzeug bedienen.** Ablenkungen können dazu führen, dass Sie die Kontrolle verlieren.

## 2. ELEKTRISCHE SICHERHEIT

- a. Die Stecker von Elektrowerkzeugen müssen der Steckdose entsprechen. Modifizieren Sie den Stecker niemals in irgendeiner Weise. Verwenden Sie keine Steckeradapter mit geerdeten Elektrowerkzeugen.** Nicht modifizierte Stecker und passende Steckdosen reduzieren das Risiko eines elektrischen Schlags.
- b. Vermeiden Sie Körperkontakt mit geerdeten Oberflächen, wie Rohren, Heizkörpern, Herden und Kühlschränken.** Es besteht ein erhöhtes Risiko eines Stromschlags, wenn Ihr Körper geerdet ist.



- c. Setzen Sie Elektrowerkzeuge nicht Regen oder Nässe aus.** In ein Elektrowerkzeug eindringendes Wasser kann das Risiko eines elektrischen Schlags erhöhen.
- d. Missbrauchen Sie das Kabel nicht. Verwenden Sie das Kabel niemals zum Tragen, Ziehen oder Ausstecken des Elektrowerkzeugs. Halten Sie das Kabel von Hitze, Öl, scharfen Kanten oder beweglichen Teilen fern.** Beschädigte oder verwickelte Kabel erhöhen das Risiko eines Stromschlags.
- e. Wenn Sie ein Elektrowerkzeug im Freien betreiben, verwenden Sie ein für den Außeneinsatz geeignetes Verlängerungskabel.** Die Verwendung eines für die Verwendung im Freien geeigneten Kabels verringert das Risiko eines Stromschlags.
- f. Wenn der Betrieb eines Elektrowerkzeugs in einer feuchten Umgebung unvermeidlich ist, verwenden Sie eine durch einen Fehlerstromschutzschalter (FI) geschützte Stromversorgung.** Die Verwendung eines FI-Schalters verringert das Risiko eines Stromschlags.

### **3. PERSÖNLICHE SICHERHEIT**

- a. Bleiben Sie wachsam, beobachten Sie, was Sie tun, und benutzen Sie Ihren gesunden Menschenverstand, wenn Sie ein Elektrowerkzeug bedienen. Benutzen Sie ein Elektrowerkzeug nicht, wenn Sie müde sind oder unter dem Einfluss von Drogen, Alkohol oder Medikamenten stehen.** Ein Moment der Unachtsamkeit bei der Bedienung von Elektrowerkzeugen kann zu schweren Verletzungen führen.
- b. Verwenden Sie persönliche Schutzausrüstung. Tragen Sie immer einen Augenschutz.** Schutzausrüstungen wie Staubmasken, rutschfeste Sicherheitsschuhe, Schutzhelme oder Gehörschutz, die unter angemessenen Bedingungen verwendet werden, verringern Personenschäden.
- c. Vermeiden Sie unbeabsichtigtes Starten. Vergewissern Sie sich, dass der Auslöser ausgeschaltet ist, bevor Sie das Gerät an die Stromquelle anschließen oder es in die Hand nehmen oder tragen.** Das Tragen von Elektrowerkzeugen mit dem Finger auf dem Schalter oder das Einschalten von Elektrowerkzeugen, bei denen der Schalter eingeschaltet ist, lädt zu Unfällen ein.

- d. Entfernen Sie vor dem Einschalten des Elektrowerkzeugs alle Einstellschlüssel oder Schraubenschlüssel.** Ein Schraubenschlüssel oder ein Schlüssel, der an einem rotierenden Teil des Elektrowerkzeugs verbleibt, kann zu Verletzungen führen.
- e. Vermeiden Sie Überbeanspruchung. Achten Sie stets auf einen sicheren Stand und Gleichgewicht.** Dies ermöglicht eine bessere Kontrolle des Elektrowerkzeugs in unerwarteten Situationen.
- f. Tragen Sie angemessene Kleidung. Tragen Sie keine weite Kleidung oder Schmuck. Halten Sie Ihre Haare, Kleidung und Handschuhe von sich bewegenden Teilen fern.** Weite Kleidung, Schmuck oder lange Haare können sich in sich bewegenden Teilen verfangen.

#### **4. VERWENDUNG UND PFLEGE VON ELEKTROWERKZEUGEN**

- a. Setzen Sie das Elektrowerkzeug nicht mit Gewalt ein. Verwenden Sie das korrekte Elektrowerkzeug für Ihre Anwendung.** Das korrekte Elektrowerkzeug erledigt die Arbeit besser und sicherer in der Geschwindigkeit, für die es entwickelt wurde.
- b. Verwenden Sie das Elektrowerkzeug nicht, wenn es sich nicht mit dem Schalter ein- und ausschalten lässt.** Jedes Elektrowerkzeug, das nicht mit dem Schalter gesteuert werden kann, ist gefährlich und muss repariert werden.
- c. Ziehen Sie den Stecker von der Stromquelle ab und/oder entfernen Sie den Akku, falls er abnehmbar ist, aus dem Elektrowerkzeug, bevor Sie Einstellungen vornehmen, Zubehörteile wechseln oder Elektrowerkzeuge lagern.** Durch diese vorbeugenden Sicherheitsmaßnahmen wird das Risiko einer unbeabsichtigten Inbetriebnahme des Elektrowerkzeugs verringert.
- d. Bewahren Sie ungenutzte Elektrowerkzeuge außerhalb der Reichweite von Kindern auf und lassen Sie Personen, die mit dem Elektrowerkzeug oder dieser Anleitung nicht vertraut sind, das Elektrowerkzeug nicht bedienen.** Elektrowerkzeuge sind in den Händen von ungeschulten Benutzern gefährlich.
- e. Wartung von Elektrowerkzeugen und Zubehör. Prüfen Sie, ob die beweglichen Teile falsch ausgerichtet sind oder klemmen, ob Teile gebrochen sind oder ob andere**

**Bedingungen vorliegen, die den Betrieb des Elektrowerkzeugs beeinträchtigen könnten. Lassen Sie das Elektrowerkzeug bei Beschädigung vor der Verwendung reparieren.** Viele Unfälle werden durch schlecht gewartete Elektrowerkzeuge verursacht.

**f. Halten Sie Schneidwerkzeuge scharf und sauber.**

Ordnungsgemäß gewartete Schneidwerkzeuge mit scharfen Schneiden verklemmen sich seltener und sind leichter zu kontrollieren.

**g. Verwenden Sie das Elektrowerkzeug, das Zubehör und die Bits usw. gemäß dieser Anleitung und unter Berücksichtigung der Arbeitsbedingungen und der auszuführenden Arbeiten.** Die Nutzung des Elektrowerkzeugs für andere als die vorgesehenen Arbeiten kann zu einer gefährlichen Situation führen.

**h. Halten Sie Griffe und Griffflächen trocken, sauber und frei von Öl und Fett.** Glitschige Griffe und Griffflächen lassen eine sichere Handhabung und Kontrolle des Werkzeugs in unerwarteten Situationen nicht zu.

## **5. VERWENDUNG UND PFLEGE VON AKKUWERKZEUGEN**

**a. Laden Sie das Gerät nur mit dem vom Hersteller angegebenen Ladegerät auf.** Ein Ladegerät, das für einen Akkutyp geeignet ist, kann bei Verwendung mit einem anderen Akkutyp eine Brandgefahr darstellen.

**b. Verwenden Sie Elektrowerkzeuge nur mit speziell dafür vorgesehenen Akkus.** Bei Verwendung anderer Akkupacks besteht Verletzungs- und Brandgefahr.

**c. Wenn der Akkupack nicht in Gebrauch ist, halten Sie ihn von anderen Metallgegenständen wie Büroklammern, Münzen, Schlüsseln, Nägeln, Schrauben oder anderen kleinen Metallgegenständen fern, die eine Verbindung von einem Anschluss zum anderen herstellen können.** Das Kurzschließen der Akkupole kann zu Verbrennungen oder einem Brand führen.

**d. Unter ungünstigen Bedingungen kann Flüssigkeit aus dem Akku austreten; vermeiden Sie den Kontakt. Bei versehentlichem Kontakt mit Wasser spülen. Wenn die Flüssigkeit in die Augen gelangt, zusätzlich einen Arzt aufsuchen.** Aus dem Akku austretende Flüssigkeit kann Reizungen oder Verbrennungen verursachen. Verbrennungen

verursachen.create a risk of fire when used with another battery pack.

**e. Verwenden Sie keine beschädigten oder modifizierten Akkus oder Werkzeuge.** Beschädigte oder modifizierte Akkus können ein unvorhersehbares Verhalten zeigen, das zu Feuer, Explosion oder Verletzungsgefahr führen kann.

**f. Setzen Sie den Akkupack oder das Werkzeug keinem Feuer oder übermäßigen Temperaturen aus.** Feuer oder Temperaturen über 130 °C können eine Explosion verursachen.

**g. Befolgen Sie alle Ladeanweisungen und laden Sie den Akkupack oder das Werkzeug nicht außerhalb des in der Anleitung angegebenen Temperaturbereichs.**

Unsachgemäßes Laden oder Laden bei Temperaturen außerhalb des angegebenen Bereichs können den Akku beschädigen und die Brandgefahr erhöhen.

## 6.SERVICE

**a. Lassen Sie Ihr Elektrowerkzeug von einem qualifizierten Reparateur reparieren, der nur identische Ersatzteile verwendet.** Dadurch wird die Sicherheit des Elektrowerkzeugs gewährleistet.

**b. Warten Sie niemals beschädigte Akkupacks.** Die Wartung von Akkupacks sollte nur vom Hersteller oder autorisierten Dienstleistern durchgeführt werden.

## SICHERHEITSHINWEISE FÜR SCHLAGSCHRAUBER

Halten Sie das Elektrowerkzeug an den isolierten Griffflächen, wenn Sie eine Arbeit ausführen, bei der das Befestigungsmittel verborgene Leitungen berühren kann. Schrauben, die einen stromführenden Draht berühren, können freiliegende Metallteile des Elektrowerkzeugs unter Spannung setzen und dem Bediener einen elektrischen Schlag versetzen.

## SICHERHEITSHINWEISE FÜR AKKUPACK UND LADEGERÄT

1. Zerlegen, öffnen oder beschädigen Sie das Akkupack nicht.
2. Setzen Sie das Akkupack nicht Hitze oder Feuer aus.

Vermeiden Sie die Aufbewahrung unter direkter Sonneneinstrahlung. Das Aussetzen von Temperaturen über 130 °C (265 °F) kann zu einer Explosion führen. Erkundigen Sie sich bei den örtlichen Behörden nach möglichen besonderen Entsorgungsvorschriften.

- 3.** Schließen Sie das Akkupack nicht kurz. Bewahren Sie Akkus nicht wahllos in einer Kiste oder Schublade auf, wo sie sich gegenseitig kurzschließen oder durch andere Metallgegenstände kurzgeschlossen werden können. Wenn der Akkupack nicht in Gebrauch ist, halten Sie ihn von anderen Metallgegenständen wie Büroklammern, Münzen, Schlüsseln, Nägeln, Schrauben oder anderen kleinen Metallgegenständen fern, die eine Verbindung von einem Anschluss zum anderen herstellen können. Das Kurzschließen der Akkupole kann zu Verbrennungen oder einem Brand führen.
- 4.** Setzen Sie den Akkupack keinen mechanischen Stößen aus.
- 5.** Beachten Sie die Plus- (+) und Minuszeichen (-) auf dem Akkupack und auf dem Gerät und achten Sie auf die richtige Verwendung.
- 6.** Bewahren Sie den Akkupack außerhalb der Reichweite von Kindern auf.
- 7.** Kaufen Sie immer den vom Gerätehersteller empfohlenen Akkupack für Ihr Gerät.
- 8.** Halten Sie den Akkupack sauber und trocken.
- 9.** Wischen Sie die Pole des Akkupacks mit einem sauberen, trockenen Tuch ab, wenn sie verschmutzt sind.
- 10.** Die Akkus müssen vor der Verwendung aufgeladen werden. Verwenden Sie immer das richtige Ladegerät, und beachten Sie die Anweisungen des Herstellers oder das Handbuch des Geräts für die korrekten Ladeanweisungen.
- 11.** Lassen Sie den Akkupack nicht über einen längeren Zeitraum geladen, wenn er nicht benutzt wird.
- 12.** Nach längerer Lagerung kann es erforderlich sein, den Akkupack mehrmals zu laden und zu entladen, um die maximale Leistung zu erreichen.
- 13.** Der Akkupack erbringt seine beste Leistung, wenn er bei normaler Raumtemperatur (20 °C ± 5 °C) betrieben wird.
- 14.** Verwenden Sie den Akkupack nur für die Anwendung, für die es vorgesehen ist.
- 15.** Nehmen Sie den Akkupack aus dem Gerät, wenn Sie es nicht benutzen.

16. Ordnungsgemäß entsorgen.
17. Fassen Sie das Ladegerät, einschließlich des Ladesteckers, oder die Anschlüsse des Ladegeräts nicht mit nassen Händen an.
18. Laden Sie den Akkupack nicht im Freien, bei Regen oder an feuchten Orten auf.
19. Laden Sie das Gerät nur mit dem vom Hersteller angegebenen Ladegerät auf. Ein Ladegerät, das für einen Akkutyp geeignet ist, kann bei Verwendung mit einem anderen Akkutyp eine Brandgefahr darstellen.
20. Verwenden Sie Elektrowerkzeuge nur mit speziell dafür vorgesehenen Akkus. Bei Verwendung anderer Akkupacks besteht Verletzungs- und Brandgefahr.
21. Unter ungünstigen Bedingungen kann Flüssigkeit aus dem Akku austreten; vermeiden Sie den Kontakt. Bei versehentlichem Kontakt mit Wasser spülen. Wenn die Flüssigkeit in die Augen gelangt, zusätzlich einen Arzt aufsuchen. Aus dem Akku austretende Flüssigkeit kann Reizungen oder Verbrennungen verursachen.
22. Verwenden Sie keine beschädigten oder modifizierten Akkus oder Werkzeuge. Beschädigte oder modifizierte Akkus können ein unvorhersehbares Verhalten zeigen, das zu Feuer, Explosion oder Verletzungsgefahr führen kann.
23. Befolgen Sie alle Ladeanweisungen und laden Sie den Akkupack oder das Werkzeug nicht außerhalb des in der Anleitung angegebenen Temperaturbereichs. Unsachgemäßes Laden oder Laden bei Temperaturen außerhalb des angegebenen Bereichs können den Akku beschädigen und die Brandgefahr erhöhen.

## **SERVICE**

Lassen Sie Ihr Elektrowerkzeug von einem qualifizierten Reparateur reparieren, der nur identische Ersatzteile verwendet. Dadurch wird die Sicherheit des Elektrowerkzeugs gewährleistet.

Warten Sie niemals beschädigte Akkupacks. Die Wartung von Akkupacks sollte nur vom Hersteller oder von autorisierten Dienstleistern durchgeführt werden.

**Bewahren Sie diese Anweisungen auf. Beziehen Sie sich häufig auf sie und verwenden Sie sie, um andere, die dieses**

**Instrument benutzen könnten, zu unterrichten. Wenn Sie dieses Gerät an eine andere Person ausleihen, geben Sie ihr auch diese Anleitung, um einen Missbrauch des Produkts und mögliche Verletzungen zu vermeiden.**











## **SICHERHEITSSYMBOL**

Sicherheitssymbole dienen dazu, Sie auf mögliche Gefahren aufmerksam zu machen. Die Sicherheitssymbole und die dazugehörigen Erklärungen verdienen Ihre Aufmerksamkeit und Ihr Verständnis. Die Warnsymbole schließen für sich genommen keine Gefahr aus. Die darin enthaltenen Anweisungen und Warnungen sind kein Ersatz für angemessene Maßnahmen zur Unfallverhütung.

Die folgenden Signalwörter und Bedeutungen sollen die mit diesem Produkt verbundenen Gefahrenstufen erklären.

<b>SYMBOL</b>	<b>SIGNAL</b>	<b>MEANING</b>
	<b>WARNING</b>	Weist auf eine gefährliche Situation hin, die, wenn sie nicht vermieden wird, zum Tod oder zu schweren Verletzungen führen kann.
	<b>NOTICE</b>	(Ohne Sicherheitswarnsymbol) Weist auf Informationen hin, die als wichtig erachtet werden, aber nicht mit einer möglichen Verletzung in Verbindung stehen (z. B. Meldungen zu Sachschäden).

Einige der folgenden Symbole können auf diesem Produkt genutzt werden. Bitte lesen Sie diese Symbole und lernen Sie ihre Bedeutung kennen. Die richtige Interpretation dieser Symbole ermöglicht es Ihnen, das Produkt besser und sicherer zu bedienen.

Symbol	Beschreibung
	Um die Verletzungsgefahr zu verringern, muss der Benutzer die Gebrauchsanweisung lesen.
	SICHERHEITSHINWEIS - weist auf eine Vorsichtsmaßnahme, eine Warnung oder eine Gefahr hin.
	Verbrennen Sie den Akkupack nicht.
	Umstehende Personen fernhalten.
	Setzen Sie das Gerät nicht dem Regen aus.
	Tragen Sie Sicherheitsschuhe.
	VORSICHT! Achten Sie auf Steine oder andere Fremdkörper, die aus dem Gerät geschleudert werden könnten.
	Tragen Sie einen Augenschutz.
	Tragen Sie einen Gehörschutz.
	Akkus können bei unsachgemäßer Entsorgung in den Wasserkreislauf gelangen, was eine Gefahr für das Ökosystem darstellen kann. Entsorgen Sie alte Akkus nicht als unsortierten Hausmüll.
	Nur für die Verwendung in Innenräumen. Verwenden Sie das Akkuladegerät nur in Innenräumen.





Li-Ion



Lithium-Ionen-Akku. Dieses Produkt ist mit einem Symbol für die getrennte Sammlung aller Akkus gekennzeichnet. Es wird dann recycelt oder demontiert, um die Auswirkungen auf die Umwelt zu reduzieren. Akkus können für die Umwelt und die menschliche Gesundheit gefährlich sein, da sie gefährliche Stoffe enthalten.

## LERNEN SIE IHR WERKZEUG KENNEN

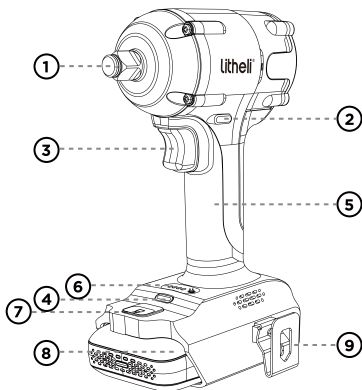

1. 1/2"-Antrieb
2. Drehrichtungswahlschalter
3. Ein-/Aus-Schalter
4. LED-Arbeitslicht
5. Weicher Griff
6. Variabler Geschwindigkeitsschalter
7. Entriegelungstaste für den Akku
8. Akkufach
9. Abnehmbarer Gürtelclip
10. Akku-Anzeigeleuchte
11. Akku-Einschaltknopf
12. Zwei-Wege-Type-C-Anschluss
13. USB-A-Anschluss
14. Ladekabel

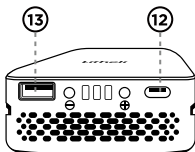
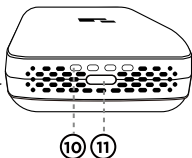
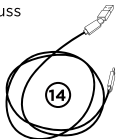

## TECHNISCHE DATEN

SKU	U20BS00-0U120
Spannung	20 V DC
Quadratischer Antrieb	1/2" (12.7mm)
Leerlaufdrehzahl	0-2.500 U/Min.
Schlagrate	0-3.000 Schläge/Min.
Max. Drehmoment	450N.m ± 10%
Abmessungen	140 × 88 × 246 mm
Gewicht (ohne Akku)	1,2 kg (2,65 lbs)
Akku	2.500 mAh Lithium-Ionen-Akku

## ZUBEHÖR

Teilebezeichnung	Menge
1/2" Schlagschrauber	1
Gürtelclip	1
Akkupack	1
Ladekabel	1
Bedienungsanleitung	1

## Litheli-AKKU (U-BATTERY PLUS)

### HINWEIS:

- **Verwenden Sie für dieses Gerät nur Litheli U-BATTERY PLUS.**
- **Dieser Litheli U-BATTERY PLUS ist nicht wasser- oder staubdicht. Bitte halten Sie diesen Akku bei Gebrauch und Lagerung stets trocken und sauber. Achten Sie darauf, dass kein Wasser oder Feuchtigkeit in den Akku eindringt.**

- Dank des innovativen Batteriewechselsystems kann der Akku einfach ausgetauscht werden.
- Kurze Ladezeit und minimale Erwärmung während des Ladevorgangs.
- Dieselbe Lithium-Ionen-Elektrochemie, die auch für neue Energiefahrzeuge verwendet wird.
- Kann als Powerbank dienen und Handys und Laptops aufladen.



# AUFLADEN DES AKKUS

**⚠️ WARNUNG:** Laden Sie den Akku in einem trockenen und belüfteten Raum, weit entfernt von brennbaren Gegenständen und Zündquellen.

**HINWEIS:** Das Ladegerät ist nicht im Lieferumfang des Geräts enthalten. Zum Aufladen sollten Sie ein Ladegerät vorbereiten, das mit dem mitgelieferten Ladekabel funktioniert. Vergewissern Sie sich, dass das Ladegerät den Ladeanforderungen des Akkupacks entspricht. Wenn Sie Fragen haben, wenden Sie sich bitte an den Litheli-Kundenservice, um Hilfe zu erhalten.

**HINWEIS:** Lithium-Ionen-Akkus werden teilweise aufgeladen ausgeliefert. Laden Sie den Akkupack vor der ersten Benutzung vollständig auf.

**HINWEIS:** Bitte lesen Sie den Abschnitt „Laden Sie Ihren Akku“ im Handbuch des Akkupacks, um Einzelheiten über die angezeigten Lichter und den Ladevorgang zu erfahren.

## BETRIEB

**⚠️ WARNUNG:**

Um die Gefahr von Bränden, Verletzungen und Produktschäden aufgrund eines Kurzschlusses zu verringern, sollten Sie das Gerät, den Akkupack oder das Ladegerät niemals in Flüssigkeit eintauchen oder Flüssigkeit in sie einfließen lassen. Korrosive oder leitende Flüssigkeiten wie Meerwasser, bestimmte Industriechemikalien, Bleichmittel oder bleichmittelhaltige Produkte, usw. können einen Kurzschluss verursachen.

**⚠️ WARNUNG:**

Wenn Teile beschädigt sind oder fehlen, darf das Gerät nicht in Betrieb genommen werden, bevor die Teile ersetzt wurden. Die Verwendung dieses Produkts mit beschädigten oder fehlenden Teilen kann zu schweren Verletzungen führen.

**⚠️ WARNUNG:**

Versuchen Sie nicht, dieses Produkt zu modifizieren oder

Zubehöerteile herzustellen, die nicht für die Verwendung mit diesem Fadentrimmer empfohlen werden. Jede derartige Änderung oder Modifikation ist missbräuchlich und kann zu einem gefährlichen Zustand führen, der schwere Verletzungen zur Folge haben kann.

**⚠ WARNING:**

If any parts are damaged or missing, do not operate this product until the parts are replaced. Use of this product with damaged or missing parts could result in serious personal injury.

**⚠ WARNUNG:**

Nehmen Sie den Akkupack immer aus dem Gerät heraus, wenn Sie Teile zusammenbauen, Einstellungen vornehmen, das Gerät reinigen oder wenn es nicht benutzt wird.

## **ANBRINGEN/ENTFERNEN DES AKKUPACKS (Abb. 1)**

Verriegeln Sie den Auslöseschalter am Werkzeug auf "AUS", indem Sie den Drehrichtungswahlschalter (Vorwärts/Mitte/Rückwärts) in die mittlere Position stellen bevor Sie den Akkupack anbringen oder abnehmen.

### **So installieren Sie den Akkupack:**

Richten Sie die erhöhte Rippe auf dem Akkupack an den Nuten im Werkzeug aus und schieben Sie den Akkupack dann auf das Werkzeug.

### **HINWEIS**

**Vergewissern Sie sich, dass die Verriegelung am Akkupack einrastet und dass der Akkupack am Gerät befestigt ist, bevor Sie den Betrieb aufnehmen.**

### **So entfernen Sie den Akkupack:**

Drücken Sie den Akkuentriegelungsknopf auf der Vorderseite des Akkus, um den Akkupack zu lösen. Ziehen Sie den Akkupack heraus und entfernen Sie ihn aus dem Gerät.

## **HINWEIS:**

**Achten Sie beim Aufsetzen des Akkus auf das Gerät darauf, dass die erhöhte Rippe des Akkus mit der Nut im Gerät übereinstimmt und dass die Verriegelungen richtig einrasten. Eine unsachgemäße Befestigung des Akkus kann zu einer Beschädigung der internen Komponenten führen.**

## **! WARNUNG:**

**Akkubetriebene Werkzeuge sind immer einsatzbereit. Daher sollte der Drehrichtungswahlschalter (vorwärts/mittig/rückwärts) immer in der Mittelstellung verriegelt sein, wenn das Werkzeug nicht benutzt wird oder wenn Sie es an der Seite tragen.**



**Abb.1**

## **Auswahl aus 3 Schlaggeschwindigkeitsmodi (Abb. 2)**

Ihr Werkzeug ist mit einer Modusauswahl ausgestattet, mit der Sie einen von drei Modi auswählen können. Wählen Sie den Modus je nach Anwendung und steuern Sie die Geschwindigkeit des Werkzeugs mit dem Schalter für die variable Geschwindigkeit.

Die drei Modi sind der Präzisionsschlagmodus, der normale Schlagmodus und der Hochgeschwindigkeitsschlagmodus. Der Präzisionsschlagmodus ermöglicht eine bessere Kontrolle bei leichteren Anwendungen, um Schäden an Materialien oder Befestigungselementen zu vermeiden.

## HINWEIS:

Der Präzisionsschlagmodus ist für leichte Schraubendreheranwendungen geeignet. Wenn das Gerät im Präzisionsschlagmodus keine Befestigungselemente eintreiben kann, wählen Sie Modus 2 oder Modus 3, um die erforderliche zusätzliche Leistung zu erhalten.

Modus 1	Präzisionsschlagmodus	1.500 U/Min.
Modus 2	Normaler Schlagmodus	2.100 U/Min.
Modus 3	Hochgeschwindigkeits-Schlagmodus	2.500 U/Min.

Wenn Sie zwischen den Modi wechseln, leuchtet die jeweilige Leuchte auf.



Abb.2

## DREHRICHTUNGSWAHLSCHALTER (VORWÄRTS/MITTE (GESPERRT)/ RÜCKWÄRTS) (Abb. 3)

**⚠️ WARNUNG:** Verriegeln Sie nach dem Einsatz des Werkzeugs den Drehrichtungswahlschalter in der Position „AUS“ (Mitte (gesperrt)), um versehentliche Starts und mögliche Verletzungen zu vermeiden.

Ihr Werkzeug ist mit einem Drehrichtungswahlschalter ausgestattet, der sich über dem Auslöseschalter befindet. Dieser Schalter dient zur Änderung der Drehrichtung des Bits und zur Arretierung des Abzugs in der Position „AUS“ (Mitte (gesperrt)).

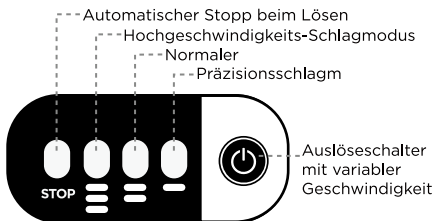
- a. Stellen Sie den Drehrichtungswahlschalter für die Vorwärtsdrehung ganz rechts am Werkzeug auf.
- b. Stellen Sie den Drehrichtungswahlschalter für die Rückwärtsdrehung ganz links vom Werkzeug.
- c. Durch Einstellen des Schalters in die Position „AUS“ (Mitte (gesperrt)) wird die Möglichkeit eines versehentlichen Starts bei Nichtgebrauch verringert.

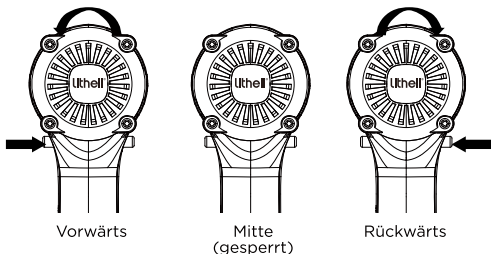

**Fig.3**

### **Modus: Automatischer Stopp beim Lösen**

Ihr Werkzeug hat einen Modus zum automatischen Stopp beim Lösen. Diese Modus funktioniert nur, wenn Sie den Auslöseschalter vollständig durchdrücken, während der Schlagschrauber gegen den Uhrzeigersinn dreht. Wenn die Schraube/Mutter sich gelöst hat, hält der Schlagschrauber innerhalb von Sekunden an.

#### **HINWEIS:**

**Um Getriebebeschäden zu vermeiden, lassen Sie den Schlagschrauber immer vollständig zum Stillstand kommen, bevor Sie die Drehrichtung ändern.**



#### **HINWEIS:**

Um Getriebebeschäden zu vermeiden, lassen Sie den Schlagschrauber immer vollständig zum Stillstand kommen, bevor Sie die Drehrichtung ändern.

#### **HINWEIS:**

Der Schlagschrauber läuft nur, wenn der Drehrichtungswahlschalter ganz nach links oder rechts eingerastet ist.

## **ANBRINGEN UND ENTFERNEN VON NÜSSEN (Abb. 4)**

#### **HINWEIS:**

Der Schlagschrauber ist nicht in der Produktliste enthalten und muss auf Anfrage separat erworben werden.

Verriegeln Sie den Auslöseschalter auf „OFF“, indem Sie den Drehrichtungswahlschalter in die Mittelstellung bringen.



#### **VORSICHT:**

**Vergewissern Sie sich, dass der Schlagschraubereinsatz und das Befestigungsteil nicht beschädigt sind, bevor Sie den Schlagschraubereinsatz montieren.**

So installieren Sie den Schlagschraubereinsatz:

- a. Richten Sie den Vierkant der Schlagnuss auf den Antriebsvierkant aus und drücken Sie die Schlagnuss auf den Antriebsvierkant, bis sie einrastet.
- b. Klopfen Sie bei Bedarf leicht dagegen.  
Entfernen Sie den Schlagschraubereinsatz:  
Um den Schlagschrauber zu entfernen, ziehen Sie ihn einfach ab.



#### **WARNUNG:**

**Benutzen Sie Schutzhandschuhe, wenn Sie den Schlagschrauber aus dem Werkzeug nehmen, oder lassen Sie den Schlagschrauber erst abkühlen. Der Schlagschrauber kann nach längerem Gebrauch heiß sein.**

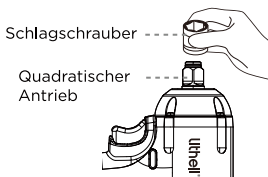

**Abb.4**

## **LED-ARBEITSLICHT (Abb. 5)**

Ihr Gerät ist mit einer LED-Leuchte ausgestattet, die sich an der Basis des Geräts befindet. Dies sorgt für zusätzliches Licht auf der Oberfläche des Werkstücks für die Arbeit in schwach beleuchteten Bereichen.

Die LED-Leuchte schaltet sich bei leichtem Druck auf den Auslöseschalter automatisch ein, bevor das Gerät anläuft, und schaltet sich etwa 10 Sekunden nach Loslassen des Auslöseschalters wieder aus.

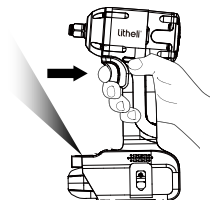

**Abb.5**

## **ABNEHMBARER GÜRTELCLIP (Abb. 6)**

Ihr Gerät ist mit einem abnehmbaren Gürtelclip ausgestattet, der zum bequemen Transport auf der linken Seite des Geräts angebracht werden kann.

### **Bringen Sie den Gürtelclip am Werkzeug an:**

- a. Nehmen Sie den Akkupack aus dem Gerät.
- b. Richten Sie die Rippe des Gürtelclips auf das Gewindeloch an der Basis des Werkzeugs aus.
- c. Setzen Sie die Schraube ein und ziehen Sie die Schraube mit einem Schraubendreher fest an.

### **Entfernen Sie den Gürtelclip vom Werkzeug:**

- d. Nehmen Sie den Akkupack aus dem Gerät.
- e. Lösen Sie die Schraube, mit der der Gürtelclip am Schlagschrauber befestigt ist, mit einem Schraubendreher.
- f. Entfernen Sie die Schraube und den Gürtelclip.

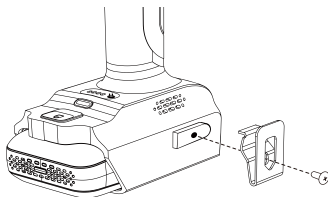

**Abb.6**

## **ANZIEHEN/LÖSEN VON SCHRAUBEN UND MUTTERN**

Bei der Verwendung der variablen Geschwindigkeitsregelung ist beim Eintreiben von Schrauben und Muttern mit den Steckschlüsselaufsätzen Vorsicht geboten. Die Technik besteht darin, langsam zu beginnen und die Geschwindigkeit zu erhöhen, wenn die Mutter oder Schraube nach unten läuft. Setzen Sie die Mutter oder Schraube fest, indem Sie das Werkzeug bis zum Anschlag abbremsen. Wird dieses Verfahren nicht befolgt, neigt das Werkzeug dazu, sich in der Hand zu verdrehen, wenn die Mutter oder Schraube sitzt.

- a. Wählen Sie einen Innensechskant, der zur Mutter oder Schraube passt. Montieren Sie dann den Steckschlüssel auf den Vierkanttrieb und greifen Sie die anzuziehende Mutter oder Schraube mit dem Innensechskant.
- b. Halten Sie das Werkzeug fest und üben Sie gerade so viel Druck aus, dass die Buchse auf der Mutter oder Schraube eingerastet bleibt. Drücken Sie dann den Auslöseschalter, um mehrere Sekunden lang auf die Mutter oder Schraube zu schlagen.

#### **HINWEIS:**

**Verwenden Sie für Schrauben und Muttern immer die richtige Steckschlüsselgröße. Eine falsche Größe der Schlagnuss führt zu einem ungenauen und ungleichmäßigen Anzugsmoment und/oder zu einer Beschädigung der Schraube oder Mutter.**

#### **! WARNUNG:**

**Ziehen Sie die Schraube nicht zu fest an, da die Kraft des Schlagwerkzeugs die Schraube brechen kann. Halten Sie das Werkzeug senkrecht zur Schraube oder Mutter, sonst wird der Kopf der Schraube oder Mutter beschädigt.**

## **WARTUNG**

#### **! WARNUNG:**

**Um schwere Verletzungen zu vermeiden, nehmen Sie den Akkupack immer aus dem Gerät heraus, wenn Sie es reinigen oder Wartungsarbeiten durchführen.**

## **SERVICE**

#### **! WARNUNG:**

**Vorbeugende Wartung durch nicht autorisiertes Personal kann können interne Drähte und Komponenten verlegt werden, was zu ernsthafte Gefahren verursachen können.** Wir empfehlen, alle Werkzeugservices vom Litheli Customer Service Center durchführen zu lassen Service-Center durchführen zu lassen.

## **ALLGEMEINE WARTUNG**

### **WARNUNG:**

**Bei der Wartung dürfen nur identische Ersatzteile verwendet werden. Bei der Nutzung fremder Teile können Gefahren entstehen oder das Gerät beschädigt werden.**

Überprüfen Sie das gesamte Gerät regelmäßig auf beschädigte, fehlende oder lose Teile wie Schrauben, Muttern, Bolzen, Abdeckungen usw. Ziehen Sie alle Befestigungselemente und Abdeckungen fest an und nehmen Sie das Gerät erst wieder in Betrieb, wenn alle fehlenden oder beschädigten Teile ersetzt sind. Bitte kontaktieren Sie den Litheli-Kundenservice unter [service@litheli.com](mailto:service@litheli.com) für Unterstützung.

## **REINIGUNG DES SCHLAGSCHRAUBERS**

### **WARNUNG:**

**Das Werkzeug kann am effektivsten mit trockener Druckluft gereinigt werden. Tragen Sie immer eine Schutzbrille, wenn Sie Werkzeuge mit Druckluft reinigen. Lüftungsöffnungen und Schalthebel müssen sauber und frei von Fremdkörpern gehalten werden. Versuchen Sie nicht, das Gerät zu reinigen, indem Sie spitze Gegenstände in die Öffnungen einführen.**

### **WARNUNG:**

**Bestimmte Reinigungs- und Lösungsmittel beschädigen Kunststoffteile. Einige davon sind: Benzin, Tetrachlorkohlenstoff, chlorierte Reinigungsmittel, Ammoniak und ammoniakhaltige Haushaltsreiniger.**

## **AUFBEWAHRUNG DES SCHLAGSCHRAUBERS**

Bewahren Sie das Werkzeug in einem Raum auf, der für Kinder unzugänglich ist. Von ätzenden Stoffen fernhalten.

## **AUFBEWAHRUNG DES AKKUPACKS**

- a. Schützen Sie den Akku vor Feuchtigkeit und Wasser.
- b. Lagern Sie den Akku nur innerhalb eines Temperaturbereichs von 4 °C bis 40 °C (40 °F bis 104 °F). Lassen Sie den Akku zum Beispiel nicht in einem Fahrzeug oder im Trimmer in direktem Sonnenlicht liegen.

- c. Reinigen Sie die Lüftungsschlitze des Akkus gelegentlich mit einer weichen, sauberen und trockenen Bürste. Eine stark verkürzte Betriebszeit nach dem Aufladen ist ein Zeichen dafür, dass der Akku erschöpft ist und ersetzt werden muss.
- d. Wenn Sie das Produkt längere Zeit nicht nutzen, laden und entladen Sie den Akkupack bitte einmal alle 6 Monate.

## FEHLERSUCHE

Das Problem	Mögliche Ursache	Lösung
Das Werkzeug lässt sich nicht starten.	Der Akkupack ist leer.	Laden Sie den Akkupack auf.
	Der Akkupack ist nicht richtig installiert.	Vergewissern Sie sich, dass der Akku verriegelt und am Gerät befestigt ist.
	Durchgebrannter Schalter.	Kontaktieren Sie den Litheli-Kundenservice.

## GARANTIE

### Litheli-GARANTIERICHTLINIE

- 3 Jahre beschränkte Garantie auf Litheli-Geräte für den Außenbereich und Elektrowerkzeuge für den persönlichen Gebrauch im Haushalt.
- 1 Jahr beschränkte Garantie auf Litheli-Akkus und -Ladegeräte für den persönlichen Gebrauch im Haushalt.

Bitte kontaktieren Sie den Litheli-Kundenservice unter [service@litheli.com](mailto:service@litheli.com), wann immer Sie Fragen oder Garantieansprüche haben.

### SERVICE MIT BESCHRÄNKTER GARANTIE

DREI JAHRE ab dem Datum des ursprünglichen Kaufs im Einzelhandel gilt für diese Litheli-Außengeräte und -Elektrowerkzeuge eine Garantie auf Material- und Verarbeitungsfehler. Defekte Produkte werden kostenlos repariert oder umgetauscht.

Für den Litheli-Akku und das Ladegerät gilt eine Garantie von EINEM JAHR ab dem Datum des ursprünglichen Kaufs im Einzelhandel auf Material- und Verarbeitungsfehler. Defekte Produkte werden kostenlos repariert oder umgetauscht.

1. Diese Garantie gilt nur für den Erstkäufer in einer Litheli-Vertragswerkstatt und ist nicht übertragbar.
2. Die Garantiezeit für alle Litheli-Produkte, Akkupacks und Ladegeräte gilt nur für den privaten Gebrauch.
3. Die Garantiezeit für Teile zur routinemäßigen Wartung, wie z. B. Klingen, Trimmerköpfe, Kettenstangen, Sägeketten, Riemen, Kratzerstangen, Gebläsedüsen und alle anderen Litheli-Zubehörteile, beträgt 90 Tage für private Zwecke.
4. Diese Garantie deckt keine Schäden ab, die durch Modifikationen, Änderungen oder nicht autorisierte Reparaturen entstehen.
5. Diese Garantie deckt nur Defekte ab, die bei normalem Gebrauch auftreten, nicht jedoch Fehlfunktionen, Ausfälle oder Defekte, die durch unsachgemäßen Gebrauch, Missbrauch (einschließlich Überlastung des Produkts über seine Kapazität hinaus und Eintauchen in Wasser oder andere Flüssigkeiten), Unfälle, Vernachlässigung oder unsachgemäße Installation sowie unsachgemäße Wartung oder Lagerung entstehen.
6. Diese Garantie deckt keine normale Verschlechterung der Außenlackierung ab, einschließlich, aber nicht beschränkt auf Kratzer, Dellen, Lackabplatzungen oder Korrosion oder Verfärbung durch Hitze, Scheuermittel und chemische Reinigungsmittel.

## **GEWÄHRLEISTUNGSANSPRUCH**

Für Garantieansprüche wenden Sie sich bitte an den Litheli-Kundenservice unter [service@litheli.com](mailto:service@litheli.com). Sie müssen einen Registrierungsbeleg oder einen Kaufnachweis in Form einer gültigen Quittung vorlegen, aus der das Datum und der Ort des Kaufs hervorgehen. Für Ersatzprodukte wird keine neue Garantie gewährt. Die Garantie für die Produkte gilt ab dem Datum des ursprünglichen Kaufs.

**litheli tool**