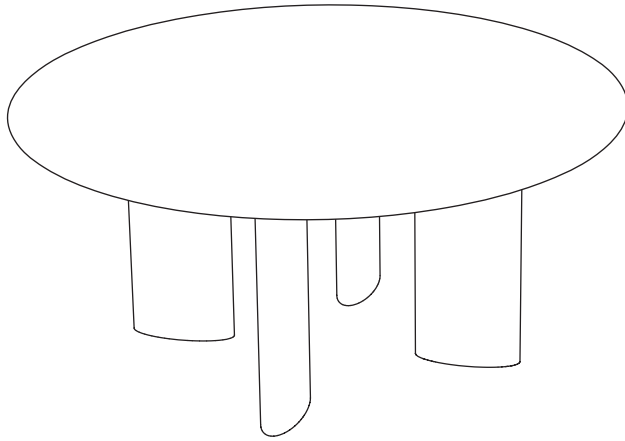

## The Coffee Table

## CARLOTTA

**Merci d'avoir choisi la table basse Carlotta.**

Les lignes et le nom de notre table basse Carlotta rendent hommage à la figure de Charlotte Perriand, designer française du XX<sup>e</sup> siècle. Une femme forte à l'œuvre prolifique et fascinante qui accordait une grande attention aux détails de ses réalisations. Sur votre table, ce sont les lignes arrondies des pieds et la matière précieuse du plateau (en verre ou en pierre) qui font la différence. Avec ses dimensions parfaites, la Carlotta trouvera sa place dans les petits comme dans les grands espaces.

**Votre plateau**

Le plateau en verre fumé, à l'allure très seventies, viendra habiller dans un jeu de transparence votre salon tout en légèreté et raffinement.

Les plateaux en pierre de la table basse Carlotta sont réalisés en marbre et en travertin. Des pierres calcaires naturelles qui confèrent à ce modèle un aspect à la fois brut et élégant. Trouvant leur charme esthétique dans leur aspect veiné, leurs légères aspérités et leurs différentes nuances de couleur (résultat de la présence d'impuretés minérales dans leur composition telles que l'argile, le sable, l'oxyde de fer ou de la chaux...), ces pierres naturelles ont une apparence tout à fait unique, tout comme le sont toutes les pièces confectionnées à partir de ces matériaux. Pour la collection The Socialite Family, nous avons travaillé main dans la main avec nos artisans et sélectionné avec le plus grand soin les différentes pierres utilisées. Chaque plateau en pierre Carlotta se caractérise ainsi par ses propres veines, aspérités et variations de couleurs, ce qui rend chaque pièce unique.

Le marbre et le travertin sont des pierres très douces et poreuses qui nécessitent une attention et un soin particulier. Les instructions ci-après vous guideront pour préserver l'éclat de votre table Carlotta au fil des années.

**Thank you for choosing the Carlotta coffee table.**

The design and name of our Carlotta coffee table pay tribute to the figure of Charlotte Perriand, a French designer of the 20th century. She was a confident woman with a prolific and fascinating output, who paid great attention to the detail of the products she created. On your table, it is the rounded lines of the legs and the precious material of the tabletop (glass or stone) that make the difference. With its perfect dimensions, the Carlotta will find its place in both small and large spaces.

**Your tabletop**

The smoked glass top, with a very seventies look, will adorn your living room in a light and refined interplay of transparency.

The stone tops of the Carlotta coffee table are made of marble and travertine. Natural limestone gives this model a raw and elegant look. Finding their aesthetic charm in their veined appearance, their slight asperities and their different shades of colour (the result of the presence of mineral impurities in their composition such as clay, sand, iron oxide or lime), these natural stones have a very unique appearance, as do all the pieces made from these materials. For The Socialite Family collection, we worked hand in hand with our craftsmen and selected the various stones used with the greatest care. Each Carlotta stone plate is characterised by its own veins, roughness and colour variations, making each piece unique.

Marble and travertine are very soft and porous stones that require special care and attention. The following instructions will guide you in keeping your Carlotta table looking its best over the years.

## **AVERTISSEMENT DE SECURITE :**

### ***Important Security Warning:***

⚠ Pour des raisons de sécurité et afin de ne pas endommager ou provoquer la rupture de votre plateau, il est formellement interdit de s'asseoir ou se tenir debout sur la table.

⚠ *For safety reasons and to avoid damaging or breaking your tabletop, it is strictly forbidden to sit or stand on the table.*

## **MONTAGE DU PLATEAU EN VERRE :**

### ***Assembling the glass tabletop:***

#### **INSTALLATION DU PLATEAU :**

##### ***Installing the tabletop:***

1. Poser directement le plateau en verre sur les pieds la table basse.  
*1. Place the glass tabletop directly on the legs of the coffee table.*

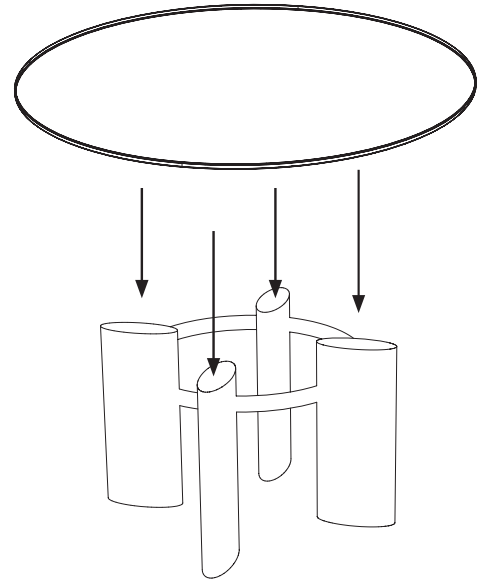

## **MONTAGE DU PLATEAU EN PIERRE :**

### ***Assembling the stone tabletop:***

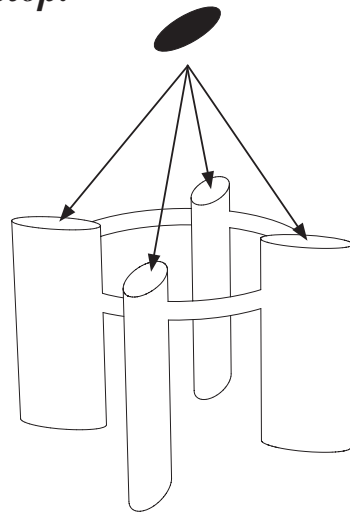

#### **PRÉPARATION DES PIEDS :**

##### ***Preparing the legs:***

1. Pour protéger les pieds de la table basse, nous vous recommandons de coller un patin en feutre fournis sur le dessus de chaque pied.  
*1. To protect the legs of the coffee table, we recommend you to stick a supplied felt pad on the top of each leg.*

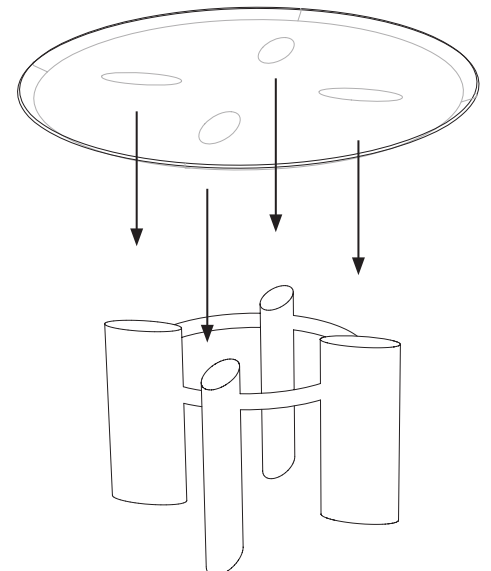

#### **INSTALLATION DU PLATEAU :**

##### ***Installing the tabletop:***

2. Aligner les pieds avec les renforcements sous le plateau en pierre et poser le plateau.  
*2. Align the legs with the recesses under the stone tabletop and place the tabletop.*

# ENTRETIEN :

## *Maintenance:*

### CONSEILS D'ENTRETIEN POUR LES PLATEAUX EN PIERRE :

La table Carlotta est réservée à un usage intérieur uniquement. Chaque plateau est protégé par un traitement hydrofuge, que nous vous conseillons de renouveler une fois par an.

Au quotidien, nous vous recommandons d'utiliser des dessous de verre et d'éviter tout contact avec :

- les produits acides : vinaigre, citron, vin, jus de fruits
- les liquides : thé, café, eau, boisson alcoolisée...
- les produits gras : beurre, huile, graisse
- les produits d'entretien abrasifs : eau de Javel, anticalcaire
- la chaleur : plats chauds
- une éponge abrasive
- tout objet pouvant rayer la pierre

En cas de contact avec l'un des éléments cités ci-dessus, veillez à nettoyer votre plateau le plus rapidement possible pour éviter toute absorption de matière par la pierre.

Pour faire disparaître des tâches légères, humidifiez à l'eau tiède un chiffon doux et essuyez délicatement les tâches et éventuelles éclaboussures.

Si la tâche est tenace malgré cette opération, nous vous recommandons d'utiliser un produit adapté à l'entretien du marbre et du travertin permettant d'éliminer les traces de graisse ou de liquide ayant été absorbés par la pierre. Ces produits sont disponibles en droguerie ou en magasin spécialisé.

Nous vous invitons à contacter une personne spécialisée dans l'entretien de la pierre dans les cas suivants :

- la table a été marquée par une tâche de vin, de citron, de jus de fruits ou de vinaigre et celle-ci ne part pas.
- une tâche plate ou nuageuse est apparue sur la pierre.
- un élément lourd est tombé sur la pierre et a abîmé le plateau.
- le plateau a été rayé en profondeur.
- le plateau en marbre a besoin d'être repoli.

Seul un professionnel sera à même de réparer votre plateau sans l'endommager dans ces situations-là.

### CARE TIPS FOR STONE TABLETOPS:

*The Carlotta table is for indoor use only. Each tabletop is protected by a water-repellent treatment, which we advise you to reapply once a year.*

*We recommend that you use coasters in your daily life and avoid contact with:*

- *acidic products: vinegar, lemon, wine, fruit juice*
- *liquids: tea, coffee, water, alcoholic drinks, etc.*
- *fatty products: butter, oil, fat*
- *abrasive cleaning products: bleach, limescale remover*
- *heat: hot dishes*
- *an abrasive sponge*
- *anything that could scratch the stone.*

*If the stone comes into contact with any of the above items, be sure to clean your tabletop as soon as possible to prevent the stone from absorbing any material.*

*To remove light stains, moisten a soft cloth with lukewarm water and gently wipe away any stains or spills. If the stain remains despite this treatment, we recommend that you use a product suitable for the care of marble and travertine to remove any traces of grease or liquid that have been absorbed by the stone. These products are available in hardware stores and specialist shops.*

*We invite you to contact a specialist in stone maintenance in the following cases:*

- *the table has been marked with a wine, lemon, fruit juice or vinegar stain and it does not come off.*
- *a flat or cloudy spot has appeared on the stone.*
- *something heavy fell on the stone and damaged the top.*
- *the tabletop has been deeply scratched.*
- *the marble top needs to be repolished.*

*Only a professional will be able to repair your tabletop without damaging it in these situations.*

## THE SOCIALITE FAMILY

-  
*shop@thesocialitefamily.com*

-  
12 rue Saint-Fiacre,  
75002 Paris  
TEL: +33 1 82 28 06 80