

Français

Ver/ 1.3

dB1

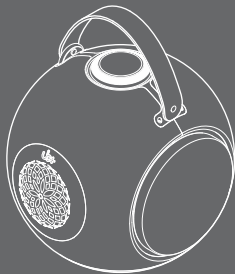

FOR MORE INFORMATION, PLEASE VISIT WWW.UB-PLUS.COM

ub+

dB1 DOUBLEBASS GUIDE DE DÉMARRAGE RAPIDE

MODEL : M07

FÉLICITATIONS

Vous êtes maintenant propriétaire d'une enceinte UB+ S2+ Alphorn. L'enceinte UB+ S2+ Alphorn réunit le meilleur du design d'enceinte traditionnel et la technologie audio dernier cri pour créer une grande enceinte, adaptée aux dispositifs sans fil utilisés à l'ère de la mobilité.

Veillez nous contacter
pour toute remarque
ou question.
www.ub-plus.com



Scannez-moi!
Pour donner votre avis
sur votre UB+ S1
CIRCLE

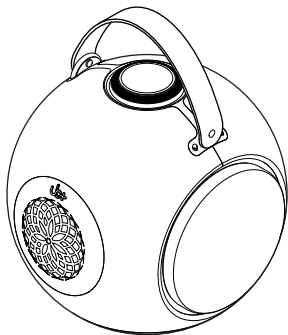

@ubplusofficial  



CE FC RoHS



Imprimé en Chine

CONTRÔLE MUSICAL

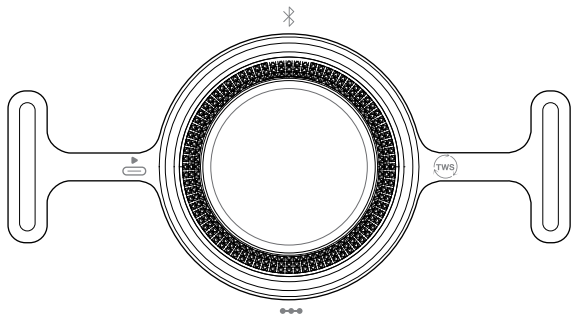

Appuyez sur le bouton rotatif pour changer de mode de contrôle. L'anneau lumineux indiquera les fonctions lorsque le bouton rotatif est actionné. La fonction de conception du bouton rotatif sert également de molette de contrôle du volume



Activer le Bluetooth
"pairing"



Pour connecter plusieurs
haut-parleurs, passez en
mode d'appariement Matrix



True Wireless Stereo
(TWS) pairing mode



PLAY from Drive
Mode clé USB

CONTRÔLE MUSICAL

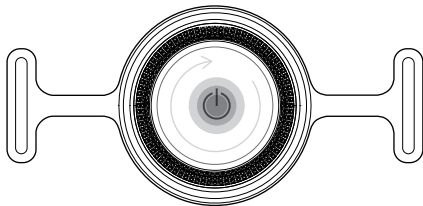

X1 Allumer

Appuyez  sur X1 pour allumer l'enceinte

Appuyez  une fois de plus sur X1 pour connecter les derniers appareils utilisés



5s Arrêt complet



2s Activer le Bluetooth "pairing"



Volume "- / +"



2s



X3

Appuyez et maintenez

Appuyez X3 

Effacer tous les appareils appairés.

Indicator Status

Blanc	Bluetooth connecté
Clignotant Blanc	En attente de connexion Bluetooth
Rouge	Batterie en charge
Clignotant Red	Mise à jour de l'APP/firmware
Clignotant Red	Batterie faible (Niveau de batterie < 20%)

L'application UB+ SEEK* peut être téléchargée sur iTunes et Play Store pour mettre à jour le firmware de l'enceinte ou ajouter de nouvelles fonctionnalités et corriger des bugs.

CONNECT



Mode d'appariement
Bluetooth

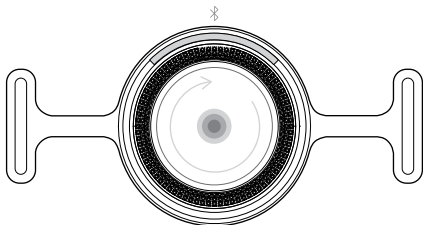

Appuyez et maintenez pendant 2 secondes, l'anneau lumineux commencera à clignoter.

L'enceinte émettra un son indicatif (connecté) lorsqu'elle est appairée. Une lumière blanche continue indique que l'enceinte est correctement appairée avec l'appareil.

CONNECT TWS



True Wireless Stereo
Mode d'appairage TWS

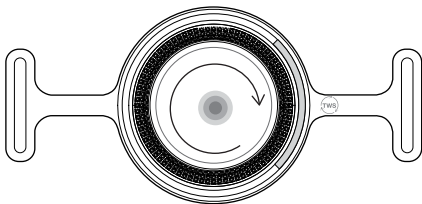

Appuyez et maintenez pendant 2 secondes. Tournez le bouton jusqu'à ce que l'anneau lumineux arrête le logo TWS pour les deux enceintes



MATRIX™

Connecter plusieurs enceintes
en une seule fois!

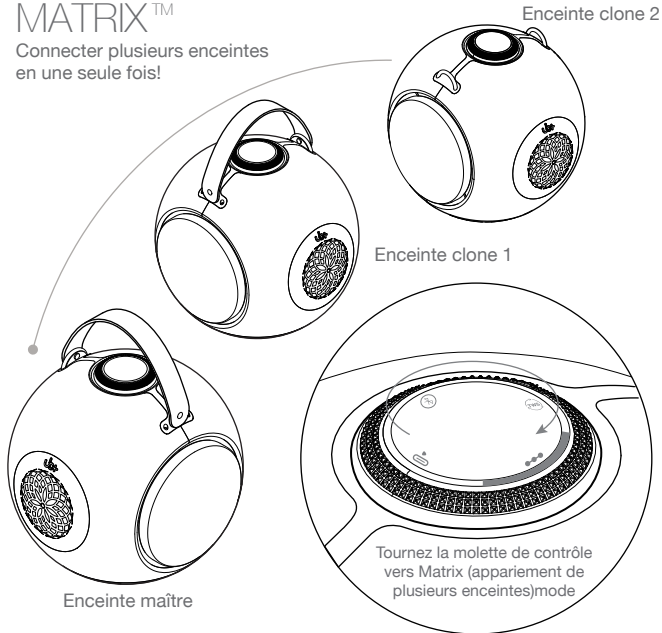

CONNECT MATRIX

 Mode d'appariement Matrix
(plusieurs enceintes)

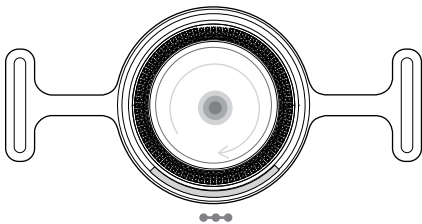

Appuyez et maintenez pendant 2 secondes, l'anneau lumineux s'arrête sur le logo Matrix Connects

Faites de même pour le reste des enceintes clones. Les enceintes clones émettront un son indicatif (Matrix) lorsqu'elles sont appariées.

Pour connecter 8 enceintes, téléchargez l'application UB+ SEEK pour échanger la fonction Matrix Connects. Le réglage d'usine par défaut est en mode AAC - il ne prend en charge que la connexion TWS

CONNECT TDRIVE

Lisez de la musique de qualité
Hi-Res à l'aide d'une clé USB



Le USB Type C peut être utilisé pour la charge et pour lire des titres musicaux stockés sur la clé USB

CONNECT TDRIVE

▶ **LECTURE** depuis le Disque
(Mode clé USB)

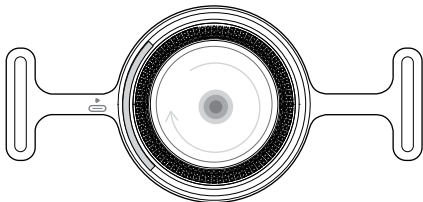

Appuyez et maintenez pendant 2 secondes, jusqu'à ce que l'anneau lumineux s'arrête sur le logo "LECTURE depuis le Disque".
L'enceinte émettra un son indicatif (USB Connecté). Vous êtes prêt à démarrer!

↓ **X1** **Lecture depuis le disque / ||**

Appuyez X1 

↓ **X2** **Suivante** ▶▶

Appuyez sur 
X2 simultanément

PORTS

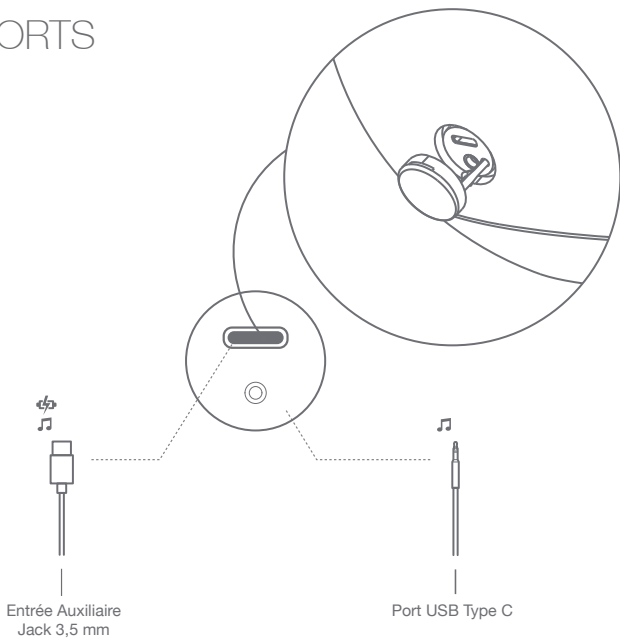

ASSEMBLAGE

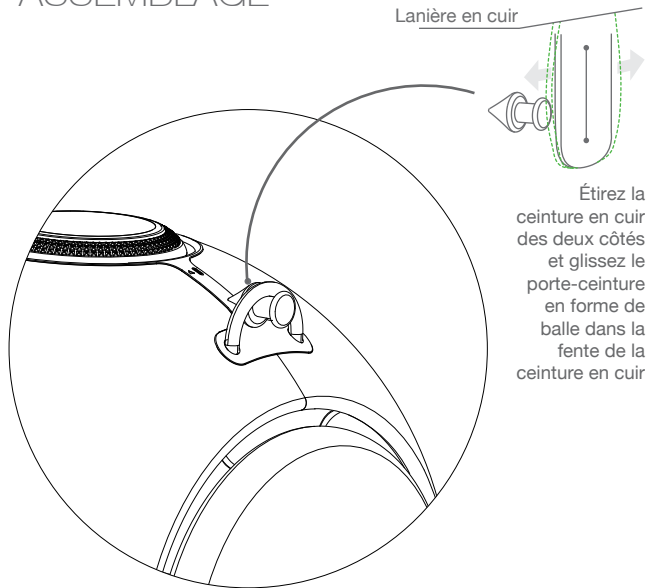

ASSEMBLAGE

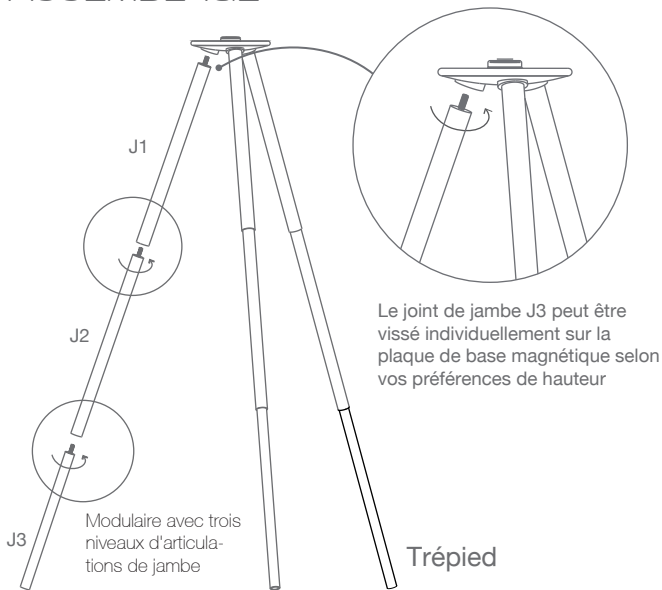

EMPLACEMENT

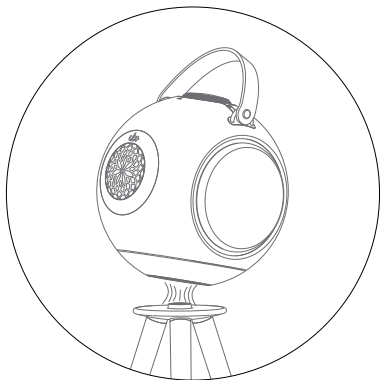
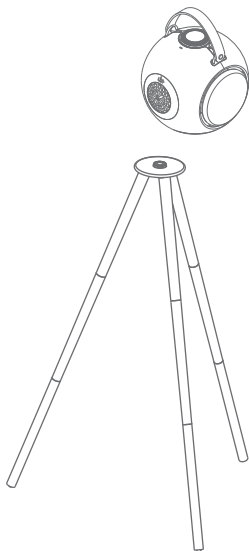

Positionnez le dB1 près du trépied. Le champ magnétique de la plaque de base attirera l'enceinte pour un accostage correct. Vous entendrez un bruit de clic lorsque celle-ci sera solidement fixée

IMPORTANT : CONSIGNES DE SÉCURITÉ

Lisez attentivement et intégralement cette instruction avant d'utiliser le produit. Référez-vous aux informations suivantes pour utiliser votre produit en toute sécurité et réduire les risques de choc électrique, de court-circuit, de dommages, d'incendie, de troubles auditifs ou d'autres dangers. Une mauvaise manipulation peut annuler la garantie de votre produit.

- Gardez toujours le produit au sec et ne l'exposez pas à des températures extrêmes (sèche-cheveux, chauffage, exposition prolongée au soleil, etc.) pour éviter la corrosion ou la déformation.
- Ne pas exposer votre produit à l'eau et à l'humidité. Si votre produit est résistant à l'humidité, veillez à ne pas le plonger dans l'eau ou à l'exposer à la pluie.
- Chargez les produits avec des batteries rechargeables intégrées à des températures ambiantes comprises entre 10 et 40°C / 50 et 104°F.
- Si vous n'utilisez pas le produit pendant de longues périodes, chargez régulièrement sa batterie rechargeable intégrée (environ tous les 3 mois).
- Jeter une batterie dans le feu ou dans un four chaud, ou écraser ou couper mécaniquement une batterie, peut entraîner une explosion.
- Laisser une batterie dans un environnement à température extrêmement élevée peut entraîner une explosion ou la fuite d'un liquide ou gaz inflammable.
- Une batterie soumise à une très faible pression atmosphérique peut entraîner une explosion ou la fuite d'un liquide ou gaz inflammable.
- Utilisez uniquement les pièces jointes/accessoires/pièces de rechange fournies ou recommandées par ub+.
- Nettoyez le produit uniquement avec un chiffon doux et sec.
- Ne démontez pas ou n'essayez pas de réparer votre produit.
- Ne percez pas, n'écrasez pas et n'enflammez pas votre produit.

- Gardez le produit, les accessoires et les pièces d'emballage hors de la portée des enfants et des animaux de compagnie pour éviter les accidents. Risque d'ingestion et d'étouffement.
- En cas de fumée, de bruit anormal ou d'odeur anormale, déconnectez immédiatement l'alimentation CC.
- Utilisez uniquement les ports USB standard certifiés selon la norme IEC60950-1 en tant que LPS ou IEC62368-1 en tant que PS2.
- Faites attention aux câbles entre les équipements pour éviter de trébucher.
- La suspension de l'enceinte ne doit pas dépasser une hauteur de 2 mètres. Les pièces de fixation au plafond ou au mur doivent supporter 4 fois le poids de l'équipement.
- Une fois le produit hors service, veuillez éliminer les déchets conformément aux réglementations locales.
- Pour garantir la sécurité, il est important de ne pas jeter la batterie dans des endroits à haute température, dans l'eau ou dans des environnements acides. Veuillez à faire preuve de prudence et à suivre les directives de recyclage appropriées pour éviter tout risque potentiel.

INFORMATIONS RÉGLEMENTAIRES DE LA COMMISSION FÉDÉRALE DES COMMUNICATIONS (FCC)

FCC Part 15 : Cet équipement a été testé et jugé conforme aux limites d'un dispositif numérique de Classe B, conformément à la Partie 15 des Règles de la FCC. Ces limites sont conçues pour fournir une protection raisonnable contre les interférences nuisibles dans une installation résidentielle. Cet équipement génère, utilise et peut émettre de l'énergie radiofréquence et, s'il n'est pas installé et utilisé conformément aux instructions, peut causer des interférences nuisibles aux communications radio.

INFORMATIONS RÉGLEMENTAIRES DE LA COMMISSION FÉDÉRALE DES COMMUNICATIONS (FCC)

Cependant, il n'est pas garanti que des interférences ne se produiront pas dans une installation particulière. Si cet équipement cause effectivement des interférences nuisibles à la réception radio ou télévision, ce qui peut être déterminé en éteignant et en rallumant l'équipement, l'utilisateur est encouragé à essayer de corriger les interférences en prenant une ou plusieurs des mesures suivantes

- Réorientez ou déplacez l'antenne de réception.
- Augmentez la distance entre l'équipement et le récepteur.
- Connectez l'équipement à une prise d'un circuit différent de celui auquel le récepteur est connecté.
- Consultez le revendeur ou un technicien expérimenté en radio / télévision pour obtenir de l'aide.

Les changements ou modifications non expressément approuvés par l'autorité responsable de la conformité du produit annuleront la validité de la garantie du produit.

POUR BATTERIE INTÉGRÉE

Ce produit contient une batterie au lithium-ion/polymère qui ne devrait être retirée que par un centre de recyclage agréé. En recyclant ce produit dans votre centre de recyclage local agréé ou au lieu d'achat, la batterie sera retirée et recyclée séparément.

Directives supplémentaires pour les appareils sans fil

- Les signaux radiofréquences de courte portée d'un appareil sans fil peuvent perturber le fonctionnement d'autres dispositifs électroniques et médicaux.
- Éteignez l'appareil là où son utilisation est interdite. N'utilisez pas l'appareil dans les établissements médicaux, les avions, les points de ravitaillement, à proximité des portes automatiques, des alarmes incendie automatiques ou d'autres dispositifs commandés automatiquement.
- Gardez cet appareil à au moins 20 cm des stimulateurs cardiaques et autres dispositifs médicaux. Les ondes radio peuvent perturber le fonctionnement des stimulateurs cardiaques et d'autres dispositifs médicaux.

Avertissement supplémentaire pour la batterie (pack)

Les batteries au lithium-ion utilisées dans le produit peuvent présenter des risques d'incendie ou d'explosion en cas de mauvaise utilisation.

Les batteries ne doivent pas être exposées à une chaleur excessive ou au feu au risque d'explosion.

Ne manipulez pas les batteries qui fuient ou sont endommagées.

Éliminez les batteries usagées conformément à la réglementation locale de manière appropriée.

IMPORTANT : CONSIGNES DE SÉCURITÉ

CAUTION:

Pour respecter les exigences de la norme CE européenne, cet appareil doit être installé avec du matériel informatique certifié CE conforme aux limites de Classe B. Tous les câbles utilisés pour connecter cet appareil doivent être blindés, mis à la terre et ne pas dépasser 3 mètres de longueur. L'utilisation d'ordinateurs non certifiés ou de câbles incorrects peut entraîner des interférences avec d'autres appareils ou des effets indésirables sur le produit

MODIFICATION: Toute modification ou altération non expressément approuvée par TGI Technology Pte Limited ou l'une de ses sociétés affiliées pourrait annuler la garantie et les droits de garantie de l'utilisateur."



UB + déclare par la présente que ce produit est conforme aux exigences essentielles et aux autres dispositions pertinentes de la directive 2014/53 / UE et à toutes les autres exigences de la directive européenne. La déclaration de conformité complète est disponible sur:
[www.ub-plus.com/ compliance](http://www.ub-plus.com/compliance)
Bande de fréquences de fonctionnement 2400 à 2480 MHz

CONTENU DE LA BOÎTE

- UB+ dB1 DOUBLEBASS
- Guide de démarrage rapide
- Cable USB - Type C
- Lanière en cuir
- Porte-sangle en acier inoxydable
- Trépied en aluminium anodisé
- Plaque de base en aluminium magnétique

GARANTIE

Cet appareil est garanti pendant 12 mois à compter de la date d'achat. En cas de panne, contactez votre revendeur. Une preuve d'achat sera exigée pour toute intervention demandée pendant la période de garantie. Cette garantie ne s'appliquera pas en cas de défaillance causée par un accident ou un incident similaire, des dommages, une infiltration de liquide, une négligence, une mauvaise utilisation, un manque d'entretien ou toute autre circonstance de la part de l'utilisateur.

POSITIONS

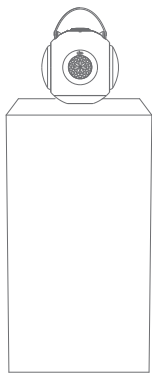

Avec le support
de table

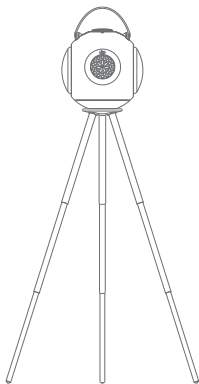

3-tier stand

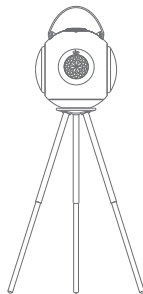

2-tier stand



1-tier stand



THE MOVING SOUNDSTAGE

CONÇU & RÉALISÉ À SINGAPOUR