

Zalecamy montaż gmoli przez wykwalifikowany warsztat.

Wskazówki:

- do montażu potrzebujesz drugiej osoby
- przed pracą upewnij się, że wszystkie elementy motocykla są chłodne
- postępuj zgodnie z instrukcją
- używaj kleju do gwintów

Montuj każdy gmoł oddzielnie, nie odkręcaj wszystkich punktów montażowych na raz.

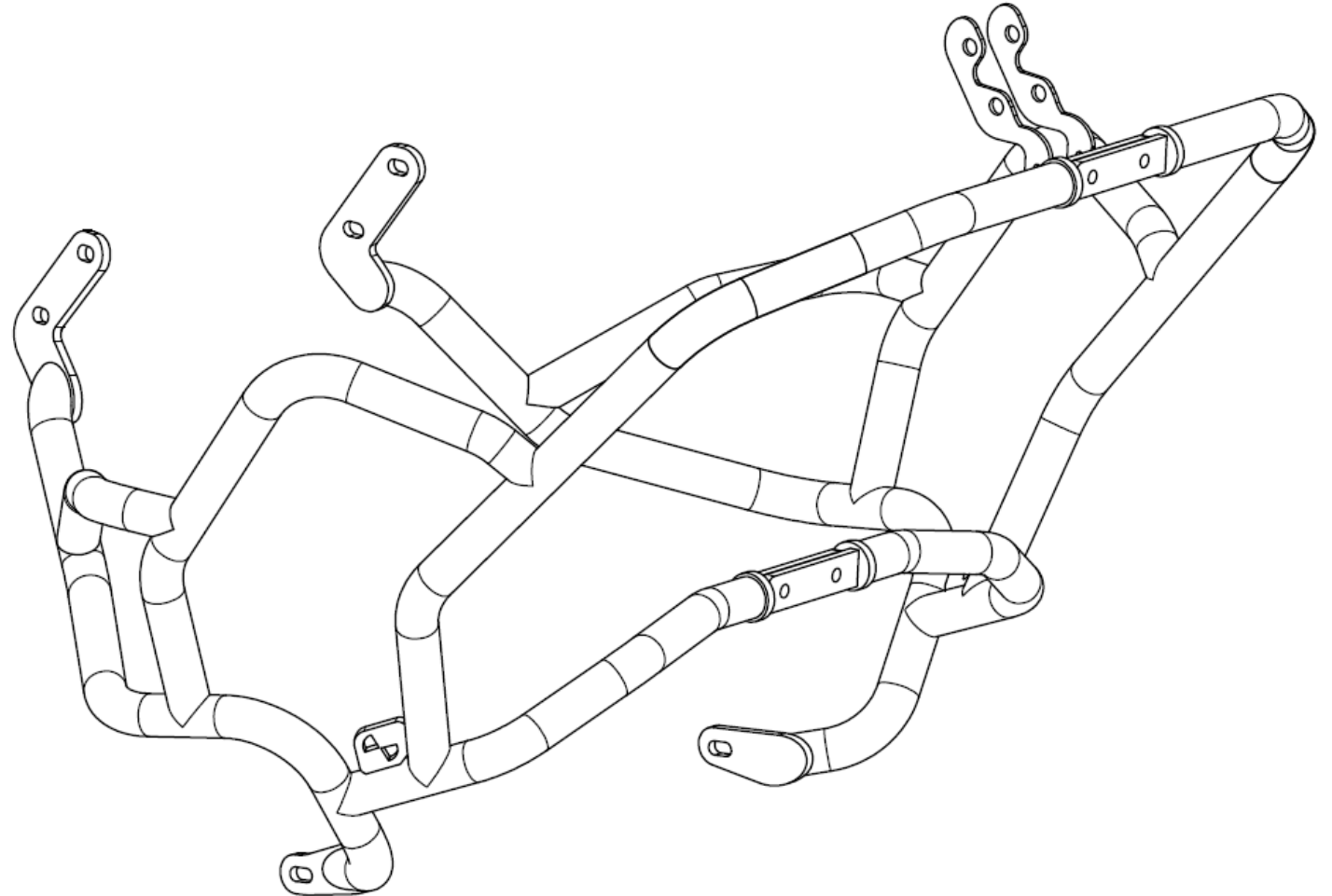

**GMOLE GARDA MAX DO TENERE 700 WR
INSTRUKCJA MONTAŻU**

1. Odkręć oryginalne śruby i zamontuj mocowanie górne według schematu dokręcając śruby z momentem 24Nm.

GÓRNE ŚRODKOWE MOCOWANIE

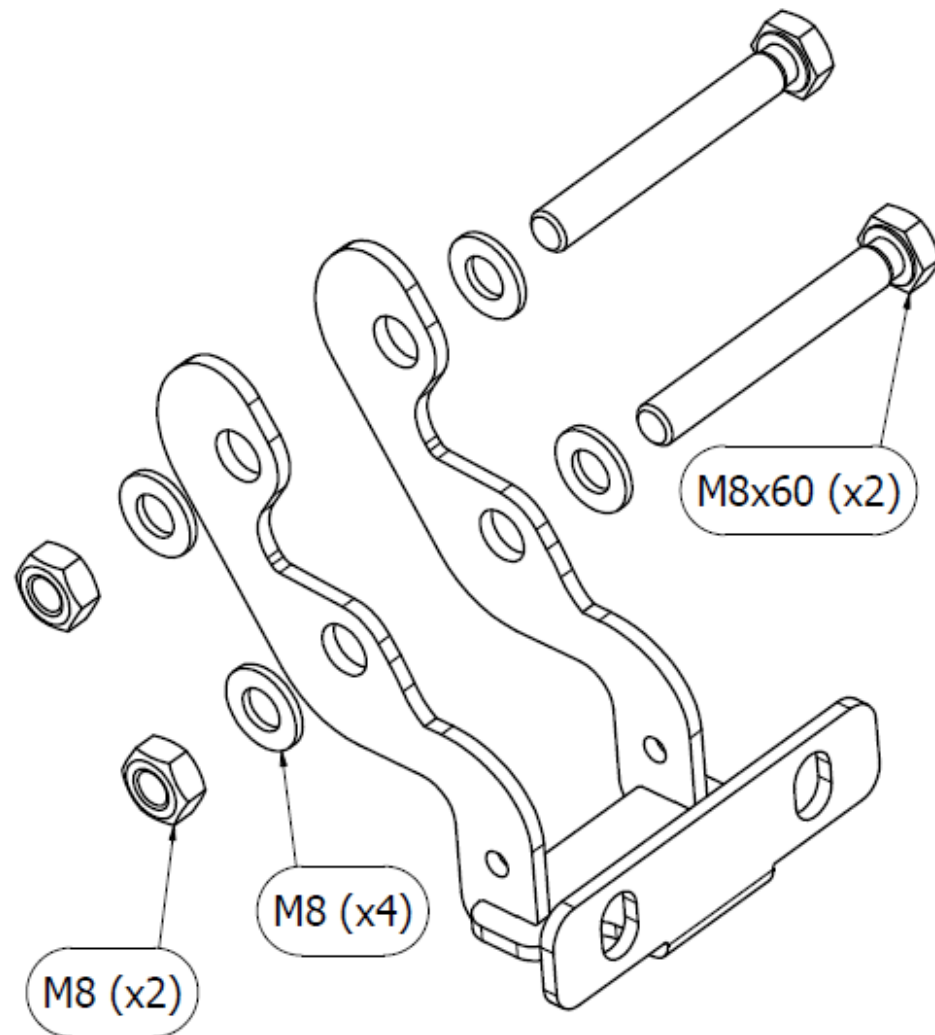

PRAWY GMOL

2. Odkręć oryginalne śruby i zamontuj gmol według schematu i zdjęć pozostawiając delikatny luz na śrubach

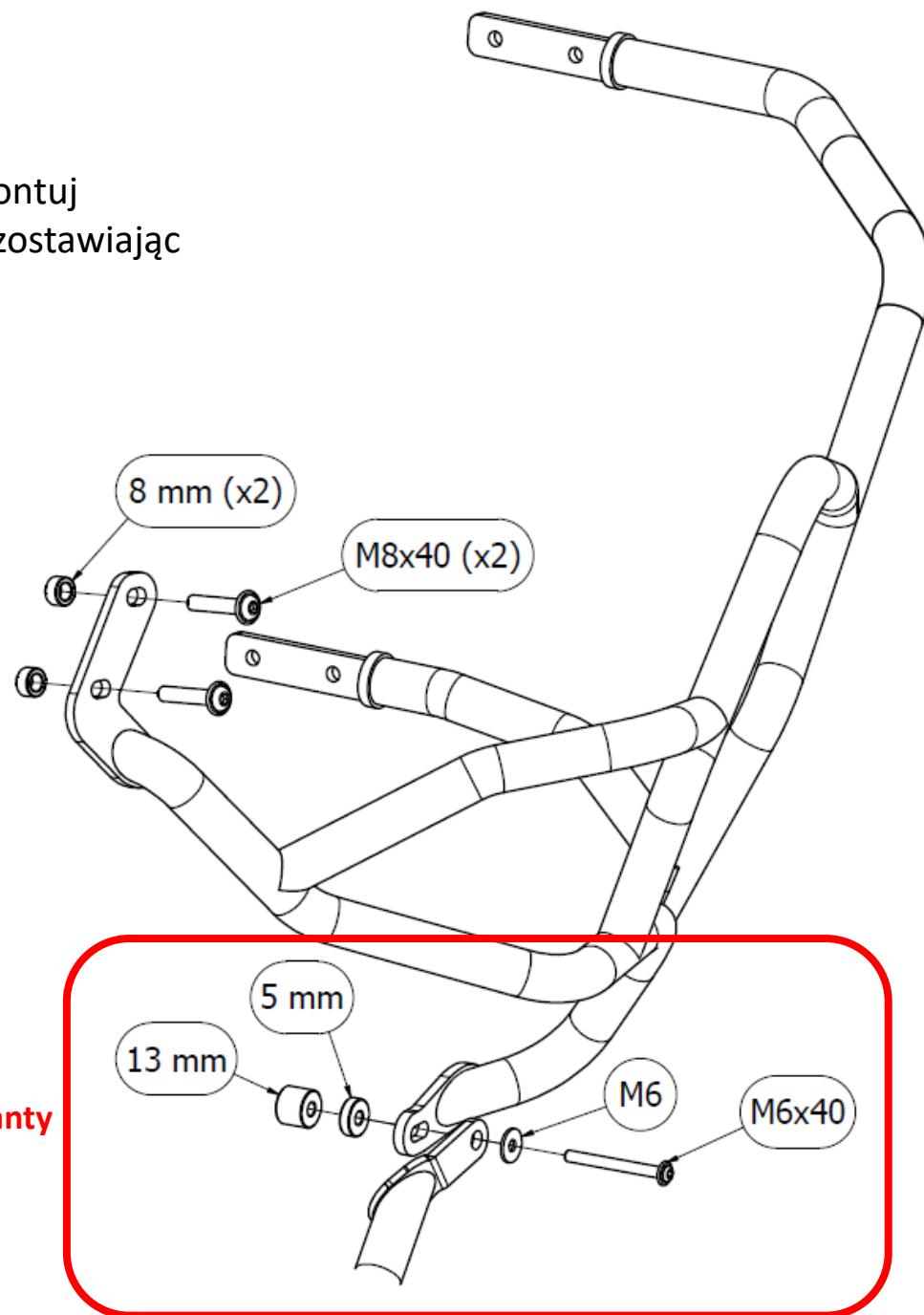

Zaznaczony obszar ma cztery warianty montażu.

Wszystkie zostaną pokazane na następnej stronie.



Prawa strona gmola Garda Max i Low z oryginalną płytą

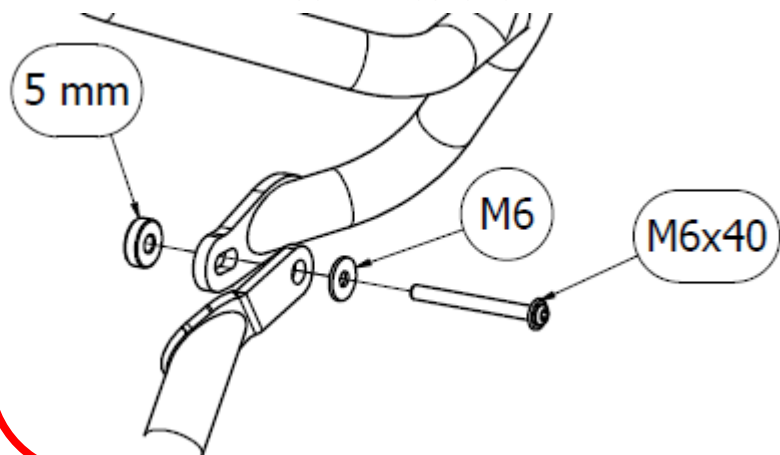

Prawa strona gmola Garda Max i Low z płytą Garda

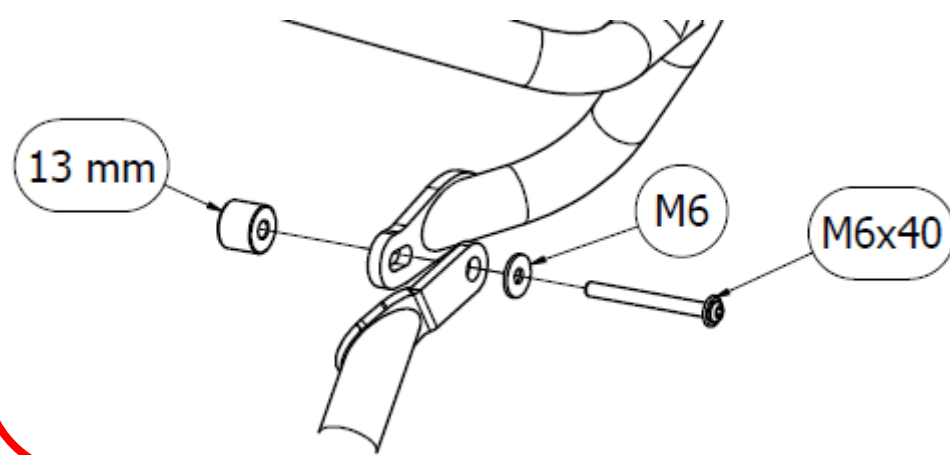

Prawa strona gmola Garda Max z oryginalną płytą

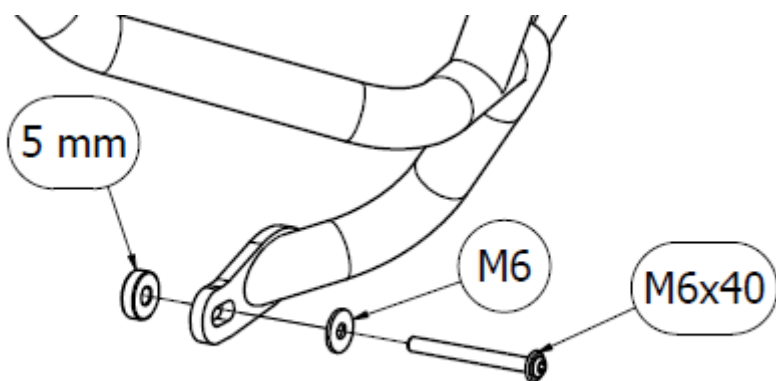

Prawa strona gmola Garda Max z płytą Garda

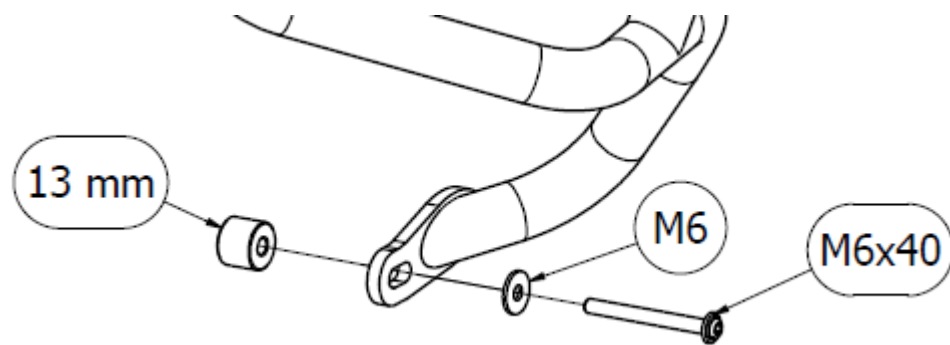

LEWY GMOL

3. Odkręć oryginalne śruby i zamontuj gmol według schematu i zdjęć pozostawiając delikatny luz na śrubach.

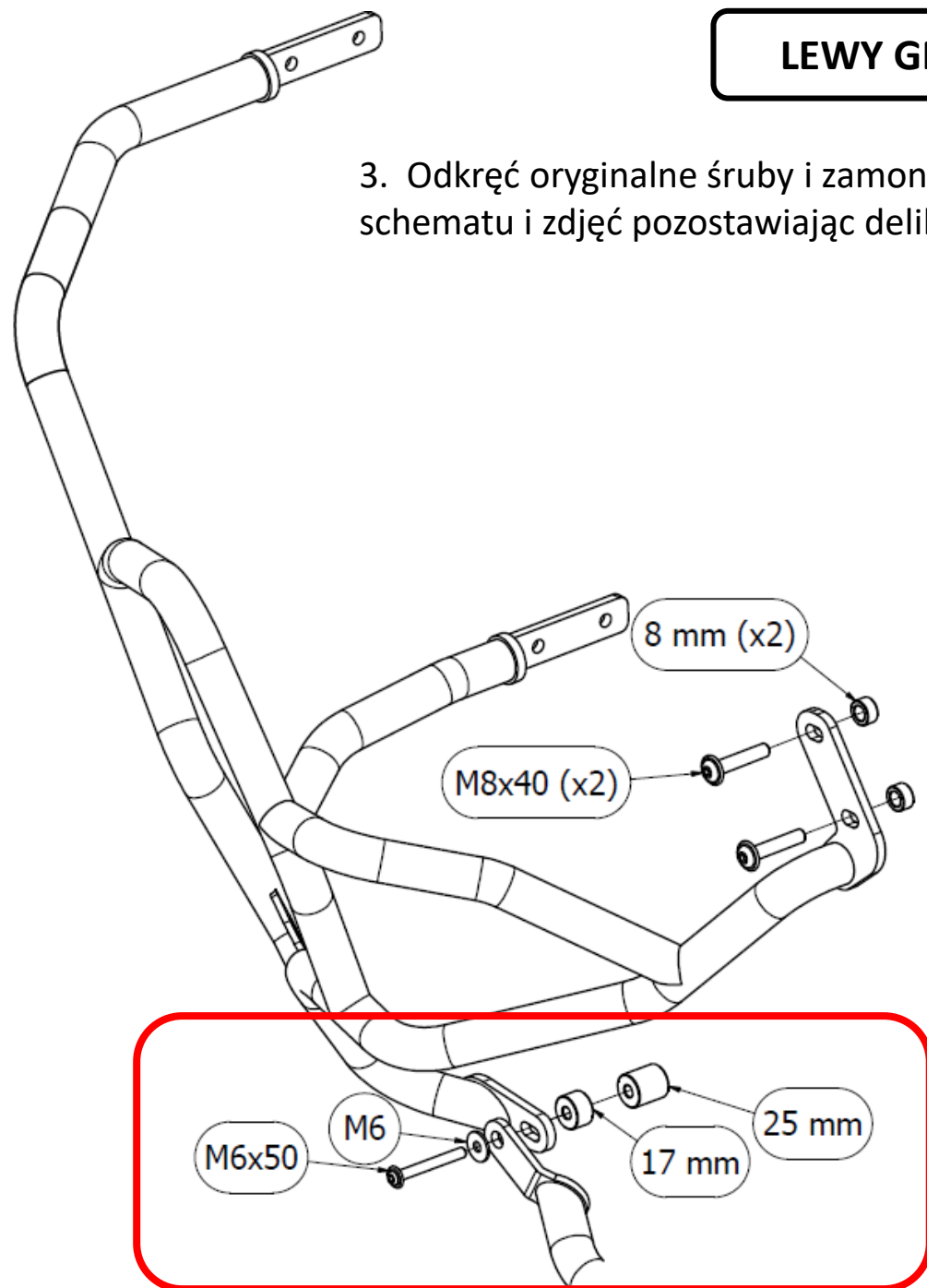

Zaznaczony obszar ma cztery warianty montażu. Wszystkie zostaną pokazane na następnej stronie.

Lewa strona gmoła Garda Max i Low z oryginalną płytą

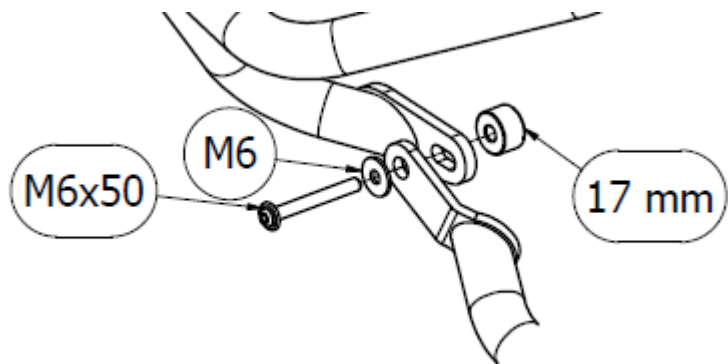

Lewa strona gmoła Garda Max i Low z płytą Garda

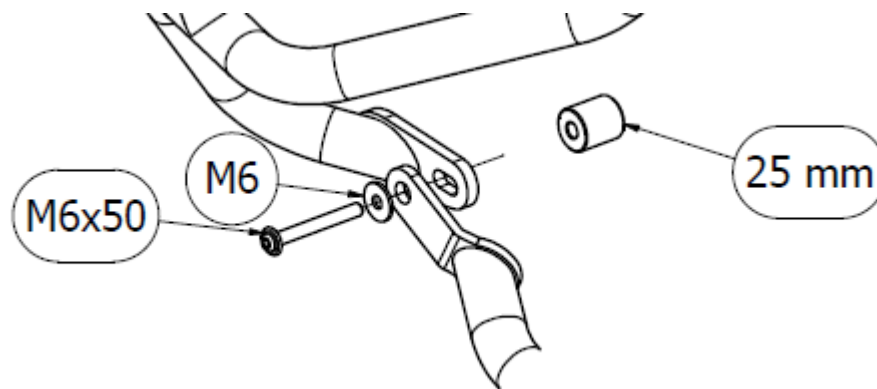

Lewa strona gmoła Garda Max z oryginalną płytą

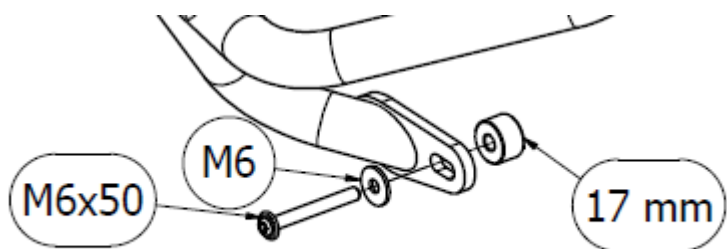

Lewa strona gmoła Garda Max z płytą Garda

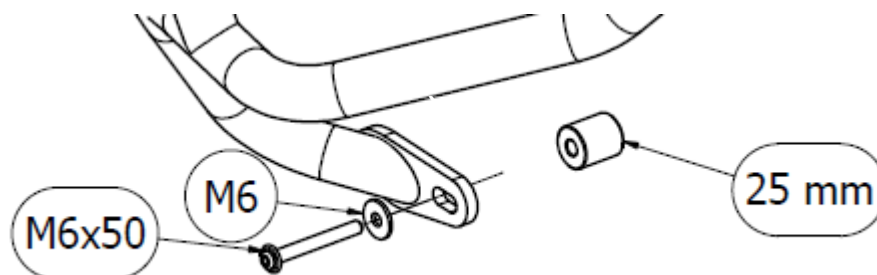

MONTAŻ KOŃCOWY

4. Skręć środkowe punkty montażowe obu połówek gmoli według schematu poniżej.

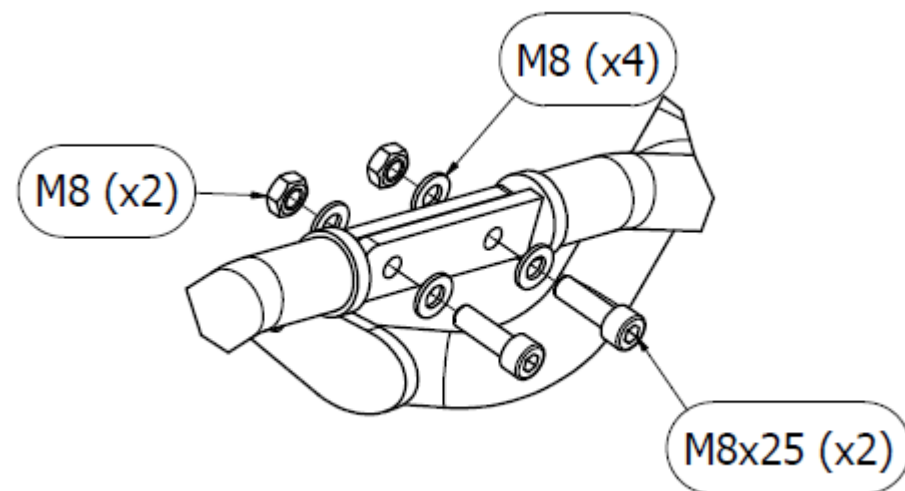
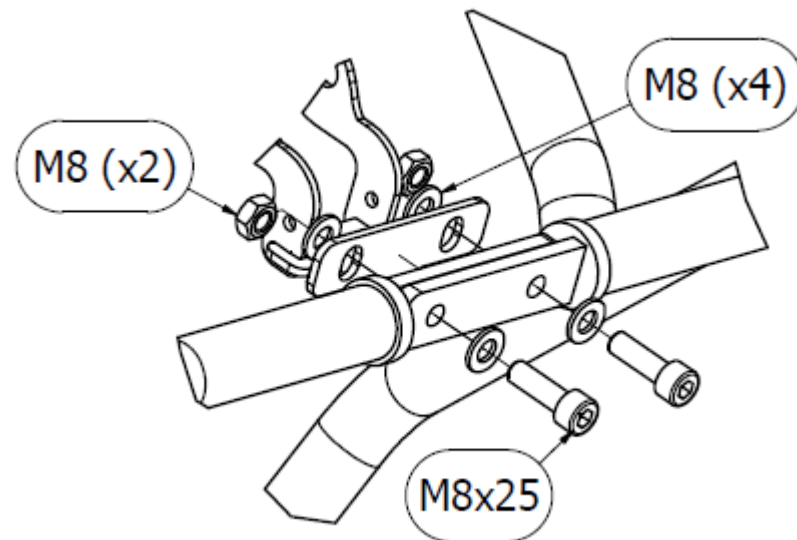
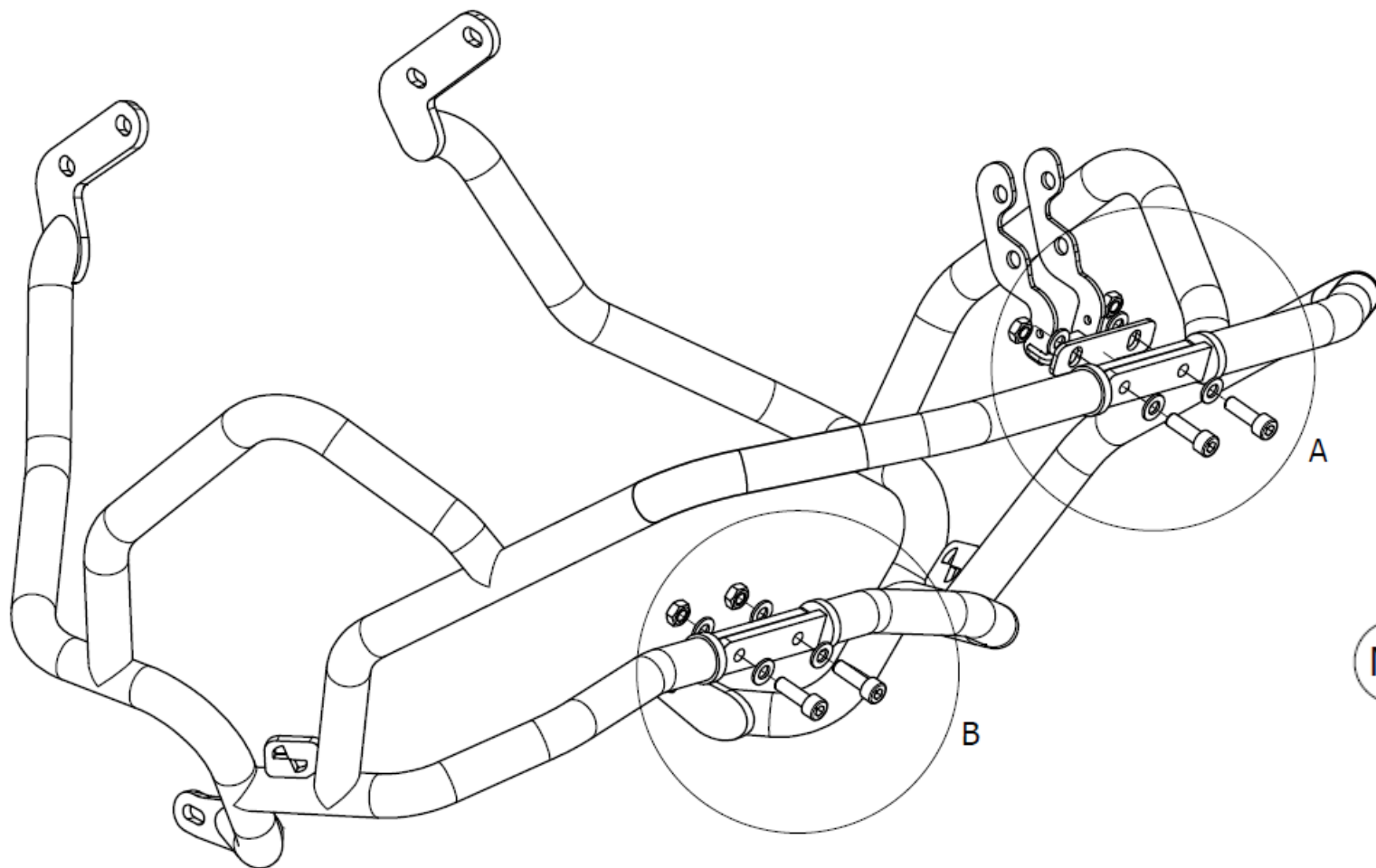

5. Dokręć wszystkie śruby w obrębie całego gmola.

Wartości momentu dokręcania śrub: M6 – 10Nm, M8 – 24Nm, M10 – 38 Nm, M12 – 58 Nm

