

## Montageanleitung für fixe Drückerstifte

### Contents

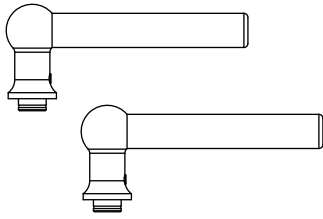

Griff



Holzschraube



M4-Durchsteckschraube

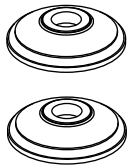

Rosette



Threadlock



Gewindestift

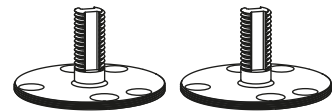

Fixer Drückerstift

### Benötigte Werkzeuge

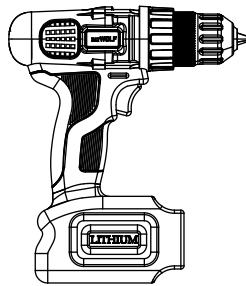

Bohrer

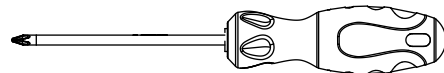

Kreuzschlitzschraubenzieher



8-mm-Bohreinsatz



2-mm-Bohreinsatz



Zange

## Montageanleitung für fixe Drückerstifte

Wenn Sie die Griffe in eine neue Tür einbauen, empfehlen wir, zuerst die Aussparung für die Verriegelung zu bohren.

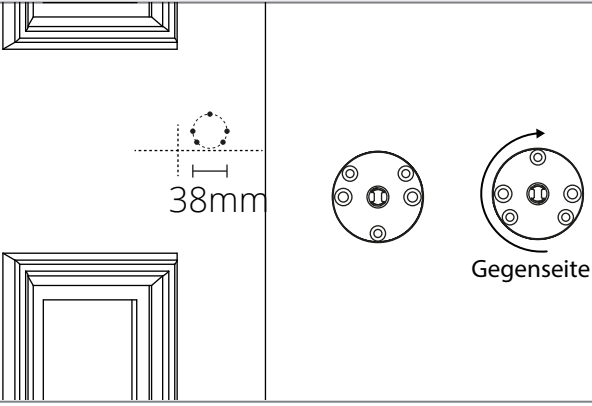
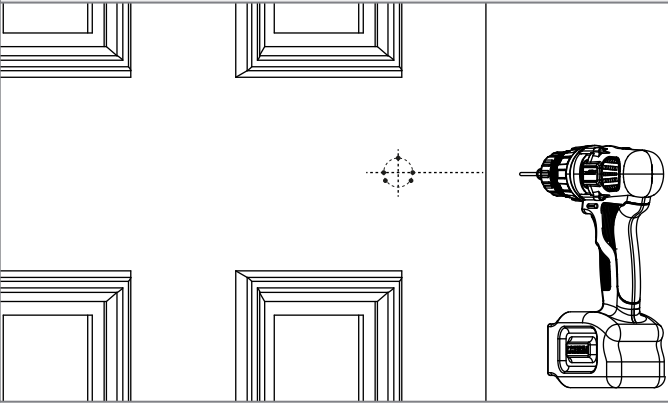
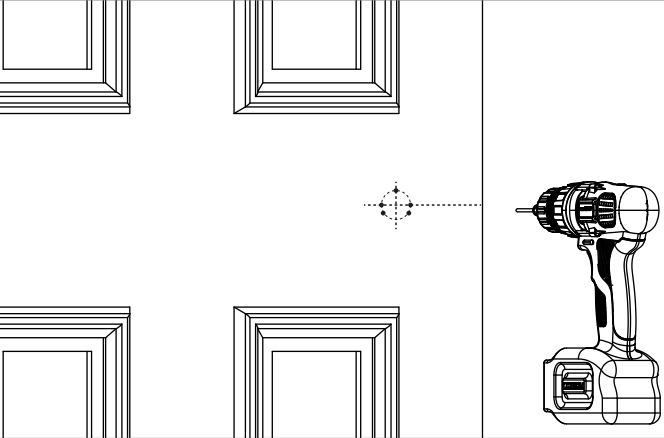
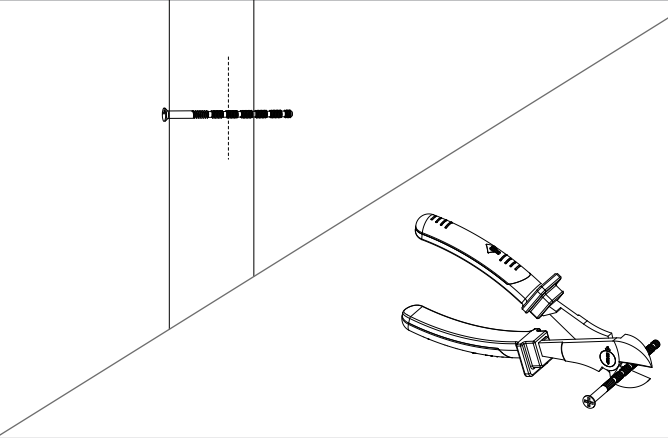
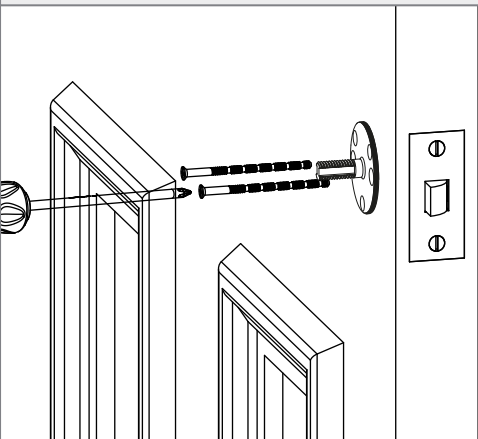
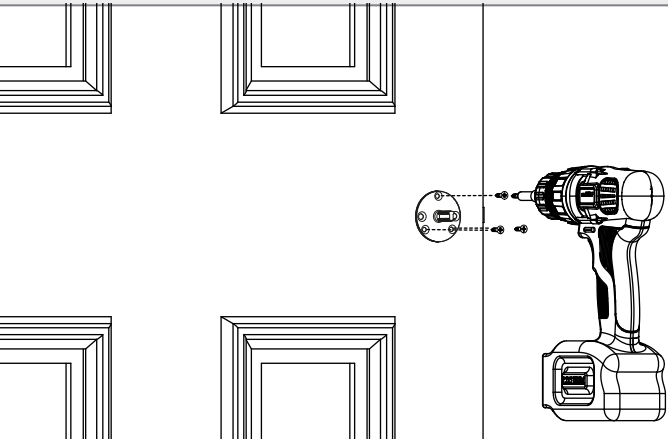
<p><b>1. Mittellinien und Lochabstände auf beiden Seiten der Tür markieren</b></p>	<p><b>2. Für die Durchsteckschrauben bohren Sie dann mit dem 8-mm-Bohreinsatz Löcher durch die Tür.</b></p>
 <p>38mm</p> <p>Gegenseite</p>	
<p><b>3. Mit dem 2-mm-Bohreinsatz für die Holzschrauben Löcher vorbohren</b></p>	<p><b>4. Schrauben zuschneiden, sodass sie kürzer sind als die Türbreite</b></p>
	
<p><b>5. Fixe Drückerstifte mit den Durchsteckschrauben an die Tür schrauben</b></p>	<p><b>6. Holzschrauben in die Tür eintreiben</b></p>
	

## Montageanleitung für fixe Drückerstifte

### 7. Rosetten und Griffe auf den fixen Drückerstift schrauben

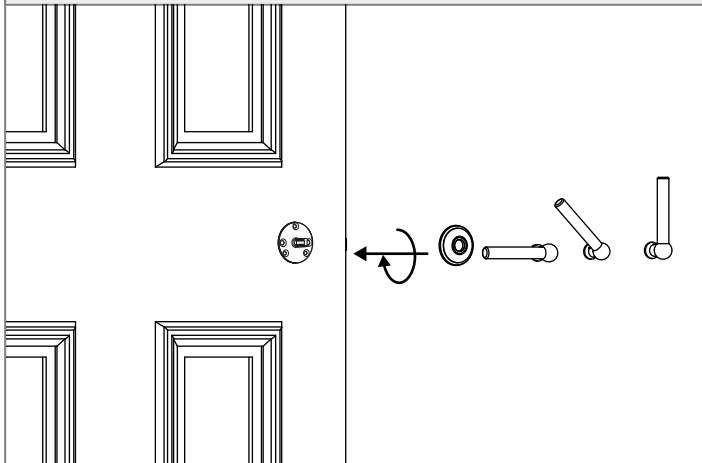

### 8. Wenn nach dem Anschrauben des Griffs ein Spalt von mehr als 1 mm zwischen Griff und Rosette vorhanden ist, füllen Sie den Spalt mit der Unterlegscheibe.

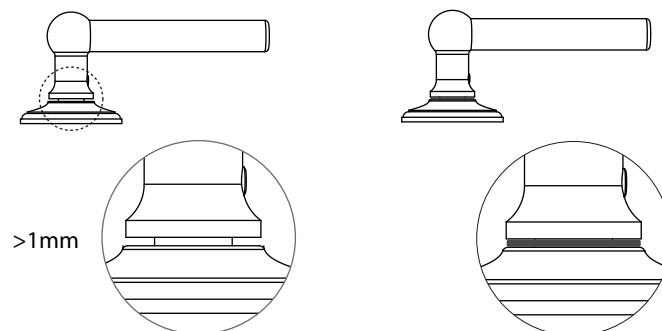

### 9. Threadlock-Flüssigkeit auf Gewindestift geben

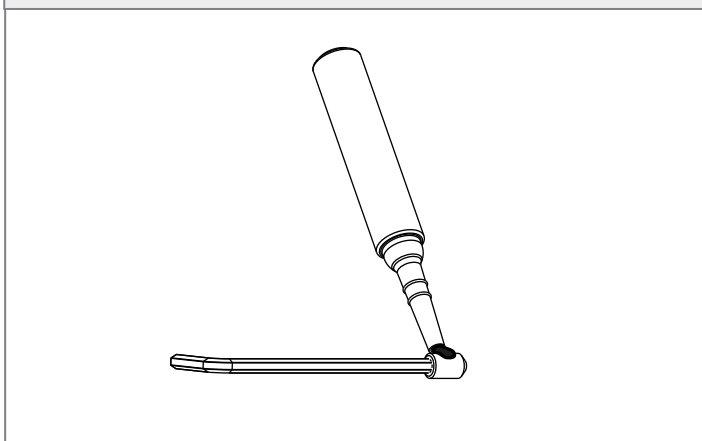

### 10. Gewindesttift in den Griff schrauben und prüfen, dass er waagrecht ausgerichtet ist

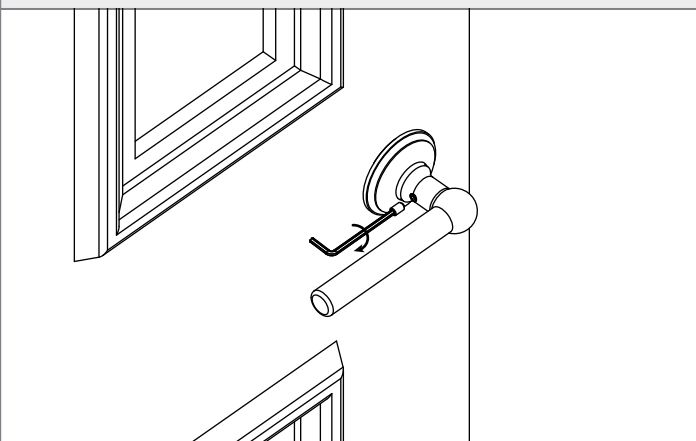

### 11. 45 Minuten warten, bis Threadlock ausgehärtet ist



45 mins